

CERTIFICADO DE GARANTIA

Prezado Consumidor:

O **DISTRIBUIDOR AUTORIZADO LENOXX** assegura ao proprietário-consumidor deste aparelho garantia contra qualquer defeito de material ou de fabricação que nele se apresentar no prazo de 90 (noventa) dias de prazo legal mais 30 (trinta) dias de cortesia, totalizando 120 (cento e vinte) dias, contados a partir da data de emissão da Nota Fiscal de Venda.

O **DISTRIBUIDOR AUTORIZADO LENOXX** restringe sua responsabilidade à substituição das peças defeituosas desde que, a critério de seu técnico credenciado, se constatem falhas em condições normais de uso.

NÃO ESTÃO COBERTOS PELA GARANTIA: materiais plásticos, gabinetes, antenas e cabo de força.

O **DISTRIBUIDOR AUTORIZADO LENOXX** declara a garantia nula e sem efeito se este aparelho sofrer qualquer dano provocado por quedas, acidentes, agentes da natureza; uso em desacordo com o manual de instruções; ligação a rede elétrica imprópria; flutuações excessivas de energia elétrica; uso comercial; utilização de CDs piratas, de telemensagem ou de gravação particular; remoção ou rasura do número de série; apresentar sinais de haver sido violado, ajustado ou consertado por pessoa não-credenciada

pelo **DISTRIBUIDOR AUTORIZADO LENOXX**; se o produto for adquirido como *saldo, mostruário, demonstração* ou *venda no estado*, caracterizado através de nota fiscal de venda; ou ainda se o preço de venda for muito inferior ao praticado pelo mercado.

O **DISTRIBUIDOR AUTORIZADO LENOXX** obriga-se a prestar os serviços acima referidos, tanto os gratuitos como os remunerados, somente nas localidades onde mantiver oficinas de serviços, próprias ou especificamente autorizadas, para atender este aparelho. O proprietário-consumidor será, portanto, o único responsável pelas despesas e riscos de transporte deste aparelho à oficina autorizada **LENOXX SOUND** mais próxima (ida e volta).

NOTA: Esta garantia não cobre os serviços de mão-de-obra de retirada, instalações e atendimentos em domicílio. Somente será válida com a apresentação da nota fiscal de venda do aparelho, desde que não apresente rasuras ou modificações.

Para elucidar qualquer dúvida, favor entrar em contato com o nosso serviço de atendimento ao usuário pelo telefone **(11) 3339-9954** (São Paulo e Grande SP) e **DDG 0800-77 29 209** (demais localidades).

Barbie

Barbie

DVD PLAYER PORTATIL

BRB-050



Tela LCD de 7 polegadas

Reproduz DVD, CD de áudio, CD-R/RW, MP3,MP4,SVCD,VCD e CD de imagem

Decodificador Dolby Digital

Conexão com outra TV

Sintoniza emissoras de TV, AM/FM/FM Stereo

Entrada para microfone para função karaokê

Entrada para outro aparelho de som (ou MP3 Player)

Slot para cartão de memória SD/MMC

Porta USB para conexão como MP3 Player ou memória Flash

Funciona a pilhas e na rede elétrica

MANUAL DO USUÁRIO

Parabéns! Você acaba de se tornar proprietário de um aparelho de alta qualidade, o **DVD Player Portátil Barbie BRB-050**. Leia atentamente este Manual de Instruções para usufruir todas as funções do aparelho. Agradecemos a sua escolha, pois sua satisfação é a nossa maior meta.

Distribuidor Autorizado Lennox

Este aparelho reproduz discos DVD, CDs de áudio, discos de MP3, cartões de memória SD/MMC e qualquer aparelho com conexão USB.

Apresenta na tela da TV um menu que permite acessar certos recursos antes ou durante a reprodução de um disco.

Índice

Notas sobre Discos _____	2	10. Câmera Lenta	15
Conheça o seu Aparelho _____	3	11. Programação	16
Conheça o seu Controle Remoto _____	5	12. Reprodução de MP3.	16
Como Trocar a Bateria do Controle	6	13. Visualizar Imagens	17
Como Usar o Controle Remoto	6	Conexão com TV e Home Theater _____	18
Fontes de Energia _____	7	Configuração Inicial _____	19
Pilhas	7	Como Percorrer os Menus	19
Recomendações sobre pilhas	7	Instalação de Sistema _____	19
Rede Elétrica	8	Sistema de TV	19
Precauções _____	9	Tipo de TV.	20
Como Reproduzir um Disco _____	10	Por Padrão	20
REPRODUÇÃO BÁSICA _____	10	Instalação de Língua _____	21
REPRODUÇÃO AVANÇADA _____	11	OSD – Áudio – Legendas – Menu.	21
1. Avançar e Retroceder	11	Instalação de Vídeo _____	21
2. Quadro a Quadro	11	Brilho – Contraste – Hue – Saturação.	21
3. Selecionar Modo de Áudio	11	Instalação de Colunas _____	22
4. Selecionar Idioma de Legenda	12	Recursos Adicionais _____	23
5. Ângulo de Câmera	12	Como Assistir à TV no BRB-050	23
6. Função ZOOM.	12	Conexão com Outro Aparelho de Som	24
7. Função DISPLAY.	13	Função Karaoke.	25
DVD	13	Rádio AM/FM/FM Estéreo	25
CD	13	Conexão com Dispositivo USB	26
MP3	13	Conexão com Cartão de Memória	26
8. Função REPEAT	14	Identificação e Resolução de Problemas _____	27
9. Seleção de Faixas/Capítulos	15	Especificações Técnicas _____	30
Salto sequencial.	15		
Salto direto.	15		

ESPECIFICAÇÕES TÉCNICAS

DVD PLAYER / CD PLAYER

<i>Captação</i>	Laser semiconductor Classe 1 comprimento de onda: 650 ~ 660 nm
<i>Sistema de sinal</i>	NTSC e PAL-M
<i>Resposta de frequência de áudio</i>	4 Hz – 22 kHz, sampling de 48 kHz (DVD) 4 Hz – 44 kHz, sampling de 96 kHz (DVD) 20 Hz – 20 kHz (CD)
<i>Relação sinal-ruído de áudio</i>	100 dB (DVD) 65 dB (CD)
<i>Amplitude dinâmica</i>	90 dB (DVD)
<i>Saída de vídeo</i>	1 Vp-p
<i>Saída de áudio</i>	1 Vrms (1 kHz, 0 dB)
<i>Wow e flutter</i>	Inferior a níveis mensuráveis

APARELHO

<i>Especificações elétricas</i>	CA: 120/230V, 60 Hz CC: 12V (8 pilhas médias)
<i>Consumo de energia</i>	25 W
<i>Potência de saída de áudio total</i>	4 W RMS (2x2 W RMS)
<i>Tamanho da tela</i>	7 polegadas
<i>Dimensões (C x L x A)</i>	406 x 222 x 146 mm
<i>Peso</i>	2,7 kg
<i>Rádio: Faixas de sintonia</i>	FM: 88 a 108 MHz AM: 530 a 1700 kHz
<i>TV: Características</i>	Sintonia em VHF e UHF, 1 saída de vídeo composto, 1 saída de áudio estéreo, 1 entrada para antena externa, chave para seleção de antena externa e interna.
<i>Acessórios</i>	Cabo de A/V, controle remoto (com bateria), cabo de força, Manual do Usuário

Recomendamos a colocação de um material protetor sob o aparelho quando este for posicionado numa superfície natural ou laqueada.

Projeto e especificações técnicas sujeitos a alterações sem prévio aviso. CQ – Rev.01/Jul.09

Sintoma	Causa/Solução
<ul style="list-style-type: none"> Idioma do filme ou das legendas não é o mesmo que o da configuração inicial. 	<ul style="list-style-type: none"> O disco não contém o idioma selecionado na configuração inicial. Veja página 21.
<ul style="list-style-type: none"> Não há legendas. 	<ul style="list-style-type: none"> Pressione a tecla SUBTITLE do controle remoto. Nem todos os discos contêm legendas.
<ul style="list-style-type: none"> Não aparece idioma alternativo da trilha sonora ou legendas. 	<ul style="list-style-type: none"> Alguns discos só contêm um idioma. Em outros, o idioma alternativo não pode ser selecionado com as teclas AUDIO e SUBTITLE. Tente selecionar a partir do menu do disco, se houver. Veja página 21.
<ul style="list-style-type: none"> Não é possível mudar o ângulo de cena. 	<ul style="list-style-type: none"> Este recurso varia de DVD para DVD. Mesmo quando um disco contém ângulos alternativos, isso não acontece necessariamente em todas as cenas.
<ul style="list-style-type: none"> A imagem fica congelada na tela. 	<ul style="list-style-type: none"> Se uma tecla for pressionada repetidamente e muito depressa, os sinais podem congestionar os circuitos internos do aparelho. Pressione STOP, retire as pilhas, abra o compartimento do disco e desligue o aparelho da tomada para reinicializar os circuitos.
<ul style="list-style-type: none"> Aparece um protetor de tela. 	<ul style="list-style-type: none"> Desative o protetor de tela pressionando qualquer tecla do controle remoto envolvendo uma função de DVD.
<ul style="list-style-type: none"> Não é possível copiar um DVD para uma fita VHS. 	<ul style="list-style-type: none"> A maioria dos DVDs comerciais possuem proteção antipirataria que impede que sejam copiados.
<ul style="list-style-type: none"> Aparecem números no topo da tela. 	<ul style="list-style-type: none"> Pressione a tecla DISPLAY várias vezes até que os números desapareçam.
<ul style="list-style-type: none"> O filme é falado num idioma estrangeiro. 	<ul style="list-style-type: none"> Pressione a tecla AUDIO até ouvir o idioma desejado.
<ul style="list-style-type: none"> O menu está num idioma estrangeiro. 	<ul style="list-style-type: none"> Reconfigure o idioma dos menus.

NOTAS SOBRE DISCOS

Este aparelho reproduz os seguintes tipos de discos:

Tipo de Disco	Logo
DVD (região 4)	
DVD-R / DVD-RW	
JPEG	Arquivos .JPG ou .JPEG
CD de áudio	
CD-R	
CD-RW	
MP3	Arquivos MP3 / MP4 / SVCD / VCD

OBSERVAÇÕES

- Todo DVD Player é projetado e fabricado de modo a decodificar informações regionais gravadas nos discos. Os aparelhos de uma região não reproduzem discos gravados para outra região. Este aparelho reproduz discos DVD da Região 4 (Austrália, Nova Zelândia, Américas Central e do Sul), da Região «0» (universal) ou indicados com «ALL» (todas as regiões).
- Este aparelho não reproduz discos CD-I e CD-ROM (incluindo software de computador e jogos).
- Não reproduz as partes de dados de discos CD-Extra, DVD-ROMs, DVDs de áudio, DivX, DVDs de MPEG4, as camadas HD de SACDs ou discos gravados em outros formatos (como o SECAM francês) ou codificados para outras regiões que não a região 4.

- Se o símbolo surgir na tela durante uma operação, significa que tal operação não é permitida para aquele disco, modo, momento ou região.
- Não reproduz discos danificados, riscados ou sujos.
- A nitidez das imagens de discos .JPG ou .JPEG depende da resolução e método de gravação originais.

ESTRUTURA DE UM DISCO

Normalmente, um DVD de vídeo é dividido em títulos, os quais são subdivididos em capítulos:

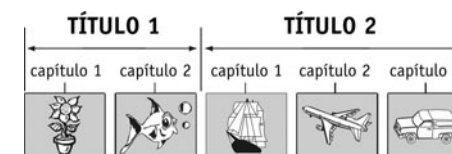

- Por sua vez, um CD de áudio é dividido em faixas:



INDICAÇÕES TÍPICAS NA CAPA DE UM DVD

	Número de idiomas disponíveis no disco
	Número de legendas disponíveis no disco
	Ângulos de visão alternativos disponíveis em algumas cenas
	Proporções de tela disponíveis
	Região do disco.

CONHEÇA O SEU APARELHO

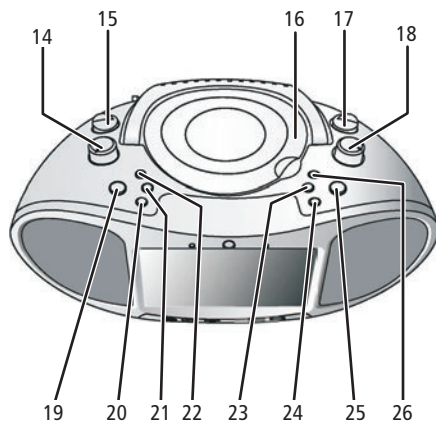
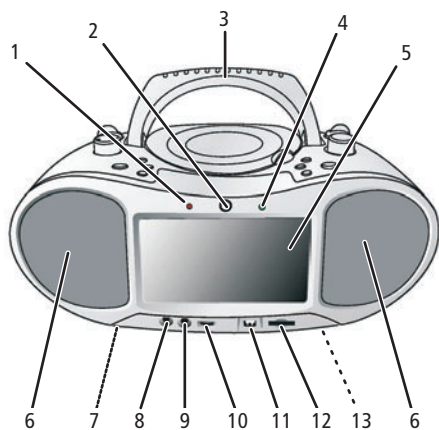

- | | |
|---|---|
| <p>1 Indicador POWER
Acende quando o aparelho é ligado.</p> <p>2 Sensor do controle remoto
Recebe os sinais do controle remoto.</p> <p>3 Alça para transporte
Alça dobrável para facilitar o transporte.</p> <p>4 Indicador de FM estéreo
Acende quando uma emissora FM estéreo é sintonizada.</p> <p>5 Tela de cristal líquido
Oferece imagens de alta resolução.</p> <p>6 Alto-falantes
Oferecem som estéreo de alta qualidade.</p> <p>7 Seletor de voltagem
Localizado na parte de baixo do aparelho, permite selecionar a voltagem correta.</p> <p>8 Entrada AUDIO IN
Permite que o BRB-050 reproduza o som de outros aparelhos (como um MP3 Player).</p> <p>9 Entrada para microfone
Permite conectar um microfone (não incluso).</p> <p>10 Controle de volume do microfone
Permite ajustar o volume de entrada de som do microfone.</p> | <p>11 Entrada USB
Permite conectar memória flash ou MP3 Player por meio de um cabo USB.</p> <p>12 Entrada SD/MMC
Permite conectar um cartão de memória.</p> <p>13 Pernas dobráveis
Permite ajustar a posição do aparelho para assistir a um DVD. Não indicado na figura: veja página 8.</p> <p>14 Controle de volume
Gire para ajustar o volume.</p> <p>15 Botão MODE
Permite selecionar o modo de operação desejado: DVD/AUDIO IN, TV, Rádio ou OFF (desligado).</p> <p>16 Tampa do compartimento do disco
Levante-a pela aba no canto direito para inserir um disco no compartimento.</p> <p>17 Seletor de faixa
Permite selecionar entre AM, FM ou FM estéreo.</p> <p>18 Botão de sintonia
Gire para sintonizar uma emissora de rádio.</p> <p>19 Tecla TV MENU
Pressione para acessar o menu da TV.</p> <p>20 Tecla TV CHANNEL -
Pressione para sintonizar um canal abaixo.</p> |
|---|---|

Sintoma	Causa/Solução
<ul style="list-style-type: none"> ■ Não é possível modificar um item do menu. 	<ul style="list-style-type: none"> ■ Tente modificar o item com o compartimento do disco aberto (e não durante a reprodução do disco).
<ul style="list-style-type: none"> ■ O aparelho não liga. 	<ul style="list-style-type: none"> ■ Verifique se está ligado na tomada, se as pilhas não estão fracas e se o botão MODE não está na posição «OFF».
<ul style="list-style-type: none"> ■ Pilhas gastam rápido demais com o aparelho em modo Stop. 	<ul style="list-style-type: none"> ■ O consumo de energia em modo Stop é o mesmo que durante a reprodução. Para economizar pilhas, sempre coloque o botão MODE na posição «OFF» quando não estiver usando o aparelho.
<ul style="list-style-type: none"> ■ Aparelho não reproduz, mesmo depois de pressionar PLAY. ■ Reprodução começa, mas logo pára. 	<ul style="list-style-type: none"> ■ Certifique-se que o botão MODE está na posição «DVD/AUDIO IN». ■ O disco pode estar sujo, riscado ou danificado. ■ Este aparelho só reproduz DVDs das regiões ALL e 4. ■ Verifique se o disco foi colocado com a parte impressa para cima. ■ Verifique se não houve condensação na superfície do disco. Aguarde uma hora e tente novamente.
<ul style="list-style-type: none"> ■ Não há imagem na tela LCD. 	<ul style="list-style-type: none"> ■ Certifique-se que a chave DISPLAY ON/OFF está na posição «ON».
<ul style="list-style-type: none"> ■ Não há imagem na tela do televisor externo. 	<ul style="list-style-type: none"> ■ Verifique se todas as conexões estão corretas. ■ Selecione o canal de vídeo correto. ■ Verifique se a entrada correta de áudio/vídeo está selecionada em seu televisor (alguns têm até 3 ou 4 entradas diferentes). ■ Verifique se o DVD Player e o televisor estão ligados.
<ul style="list-style-type: none"> ■ A imagem está distorcida. 	<ul style="list-style-type: none"> ■ A imagem fica distorcida no avanço e retrocesso rápidos. Isso é normal. ■ Se você conectou o aparelho a um videocassete, desconecte-o e conecte-o diretamente ao televisor. O BRB-050 possui o sistema Macrovision de proteção contra cópias, que distorce a imagem quando usado com um videocassete.
<ul style="list-style-type: none"> ■ A imagem parece comprimida ou esticada. 	<ul style="list-style-type: none"> ■ O modo LCD e o tipo de TV podem não estar corretos para o filme em questão. Veja páginas 20 e 10.
<ul style="list-style-type: none"> ■ Nada ou pouco acontece quando se ajusta a cor ou brilho da tela LCD. 	<ul style="list-style-type: none"> ■ O disco que você está usando é uma cópia. Retire-o e substitua-o por um disco original.
<ul style="list-style-type: none"> ■ A imagem na tela LCD não é <i>widescreen</i> 16:9, embora o tipo de TV esteja configurado como tal. 	<ul style="list-style-type: none"> ■ É preciso ajustar tanto o modo LCD (veja página 10) como o tipo de TV (veja página 20).
<ul style="list-style-type: none"> ■ O gabinete aquece durante o funcionamento. 	<ul style="list-style-type: none"> ■ Isso é normal.

IDENTIFICAÇÃO E RESOLUÇÃO DE PROBLEMAS

Sintoma	Causa/Solução
<ul style="list-style-type: none"> ■ Não há som. 	<ul style="list-style-type: none"> ■ Pressione a tecla AUDIO várias vezes. O disco pode ter codificação DTS ou ter um canal de áudio vazio. Selecione codificação AC-3 ou escolha o idioma principal do disco. ■ Ajuste o volume do BRB-050. ■ Verifique se as conexões de áudio estão corretas. ■ Verifique se as configurações de entrada no televisor e aparelho de som estão corretas. ■ Ajuste o volume do televisor. ■ Verifique se a tecla MUTE não está acionada. Se estiver, pressione-a novamente para desativá-la.
<ul style="list-style-type: none"> ■ O controle remoto não funciona. 	<ul style="list-style-type: none"> ■ O controle remoto só funciona em modo DVD e TV. Não deve ser usado para rádio, áudio ou microfone. ■ Verifique se a bateria do controle foi colocada na posição correta e se não está gasta. ■ Use o controle a menos de 6 metros do aparelho. ■ Remova quaisquer obstáculos que existam entre o controle e o aparelho.
<ul style="list-style-type: none"> ■ Não é possível avançar ou retroceder rapidamente. 	<ul style="list-style-type: none"> ■ Alguns discos não permitem essa função em algumas seções.
<ul style="list-style-type: none"> ■ O gabinete do aparelho vibra ou faz ruídos. 	<ul style="list-style-type: none"> ■ Isso é normal na leitura em alta velocidade de DVDs.
<ul style="list-style-type: none"> ■ Um disco específico não reproduz. 	<ul style="list-style-type: none"> ■ Verifique se o disco está limpo e sem defeitos. ■ Verifique se o disco foi inserido com a parte impressa voltada para cima. ■ Verifique se o disco é da região 4. Este aparelho só reproduz DVDs das regiões ALL e 4. ■ Verifique se não houve condensação na superfície do disco. Aguarde uma hora e tente novamente. ■ Verifique se o disco é um produto legítimo: discos piratas costumam ser de baixa qualidade e muitas vezes não reproduzem corretamente.
<ul style="list-style-type: none"> ■ As teclas do aparelho não funcionam ou o aparelho não funciona corretamente. 	<ul style="list-style-type: none"> ■ O aparelho precisa ser reinicializado. Retire as pilhas, desligue o aparelho da tomada e aguarde 1 minuto. Recoloque as pilhas ou volte a ligar o aparelho na tomada para reinicializá-lo.
<ul style="list-style-type: none"> ■ Não há som quando se avança ou retrocede o disco rapidamente. 	<ul style="list-style-type: none"> ■ Isso é normal. Só há som na reprodução em velocidade normal.

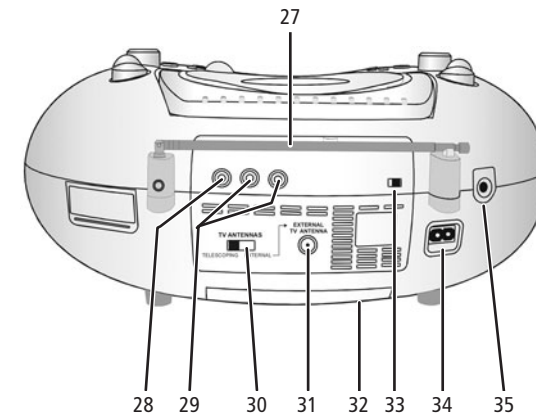

- 21** Tecla **TV CHANNEL +**
Pressione para sintonizar um canal acima.
- 22** Seletor de função
Pressione para selecionar a função desejada: DVD, USB ou CARD (cartão de memória). O seletor de modo [15] deve estar na posição DVD.
- 23** Tecla **BACKWARD/PREVIOUS ◀◀**
Pressione e solte para saltar ao título, capítulo ou faixa anterior. Pressione e mantenha pressionada para retroceder o disco em alta velocidade.
- 24** Tecla **STOP ■**
Pressione *uma vez* para interromper a reprodução e *duas vezes* para cancelar a reprodução de um disco.
- 25** Tecla **PLAY/PAUSE ▶▶**
Pressione para iniciar ou pausar a reprodução de um disco.
- 26** Tecla **FORWARD/NEXT ▶▶**
Pressione e solte para saltar ao título, capítulo ou faixa seguinte. Pressione e mantenha pressionada para avançar o disco em alta velocidade.
- 27** Antena telescópica para TV e FM
Estenda ao máximo e gire a antena até obter a melhor sintonia possível.
- 28** Saída **VIDEO OUT**
Permite assistir DVDs num outro aparelho conectando um cabo de vídeo à entrada **VIDEO IN** do televisor.
- 29** Saídas **AUDIO OUT**
Permite conectar o BRB-050 a um sistema de som ou Home Theater com o cabo de áudio incluso.
- 30** Chave seletora de antena
Na posição «**TELESCOPING**», a antena do próprio aparelho é usada. Para assistir a TV a cabo ou quando usar uma antena externa, coloque a chave na posição «**EXTERNAL**» (a antena telescópica é desativada).
- 31** Entrada para antena externa
Conecte aqui a antena externa ou o plug do cabo da sua TV a cabo.
- 32** Compartimento das pilhas
Insira 8 pilhas médias (tamanho "C").
- 33** Chave **DISPLAY ON/OFF**
Coloque na posição «**ON**» para usar a tela de cristal líquido do aparelho. Coloque na posição «**OFF**» quando conectar o aparelho a um outro televisor.
- 34** Soquete do cabo de força
Insira aqui o plug fêmea do cabo de força.
- 35** Saída **PHONES**
Permite conectar um fone de ouvido (não incluso) com plug P2 de 3,5 mm. O som dos alto-falantes é automaticamente desativado.

IMPORTANTE: Especialistas em audição advertem que é perigoso ouvir som em volume elevado através de fones de ouvido por períodos prolongados de tempo, pois danos irreparáveis à audição podem ocorrer. Se sentir um zumbido nos ouvidos, reduza imediatamente o volume ou pare de ouvir o aparelho.

CONHEÇA O SEU CONTROLE REMOTO

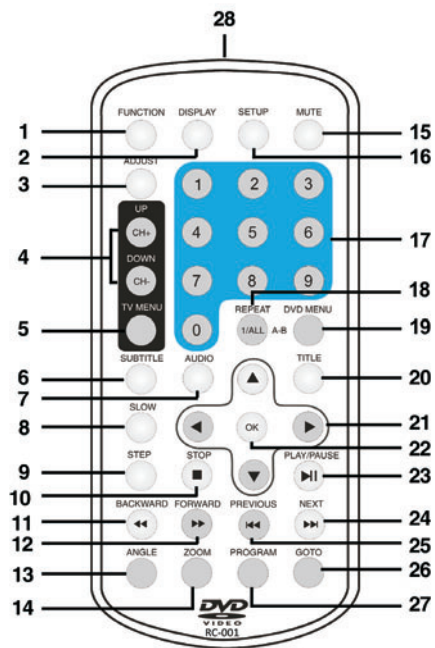

- 1** Tecla **FUNCTION**
Pressione para selecionar a função desejada: DVD, USB ou CARD (cartão de memória).
- 2** Tecla **DISPLAY**
Pressione para exibir dados sobre um disco, como tempo transcorrido e informações sobre faixas, títulos ou capítulos.
- 3** Tecla **ADJUST**
Pressione para acessar o menu de ajuste da imagem.
- 4** Teclas **UP/CH+** e **DOWN/CH-**
Em modo TV, pressione para sintonizar o canal desejado. No menu de ajuste de imagem (veja tecla [3]), pressione para selecionar as opções.
- 5** Tecla **TV MENU**
Pressione para acessar o menu da TV.

- 6** Tecla **SUBTITLE**
Pressione para selecionar o idioma das legendas (se houver no disco).
- 7** Tecla **AUDIO**
Pressione para selecionar o canal de áudio desejado.
- 8** Tecla **SLOW**
Pressione para obter efeito "câmera lenta".
- 9** Tecla **STEP**
Pressione para avançar a imagem quadro a quadro.
- 10** Tecla **STOP** ■
Pressione *uma vez* para interromper a reprodução e *duas vezes* para cancelar a reprodução de um disco.
- 11** Tecla **BACKWARD** ◀◀
Pressione para retroceder o disco em alta velocidade.
- 12** Tecla **FORWARD** ▶▶
Pressione para avançar o disco em alta velocidade.
- 13** Tecla **ANGLE**
Em modo DVD, pressione para selecionar ângulos alternativos (se houver).
- 14** Tecla **ZOOM**
Pressione para ampliar ou reduzir a imagem sendo reproduzida.
- 15** Tecla **MUTE**
Pressione para desativar o som. Pressione novamente para restaurar o som.
- 16** Tecla **SETUP**
Pressione para acessar o menu de configuração de um DVD.
- 17** Teclas numéricas
Usadas nos menus de DVDs e na seleção de faixas de áudio e MP3.
- 18** Tecla **REPEAT**
Pressione para repetir a faixa, capítulo ou título atual, um trecho (A-B) de um disco ou o disco inteiro.
- 19** Tecla **DVD MENU**
Pressione para acessar o menu do disco (se houver).

Conexão com Dispositivo USB



- 1** Insira o plug maior do cabo USB na entrada **USB** do BRB-050 e o plug menor na saída do MP3 Player, memória flash ou outro dispositivo USB.
- 2** Ligue os aparelhos.
- 3** Coloque o botão **MODE** do BRB-050 na posição «**DVD/AUDIO IN**».
- 4** Pressione o seletor de função para selecionar o modo «**USB**».
♦ Os arquivos da memória flash ou MP3 Player aparecem na tela.
- 5** As demais operações são idênticas às de um disco MP3. Veja "Reprodução de MP3" na página 16.
- 6** Para desligar o aparelho, coloque o botão **MODE** na posição «**OFF**».

Conexão com Cartão de Memória

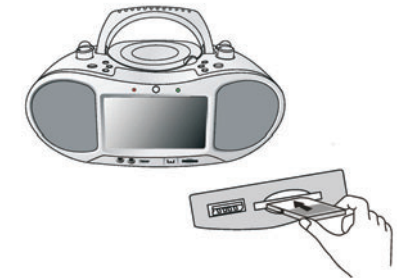

- 1** Insira um cartão SD/MMC, com a etiqueta voltada para cima, no slot apropriado.
- 2** Ligue o aparelho.
- 3** Coloque o botão **MODE** na posição «**DVD/AUDIO IN**».
- 4** Pressione o seletor de função para selecionar o modo «**CARD**».
♦ Os arquivos contidos no cartão aparecem na tela.
- 5** As demais operações são idênticas às de um disco MP3. Veja "Reprodução de MP3" na página 16.
- 6** Para desligar o aparelho, coloque o botão **MODE** na posição «**OFF**».

IMPORTANTE: ao inserir ou retirar o cartão SD/MMC ou dispositivo USB, desligue antes o aparelho. Caso contrário, todo o conteúdo do cartão e do dispositivo poderá ser apagado.

Função Karaoke

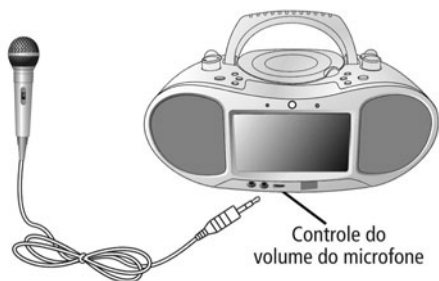

- 1 Insira um disco de karaoke no aparelho. Veja "Reprodução Básica" na página 10.
- 2 Insira um microfone (não incluso) com plug de 3,5 mm na entrada para microfone localizada na parte da frente do aparelho.
- 3 Ligue o microfone.
- 4 Ajuste o volume do microfone girando o controle de volume, conforme figura acima.

Rádio AM/FM/FM Estéreo

- 1 Ligue o aparelho.
- 2 Coloque o botão **MODE** [b] na posição «**RADIO**».
- 3 Coloque o seletor de faixa [c] na posição desejada: AM, FM ou FM STEREO.
- 4 Ajuste o volume girando o botão de volume [a].
- 5 Sintonize a emissora desejada girando o botão de sintonia [d].
 - ✦ Se uma emissora FM estiver transmitindo em estéreo, o indicador FM estéreo acenderá.
 - ✦ Coloque o seletor de faixa em FM se a transmissão de uma emissora estéreo estiver com muito ruído ou interferência.
- 6 Para desligar o aparelho, coloque o botão **MODE** na posição «**OFF**».

- 20 Tecla **TITLE**
Pressione para acessar o menu de títulos (se houver).
- 21 Teclas direcionais ◀ △ ▽ ▶
Pressione para selecionar itens de menus ou faixas MP3.
- 22 Tecla **OK**
Pressione para confirmar uma seleção.
- 23 Tecla **PLAY/PAUSE** ▶||
Pressione para iniciar ou pausar a reprodução de um disco.
- 24 Tecla **NEXT** ▶▶
Pressione para saltar ao título, capítulo ou faixa seguinte.
- 25 Tecla **PREVIOUS** ◀◀
Pressione para saltar ao título, capítulo ou faixa anterior.
- 26 Tecla **GOTO**
Permite selecionar o tempo, faixa ou título inicial de reprodução de um disco.
- 27 Tecla **PROGRAM**
Pressione para programar a ordem de reprodução de faixas de um CD ou MP3.
- 28 Lente do controle remoto
Envia o sinal infravermelho para o aparelho. Nunca tampe ou bloqueie a lente. Limpe-a periodicamente com um pano seco macio.

Como Usar o Controle Remoto

IMPORTANTE: antes de operar o controle remoto pela primeira vez, abra o compartimento da bateria e retire a película protetora de PVC inserida para impedir o contato entre a bateria e o terminal durante o transporte.

- ❑ **Muita atenção: mantenha as baterias sempre fora do alcance de crianças para evitar acidentes ou ingestão acidental.**
- ❑ Aponte o controle remoto ao sensor localizado na frente do aparelho, no máximo a 6 metros de distância.
- ❑ O controle remoto funciona em um ângulo de até 30° à esquerda e à direita do aparelho.
- ❑ Mesmo que você utilize o controle remoto dentro da distância e ângulo normais de operação, seu funcionamento pode ser prejudicado se a bateria estiver fraca ou houver algum obstáculo entre o controle e o sensor do painel frontal.
- ❑ O funcionamento do controle remoto também pode ser prejudicado se ele for usado perto de outros aparelhos elétricos que gerem raios infravermelhos (ou de outro controle remoto).
- ❑ A distância operacional do controle remoto pode variar dependendo da luminosidade da sala.
- ❑ Não aponte focos poderosos de luz (como canetas laser) em direção ao sensor do controle remoto.
- ❑ Evite guardar o controle remoto em ambientes muito quentes ou úmidos.
- ❑ Se não for usar o controle remoto por mais de um mês, retire a bateria do seu interior.

Como Trocar a Bateria do Controle



Abra o compartimento da bateria conforme ilustração esquerda (acima) e insira uma bateria CR2025 (3V) respeitando a polaridade indicada na ilustração direita (acima).

FONTES DE ENERGIA

Pilhas

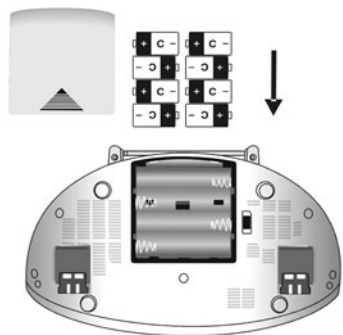

- 1 Retire a tampa do compartimento de pilhas localizado na parte de baixo do aparelho.
- 2 Insira 8 pilhas médias (tamanho "C", não inclusas), respeitando a polaridade e indicada no interior.
 - ✦ Não recomendamos o uso de pilhas recarregáveis, pois sua voltagem e vida útil é inferior às de pilhas normais.
- 3 Recoloque a tampa do compartimento.
- 4 Retire o cabo de força do soquete localizado na parte de trás do aparelho.
 - ✦ O aparelho não funcionará com pilhas enquanto o cabo de força estiver conectado ao soquete.

OBSERVAÇÕES

Troque as pilhas sempre que o ícone de pilha fraca aparecer na tela e o aparelho deixar de funcionar.

- ✦ Ainda que as pilhas possam estar fracas demais para o DVD Player funcionar, o rádio talvez continue operando, pois consome menos energia.

Se não houver nenhuma indicação na tela, mas o aparelho funcionar sem proble-

mas na rede elétrica, é sinal que as pilhas estão totalmente gastas.

- ✦ Antes de substituir as pilhas, certifique-se que não há nenhum disco no interior do aparelho e leia as recomendações abaixo.

RECOMENDAÇÕES SOBRE PILHAS

- ❑ Nunca aqueça ou jogue pilhas no fogo, pois podem explodir.
- ❑ Nunca abra ou tente desmontar uma pilha. O eletrólito no interior é corrosivo, causará danos à pele e aos olhos, e pode ser tóxico se ingerido.
- ❑ Ao manusear as pilhas, tome cuidado para não estabelecer um curto circuito encostando anéis, braceletes ou chaves nos dois pólos. Isso pode fazer com que a pilha se aqueça e cause queimaduras.
- ❑ Nunca tente recarregar pilhas comuns, pois o eletrólito pode vazar e a pilha pode explodir.
- ❑ Nunca misture pilhas novas e velhas, nem pilhas de tipos diferentes (normais, alcalinas, recarregáveis, carbono/zinco, níquel/cádmio).
- ❑ Substitua todas as pilhas de uma só vez. Misturar pilhas novas e gastas pode aumentar a sua pressão interna e provocar rachadura no envoltório.
- ❑ Nunca misture pilhas de tipos diferentes.
- ❑ Sempre respeite a polaridade indicada no interior do compartimento de pilhas para evitar vazamento do eletrólito ou explosão.
- ❑ Para evitar que as pilhas vazem, retire-as do interior do aparelho quando não for usá-lo por mais de um mês.
- ❑ Retire pilhas gastas do interior do aparelho para evitar vazamento do eletrólito.
- ❑ Pilhas novas guardadas na geladeira ou congelador para prolongar sua vida útil devem ser embaladas em plástico impermeável para evitar condensação. Permita que aqueçam à temperatura ambiente antes de usá-las.

COMO SINTONIZAR OS CANAIS MANUALMENTE PARA QUE A NUMERAÇÃO FIQUE DE ACORDO COM A EMISSORA

- 1 Coloque o seletor de função na posição «tv».
- 2 Sintonize a emissora desejada pressionando as teclas numéricas do controle remoto. Por exemplo, canal 9.
 - ✦ No canto superior direito da tela aparecerá o número do canal digitado.
- 3 Pressione a tecla **TV MENU** do controle remoto.
 - ✦ A tela mostrará o menu "Programa".

PROGRAMA
Canal
Auto Scan
Manual Scan
Sintonia Fina
Cor (Sist.)
Áudio (Sist.)

- 4 Pressione a tecla **CH-** do controle remoto até selecionar o item «MANUAL SCAN».

Programa
Canal
Auto Scan
MANUAL SCAN
Sintonia Fina
Cor (Sist.)
Áudio (Sist.)

- 5 Pressione a tecla **TV MENU** para confirmar.
 - ✦ O menu abaixo aparecerá na tela.



- 6 Pressione as teclas **CH-** e **CH+** até que a tela mostre o número do canal dese-

jado e pressione a tecla **TV MENU** para confirmar.

- 7 Repita as etapas 2 a 6 para sintonizar manualmente os demais canais.

Conexão com Outro Aparelho de Som

Você pode usar o BRB-050 para ouvir o som de um MP3 Player, do computador ou de qualquer outro aparelho de áudio externo.

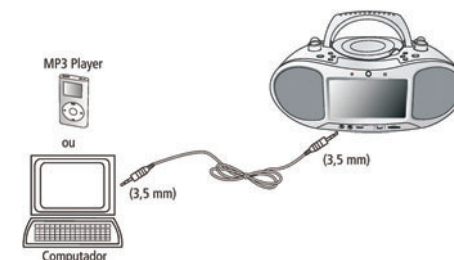

- 1 Conecte os plugs de 3,5 mm de um cabo de áudio (não incluso) na saída **HEADPHONES** ou **LINE OUT** do aparelho externo e na entrada **AUDIO IN** do BRB-050.
 - ✦ Este cabo pode ser adquirido em qualquer loja do ramo.
 - ✦ Se você estiver assistindo a um DVD ao conectar o cabo de áudio, o aparelho automaticamente sairá do modo «DVD» e entrará em modo «Audio in».
- 2 Ligue ambos os aparelhos.
- 3 Coloque o botão **MODE** na posição «**DVD/AUDIO IN**».
- 4 Ajuste o volume de ambos os aparelhos de acordo com a sua preferência.
- 5 Para desligar o BRB-050, coloque o botão **MODE** na posição «**OFF**». Para desligar o outro aparelho, consulte o respectivo manual de instruções.

RECURSOS ADICIONAIS

Como Assistir à TV no BRB-050

- 1 Conecte o cabo de uma antena externa (ou de TV a cabo) na entrada **EXTERNAL TV ANTENNA**, localizada na parte de trás do aparelho.

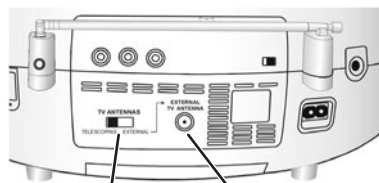

chave seletora de antenas entrada para antena externa

- 2 Coloque a chave seletora de antenas na posição «EXTERNAL».
 - ✦ Se preferir usar a antena telescópica do próprio aparelho, coloque a chave seletora na posição «TELESCOPING». Estenda ao máximo a antena telescópica e gire-a até obter a melhor imagem possível.
- 3 Ligue o aparelho. Veja “Fontes de Energia” nas páginas 7 e 8.
- 4 Coloque o botão **MODE** na posição «TV».
- 5 Pressione a tecla **TV MENU** do aparelho ou do controle remoto.
 - ✦ A tela mostrará o menu “Programa”, conforme abaixo.

PROGRAMA

Canal
Auto Scan
Manual Scan
Sintonia Fina
Cor (Sist.)
Áudio (Sist.)

- 6 Pressione as teclas **TV CH+** e **TV CH-** para realçar a opção desejada e, em seguida, a tecla **TV MENU** para selecioná-la.
 - ✦ **CANAL.** Pressione as teclas **TV CH+** e **TV CH-** para selecionar um canal.
 - ✦ **AUTO SCAN.** Pressione para fazer uma varredura automática dos canais disponíveis. Todos os canais encontrados durante a varredura serão armazenados automaticamente na memória do aparelho.
 - ✦ **MANUAL SCAN.** Pressione as teclas **TV CH+** e **TV CH-** para efetuar a sintonia automática de um canal. No momento em que o canal for sintonizado, a varredura pára.
 - ✦ **SINTONIA FINA.** Pressione as teclas **TV CH+** e **TV CH-** para mudar apenas ligeiramente a sintonia de um canal.
 - ✦ **COR (SIST.)** Pressione as teclas **TV CH+** e **TV CH-** para selecionar o sistema de cores do televisor: Pal, Secam, NTSC ou Auto.
 - ✦ **ÁUDIO (SIST.)** Pressione as teclas **TV CH+** e **TV CH-** para selecionar o sistema de som do televisor.
- 7 Depois que o aparelho efetuar a varredura automática completa de todos os canais disponíveis, o canal de número mais baixo é sintonizado.
 - ✦ Pressione as teclas **TV CH+** e **TV CH-** para mudar de canal.
- 8 Para desligar o aparelho, coloque o botão **TV MODE** na posição «OFF».

Rede Elétrica

Atenção: Solicite o auxílio de um adulto para orientação antes de ligar o aparelho na tomada.



- 1 Verifique se a voltagem da rede elétrica local corresponde à do seletor de voltagem localizado na parte de baixo do aparelho.
 - ✦ **ATENÇÃO:** Conectar o aparelho à voltagem errada pode danificá-lo gravemente e implica na perda da garantia.
- 2 Insira o plug fêmea do cabo de força no soquete localizado na parte de trás do aparelho. Insira o plug macho numa tomada da rede elétrica.

COMO USAR AS PERNAS DOBRÁVEIS PARA REGULAR O ÂNGULO DE VISÃO.

Você pode abrir as duas pernas dobráveis localizadas na parte de baixo do aparelho a fim de ajustar o ângulo de visão. O melhor ângulo para olhar para a tela é em linha reta, com a tela na altura dos olhos.



PRECAUÇÕES

SEGURANÇA

- ❑ Como o raio laser usado no DVD Player pode ser nocivo aos olhos e como este aparelho contém pontos de voltagem perigosamente elevadas em seu interior, nunca tente desmontá-lo.
- ❑ Caso algum líquido ou objeto sólido caia dentro do aparelho, encaminhe-o a um técnico especializado antes de tentar operá-lo novamente.

ONDE COLOCAR O APARELHO

- ❑ Coloque o aparelho num local bem ventilado, assegurando que haja no mínimo 3 cm de espaço livre nas laterais, parte traseira e parte superior.
- ❑ Use o aparelho sobre uma superfície firme e nivelada, livre de vibrações, e não coloque nada sobre ele.
- ❑ Não deixe o aparelho sob a luz direta do sol, nem o exponha a campos magnéticos fortes, excesso de pó ou umidade.
- ❑ Nunca exponha o aparelho à chuva, a umidade elevada e a temperaturas extremamente altas (acima de 60 °C) ou extremamente baixas.
- ❑ Mantenha o aparelho afastado de outros eletroeletrônicos domésticos (computadores, fax) que geram ruído eletrônico.

LIMPEZA

- ❑ Para limpar o gabinete, painel e controles, use um pano macio levemente umedecido em uma solução bastante diluída de detergente neutro.
- ❑ Nunca use óleo, solvente, derivados de petróleo, álcool, thinner ou inseticida no aparelho, nem qualquer tipo de material abrasivo.

SOBRE CONDENSAÇÃO

- ❑ Mudanças bruscas de temperatura e armazenamento ou funcionamento em ambientes muito úmidos podem provocar condensação no interior do aparelho, o que poderá danificá-lo. Se isso acontecer, deixe o aparelho

ligado sem nenhum disco seu interior por cerca de uma hora.

- ❑ Caso o aparelho não tenha sido usado há muito tempo, ligue-o por alguns minutos antes de inserir um disco no seu interior.

MANUSEIO DE DISCOS

- ❑ Nunca encoste na superfície de um disco.



Segure um disco sempre pela borda

- ❑ Nunca grude etiquetas ou qualquer tipo de papel ou outro material na superfície do disco.

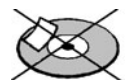

- ❑ Se houver manchas de dedos ou poeira na superfície de um disco, limpe com um pano macio em movimentos retos do centro para fora. Nunca limpe um CD ou DVD com movimentos circulares.



- ❑ Nunca use produtos químicos como sprays para discos, líquidos anti-estática, benzeno ou thinner: estes produtos podem danificar permanentemente a superfície do disco.
- ❑ Recoloque o disco na embalagem original assim que terminar de reproduzi-lo e guarde as embalagens na posição vertical.
- ❑ Não exponha um disco à luz direta do sol, a umidade excessiva ou a altas temperaturas por períodos prolongados.
- ❑ Só use discos originais. Discos piratas podem provocar desgaste excessivo do laser.

INSTALAÇÃO DE COLUNAS

“Instalação de Colunas” refere-se, na realidade, à configuração dos alto-falantes.

Efetue esse ajuste quando o aparelho estiver conectado a um televisor ou Home Theater por meio dos cabos de áudio/vídeo inclusos.

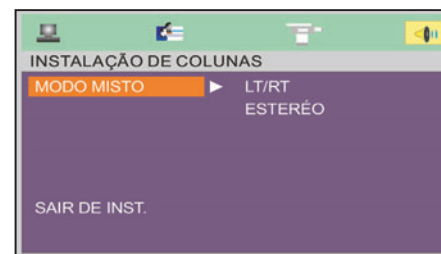

“Modo Mistto” (*downmix*) é o processo de reduzir múltiplos canais de som a um número menor de saídas. As opções são:

LT/RT	A sigla refere-se a trilha sonora esquerda e direita. Selecione esta opção quando o disco aceitar o padrão Pro Logic Dolby Stereo, que oferece o máximo realismo sonoro possível.
Estéreo	Selecione esta opção quando o aparelho estiver conectado a um Home Theater com 5 canais. O sinal das trilhas esquerda e direita são enviados simultaneamente.

INSTALAÇÃO DE LÍNGUA

OSD – ÁUDIO – LEGENDAS – MENU

Os itens disponíveis nesse menu são:

- ✦ **IDIOMAS OSD** = idioma das instruções de tela
- ✦ **LING DO ÁUDIO** = idioma da trilha sonora
- ✦ **LING DA LEGEN** = idioma das legendas
- ✦ **LING DO MENU** = idioma dos menus

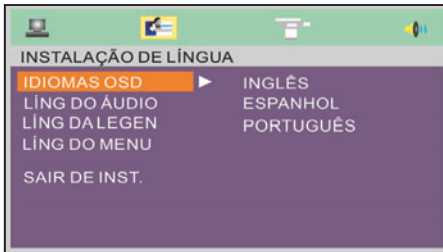

- Se o idioma selecionado não estiver disponível no disco, o idioma original designado no disco será selecionado.
- Você também pode alterar o idioma do áudio e das legendas pressionando, respectivamente, as teclas **AUDIO** e **SUBTITLE** do controle remoto.

INSTALAÇÃO DE VÍDEO

BRILHO – CONTRASTE – HUE – SATURAÇÃO

Os itens disponíveis nesse menu são:

- ✦ **BRILHO** = ajusta a claridade da imagem
- ✦ **CONTRASTE** = ajusta a intensidade das partes escuras da imagem
- ✦ **HUE** = Ajusta o matiz das cores
- ✦ **SATURAÇÃO** = ajusta a intensidade das cores

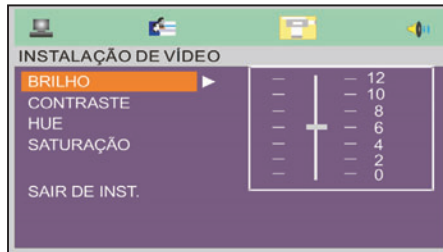

- Use as teclas direcionais \triangle e ∇ para selecionar valores de 0 a 12 para cada uma dessas configurações de vídeo.

COMO REPRODUZIR UM DISCO

REPRODUÇÃO BÁSICA

- 1 Conecte o DVD Player à rede elétrica ou insira 8 pilhas médias. Veja página 7.
- 2 Coloque a chave **DISPLAY ON/OFF** (localizada na parte de trás do aparelho) na posição **«ON»**.
 - ✦ Se você quiser assistir a um DVD na tela de outro televisor, conecte os dois aparelhos (veja página 18) e coloque a chave **DISPLAY ON/OFF** na posição **«OFF»**.
- 3 Coloque o botão **MODE** na posição **«DVD/AUDIO IN»**.
 - ✦ O logotipo DVD aparecerá na tela.
- 4 Abra o compartimento do disco levantando a tampa pela pequena aba localizada do lado direito.



- 5 Insira cuidadosamente um disco no compartimento, com a etiqueta ou parte impressa voltada para cima.
 - ✦ Ao reproduzir um disco de dupla face, insira-o com o lado que deseja reproduzir voltado para baixo.
 - ✦ A tela mostrará a mensagem **SEM DISCO** se o disco for inserido de cabeça para baixo ou se estiver muito sujo ou riscado. Se necessário, adquira um polidor de DVD nas casas do ramo.
- 6 Verifique se o disco está bem encaixado no eixo, pressionando-o delicadamente no centro.
 - ✦ O aparelho começará a ler as informações do disco. Isso pode levar alguns segundos.

- ✦ Alguns discos começarão a ser reproduzidos automaticamente, outros apresentarão o menu do disco na tela.

- 7 Se o menu do disco aparecer na tela, use as teclas direcionais \triangle ∇ \leftarrow \rightarrow do controle remoto para selecionar as opções desejadas e, em seguida, pressione a tecla **OK** para confirmar.
 - ✦ Alternativamente, pressione a tecla **PLAY/PAUSE** \blacktriangleright do aparelho para iniciar a reprodução do disco com as configurações-padrão.
- 8 Ajuste o volume de acordo com a sua preferência.
- 9 Se quiser ajustar a imagem, pressione a tecla **ADJUST** do controle remoto. A tela mostrará um menu de opções. Use as teclas **UP/CH+**, **DOWN/CH-** e **ADJUST** para selecionar e ajustar a luminosidade, contraste, cor, saturação e modo LCD da imagem. Ao final, pressione novamente a tecla **ADJUST** para confirmar os ajustes e fechar o menu.
- 10 Desdobre as duas pernas na parte de baixo do aparelho de modo a ajustar o ângulo de visão.
 - ✦ A melhor maneira de assistir a um filme é com a tela em linha reta com seus olhos.



- 11 Para pausar temporariamente a reprodução, pressione novamente a tecla **PLAY/PAUSE** \blacktriangleright . Para reiniciar a reprodução, pressione mais uma vez a tecla **PLAY/PAUSE** \blacktriangleright .

12 Para interromper a reprodução, pressione a tecla **STOP** ■ .

✦ Ao pressionar a tecla **STOP**, o indicador **PRE STOP** ►■ aparece na tela e o aparelho memoriza o ponto de parada. Se você pressionar novamente a tecla **PLAY/PAUSE** ►II, a reprodução será reiniciada a partir desse ponto. Se a tecla **STOP** ■ for pressionada novamente, o indicador **PARAR** ■ aparece na tela, o ponto de parada é apagado da memória.

✦ **OBS.** Deixar o aparelho ligado em modo **STOP** consome tanta energia quanto a reprodução normal.

13 Para saltar ao capítulo/faixa seguinte, pressione a tecla **NEXT** ►►. Para saltar ao capítulo/faixa anterior, pressione a tecla **PREVIOUS** ◀◀.

14 Para acessar o menu do disco ou o menu de títulos durante a reprodução, pressione respectivamente a tecla **DVD MENU** e **TITLE** do controle remoto.

15 Para desligar o aparelho, coloque o botão **MODE** na posição «OFF».

✦ Obs. Este aparelho possui um protetor de tela, com o logotipo DVD, que é acionado se nenhum vídeo for reproduzido durante certo tempo.

REPRODUÇÃO AVANÇADA

1. Avançar e Retroceder

□ Durante a reprodução, pressione uma ou mais vezes a tecla **FORWARD** ►► do controle remoto ou pressione e mantenha pressionada a tecla **FORWARD/ NEXT** ►► do aparelho para avançar o disco rapidamente.

✦ A tela mostrará sequencialmente a velocidade de reprodução:
AVANÇAR X2 ►►
AVANÇAR X4 ►►
AVANÇAR X8 ►►
AVANÇAR X20 ►►
LEITU. ►

□ Durante a reprodução, pressione uma ou mais vezes a tecla **BACKWARD** ◀◀ do controle remoto ou pressione e mantenha pressionada a tecla **BACKWARD/PREVIOUS** ◀◀ do aparelho para retroceder o disco rapidamente.

✦ A tela mostrará sequencialmente a velocidade de reprodução:
RECUAR X2 ◀◀
RECUAR X4 ◀◀
RECUAR X8 ◀◀
RECUAR X20 ◀◀
LEITU. ►

2. Quadro a Quadro

só DVD

Durante a reprodução, pressione a tecla **STEP II** ►► do controle remoto para avançar o vídeo quadro a quadro. Para retornar ao modo normal de reprodução, pressione a tecla **PLAY/PAUSE** ►II.

3. Selecionar Modo de Áudio

só DVD

Se a trilha sonora de um DVD tiver múltiplos canais, você pode selecionar qual canal ouvir pressionando a tecla **AUDIO** do controle remoto repetidamente até que a tela indique o canal desejado.

✦ A tecla **AUDIO** também pode ser usada para selecionar comentários do diretor e outros diálogos (se houver).

✦ Se você pressionar a tecla **AUDIO** diversas vezes e o idioma desejado não for selecionado, significa que o disco não possui um canal com esse idioma.

✦ Este aparelho não aceita decodificação DTS. Ao reproduzir um disco DTS, selecione outro modo de áudio, como AC-3. Caso contrário, nenhum som será reproduzido.

TIPO DE TV

Configure aqui a relação altura/largura da imagem do seu televisor. Nota: Alguns discos são codificados de tal modo que não admitem essa configuração.

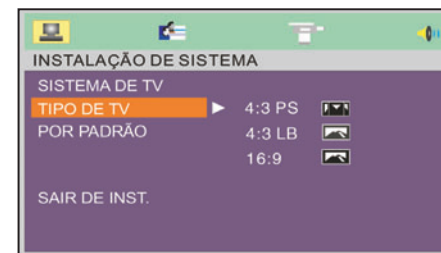

4:3 PS (PAN & SCAN)

Televisores normais. A imagem preenche toda a tela, mas as extremidades esquerda e direita da podem ser cortadas. A maioria dos discos *widescreen* não permitem o modo PS e são reproduzidos no formato LB.

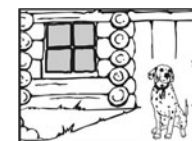

4:3 LB (LETTER BOX)

Televisores normais. Filmes em *widescreen* são exibidos em formato integral e na proporção original (16:9), mas com faixas pretas acima e abaixo da imagem.



16:9

Televisores *widescreen*. Em um televisor normal, esta opção produz imagens distorcidas (rostos alongados, por exemplo). Se reproduzir um disco gravado em formato 4:3 em modo *widescreen*, os extre-

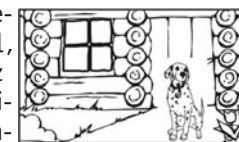

mos esquerdo e direito da tela permanecerão pretos.

✦ Obs. Quando selecionar o modo 16:9, é preciso ajustar também o modo LCD para 16:9. Veja item 9, página 10.

POR PADRÃO

RESTAURAR CONFIGURAÇÃO ORIGINAL

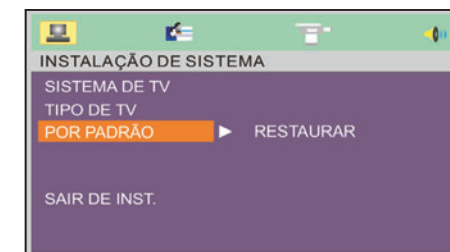

Caso você tenha modificado a configuração do aparelho e não consiga fazê-lo operar normalmente, selecione esta opção para restaurar as configurações de fábrica.

CONFIGURAÇÃO INICIAL

Ao usar o aparelho pela primeira vez, talvez seja necessário ajustar a configuração de alguns recursos, especialmente no que diz respeito ao televisor que será usado.

- ✦ Essa configuração normalmente não é imprescindível para o bom funcionamento do BRB-050. Se preferir, consulte diretamente o item "Reprodução Básica" na página 10.

Como Percorrer os Menus

- 1 Pressione a tecla **SETUP** para entrar em modo de configuração.

- ✦ A tela mostrará o menu abaixo:

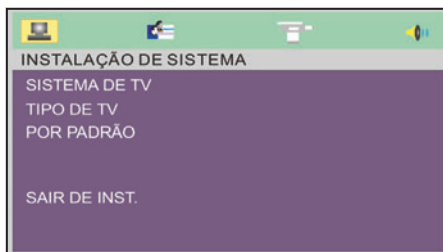

- 2 Use as teclas direcionais <, Δ, ▽ e > no controle remoto para realçar o item que deseja selecionar.
- 3 Para selecionar o item realçado, pressione a tecla **OK**.
- 4 Repita os passos 2 e 3 nos submenus para selecionar os itens desejados.
- 5 Para sair do modo de configuração, pressione novamente a tecla **SETUP**.

INSTALAÇÃO DE SISTEMA

SISTEMA DE TV

Só é necessário ajustar esse item quando usar um televisor externo.



- NTSC** Para televisores que utilizam o padrão de vídeo dos EUA.
- PAL-M** Para televisores que utilizam o padrão de vídeo do Brasil.
- AUTO** Para televisores multi-sistemas, que se ajustam automaticamente ao padrão do disco.

4. Selecionar Idioma de Legenda

Só DVD

Este recurso só funciona em DVDs que contenham mais de um idioma de legenda. Alguns DVDs não têm legendas, outros têm cinco ou mais.

- 1 Durante a reprodução, pressione a tecla **SUBTITLE** do controle remoto. A tela mostrará o idioma atual das legendas ou , isto é, sem legendas.
- 2 Pressione outras vezes a tecla **SUBTITLE** para selecionar outros idiomas de legendas disponíveis ou desativar as legendas.
 - ✦ Quando a função legenda estiver desativada, a tela mostrará [DESLIGADO].
 - ✦ Se o DVD não tiver legendas, pressionar a tecla **SUBTITLE** não terá efeito.

5. Ângulo de Câmera

só DVD

Alguns DVDs contêm cenas filmadas de vários ângulos diferentes. Esses discos trazem o ícone na embalagem.

- 1 Durante a reprodução de uma cena que contenha ângulos alternativos, pressione a tecla **ANGLE** do controle remoto.
- 2 Pressione novamente a tecla **ANGLE** para avançar para o ângulo de câmera seguinte da cena.



- ✦ Pouquíssimos discos oferecem esse recurso. Se não estiver disponível, ao pressionar a tecla **ANGLE**, o símbolo aparece no canto superior esquerdo da tela.

6. Função ZOOM

só DVD

Esta função permite ampliar ou reduzir uma região da tela e movimentar a região ampliada

- 1 Durante a reprodução, pressione uma ou mais vezes a tecla **ZOOM** do controle remoto. Cada vez que você pressionar esta tecla, o grau de ampliação da imagem aumenta, conforme tabela abaixo.

1 vez	imagem ampliada 2 vezes
2 vezes	imagem ampliada 3 vezes
3 vezes	imagem ampliada 4 vezes
4 vezes	imagem reduzida em 1/2
5 vezes	imagem reduzida em 1/3
6 vezes	imagem reduzida em 1/4
7 vezes	Imagem normal. A tela mostrará ZOOM: DESLIGADO .

- 2 Pressione as teclas direcionais <, Δ, ▽ e > para mover ligeiramente a imagem ampliada.
 - ✦ Alguns discos podem não aceitar a função zoom. Em outros, as extremidades da tela podem ficar um pouco embaçadas. Isso é normal.
 - ✦ Quando estiver reduzindo a imagem da tela, a área preta em torno da imagem aumentará. Isso é normal.

7. Função DISPLAY

Este recurso permite que você visualize informações sobre um disco: número, tempo transcorrido e tempo restante de títulos, capítulos, faixas ou disco inteiro.

Durante a reprodução, pressione a tecla **DISPLAY**. Cada vez que você pressioná-la, a

tela mostrará um tipo de informação sobre o disco.

- Dependendo do disco, nem todas as informações indicadas podem estar disponíveis ou ser modificadas.
- Veja os exemplos abaixo (onde CA=capítulo, TT=título e TRK=faixa).

DVD

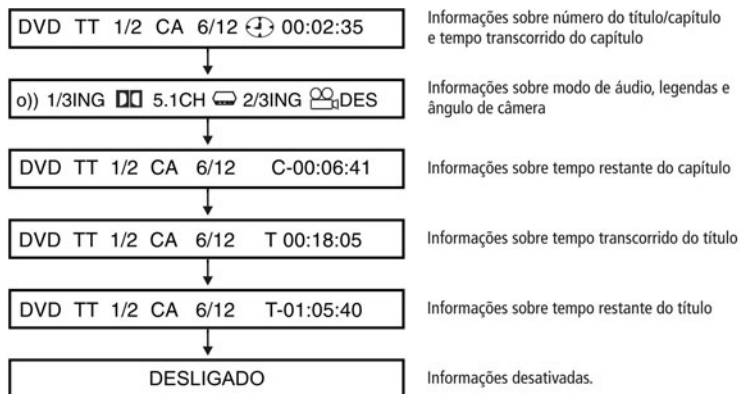

CD

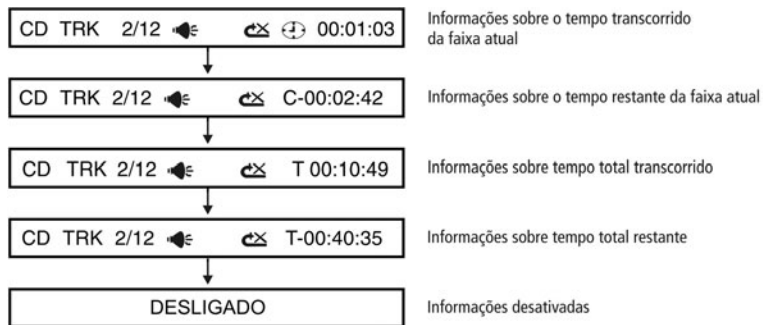

MP3

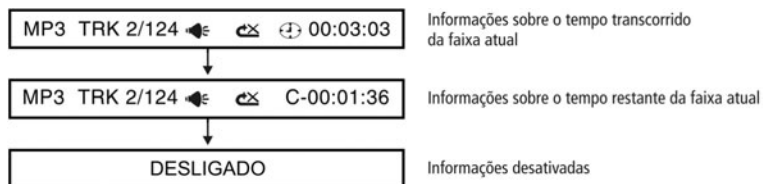

CONEXÃO COM TV E HOME THEATER

Você também pode usar o BRB-050 para assistir a filmes na tela de um outro televisor maior. Pode também conectá-lo a um sistema de Home Theater.

- Sugerimos desligar a tecla de cristal líquido do aparelho quando este for conectado a outro televisor. Para tanto, coloque a chave **DISPLAY ON/OFF** na posição «OFF».

- Antes de efetuar qualquer conexão, certifique-se que o BRB-050, o televisor e qualquer outro aparelho elétrico estejam desligados e fora da tomada.
- Respeitando o código de cores indicado nas figuras desta página, insira os plugs de uma extremidade do cabo de áudio/vídeo às saídas **VIDEO** e **AUDIO-R** e **AUDIO-L** do BRB-050.
- Insira os plugs da outra extremidade do cabo às entradas **VIDEO IN** e **AUDIO IN** do televisor ou Home Theater.

- Se você conectar o BRB-050 a um televisor seguindo essas instruções, o som sairá de ambos os aparelhos. Nesse caso, você deverá ajustar o controle de volume de ambos os aparelhos até obter o nível de som ideal. Por outro lado, se conectar o BRB-050 ao televisor usando somente o cabo de vídeo, o som sairá apenas do BRB-050.

- Se necessário, sintonize o canal de entrada de vídeo do televisor.

- A maioria dos televisores atuais possui uma tecla **TV/VIDEO**; nesse caso, basta selecionar o modo «VIDEO».
- Em televisores mais antigos, você talvez tenha de ajustar a sintonia do ca-

nal 3 ou 4 para que o aparelho consiga ler os sinais do BRB-050. Consulte o manual do televisor.

Conexão com TV

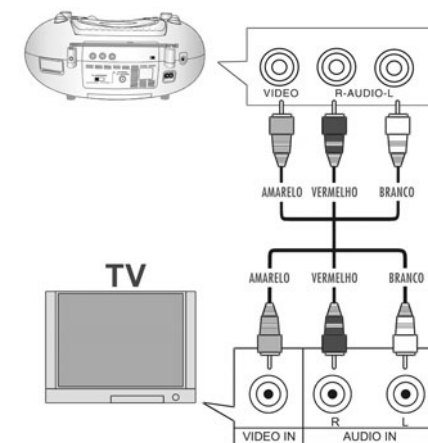

Conexão com Home Theater

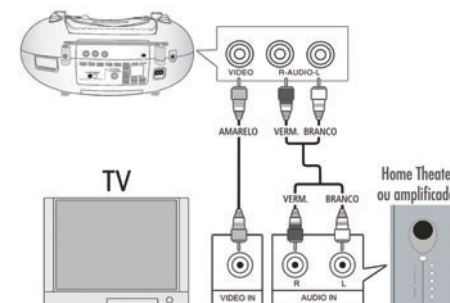

13. Visualizar Imagens

só JPG ou JPEG

Este aparelho permite reproduzir imagens em formato JPG ou JPEG

- 1 Siga as instruções no item Reprodução Básica, na página 10.
- 2 Insira um disco gravado com imagens JPG no interior do compartimento. Um menu aparecerá na tela.
- 3 Use as teclas direcionais \triangle e ∇ para selecionar a pasta desejada.
- 4 Pressione a tecla **OK** do controle remoto para abrir a pasta selecionada.
- 5 Use as teclas direcionais \triangle e ∇ para selecionar a imagem que deseja visualizar.
- 6 Pressione a tecla **OK** para iniciar a apresentação de imagens.
- 7 Durante a apresentação, use as teclas direcionais \triangleleft , \triangle , ∇ e \triangleright para, respectivamente, girar a imagem à esquerda, invertê-la, espelhá-la e girá-la para a direita.

8 Durante a apresentação, pressione a tecla **PROGRAM** do controle remoto para mudar a direção em que as imagens são exibidas: vindas de cima, vindas de baixo, vindas da esquerda ou da direita, ou vindas de um dos quatro cantos.

9 Pressione a tecla **ZOOM** repetidamente para reduzir ou ampliar a imagem. Cada vez que você pressionar essa tecla, o tamanho da imagem mudará e a tela mostrará:

ZOOM 2 → **ZOOM 3** → **ZOOM 4** → **ZOOM**
 $\frac{1}{2}$ → **ZOOM** $\frac{1}{3}$ → **ZOOM** $\frac{1}{4}$ → **ZOOM: DESLIGADO**

♦ Para movimentar a imagem ampliada em qualquer direção, pressione as teclas direcionais \triangleleft , \triangle , ∇ e \triangleright .

♦ Para voltar ao modo normal, pressione a tecla **ZOOM** até que a tela mostre **ZOOM: DESLIGADO**.

10 Pressione a tecla **NEXT** \blacktriangleright para exibir a imagem seguinte da pasta e assim sucessivamente.

8. Função REPEAT

Esta função permite repetir a faixa, capítulo ou título atual; um trecho entre um ponto A e um ponto B; o disco inteiro.

Pressione uma ou mais vezes a tecla **REPEAT** do controle remoto para ativar a função. Cada vez que você pressionar essa tecla, o modo de repetição muda, conforme abaixo.

Exemplo para DVD

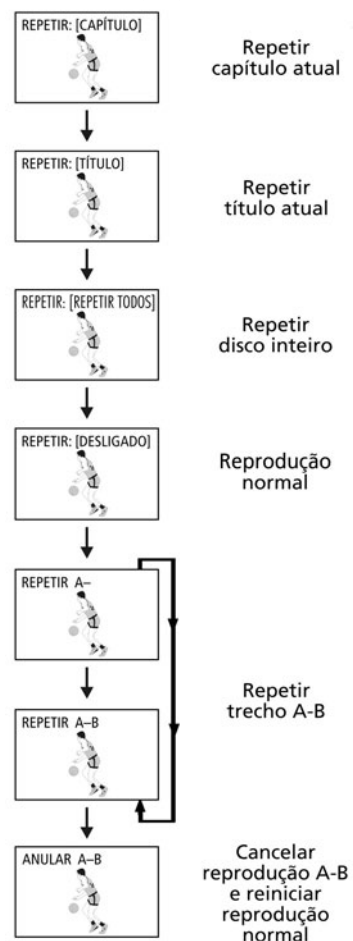

DVD

1 vez	Repetir o capítulo atual.
2 vezes	Repetir o título atual.
3 vezes	Repetir o disco inteiro.
4 vezes	Reprodução normal.
5 vezes	Selecionar o ponto A (início do trecho a ser repetido)
6 vezes	Selecionar o ponto B (fim do trecho a ser repetido) e iniciar a repetição do trecho A-B
7 vezes	Cancelar a repetição do trecho A-B e iniciar a reprodução normal.

CD

1 vez	Repetir faixa atual.
2 vezes	Repetir todas as faixas.
3 vezes	Reprodução normal.
4 vezes	Selecionar o ponto A (início do trecho a ser repetido).
5 vezes	Selecionar o ponto B (fim do trecho a ser repetido) e iniciar a repetição do trecho A-B.
6 vezes	Cancelar a repetição do trecho A-B e reiniciar a reprodução normal.

MP3

1 vez	Repetir a faixa atual.
2 vezes	Repetir a pasta atual.
3 vezes	Repetir tudo
4 vezes	Desativar repetição
5 vezes	Selecionar o ponto A (início do trecho a ser repetido).
6 vezes	Selecionar o ponto B (fim do trecho a ser repetido) e iniciar a repetição do trecho A-B.
7 vezes	Cancelar a repetição do trecho A-B e reiniciar a reprodução normal.

9. Seleção de Faixas/Capítulos

Esta função permite saltar diretamente para um título, capítulo, faixa ou tempo específico do disco

SALTO SEQUENCIAL

Durante a reprodução, pressione e solte a tecla **NEXT** ►► do controle remoto para avançar ao início do próximo capítulo ou faixa. Pressione e solte outras vezes para avançar ao início de capítulos ou faixas subsequentes.

Pressione a tecla **PREVIOUS** ◀◀ para voltar ao início de capítulos ou faixas anteriores na **R I O**

SALTO DIRETO

- 1 Durante a reprodução, pressione a tecla **GOTO** do controle remoto.
 - ✦ Dependendo do tipo de disco que estiver sendo reproduzido, um dos menus abaixo aparecerá na tela.



- 2 Use as teclas direcionais ◀ e ▶ para selecionar o item para o qual você deseja saltar (título, capítulo, faixa ou tempo).
- 3 Use as teclas numéricas para digitar o número do item (título, capítulo, faixa ou tempo) ao qual deseja saltar.
- 4 Pressione a tecla **OK** para confirmar.
 - ✦ O disco começará a ser reproduzido a partir do ponto selecionado.
 - ✦ Este recurso pode não funcionar durante as telas de abertura de um DVD.

10. Câmera Lenta

só DVD

Esta função permite reproduzir um filme em "câmera lenta"

Durante a reprodução, pressione a tecla **SLOW** do controle remoto. Cada vez que você pressionar esta tecla, a velocidade de reprodução diminui, conforme tabela abaixo.

1 vez	½ da velocidade normal
2 vezes	⅓ da velocidade normal
3 vezes	¼ da velocidade normal
4 vezes	⅕ da velocidade normal
5 vezes	⅙ da velocidade normal
6 vezes	⅗ da velocidade normal
7 vezes	Velocidade normal. A tela mostrará LEITU. ►

- Pressione a tecla **PLAY/PAUSE** ►► em qualquer modo de câmera lenta para voltar à reprodução normal.
 - ✦ Quando um filme é exibido em "câmera lenta", o som é desativado.

11. Programação

Só CD e MP3

Você pode programar até 16 faixas para serem reproduzidas na ordem em que desejar

- 1 Pressione a tecla **PROGRAM** do controle remoto.
 - ✦ O menu abaixo aparece na tela:

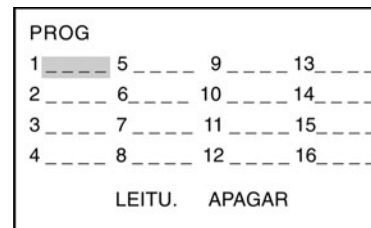

- 2 Use as teclas direcionais ◀, △, ▽ e ▶ para selecionar a posição no programa que você deseja incluir uma faixa.
 - ✦ As posições representam a ordem em que você deseja que as faixas sejam reproduzidas.
- 3 Use as teclas numéricas para digitar o número da faixa que você deseja incluir na posição selecionada.
- 4 Repita os passos 2 e 3 até programar todas as faixas que desejar.
- 5 Use as teclas direcionais ◀, △, ▽ e ▶ para selecionar **LEITU.** e, em seguida, pressione a tecla **OK** do controle remoto para iniciar a reprodução das faixas na ordem programada.
- 6 Se desejar, pressione a tecla **NEXT** ►► para avançar para a faixa programada seguinte.
- 7 Para cancelar o programa, pressione a tecla **STOP** ■ duas vezes.

12. Reprodução de MP3

Só MP3

Este aparelho reproduz arquivos de música no formato MP3; não reproduz formato WMA

- 1 Siga as instruções no item Reprodução Básica, na página 10.
- 2 Insira um disco gravado com faixas MP3 no interior do compartimento.
 - ✦ O menu abaixo aparecerá na tela.

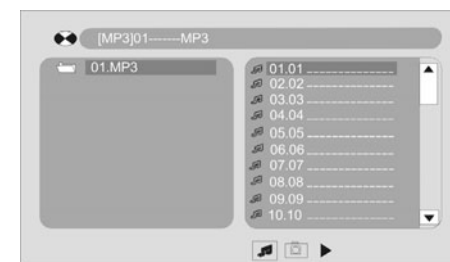

- 3 Use as teclas direcionais △ e ▽ para selecionar a pasta desejada.
- 4 Pressione a tecla **OK** para abrir a pasta selecionada.
- 5 Use as teclas direcionais △ e ▽ para selecionar o arquivo que deseja reproduzir.
- 6 Pressione a tecla **OK** para iniciar a reprodução do arquivo selecionado.
- 7 Pressione a tecla **PREVIOUS** ◀◀ ou **NEXT** ►► para saltar ao início da faixa anterior ou seguinte.
 - Pressione a tecla **BACKWARD** ◀◀ ou **FORWARD** ►► do controle remoto (ou pressione e mantenha pressionada a tecla **PREVIOUS** ◀◀ ou **NEXT** ►► do aparelho) para retroceder ou avançar rapidamente o disco.
- 8 Pressione a tecla **STOP** ■ para cancelar a reprodução.