

MICRO PABX CONECTA

MANUAL DO USUÁRIO

edição 04 para Internet

intelbras

Indústria de Telecomunicação Eletrônica Brasileira
BR 101, Km 210 - Área Industrial - São José (SC)
CEP: 88104-800

Fone: 0XX48 281 9500 Fax 0XX48 281 9505

Suporte aos Técnicos: 0XX48 2106 0006
suporte@intelbras.com.br

Sugestões para este manual

Depto. Documentação: 0XX48 281 9505 (fax)
document@intelbras.com.br

Caro Usuário



A Micro Central Conecta foi desenvolvida para atender a três linhas e oito ramais. Esta central tem um grande número de facilidades destinadas a vários aplicativos comerciais e residenciais. Seu desenvolvimento deu-se para otimizar o uso com tecnologia CPA (controle por programa armazenado), podendo ser utilizada tanto com aparelhos decádicos (pulso) como multifrequências (tom).

Este Guia tem como objetivo orientá-lo na instalação, operação e programação de sua Central, que possui várias facilidades que irão deixar seu dia-a-dia mais ágil e prático. Para que você possa conhecer todas as facilidades (operações e programações) oferecidas por seu equipamento, você deverá ler atentamente este Guia.

Sua opinião é muito importante para o nosso constante trabalho de adaptação às suas necessidades. Portanto, entre em contato conosco, caso você tenha alguma sugestão ou crítica sobre as informações descritas neste Guia.

Departamento de Documentação da intelbras S/A

document@intelbras.com.br

Fax: 0 xx 48 281 9505

Versão deste manual: 0.6/03

Compatível com a versão 4.0 da central (e possíveis revisões superiores)

ALCATECH

ÍNDICE



| | |
|---|-----------|
| INSTALAÇÃO DO PABX | 1 |
| Materiais necessários para fixação e instalação da central e dos ramais | 3 |
| Escolhendo um local para fixação do equipamento | 3 |
| Fixando o equipamento na parede | 4 |
| Conhecendo os conectores externos da central | 5 |
| Conhecendo os conectores internos da central | 6 |
| Instalando os ramais | 8 |
| Instalando os fios dos ramais na central | 9 |
| Instalando as linhas telefônicas | 9 |
| Instalando a música externa | 13 |
| Instalando a fonte externa | 14 |
| Efetuando aterramento | 15 |
| Especificações técnicas | 16 |
| | |
| CONFIGURAÇÃO GERAL DO PABX | 17 |
| Alteração da senha geral | 19 |
| Comando para entrar em programação geral | 19 |
| Comandos de reset | 20 |
| Plano de numeração | 20 |
| Identificação do tipo de sinalização da linha | 21 |
| Configuração das linhas como rota 0 | 21 |
| Categoria para ligação externa | 23 |
| Tabela de prefixos | 23 |
| Análise de cifras/números de dígitos locais | 25 |
| Bloqueio de recebimento de ligações a cobrar | 26 |
| Atendedor de noturno | 27 |
| Serviço noturno | 28 |
| Atendedor de transbordo | 28 |
| Tempo para transbordo no atendedor da linha ou noturno | 30 |
| Transbordo para modo de atendimento noturno | 30 |
| Reconhecimento de ligação recebida | 31 |
| Tempo de espera do tom de linha | 31 |
| | |
| UTILIZAÇÃO DO PABX (EM ORDEM ALFABÉTICA) | 33 |
| Acesso rápido à Internet | 35 |
| Agenda Coletiva | 36 |
| Agenda Individual | 38 |

| | |
|---|-----------|
| Cadeado programado pelo próprio ramal | 39 |
| Cadeado programado pelo ramal principal (programador) | 40 |
| Cancelando qualquer cadeado através do ramal principal | 40 |
| Capturas | 41 |
| Cancelando Senha do Ramal, Siga-me, Não Perturbe e Cadeado, todos de uma única vez | 41 |
| Chamada de emergência de ramal para ramal | 42 |
| Chefe-secretária | 43 |
| Consultas | 45 |
| Conferência | 46 |
| Desvio Sempre | 48 |
| Desvio Se Ocupado | 48 |
| Desvio Se Não Atende | 49 |
| Estacionamento de Chamada | 49 |
| Grupo de Ramais | 50 |
| Hotline para linha externa | 52 |
| Hotline para ramal | 53 |
| Intercalação | 54 |
| Ligações para ramal | 56 |
| Ligações para o ramal atendedor (telefonista) | 56 |
| Ligações externas através do código 0 | 57 |
| Ligações externas através de uma linha específica | 57 |
| Ligações externas através da senha de seu ramal | 58 |
| Ligações externas através de uma rota especial | 59 |
| Ligações externas através de código particular | 62 |
| Ligações para sistemas automáticos (teleserviços) | 63 |
| Memória do Último Número Externo Discado | 63 |
| Monitoração de ambiente (Babyphone) | 64 |
| Não Perturbe | 65 |
| Pêndulo | 66 |
| Retenção de chamadas | 67 |
| Rechamadas | 68 |
| Rechamada automática | 69 |
| Rechamada à última ligação dirigida ao seu ramal (Pega-trote) | 69 |
| Senha do ramal | 70 |
| Siga-me | 71 |
| Tempo de flash no ramal | 72 |
| Transferências | 72 |
| Transferência de ligações entre Centrais interligadas e acesso às facilidades CPA | 73 |

| | |
|--|------------|
| PLACA DE COMUNICAÇÃO | 75 |
| Instalação da Placa de Comunicação | 77 |
| Calendário | 80 |
| Chama-me | 80 |
| Despertador programado pelo próprio ramal | 81 |
| Despertador programado pelo ramal principal | 82 |
| Programação dos feriados | 83 |
| Programação de horário para o sábado | 83 |
| Serviço noturno automático | 84 |
| Sinalização para chamadas recebidas e não atendidas | 85 |
| Cancelamento do ramal TI | 85 |
| Ramal econômico | 86 |
| Atendimento automático | 87 |
| Recepção de ligação externa direta | 89 |
| Programação remota via telefone MF | 89 |
| Chamada de emergência de ramal para número externo | 91 |
| Rechamada ao número externo | 92 |
| Bilhetagem | 93 |
| | |
| PLACA DE ATENDEADOR | 97 |
| Instalação da Placa de Atendedor | 99 |
| Programando o tipo de Atendimento Automático | 99 |
| Mensagem para atendimento | 100 |
| Menu de acesso direto | 102 |
| Tempo de espera para acesso direto ao menu ou a um ramal específico | 102 |
| Recepção de ligação externa direta | 103 |
| Ligando para PABX com atendimento automático | 104 |
| | |
| PLACA IDENTIFICADOR DE CHAMADAS | 105 |
| Instalação da Placa Identificador de Chamadas | 107 |
| Identificação de ligações recebidas no PABX | 108 |
| Identificação de ligações recebidas no ramal com aparelho Intelbras ID, Mini ID, Gôndola ID ou ISF 490 ID | 108 |
| Classificação de ligação recebida para Terminais Inteligentes | 109 |
| Prefixo DDD/código de área para Terminais Inteligentes | 109 |
| | |
| PLACA SECRETÁRIA ELETRÔNICA | 111 |
| Instalação da Secretária Eletrônica | 113 |
| Gravando a saudação pessoal | 113 |
| Ouvindo a saudação pessoal gravada | 113 |

| | |
|--|------------|
| Categoria de acesso à Secretária Eletrônica | 113 |
| Desvio Se Não Atende de ramal para a Secretária..... | 114 |
| Desvio Se Não Atende do PABX para a Secretária | 114 |
| Ouvindo os recados deixados na Secretária Eletrônica através de um ramal | 115 |
| Manipulando os recados através de um ramal | 115 |
| Senha para ouvir recados deixados na Secretária Eletrônica através de um número externo | 115 |
| Ouvindo os recados deixados na Secretária Eletrônica através de um número externo | 116 |
| Manipulando os recados através de um número externo | 116 |
| | |
| PORTEIROS ELETRÔNICOS | 117 |
| Instalação das Interfaces para Porteiro Eletrônico IP 600 ou IP 600 Plus | 119 |
| Instalação do Porteiro Eletrônico PI100 | 119 |
| Posição física para Porteiro PI 100 | 120 |
| Programação para porteiros que utilizam Interfaces de Porteiro IP 600 ou IP 600 Plus | 120 |
| Categoria de acesso ao porteiro | 121 |
| Ramais atendedores de porteiro | 121 |
| Número externo atendedor de porteiro | 123 |
| Ativa atendedor de porteiro | 124 |
| Ligando para o porteiro eletrônico e conversando com alguém próximo a ele | 124 |
| Abrindo o portão durante uma ligação com o porteiro | 124 |
| Atendimento de ligação de porteiro durante uma ligação externa | 125 |
| | |
| INTERFACE DE ATUAÇÃO EXTERNA ITA 700 | 127 |
| Instalação da interface de Atuação Externa ITA 700 | 129 |
| Categoria de acesso à atuação externa | 130 |
| Programando o tipo de atuação externa | 130 |
| Programando o tempo em que a atuação externa ficará acionada | 131 |
| Programando atuação externa para ser acionada automaticamente | 131 |
| Acionando a Atuação Externa | 132 |
| Acionando a atuação externa durante uma ligação | 132 |
| Chamada de emergência por um dispositivo externo | 132 |
| Cancelamento de chamada externa de emergência em execução | 133 |
| | |
| INSTRUÇÕES PARA MENSAGENS PERSONALIZADAS | 135 |
| | |
| ÍNDICE REMISSIVO | 137 |

INSTALAÇÃO DO PABX

Leia atentamente as informações descritas neste capítulo e você estará apto a realizar a instalação completa de seu PABX.

Neste capítulo você encontrará as seguintes informações

| | |
|---|----|
| Materiais necessários para fixação e instalação da central e dos ramais | 3 |
| Escolhendo um local para fixação do equipamento | 3 |
| Fixando o equipamento na parede | 4 |
| Conhecendo os conectores externos da central | 5 |
| Conhecendo os conectores internos da central | 6 |
| Instalando os ramais | 8 |
| Instalando os fios dos ramais na central | 9 |
| Instalando as linhas telefônicas | 9 |
| Instalando a música externa | 13 |
| Instalando a fonte externa | 14 |
| Efetuando aterramento | 15 |
| Especificações técnicas | 16 |

ALCATECH

Materiais necessários para fixação e instalação da central e dos ramais

- furadeira e broca n.º 5 (os parafusos e buchas acompanham o equipamento);
- fio 50x1 ou 2x22 trançado (quantos metros forem necessários);
- canaleta perfil PVC 2200x10x20 (caso sua residência não possua instalação embutida);
- tomada padrão Telebras, alicate e chave de fenda.

Escolhendo um local para fixação do equipamento

Escolha um local próximo a entrada da linha telefônica e também próximo de uma tomada elétrica, onde seja fácil a distribuição para os ramais. Se sua residência possuir um ponto onde todas as extensões estiverem ligadas à linha externa, este será o local ideal para a fixação do seu PABX. Caso contrário, você deverá fixá-lo em um local onde seja mais fácil a instalação da linha telefônica e distribuição dos ramais.

Para fixar seu equipamento na parede você deverá observar os pontos de furação da base de seu equipamento e seguir os passos descritos na próxima página.

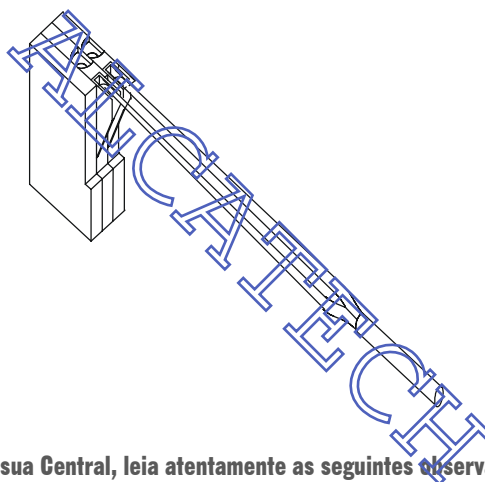

Antes de fixar e instalar sua Central, leia atentamente as seguintes observações:

- não instale seu equipamento em locais sem ventilação, com umidade, próximo de fontes de calor ou vibrações;
- evite fixá-lo em parede onde a incidência de sol seja intensa, atrás de portas, embaixo de janelas ou em locais de circulação como corredores, etc.;
- não instale seu equipamento próximo a televisores ou outros equipamentos sujeitos à interferência de radiofrequência;
- não passe os fios da linha telefônica e/ou dos ramais juntamente a fiação da rede elétrica; nem passe a fiação dos ramais próximo a cabos de antenas de televisores.

Fixando o equipamento na parede

Passo 1
Escolha um local para fixação do equipamento, deixando uma distância mínima de 1,45 metros do piso e um espaço mínimo de 40 centímetros nas laterais; marque a parede, perfure e por último encaixe a bucha e o parafuso (deixando 1/2 cm da cabeça do parafuso para fora).

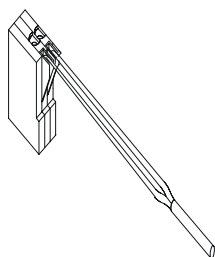

Passo 2
Encaixe o furo da parte superior da Central no parafuso.

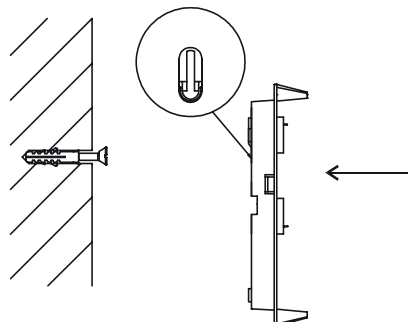

Passo 3
Empurre a base do equipamento para baixo até chegar o fim do curso do parafuso.

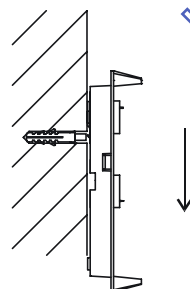

Passo 4
Alinhe o equipamento na parede e marque o lugar para o segundo parafuso.

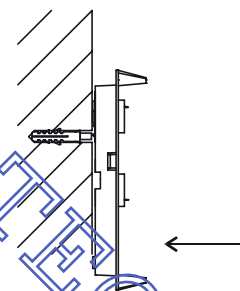

Passo 5
Retire o equipamento, fure a parede no local definido e em seguida encaixe a bucha.

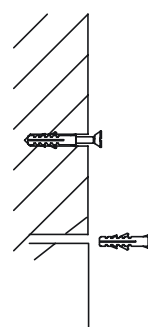

Passo 6
encaixe o equipamento novamente no primeiro parafuso, alinhe no segundo furo, em seguida coloque e aperte o segundo parafuso.

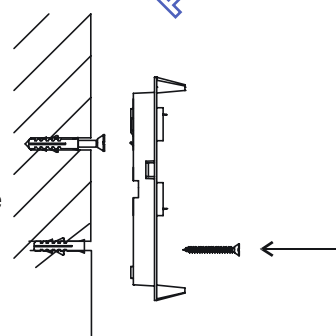

Conhecendo os conectores externos da central

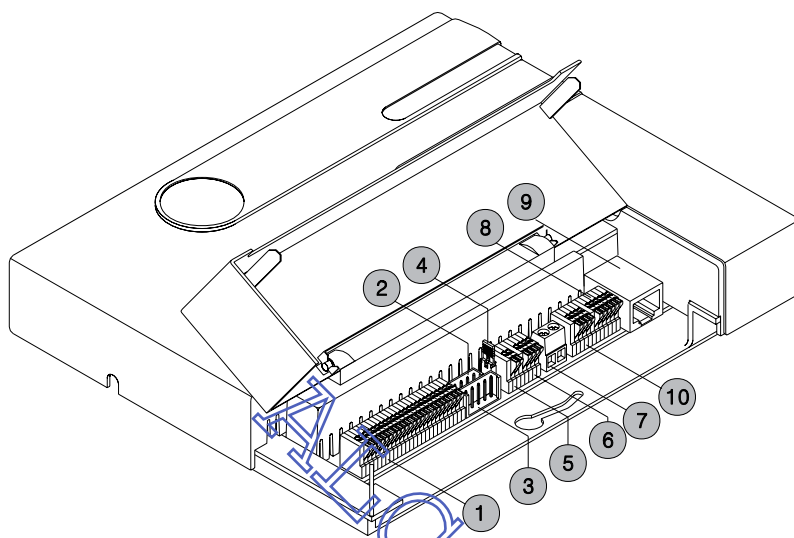

- 1 CN36 - Conexão dos Ramais (ramal 20 ao ramal 27);
- 2 CN22 - Conexão para Placa de Atuação Externa ITA 700;
- 3 CN23 - Conexão para Interface de Porteiro (IP 600 ou IP 600 Plus);
- 4 J9 - Jumper de Seleção de Música Interna ou Externa;
- 5 CN37 - Entrada de Música Externa;
- 6 CN38 - Conexão da Linha Pública 1 e 2;
- 7 CN39 - Aterramento Externo;
- 8 CN41 - Conexão dos Terminais Híbridos TI 630/ TI630i / TI 530 (TXTI, GNDTI); Conexão da Interface Serial (TXDB, RXDB, DCDB e GND);
- 9 CN42 - Conector de entrada de alimentação da fonte externa.
- 10 CN40 - Conexão da Linha pública 3.

Conhecendo os conectores internos da central

A Central possui duas travas nas laterais. Você deverá pressioná-las e a tampa da Central se abrirá. Para fechar a central basta encaixar a tampa na base da central e empurrar.

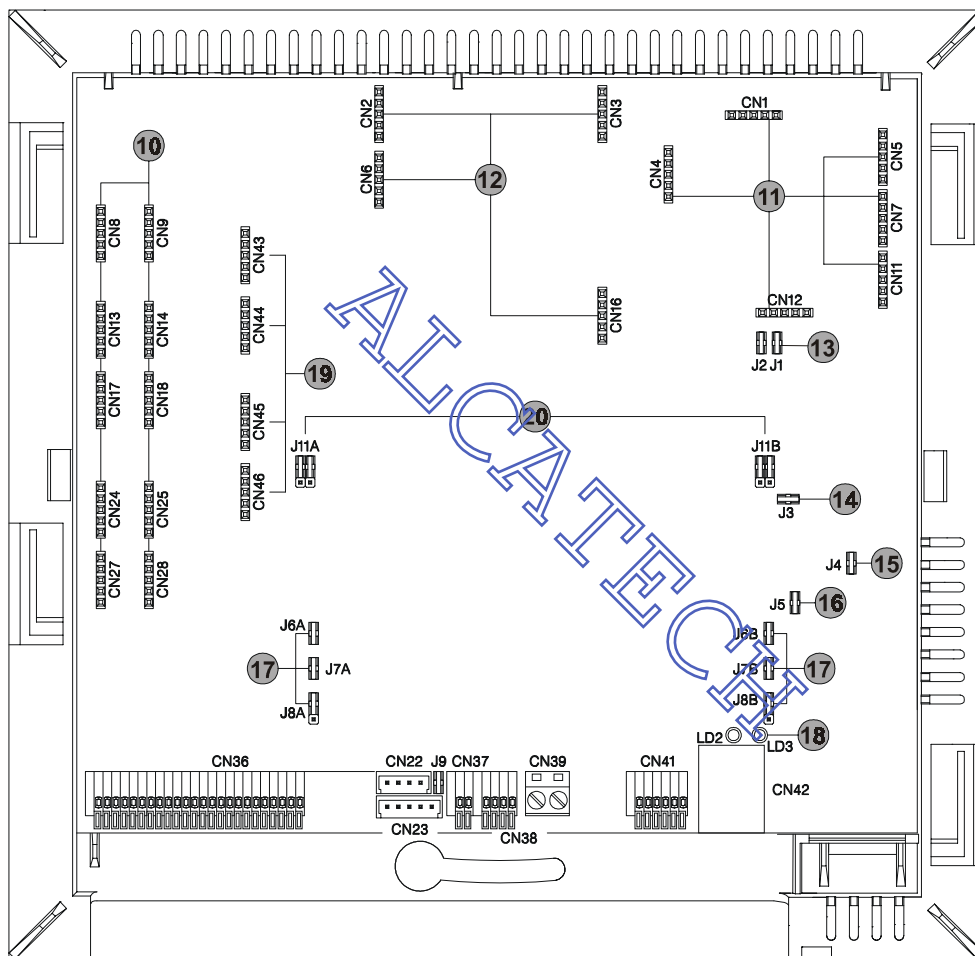

- 11 Placa 1: Ramais 20 a 23 (CN8, CN13, CN17, CN24, CN27);
Placa 2: Ramais 24 a 27 (CN9, CN14, CN18, CN25, CN28);
- 12 Conexão para Placa de Comunicação: CN1, CN4, CN5, CN7, CN11 e CN12;
- 13 Conexão para Placa de Atendedor ou Placa Secretária Eletrônica: CN2, CN3, CN6 e CN16.
- 14 J1 - Jumper de Watch-Dog (mantenha-o sempre fechado); J2 - Jumper de Reset;
- 15 J3 - Jumper de +5V;
- 16 J4 - Jumper de Bateria;
- 17 J5 - Jumper de +12V;
- 18 J6A e J6B: habilitam as linhas 1 e 2; J7A e J7B: inversão de polaridade das Linhas 1 e 2; J8A e J8B: ajuste do sensor de ring das linhas 1 e 2;
- 19 LD2: piscando indica que o programa do PABX está funcionando normalmente; LD3: indica tensão de +12V presente;
- 20 Conexão para Placa Identificador de Chamada: CN43, CN44, CN45, CN46;
- 21 J11A e J11B: Permite a recepção de dados na Placa Identificador de Chamada;
- 22 Conexão para placa do tronco (juntor) 3: CN20, CN30, CN32, CN33;

Instalando os ramais

Antes de conectar os fios dos ramais na Central, você deverá providenciar a distribuição destes fios desde os telefones até o local onde estiver instalada a Central. Veja a seguir as duas formas de distribuição dos ramais.

ATENÇÃO!

- não use cabo multi-pares, não passe vários ramais por uma mesma tubulação, não passe a fiação próxima a cabo de televisores e nem com a rede de energia elétrica.

Quando o local possui instalação embutida para os ramais

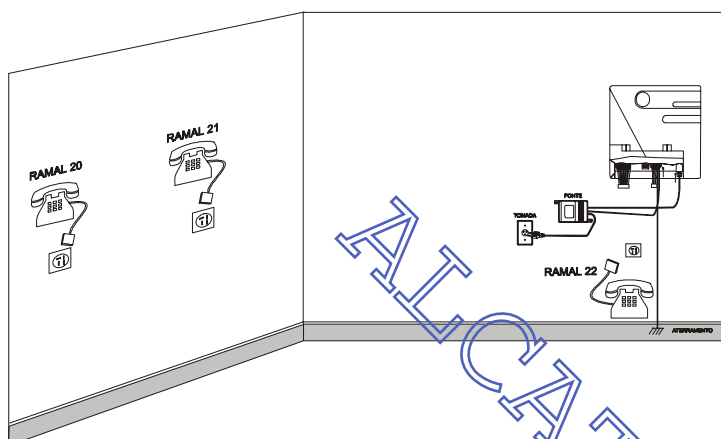

Neste caso, você precisará conectar o par de fios de cada ramal em tomadas padrão Telebras, conectar os telefones a estas tomadas e logo em seguida levar a fiação até o local onde está instalada a Central.

Quando o local não possui instalação embutida para os ramais

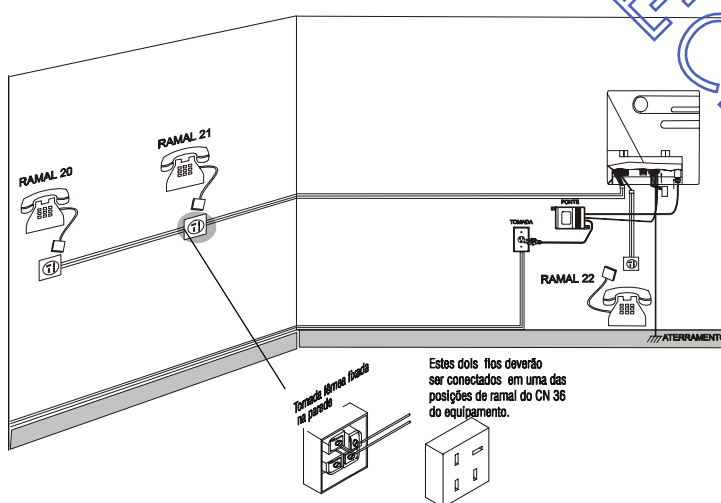

Neste caso, você precisará conectar o par de fios de cada ramal em tomadas padrão Telebras, conectar os telefones a estas tomadas e logo em seguida levar a fiação através de canaletas (utilize canaleta perfil PVC 2200x10x20) até o local onde está instalada a Central.

Instalando os fios dos ramais na central

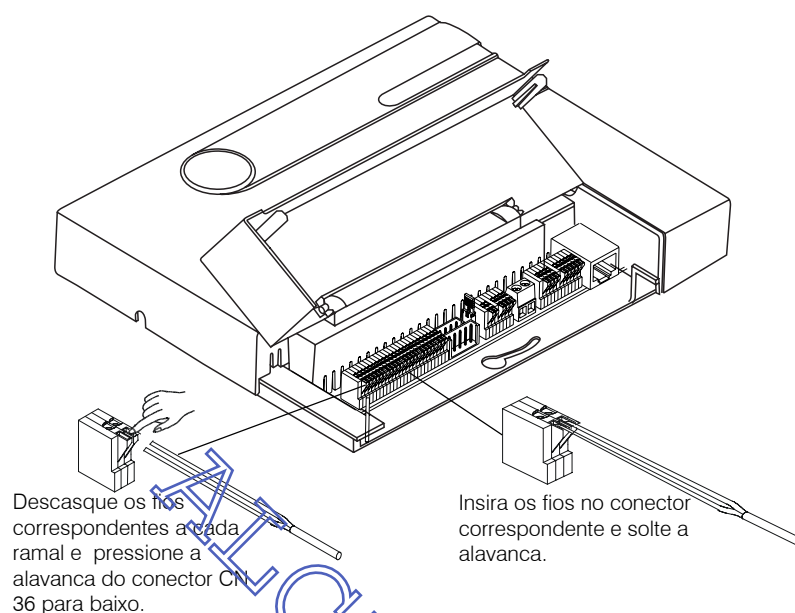

Instalando as linhas telefônicas

Identificação da sinalização da linha

Antes de conectar a linha telefônica no PABX você deverá identificar o tipo de sinalização que a Companhia Telefônica oferece para sua linha. Para isto, Faça uma ligação com um telefone comum ligado diretamente na linha telefônica com a chave **T/P** na posição **T**:

- se a ligação for completada significa que a sua linha possui sinalização multifrequencial, neste caso, após realizar a instalação completa da central você poderá começar a utilizá-la sem realizar a programação Configuração da Linha como Rota 0; pois, a central já sai de fábrica programada com sinalização multifrequencial.
- se a ligação não for completada significa que a sua linha possui sinalização decádica; neste caso, consulte a Companhia Telefônica sobre a possibilidade de troca da sinalização de sua linha para multifrequencial e as facilidades que ela oferece. Se a Companhia Telefônica não oferecer a possibilidade de trocar a sinalização de sua linha para multifrequencial, você deverá executar a facilidade Configuração das Linhas como Rota 0 programando sua central para sinalização decádica.

Orientação para instalação das linhas 1 e 2

A instalação das linhas telefônicas deverá ser realizada levando em consideração o local em que o equipamento foi fixado; se o equipamento estiver próximo a saída da linha externa, basta levar o fio da linha até o equipamento e seguir as instruções abaixo especificadas. Caso a saída de sua linha telefônica esteja afastada do equipamento você deverá levá-la até o local desejado através de canaletas (utilize canaleta perfil PVC 2200x10x20), evitando desta forma, que os fios fiquem soltos pela casa ou escritório.

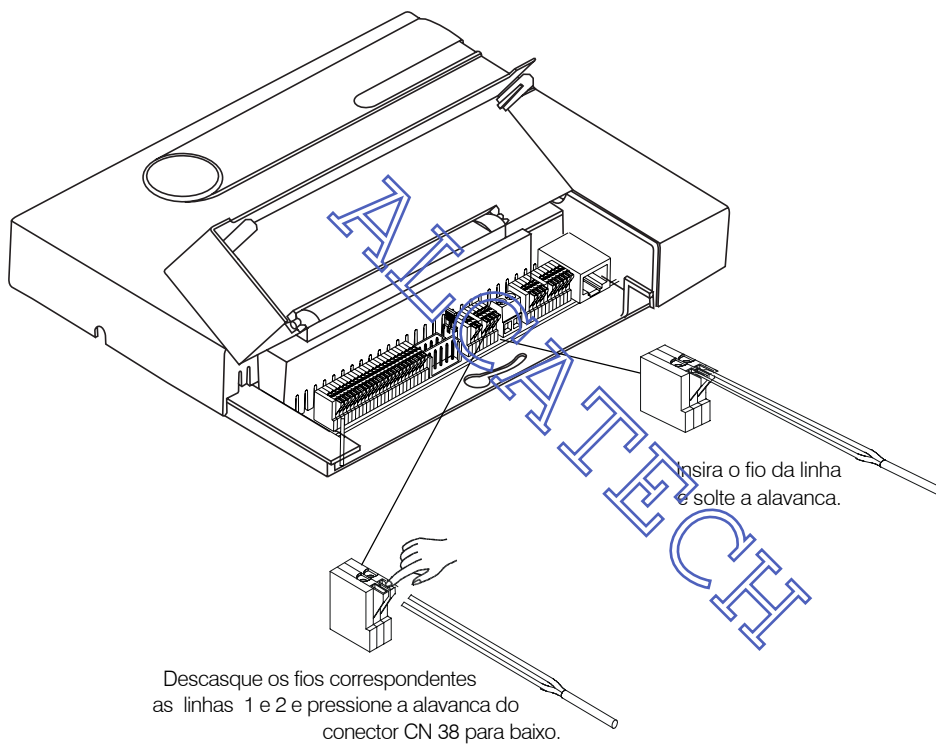

ATENÇÃO!

- se você não utilizar a linha 1, deverá abrir o jumper J6 A da Central; se você não utilizar a linha 2, deverá abrir o jumper J6 B da Central;
- para localizar estes jumpers, veja o item Conhecendo os Conectores Internos da Central.
- se após concluir a instalação da Central você perceber que não está recebendo ligações, pode ser que sua central não esteja entendendo a sinalização de ring da Companhia telefônica; neste caso, você deverá ajustar a sensibilidade da Central através dos jumper da base: para linha 1 (J8 A) e para linha 2 (J8 B).
- quando a Companhia Telefônica estiver enviando um ring muito fraco você deverá retirar o jumper;
- quando a Companhia Telefônica estiver enviando um sinal de ring médio o jumper deverá ocupar as posições 1 e 2;
- quando a Companhia Telefônica estiver enviando sinal de ring alto o jumper deverá ocupar a posição 2 e 3.
- para localizar os jumper veja o item Conhecendo os conectores internos da central;
- se a Companhia Telefônica oferecer o serviço de Inversão de Polaridade e você desejar utilizar esta facilidade através da Central, deverá fechar o jumper da base J7 A para linha 1 e J7 B para linha 2. Veja como programar esta facilidade no item Atendimento com Inversão de polaridade.

Orientação para instalação da linha 3

Para realizar a instalação da linha 3, você precisará adquirir uma placa tronco. Antes de conectar esta placa na Central, você deverá executar os seguintes passos:

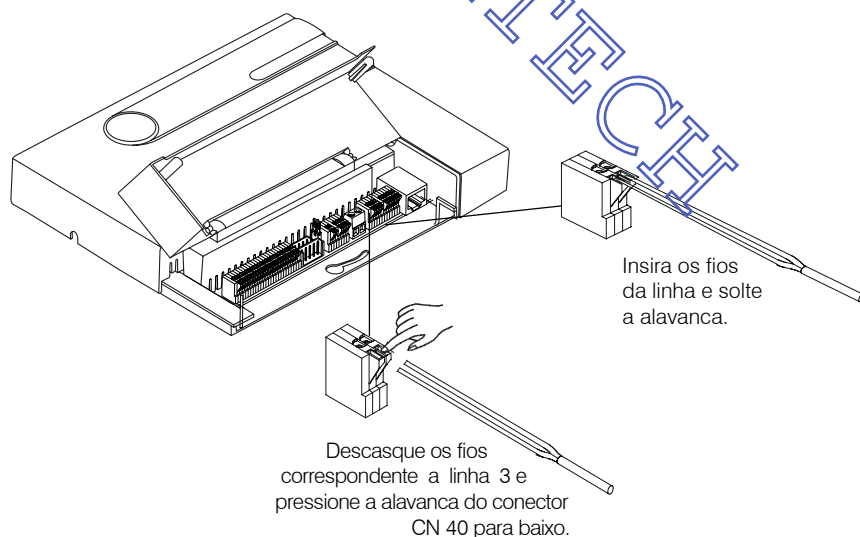

Instalando a Placa de Tronco para a Linha 3

Após instalar os fios correspondentes a linha 3, você deverá instalar a Placa de Tronco seguindo as instruções descritas abaixo:

Para linha 3: retire o jumper do CN 32 da central e instale a placa tronco nos conectores CN20; CN30; CN32 e CN33. Você deverá abrir o jumper J1, caso não queira utilizar a placa.

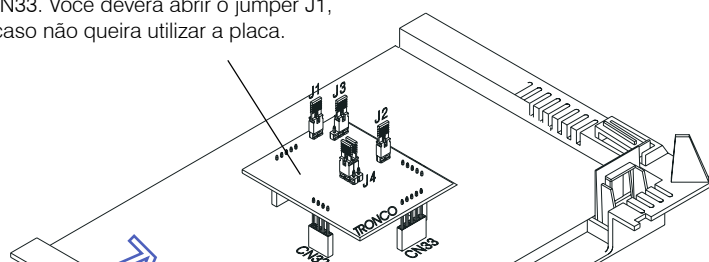

ATENÇÃO!

- se após concluir a instalação da Central você perceber que não está recebendo ligações, pode ser que sua central não esteja entendendo a sinalização de ring da Companhia telefônica; neste caso, para a linha 3, você deverá ajustar a sensibilidade do J3 da placa de tronco correspondente a linha que você deseja ajustar:
 - quando a Companhia Telefônica estiver enviado um ring muito fraco você deverá retirar o jumper;
 - quando a Companhia Telefônica estiver enviando um sinal de ring médio o jumper deverá ocupar as posições 1 e 2;
 - quando a Companhia Telefônica estiver enviando sinal de ring alto o jumper deverá ocupar a posição 2 e 3.
- se a Companhia Telefônica oferecer o serviço de Inversão de Polaridade e você desejar utilizar esta facilidade através da Central para a linha 3, deverá fechar o jumper J2 da placa tronco. Veja como programar esta facilidade no item Atendimento com Inversão de polaridade.

Instalando a música externa

A central Conecta oferece música em espera para ligações externas que estão em consulta, transferência, retenção de chamadas ou após o atendimento automático; caso você possua mais de uma linha telefônica e tenha outras ligações externas que estejam nesta situação, somente a primeira ligação receberá música, as demais ficarão mudas enquanto aguardam o atendimento.

O PABX oferece a possibilidade de música digital interna ou instalação de música externa (rádio, CD Player, sistema de som, etc.). Veja em seguida como instalar a música externa em sua Central.

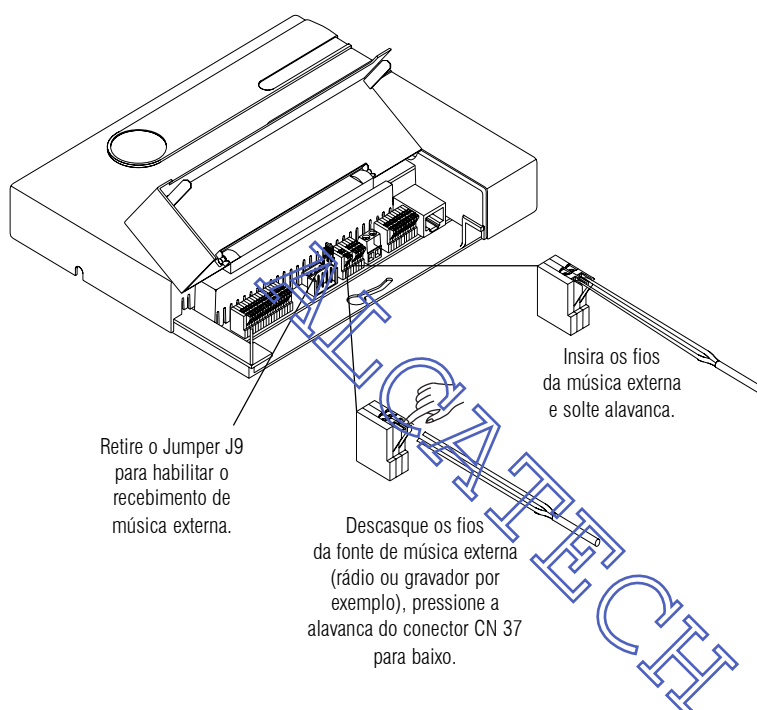

Instalando a fonte externa

Com a instalação da fonte externa você estará ligando seu PABX à energia elétrica a qual se faz necessária para o funcionamento de sua central.

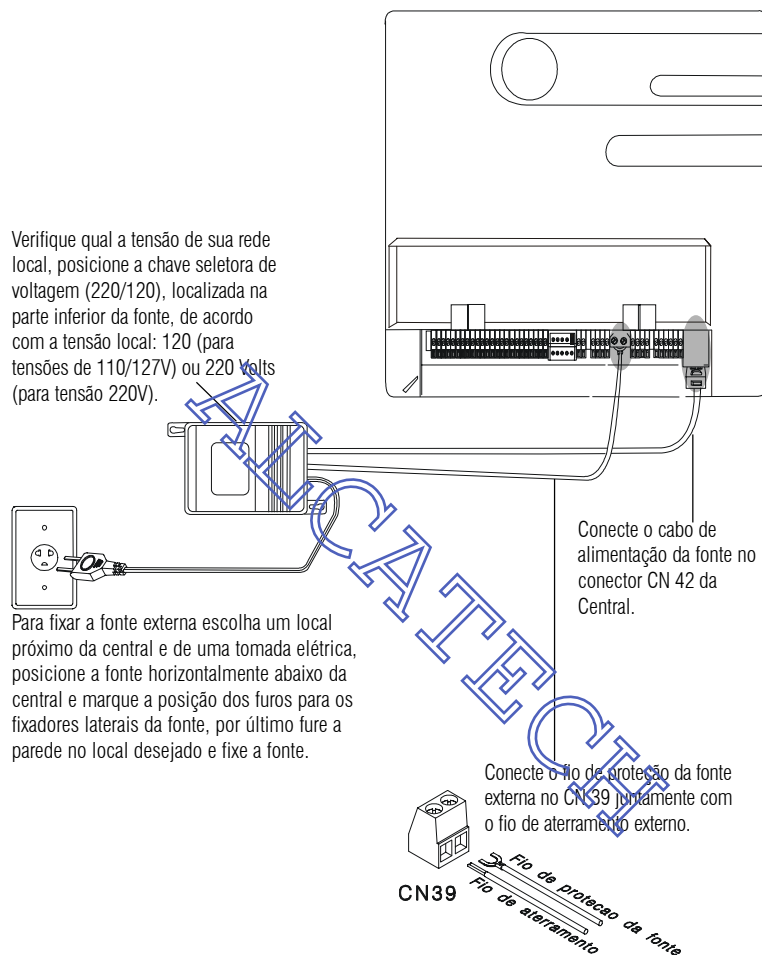

ATENÇÃO!

- após realizar a instalação como está descrito a seguir verifique se os ramais possuem tom interno de discagem.

Efetuando aterramento

Para sua maior segurança sua Central deverá ser ligada a um aterramento - que é um elemento condutor (haste de metal) enterrado no solo permitindo o fluxo de corrente elétrica para a terra. Você encontrará hastes de aterramento em casas de materiais elétricos e/ou de construção.

Neste aterramento deve estar ligado o neutro da energia elétrica, a conexão de proteção da fonte externa e do equipamento (veja o desenho na próxima página) e qualquer outro equipamento ligado ao PABX, evitando, desta forma, a circulação de corrente entre eles.

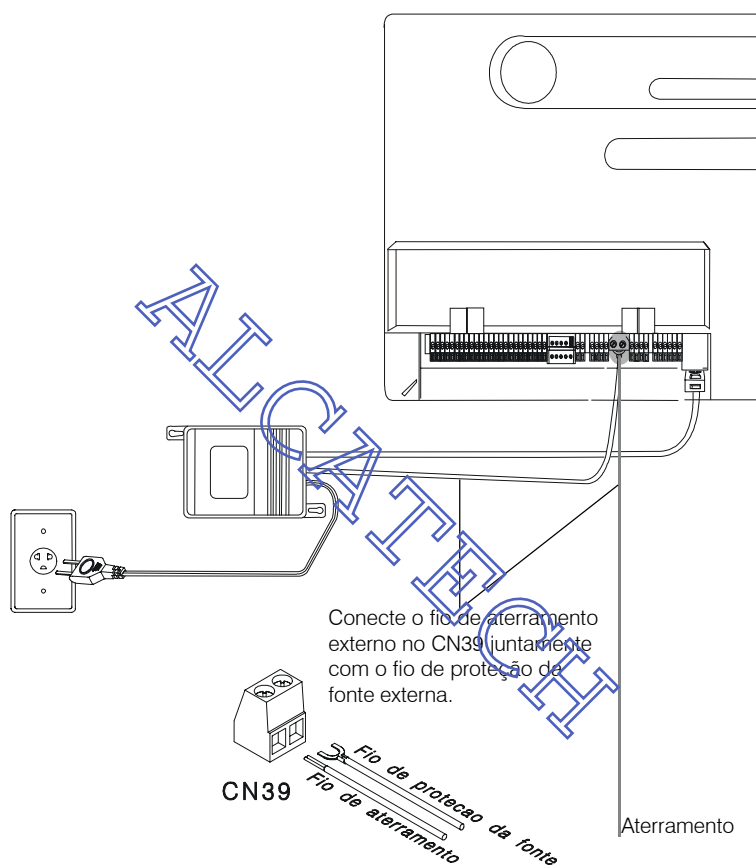

ATENÇÃO!

- conecte o fio de aterramento da fonte externa no CN39 independentemente de haver aterramento ou não;
- a resistência máxima para os aterramentos deve ser de 5Ω .

Especificações técnicas

Capacidade

3 linhas e 8 ramais.

Enlaces Internos

2 enlaces internos.

Numeração dos Ramais

A numeração dos ramais é de 20 até 27.

Os ramais 20 e 23 são os ramais principais, é através deles que são realizadas todas as programações gerais do PABX.

Sinalização

Decádica (DC) e multifreqüencial (MF).

Alcance das Linhas

Para as linhas 2000 Ohms e para os ramais 1100 Ohms incluindo o telefone.

Proteção Elétrica

Esta Central possui proteção contra transientes nas entradas de tronco (juntor) e alimentação AC.

Alimentação AC

110/127 ou 220 Volts, 50 ou 60 Hz

Proteção de Programação

É feita através de uma pilha de Ni/Cd de 3,6 Volts recarregável.

Potência Máxima

24 W.

Na Falta de Energia

As linhas 1, 2 e 3 são acopladas aos ramais 20, 21 e 22 respectivamente.

Dimensional

215 x 223 x 54 mm.



Peso

1,9 Kg.

CONFIGURAÇÃO GERAL DO PABX

Neste capítulo você encontrará todas as programações necessárias para a utilização de seu PABX. Antes de realizar estas programações leia atentamente o item programação de fábrica, pois, se atender as suas necessidades você não necessitará realizar a programação.

Durante a programação ou operação o PABX se comunicará através de tons, veja como identificá-los

-  **Tom de Pronto para Programar:** tom contínuo com intervalos rápidos, similar ao tom de linha interna;
-  **Tom de Programação Correta:** seqüência de bips lentos, similar ao tom que você recebe quando aguarda uma chamada;
-  **Tom de Programação ou Operação Incorreta:** seqüência de bips rápidos.

Atendimento das chamadas

Todas as ligações recebidas pelo PABX serão atendidas pelo ramal atendedor da Linha/telefonista (programação de fábrica ramal 20). Se este ramal não atender a ligação após 35 segundos ela transbordará para o ramal atendedor de transbordo (programação de fábrica ramal 21). Veja a seguir as opções que você poderá programar para o atendimento das ligações de seu PABX

Neste capítulo você encontrará as seguintes informações

| | |
|--|----|
| Alteração da senha geral | 19 |
| Comando para entrar em programação geral | 19 |
| Comandos de reset | 20 |
| Plano de numeração | 20 |
| Identificação do tipo de sinalização da linha | 21 |
| Configuração das linhas como rota 0 | 21 |
| Categoria para ligação externa | 23 |
| Tabela de prefixos | 23 |
| Análise de cifras/números de dígitos locais | 25 |
| Bloqueio de recebimento de ligações a cobrar | 26 |
| Atendedor de noturno | 27 |
| Serviço noturno | 28 |
| Atendedor de transbordo | 28 |
| Tempo para transbordo no atendedor da linha ou noturno | 30 |
| Transbordo para modo de atendimento noturno | 30 |
| Reconhecimento de ligação recebida | 31 |
| Tempo de espera do tom de linha | 31 |

Alteração da senha geral

Programação de fábrica: senha geral 123.

Com esta programação você poderá alterar a senha geral do PABX sempre que achar necessário. Esta nova senha poderá ser composta por qualquer número à sua escolha que contenha três dígitos.

Alterando a senha geral

No ramal principal, retire o fone do gancho, tecle **1** **2** + SENHA GERAL ATUAL (3 dígitos) + **3** **2** + SENHA GERAL ATUAL + NOVA SENHA, aguarde tom de programação correta.

Exemplo: você deseja alterar a senha geral (pela primeira vez) para a senha 222, tecle 12 + 123 + 32 + 123 + 222.

Comando para entrar em programação geral

Algumas programações do PABX só podem ser realizadas no ramal principal (programador) quando ele estiver em estado de programação geral.

No ramal principal, retire o fone do gancho, tecle **1** **2** + SENHA GERAL (3 dígitos). A partir deste momento você poderá iniciar a programação seguindo os códigos indicados para cada facilidade.

Para sair do estado de programação geral, coloque o fone do ramal principal no gancho.

Ramal principal

Os ramais principais estão nas posições físicas 00 e 03 e estão programados de fábrica como ramal 20 e 23, respectivamente. A numeração do ramal principal poderá ser alterada, mas a posição física deverá ser sempre 00 e 03, obrigatoriamente.

Quando a senha geral de fábrica for modificada, o PABX irá liberar automaticamente o acesso para Programação Remota.

Uma vez em programação, fique atento para teclar os códigos corretamente, caso contrário o PABX não aceitará a programação. Todas as programações trazem o comando correspondente e em seguida a orientação para aguardar o tom de programação correta, caso você queira antecipar o recebimento do tom de programação correta, você poderá teclar * e em seguida teclar os códigos da outra programação.

Esta programação é feita no ramal principal (programador) fora do estado de programação geral, basta retirar o fone do gancho e teclar o comando.

A execução do reset total ou parcial do PABX provoca o desligamento de todas as ligações em andamento (internas e externas).

Caso o PABX tenha a Placa de comunicação, depois de executado o comando de reset total acerte o calendário do PABX.

A numeração dos ramais pode ser de 20 a 31 ou de 200 a 2999 (obrigatoriamente iniciados com 2).

Caso seja alterada a numeração dos ramais e você já tenha realizado alguma programação para os ramais, você deverá refazer todas as programações referentes aos ramais alterados.

Comandos de reset

Os comandos de reset fazem com que os circuitos eletrônicos do PABX recomecem seus trabalhos do início reiniciando o PABX. No caso do reset total, além de retornar à programação de fábrica, reinicializa os buffers de controle e os circuitos do PABX. Esta programação poderá ser necessária como último recurso na tentativa de resolver um problema de solução desconhecida, ou ainda, quando você desejar que o PABX retorne à programação de fábrica, uma vez que tenha sido alterada.

Reset total (retorna à programação de fábrica apagando os bilhetes armazenados na memória)

No ramal principal, retire o fone do gancho, tecle **1190** + SENHA GERAL (3 dígitos), guarde tom de programação correta. Em seguida, desligue a Central da energia elétrica e aguarde 30 segundos para ligá-la novamente.

Reset parcial (retorna à programação de fábrica sem que os bilhetes armazenados na memória sejam apagados)

No ramal principal, retire o fone do gancho, tecle **1191** + SENHA GERAL (3 dígitos), aguarde tom de programação correta. Em seguida, desligue a Central da energia elétrica e aguarde 30 segundos para ligá-la novamente.

Exemplo: você quer cancelar todas as programações do PABX, retornando à programação de fábrica, mas não quer que os bilhetes (registro das ligações) armazenados na memória sejam apagados, tecle 1191 + 123 (123 é senha programada de fábrica), em seguida desligue a Central e aguarde 30 segundos para ligá-la novamente.

Plano de numeração

Programação de fábrica: posição física 00 a 11 e numeração dos ramais 20 a 31.

Esta programação é uma tabela que associa o número de cada ramal com a sua posição física (local no PABX de onde sai o par de fios que vai para o ramal). A posição física é inflexível enquanto que a numeração dos ramais varia conforme sua necessidade.

Alterando a numeração dos ramais

No ramal principal, retire o fone do gancho, tecle **12** + SENHA GERAL (3 dígitos) + **51** + POSIÇÃO FÍSICA (00 a 07) + N° DO RAMAL, aguarde tom de programação correta.

Exemplo 1: você é proprietário de um hotel e deseja que o números dos ramais coincidam com o números dos quartos. Para o quarto 201 onde foi ligado o par de fios da posição física 01, o número do ramal será 201, teclé 51 + 01 + 201, e assim para os demais quartos (que tenham numeração programável).

Exemplo 2: na programação de sua central o ramal 21 ocupa a posição física 01 e o ramal 22 ocupa a posição física 02, entretanto, você deseja que o ramal 22 ocupe a posição física 01 e que o ramal 21 ocupe a posição física 02, você deverá executar seguintes passos:

- libere a numeração de ramal 22 da posição física que ele ocupa (02) para que possa designá-lo a outra posição, teclé 51 + 02 + um número de ramal inexistente (mas com numeração programável);
- teclé 51 + 01 + 22, programando o ramal 22 na posição física 01;
- teclé 51 + 02 + 21, programando o ramal 21 na posição física 02.

Identificação do tipo de sinalização da linha

É necessário que você saiba a sinalização da linha telefônica para que possa realizar as programações Configuração da linha como rota 0 e configuração da linha como rotas especiais.

Faça uma ligação com um telefone comum com a chave T e P na posição T (tom):

- se houver um bom funcionamento sua linha possui sinalização multifrequencial, portanto, se a programação de fábrica não atender suas necessidades execute as programações descritas para a sinalização multifrequencial.
- se a ligação não for completada com êxito é porque sua linha possui sinalização decádica. Neste caso, antes de alterar a sinalização de sua Central para decádica, verifique com a Companhia Telefônica a possibilidade de troca da sinalização decádica para multifrequencial, que proporciona uma discagem mais rápida e a possibilidade de acesso a vários serviços oferecidos pelas Companhias Telefônicas (como siga-me, chamada em espera, etc.). Se a linha telefônica não oferecer a possibilidade de troca da sinalização da sua linha telefônica para multifrequencial programe sua central para sinalização decádica.

Configuração das linhas como rota 0

Programação de fábrica: sinalização multifrequencial para realizar ligações pela rota 0, podendo receber ligações.

Veja a seguir as programações que você poderá realizar para a sua linha telefônica. Você poderá programar para cada linha uma programação diferente.

Linha origina ligações no modo de sinalização decádica

No ramal principal, retire o fone do gancho, teclé **(1)(2)** + SENHA GERAL (3 dígitos) + **(3)(1)** + LINHA (1, 2 ou 3) + **(0)(1)**, aguarde tom de programação correta.

As linhas habilitadas para originar ligações no modo de sinalização decádica ou multifrequencial, terão preferência em originar ligações, porém, também poderão receber ligações.

Linha origina ligações no modo de sinalização multifrequencial

No ramal principal, retire o fone do gancho, tecle (1 2) + SENHA GERAL (3 dígitos) + (3 1) + LINHA (1, 2 ou 3) + (0 2), aguarde tom de programação correta.

Linha somente recebe ligações (não realiza ligações)

No ramal principal, retire o fone do gancho, tecle (1 2) + SENHA GERAL (3 dígitos) + (3 1) + LINHA (1, 2 ou 3) + (0 3), aguarde tom de programação correta.

Linha origina ligações no modo de sinalização decádica, podendo receber ligações

No ramal principal, retire o fone do gancho, tecle (1 2) + SENHA GERAL (3 dígitos) + (3 1) + LINHA (1, 2 ou 3) + (0 4), aguarde tom de programação correta.

Exemplo: você deseja programar a linha 1 como rota 0 para receber e originar ligações no modo decádico, tecle 12 + senha geral + 31 + 1 + 0 + 4.

Linha origina ligações no modo de sinalização multifrequencial, podendo receber ligações (retorna à programação de fábrica)

No ramal principal, retire o fone do gancho, tecle (1 2) + SENHA GERAL (3 dígitos) + (3 1) + LINHA (1, 2 ou 3) + (0 5), aguarde tom de programação correta.

Transforma a linha em enlace interno (para posição de linha que não possua linha externa)

No ramal principal, retire o fone do gancho, tecle (1 2) + SENHA GERAL (3 dígitos) + (3 1) + LINHA (1, 2 ou 3) + (0 9), aguarde tom de programação correta.

Se você não estiver utilizando uma das linhas que foi instalada poderá bloqueá-la (para posição de linha com instalação completa que não estiver sendo utilizada)

No ramal principal, retire o fone do gancho, tecle (1 2) + SENHA GERAL (3 dígitos) + (3 1) + LINHA (1, 2 ou 3) + (0 0), aguarde tom de programação correta.

Se você não estiver utilizando uma das posições de linha externa, poderá transformá-la em enlace interno, o que melhora sensivelmente o desempenho de seu PABX. Caso seja instalada uma nova linha externa na posição que foi configurada como enlace interno, você deverá configurar a linha novamente, executando os procedimentos descritos anteriormente.

Para realizar uma programação para as três linhas ao mesmo tempo preencha o campo LINHA com o código 9.

Categoria para ligação externa

Programação de fábrica: ramais com categoria 2 para diurno e noturno.

Esta programação deverá ser executada quando você desejar alterar o tipo de acesso de um determinado ramal.

Programando categoria para ligação externa para um ramal

No ramal principal, retire o fone do gancho, tecla (1) (2) + SENHA GERAL (3 dígitos) + (3) + PERÍODO + (1) + CATEGORIA PARA LIGAÇÃO EXTERNA + N° DO RAMAL, aguarde tom de programação correta.

PERÍODO

- 5 para período diurno;
- 6 para período noturno;
- 7 para período diurno e noturno.

CATEGORIA PARA LIGAÇÃO EXTERNA

- 1 ramal realiza ligações internas, externas **locais**, **regionais**, **DDD**, **DDI** e pode receber ligações externas;
- 2 ramal realiza ligações internas, externas **locais**, **regionais**, **DDD** e pode receber ligações externas;
- 3 ramal realiza ligações internas, externas **locais**, **regionais** e pode receber ligações externas;
- 4 ramal realiza ligações internas, externas **locais** e pode receber ligações externas;
- 5 ramal realiza ligações internas e pode receber ligações externas;
- 6 ramal só realiza ligações internas;
- 7 ramal não realiza ligações mas pode receber ligações externas.

Exemplo: seu ramal é o 23 e suas atividades exigem contatos telefônicos internacionais durante as 24 horas do dia. Para liberar seu ramal para realizar ligações DDI nos períodos diurno e noturno tecla 12 + senha geral + 371 + 1 + 23.

Tabela de prefixos

Programação de fábrica: todos os prefixos liberados de acordo com a categoria dos ramais definida na programação categoria para ligação externa.

Com esta programação você determina a liberação ou bloqueio total de alguns prefixos para certas categorias de ramais.

Não será possível o uso das duas programações para um mesmo prefixo.

Para que o PABX faça a análise da tabela programada você deverá executar também a programação *Análise da tabela de prefixos*.

Para realizar uma programação para as três linhas ao mesmo tempo preencha o campo LINHA com o código 9.

Você poderá programar prefixos com 1, 2, 3, 4, 5 ou 6 dígitos. Permite-se a programação máxima de: 23 prefixos com 03 dígitos; 11 prefixos com 04 dígitos; 07 prefixos com 05 dígitos e 05 prefixos com 06 dígitos.

Programando todos os prefixos de uma única vez

No ramal principal, retire o fone do gancho, tecle (1) (2) + SENHA GERAL (3 dígitos) + (5) (5) + CATEGORIA+TABELA DE PREFIXOS (0, 1 ou 2), aguarde tom de programação correta.

Programando um prefixo determinado

No ramal principal, retire o fone do gancho, tecle (1) (2) + SENHA GERAL (3 dígitos) + (5) (5) + CATEGORIA+TABELA DE PREFIXOS (0, 1 ou 2)+ PREFIXO, aguarde tom de programação correta.

CATEGORIA DE PREFIXOS

- 6 libera todos os prefixos para ramais com categoria para ligação externa **1, 2, 3, e 4;**
- 7 libera os prefixos para ramais com categoria para ligação externa **1, 2 e 3;**
- 8 libera os prefixos para ramais com categoria para ligação externa **1 e 2;**
- 9 libera os prefixos para ramais com categoria para ligação externa **1;**
- 0 bloqueia os prefixos para todos os ramais independentemente da categoria que foi programada.

Exemplo 1: você deseja que os ramais com categoria para ligação externa **4** tenham acesso permitido somente aos prefixos locais 33 e 34, e que os outros ramais tenham acesso conforme definido na programação Categoria para Ligação Externa.

Para isso, você deverá executar as seguintes programações:

- teclando 12 + senha geral + 55 + 7 + 0 será bloqueado o acesso dos ramais com categoria para ligação externa 4, liberando o acesso para os ramais com categoria para ligação externa **1, 2 e 3** a todos os prefixos.
- os prefixos DDD e DDI estarão disponíveis também para ramais com categoria para ligação externa **3**. Portanto, você deverá liberar prefixos DDD somente para ramais com categoria para ligação externa **1 e 2**, teclando 55 + 8 + 0 + 0, e liberar prefixos DDI somente para ramais com categoria para ligação externa **1**, teclando 55 + 9 + 0 + 00;
- para finalizar, teclando 55 + 6 + 0 + 33 (para liberar o prefixo 33) e 55 + 6 + 0 + 34 (para liberar o prefixo 34). Com isso, somente os prefixos 33 e 34 estarão liberados para os ramais com categoria **4**.

Exemplo 2: se você desejar bloquear o acesso ao prefixo 048, deverá executar a seguinte programação: 55 + 0 + 0 + 048. Quando o usuário teclar 0 + CÓDIGO DA OPERADORA + 48, a ligação será bloqueada pelo PABX.

Exemplo 3: para bloqueio total do prefixo 0900, teclando 12 + senha geral + 55 + 0 + 0 + 0900.

Análise da tabela de prefixos

Programação de fábrica: PABX analisa a tabela de prefixos para todas as linhas.

Com esta programação você determina se o PABX deve ou não analisar a tabela de prefixos, definindo a categoria do ramal para acessar determinado prefixo. Se for programado para não analisar a tabela de prefixos, as ligações serão realizadas conforme a categoria para ligação externa programada para cada ramal.

Programando o PABX para não analisar a tabela de prefixos

No ramal principal, retire o fone do gancho, tecle (1) (2) + SENHA GERAL (3 dígitos) + (4) + LINHA (1, 2 ou 3) + (8) (4) (0), aguarde tom de programação correta.

Exemplo: para que o PABX não analise a tabela de prefixos, tecle 12 + senha geral + 4 + 9 + 840.

Retornando à programação de fábrica (PABX analisa a tabela de prefixos)

No ramal principal, retire o fone do gancho, tecle (1) (2) + SENHA GERAL (3 dígitos) + (4) + LINHA (1, 2 ou 3) + (8) (4) (1), aguarde tom de programação correta.

Esta programação permite que o PABX analise ou não o número de dígitos teclados para a realização de uma ligação externa.

Análise de cifras/números de dígitos locais

Programação de fábrica: faz análise de cifras e dígitos locais igual a 8 algarismos.

A não-limitação de dígitos é interessante quando o PABX está ligado como subsistema de outro PABX. *Veja os tipos de chamadas externas que podem ser analisadas:*

DDI (discagem direta internacional) - **20 algarismos;**

DDD (discagem direta à distância) - **13 algarismos;**

DDC (discagem direta a cobrar) - **14 algarismos;**

LOCAL (discagem local) **7, 8 ou 9 algarismos**, conforme a programação a seguir.

Programando o PABX para não fazer análise de cifras e dígitos locais

No ramal principal, retire o fone do gancho, tecle (1) (2) + SENHA GERAL (3 dígitos) + (4) + LINHA (1, 2 ou 3) + (9) (0) (8), aguarde tom de programação correta.

Exemplo: o seu PABX está ligado como subsistema de outro PABX e necessita da liberação do número de dígitos teclados, tecle 12 + senha geral + 4 + 9 + 908.

Para realizar uma programação para as três linhas ao mesmo tempo preencha o campo LINHA com o código 9.

Com esta programação ativada o recebimento de ligações será diferenciado: Sempre que você receber uma ligação externa, irá esperar alguns segundos até que possa falar e ouvir a pessoa que está no outro lado da linha. No caso de ligações a cobrar, você irá atender a ligação e aguardar alguns segundos, em seguida o PABX derrubará a ligação.

PABX analisa a tabela de prefixos (retorna à programação de fábrica)

No ramal principal, retire o fone do gancho, tecle **(1)(2)** + SENHA GERAL (3 dígitos) + **(4)** + LINHA (1, 2 ou 3) + **(9)(1)** + NÚMERO DE DÍGITOS LOCAIS (7 a 9), aguarde tom de programação correta.

Bloqueio de recebimento de ligações a cobrar

Programação de fábrica: recebimento de ligações a cobrar liberado para os períodos diurno e noturno.

Com esta programação você poderá liberar ou bloquear o PABX para o recebimento de ligações a cobrar, para os períodos de atendimento no modo normal ou noturno.

Bloqueando o recebimento de ligações - período diurno

No ramal principal, retire o fone do gancho, tecle **(1)(2)** + SENHA GERAL (3 dígitos) + **(4)** + LINHA (1, 2 ou 3) + **(8)(2)(1)**, aguarde tom de programação correta.

Bloqueando o recebimento de ligações - período noturno

No ramal principal, retire o fone do gancho, tecle **(1)(2)** + SENHA GERAL (3 dígitos) + **(4)** + LINHA (1, 2 ou 3) + **(8)(3)(1)**, aguarde tom de programação correta.

Exemplo: você deseja que todas as linhas do PABX estejam bloqueadas para o atendimento de ligações a cobrar durante o período em que estiverem operando no modo de atendimento noturno, tecle 12 + senha geral + 4 + 9 + 831.

Liberando o recebimento de ligações a cobrar - período noturno

No ramal principal, retire o fone do gancho, tecle **(1)(2)** + SENHA GERAL (3 dígitos) + **(4)** + LINHA (1, 2 ou 3) + **(8)(2)(0)**, aguarde tom de programação correta.

Liberando o recebimento de ligações a cobrar - período diurno

No ramal principal, retire o fone do gancho, tecle **(1)(2)** + SENHA GERAL (3 dígitos) + **(4)** + LINHA (1, 2 ou 3) + **(8)(3)(0)**, aguarde tom de programação correta.

Para realizar uma programação para as três linhas ao mesmo tempo preencha o campo LINHA com o código 9.

Atendedor da linha diurno

Programação de fábrica: ramal 20 programado como atendedor de todas as linhas.

Com esta programação você define qual ramal, ou grupo de ramais, será determinado como atendedor da linha. O ramal programado para atender o maior número de linhas passará a ser considerado ramal atendedor (telefonista).

Programando ramal atendedor da linha para período diurno

No ramal principal, retire o fone do gancho, tecle (1)(2) + SENHA GERAL (3 dígitos) + (4) + LINHA (1, 2 ou 3) + (1) + N° DO RAMAL, aguarde tom de programação correta.

Exemplo 1: para que as ligações recebidas pela linha 2 sejam atendidas pelo ramal 23 definindo-o como atendedor desta linha, tecle 12 + senha geral + 4 + 2 + 1 + 23.

Programando grupo atendedor da linha para período diurno

(veja como programar um grupo no item grupo de ramais)

No ramal principal, retire o fone do gancho, tecle (1)(2) + SENHA GERAL (3 dígitos) + (4) + LINHA (1, 2 ou 3) + (1) + (6) + N° DO GRUPO (1 a 4), aguarde tom de programação correta.

Exemplo 2: para que todas as ligações recebidas pelo PABX sejam atendidas pelo grupo 1, definindo-o como atendedor de todas as linhas, tecle 12 + senha geral + 4 + 9 + 1 + 6 + 1.

Atendedor de noturno

Programação de fábrica: ramal 21 programado como atendedor de noturno.

Programando ramal atendedor de noturno

No ramal principal, retire o fone do gancho, tecle (1)(2) + SENHA GERAL (3 dígitos) + (4) + LINHA (1, 2 ou 3) + (3) + N° DO RAMAL, aguarde tom de programação correta.

Programando grupo atendedor de noturno

(veja como programar um grupo no item Grupo de Ramais)

No ramal principal, retire o fone do gancho, tecle (1)(2) + SENHA GERAL (3 dígitos) + (4) + LINHA (1, 2 ou 3) + (3) + (6) + N° DO GRUPO (1 a 4), aguarde tom de programação correta.

Exemplo: se você deseja programar o ramal 22 para atender as chamadas recebidas por todas as linhas do PABX durante a operação em modo noturno, tecle 12 + senha geral + 4 + 9 + 3 + 22.

Você poderá programar um ramal ou um grupo de ramais para atendimento das chamadas quando o PABX estiver operando no modo de atendimento noturno.

Para realizar uma programação para as três linhas ao mesmo tempo preencha o campo LINHA com o código 9.

A programação Serviço Noturno é uma forma especial de funcionamento do PABX, que destina-se a períodos especiais em que você deseja que o funcionamento seja diferenciado do habitual, como por exemplo, feriados, período noturno, finais de semana e outros aplicativos que você ache necessário.

É importante lembrar que ao se programar uma determinada facilidade para os ramais, será necessário saber como deverá ser o funcionamento desse ramal em cada período.

Se você não quiser definir um atendedor de transbordo, escolha a opção: Programando o PABX sem atendedor de Transbordo. Neste caso, após esgotar o tempo para transbordo, a ligação externa recebida será derrubada.

Serviço noturno

Programação de fábrica: serviço noturno desativado.

Nas facilidades descritas a seguir, quando for realizada a programação Serviço Noturno, os ramais e as linhas assumirão as configurações para o período noturno e/ou diurno e noturno. Quando o Serviço Noturno for desativado os ramais e as linhas assumirão as configurações destinadas ao modo de atendimento diurno.

Facilidades que podem ser alteradas com o modo de atendimento Noturno

Atendedor Noturno; Atendedor da Linha; Atendedor de Transbordo para o período Noturno; Categoria para Ligação Externa; Categoria de Acesso à Intercalação; Categoria para Ligação Externa pela Rota Especial; Categoria para Ligação Externa pela Rota 0 ou rotas especiais através da rota 0; Categoria de Acesso ao Porteiro; Categoria de Acesso a Atuação Externa; Atendimento Automático e Bloqueio de Recebimento de Ligações a Cobrar.

Ativando serviço noturno

No ramal principal, retire o fone do gancho, tecle **113**, aguarde tom de programação correta.

Desativando serviço noturno

No ramal principal, retire o fone do gancho, tecle **114**, aguarde tom de programação correta.

Observação

- caso você tenha o acessório Placa de Comunicação e queira que o PABX entre e saia do Modo serviço noturno todos os dias no mesmo horário, automaticamente, poderá executar a programação do item 30.5;
- uma vez programado o modo noturno, os ramais assumem suas categorias de noturno já definidas.
- quando o modo noturno for desprogramado, as ligações serão novamente atendidas pelo ramal atendedor da linha e os ramais voltarão a assumir suas categorias normais de operação, determinadas para o período diurno.

Atendedor de transbordo

Programação de fábrica: ramal 21 programado como atendedor de transbordo.

Com esta programação você determina um ramal ou um grupo de ramais para atendimento das chamadas externas recebidas caso não sejam atendidas pelo ramal atendedor da linha ou atendedor de noturno. A ligação passará a tocar neste outro ramal ou grupo de ramais somente após o tempo de transbordo programado.

Programando ramal atendedor de transbordo

No ramal principal, retire o fone do gancho, tecle **(1)(2)** + SENHA GERAL (3 dígit.) + **(4)** + LINHA (1, 2 ou 3) + **(2)** + N° DO RAMAL, aguarde tom de programação correta.

Programando grupo atendedor de transbordo

(veja como programar um grupo no item Grupo de ramais)

No ramal principal, retire o fone do gancho, tecle **(1)(2)** + SENHA GERAL (3 dígitos) + **(4)** + LINHA (1, 2 ou 3) + **(2)** + **(6)** + N° DO GRUPO (1 a 4), aguarde tom de programação correta.

Programando Toque geral atendedor de transbordo

No ramal principal, retire o fone do gancho, tecle **(1)(2)** + SENHA GERAL (3 dígitos) + **(4)** + LINHA (1, 2 ou 3) + **(2)(6)(0)**, aguarde tom de programação correta.

Uma vez realizada esta programação você deverá programar os ramais que receberão chamada de toque geral (os ramais 20, 21, 22, 23 e 24 já saem de fábrica habilitados para receber chamada de toque geral).

Ativando o recebimento de chamada de toque geral em um ramal:

No ramal que irá receber toque geral, retire o fone do gancho, tecle **(1)(8)(1)**, aguarde tom de programação correta.

Desativando o recebimento de chamada de toque geral em um ramal:

No ramal que você deseja desativar o recebimento de toque geral, retire o fone do gancho, tecle **(1)(8)(0)**, aguarde tom de programação correta.

Programando PABX sem atendedor de transbordo

No ramal principal, retire o fone do gancho, tecle **(1)(2)** + SENHA GERAL (3 dígitos) + **(4)** + LINHA (1, 2 ou 3) + **(2)**, aguarde tom de programação correta.

Se a linha for programada sem atendedor de transbordo e o ramal principal estiver em programação, a chamada recebida será desviada para o atendedor noturno; Se a linha for programada sem atendedor de transbordo deve-se garantir a programação de um tempo de transbordo diferente de zero, caso contrário, as ligações externas recebidas serão derrubadas.

Exemplo: você deseja programar o ramal 23 como atendedor de transbordo para a linha 1, tecla 12 + senha geral + 4 + 1 + 2 + 23.

A facilidade Toque geral possibilita habilitar mais de um ramal para receber toque de campanha de uma única chamada. O toque geral é recebido de forma sequencial pelos ramais habilitados e qualquer um deles poderá atender a chamada.

Para realizar uma programação para as três linhas ao mesmo tempo preencha o campo LINHA com o código 9.

Tempo para transbordo no atendedor da linha ou noturno

Programação de fábrica: tempo para transbordo programado como 35 segundos.

Programando tempo para transbordo

No ramal principal, retire o fone do gancho, tecle **(1)(2)** + SENHA GERAL (3 dígitos) + **(4)** + LINHA (1, 2 ou 3) + **(4)** + TEMPO (00 a 80 segundos), aguarde tom de programação correta.

O TEMPO que você programar irá corresponder ao número de toques que uma ligação de transbordo irá ter. Cada 5 segundos corresponde a 1 toque, portanto, para programar o número de toques desejado veja as informações a seguir:

| | |
|--------------------------------|--------------------------------|
| 05 segundos (1 toque) | 10 segundos (2 toques) |
| 15 segundos (3 toques) | 20 segundos (4 toques) |
| 25 segundos (5 toques) | 30 segundos (6 toques) |
| 35 segundos (7 toques) | 40 segundos (8 toques) |
| 45 segundos (9 toques) | 50 segundos (10 toques) |
| 55 segundos (11 toques) | 60 segundos (12 toques) |
| 65 segundos (13 toques) | 70 segundos (14 toques) |
| 75 segundos (15 toques) | 80 segundos (16 toques) |

Exemplo: se você quiser que todas as ligações recebidas toquem 70 segundos no ramal atendedor de todas as linhas antes de transbordarem, tecle 12 + senha geral + 4 + 9 + 4 + 70.

Transbordo para modo de atendimento noturno

Programação de fábrica: esta central sai de fábrica programada para que as ligações transbordem enquanto ela estiver operando no modo de atendimento noturno.

Desativando transbordo para modo de atendimento noturno

No ramal principal, retire o fone do gancho, tecle **(1)(2)** + SENHA GERAL (3 dígitos) + **(4)** + LINHA (1, 2 ou 3) + **(8)(7)(0)**, aguarde tom de programação correta.

Nesta programação você estará habilitando o ramal programado como atendedor de transbordo para o período diurno para ser atendedor de transbordo, também, para o período noturno.

Para realizar uma programação para as três linhas ao mesmo tempo preencha o campo LINHA com o código 9.

Ativando transbordo para modo de atendimento noturno

No ramal principal, retire o fone do gancho, tecle (1) (2) + SENHA GERAL (3 dígitos) + (4) + LINHA (1, 2 ou 3) + (8) (7) (1), aguarde tom de programação correta.

Exemplo 1: para que não haja transbordo das ligações recebidas pela linha 1 durante o período em que o PABX estiver operando no modo de atendimento noturno, tecle 12 + senha geral + 4 + 1 + 870.

Exemplo 2: se você desejar programar todas as linhas para que não haja transbordo das ligações recebidas no modo de atendimento noturno, tecle 12 + senha geral + 4 + 9 + 870.

Reconhecimento de ligação recebida

Programação de fábrica: número de toques igual a zero, neste caso, as ligações serão encaminhadas imediatamente para a telefonista.

Com esta programação você define o número de toques que o PABX deverá receber de uma chamada externa antes de encaminhá-la para tocar no ramal atendedor da linha.

Programando reconhecimento de chamada recebida

No ramal principal, retire o fone do gancho, tecle (1) (2) + SENHA GERAL (3 dígitos) + (4) + LINHA (1, 2 ou 3) + (8) (0) + Nº DE TOQUES (0 a 1), aguarde tom de programação correta.

Tempo de espera do tom de linha

Você poderá programar o tempo máximo (em segundos) que o PABX aguarda para o início da discagem antes de realizar uma chamada externa (tempo de tom de linha). Você pode definir também que após este tempo o PABX poderá considerar a ligação atendida ou derrubá-la.

Programando PABX para atender a ligação após o tempo programado

Programação de fábrica: 07 (35 segundos) para atender a ligação após o tom de linha.

No ramal principal, retire o fone do gancho, tecle (1) (2) + SENHA GERAL (3 dígitos) + (4) + LINHA (1, 2 ou 3) + (5) + TEMPO - 06 a 90 (30 a 450), aguarde tom de programação correta.

Esta programação permite que chamadas falsas, com um único toque de campainha, por exemplo, não sejam encaminhadas para a telefonista.

Esta programação é conhecida também como Temporizar Tom de Disco (TTD).

O **Tempo de Tom de linha** será equivalente a 5 vezes o valor utilizado na programação; por exemplo, se você programar 10 como tempo de tom de disco, isto resultará em 50 segundos de tempo de espera.

Para realizar uma programação para as três linhas ao mesmo tempo preencha o campo LINHA com o código 9.

Em locais onde o tom de linha demora a chegar, deve-se primeiramente medi-lo e em seguida programá-lo com valor superior ao medido; este tempo começa a ser contado logo após ser acessada a linha externa e enquanto não for teclado nenhum dígito.

Programando o PABX para derrubar a ligação após o tempo programado

Programação de fábrica: PABX não derruba a ligação após o tempo de tom de linha.

No ramal principal, retire o fone do gancho, tecle **1 2** + SENHA GERAL (3 dígitos) + **4** + LINHA (1, 2 ou 3) + **6** + TEMPO - 06 a 90 (30 a 450), aguarde tom de programação correta.

Se ao acessar a linha externa, eventualmente, você atender uma ligação, é importante que esteja atento a esta programação, se ela estiver ativada você deverá **transferir** a ligação antes do tempo programado para que ela não seja derrubada.

Transferindo uma ligação atendida

Tecla **1 1 1**, aguarde 7 segundos + FLASH + N° DO RAMAL.

ALCATECH

Para realizar uma programação para as três linhas ao mesmo tempo preencha o campo LINHA com o código 9.

UTILIZAÇÃO DO PABX (em ordem alfabética)

Neste capítulo você encontrará as facilidades que já saem de fábrica com seu PABX. Procuramos distribuir as facilidades de uma forma que você possa encontrar todas informações necessárias para utilização em um único lugar. Antes de realizar qualquer operação, leia atentamente todos os passos necessários para o seu funcionamento, uma vez programada a facilidade você poderá utilizá-la normalmente.

Neste capítulo você encontrará as seguintes Facilidades

| | |
|--|----|
| Acesso rápido à Internet | 35 |
| Agenda Coletiva | 36 |
| Agenda Individual | 38 |
| Cadeado programado pelo próprio ramal | 39 |
| Cadeado programado pelo ramal principal (programador) | 40 |
| Cancelando qualquer cadeado através do ramal principal | 40 |
| Capturas | 41 |
| Cancelando Senha do Ramal, Siga-me, Não Perturbe e Cadeado, todos de uma única vez | 41 |
| Chamada de emergência de ramal para ramal | 42 |
| Chefe-secretária | 43 |
| Consultas | 45 |
| Conferência | 46 |
| Desvio Sempre | 48 |
| Desvio Se Ocupado | 48 |
| Desvio Se Não Atende | 49 |
| Estacionamento de Chamada | 49 |
| Grupo de Ramais | 50 |
| Hotline para linha externa | 52 |
| Hotline para ramal | 53 |
| Intercalação | 54 |
| Ligações para ramal | 56 |
| Ligações para o ramal atendedor (telefonista) | 56 |
| Ligações externas através do código 0 | 57 |
| Ligações externas através de uma linha específica | 57 |
| Ligações externas através da senha de seu ramal | 58 |
| Ligações externas através de uma rota especial | 59 |
| Ligações externas através de código particular | 62 |
| Ligações para sistemas automáticos (teleserviços) | 63 |
| Memória do Último Número Externo Discado | 63 |
| Monitoração de ambiente (Babyphone) | 64 |
| Não Perturbe | 65 |
| Pêndulo | 66 |
| Retenção de chamadas | 67 |
| Rechamadas | 68 |
| Rechamada automática | 69 |
| Rechamada à última ligação dirigida ao seu ramal (Pega-trote) | 69 |
| Senha do ramal | 70 |
| Siga-me | 71 |
| Tempo de flash no ramal | 72 |
| Transferências | 72 |
| Transferência de ligações entre Centrais interligadas e acesso às facilidades CPA | 73 |

Acesso rápido à Internet

Programação de fábrica: acesso à Internet desativado.

Com esta facilidade você poderá, através dos ramais 20 e 21 (programados de fábrica), ter acesso direto às linhas 1 e 2 respectivamente. Desta forma, você poderá ter seu telefone conectado diretamente à linha telefônica. Veja a seguir como programar o acesso rápido à Internet.

Importante

- antes de realizar esta programação você deverá ter uma senha para seu ramal, veja como programá-la: retire o fone do gancho, tecle (1) (0) + N° DA SENHA DO RAMAL POR DUAS VEZES (2 dígitos), aguarde tom de programação correta.
- caso você queira alterar a senha de seu ramal: retire o fone do gancho, tecle (1) (0) + NOVA SENHA + SENHA ATUAL DO RAMAL, aguarde tom de programação correta.

Categoria para acesso rápido à Internet

Programando os ramais para terem acesso rápido à internet

No ramal principal, retire o fone do gancho, tecle (1) (2) + SENHA GERAL (3 dígitos) + (3) (5) (2) (9) + N° DO RAMAL (referente à posição física 00 ou 01), aguarde tom de programação correta.

Cancelando o acesso dos ramais

No ramal principal, retire o fone do gancho, tecle (1) (2) + SENHA GERAL (3 dígitos) + (3) (6) (2) (9) + N° DO RAMAL (referente à posição física 00 ou 01), aguarde tom de programação correta.

Utilizando o acesso rápido à Internet

Tecele (8) (9) (9) + SENHA DO RAMAL, aguarde tom de linha.

Observação

- caso seu PABX esteja equipado com a placa Identificador de chamadas, ocorrerá uma perda de velocidade na transmissão dos dados. Neste caso, aconselha-se o uso desta facilidade para Modems acima de 33,600 bps.

A senha dos ramais sai de fábrica programada para conter 2 dígitos, porém, você poderá alterá-la executando a programação do item *Número de dígitos para a senha do ramal*.

A utilização desta facilidade é bastante indicada quando se deseja ter comunicação de dados via linha telefônica com maior eficiência. Como, por exemplo, conexão à Internet. Esta facilidade é válida somente para os ramais instalados nas posições físicas 00 e 01 (programados de fábrica como ramal 20 e 21).

Agenda Coletiva

Programação de fábrica: nenhum número programado.

Esta programação permite a criação de uma agenda coletiva contendo números de **uso geral** e de **uso restrito** para ser usada pelos ramais. Nesta agenda poderão ser memorizados até 80 números telefônicos com no máximo **20 dígitos que serão** identificados pela numeração de 20 a 99.

- **números de uso geral:** disponível para todos os ramais do PABX, desde que tenham categoria de acesso externo (local, regional, DDD ou DDI) que permita completar a chamada.
- **número de uso restrito:** disponível somente para os ramais que tenham *Categoria de Acesso à Agenda de Uso Restrito*. O ramal programado para usar a Agenda Coletiva de Uso Restrito terá acesso externo independentemente da categoria para ligação externa que ele possua (local, regional, DDD ou DDI). Por exemplo, seu ramal poderá ter categoria somente para ligações locais e estar programado para acessar um número interurbano via agenda coletiva de uso restrito.

Proteção de Dados para Ramal: existem certos ramais que enquanto operam não podem receber interferências, geralmente, são ramais que possuem algum tipo de transmissor de dados, como fax, modem, etc. Os ramais com proteção de dados não recebem bips de outras ligações, recebem tom de discar interno contínuo e sempre recebem toque de campainha longo, independente do tipo da ligação recebida.

Categoria de acesso à agenda coletiva de uso restrito e proteção de dados para ramal

Programação de fábrica: ramais não têm acesso à agenda coletiva de uso restrito e não têm proteção de dados para o período diurno e noturno.

As categorias abaixo relacionadas dizem respeito à Categoria de Acesso à Agenda Coletiva de Uso Restrito e também à Proteção de Dados para o ramal, que serão programadas com um único comando.

Programando o acesso à Agenda Coletiva de Uso Restrito e Proteção de Dados para Ramal para os períodos diurno e noturno

No ramal principal, retire o fone do gancho, tecla (1) (2) + SENHA GERAL (3 dígitos) + (3) (7) (9) + CATEGORIA + Nº DO RAMAL, aguarde tom de programação correta.

CATEGORIA

- 0 ramal não tem acesso à agenda de uso restrito e não tem proteção de dados;
- 1 ramal não tem acesso à agenda de uso restrito e tem proteção de dados;
- 2 ramal tem acesso à agenda de uso restrito e não tem proteção de dados;
- 3 ramal tem acesso à agenda de uso restrito e tem proteção de dados.

Exemplo: o ramal 21 precisa ter acesso à agenda coletiva de uso restrito e não pode receber interferência por ter uma placa de fax-modem instalada, tecla 12 + senha geral + 379 + 3 + 21.

Gravando números telefônicos na agenda coletiva/uso geral

No ramal principal, retire o fone do gancho, tecla (1) (2) + SENHA GERAL (3 dígitos) + (7) (0) + N° DA AGENDA (20 a 99) + ROTA (0 a 3) + N° EXTERNO, aguarde tom de programação correta.

Gravando números telefônicos na agenda coletiva/uso restrito

No ramal principal, retire o fone do gancho, tecla (1) (2) + SENHA GERAL (3 dígitos) + (7) (1) + N° DA AGENDA (20 a 99) + ROTA (0 a 3) + N° EXTERNO, aguarde tom de programação correta.

Apagando números telefônicos das agendas coletivas de uso geral ou de uso restrito

No ramal principal, retire o fone do gancho, tecla (1) (2) + SENHA GERAL (3 dígitos) + (7) (0) + N° DA AGENDA (20 a 99), aguarde tom de programação correta.

Utilizando as agendas coletivas de uso geral e restrito

Tecla (7) + POSIÇÃO QUE O NÚMERO FOI GRAVADO NA AGENDA (20 a 99) após o recebimento do tom de linha externa: tecla FLASH. Caso seu telefone seja decádico, no lugar da tecla FLASH você deverá teclar (1).

Se você possuir a Placa de Comunicação, deverá teclar somente 7 + POSIÇÃO DO NÚMERO NA AGENDA e o PABX realizará a ligação para o número gravado.

Os números telefônicos serão identificados pela numeração 10 a 19 que indicará a posição em que foram memorizados.

Se você tiver a Placa de Comunicação, deverá teclar somente 7 + POSIÇÃO DO NÚMERO NA AGENDA e o PABX realizará a ligação para o número gravado.

Agenda Individual

Programação de fábrica: nenhum número programado.

Esta facilidade consiste numa maneira simplificada de realizar ligações. Cada ramal do PABX possui uma agenda individual que pode memorizar 10 números telefônicos de até 20 dígitos.

Gravando números telefônicos na agenda individual

No seu ramal, retire o fone do gancho, tecle **(1) (7)** + POSIÇÃO DO N° NA AGENDA (10 a 19) + ROTA (0 a 3) + N° EXTERNO, aguarde tom de programação correta.

Apagando números telefônicos gravados

No seu ramal, retire o fone do gancho, tecle **(1) (7)** + POSIÇÃO DO N° NA AGENDA (10 a 19), aguarde tom de programação correta.

Exemplo: você deseja gravar o n° telefônico 0 XX 48 2819500 na primeira posição da agenda do seu ramal, sendo que a ligação será feita pela rota 2, tecle 17 + 10 + 2 + 0 XX 482819500. Quando desejar ligar para o número agendado, tecle 71 + POSIÇÃO DO NÚMERO NA AGENDA.

Utilizando a agenda individual

Tecla **(7)** + POSIÇÃO DO N° NA AGENDA (10 a 19), após o recebimento do tom de linha externa tecla FLASH. Caso seu telefone seja decádico, no lugar da tecla FLASH você deverá teclar **(1)**.

Cadeado programado pelo próprio ramal

Só será permitida a programação do cadeado se a senha do ramal tiver sido programada, pois ela é necessária para o cancelamento desta facilidade.

Importante

- antes de realizar esta programação você deverá ter uma senha para seu ramal, veja como programá-la: retire o fone do gancho, tecle (1) (0) + N° DA SENHA DO RAMAL POR DUAS VEZES (2 dígitos), aguarde tom de programação correta.
- caso você queira alterar a senha de seu ramal: retire o fone do gancho, tecle (1) (0) + NOVA SENHA + SENHA ATUAL DO RAMAL, aguarde tom de programação correta.

Programando cadeado

No seu ramal, retire o fone do gancho, tecle (1) (5) (1) + CATEGORIA, aguarde tom de programação correta.

CATEGORIA

- 1 bloqueia o ramal para ligações internacionais (DDI), deixando-o liberado para realizar ligações interurbanas (DDD), regionais e locais;
- 2 bloqueia o ramal para ligações interurbanas (DDD) e internacionais (DDI), deixando-o liberado para realizar ligações locais e regionais;
- 3 bloqueia o ramal para ligações regionais, interurbanas (DDD) e internacionais (DDI), permitindo somente ligações locais;
- 4 bloqueio total.

Observação

- o ramal com a facilidade Cadeado programada receberá tom de discar interno com advertência (tom contínuo seguido de bips a cada segundo);
- se o ramal já tiver uma das categorias de Cadeado programada, não aceitará outra programação até que a anterior seja cancelada;
- mesmo que você tenha programado cadeado para seu ramal, o acesso à linha externa poderá acontecer através do código particular ou uso da senha do ramal.

Cancelando cadeado

No seu ramal, retire o fone do gancho, tecle (1) (5) (1) + SENHA DO RAMAL, aguarde tom de programação correta.

A senha dos ramais sai de fábrica programada para conter 2 dígitos, porém, você poderá alterá-la executando a programação do item *Número de dígitos para a senha de ramal*.

Esta programação possibilita que os ramais sejam bloqueados para não realizarem ligações externas. Este bloqueio poderá ser total (não permitindo ligações locais, regionais, DDD ou DDI) ou de acordo com a categoria escolhida (podendo somente realizar ligações locais, DDD etc.).

Cadeado programado pelo ramal principal (programador)

Esta programação deverá ser executada no ramal principal, sem entrar em programação geral.

Programando cadeado através do ramal principal

No ramal principal, retire o fone do gancho, tecle **(1) (5) (0)** + CATEGORIA + Nº DO RAMAL, aguarde tom de programação correta.

CATEGORIA

- 1 bloqueia o ramal para ligações internacionais (DDI), deixando-o liberado para realizar ligações interurbanas (DDD), regionais e locais;
- 2 bloqueia o ramal para ligações interurbanas (DDD) e internacionais (DDI), deixando-o liberado para realizar ligações locais e regionais;
- 3 bloqueia o ramal para ligações regionais, interurbanas (DDD) e internacionais (DDI), permitindo somente ligações locais;
- 4 bloqueio total.

Observação

- o ramal com a facilidade Cadeado programada receberá tom de discar interno com advertência (tom contínuo seguido de bips a cada segundo);
- se o ramal já tiver uma das categorias de Cadeado programada, não aceitará outra programação até que a anterior seja cancelada;
- mesmo que você tenha programado cadeado para seu ramal o acesso à linha externa poderá acontecer através do código particular ou uso da senha do ramal.

Cancela cadeado programado pelo ramal principal

No ramal principal, retire o fone do gancho, tecle **(1) (5) (0) (0)** + Nº DO RAMAL, aguarde tom de programação correta.

Cancelando qualquer cadeado através do ramal principal

No ramal principal, retire o fone do gancho, tecle **(1) (2)** + SENHA GERAL (3 dígitos) + **(6) (4)** + Nº DO RAMAL, aguarde tom de programação correta.

Capturas

Esta facilidade possibilita que você atenda, do seu ramal, as ligações dirigidas a outros ramais que não foram atendidas ou que estejam estacionadas ou retidas.

Capturando Ligações de qualquer um dos ramais

Tecla **5** **5**.

Captura ligações de um ramal específico

Tecla **5** + N° DO RAMAL.

Observação

- você poderá utilizar a captura de um ramal determinado quando ouvir uma ligação tocando em outro ramal, ou ainda, quando alguém estiver com o ramal ocupado e lhe informar que está recebendo bips de uma nova ligação.

Capturando ligações de um grupo de ramais

Tecla **5** + **6** + N° DO GRUPO (1 a 4).

Capturando ligações da fila do ramal atendedor (telefonista)

Tecla **5** **9**.

Cancelando Senha do Ramal, Siga-me, Não Perturbe e Cadeado, todos de uma única vez

No ramal principal, retire o fone do gancho, tecla **1** **2** + SENHA GERAL (3 dígitos) + **6** **5** + N° DO RAMAL, aguarde tom de programação correta.

Você poderá capturar ligações externas e internas, com exceção de ligações de despertador e rechamada.

Chamada de emergência de ramal para ramal

Programação de fábrica: nenhuma chamada de emergência programada.

Você poderá programar um ramal para efetuar, automaticamente, ligações de emergência para outro ramal.

Programando a chamada de emergência

Você deverá executar os seguintes passos:

1º passo: programe o ramal que realizará a ligação de emergência

No ramal principal, retire o fone do gancho, tecle (1) (2) + SENHA GERAL (3 dígitos) + (5) (2) (2) (3) + Nº DO RAMAL, aguarde tom de programação correta.

2º passo: programe o ramal que receberá a ligação de emergência

No ramal principal, retire o fone do gancho, tecle (1) (2) + SENHA GERAL (3 dígitos) + (5) (2) (2) (1) + Nº DO RAMAL, aguarde tom de programação correta.

Acionando uma ligação de emergência de um ramal para outro ramal

Basta retirar o fone do gancho de ramal programado para acionar a emergência, aguardar 7 segundos, que o PABX realizará automaticamente uma ligação para o ramal programado como receptor da chamada de emergência. A conversação pode ser estabelecida assim que a ligação for atendida.

Observação

- para desligar a ligação de emergência você deverá colocar o fone no gancho;
- se ao acionar um ramal de emergência, você receber tom de ocupado, o PABX sinalizará esta ligação para o ramal de emergência enviando 10 bips seguidos de uma pausa de 5 segundos. Esta seqüência acontecerá até que o ramal programado para receber a ligação de emergência desligue a ligação em andamento.

Desprogramando o acionamento de emergência por um ramal

No ramal principal, retire o fone do gancho, tecle (1) (2) + SENHA GERAL (3 dígitos) + (5) (2) (2), aguarde tom de programação correta.

Exemplo: você deseja que o ramal 20 seja programado para realizar chamada de emergência para o ramal 23.

1º - defina o ramal que irá executar a ligação, tecle 5223 + 20.

2º - defina que a ligação de emergência será para o ramal 23, tecle 5221 + 23.

Chefe-secretária

Programação de fábrica: nenhum grupo Chefe-Secretária programado.

A programação Chefe-Secretária permite o acesso rápido entre ramais que precisam se comunicar constantemente.

Poderão ser formados até 4 grupos com as seguintes composições:

um chefe e uma secretária;

um chefe e duas secretárias;

dois chefes e uma secretária; e

dois chefes e duas secretárias.

Programando um grupo e a posição de cada ramal no grupo

No ramal principal, retire o fone do gancho, tecle **(1)(2)** + SENHA GERAL (3 dígitos) + **(9)(3)** + N° DO GRUPO (1, 2, 3 ou 4) + POSIÇÃO DO RAMAL NO GRUPO (1 a 4) + N° DO RAMAL, aguarde tom de programação correta.

POSIÇÃO DO RAMAL NO GRUPO

1 para chefe 1;

2 para chefe 2;

3 para secretária 1;

4 para secretária 2.

Exemplo: você deseja programar um grupo chefe-secretária (grupo 1) formado por dois chefes (ramal 22 - chefe 1 e ramal 23 - chefe 2) e uma secretária (que será o ramal 21). Entre em programação geral, teclando 12 + Senha geral (3 dígitos) e programe:

o ramal 22 como chefe 1, teclando 93 + 1 + 1 + 22;

o ramal 23 como chefe 2, teclando 93 + 1 + 2 + 23; e

o ramal 21 como secretária 1, teclando 93 + 1 + 3 + 21.

Desprogramando um grupo chefe-secretária

No ramal principal, retire o fone do gancho, tecle **(1)(2)** + SENHA GERAL (3 dígitos) + **(9)(3)** + N° DO GRUPO (1, 2, 3 ou 4) + **(0)**, aguarde tom de programação correta.

Todo grupo Chefe-Secretária deverá ter chefe 1 e secretária 1, não sendo possível formar um grupo apenas com um chefe e uma secretária usando os códigos que indicam chefe 2 e secretária 2.

Cada ramal só poderá pertencer a um grupo de Chefe-Secretária.

Se a secretária recebe uma ligação externa e a transfere para o ramal do chefe que está ocupado, no momento em que este ramal desocupar a ligação tocará no ramal da secretária, assim ela poderá consultá-lo quanto ao atendimento da ligação.

Quando o chefe fizer uma ligação para o ramal da secretária e este estiver ocupado, ela ouvirá bips sinalizando que o chefe está tentando contato.

Uma chamada de consulta será identificada pelo toque de campainha (um toque curto seguido de um longo).

Ligando para um grupo chefe-secretária

Um chefe e uma secretária

O chefe e a secretária ligarão um para o outro, teclando **4**.

Um chefe e duas secretárias

O chefe ligará para secretária 1, teclando **4 1** e para a secretária 2, teclando **4 2**. As duas secretárias ligarão para o chefe, teclando **4**.

Dois chefes e uma secretária

A secretária ligará para o chefe 1, teclando **4 1** e para o chefe 2, teclando **4 2**. Os dois chefes ligarão para a secretária, teclando **4**.

Dois chefes e duas secretárias

Os chefes ligarão para secretária 1, teclando **4 1** e para a secretária 2, teclando **4 2**. As secretárias ligarão para o chefe 1, teclando **4 1** e para o chefe 2, teclando **4 2**.

Observação

- se os ramais definidos como Chefe-Secretária forem Terminais Inteligentes, você poderá configurar uma tecla do Terminal para a função de interfone, acesso rápido para comunicação pelo viva-voz (veja como programar no Manual do Usuário do TI 630/TI 630i ou Manual do Usuário do TI 530 - conforme modelo do seu Terminal).

Transferindo uma ligação para um ramal deste grupo

Teclé FLASH + **4** ou **4 1** ou **4 2** e desligue.

Caso seu telefone seja decádico o uso da tecla FLASH não será necessário.

Falando com um ramal deste grupo durante uma ligação

Teclé Flash + **4 4 1** ou **4 2** conforme o acesso.

Caso seu telefone seja decádico o uso da tecla FLASH não será necessário.

Capturando uma ligação de um ramal deste grupo

Teclé **5 4**.

Consultas

Esta facilidade permite que durante uma ligação (com um número externo ou ramal) você chame um ramal para uma consulta e depois retorne à ligação anterior; enquanto você estiver conversando com a segunda ligação, a primeira ficará retida.

Você está em conversação com um ramal ou um número externo e deseja falar com um outro ramal

Tecla FLASH + N° DO RAMAL.

Caso seu telefone seja decádico o uso da tecla FLASH não será necessário.

Você está em conversação com um ramal ou um número externo e deseja falar com a telefonista

Tecla FLASH + **9**.

Caso seu telefone seja decádico o uso da tecla FLASH não será necessário.

Você está em conversação com um ramal ou um número externo e deseja falar com um ramal de um grupo de ramais

Tecla FLASH + **6** + N° DO GRUPO (1 a 4).

Caso seu telefone seja decádico o uso da tecla FLASH não será necessário.

Você realizou uma consulta e deseja retornar à ligação anterior

Tecla FLASH + **0**.

Caso seu telefone seja decádico o uso da tecla FLASH não será necessário.

Conferência

Programação de fábrica:conferência ativada para todos os ramais.

Conferência é conversação com mais de um ramal ou ligação externa ao mesmo tempo.

Desativando a conferência para os ramais

No ramal principal, retire o fone do gancho, tecle (1) (2) + SENHA GERAL (3 dígitos) + (2) (6) (0), aguarde tom de programação correta.

Exemplo: você deseja que todos os ramais estejam desabilitados para realizar conferência, no ramal principal, tecle 12 + senha geral + 260 .

Ativando a conferência para os ramais (retorna a programação de fábrica)

No ramal principal, retire o fone do gancho, tecle (1) (2) + SENHA GERAL (3 dígitos) + (2) (6) (1), aguarde tom de programação correta.

Observação

- durante a conferência são enviados bips a cada 30 segundos indicando o estado de conferência. O ramal atendedor não poderá estabelecer conferência com ligações que estejam na fila para atendimento.

Utilizando a conferência entre três ramais

Durante uma ligação com um ramal, você realizou uma consulta a outro ramal e deseja falar com os dois ramais ao mesmo tempo.

Tecla FLASH + (7), aguarde tom de programação correta.

Caso seu telefone seja decádico o uso da tecla FLASH não será necessário.

Para desfazer a conferência continuando a ligação somente com o primeiro ramal consultado

Tecla FLASH + (0).

Caso seu telefone seja decádico o uso da tecla FLASH não será necessário.

Utilizando a conferência entre dois ramais e uma ligação externa

Durante uma ligação com um número externo, você realizou uma consulta a outro ramal e deseja falar com os dois ao mesmo tempo

Tecla FLASH + **(7)**.

Caso seu telefone seja decádico o uso da tecla FLASH não será necessário.

Como desfazer a conferência continuando a conversação somente com a ligação externa

Tecla FLASH + **(0)**.

Caso seu telefone seja decádico o uso da tecla FLASH não será necessário.

Utilizando a conferência entre um ramal e duas ligações externas

Durante uma ligação com um número externo você deseja falar com outro número externo

Tecla FLASH + **(6 9)** e coloque o fone no gancho para reter a primeira ligação. Retire o fone do gancho e realize a segunda ligação.

Caso seu telefone seja decádico o uso da tecla FLASH não será necessário.

Para falar com os dois ao mesmo tempo

Tecla FLASH + **(7)**.

Caso seu telefone seja decádico o uso da tecla FLASH não será necessário.

Para reter a última ligação que entrou na conferência, ficando somente com a primeira ligação

Tecla FLASH + **(6)**.

Caso seu telefone seja decádico o uso da tecla FLASH não será necessário.

Para descartar a última ligação que entrou na conferência

Tecla FLASH + **(0)**.

Caso seu telefone seja decádico o uso da tecla FLASH não será necessário.

Uma vez programada a facilidade Desvio Sempre, seu ramal ficará com tom de discar interno com advertência (tom contínuo seguido de bips a cada segundo) e não receberá ligações até que o Desvio Sempre seja desprogramado. Seu ramal receberá ligações somente do ramal para o qual o desvio foi programado.

Desvio Sempre

Todas as ligações dirigidas ao seu ramal serão encaminhadas diretamente para o ramal programado para recebê-las.

Programando Desvio Sempre

No seu ramal, retire o fone do gancho, tecle **(1)(4)(3)** + N° DO RAMAL - que irá receber a ligação, aguarde tom de programação correta.

Desprogramando Desvio Sempre

No seu ramal, retire o fone do gancho, tecle **(1)(4)(3)**, aguarde tom de programação correta.

Desvio Se Ocupado

As ligações dirigidas ao seu ramal somente serão encaminhadas se ele estiver ocupado. O Desvio Se Ocupado também poderá ser programado para grupo de ramais (distribuído ou hierárquico).

Programando um ramal para atender suas ligações quando seu ramal estiver ocupado

No seu ramal, retire o fone do gancho, tecle **(1)(4)(4)** + N° DO RAMAL - que irá receber a ligação, aguarde tom de programação correta.

Programando um grupo para atender suas ligações quando seu ramal estiver ocupado

No seu ramal, retire o fone do gancho, tecle **(1)(4)(4)** + N° DO GRUPO, aguarde tom de programação correta.

Desprogramando (ramal ou grupo)

No seu ramal, retire o fone do gancho, tecle **(1)(4)(4)**, aguarde tom de programação correta.

Desvio Se Não Atende

As ligações serão desviadas para o ramal programado quando o seu ramal não atender após o número programado de toques. O Desvio Se Não Atende também pode ser programado para grupo de ramais (distribuidor ou hierárquico).

Programando um ramal para atender suas ligações

No seu ramal, retire o fone do gancho, tecle **(1)(4)(5)** + N° DE TOQUES (3 a 7) + N° DO RAMAL, aguarde tom de programação correta.

Programando um grupo para atender suas ligações

No seu ramal, retire o fone do gancho, tecle **(1)(4)(5)** + N° DE TOQUES (3 a 7) + N° DO GRUPO, aguarde tom de programação correta.

Desprogramando Desvio Se Não Atende de seu ramal

No seu ramal, retire o fone do gancho, tecle **(1)(4)(5)**, aguarde tom de programação correta.

Estacionamento de Chamada

Estacionar uma ligação externa é deixá-la num local apropriado (chamado de estacionamento) para que possa ser retirada (capturada) no momento oportuno pela pessoa a quem a ligação se destina.

Estacionando uma ligação externa depois de atendida

Tecla FLASH + **(6)** + N° DO ESTACIONAMENTO (5 a 7), aguarde tom de chamada e coloque o fone no gancho.
Caso seu telefone seja decádico o uso da tecla FLASH não será necessário.

Retirando do estacionamento

Tecla **(5)(6)** + N° DO ESTACIONAMENTO (5 a 7), aguarde tom de chamada e coloque o fone no gancho.

Exemplo: você atendeu, em um telefone decádico, uma ligação externa para alguém que não consegue localizar no momento e deseja deixá-la aguardando no estacionamento 5 enquanto localiza a pessoa, tecla 6 + 5 e desligue. Para atender a ligação retirando-a do estacionamento, tecla 56 + 5.

Deve-se avisar a existência de ligação a ser atendida e qual o número do estacionamento utilizado.
Se a ligação não for retirada do estacionamento durante um período de três minutos, ela retornará para o ramal que a colocou no estacionamento.

Os grupos serão numerados de 1 a 4, esses números serão utilizados em qualquer operação envolvendo um grupo.

No grupo distribuidor, caso o ramal não atenda dentro do número de toques programado, por estar ausente, a ligação será desviada para o ramal seguinte, obedecendo a mesma ordem de programação.

No grupo hierárquico o atendimento das ligações é feito seguindo a hierarquia de programação dos ramais, sendo que o primeiro ramal do grupo sempre terá prioridade sobre os demais no atendimento das ligações.

Grupo de Ramais

Programação de fábrica: nenhum grupo programado.

Esta facilidade foi desenvolvida para que nenhuma ligação deixe de ser atendida quando um ramal estiver ocupado ou não atender. Você poderá reunir alguns ramais por afinidade ou proximidade e formar até 4 grupos, com o limite máximo de 7 ramais para cada grupo, com exceção do grupo Toque Múltiplo (que só permite 6 ramais por grupo). Os ramais poderão pertencer a mais de um grupo.

Tipos de grupos que podem ser programados

1 - Distribuidor

Neste tipo de grupo, o PABX "memoriza" o ramal do grupo para o qual uma ligação foi encaminhada e, na próxima ligação recebida, encaminha para o ramal livre seguinte, obedecendo a ordem em que foram programados. Caso o ramal seguinte esteja ocupado ele perderá a sua vez e a ligação será para o próximo ramal livre programado.

Exemplo: suponhamos que você programou a seguinte seqüência de ramais 23, 25 e 27 para um grupo distribuidor, e que a última ligação foi encaminhada para o ramal 25; A ligação seguinte será encaminhada para o 27, e se estiver ocupado ou não atender, irá para o 23.

2 - Hierárquico

Neste tipo de grupo, as ligações são encaminhadas sempre para o primeiro ramal do grupo, obedecendo a ordem em que foram programados. Por exemplo, caso o primeiro ramal não atenda dentro do número de toques programados por estar ausente e o segundo ramal do grupo estiver ocupado, a ligação tocará no terceiro ramal; Se este não atender, ela não tocará no quarto ramal da seqüência e sim voltará a tocar no primeiro ramal do grupo, obedecendo a ordem de programação do grupo e assim sucessivamente. Se todos os ramais do grupo estiverem ocupados, a chamada ficará aguardando atendimento no primeiro ramal do grupo. O último ramal do grupo só receberá chamadas quando os demais ramais do grupo estiverem ocupados.

Exemplo: suponha que tenha sido programada a seguinte seqüência de ramais: 21, 24, 26 e 27 para um grupo hierárquico. Os ramais 21, 26 e 27 estão livres e o ramal 24 está ocupado. A ligação será encaminhada para o ramal 21; se não atender após o número de toques de desvio, tocará no ramal 26; se o ramal 26 não atender, será enviada para o ramal 21 novamente.

3 - Toque Múltiplo

Neste tipo de grupo, a ligação externa tocará em todos os ramais ao mesmo tempo e qualquer um deles poderá atendê-la ao retirar o fone do gancho. **A ligação interna dirigida para este tipo de grupo terá a mesma característica de funcionamento descrita para o grupo hierárquico.** Se este tipo de grupo receber uma ligação externa, transferida ou não, e todos os ramais estiverem ocupados, a chamada será transferida para o primeiro ramal do grupo que receberá bips.

Programando os grupos

No ramal principal, retire o fone do gancho, tecle **1****2** + SENHA GERAL (3 dígitos) + **9****6** + N° DO GRUPO (1, 2, 3 ou 4) + N° DE TOQUES (3 a 7) + TIPO DE GRUPO (1 distribuidor; 2 hierárquico e 3 toque múltiplo), aguarde tom de programação correta.

Logo após esta programação você deverá incluir os ramais que farão parte deste grupo. Veja na programação seguinte como incluir os ramais no grupo.

Incluindo um ramal no grupo

No ramal principal, retire o fone do gancho, tecle **1****2** + SENHA GERAL (3 dígitos) + **9****5** + N° DO GRUPO (1 a 4) + **1** + N° DO RAMAL, aguarde tom de programação correta. Você deverá executar este procedimento para todos os ramais que desejar incluir no grupo.

Excluindo um ramal do grupo

No ramal principal, retire o fone do gancho, tecle **1****2** + SENHA GERAL (3 dígitos) + **9****5** + N° DO GRUPO (1 a 4) + **0** + N° DO RAMAL, aguarde tom de programação correta. Você deverá executar este procedimento para todos os ramais que quiser excluir do grupo.

Cancelando todo o grupo

No ramal principal, retire o fone do gancho, tecle **1****2** + SENHA GERAL (3 dígitos) + **9****0** + N° DO GRUPO, aguarde tom de programação correta.

Ligando para um grupo de ramais

Tecla **6** + N° DO GRUPO (1 a 4), aguarde tom de chamada.

Nesta programação você irá criar um grupo, determinar o tipo de grupo (distribuidor; hierárquico ou toque múltiplo), e ainda, determinar o número de vezes que a ligação irá tocar antes de ser desviada.

A facilidade Hotline Externa não poderá ser programada no ramal principal. Esta facilidade não deverá ser programada, também, em um ramal que esteja programado para realizar chamadas de emergência.

Hotline para linha externa

Através desta facilidade você poderá acessar, automaticamente, uma determinada linha externa

Hotline sem retardo para linha externa

Com esta programação, sempre que você retirar o fone do gancho seu ramal acessará diretamente a linha externa; neste caso, seu ramal ficará impossibilitado de efetuar qualquer outro tipo de ligação.

Programando Hotline sem retardo para seu ramal

No seu ramal, retire o fone do gancho, tecle **(1)(4)(2)(0)** + N° DA ROTA (0 a 3), aguarde tom de programação correta.

Desprogramando Hotline de seu ramal

No ramal principal, retire o fone do gancho, tecle **(1)(2)** + SENHA GERAL (3 dígitos) + **(6)(7)** + N° DO RAMAL, aguarde tom de programação correta.

Utilizando o ramal com Hotline sem retardo para linha externa

Retire o fone do gancho e o PABX irá acessar a linha externa automaticamente.

Hotline com retardo para linha externa

Com esta programação, sempre que você retirar o fone do gancho seu ramal aguardará 7 segundos para acessar a linha externa; neste caso, seu ramal estará livre para efetuar qualquer ligação, desde que aconteça antes dos 7 segundos.

Programando Hotline com retardo para seu ramal

No seu ramal, retire o fone do gancho, tecle **(1)(4)(2)(1)** + N° DA ROTA (0 a 3), aguarde tom de programação correta.

Desprogramando Hotline de seu ramal

No seu ramal, retire o fone do gancho, tecle **(1)(4)(2)**, aguarde tom de programação correta.

Utilizando o ramal com Hotline com retardo para linha externa

Retire o fone do gancho, o PABX aguardará 7 segundos e em seguida irá acessar a linha externa automaticamente.

Hotline para ramal

Através desta facilidade você poderá acessar, automaticamente, um determinado ramal.

Hotline sem retardo para ramal

Com esta programação, sempre que você retirar o fone do gancho seu ramal ligará diretamente para o ramal programado; neste caso, seu ramal ficará impossibilitado de efetuar qualquer outro tipo de ligação.

Programando Hotline sem retardo para seu ramal

No seu ramal, retire o fone do gancho, tecle **(1)(4)(2)(0)** + N° DO RAMAL, aguarde tom de programação correta.

Desprogramando Hotline de seu ramal

No ramal principal, retire o fone do gancho, tecle **(1)(2)** + SENHA GERAL (3 dígitos) + **(6)(7)** + N° DO RAMAL, aguarde tom de programação correta.

Utilizando o ramal com Hotline sem retardo para ramal

Retire o fone do gancho e o PABX irá ligar para o ramal programado automaticamente.

Hotline com retardo para ramal

Com esta programação, sempre que você retirar o fone do gancho seu ramal aguardará 7 segundos para ligar para o ramal programado; neste caso, seu ramal estará livre para efetuar qualquer ligação, desde que aconteça antes dos 7 segundos.

Programando Hotline com retardo para seu ramal

No seu ramal, retire o fone do gancho, tecle **(1)(4)(2)(1)** + N° DO RAMAL, aguarde tom de programação correta.

Desprogramando Hotline de seu ramal

No seu ramal, retire o fone do gancho, tecle **(1)(4)(2)**, aguarde tom de programação correta.

Utilizando o ramal com Hotline com retardo para ramal

Retire o fone do gancho, o PABX aguardará 7 segundos e em seguida, ligará para o ramal programado automaticamente.

A facilidade Hotline Externa não poderá ser programada no ramal principal. Esta facilidade não deverá ser programada, também, em um ramal que esteja programado para realizar chamadas de emergência.

Esta facilidade deverá ser utilizada somente quando você necessitar se comunicar urgentemente com um ramal que está ocupado.

Intercalação

Programação de fábrica: ramais não intercalam e podem ser intercalados.

A intercalação permite que você entre em uma ligação em andamento de outro ramal. Esta facilidade é bastante útil para ramais que precisam se comunicar com urgência, não podendo aguardar que o outro ramal desocupe.

Categoria de acesso à intercalação

No ramal principal, retire o fone do gancho, tecle **(1)** **(2)** + SENHA GERAL (3 dígitos) + **(3)** + PERÍODO + **(0)** + CATEGORIA + N° DO RAMAL, aguarde tom de programação correta.

PERÍODO

- 5 para período diurno;
- 6 para período noturno;
- 7 para período diurno/noturno.

CATEGORIA

- 0 ramal não intercala e pode ser intercalado;
- 1 ramal intercala e pode ser intercalado;
- 2 ramal não intercala e não pode ser intercalado;
- 3 ramal intercala e não pode ser intercalado.

Exemplo: você deseja que o ramal 22 possa intercalar mas não seja intercalado durante o período diurno, tecle 12 + senha geral + 350 + 3 + 22.

Intercalando um ramal

Durante a conversação todos os participantes receberão bips.

Você deseja falar urgentemente com um ramal que está ocupado

Sobre o tom de ocupado, tecle **(8)**. Após 5 segundos o ramal receberá bips, indicando a quebra no sigilo da ligação e você já poderá falar.

Para desfazer a intercalação coloque o fone no gancho.

Importante

Você poderá realizar a intercalação, também, durante uma consulta; neste caso, para desfazer a intercalação ficando somente com a ligação externa, tecle FLASH + **(0)**. Caso seu telefone seja decádico o uso da tecla FLASH não será necessário.

Exemplo: você deseja falar com o ramal 22 que está ocupado. Para que você não precise esperar que ele desocupe, tecle 8 sobre o tom de ocupado; a partir deste momento o ramal 22 receberá bips sinalizando a interrupção da conversação.

Ramal telemarketing

Programação de fábrica: todos os ramais recebem bips ao ser intercalados.

Esta facilidade tem como função programar o ramal para que não receba "bips" ao ser intercalado. Esta programação é realizada no próprio ramal.

Antes de realizar esta programação, verifique a programação *Intercalação*.

Importante

- antes de realizar esta programação você deverá ter uma senha para seu ramal, veja como programá-la: retire o fone do gancho, tecle (1) (0) + N° DA SENHA DO RAMAL POR DUAS VEZES (2 dígitos), aguarde tom de programação correta.
- caso você queira alterar a senha de seu ramal: retire o fone do gancho, tecle (1) (0) + NOVA SENHA + SENHA ATUAL DO RAMAL, aguarde tom de programação correta.

Programando seu ramal para não receber bips ao ser intercalado

No seu ramal, retire o fone do gancho, tecle (1) (5) (8) + SENHA DO RAMAL + (1), aguarde tom de programação correta.

Desprogramando seu ramal (neste caso, ele receberá bips ao ser intercalado)

No seu ramal, retire o fone do gancho, tecle (1) (5) (8) + SENHA DO RAMAL + (0), aguarde tom de programação correta.

A senha dos ramais sai de fábrica programada para conter 2 dígitos, porém, você poderá alterá-la executando a programação do item *Número de dígitos para senha de ramal*.

Uma ligação de ramal será identificada por dois toques médios

Ligações para ramal

Ligando para um ramal

Tecele o N.º DO RAMAL.

Se você ligar para um ramal e ele estiver ocupado ou não estiver atendendo no momento, você poderá realizar uma nova ligação, sem precisar desligar a ligação anterior, veja a seguir:

Realizando uma ligação encadeada

Para o ramal atendedor (telefonista)

Você ligou para um ramal e recebeu tom de ocupado ou não foi atendido, para ligar para a telefonista, tecele **(9)**.

Para um grupo de ramais

Você ligou para um ramal e recebeu tom de ocupado ou não foi atendido, para ligar para um grupo de ramais, tecele **(6)** + N.º DO GRUPO (1 a 4).

Para um ramal comum

Você ligou para um ramal e recebeu tom de ocupado ou não foi atendido, para ligar para um ramal, tecele N.º DO RAMAL.

Ligações para o ramal atendedor (telefonista)

Programação de fábrica: ramais recebem tom de chamada quando ligam para o ramal atendedor e ele está ocupado.

Ligando para o ramal atendedor

Tecele **(9)** e aguarde. Se o ramal atendedor estiver ocupado, você receberá tom de chamada, e ficará aguardando na fila até que o ramal atendedor desocupe.

Você poderá programar para que os ramais recebam tom de ocupado quando ligarem para o ramal atendedor e ele estiver ocupado, veja a programação a seguir:

Programando Tom para ramal atendedor ocupado

Programando para que os ramais recebam tom de ocupado

No ramal principal, retire o fone do gancho, tecle **(1)(2)** + SENHA GERAL (3 dígitos) + **(3)(0)(4)(1)**, aguarde tom de programação correta.

Retornando a programação de fábrica (ramais recebem tom de chamada)

No ramal principal, retire o fone do gancho, tecle **(1)(2)** + SENHA GERAL (3 dígitos) + **(3)(0)(4)(0)**, aguarde tom de programação correta.

Ligações externas através do código 0

Todos os ramais saem de fábrica programados para realizar ligações externas através do código 0.

Os ramais poderão realizar ligações internas, externas locais, regionais, DDD podendo receber ligações externas. Caso você queira alterar o tipo de ligação que um ramal poderá realizar veja o item categoria para ligação externa, no capítulo configuração geral do PABX

Um ramal poderá realizar ligações externas através de rotas especiais, veja o item *Ligações externas através da rota especial.*

Ligando para um número externo

Tecla **(0)**, aguarde tom de linha externa e tecla o Nº EXTERNO.

Ligações externas através de uma linha específica

Esta facilidade poderá ser utilizada quando você quiser utilizar algum serviço disponível em somente uma das linhas, como exemplo, facilidades CPA. Poderá ser utilizada, também, para verificar se uma linha está funcionando corretamente

Ligando por uma linha específica

Tecla **(8)(0)(0)** + Nº DA LINHA (1, 2 ou 3), aguarde tom de linha, em seguida tecla o NÚMERO EXTERNO.

Se você realizar uma ligação utilizando uma linha específica, não poderá utilizar a facilidade rechamada à linha ocupada.

A senha dos ramais sai de fábrica programada para conter 2 dígitos, porém, você poderá alterá-la executando a programação do item *Número de dígitos para a senha de ramal*.

Ligações externas através da senha de seu ramal

Esta facilidade permite que você efetue uma ligação externa de qualquer ramal utilizando a categoria para Ligação Externa do seu ramal. Uma ligação utilizando a senha de seu ramal poderá ser feita até mesmo de ramais que não possuem categoria que permita executar ligações externas.

Importante

- nesta facilidade não é permitida a utilização da Rechamada à Linha Externa;
- esta facilidade só poderá ser utilizada pela rota 0;
- este tipo de acesso poderá ser feito mesmo com cadeado programado;
- antes de realizar esta programação você deverá ter uma senha para seu ramal, veja como programá-la: retire o fone do gancho, tecle **[1] [0]** + N° DA SENHA DO RAMAL POR DUAS VEZES (2 dígitos), aguarde tom de programação correta.
- caso você queira alterar a senha de seu ramal: retire o fone do gancho, tecle **[1] [0]** + NOVA SENHA + SENHA ATUAL DO RAMAL, aguarde tom de programação correta.

Ligando através da senha de seu ramal

Tecele **[6] [0]** + SENHA DO SEU RAMAL e N° DO SEU RAMAL, aguarde tom de linha + N° EXTERNO.

Exemplo: o ramal 22 tem a senha 35 e está programado para realizar ligações interurbanas - DDD. Caso o usuário deste ramal esteja em um outro ramal programado para realizar somente ligações locais e desejar ligar, pela rota 0, para o número (51) 3456789, deverá teclar 60 + 35 + 22, aguardar o tom de linha externa e teclar 0 XX 513456789.

Ligações externas através de uma rota especial

Se existirem ramais que necessitem de acesso a uma linha externa específica, você poderá programar uma linha para ser acessada através de rotas especiais (1, 2 ou 3).

Antes de realizar esta programação veja a sinalização da linha telefônica no item Identificação do tipo de sinalização da linha.

Para que um ramal possa realizar ligações externas através de rotas especiais, você deverá executar os seguintes passos:

1º passo: configuração da linha como rota especial

Linha origina ligações no modo de sinalização decádica

No ramal principal, retire o fone do gancho, tecle **(1) (2)** + SENHA GERAL (3 dígitos) + **(3) (1)** + LINHA (1, 2 ou 3) + ROTA (1, 2 ou 3) + **(1)**, aguarde tom de programação correta.

Linha origina ligações no modo de sinalização decádica, podendo receber ligações

No ramal principal, retire o fone do gancho, tecle **(1) (2)** + SENHA GERAL (3 dígitos) + **(3) (1)** + LINHA (1, 2 ou 3) + ROTA (1, 2 ou 3) + **(4)**, aguarde tom de programação correta.

Linha origina ligações no modo de sinalização multifrequencial

No ramal principal, retire o fone do gancho, tecle **(1) (2)** + SENHA GERAL (3 dígitos) + **(3) (1)** + LINHA (1, 2 ou 3) + ROTA (1, 2 ou 3) + **(2)**, aguarde tom de programação correta.

Linha origina ligações no modo de sinalização multifrequencial, podendo receber ligações

No ramal principal, retire o fone do gancho, tecle **(1) (2)** + SENHA GERAL (3 dígitos) + **(3) (1)** + LINHA (1, 2 ou 3) + ROTA (1, 2 ou 3) + **(5)**, aguarde tom de programação correta.

Exemplo: você deseja programar a linha 1 como rota 1 para receber e originar ligações no modo multifrequencial, tecle 12 + senha geral + 31 + 1 + 1 + 5.

As linhas programadas como rota especial serão acessadas somente pelos ramais que tiverem categoria para ligação externa pela rota especial.

As linhas habilitadas para originar ligações no modo de sinalização decádica ou multifrequencial terão preferência em originar ligações, porém, também poderão receber ligações.

Para realizar uma programação para as três linhas ao mesmo tempo preencha o campo LINHA com o código 9.

Cada ramal só poderá ter uma rota especial programada para utilizar o código 0.

Um ramal poderá ter somente um tipo de acesso à linha externa através do código 0, se ele for programado para acessar a linha externa através das rotas especiais utilizando o código 0, não poderá ter acesso à linha externa através da rota 0.

2º passo: Categoria para ligação externa pela rota especial

Programação de fábrica: ramais não têm acesso às rotas especiais diurno e noturno.

Programando categoria para ligação externa pela rota especial

No ramal principal, retire o fone do gancho, tecle (1)(2) + SENHA GERAL (3 dígitos) + (3) + PERÍODO + (3) + CATEGORIA + Nº DO RAMAL, aguarde tom de programação correta.

PERÍODO

- 5 para período diurno;
- 6 para período noturno;
- 7 para período diurno e noturno.

CATEGORIA

- 0 ramal não tem acesso a nenhuma rota programada;
- 1 ramal tem acesso às rota 1;
- 2 ramal tem acesso às rota 2;
- 3 ramal tem acesso às duas rotas programadas.

Exemplo: você deseja que o ramal 23 tenha acesso à rota 1, nos períodos diurno e noturno, tecle 12 + senha geral + 373 + 1 + 23.

Ligando para um número externo através da rota especial

Tecele (8)(9) + Nº DA ROTA (1, 2 ou 3), aguarde tom de linha + Nº EXTERNO.

Você poderá programar seu ramal para acessar as rotas especiais através do código 0, neste caso, você poderá ligar para os números externos teclando o código 0 + NÚMERO TELEFÔNICO. Veja como programar esta facilidade para seu ramal, no item apresentado a seguir:

Categoria para ligação externa através das rotas especiais utilizando o código 0 (opcional)

Programação de fábrica: ramais não têm acesso às rotas especiais utilizando o código 0.

Programando acesso às rotas especiais através da rota 0

No ramal principal, retire o fone do gancho, tecle **(1)(2)** + SENHA GERAL (3 dígitos) + **(3)** + PERÍODO + **(2)** + ROTA (1, 2 ou 3) + N° DO RAMAL, aguarde tom de programação correta.

PERÍODO

- 5 para período diurno;
- 6 para período noturno;
- 7 para período diurno e noturno.

Desprogramando o acesso às rotas especiais através do código 0

No ramal principal, retire o fone do gancho, tecle **(1)(2)** + SENHA GERAL (3 dígitos) + **(3)** + PERÍODO + **(2)(0)** + N° DO RAMAL, aguarde tom de programação correta.

PERÍODO

- 5 para período diurno;
- 6 para período noturno;
- 7 para período diurno e noturno.

Cancelando o acesso à linha externa através do código 0

No ramal principal, retire o fone do gancho, tecle **(1)(2)** + SENHA GERAL (3 dígitos) + **(3)** + PERÍODO + **(2)(8)** + N° DO RAMAL, aguarde tom de programação correta.

PERÍODO

- 5 para período diurno;
- 6 para período noturno;
- 7 para período diurno e noturno.

Observação:

- o ramal que realizar esta programação só poderá realizar ligações externas através de uma rota especial (teclando 89 + rota (1, 2 ou 3) + número externo;
- O ramal que realizar esta programação poderá utilizar a facilidade Acesso rápido à internet.

O código particular é muito útil para ligações bilhetadas, pois através do código é possível identificar as ligações particulares (o seu código é impresso no bilhete que registra a ligação).

Para alterar a senha para código particular você deverá cancelar o código particular para ramal e gravá-lo novamente, feito isso a senha para código particular poderá ser reprogramada.

Ligações externas através de código particular

Através do código particular você poderá realizar ligações externas em qualquer ramal (mesmo que este não possua categoria para ligação externa programada), utilizando a categoria para ligação externa programada para seu ramal.

Para que um ramal possa realizar ligações externas através de código particular, você deverá executar os seguintes passos:

1º passo: cadastro de um código particular para seu ramal

Programação de fábrica: nenhum código particular programado.

Cada código escolhido entre os números 00 a 39 poderá ser atribuído a um ramal, porém, um ramal pode ter vários códigos atribuídos para ele. Esta programação permite que você defina os ramaís que poderão realizar ligações externas usando código particular.

Cadastrando um código particular

No ramal principal, retire o fone do gancho, tecle (1) (2) + SENHA GERAL (3 dígitos) + (7) (4) → CÓDIGO PARTICULAR (00 a 39) + N° DO RAMAL, aguarde tom de programação correta.

Cancelando o código particular de seu ramal

No ramal principal, retire o fone do gancho, tecle (1) (2) + SENHA GERAL (3 dígitos) + (7) (4) + CÓDIGO PARTICULAR (00 a 39), aguarde tom de programação correta.

2º passo: cadastro de uma senha para código particular

No seu ramal, retire o fone do gancho, tecle (1) (6) (7) + CÓDIGO PARTICULAR (00 a 39) + SENHA PARTICULAR (4 dígitos), aguarde tom de programação correta.

Realizando uma ligação externa usando o código particular

Tecele (6) (9) + CÓDIGO PARTICULAR (00 a 39) + SENHA PARTICULAR (4 dígitos), aguarde tom de linha + N° EXTERNO.

Importante

- durante este tipo de ligação nenhuma operação do PABX poderá ser executada;
- este tipo de acesso poderá ser utilizado mesmo que o seu ramal esteja com a facilidade Cadeado programada;
- esta facilidade poderá ser utilizada somente pela rota 0.

Ligações para sistemas automáticos (teleserviços)

Esta facilidade permite que você usufrua de serviços fornecidos via telefone, como, por exemplo, o serviço de telesaldo oferecido por agências bancárias. Neste tipo de acesso não existe um limite de dígitos a serem usados.

Ligando para teleserviços

Tecla **8 8**, aguarde tom de linha + Nº DE ACESSO AO SERVIÇO.

Importante

- o ramal deve ter Categoria para Ligação Externa programada para poder realizar este tipo de ligação;
- esta facilidade não permite o uso da programação Rechamada à Linha Ocupada;
- este tipo de ligação só poderá ser transferido por telefone MF (linha multifreqüencial).

Memória do Último Número Externo Discado

Ligando para o último número discado

Utilizando um telefone com sinalização multifreqüencial

Tecla **#** ou **7 0**, após receber o tom de linha externa, pressione a tecla FLASH.

Utilizando um telefone com sinalização decádica

Tecla **#** ou **7 0**, após receber o tom de linha externa, tecla **7**.

Se você tiver a Placa de Comunicação, deverá teclar somente # ou 70, após o recebimento de linha externa o PABX realizará a ligação automaticamente.

Monitoração de ambiente (Babyphone)

Esta facilidade possibilita o acompanhamento de um ambiente através de um ramal. É muito utilizada para monitorar o quarto de crianças, idosos, doentes, deficientes e para outras necessidades particulares que precisem de acompanhamento.

Programando monitoração de ambiente em um telefone comum

Dirija-se até o ramal do ambiente que você deseja monitorar retire o fone do gancho e tecle **8 5**, em seguida, deixe o fone fora do gancho.

Programando monitoração de ambiente em um telefone viva-voz

Dirija-se até o ramal do ambiente que você deseja monitorar pressione a tecla viva-voz e, em seguida, tecle **8 5**.

Escutando o ramal que foi programado para monitoração (qualquer ramal poderá ouvir o ramal programado)

Tecele o número do ramal programado para monitoração ou tecele **8 5**. Se estiver utilizando um telefone convencional ou um telefone com a função viva-voz poderá escutar e conversar com quem está no ambiente monitorado.

Desprogramando a monitoração de ambiente

Dirija-se até o ramal que está sendo monitorado coloque o fone no gancho ou desligue a tecla viva-voz.

Importante

- a partir do momento em que esta facilidade foi programada num ramal, ele ficará com uma espécie de "canal aberto"; se outro ramal fizer uma ligação para o ramal do ambiente monitorado, não receberá tom de chamada e sim acesso direto à monitoração;
- o ramal atendedor da linha para o período diurno e o ramal atendedor da linha para o período noturno não poderão ser programados para serem monitorados;
- esta programação só é permitida a um ramal de cada vez.

Não Perturbe

Você poderá bloquear a recepção de ligações em seu ramal. A partir do momento em que você programar Não Perturbe em seu ramal, não receberá mais ligações, porém poderá realizá-las.

Com Não Perturbe programado, as facilidades de despertador e rechamada continuarão funcionando normalmente; o ramal com Não Perturbe programado receberá tom de discar interno com advertência (tom contínuo seguido de bips a cada segundo).

Importante

- antes de realizar esta programação você deverá ter uma senha para seu ramal, veja como programá-la: retire o fone do gancho, tecle **(1)(0)** + N° DA SENHA DO RAMAL POR DUAS VEZES (2 dígitos), aguarde tom de programação correta.
- caso você queira alterar a senha de seu ramal: retire o fone do gancho, tecle **(1)(0)** + NOVA SENHA + SENHA ATUAL DO RAMAL, aguarde tom de programação correta.

Programando Não perturbe em seu ramal

No seu ramal, retire o fone do gancho, tecle **(1)(5)(2)** + SENHA DO RAMAL, aguarde tom de programação correta.

Desprogramando Não Perturbe de seu ramal

No seu ramal, retire o fone do gancho, tecle **(1)(5)(2)**, aguarde tom de programação correta.

Cancelando Não Perturbe através do ramal principal

No ramal principal, retire o fone do gancho, tecle **(1)(2)** + SENHA GERAL (2 dígitos) + **(6)(3)** + N° DO RAMAL, aguarde tom de programação correta.

Esta facilidade não deverá ser programada no ramal programado como atendedor da linha ou atendedor de noturno.

A senha dos ramais sai de fábrica programada para conter 2 dígitos, porém, você poderá alterá-la executando a programação do item *Número de dígitos para senha de ramal*.

Pêndulo

Durante uma ligação externa você poderá deixá-la em espera para atender uma outra ligação e alternar a conversação entre uma e outra. Uma ligação que está sendo transferida para seu ramal é sinalizada através de um bip. Uma nova ligação externa que está entrando em seu ramal é sinalizada através de 2 bips a cada 5 segundos.

Você está numa ligação externa e recebe bips sinalizando que existe uma outra ligação a ser atendida

Tecla FLASH + (5), a primeira ligação será retida e você poderá falar com a segunda ligação. Para alternar entre uma ligação e outra tecla FLASH + (5)..

Caso seu telefone seja decádico o uso da tecla FLASH não será necessário.

Para desligar uma ligação

Coloque o fone no gancho e aguarde o chamado da outra..

Você está numa ligação externa, realiza uma consulta para outro ramal e deseja alternar a conversação entre uma ligação e outra

Tecla FLASH + (5), a primeira ligação será retida e você poderá falar com a segunda ligação. Para alternar entre uma ligação e outra tecla FLASH + (5)..

Caso seu telefone seja decádico o uso da tecla FLASH não será necessário.

Para desligar uma ligação

Coloque o fone no gancho e aguarde o chamado da outra..

Retenção de chamadas

Programação de fábrica: Tempo para retenção de chamadas 15 segundos.

É a facilidade que permite deixar uma ligação externa em espera para executar uma outra. Você poderá programar o tempo em que a ligação ficará retida, veja a programação a seguir.

Programando o tempo que uma ligação ficará retida

No seu ramal, tecle **(1)(6)(2)** + TEMPO DE RETENÇÃO (10 a 90 segundos), aguarde tom de programação correta.

Retendo uma ligação externa depois de atendida

Tecla FLASH + **(6)(9)**.

Caso seu telefone seja decádico o uso da tecla FLASH não será necessário.

Observação

Se o tempo programado para a retenção esgotar e você continuar falando com a segunda ligação, receberá bips sinalizando que a ligação deverá ser atendida, coloque o fone no gancho para receber a primeira ligação desligando a ligação atual ou utilize a facilidade Pêndulo descrita no item 23.

Capturando uma ligação que foi retida

Caso você tenha encerrado a conversação com a segunda ligação externa e o tempo de retenção da primeira ligação ainda não esgotou, você poderá capturá-la da retenção ou aguardar que o tempo para receber a ligação se esgote.

Tecla **(5)(6)(9)**.

Uma rechamada que está sendo realizada será identificada por um toque longo seguido de um curto.

Veja no item *Rechamada automática* como programar o PABX para realizar uma rechamada automaticamente.

Rechamadas

Esta facilidade é utilizada quando você tenta acesso à linha externa e recebe tom de ocupado, ou ainda, quando tenta acesso a um ramal que esteja ocupado ou ausente. A Rechamada evita que você fique tentando acessar uma linha externa ou um ramal continuamente. O PABX só realiza uma rechamada por vez, para cada ramal.

Você tentou acessar a linha externa, porém, ela está ocupada no momento

Tecele (#) ou (5), aguarde, seu ramal será chamado logo que a linha externa desocupar.

Você ligou para um ramal que não atende no momento

Sobre o tom de chamada, tecele (#) ou (5), aguarde tom de programação correta. Uma vez programada a rechamada a ramal que não atende, quando o ramal solicitado retirar o fone do gancho para qualquer operação, o PABX passará a monitorá-lo e quando ele colocar o fone no gancho novamente, seu ramal será chamado.

Você ligou para um ramal que está ocupado

Sobre o tom de ocupado, tecele (#) ou (5), aguarde tom de programação correta. Você poderá colocar o fone no gancho - assim que o ramal solicitado desocupar seu ramal será chamado.

Rechamada automática

Programação de fábrica: chamada automática para linha ativada e chamada automática para ramal desativada.

Rechamada automática à linha ocupada

Programando

No seu ramal, retire o fone do gancho, tecle **1 6 4** + TEMPO (3 a 6 segundos), aguarde tom de programação correta.

Desprogramando

No seu ramal, retire o fone do gancho, tecle **1 6 4 7**, aguarde tom de programação correta.

Rechamada automática à ramal ocupado

Programando

No seu ramal, retire o fone do gancho, tecle **1 6 3** + TEMPO (3 a 6 segundos), aguarde tom de programação correta.

Desprogramando

No seu ramal, retire o fone do gancho, tecle **1 6 3 7**, aguarde tom de programação correta.

Alterando o número de toques que o PABX emitirá avisando que a chamada foi programada automaticamente

Programação de fábrica: número de toques igual a 3.

No ramal principal, retire o fone do gancho, tecle **1 2** + SENHA GERAL (3 dígitos) + **0 3** + TOQUES - 3 a 7, aguarde tom de programação correta.

Rechamada à última ligação dirigida ao seu ramal (Pega-trote)

Você deseja realizar uma ligação para o último ramal que ligou, transferiu uma ligação ou realizou uma consulta para seu ramal

Tecla **5 7**, aguarde tom de programação correta.

Se a chamada automática estiver programada e você ligar para a linha externa ou para um ramal que estiverem ocupados, o PABX irá programar a chamada automaticamente. A partir do momento que a linha ou o ramal estiverem livres, seu telefone irá tocar avisando que a chamada foi programada, se o fone não for retirado do gancho dentro do número de toques programado, a chamada será interrompida.

Senha do ramal

Você poderá escolher uma senha exclusiva para o seu ramal contendo de dois a quatro dígitos.

A senha do ramal é necessária para a realização de algumas operações, tais como: Cadeado Eletrônico, Siga-me, Não Perturbe, Ligação externa através da senha de seu ramal e Acesso rápido à Internet.

Programando uma senha para seu ramal

No próprio ramal, retire o fone do gancho, tecle **(1) (0)** + N° DA SENHA DO RAMAL POR DUAS VEZES (2 dígitos), aguarde tom de programação correta..

Alterando a senha de seu ramal

No próprio ramal, retire o fone do gancho, tecle **(1) (0)** + NOVA SENHA + SENHA ATUAL DO RAMAL, aguarde tom de programação correta

Alterando o número de dígitos para a senha de ramal

Programação de fábrica: 2 dígitos

No ramal principal, retire o fone do gancho, tecle **(1) (2)** + SENHA GERAL (3 dígitos) + **(7) (5)** + N° DE DÍGITOS (2, 3 ou 4), aguarde tom de programação correta.

Observação

- quando o número de dígitos para a senha de ramal for alterada todas as senhas de ramal serão canceladas.

Cancelando a senha do ramal através do ramal principal

No ramal principal, retire o fone do gancho, tecle **(1) (2)** + SENHA GERAL (3 dígitos) + **(6) (1)** + N° DO RAMAL, aguarde tom de programação correta.

Siga-me

Esta facilidade possibilita que as ligações dirigidas ao seu ramal sejam atendidas por outro ramal a sua escolha.

Importante

- antes de realizar esta programação você deverá ter uma senha para seu ramal, veja como programá-la: retire o fone do gancho, tecle (1) (0) + N° DA SENHA DO RAMAL POR DUAS VEZES (2 dígitos), aguarde tom de programação correta.
- caso você queira alterar a senha de seu ramal: retire o fone do gancho, tecle (1) (0) + NOVA SENHA + SENHA ATUAL DO RAMAL, aguarde tom de programação correta.
- uma vez programada a facilidade Siga-me, seu ramal ficará com tom de discar interno com advertência (tom contínuo seguido de bips a cada segundo) e não receberá ligações até que o Siga-me seja desprogramado, com exceção do ramal para o qual o Siga-me foi programado;

A senha dos ramais sai de fábrica programada para conter 2 dígitos, porém, você poderá alterá-la executando a programação do item *Número de dígitos para senha de ramal*.

Programando um ramal para atender todas as suas ligações

No ramal que irá atender suas ligações, tecle (1) (4) (7) + SENHA DO SEU RAMAL E N° DO SEU RAMAL, aguarde tom de programação correta.

Desprogramando (as ligações tocarão em seu ramal)

No seu ramal, tecle (1) (4) (3), aguarde tom de programação correta.

Cancelando siga-me através do ramal principal

No ramal principal, retire o fone do gancho, tecle (1) (2) + SENHA GERAL (3 dígitos) + (6) (2) + N° DO RAMAL, aguarde tom de programação correta.

O flash é uma pequena interrupção na corrente de linhas multifrequenciais, que ocorre através da tecla "flash" de seu telefone ou através de um breve toque no gancho. Esta interrupção tem a finalidade de sinalizar ao PABX que ele deverá executar alguma operação.

Tempo de flash no ramal

Programação de fábrica: tempo de flash programado como 400 milissegundos.

Esta programação deverá ser executada somente se você perceber que não consegue transferir suas ligações, ou seja, você transfere a ligação e quando o outro ramal atende a ligação cai. Isso geralmente acontece com telefones sem fio, telefone importado ou fax.

O tempo de flash do seu ramal deverá ser superior ao tempo de flash do seu aparelho telefônico; caso contrário, ao utilizar esta função a ligação será desligada.

Alterando o tempo de flash para seu ramal

No seu ramal, retire o fone do gancho, tecle **(1)(6)(5)** + TEMPO DE FLASH - 2 a 9 (200 a 900ms), aguarde tom de programação correta.

Observação

- o tempo de flash no ramal poderá ser programado entre 200 a 900 milissegundos.

Transferências

Durante uma ligação você poderá transferi-la para outro ramal. O recebimento, no ramal, de uma ligação externa que está sendo transferida, pode ser identificado pelo toque de campainha (um toque curto seguido de um longo).

Você poderá realizar uma transferência após uma consulta a outro ramal colocando o fone no gancho.

Transferindo uma ligação para um ramal

Tecla FLASH + N° DO RAMAL e desligue.
Caso seu telefone seja decádico o uso da tecla FLASH não será necessário.

Transferindo uma ligação para o ramal atendedor (telefonista)

Tecla FLASH + **(9)** e desligue.
Caso seu telefone seja decádico o uso da tecla FLASH não será necessário.

Transferindo uma ligação para um ramal pertencente a um grupo de ramais

Tecla FLASH + **(6)** + N° DO GRUPO (1 a 4) e desligue.
Caso seu telefone seja decádico o uso da tecla FLASH não será necessário.

Transferindo uma ligação utilizando código particular

Com esta programação os ramais poderão transferir as ligações realizadas através do código particular.

Ativando o código particular

Após entrar na programação geral, tecle **(3)(0)(6)(1)**, aguarde tom de programação correta.

Desativando o código particular

Após entrar na programação geral, tecle **(3)(0)(6)(0)**, aguarde tom de programação correta.

Importante:

- as ligações realizadas através do código particular e depois transferidas serão bilhetadas no ramal que realizou a ligação.

Prog. de fábrica: Transferência para código particular desativado.

Retorno de chamadas transferidas e não atendidas

Programação de fábrica: as ligações retornarão para o ramal que as transferiu se não forem atendidas após 60 segundos.

Desativando o retorno das ligações transferidas

No ramal principal, retire o fone do gancho, tecle **(1)(2)** + SENHA GERAL (3 dígitos) + **(2)(7)(0)**, aguarde tom de programação correta.

Ativando o retorno das ligações transferidas

No ramal principal, retire o fone do gancho, tecle **(1)(2)** + SENHA GERAL (3 dígitos) + **(2)(7)(1)**, aguarde tom de programação correta.

Exemplo: você quer que as ligações transferidas e não atendidas não retornem para o ramal que as transferiu, tecle 12 + senha geral + 270.

Transferência de ligações entre Centrais interligadas e acesso às facilidades GPA

Programação de fábrica: acesso desabilitado.

Esta programação tem duas finalidades:

- habilitar a transferência de ligações entre centrais interligadas como subsistema;
- habilitar o PABX para ter acesso às facilidades CPA (Controle por Programa Armazenado) oferecidas pela companhia telefônica.

Caso você desative esta facilidade, se uma ligação transferida não for atendida após 60 segundos ela será desligada.

Esta facilidade estará disponível somente quando a linha do PABX estiver programada como multifrequencial e os ramais estiverem ligados a aparelhos telefônicos com sinalização MF.

Para que Centrais interligadas possam transferir ligações entre si, você deverá executar esta programação no PABX subsistema.

Habilitando o acesso a estas facilidades

No ramal principal, retire o fone do gancho, tecle (1) (2) + SENHA GERAL (3 dígitos) + (2) (8) (1), aguarde tom de programação correta.

Desabilitando o acesso a estas facilidades

No ramal principal, retire o fone do gancho, tecle (1) (2) + SENHA GERAL (3 dígitos) + (2) (8) (0), aguarde tom de programação correta.

Exemplo: para que seu PABX tenha ativado o acesso às facilidades CPA e transferência em outro PABX, tecle 12 + senha geral + 281.

Transferindo uma ligação para o PABX principal

Tecla FLASH + (8) (8), aguarde tom de linha + N° DO RAMAL do PABX PRINCIPAL. Caso seu telefone seja decádico o uso da tecla FLASH não será necessário.

Exemplo: na empresa em que você trabalha o PABX que você utiliza está ligado a um PABX principal. Para transferir uma ligação externa recebida para um ramal do PABX principal, tecla flash 88 seguido do número do ramal do PABX principal e coloque o fone no gancho.

Utilizando uma facilidade CPA durante uma ligação

Tecla FLASH + (8) (8), aguarde tom de linha + CÓDIGOS DA FACILIDADE CPA. Caso seu telefone seja decádico o uso da tecla FLASH não será necessário. O procedimento Flash 88, gera um flash na linha, portanto, ao teclar o código da facilidade CPA, dispense o flash, pois já foi gerado.

Alterando o tempo de geração de flash na linha

Programação de fábrica: flash na linha igual a 200 ms.

Esta programação só deverá ser realizada se você encontrar problemas ao transferir ligações entre PABX interligados como subsistema e/ou não conseguir utilizar as facilidades CPA oferecidas por sua Companhia telefônica.

Nesta programação você define o tempo de flash que o PABX irá gerar em sua linha telefônica.

O tempo de flash de sua Central deverá ser menor ou igual ao tempo de flash do equipamento na qual ela estiver ligada.

Alterando o tempo de flash para a sua linha telefônica

No ramal principal, retire o fone do gancho, tecle (1) (2) + SENHA GERAL (3 dígitos) + (0) (1) + TEMPO - 1 a 9 (100 a 900 ms), aguarde tom de programação correta.

PLACA DE COMUNICAÇÃO

Se você optar por instalar esta placa, poderá conectar ao seu PABX até 4 terminais inteligentes (TI630/TI630i ou TI 530).

Você poderá ligar seu PABX a uma impressora serial para bilhetagem de suas ligações ou a um micro-computador para realizar a programação do PABX via computador e, ainda, realizar a tarifação através do software RÉMORA.

Neste capítulo você terá as seguintes opções:

| | |
|---|----|
| Instalação da Placa de Comunicação | 77 |
| Calendário | 80 |
| Chama-me | 80 |
| Despertador programado pelo próprio ramal | 81 |
| Despertador programado pelo ramal principal | 82 |
| Programação dos feriados | 83 |
| Programação de horário para o sábado | 83 |
| Serviço noturno automático | 84 |
| Sinalização para chamadas recebidas e não atendidas | 85 |
| Cancelamento do ramal T | 85 |
| Ramal econômico | 86 |
| Atendimento automático | 87 |
| Recepção de ligação externa direta | 89 |
| Programação remota via telefone MF | 89 |
| Chamada de emergência de ramal para número externo | 91 |
| Rechamada ao número externo | 92 |
| Bilhetagem | 93 |

Instalação da Placa de Comunicação

Encaixe a Placa de Comunicação nos conectores CN1, CN4, CN5, CN7, CN11 e CN12.

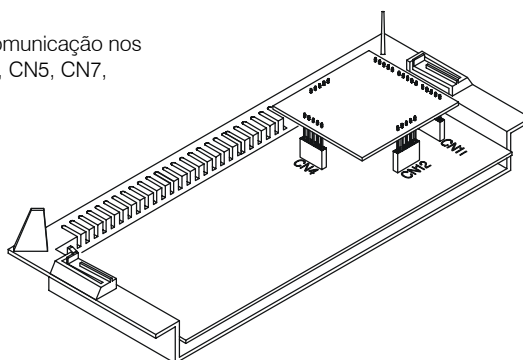

Instalação da Interface Serial

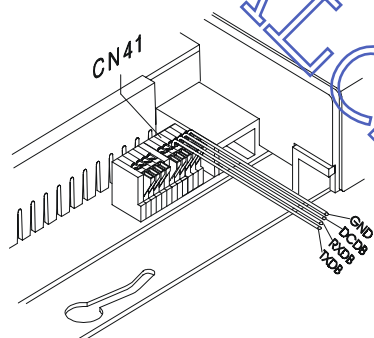

Após a instalação da Placa de comunicação, você poderá instalar a interface serial conectando-a diretamente no CN41 da placa base.

Orientação para instalação da Bilhetagem

A Bilhetagem poderá ser feita através de uma impressora , obedecendo o diagrama a seguir:

| Conector CN41 do PABX | Conector DB25 da impressora | Conector DB9 da impressora |
|------------------------------|------------------------------------|-----------------------------------|
| TXDB | Pino 3 | Pino 2 |
| DCDB | Pino 20 | Pino 4 |
| GND | Pino 7 | Pino 5 |

ATENÇÃO!

- para o perfeito funcionamento da bilhetagem você deverá executar as programações do item Bilhetagem.
- a impressora deve ser configurada com as seguintes características:
 - padrão RS 232;
 - 8 bits por caractere;
 - sem paridade;
 - 2 stop bits;
 - 9600 BAUDS.

Orientação para instalação da Tarifação local

A tarifação é feita com o software REMOPA (acessório) que oferece, além das informações da bilhetagem, a determinação do preço das ligações originadas e outras facilidades, como emissão de relatórios por período, ramal, número discado, via, apartamento, centro de custo, duração, etc.

Para instalar o software em seu computador, você deverá seguir as instruções existentes no disquete; a seguir conecte a interface serial do computador ao CN41 da placa base obedecendo o diagrama abaixo

| Conector CN41 do PABX | Conector DB25 do computador | Conector DB9 do computador |
|------------------------------|------------------------------------|-----------------------------------|
| TXDB | Pino 3 | Pino 2 |
| RXDB | Pino 2 | Pino 3 |
| GND | Pino 7 | Pino 5 |

ATENÇÃO!

- para o perfeito funcionamento da tarifação local você deverá executar as programações do item Bilhetagem.
- a interface serial do computador deve ser configurada com as seguintes características:
 - padrão RS 232;
 - 8 bits por caractere;
 - sem paridade;
 - 2 stop bits;
 - 9600 BAUDS.

Instalação dos Terminais Inteligentes TI 630 /TI 630i/ TI 530

Os Terminais Inteligentes foram desenvolvidos para agregar facilidades aos ramais e tornar a operação do PABX mais amigável para o usuário. Você poderá instalar até 4 terminais inteligentes entre os três modelos disponíveis.

Orientação para instalação

- após a instalação da Placa de comunicação fixe uma tomada (fêmea) na parede onde será instalado o terminal;
- faça a ligação das saídas RA/RB do ramal escolhido e TXTI/GNDTI nos pontos indicados da tomada, como mostra a figura a seguir;
- verifique se existe curto-circuito ou baixa isolamento entre os fios.

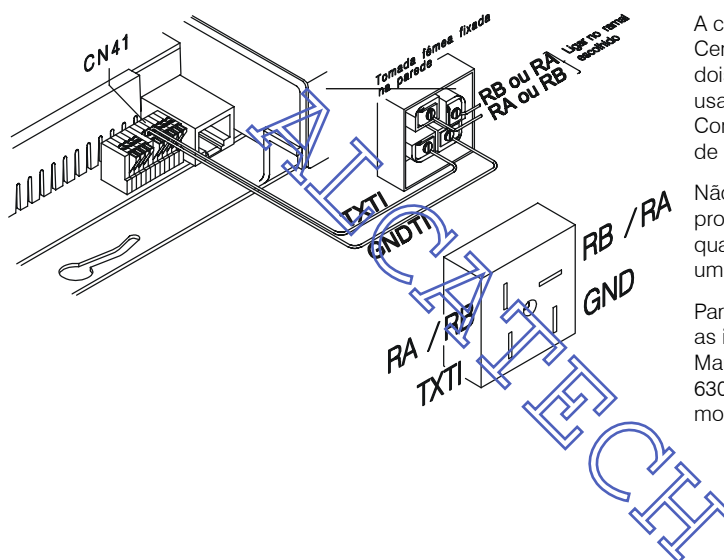

A conexão do Terminal à Central é feita a quatro fios, dois para áudio (RA/RB) e dois usando-se a Placa de Comunicação para transmissão de dados (TXTI/GNDTI).

Não é necessária nenhuma programação no PABX e qualquer ramal poderá receber um terminal.

Para maiores informações veja as instruções de instalação no Manual do Usuário TI 630 / TI 630i ou TI530 - conforme modelo do seu Terminal.

Calendário

Programação de fábrica: dia 16.07.01 - 09:00 h - segunda-feira.

O PABX dispõe de um calendário em que se deve registrar data e horário completos, pois algumas facilidades para serem executadas necessitam desta informação atualizada no equipamento, como despertador e bilhetagem.

Programando calendário para a Central

No ramal principal, retire o fone do gancho, tecle **(1)(2)** + SENHA GERAL (3 dígitos) + **(1)** + DIA (01 a 31) + MÊS (01 a 12) + ANO (00 a 99) + DIA DA SEMANA, aguarde tom de programação correta.

DIA DA SEMANA

1 domingo; **2** segunda; **3** terça; **4** quarta; **5** quinta **6** sexta e **7** sábado.

Exemplo: para o dia 4 de julho de 2001, sexta-feira, tecle 12 + senha geral + 1 + 040701 + 6.

Programando horário para a central

No ramal principal, retire o fone do gancho, tecle **(1)(2)** + SENHA GERAL (3 dígitos) + **(1)(4)** + HORA (00 a 23) + MINUTO (00 a 59) + SEGUNDO (00 a 59), aguarde tom de programação correta.

Exemplo: para sete horas e quinze minutos, tecle 14 + 071500.

Chama-me

Esta facilidade só poderá ser utilizada se o ramal para o qual você irá ligar for um Terminal Inteligente.

Se ao realizar uma ligação você não for atendido, ou se o ramal estiver ocupado, poderá através desta facilidade deixar registrado no display do TI o número do seu ramal, informando ao seu usuário que você deseja entrar em contato.

Você ligou para um usuário de um Terminal Inteligente, não foi atendido ou o ramal estava ocupado

Tecla **(7)**, aparecerá no display do terminal a mensagem: "Ligar urgente para ramal _ _ _".

Despertador programado pelo próprio ramal

Você poderá programar seu ramal para despertar em diferentes situações, conforme sua necessidade. Poderá ser programado somente um tipo despertador por vez; se você necessitar programar um outro tipo, deverá cancelar a programação anterior.

Despertando no próximo horário

No seu ramal , retire o fone do gancho, tecle **(1)(3)(4)(1)** + HORA (00 a 23)+ MINUTO (00 a 59), aguarde tom de programação correta.

Exemplo: você tem um compromisso às 13:30 e gostaria de ser despertado neste horário, tecle 1341 + 1330.

Despertando diariamente no mesmo horário

No seu ramal , retire o fone do gancho, tecle **(1)(3)(4)(7)** + HORA (00 a 23)+ MINUTO (00 a 59), aguarde tom de programação correta.

Exemplo: você deseja ser despertado todos os dias às 18:00, tecle 1347 + 1800.

Despertando periodicamente

No seu ramal , retire o fone do gancho, tecle **(1)(3)(4)(9)** + PERÍODO, aguarde tom de programação correta. O período terá início no momento em que a programação for efetuada.

Exemplo: você está tomando um medicamento de seis em seis horas e deseja programar o ramal para despertá-lo neste intervalo de tempo. Considerando que a programação será realizada às 08:00, tecle 1349 + 0600 - o despertador tocará às 14:00, 20:00, 02:00, 08:00 e assim por diante.

Despertando somente em dias úteis

No seu ramal , retire o fone do gancho, tecle **(1)(3)(4)(5)** + HORA (00 a 23)+ MINUTO (00 a 59), aguarde tom de programação correta.

Exemplo: você deseja programar o ramal para acordá-lo de segunda a sexta às 07:30, tecle 1345 + 0730.

Desprogramando qualquer despertador

No seu ramal , retire o fone do gancho, tecle **(1)(3)(4)(0)**, aguarde tom de programação correta.

Exemplos para o preenchimento dos campos hora e minuto ou período:
0200 para períodos de duas em duas horas;
1700 para cinco horas da tarde;
2220 para dez horas e vinte minutos da noite.

Despertador programado pelo ramal principal

Através desta facilidade o ramal principal (programador) poderá programar o serviço de despertador para qualquer ramal do PABX.

Despertando no próximo horário

No ramal principal, retire o fone do gancho, tecle **1 3 4 1** + HORA (00 a 23) + MINUTO (00 a 59) + N° DO RAMAL, aguarde tom de programação correta.

Despertando diariamente no mesmo horário

No ramal principal, retire o fone do gancho, tecle **1 3 4 7** + HORA (00 a 23) + MINUTO (00 a 59) + N° DO RAMAL, aguarde tom de programação correta.

Despertando periodicamente

O período terá início no momento em que a programação for efetuada.

No ramal principal, retire o fone do gancho, tecle **1 3 4 9** + PERÍODO + N° DO RAMAL, aguarde tom de programação correta.

Despertando somente em dias úteis

No ramal principal, retire o fone do gancho, tecle **1 3 4 5** + HORA (00 a 23) + MINUTO (00 a 59) + N° DO RAMAL, aguarde tom de programação correta.

Desprogramando qualquer despertador

No ramal principal, retire o fone do gancho, tecle **1 3 4 0** + N° DO RAMAL, aguarde tom de programação correta.

Número de toques para Despertador

Programação de fábrica: 5 toques.

No ramal principal, retire o fone do gancho, tecle **1 2** + SENHA GERAL (3 dígitos) + **0 2** + N° DE TOQUES (3 a 7), aguarde tom de programação correta.

Programação dos feriados

Programação de fábrica: nenhum feriado programado.

Programando feriado para a central

No ramal principal, retire o fone do gancho, tecle **(1)(2)** + SENHA GERAL (3 dígitos) + **(1)(5)(2)** + DIA (01 a 31) + MÊS (01 a 12), aguarde tom de programação correta.

Exemplo: para programar o feriado de 1º de maio, tecle 12 + senha geral + 152 + 01 + 05.

Desprogramando todos os feriados

No ramal principal, retire o fone do gancho, tecle **(1)(2)** + SENHA GERAL (3 dígitos) + **(1)(5)(3)**, aguarde tom de programação correta.

Programação de horário para o sábado

Programação de fábrica: todos os sábados programados como feriado o dia inteiro.

Programando até que horário o sábado será considerado dia útil

No ramal principal, retire o fone do gancho, tecle **(1)(2)** + SENHA GERAL (3 dígitos) + **(1)(7)** + HORA (00 a 23) + MINUTO (00 a 59), aguarde tom de programação correta.

Exemplo: você deseja que os sábados sejam considerados dias úteis até às 12:00 e a partir deste horário sejam considerados feriados, tecle 17 + 1200.

A programação dos feriados é necessária para as facilidades: noturno automático, atuação automática e despertador. É permitida a programação máxima de até 16 feriados. Sábados e Domingos não deverão ser incluídos nesta programação, exceto quando ocorrer um feriado num sábado ou num domingo.

Com esta programação você poderá definir até que horário o sábado será considerado dia útil.

Serviço noturno automático

Programação de fábrica: noturno automático não programado.

Para entrar no modo noturno automático, você deverá programar os horários e optar por entrar todos os dias ou nos dias úteis. Caso você programe para dias úteis, deverá programar também os feriados.

Existem muitas situações nas quais a operadora necessita colocar o PABX no modo de atendimento noturno. Se estas situações acontecem sempre no mesmo horário, você pode usar o modo automático. Neste modo, o PABX entra e sai do noturno automaticamente, nos horários pré-programados.

Programando o horário em que o PABX sai do serviço noturno automaticamente

No ramal principal, retire o fone do gancho, tecle (1 2) + SENHA GERAL (3 dígitos) + (8 6) + HORA (00 a 23) + MINUTO (00 a 59), aguarde tom de programação correta.

Programando o horário em que o PABX entra no serviço noturno automaticamente

No ramal principal, retire o fone do gancho, tecle (1 2) + SENHA GERAL (3 dígitos) + (8 6) + HORA (00 a 23) + MINUTO (00 a 59), aguarde tom de programação correta.

Programando atendimento noturno automático todos os dias

No ramal principal, retire o fone do gancho, tecle (1 2) + SENHA GERAL (3 dígitos) + (8 3 1), aguarde tom de programação correta.

Programando atendimento noturno somente nos dias úteis

No ramal principal, retire o fone do gancho, tecle (1 2) + SENHA GERAL (3 dígitos) + (8 3 2), aguarde tom de programação correta.

Desativando o atendimento noturno

No ramal principal, retire o fone do gancho, tecle (1 2) + SENHA GERAL (3 dígitos) + (8 3 0), aguarde tom de programação correta.

O primeiro horário do dia retira automaticamente o PABX do modo de atendimento noturno.

É possível programar até 12 horários que deverão ser programados de acordo com a ordem de atuação.

Desprogramando Noturno Automático e todos os horários

No ramal principal, retire o fone do gancho, tecle **(1)(2)** + SENHA GERAL (3 dígitos) + **(8)(9)**, aguarde tom de programação correta.

Exemplo: você deseja programar o PABX para operar no modo de atendimento noturno todos os dias úteis a partir das 19:00 e retornar ao atendimento normal às 08:00. Tecele 12 + senha geral + 86 + 0800, aguarde tom de programação correta e em seguida tecele 86 + 1900 indicando o horário em que o PABX sai e entra no modo de atendimento noturno. Tecele 832 para ativar o serviço de noturno automático para os dias úteis. Após efetuar estes procedimentos, o PABX entrará e sairá do modo de atendimento noturno automaticamente.

Sinalização para chamadas recebidas e não atendidas

Programação de fábrica: os leds de todos os Terminais não estão programados para piscar sinalizando ligações que ainda não foram atendidas.

Com esta programação você habilita o PABX para sinalizar através dos leds dos terminais TI 530/TI 630/TI 630i, que representam as linhas, se existem ligações externas recebidas que ainda não tenham sido atendidas.

Programando para que os leds não pisquem sinalizando ligações não atendidas

No ramal principal, retire o fone do gancho, tecele **(1)(2)** + SENHA GERAL (3 dígitos) + **(3)(0)(1)(0)**, aguarde tom de programação correta.

Programando para que os leds pisquem sinalizando ligações não atendidas

No ramal principal, retire o fone do gancho, tecele **(1)(2)** + SENHA GERAL (3 dígitos) + **(3)(0)(1)(1)**, aguarde tom de programação correta.

Exemplo: você deseja que todas as ligações recebidas e não atendidas sejam sinalizadas nos Terminais Inteligentes, tecele 12 + senha geral + 3011.

Cancelamento do ramal TI

No ramal principal, retire o fone do gancho, tecele **(1)(2)** + SENHA GERAL (3 dígitos) + **(6)(6)** + N° DO RAMAL, aguarde tom de programação correta.

Se o ramal atendedor (telefonista) for um Terminal Inteligente, este piscará sinalizando as chamadas independente desta facilidade estar ativada ou não.

Uma vez programada esta facilidade, quando uma ligação ultrapassar o tempo permitido a Central derrubará a ligação.

Se você estiver em uma ligação e o tempo programado para a duração da ligação estiver se esgotando, você receberá 7 bips 15 segundos antes da ligação ser derrubada.

Ramal econômico

Programação de fábrica: nenhum ramal programado.

Ao programar o tempo máximo para duração das ligações efetuadas ou recebidas, o PABX iniciará a contagem a partir dos minutos do relógio interno, desprezando a fração dos segundos, portanto a ligação poderá ser desligada 01 a 59 segundos antes do tempo programado.

Exemplo: o tempo máximo para duração das ligações efetuadas ou recebidas foi programado para 5 minutos. Você recebeu (ou efetuou) uma ligação às 17:40:30 a ligação será derrubada às 17:45:00. Se você efetuar (ou receber) uma ligação às 8:00:20 a ligação será derrubada às 8:05:00.

Programação do tempo máximo para duração das ligações efetuadas

No ramal principal, retire o fone do gancho, tecle (1 2) + SENHA GERAL (3 dígitos) + (9 1) + MINUTOS (01 a 59) + N° DO RAMAL, aguarde tom de programação correta.

Desprograma o tempo máximo das ligações efetuadas

No ramal principal, retire o fone do gancho, tecle (1 2) + SENHA GERAL (3 dígitos) + (9 1) + (0 0) + N° DO RAMAL, aguarde tom de programação correta.

Programação do tempo máximo para duração das ligações recebidas

No ramal principal, retire o fone do gancho, tecle (1 2) + SENHA GERAL (3 dígitos) + (9 2) + MINUTOS (01 a 59) + N° DO RAMAL, aguarde tom de programação correta.

Desprograma o tempo máximo das ligações recebidas

No ramal principal, retire o fone do gancho, tecle (1 2) + SENHA GERAL (3 dígitos) + (9 2) + (0 0) + N° DO RAMAL, aguarde tom de programação correta.

Atendimento automático

Programação de fábrica: sem atendimento automático programado.

Esta programação auxilia o atendimento das ligações e oferece uma maneira simples de acesso direto a ramal. Através dela, as ligações externas podem ser encaminhadas diretamente para o ramal, sem que sejam atendidas primeiramente pelo ramal atendedor da linha, bastando apenas teclar o número do ramal desejado.

Observação

- caso o PABX esteja equipado, também, com a Placa de Atendedor o atendimento será executado por ela.

Programando atendimento automático

PABX liberar o atendimento automático (não derrubando a ligação)

No ramal principal, retire o fone do gancho, tecle **(1)(2)** + SENHA GERAL (3 dígitos) + **(4)** + LINHA (1, 2 ou 3) + **(8)(1)(1)**, aguarde tom de programação correta.

Neste caso, se o usuário teclar errado ou não teclar nada após o atendimento automático, o PABX não derruba a ligação e a transfere para o atendedor da linha.

PABX liberar o atendimento automático (derrubando a ligação)

No ramal principal, retire o fone do gancho, tecle **(1)(2)** + SENHA GERAL (3 dígitos) + **(4)** + LINHA (1, 2 ou 3) + **(8)(1)(2)**, aguarde tom de programação correta.

Neste caso, se o usuário teclar errado ou não teclar nada após o atendimento automático, o PABX derruba a ligação.

Desprogramando o atendimento automático

No ramal principal, retire o fone do gancho, tecle **(1)(2)** + SENHA GERAL (3 dígitos) + **(4)** + LINHA (1, 2 ou 3) + **(8)(1)(0)**, aguarde tom de programação correta.

Neste tipo de atendimento uma ligação poderá ser encaminhada para um ramal qualquer sem que o usuário tenha teclado algum dígito. Isto poderá ocorrer caso a companhia telefônica envie algum sinal para o PABX que simule uma discagem de um número de ramal.

Exemplo: a música de identificação de ligações a cobrar poderá ser entendida pelo PABX como a discagem de um determinado número, neste caso, o PABX poderá encaminhar a ligação para um ramal.

Para realizar uma programação para as três linhas ao mesmo tempo preencha o campo LINHA com o código 9.

Ligando para um PABX com atendimento automático

Utilizando telefone com sinalização decádica

Aguarde o atendimento pelo ramal atendedor; neste tipo de sinalização não é possível o acesso direto ao ramal.

Utilizando telefone com sinalização Multifrequencial

escolha uma das opções abaixo, ou se preferir aguarde o atendimento pelo ramal atendedor:

Tecler o N° DO RAMAL;

Tecler **6** + GRUPO (1 a 4) para grupo de ramais;

Tecler **8 3** para acionar a atuação externa;

Tecler **8 7** para secretária Eletrônica;

Tecler **#** + SENHA GERAL + CÓDIGO DA PROGRAMAÇÃO DESEJADA - para programação remota. A programação remota só poderá ser feita após alteração da senha geral de fábrica do PABX.

Observação

- O PABX detecta o recebimento da ligação e envia três bips de atendimento, aguarda a discagem do usuário para acesso direto ao ramal.

A ligação será atendida pelo ramal solicitado nas seguintes situações

- se você estiver em um telefone MF e teclar o número do ramal, a ligação será encaminhada diretamente para o ramal. O ramal solicitado receberá um toque de campainha diferenciado (um toque longo).
- se o ramal chamado não atender a ligação (ramal ocupado ou ausente), esta será encaminhada para a telefonista depois de 30 segundos.

A ligação será encaminhada para o ramal atendedor nas seguintes situações

- se o telefone não for MF;
- se você não teclar nada;
- se o ramal tiver programado o bloqueio para recepção de chamada externa direta;
- se o ramal estiver programado para não receber ligação externa;
- se você teclar um número de ramal inexistente;
- se você discar um número de ramal incorreto ou incompleto;

Recepção de ligação externa direta

Programação de fábrica: todos os ramais estão liberados para o recebimento de chamada externa direta.

Bloqueando o recebimento de ligação externa direta

No seu ramal, retire o fone do gancho, tecle **(1)(5)(3)**, aguarde tom de programação correta.

Liberando o recebimento de ligação externa direta

No seu ramal, retire o fone do gancho, tecle **(1)(5)(4)**, aguarde tom de programação correta.

Programação remota via telefone MF

Programação de fábrica: programação remota não disponível.

Programação remota é a programação de algumas facilidades do PABX realizadas através de um telefone externo. Utilizando uma linha telefônica com sinalização multifrequencial, você poderá executar a programação das seguintes facilidades:

- Calendário;
- Categoria dos Ramais;
- Configuração das Linhas;
- Cancelamentos;
- Conferência;
- Retorno de chamada;
- Bilheta chamada recebida;
- Bilheta chamada originada.

Acessando a programação remota se o PABX possuir atendimento automático

Após ser atendido pelo atendedor automático e receber bips ou mensagem de atendimento, tecle **(#)** + SENHA GERAL (3 dígitos) + CÓDIGOS DA PROGRAMAÇÃO DESEJADA **(#)**.

Se a programação estiver correta, você receberá tom de MF contínuo;

Se a programação não estiver correta, você receberá tom de MF com pausa.

Exemplo: você está fora da sua empresa e deseja através da programação remota, liberar a bilhetagem e habilitar os ramais para realizarem a conferência no PABX, considerando a senha geral 456.

- ligue para sua empresa (utilizando um aparelho telefônico MF); espere os bips ou a mensagem do atendedor digital (caso tenha a placa Atendedor);

- tecle **# + 456 (senha geral) + 211 + #;** (para liberar a bilhetagem); aguarde tom de programação correta e em seguida, tecle **261 + #;** (para habilitar a conferência), aguarde tom de programação correta e desligue.

O PABX possibilita o recebimento de Ligações externas diretamente no ramal. Com esta programação você bloqueia ou libera o seu ramal para este tipo de facilidade. Assim, as ligações a ele dirigidas passarão ou não por um pré-atendimento, como telefonista, secretária, etc.

Você poderá realizar a programação remota somente depois de alterar a senha geral do PABX. Para realizar a programação remota corretamente, consulte os comandos correspondentes à programação que você deseja executar.

Para receber mensagem você necessitará, também, da Placa de Atendedor.

Quando você executar duas ou mais programações em seqüência o comando para entrar em programação geral deverá ser teclado apenas uma vez (**# + senha geral - 3 dígitos**).

Quando a ligação for transferida para o programador remoto não será necessário teclar # e a senha geral do PABX para iniciar a programação

Acessando a programação remota se o PABX não possui atendimento automático

Neste caso, somente o ramal atendedor (telefonista) poderá transferir ligações para a programação remota.

Transferindo a ligação para o programador remoto

Tecla FLASH + (6) (0), aguarde tom de chamada e coloque o fone no gancho;

A partir do momento em que o telefone for colocado no gancho, o usuário deixará de escutar música e o PABX estará apto para receber os comandos para a programação remota.

Caso seu telefone seja decádico o uso da tecla FLASH não será necessário.

Realizando a programação após ser transferido pela telefonista

Tecla os CÓDIGOS DA PROGRAMAÇÃO DESEJADA + (#).

Se a programação estiver correta, você receberá tom de MF contínuo;

Se a programação não estiver correta, você receberá tom de MF com pausa.

Exemplo: a categoria de acesso externo do ramal 25 é 3 (ramal faz ligações internas, externas locais e regionais, podendo receber ligações externas). Se você estiver em sua casa e desejar alterar esta categoria para 5 (ramal faz ligações internas, podendo receber ligações externas), execute os seguintes passos:

- Ligue para sua empresa (utilizando um aparelho telefônico MF); solicite à telefonista que lhe transfira para o ramal programador, -tecle 37) + 5 + 22 + # e aguarde tom de programação correta e desligue.

Chamada de emergência de ramal para número externo

Programação de fábrica: nenhuma chamada de emergência programada.

A chamada de emergência possibilita a programação de um ramal para efetuar ligação para um número externo automaticamente para casos emergenciais. Quando o ramal programado retirar o fone do gancho, o PABX gerará uma chamada de emergência para o número externo podendo estabelecer conversação.

Programando o ramal que realizará a ligação de emergência

No ramal principal, retire o fone do gancho, tecle (1)(2) + SENHA GERAL (3 dígitos) + (5)(2)(2)(3) + N° DO RAMAL, aguarde tom de programação correta.

Programando o número externo que receberá a ligação de emergência

No ramal principal, retire o fone do gancho, tecle (1)(2) + SENHA GERAL (3 dígitos) + (5)(2)(2)(2) + N° EXTERNO, aguarde tom de programação correta.

Desprogramando o acionamento de emergência por um ramal

No ramal principal, retire o fone do gancho, tecle (1)(2) + SENHA GERAL (3 dígitos) + (5)(2)(2), aguarde tom de programação correta.

Exemplo: você deseja que o ramal 20 seja programado para realizar chamada de emergência para o n.º externo (48) 234 5678, que é o número do Corpo de Bombeiros.

1º - defina o ramal que irá executar a ligação, tecle 5223 + 20.

2º - defina que a ligação externa será para o número (48) 234 5678, tecle 5222 + 0 xx 48 2345678.

Realizando uma ligação de emergência de um ramal para um número externo

Basta retirar o fone do gancho do ramal programado para acionar a emergência, aguardar 7 segundos, que o PABX realizará automaticamente uma ligação para o número externo programado como receptor da chamada de emergência. A conversação pode ser estabelecida assim que a ligação for atendida.

Você poderá programar o PABX para que faça, automaticamente, nova tentativa de acesso ao número desejado.

O toque da campainha será diferenciado (um toque longo seguido de um curto) para que você possa identificar que é uma chamada sendo realizada.

Para terminar a ligação basta colocar o fone no gancho.

Rechamada ao número externo

Realizando uma chamada para uma linha do PABX ocupada

Tecla o CÓDIGO DE ACESSO À LINHA EXTERNA se receber tom de ocupado, tecla (#) ou (5), seguido do NÚMERO EXTERNO.

Realizando uma chamada para um número externo ocupado ou que não atende (Esta facilidade está disponível somente para telefones MF)

Após ter digitado o número externo tecla FLASH (#). Assim que o número programado estiver sendo chamado, o PABX fará uma chamada automaticamente para o seu ramal.

Cancelando uma chamada (Esta facilidade está disponível somente para telefones MF)

Retire o fone do gancho, tecla (1) (#) e aguarde o tom de programação correta.

Importante

- você poderá programar o tempo e o número de tentativas para a chamada a número externo, veja a seguir como programá-los.

Tempo entre as tentativas de chamada ao número externo

Programação de fábrica: 1 minuto.

No ramal principal, retire o fone do gancho, tecla (4) (2) + SENHA GERAL (3 dígitos) + (0) (7) + TEMPO (1 a 9 minutos), aguarde tom de programação correta.

Número de tentativas para a chamada ao número externo

Programação de fábrica: 9 tentativas.

No ramal principal, retire o fone do gancho, tecla (1) (2) + SENHA GERAL (3 dígitos) + (0) (6) + TENTATIVAS (1 a 9 minutos), aguarde tom de programação correta.

Bilhetagem

Programação de fábrica: nenhuma bilhetagem ativada.

O PABX tem capacidade para armazenar em sua memória 600 bilhetes, que serão impressos da seguinte forma:

| | VIA | RAMAL | Nº DISCADO | INÍCIO | DURAÇÃO | DATA | |
|---|-----|-------|------------|----------|----------|----------|----------|
| E | 02 | 23 | 13:15:05 | 00:12:30 | | 19/01/98 | |
| E | 01 | NA | 14:20:02 | 00:01:00 | | 19/01/98 | |
| E | 01 | ID | 2819500 | 14:00:00 | 00:00:00 | 19/01/98 | |
| E | 01 | 25 | 2819500 | 14:00:00 | 00:02:00 | 19/01/98 | |
| E | 01 | 25 | 2819500 | 1 | 14:00:00 | 00:02:00 | 19/01/98 |
| | 02 | 23 | 0115491234 | 13:15:10 | 00:12:30 | 18/01/97 | |
| | 01 | 22 | 2819500 | 13:19:30 | 00:01:20 | 18/01/97 | |
| | 01 | PT1 | 2345678 | 16:30:05 | 00:30:00 | 19/01/98 | |
| | 01 | AE1 | 2819500 | 09:45:20 | 00:01:08 | 20/01/98 | |
| | 02 | 22 | 2819660 | 03 | 11:30:45 | 00:03:15 | 20/01/98 |
| | 01 | 20 | ??? | 14:22:00 | 00:03:00 | 19/01/98 | |

Para as ligações recebidas

- para as ligações recebidas e atendidas o número da via é precedido pela letra E (ligação entrante);
- para as ligações recebidas e não atendidas, o campo VIA é precedido pela letra E (ligação entrante) e o campo RAMAL é preenchido com a sigla NA (não atendida);
- para PABX que tenha a Placa Identificador de Chamada, nas ligações recebidas serão identificados também os números telefônicos;
- aparecerá a sigla ID na posição de ramal, caso esteja ativada facilidade bilhetagem antes da ligação ser transferida (veja o item Bilhetagem de ligações originadas);
- aparecerá um número entre o número discado e o horário de início da ligação, caso esteja habilitada a facilidade classificação de chamada recebida (veja o item Classificação de ligação recebida para Terminais Inteligentes).

Para as ligações originadas

- para ligações externas originadas, registra todos os números discados. O exemplo acima temos uma ligação interurbana e uma local, identificadas por (011) 5491234 e 2819500 respectivamente;
- para as ligações externas originadas pelo porteiro, o campo RAMAL é preenchido com a sigla PT1 (porteiro 1);
- para as ligações externas originadas para emergência, o campo RAMAL é preenchido com a sigla AE1 (atuação para emergência 1);
- para as ligações externas feitas com o uso do código particular, este será registrado no bilhete entre o número telefônico e o horário. No exemplo acima a ligação foi feita pelo usuário cadastrado com o código particular nº 03.
- para a ligação realizada através do acesso rápido à Internet no lugar do número discado aparecerá o formato ???.

A bilhetagem permite o registro de todas as ligações originadas e/ou recebidas com seu tempo de duração, horário de início, data, ramal, linha e número teclado. Para o registro de ligações externas recebidas é necessária a instalação do acessório Identificador de Chamada.

Você poderá programar qualquer um dos tipos de bilhetagem, por exemplo, poderá programar a bilhetagem de ligações recebidas e não atendidas sem precisar programar a bilhetagem de ligações originadas.

Bilhetagem de ligações recebidas - atendidas

Ativando

No ramal principal, retire o fone do gancho, tecle (1 2) + SENHA GERAL (3 dígitos) + (2 2 1), aguarde tom de programação correta.

Desativando

No ramal principal, retire o fone do gancho, tecle (1 2) + SENHA GERAL (3 dígitos) + (2 2 0), aguarde tom de programação correta.

Bilhetagem de ligações recebidas - não foram atendidas

Ativando

No ramal principal, retire o fone do gancho, tecle (1 2) + SENHA GERAL (3 dígitos) + (2 3 1), aguarde tom de programação correta.

Desativando

No ramal principal, retire o fone do gancho, tecle (1 2) + SENHA GERAL (3 dígitos) + (2 3 0), aguarde tom de programação correta.

Bilhetagem de ligações recebidas - antes de ser transferidas

Ativando

No ramal principal, retire o fone do gancho, tecle (1 2) + SENHA GERAL (3 dígitos) + (2 0 1), aguarde tom de programação correta.

Desativando

No ramal principal, retire o fone do gancho, tecle (1 2) + SENHA GERAL (3 dígitos) + (2 0 0), aguarde tom de programação correta.

Bilhetagem de ligações originadas

Programação de fábrica: nenhuma bilhetagem ativada.

Ativando

No ramal principal, retire o fone do gancho, tecle (1 2) + SENHA GERAL (3 dígitos) + (2 1 1), aguarde tom de programação correta.

Desativando

No ramal principal, retire o fone do gancho, tecle (1 2) + SENHA GERAL (3 dígitos) + (2 1 0), aguarde tom de programação correta.

Para o correto funcionamento desta facilidade deverá ser instalada, também, a Placa Identificador de Chamada.

Bloqueio de buffer cheio

Programação de fábrica: bloqueio de buffer cheio desativado.

Esta facilidade bloqueia a realização de ligações externas quando o buffer de memória para bilhetagem estiver cheio. Neste caso, somente a telefonista poderá realizá-las.

Ativando

No ramal principal, retire o fone do gancho, tecle **(1)(2)**+ SENHA GERAL (3 dígitos) + **(2)(4)(1)**, aguarde tom de programação correta.

Desativando

No ramal principal, retire o fone do gancho, tecle **(1)(2)**+ SENHA GERAL (3 dígitos) + **(2)(4)(0)**, aguarde tom de programação correta.

Tempo para início de bilhetagem

Programação de fábrica: 7 segundos.

Programando o Tempo que o PABX irá aguardar antes de iniciar a bilhetagem

No ramal principal, retire o fone do gancho, tecle **(1)(2)**+ SENHA GERAL (3 dígitos) + **(4)**+ LINHA (1, 2 ou 3) + **(7)**+ TEMPO PARA INÍCIO DE BILHETAGEM (05 a 45 segundos), aguarde tom de programação correta.

Atendimento com inversão de polaridade

Programação de fábrica: sem inversão de polaridade programada.

Inversão de polaridade é a possibilidade de iniciar a tarifação de uma ligação somente a partir do momento em que esta for atendida.

Esta programação possibilita ao PABX identificar quando uma ligação externa é atendida através da inversão da polaridade da linha.

Programando Atendimento com inversão de polaridade

No ramal principal, retire o fone do gancho, tecle **(1)(2)**+ SENHA GERAL (3 dígitos) + **(4)**+ LINHA (1, 2 ou 3) + **(7)(0)(0)**, aguarde tom de programação correta.

Exemplo: para que a linha 1 do PABX possua a facilidade atendimento com inversão de polaridade, tecle 12 + senha geral + 4 + 1 + 700.

A inversão de polaridade deverá ser solicitada à Companhia Telefônica que atende à sua localidade.

Para o perfeito funcionamento desta facilidade você deverá executar o procedimento descrito no item Instalando as linhas telefônicas.

Para realizar uma programação para as três linhas ao mesmo tempo preencha o campo LINHA com o código 9.

PLACA DE ATENDEDOR

Com esta placa instalada você poderá programar para que os usuários que utilizem telefones multifrequenciais liguem diretamente para os ramais sem que sejam atendidas primeiramente pelo ramal atendedor da linha.

Para o funcionamento desta placa após realizar a instalação você deverá seguir as instruções de programação.

Neste capítulo você encontrará as seguintes opções:

| | |
|--|-----|
| Instalação da Placa de Atendedor | 99 |
| Programando o tipo de Atendimento Automático | 99 |
| Mensagem para atendimento | 100 |
| Menu de acesso direto | 102 |
| Tempo de espera para acesso direto ao menu ou a um ramal específico | 102 |
| Recepção de ligação externa direta | 103 |
| Ligando para PABX com atendimento automático | 104 |

ALCATECH

Instalação da Placa de Atendedor

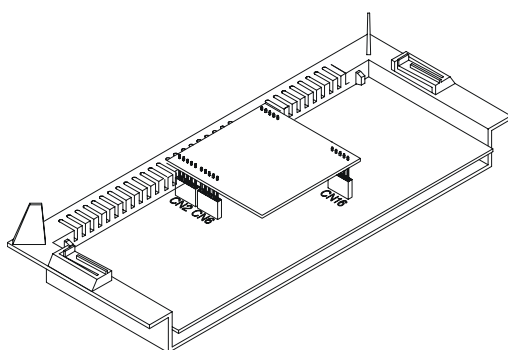

Insira a placa de Atendedor nos

Programando o tipo de Atendimento Automático

Programação de fábrica: sem atendimento automático programado.

PABX libera o atendimento automático (não derrubando a ligação)

No ramal principal, retire o fone do gancho, tecle **(1)(2)** + SENHA GERAL (3 dígitos) + **(4)** + LINHA (1, 2 ou 3) + **(8)(1)(1)**, aguarde tom de programação correta.

Neste caso, se o usuário teclar errado ou não teclar nada após o atendimento automático, o PABX não derruba a ligação e a transfere para o atendedor da linha.

PABX libera o atendimento automático (derrubando a ligação)

No ramal principal, retire o fone do gancho, tecle **(1)(2)** + SENHA GERAL (3 dígitos) + **(4)** + LINHA (1, 2 ou 3) + **(8)(1)(2)**, aguarde tom de programação correta.

Neste caso, se o usuário teclar errado ou não teclar nada após o atendimento automático, o PABX derruba a ligação.

Desprogramando o atendimento automático

No ramal principal, retire o fone do gancho, tecle **(1)(2)** + SENHA GERAL (3 dígitos) + **(4)** + LINHA (1, 2 ou 3) + **(8)(1)(0)**, aguarde tom de programação correta.

Para realizar uma programação para as três linhas ao mesmo tempo preencha o campo LINHA com o código 9.

Existem duas mensagens (independentes) gravadas de fábrica, uma mensagem para o período diurno que também poderá ser utilizada para o período integral e outra mensagem para o período noturno.

Mensagem para atendimento

Programação de fábrica: mensagens desativadas.

Você deverá programar o tipo de mensagem que o usuário irá receber quando ligar para o seu PABX. Escolha entre os dois tipos de mensagens de atendimento disponíveis: Mensagem de fábrica ou Mensagem local.

Você poderá solicitar a gravação de uma mensagem personalizada (veja como adquirir uma Mensagem de Atendimento Digital e como gravar sua mensagem no item Instruções para Mensagens Personalizadas).

Mensagem de fábrica

Ativando mensagem de fábrica para período DIURNO

No ramal principal, retire o fone do gancho, tecle **11611**, aguarde tom de programação correta.

Desativando mensagem de fábrica período DIURNO

No ramal principal, retire o fone do gancho, tecle **11610**, aguarde tom de programação correta.

Ativando mensagem de fábrica período NOTURNO

No ramal principal, retire o fone do gancho, tecle **11621**, aguarde tom de programação correta.

Desativando mensagem de fábrica período NOTURNO

No ramal principal, retire o fone do gancho, tecle **11620**, aguarde tom de programação correta.

Ativa Mensagem de fábrica para período INTEGRAL

No ramal principal, retire o fone do gancho, tecle **11670**, aguarde tom de programação correta.

Mensagem local

Você poderá gravar uma única mensagem local (de até 20 segundos) que poderá ser ativada para o período diurno ou noturno, ou ainda, se preferir, para o período integral.

Gravando uma mensagem local

No ramal principal, retire o fone do gancho, tecle **(1 1 6 8 1)**, aguarde tom de programação correta.

Ativando mensagem local para período DIURNO

No ramal principal, retire o fone do gancho, tecle **(1 1 6 9 1)**, aguarde tom de programação correta.

Desativando mensagem local para período DIURNO

No ramal principal, retire o fone do gancho, tecle **(1 1 6 9 0)**, aguarde tom de programação correta.

Ativando mensagem local para período NOTURNO

No ramal principal, retire o fone do gancho, tecle **(1 1 6 0 1)**, aguarde tom de programação correta.

Desativando mensagem local para período NOTURNO

No ramal principal, retire o fone do gancho, tecle **(1 1 6 0 0)**, aguarde tom de programação correta.

Ativando mensagem local para período INTEGRAL

No ramal principal, retire o fone do gancho, tecle **(1 1 6 7 1)**, aguarde tom de programação correta.

Menu de acesso direto

Programação de fábrica: menu desativado.

Para o funcionamento desta facilidade os grupos de ramais devem ser programados.

Programando menu

No ramal principal, retire o fone do gancho, tecle **1 1 6 6 1**, aguarde tom de programação correta.

Uma vez ativado o menu, estão especificadas as seguintes teclas para acesso:

4 para acesso ao grupo 1;

5 para acesso ao grupo 2;

6 para acesso ao grupo 3;

7 para acesso ao grupo 4.

Desativando menu

No ramal principal, retire o fone do gancho, tecle **1 1 6 6 0**, aguarde tom de programação correta.

Tempo de espera para acesso direto ao menu ou a um ramal específico

Programação de fábrica: tempo para período diurno e noturno ativados.

Caso você não tenha programado o menu de acesso poderá desativar o tempo de espera, desta forma, as ligações serão atendidas mais rapidamente.

Desativando tempo para período diurno

No ramal principal, retire o fone do gancho, tecle **1 1 6 3 0**, aguarde tom de programação correta.

Retornando a programação de fábrica (ativa tempo - diurno)

No ramal principal, retire o fone do gancho, tecle **1 1 6 3 1**, aguarde tom de programação correta.

Esta programação faz com que o PABX entenda os códigos de acesso direto aos grupos.

Desativando tempo para período noturno

No ramal principal, retire o fone do gancho, tecle **(1)(1)(6)(4)(0)**, aguarde tom de programação correta.

Retornando a programação de fábrica (ativa tempo - noturno)

No ramal principal, retire o fone do gancho, tecle **(1)(1)(6)(4)(1)**, aguarde tom de programação correta.

Recepção de ligação externa direta

Programação de fábrica: todos os ramais estão liberados para o recebimento de chamada externa direta.

Você deverá realizar esta programação nos ramais que não desejam receber ligações externas diretamente. Assim, as ligações a ele dirigidas passarão por um pré-atendimento, como por exemplo, telefonista, secretária, etc.

Bloqueando o recebimento de ligação externa direta

No seu ramal, retire o fone do gancho, tecle **(1)(5)(3)**, aguarde tom de programação correta.

Liberando o recebimento de ligação externa direta

No seu ramal, retire o fone do gancho, tecle **(1)(5)(4)**, aguarde tom de programação correta.

Ligando para PABX com atendimento automático

Utilizando telefone com sinalização decádica

Aguarde o atendimento pelo ramal atendedor; neste tipo de sinalização não é possível o acesso direto ao ramal.

Utilizando telefone com sinalização multifrequencial

Escolha uma das opções abaixo, ou se preferir aguarde o atendimento pelo ramal atendedor:

Tecler o N° DO RAMAL;

Tecler o código do menu correspondente ao grupo que deseja acessar;

Tecler **8 3** para acionar a atuação externa;

Tecler **8 7** para secretária Eletrônica;

Tecler **#** + SENHA GERAL + CÓDIGO DA PROGRAMAÇÃO DESEJADA - para programação remota. A programação remota só poderá ser feita após alteração da senha geral de fábrica do PABX.

Observação

A ligação será atendida pelo ramal solicitado nas seguintes situações

- se você estiver em um telefone MF e tecler o número do ramal, a ligação será encaminhada diretamente para o ramal. O ramal solicitado receberá um toque de campainha diferenciado (um toque longo).
- se o ramal chamado não atender a ligação (ramal ocupado ou ausente), esta será encaminhada para a telefonista depois de 30 segundos.

A ligação será encaminhada para o ramal atendedor nas seguintes situações

- se o telefone não for MF;
- se você não tecler nada;
- se o ramal tiver programado o bloqueio para recepção de chamada externa direta;
- se o ramal estiver programado para não receber ligação externa;
- se você tecler um número de ramal inexistente;
- se você discar um número de ramal incorreto ou incompleto.

PLACA IDENTIFICADOR DE CHAMADAS

A placa Identificador de Chamadas é um acessório que permite identificar a origem (número telefônico) das chamadas recebidas no PABX. Esta informação ficará armazenada no dispositivo de bilhetagem/tarifação habilitado. Também, se no ramal que receber a ligação houver instalado um Terminal Inteligente TI 630, TI630 i ou um Identificador de Chamadas Intelbras ID, Mini ID, Gôndola ID ou ISF 490 ID, o número telefônico aparecerá no display de cristal líquido do terminal e será armazenado em uma área de memória para ser utilizado com as facilidades do Terminal, para maiores informações leia o manual do Terminal Inteligente.

Para o funcionamento desta placa solicite à Companhia Telefônica de sua localidade o envio dos números telefônicos e a categoria do assinante que será registrado pelo PABX. Para maiores informações consulte a Companhia Telefônica do seu Estado

Esta programação estará disponível somente para PABX ligado a Companhia Telefônica que envie o número telefônico em frequência DTMF, MFP ou FSK.

Neste capítulo você encontrará as seguintes opções:

| | |
|--|-----|
| Instalação da Placa Identificador de Chamadas | 107 |
| Identificação de ligações recebidas no PABX | 108 |
| Identificação de ligações recebidas no ramal com aparelho Intelbras ID, Mini ID, Gôndola ID ou ISF 490 ID | 108 |
| Classificação de ligação recebida para Terminais Inteligentes | 109 |
| Prefixo DDD/código de área para Terminais Inteligentes | 109 |

Instalação da Placa Identificador de Chamadas

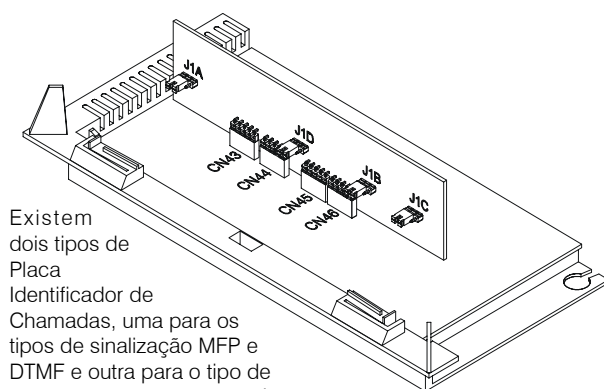

Existem dois tipos de Placa Identificador de Chamadas, uma para os tipos de sinalização MFP e DTMF e outra para o tipo de sinalização FSK. O PABX só permite a utilização de uma destas placas.

Instale a Placa Identificador de Chamadas nos conectores CN43, CN44, CN45 e CN46 da Placa Base. Ajuste o jumper J1 (A-B) da placa Identificador conforme as características de sua linha telefônica:
 Jumper Aberto: linhas longas (alta sensibilidade)
 Jumper posição 1-2: linhas médias
 Jumper posição 2-3: linhas curtas (baixa sensibilidade)
Ajuste a posição de J11 (A,B) da Placa Base para IC;

Para o correto funcionamento desta placa, execute as programações descritas neste capítulo.

ATENÇÃO!

- a Placa Identificador de Chamadas só pode ser conectada a centrais ligadas a Companhias Telefônicas com centrais CPA que enviem sinalização do tipo MFP, DTMF ou FSK. Verifique se a Companhia telefônica possui este tipo de sinalização e solicite a ativação para a identificação de chamadas.
- algumas centrais públicas, geralmente modelos antigos, que originam ou transmitem as ligações, podem não enviar o número do assinante de origem; assim, uma seqüência de números (ex.: 0111111..., 0444444..., 11111..., 44444...) poderá ser registrada, o que não significa defeito do sistema de identificação de chamadas.

As chamadas recebidas terão o seguinte formato e informações no dispositivo de bilhetagem/tarifação habilitado

| VIA | RAMAL | NÚMERO DISCADO | INÍCIO | DURAÇÃO | DATA |
|-----|-------|----------------|----------|----------|----------|
| E02 | 24 | 0482472600 | 13:15:10 | 00:12:30 | 10/01/97 |
| E01 | 22 | 2472600 | 13:19:30 | 00:01:20 | 10/01/97 |

Identificadores de chamada Intelbras Mini ID e Intelbras ID e Mobile 200 ID

Para a instalação dos Identificadores de Chamada Intelbras Mini ID, Intelbras ID ou Mobile 200 ID, veja o manual destes equipamentos instalando-os na tomada de telefone padrão de seu ramal como se fosse uma linha externa.

Identificação de ligações recebidas no PABX

Programação de fábrica: identificador de chamadas desativado.

Ativando identificação de ligações para sinalização DTMF e MFP

No ramal principal, retire o fone do gancho, tecle (1) (2) + SENHA GERAL (3 dígitos) + (4) + LINHA (1, 2 ou 3) + (8) (6) (1), aguarde tom de programação correta.

Ativando identificação de chamadas para sinalização FSK

No ramal principal, retire o fone do gancho, tecle (1) (2) + SENHA GERAL (3 dígitos) + (4) + LINHA (1, 2 ou 3) + (8) (6) (2), aguarde tom de programação correta.

Desativando identificação de chamadas

No ramal principal, retire o fone do gancho, tecle (1) (2) + SENHA GERAL (3 dígitos) + (4) + LINHA (1, 2 ou 3) + (8) (6) (0), aguarde tom de programação correta.

Identificação de ligações recebidas no ramal com aparelho Intelbras ID, Mini ID, Gôndola ID ou ISF 490 ID

A identificação do número telefônico que está ligando só será recebido quando a ligação tocar diretamente no ramal, que poderá pertencer a um grupo: distribuidor, hierárquico, toque múltiplo e toque geral. No grupo toque múltiplo somente os dois primeiros ramais livres receberão a classificação da ligação que está sendo recebida.

Ativando identificação de ligações recebidas no ramal

No ramal principal, retire o fone do gancho, tecle (1) (2) + SENHA GERAL (3 dígitos) + (3) + Período + (9) + CATEGORIA + Nº DO RAMAL, aguarde tom de programação correta.

PERÍODO

5 para período diurno
6 para período noturno
7 para período diurno/noturno

CATEGORIA

6 desabilita o recebimento de identificação de chamada
7 habilita o recebimento de identificação de chamada

Uma ligação externa realizada por um ramal e transferida para outro ramal com identificador apresentará sempre a classificação como categoria 0 (zero).

As ligações atendidas através de Pêndulo e de captura não receberão a classificação do assinante.

Para realizar uma programação para as três linhas ao mesmo tempo preencha o campo LINHA com o código 9.

Classificação de ligação recebida para Terminais Inteligentes

Programação de fábrica: não registra a classificação de chamada recebida.

Ativando o recebimento da classificação de chamada

No ramal principal, retire o fone do gancho, tecle **(1)(2)** + SENHA GERAL (3 dígitos) + **(3)(0)(2)(1)**, aguarde tom de programação correta.

Desativando o recebimento da classificação de chamada

No ramal principal, retire o fone do gancho, tecle **(1)(2)** + SENHA GERAL (3 dígitos) + **(3)(0)(2)(0)**, aguarde tom de programação correta.

Observação

O registro da classificação do tipo de Ligação será feito com as seguintes abreviações:

Categ. 0 (procedência ignorada - falha); **1 - Ass. Comum** (assinante comum);
2 - Tar. Espec (assinante c/tarifação especial); **3 - Em Manut.** (equipam. em manutenção);
4 - TP Local (telefone público local); **5 - Telefnsta** (telefonista);
6 - Fax/Modem (equipamento de comunicação de dados); **7 - TP DDD** (telefone público interurbano); e **8 - A Cobrar** (chamada a cobrar)

Prefixo DDD/código de área para Terminais Inteligentes

Programação de fábrica: nenhum prefixo programado.

Programando prefixo DDD/código de área

No ramal principal, retire o fone do gancho, tecle **(1)(2)** + SENHA GERAL (3 dígitos) + **(7)(3)** + CÓDIGO DE ÁREA (do local onde o PABX está), aguarde tom de programação correta.

Desprogramando prefixo DDD/código de área

No ramal principal, retire o fone do gancho, tecle **(1)(2)** + SENHA GERAL (3 dígitos) + **(7)(3)**, aguarde tom de programação correta.

Esta programação permite que o PABX com Placa Identificador de Chamadas instalada identifique a classificação do tipo de ligação que está recebendo juntamente com o número do telefone.

Esta classificação será visível através do display dos ramais com Terminal Inteligente TI 630/TI630i ou na bilhetagem. Para maiores informações sobre os terminais veja Manual do Usuário do TI 630 ou TI630i.

Esta programação é necessária para a utilização da facilidade Identificador de Chamadas nos TI 630/TI630i. No momento da programação, o zero não deverá ser teclado, como por exemplo, se o código de área de sua localidade for 048, você deverá teclar somente 73 + 48. O código de área não poderá ser confundido com o código da operadora. É chamado de código de área o prefixo de sua localidade.

PLACA SECRETÁRIA ELETRÔNICA

Com esta placa você poderá gravar uma mensagem de saudação personalizada e programar a secretária para atender suas ligações quando o seu ramal não atender após um determinado número de toques, poderá, também programar a secretária para atender as ligações dirigidas ao PABX se nenhum ramal atender após o número de toques programado.

Observação importante

Sugerimos que os ramais que tenham *categoria de acesso à Secretária* e/ou os ramais que tenham *senha para ouvir os recados da Secretária através de um número externo*, apaguem os recados após ouvi-los. Pois, a capacidade de memória da secretária é de aproximadamente 10 (dez) minutos, quando esta capacidade esgotar, as ligações não serão mais desviadas para a secretária, sem que sejam emitidos bips avisando que esta capacidade já foi esgotada.

O tempo máximo para a gravação de sua saudação pessoal é de 30 (trinta) segundos aproximadamente.

Quando o usuário for atendido pela secretária poderá deixar um recado de aproximadamente 1 (um) minuto

Neste capítulo você encontrará as seguintes opções:

| | |
|--|-----|
| Instalação da Secretária Eletrônica | 113 |
| Gravando a saudação pessoal | 113 |
| Ouvindo a saudação pessoal gravada | 113 |
| Categoria de acesso à Secretária Eletrônica | 113 |
| Desvio Se Não Atende de ramal para a Secretária | 114 |
| Desvio Se Não Atende do PABX para a Secretária | 114 |
| Ouvindo os recados deixados na Secretária Eletrônica através de um ramal | 115 |
| Manipulando os recados através de um ramal | 115 |
| Senha para ouvir recados deixados na Secretária Eletrônica através de um número externo | 115 |
| Ouvindo os recados deixados na Secretária Eletrônica através de um número externo | 116 |
| Manipulando os recados através de um número externo | 116 |

Instalação da Secretária Eletrônica

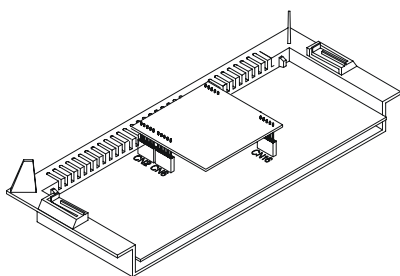

Desligue a central antes de instalar a placa e não toque nos componentes da placa; Isto pode danificar os componentes eletrônicos.

Gravando a saudação pessoal

Programação de fábrica: não existe uma saudação pessoal gravada.

No ramal principal, retire o fone do gancho, tecle **(1)(1)(0)(1) + (*)**, aguarde um bip e comece a falar. Você terá aproximadamente 30 segundos para gravar sua saudação, que poderá ser realizada em um telefone comum ou Terminal Inteligente.

Ouvindo a saudação pessoal gravada

No ramal principal, retire o fone do gancho, tecle **(1)(1)(0)(0) + (*)**, aguarde para ouvir a saudação pessoal gravada.

Categoria de acesso à Secretária Eletrônica

Programação de fábrica: categoria desabilitada para todos os ramais

Com esta programação você poderá ouvir, através de seu ramal, os recados deixados na Secretária Eletrônica.

Programando um ramal para ouvir os recados deixados na Secretária

No ramal principal, retire o fone do gancho, tecle **(1)(2) + SENHA GERAL (3 dígitos) + (3)(7)(9) + (5) + N° DO RAMAL**, aguarde tom de programação correta.

Desprogramando o acesso à Secretária

No ramal principal, retire o fone do gancho, tecle **(1)(2) + SENHA GERAL (3 dígitos) + (3)(7)(9) + (4) + N° DO RAMAL**, aguarde tom de programação correta.

Somente os ramais programados com Categoria de Acesso à Secretária Eletrônica receberão tom de discar interno diferenciado e poderão ouvir os recados nela deixados. Se um ramal tiver proteção de dados para ramal programado não terá tom diferenciado indicando recados na Secretária.

Desvio Se Não Atende de ramal para a Secretária

As ligações dirigidas ao ramal programado serão transferidas para a Secretária sempre que o ramal não atender após o número de toques programado.

Programando seu ramal para desviar ligações para a Secretária

No seu ramal, retire o fone do gancho, tecle **(1)(4)(5)** + N° DE TOQUES (3 a 7) + **(8)(7)**, aguarde tom de programação correta.

Desprogramando Desvio Se Não Atende de seu ramal

No seu ramal, retire o fone do gancho, tecle **(1)(4)(5)**, aguarde tom de programação correta.

Observação

Situações em que ocorrem desvio de chamadas do ramal para a Secretária

- chamada externa recebida;
- chamada transferida;
- transbordo de grupo para ramal;

Situações em que não ocorrem desvio de chamadas do ramal para a Secretária

- chamada de emergência e chamada de porteiro;
- chamada que transborda enquanto a telefonista está ocupada;
- consulta e transferência para um ramal do grupo.

Desvio Se Não Atende do PABX para a Secretária

Você poderá programar o PABX para desviar as ligações para a Secretária quando nenhum ramal atender a ligação após o número de toques programado

Programando Desvio Se Não Atende do PABX para a Secretária

Em qualquer ramal, retire o fone do gancho, tecle **(1)(4)(5)** + N° DE TOQUES (1 a 9), aguarde tom de programação correta.

Desprogramando o Desvio Se Não Atende do PABX

Em qualquer ramal, retire o fone do gancho, tecle **(1)(4)(5)** + **(0)**, aguarde tom de programação correta.

Ouvindo os recados deixados na Secretária Eletrônica através de um ramal

Toda vez que houver recados na Secretária Eletrônica será sinalizado nos ramais (que possuem categoria de acesso programada) da seguinte forma:

- telefone comum: apresentará tom de discar interno diferenciado;
- Terminal Inteligente TI 630: apresentará tom de discar interno diferenciado e a tecla programada como Secretária Eletrônica ficará piscando (para maiores informações veja o manual do Terminal);
- Terminal Inteligente TI 530 ou TI 630i: apresentarão tom de discar interno diferenciado e a tecla Correio ficará piscando;
- esta sinalização permanecerá até que os recados da Secretária sejam apagados.

Para ouvir os recados através de um ramal

Teclé **(8)(7)** ou pressione a tecla correspondente, aguarde para ouvir os recados.

Manipulando os recados através de um ramal

Estes recados poderão ser manipulados se você estiver utilizando um telefone com sinalização multifrequencial.

- para ouvir o recado novamente, teclé **(1)**;
- para pular para o próximo recado, teclé **(3)**, após ouvi-lo ou durante a sua execução;
- após ouvir todos os recados você ouvirá 3 bips. Se desejar apagá-los, você terá cinco segundos para teclar código **(5)**. Se nada for teclado neste tempo os recados serão armazenados e a ligação será desligada.

Os recados deixados na Secretária serão reproduzidos em seqüência com um intervalo de um bip e 3 segundos entre eles, quando for ouvido o último recado será sinalizado por 3 bips.

Senha para ouvir recados deixados na Secretária Eletrônica através de um número externo

Para ouvir os recados deixados na Secretária Eletrônica através de um número externo você deverá ter uma senha programada.

Programando uma senha para Secretária Eletrônica

No ramal principal, retire o fone do gancho, teclé **(1)(2)** + SENHA GERAL (3 dígitos) + **(3)(2)** + SENHA PARA SECRETÁRIA (2 dígitos) por duas vezes.

Alterando a senha da Secretária Eletrônica

No ramal principal, retire o fone do gancho, teclé **(1)(2)** + SENHA GERAL (3 dígitos) + **(3)(2)** + SENHA NOVA PARA SECRETÁRIA (2 dígitos) + SENHA ATUAL DA SECRETÁRIA.

Para ouvir os recados através de um número externo, você deverá cadastrar uma senha, veja o item *Senha para ouvir os recados da secretária eletrônica através de um número externo*.

Ouvindo os recados deixados na Secretária Eletrônica através de um número externo

Se o PABX possuir Atendimento Automático ativado através da Placa de Comunicação ou Placa Atendedor

Tecla **(8)(7)**, durante a saudação da Secretária você deverá teclar a senha (com dois dígitos) e os recados serão ouvidos. Você poderá manipular os recados, veja o item manipulando os recados no fim desta página

Se o PABX não possuir Atendimento Automático e a ligação for atendida diretamente pela Secretária

Tecla **(8)(7)**, durante a saudação da Secretária você deverá teclar a senha (com dois dígitos) e os recados serão ouvidos. Você poderá manipular os recados, veja o item manipulando os recados no fim desta página

Se o PABX não possuir Atendimento Automático e você for atendido por algum ramal

A pessoa que atendeu a ligação e deseja transferi-la para a Secretária eletrônica deverá teclar FLASH + **(8)(7)** e em seguida colocar o fone no gancho.

Após ser transferido, durante a saudação da Secretária você deverá teclar a senha (com dois dígitos) e os recados serão ouvidos. Você poderá manipular os recados, veja o item manipulando os recados no fim desta página.

Manipulando os recados através de um número externo

Os recados deixados na Secretária serão reproduzidos em seqüência com um intervalo de um bip e 3 segundos entre eles, quando for ouvido o último recado será sinalizado por 3 bips.

Estes recados poderão ser manipulados se você estiver utilizando um telefone com sinalização multifrequencial.

- para ouvir o recado novamente, tecla **(1)**.
- para pular para o próximo recado, tecla **(3)**, após ouvi-lo ou durante a sua execução
- após ouvir todos os recados você ouvirá 3 bips, se desejar apagá-los, você terá cinco segundos para teclar código **(5)**. Se nada for teclado neste tempo os recados serão armazenados e a ligação será desligada.

PORTEIROS ELETRÔNICOS

Você poderá instalar em sua central apenas um tipo de porteiro eletrônico, que poderá ser um Porteiro Individual PI 100 ou algum porteiro que utilize Interface IP 600 Plus ou IP 600.

Para o perfeito funcionamento do porteiro instalado você deverá executar os seguintes passos

- programar a posição física em que o porteiro eletrônico foi instalado, veja o item *Posição física para Porteiro PI 100* ou o item *Programação para porteiros que utilizam interfaces de porteiro IP 600 ou IP 600 plus*;
- programar os ramais que terão acesso ao porteiro, de acordo com o item *Categoria de acesso ao porteiro*;
- programar um ramal e/ou um número externo como atendedor de porteiro, seguindo os passos dos itens *Ramais atendedores de porteiro* e *Número externo atendedor de porteiro*;
- ativar o atendedor de porteiro que você programou (ramal ou número externo) seguindo os passos do item *Ativa atendedor de porteiro*.

Observação para substituição de um porteiro que já tenha sido instalado e programado

- Se você instalou e programou um porteiro eletrônico PI 100 e deseja substituir por um outro porteiro que necessite de interface (IP 600 ou IP 600 Plus), deverá desfazer a instalação, e em seguida, executar os procedimentos do item *Desprogramando a posição física do porteiro PI 100*. Após instalar o novo porteiro, execute os procedimentos do item *Programação para porteiros que utilizam interfaces de porteiro IP600 ou IP600 plus*;
- Se você instalou e programou um porteiro eletrônico que necessita de interface (IP 600 ou IP 600 Plus) e deseja substituir por um porteiro PI 100, deverá desfazer a instalação, e em seguida, executar os procedimentos do item *Desabilitando o porteiro instalado*. Após instalar o porteiro PI 100, execute os procedimentos do item *Posição física para PI 100*;
- caso você tenha instalado um porteiro eletrônico que necessita de interface (IP 600 ou IP 600 Plus) e deseje substituir por um outro porteiro que também necessita de interface você não precisará repetir a programação.

Neste capítulo você encontrará as seguintes opções:

| | |
|--|-----|
| Instalação das Interfaces para Porteiro Eletrônico IP 600 ou IP 600 Plus | 119 |
| Instalação do Porteiro Eletrônico PI100 | 119 |
| Posição física para Porteiro PI 100 | 120 |
| Programação para porteiros que utilizam Interfaces de Porteiro | |
| IP 600 ou IP 600 Plus | 120 |
| Categoria de acesso ao porteiro | 121 |
| Ramais atendedores de porteiro | 121 |
| Número externo atendedor de porteiro | 123 |
| Ativa atendedor de porteiro | 124 |
| Ligando para o porteiro eletrônico e conversando com alguém | |
| próximo a ele | 124 |
| Abrindo o portão durante uma ligação com o porteiro | 124 |
| Atendimento de ligação de porteiro durante uma ligação externa | 125 |

Instalação das Interfaces para Porteiro Eletrônico IP 600 ou IP 600 Plus

Utilizando as Interfaces de Porteiro IP 600 ou IP 600 PLUS, você pode interligar o PABX à um dos porteiros eletrônicos das marcas: Amelco C20; Amelco CPP20 Residencial e Amelco Coletivo PPR (02 a 68); HDL individual F3A, F4A, F5A, F7, F8 e HDL Coletivo modelo MP; Thevear individual NR85, NR90, NR100, NR110, NR200, NR210; Thevear Coletivo Modelo Tradicional e Vídeo Porteiro HDL.

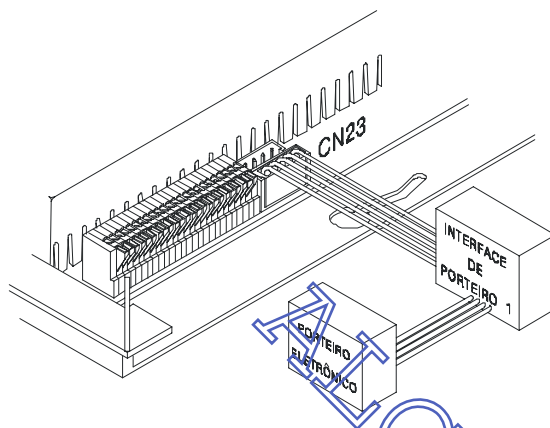

Instale a Interface de Porteiro no conector CN23 da placa base. Configure a Interface de acordo com as instruções do manual que a acompanha.

Para o correto funcionamento da Interface de Porteiro, execute as programações deste capítulo.

Se você deseja programar um número externo como Atendedor de Porteiro, deverá utilizar a Interface IP 600 Plus, que ocupa o CN22 e o CN23, veja como programar no item Número externo atendedor de porteiro (neste caso, você precisará de uma Placa de Comunicação Modulare - acessório e o Acessório ITA 700 não poderá ser utilizado).

Instalação do Porteiro Eletrônico PI100

Para instalar o PI 100 você precisará somente conectar os fios do Porteiro em uma posição de ramal. Para o correto funcionamento do Porteiro você deverá executar as programações deste capítulo.

Descasque os fios correspondentes ao PI 100 e pressione a alavanca do conector CN 36 (do ramal escolhido) para baixo.

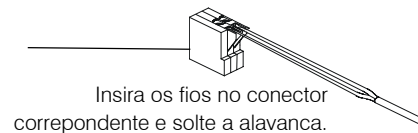
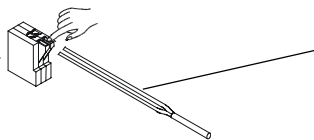

Insira os fios no conector correspondente e solte a alavanca.

Para desprogramar a posição física do PI 100, você deverá programar um ramal na posição física onde ele estava programado.

Posição física para Porteiro PI 100

Após a instalação do Porteiro PI 100 você deverá realizar a seguinte programação:

Programando a posição física do Porteiro PI 100

No ramal principal, retire o fone do gancho, tecle **(1)(2)** + SENHA GERAL (3 dígitos)
+ **(5)(1)** + POSIÇÃO FÍSICA - 01 a 07 (referente a posição onde o porteiro foi ligado)
+ **(8)(3)**, aguarde tom de programação correta.

Desprogramando a posição física do Porteiro PI 100

No ramal principal, retire o fone do gancho, tecle **(1)(2)** + SENHA GERAL (3 dígitos)
+ **(5)(1)** + POSIÇÃO FÍSICA (onde estava ligado o porteiro) + Nº DO RAMAL,
aguarde tom de programação correta.

Programação para porteiros que utilizam Interfaces de Porteiro IP 600 ou IP 600 Plus

O PABX poderá ser ligado, também, a um porteiro eletrônico dos modelo: Amelco C20, Amelco Individual CPP20, Amelco Coletivo PPR (02 a 68); HDL Individual F3A, F4A, F5A, F7, F8, HDL Coletivo MP ou Thevear Individual NR85, NR90, NR110, NR200, NR210, Thevear Coletivo Modelo Tradicional e Vídeo Porteiro HDL.

Após a instalação do Porteiro você deverá realizar a seguinte programação:

Habilitando o Porteiro instalado

No ramal principal, retire o fone do gancho, tecle **(1)(2)** + SENHA GERAL (3 dígitos)
+ **(5)(1)** + **(1)(1)** + **(8)(1)**, aguarde tom de programação correta.

Desabilitando o porteiro instalado

No ramal principal, retire o fone do gancho, tecle **(1)(2)** + SENHA GERAL (3 dígitos)
+ **(5)(1)** + **(1)(1)** + **(3)(1)**, aguarde tom de programação correta.

Categoria de acesso ao porteiro

Programação de fábrica: ramais não têm acesso ao porteiro nos períodos diurno e noturno.

Você poderá programar os ramais para ligarem para o porteiro e conversarem com alguém que esteja próximo a ele.

Programando um ramal para ter acesso ao porteiro

No ramal principal, retire o fone do gancho, tecle **(1)(2)** + SENHA GERAL (3 dígitos) + **(3)** + período + **(8)** + CATEGORIA + Nº DO RAMAL, aguarde tom de programação correta.

PERÍODO

5 para período diurno

6 para período noturno

7 para período diurno/noturno

CATEGORIA

0 ramal não tem acesso ao porteiro;

1 ramal tem acesso ao porteiro.

Exemplo: você quer programar o acesso do ramal 25 ao porteiro 1 somente para o período noturno, tecle 12 + senha geral + 368 + 1 + 25.

Ramais atendedores de porteiro

Programação de fábrica: ramal 20 programado como atendedor de porteiro.

Programando um ramal como atendedor de porteiro

No ramal principal, retire o fone do gancho, tecle **(1)(2)** + SENHA GERAL (3 dígitos) + **(5)(3)** + TEMPO PARA ATENDIMENTO (15 a 90 segundos) + Nº DO RAMAL, aguarde tom de programação correta.

Programando um grupo como atendedor de porteiro

No ramal principal, retire o fone do gancho, tecle **(1)(2)** + SENHA GERAL (3 dígitos) + **(5)(3)** + TEMPO PARA ATENDIMENTO (15 a 90 segundos) + **(6)** + Nº DO GRUPO, aguarde tom de programação correta.

A facilidade Toque geral possibilita habilitar mais de um ramal para receber toque de campainha de uma única Ligação de porteiro. O toque geral é recebido de forma sequencial pelos ramais habilitados e qualquer um deles poderá atender a ligação.

Programando toque geral como atendedor de porteiro

No ramal principal, retire o fone do gancho, tecle **(1)(2)**+ SENHA GERAL (3 dígitos) + **(5)(3)** + TEMPO PARA ATENDIMENTO (15 a 90 segundos) + **(6)(0)**, aguarde tom de programação correta.

Uma vez realizada esta programação você deverá programar os ramais que receberão ligação de toque geral (os ramais 20, 21, 22, 23 e 24 saem de fábrica habilitados para receber ligação de toque geral).

Ativando o recebimento de chamada de toque geral em um ramal:

No ramal que irá receber toque geral, retire o fone do gancho, tecle **(1)(8)(1)**, aguarde tom de programação correta.

Desativando o recebimento de chamada de toque geral em um ramal:

No ramal que você deseja desativar o recebimento de toque geral, retire o fone do gancho, tecle **(1)(8)(0)**, aguarde tom de programação correta.

Exemplo: você deseja programar o grupo 1 para que sempre que o porteiro eletrônico 1 for acionado os ramais deste grupo toquem durante 60 segundos, tecle 12 + senha geral + 53 + 60 + 61. Qualquer ramal do grupo poderá atender a ligação.

Desprogramando ramal, grupo ou toque geral como atendedor de porteiro

No ramal principal, retire o fone do gancho, tecle **(1)(2)** + SENHA GERAL (3 dígitos) + **(5)(3)**, aguarde tom de programação correta.

Número externo atendedor de porteiro

Programação de fábrica: nenhum número externo programado.

Com esta programação você determina um número telefônico externo para atendimento das ligações de porteiro num período de ausência. Quando o porteiro for acionado o PABX fará automaticamente uma ligação para este número.

Para o correto funcionamento desta facilidade, você deverá instalar, também, a Placa de Comunicação.

Programando número externo como atendedor de porteiro

No ramal principal, retire o fone do gancho, tecle (1)(2) + SENHA GERAL (3 dígitos) + (5)(3)(0)(0) + N° EXTERNO QUE RECEBERÁ AS LIGAÇÕES DE PORTEIRO, aguarde tom de programação correta.

Exemplo: você deseja programar o número externo 2819500 para atendimento das ligações do porteiro eletrônico, tecle 12 + senha geral + 5300 + 2819500.

Desprogramando o número externo atendedor de porteiro

No ramal principal, retire o fone do gancho, tecle (1)(2) + SENHA GERAL (3 dígitos) + (5)(3), aguarde tom de programação correta.

Exemplo: você deseja desprogramar o número externo 2819500 para atendimento das ligações do porteiro eletrônico, tecle 12 + senha geral + 5300 + 2819500.

Importante

- durante o tempo em que esta programação estiver ativada, sempre que alguém acionar o porteiro eletrônico o PABX executará automaticamente uma ligação para o número externo programado;
- o tempo máximo de conversação entre quem acionou o porteiro e o número externo que o atendeu é de 90 segundos;
- para o funcionamento da ligação de porteiro para número externo, recomenda-se o uso da Interface de Porteiro Modelo IP 600 Plus;
- a programação do número externo para atendedor de porteiro ocupa o comando de atuação externa do PABX;
- quando o número externo atender uma ligação do porteiro, não poderá abrir o portão.

Para que você possa programar um número externo como atendedor de porteiro, será necessária a instalação da Placa de comunicação.

Ativa atendedor de porteiro

Programação de fábrica: ramal 20 programado como atendedor de porteiro.

Com esta facilidade você pode habilitar um número interno (ramal ou grupo) ou número telefônico externo para atender as chamadas de porteiro.

Ativando ramal ou grupo como Atendedor de Porteiro

No ramal principal, retire o fone do gancho, tecle **1171**, aguarde tom de programação correta.

Ativando número externo como Atendedor de Porteiro

No ramal principal, retire o fone do gancho, tecle **1172**, aguarde tom de programação correta.

Exemplo: você programou no seu PABX um ramal e um número externo como atendedores de porteiro. Se você quiser ativar o número externo programado para atender as ligações, tecle 1172; se quiser ativar o ramal programado para atendê-las, tecle 1171.

Durante o atendimento da ligação do porteiro você poderá abrir o portão teclando FLASH 8. Caso seu telefone seja decádico o uso da tecla flash não será necessário.

Ligando para o porteiro eletrônico e conversando com alguém próximo a ele

Tecle **81**

Abrindo o portão durante uma ligação com o porteiro

Tecle FLASH **8**

Caso seu telefone seja decádico o uso da tecla FLASH não será necessário

Importante

O ramal pode comandar a abertura do porteiro se tiver categoria de acesso e estiver incluído nas seguintes condições:

- se for o atendedor do porteiro;
- se atender a ligação do porteiro com pêndulo;
- se capturar uma ligação de porteiro;
- se receber uma transferência de ligação do porteiro.

Atendimento de ligação de porteiro durante uma ligação externa

Você poderá atender uma ligação de porteiro quando você estiver com uma ligação externa em andamento. Neste caso, a ligação externa ficará aguardando (retida) enquanto você atende a ligação de porteiro.

Se você for atendedor de porteiro e estiver recebendo 4 bips a cada 10 segundos indicando uma ligação de porteiro

Tecla FLASH (5), você atende a ligação de porteiro fazendo um pêndulo com a ligação externa.

Caso seu telefone seja decádico o uso da tecla FLASH não será necessário

Se você não for atendedor de porteiro, possuir categoria de acesso e perceber que um ramal está recebendo uma ligação de porteiro

Tecla FLASH (5), você atende a ligação de porteiro fazendo um pêndulo com a ligação externa.

Caso seu telefone seja decádico o uso da tecla FLASH não será necessário

Programando o intervalo de tempo que o portão ficará disponível para ser aberto

Programação de fábrica: 1 segundo.

No ramal principal, retire o fone do gancho, tecla (1)(2) + SENHA GERAL (3 dígitos) + (0)(8) + TEMPO (1 a 5 segundos), aguarde tom de programação correta.

INTERFACE DE ATUAÇÃO EXTERNA ITA 700

Com esta placa, você poderá comandar um dispositivo externo ao PABX (campainha, portão, etc.) de qualquer ramal. Se você possuir, também, a Placa de comunicação poderá programar o PABX para acionar a atuação externa automaticamente em horários pré-determinados.

Você poderá instalar um dispositivo para ser acionado em situações de emergência, este dispositivo poderá gerar uma ligação para um ramal ou para um número externo, caso seja programado para que ele gere uma ligação para um número externo, você necessitará também da Placa de Comunicação.

Logo após a instalação da placa você deverá programar a facilidade Chamada de Emergência acionada por um dispositivo externo, A ligação gerada através do dispositivo externo poderá ser encaminhada para um ramal ou para um número externo.

Neste capítulo você encontrará as seguintes informações

| | |
|---|-----|
| Instalação da interface de Atuação Externa ITA 700 | 129 |
| Categoria de acesso à atuação externa | 130 |
| Programando o tipo de atuação externa | 130 |
| Programando o tempo em que a atuação externa ficará acionada | 131 |
| Programando atuação externa para ser acionada automaticamente | 131 |
| Acionando a Atuação Externa | 132 |
| Acionando a atuação externa durante uma ligação | 132 |
| Chamada de emergência por um dispositivo externo | 132 |
| Cancelamento de chamada externa de emergência em execução | 133 |

Instalação da interface de Atuação Externa ITA 700

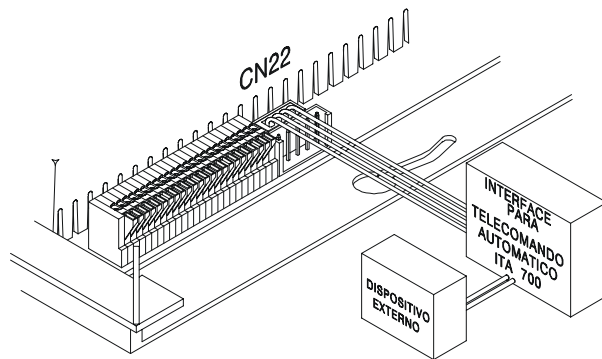

Instale a Interface para Atuação Externa no conector CN22 da placa base. Para o correto funcionamento da Interface de Atuação Externa ITA 700, execute as programações deste capítulo.

Para mais informações veja as instruções de instalação no Manual do Usuário ITA 700 que acompanha a interface.

Instalação do dispositivo para Chamada de Emergência

Com a Interface ITA 700 você poderá programar a facilidade Chamada de Emergência, que pode ser gerada por um ramal ou dispositivo externo com chave de contato normalmente aberto. Esta chamada será encaminhada a um ramal ou a um número externo pré-programados.

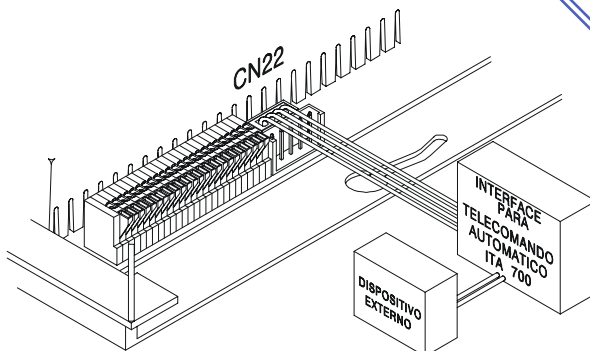

Para que a Chamada de Emergência seja acionada por um dispositivo externo com chave de contato normalmente aberto, conecte-os à Interface de Atuação Externa ITA 700 no CN22 da placa base e interligue os contatos da chave em SALMA e SALMB.

Para que a Chamada de Emergência funcione corretamente, execute a programação Chamada de emergência por um dispositivo externo . Caso seja programado um número externo como atendedor de emergência, será necessário instalar a placa de Comunicação.

Categoria de acesso à atuação externa

Programação de fábrica: ramais não têm acesso à atuação externa para os períodos diurno e noturno.

Programando o ramal para ter acesso à atuação

No ramal principal, retire o fone do gancho, tecla (1) (2) + SENHA GERAL (3 dígitos) + (3) + PERÍODO + (7) + CATEGORIA + N° DO RAMAL, aguarde tom de programação correta.

PERÍODO

5 para período diurno
6 para período noturno
7 para período diurno noturno

CATEGORIA

0 ramal não tem acesso à atuação externa;
1 ramal tem acesso à atuação externa.

Exemplo: você quer programar o ramal 23 para que tenha acesso à atuação externa 1 durante as 24 horas do dia, tecla 12 + senha geral + 377 + 1 + 23.

Programando o tipo de atuação externa

PABX ativa atuação externa todos os dias

No ramal principal, retire o fone do gancho, tecla (1) (2) + SENHA GERAL (3 dígitos) + (8) (1) (1), aguarde tom de programação correta.

PABX ativa atuação externa somente nos dias úteis

No ramal principal, retire o fone do gancho, tecla (1) (2) + SENHA GERAL (3 dígitos) + (8) (1) (2), aguarde tom de programação correta.

Exemplo: você quer programar para atuação externa automática o acionamento de uma sirene para todos os dias úteis às 12:00, tecla 12 + senha geral + 84 + 1200 indicando o horário em que deverá ser ativada e tecla 812 para ativar o serviço de atuação externa automática para os dias úteis.

Desprograma atuação externa automática

No ramal principal, retire o fone do gancho, tecla (1) (2) + SENHA GERAL (3 dígitos) + (8) (1) (0), aguarde tom de programação correta.

Programando o tempo em que a atuação externa ficará acionada

Programação de fábrica: 4 segundos.

No ramal principal, retire o fone do gancho, tecle **(1)(2)** + SENHA GERAL (3 dígitos) + **(0)(4)** + TEMPO (00 a 20 segundos), aguarde tom de programação correta.

Se for programado o tempo de atuação externa como 00, a atuação ficará ativa somente enquanto o fone estiver fora do gancho.

Programando atuação externa para ser acionada automaticamente

Programação de fábrica: atuação externa automática não programada.

Esta programação permite o comando automático de uma atuação externa através do uso do PABX. Um exemplo de utilização da atuação externa automática é usá-la para comandar o acionamento de sirene em horários pré-determinados. Caso você programe para dias úteis deverá programar também os feriados, veja o item 30.3.

Programando os horários da atuação externa automática

No ramal principal, retire o fone do gancho, tecle **(1)(2)** + SENHA GERAL (3 dígitos) + **(8)(4)** + HORA (00 a 23) + MINUTO (00 a 59), aguarde tom de programação correta.

É possível programar até doze (12) horários, que devem ser programados de acordo com a ordem de atuação.

Desprogramando atuação externa automática e todos os horários

No ramal principal, retire o fone do gancho, tecle **(1)(2)** + SENHA GERAL (3 dígitos) + **(8)(7)**, aguarde tom de programação correta.

para alterar o tempo de acionamento da atuação, veja o item *Programando o tempo em que a atuação externa ficará acionada.*

Acionando a Atuação Externa

Tecele **(8) (3)**, após a execução da atuação externa, o ramal receberá tom de operação incorreta (TOI), ficando inapto, até que o fone seja recolocado no gancho.

Acionando a atuação externa durante uma ligação

Durante uma ligação externa ou interna atendida você pode comandar a atuação externa e retornar a ligação após sua execução.

Tecele FLASH **(8) (3)**.

Caso seu telefone seja decádico o uso da tecla FLASH não será necessário.

Chamada de emergência por um dispositivo externo

Programação de fábrica: nenhuma chamada de emergência programada.

É possível programar um ramal e/ou um número telefônico para receber uma ligação a partir do acionamento de um dispositivo externo.

Programando um número externo para receber uma chamada de emergência de um dispositivo externo

No ramal principal, retire o fone do gancho, tecele **(1) (2)** + SENHA GERAL (3 dígitos) + **(5) (2) (1) (2)** + N° EXTERNO, aguarde tom de programação correta.

Observação

- quando a ligação for atendida, serão emitidos bips durante um período de aproximadamente 60 segundos, que é o tempo de duração deste tipo de ligação.
- caso tenha instalado no PABX a Placa de Atendedor ao invés de bips você receberá a mensagem chamada de emergência;
- se ao acionar o número externo de emergência a ligação não for completada (n.º ocupado, congestionamento de linha, etc.) o PABX executará até 30 tentativas.

Exemplo: você tem em sua casa um dispositivo (botão) para acionar o alarme e quer que o PABX faça automaticamente uma ligação para a Delegacia de Polícia cujo número é 345 6789 sempre que este botão for acionado; tecele 12 + senha geral + 5212 + 3456789.

Para que você possa programar um número externo para receber a ligação de emergência, será necessária a instalação, também, da Placa de Comunicação.

Programando um ramal para receber uma chamada de emergência de um dispositivo externo

No ramal principal, retire o fone do gancho, tecle (1) (2) + SENHA GERAL (3 dígitos) + (5) (2) (1) (1) + N° DO RAMAL, aguarde tom de programação correta.

Observação

- quando a ligação for atendida, serão emitidos bips de tom de programação incorreta.

Exemplo: você tem em sua casa um dispositivo (botão) para acionar o alarme e quer que o PABX faça automaticamente uma ligação para o ramal 23, sempre que este botão for acionado; tecla 12 + senha geral + 5211 + 23.

Desprogramando chamada de emergência através de um dispositivo externo

No ramal principal, retire o fone do gancho, tecle (1) (2) + SENHA GERAL (3 dígitos) + (5) (2) (1), aguarde tom de programação correta.

Realizando uma Ligação de emergência através de um dispositivo externo

No momento em que este dispositivo for acionado, o PABX realizará, automaticamente, uma ligação para o ramal ou número externo programado como receptor da ligação de emergência.

Cancelamento de chamada externa de emergência em execução

Esta facilidade é utilizada para interromper uma ligação de emergência executada por um dispositivo externo de emergência.

No ramal principal, retire o fone do gancho, tecle (1) (1) (9) (7) + SENHA GERAL (3 dígitos), aguarde tom de programação correta.

Este comando cancela somente a ligação em andamento, a programação permanece inalterada.

Esta programação poderá ser feita somente pelo ramal principal (programador).

INSTRUÇÕES PARA MENSAGENS PERSONALIZADAS

(PLACA ATENDEDOR)

Sempre preocupada com a realização das suas necessidades, a Intelbras oferece o serviço de **atendimento digital personalizado**, para que você possa elaborar o seu atendimento eletrônico da melhor forma que lhe convém. O atendimento eletrônico consiste em uma mensagem personalizada que tem a finalidade de **apresentar** a sua empresa e **direcionar** a ligação telefônica para um grupo de atendimento ou um ramal pré-programado para que o atendimento ao seu cliente seja mais rápido e eficiente. Para ter um atendimento eletrônico, é necessário que na sua central exista uma **placa de atendimento** (contate um revendedor de produtos Intelbras para saber como adquiri-la).

Vale lembrar que o serviço de atendimento eletrônico é diferente da **chamada em espera**, este último consiste em uma música ou mensagem que toca sempre que discamos para um número, ou ramal cuja linha está ocupada.

A Intelbras oferece o serviço de atendimento eletrônico para todos os tipos de Centrais Telefônicas Intelbras. Esse serviço é feito por uma equipe de profissionais com grande experiência em locução de textos para mensagens de atendimento digital. Para facilitar a elaboração do texto da sua mensagem, preparamos um roteiro com informações importantes sobre atendimento eletrônico.

ESTRUTURA DA MENSAGEM

Sugerimos utilizar a seqüência abaixo:

IDENTIFICAÇÃO DA EMPRESA, SAUDAÇÃO, NÚMEROS DOS MENUS OU RAMAIS.

Ex1.: A Intelbras agradece a sua ligação. Para assistência técnica digite 4, comercial 5, compras 6, fax 7, ou aguarde atendimento...

Ex2.: Intelbras, seja bem-vindo. Teclé 201 para compras, 202 – vendas, 203 – expedição de produtos, 204 – faturamento...

TAMANHO DA MENSAGEM

O tamanho da mensagem deve ser proporcional ao tempo disponível para gravação. Fazendo uma locução do texto e cronometrando o tempo tem-se uma idéia se a mensagem ficará corrida ou não:

Para mensagens no período **diurno**, o tempo máximo para gravação é de **20 segundos**;

Para mensagens no período **noturno**, o tempo máximo para gravação é de **15 segundos**.

EVITE REPETIR VÁRIAS VEZES OS MESMOS TERMOS

Digite..., disque..., teclé..., para falar com..., departamento..., para departamento..., setor..., para informações sobre.... Utilizando esses termos várias vezes, a mensagem ficará maior, deixando-a repetitiva e longa. Assim, poderá extrapolar o tempo limite para gravação e deixará o ouvinte esperando por mais tempo na linha.

EVITE MENSAGENS COMO OS EXEMPLOS ABAIXO

Ex1.: Intelbras, é um prazer atendê-lo. **Teclé** 4 para **departamento** comercial, **teclé** 5 para **departamento** financeiro, **teclé** 6 para **departamento** de compras, ou **teclé** 7 para enviar um fax. Ou aguarde atendimento. O mais indicado é que fique como está abaixo:

Intelbras, é um prazer atendê-lo. Teclé 4 departamento comercial; 5 – financeiro; 6 – compras; 7 – fax. Ou aguarde atendimento.

NÃO UTILIZE EM SEU TEXTO FRASES QUE ESTÃO EM DESUSO

Você ligou para... Tecle o ramal desejado...
 Atendimento eletrônico... Siga o menu de opções...
 Atendimento digital... Disque...

PRONÚNCIA DAS PALAVRAS PARA UMA LOCUÇÃO PERFEITA

Palavras regionalizadas, soletradas, estrangeiras, gírias, etc., são difíceis de entender a pronúncia. Por isso, ao adquirir um **atendimento digital personalizado**, informe ao revendedor Intelbras a pronúncia correta dessas palavras. Informe como está baixo:

Ex.1: - **MEXTRA** se pronuncia **MESTRA**;
Ex.2: - **AES** se pronuncia **A E S (SOLETRADO)**;
Ex.3: - **INTELBRAS** se pronuncia **INTELBRÁS**;
Ex.4: - **SAF** se pronuncia **SÁFI**;

Contate um revendedor Intelbras e saiba como adquirir um **atendimento digital personalizado** Intelbras.

NÚMEROS DE MENU QUE PODEM SER UTILIZADOS NAS MENSAGENS

Você poderá utilizar no Menu os números **4, 5, 6 e 7** como acesso direto aos grupos, como por exemplo:

4 como acesso direto ao grupo **1**;
5 como acesso direto ao grupo **2**;
6 como acesso direto ao grupo **3**;
7 como acesso direto ao grupo **4**;

Para outros departamentos que não estejam em grupo você poderá utilizar o número do ramal desejado (programação de fábrica: ramais 20 a 31. Caso você tenha alterado a numeração dos ramais, deverá utilizar a nova numeração).

Ex1.: Intelbras, seja bem-vindo. Tecle **4** para comercial, **5** administrativo, **6** compras, **7** financeiro. Ou aguarde atendimento personalizado.

MENSAGENS JÁ GRAVADAS

Não há problema se você desejar gravar a sua mensagem de atendimento eletrônico no estúdio de sua escolha, para isso é necessário que a mensagem seja gravada em CD, o arquivo possua formato de extensão **.wav**, respeite o limite de tempo da gravação, e entregue para que o revendedor de produtos Intelbras nos envie.

OBS.: Não é aconselhável colocar música de fundo na gravação da mensagem, isso pode gerar problemas na central. O ideal é ter somente a voz do(a) locutor(a).

COMO ADQUIRIR UMA MENSAGEM DE ATENDIMENTO DIGITAL ?

É fácil, entre em contato com qualquer revendedor autorizado de produtos Intelbras e solicite o serviço de atendimento digital.

Visitando a página www.intelbras.com.br você pode escutar um modelo de atendimento eletrônico oferecido pela Intelbras.

ÍNDICE REMISSIVO



A

- Acesso à agenda coletiva - 36**
- Acesso à agenda individual - 38**
- Acesso à atuação externa - 132**
- Acesso à chefe-secretária - 43**
- Acesso à grupo de ramais - 50**
- Acesso à linha externa**
 - através da senha de seu ramal - 58
 - através de código particular - 62
 - através de rotas especiais - 59
 - através de uma linha específica - 57
 - através do código 0 - 57
- Acesso à programação remota - 89**
- Acesso à telefonista - 56**
- Acesso à teleserviços - 63**
- Acesso aos ramais - 56**
- Acesso às facilidades CPA - 73**
- Acesso rápido a Internet - 35**
 - programa categoria - 35
 - utilização - 35
- Acesso rápido à internet - 35**
- Acessórios**
 - interface - IP600/IP600 plus - 117
 - interface ITA 700 - 127
 - placa Atendedor - 97
 - placa de comunicação - 75
 - placa identificador de chamadas - 105
 - placa secretária eletrônica - 111
 - porteiros eletrônicos
 - PI 100 - 117
- Agenda coletiva**
 - programa acesso - 36
 - utilização - 37
- Agenda individual - 38**
 - gravando números telefônicos - 38
 - utilização - 38
- Alteração da senha geral - 19**
- Alteração do tempo de flash**
 - na linha - 74
 - no ramal - 72
- Análise da tabela de prefixos - 25**

- Atendedor da linha**
 - período diurno - 27
 - período noturno - 27
- Atendedor de noturno - 27**
- Atendedor de transbordo - 28**
- Atendimento autom. - placa atendedor - 104**
- Atendimento automático - placa de comunicação - 88**
- Atendimento com inversão de polaridade - 95**
- Atendimento de chamadas - 26, 27**
 - atendedor da linha - 27
 - atendedor de noturno - 27
 - atendedor de transbordo - 28
 - serviço noturno - 28
 - tempo para transbordo diurno ou noturno - 30
 - transbordo para atendimento noturno - 30
- Atuação externa - 127**

B

- Bilhetagem - 93**
 - ligações originadas - 94
 - ligações recebidas - atendidas - 94
 - ligações recebidas - não atendidas - 94
 - ligações recebidas-antes de ser transferidas - 94
- Bloqueio recebimento ligações à cobrar - 26**

C

- Cadeado - 39**
 - cancela qualquer cadeado - 40
 - programado pelo próprio ramal - 39
 - programado pelo ramal principal - 40
- Calendário - 80**
- Cancela - senha do ramal, siga-me, não perturbe - 41**
- Cancela acesso à linha externa através do código 0 - 61**

Cancelamento de ramal TI - 84

Captura - 41

- chamada de fila da telefonista - 41
- geral - 41
- grupo de ramais - 41
- ramal determinado - 41

Categoria

- de acesso à intercalação - 54
- de acesso à Internet - 35
- de acesso à secretária eletrônica - 113
- de acesso agenda coletiva de uso restrito - 36
- de proteção de dados para ramal - 36
- ligação externa-rota especial - pelo código 0 - 61
- para ligação externa - 23
- para ligação externa - rota especial - 60

Chama-me - 80

Chamada de emergência

- de dispositivo externo para número externo - 132
- de dispositivo externo para ramal - 133
- de ramal para número externo - 91
- de ramal para ramal - 42

Chefe-secretária - 43

- capturando uma ligação - 44
- consultando um ramal chefe-secretária - 44
- ligando para um ramal chefe-secretária - 44
- programando um grupo - 43
- transferindo uma ligação - 44

Classificação de ligação recebida para terminais - 109

Código particular - 62

- transferindo uma lig. utilizando o cód. part. - 73

Comando para abertura do porteiro - 124

Comando para entrar programação geral - 19

Como cancelar

- código particular para ramal - 73

Conferência - 46

- entre dois ramais e uma ligação externa - 47
- entre três ramais - 46
- entre um ramal e duas ligações externas - 47

Configuração da linha como rota especial - 59

Configuração da sinalização da linha - 21

Configuração geral do PABX - 19

- alteração da senha geral - 19
- análise de cifras/número de dígitos locais - 25
- atendedor da linha - 26, 27
- atendedor de noturno - 27
- atendedor de transbordo - 28
- bloqueio de recebimento de ligações a cobrar - 26
- categoria para ligação externa - 23
- comando para entrar em programação geral - 19
- comandos de reset - 20
- configuração da linha como rota 0 - 21
- identificação do tipo de sinalização da linha - 21
- plano de numeração - 20
- ramal principal - 19
- reconhecimento de ligação recebida - 31
- serviço noturno - 28
- tabela de prefixos - 23
- análise da tabela de prefixo - 25
- tempo de espera do tom de linha - 31
- tempo para transbordo na linha ou noturno - 30
- transbordo para noturno - 30

Conhecendo os conectores externos da central - 5

Conhecendo os conectores internos da central - 6

Consultas - 45

Desperdiador - 81

- número de toques - 82
- programado pelo próprio ramal - 81
- programado pelo ramal principal - 82

Desvios de chamadas - 48

- Desvio se não atende - 48
- desvio se ocupado - 48
- desvio sempre - 48

Diagrama de instalação - 6

E

Entrando em programação geral - 19

Especificações técnicas - 16

Estacionamento de chamadas - 49

F

Facilidade CPA - 73

Feriados - 83

Flash

- da linha - 74
- do ramal - 72

G

Grupo de ramais - 50

- incluindo um ramal no grupo - 51
- programando os grupos - 51
- tipos de grupos que podem ser formados - 50
- utilização - 51

H

Hotline para linha externa - 52

Hotline para ramal - 53

I

Identificação da sinalização da linha - 21

Identificador de chamadas - 105

- Intelbras ID - 107
- Mini ID - 107
- Mobile 200 ID - 107

Instalação do PABX - 3

- conhecendo os conectores externos - 5
- conhecendo os conectores internos - 6
- efetuando aterramento - 15
- escolhendo um local para fixação - 3
- especificação técnica - 16
- fixando o equipamento na parede - 4
- instalação da fonte externa - 14
- instalação da música externa - 13
- instalação dos ramais - 8
- instalando as linhas telefônicas - 9
- materiais necessários - 3

Instalação dos acessórios

- interface de atuação externa - 127
- placa atendedor - 97
- placa de comunicação - 75
- placa identificador de chamadas - 105
 - Intelbras ID - 107
 - Mini ID - 107
 - Mobile 200 ID - 107
- placa secretária eletrônica - 111
- porteiros elet. interface IP600/IP600 plus - 117
- porteiros eletrônicos PI 100 - 117

Instruções p/ mensagens personalizadas - 135

Intelbras ID - 107

Intercalação - 54

- programa categoria - 54
- ramal telemarketing - 55

Interface de atuação externa ITA 700 - 127

- acionamento - 132
- cancela chamada de emergência em execução - 133
- categoria de acesso - 130
- chamada de emergência-dispositivo externo - 132
- instalação - 129
- programa o tipo de atuação - 130
- programa para ser acionada automaticamente - 131
- tempo em que ficará acionada - 131

Interface para porteiro IP600/IP600 Plus

- instalação - 119
- posição física - 120

Internet - 35

L

Ligações a cobrar - 26

Ligações Externas - 57

- para teleserviços - 63
- pela rota 0 - 57
- por uma linha específica - 57
- utilizando a senha de seu ramal - 58
- utilizando o código particular - 62
- utilizando uma rota especial - 59

Ligações internas - 56

- ligação encadeada - 57
- para ramal - 56
- para ramal atendedor (telefonista) - 56

M**Memória do último número externo discado - 63****Mini ID - 107****Mobile 200 ID - 107****Monitoração de ambiente - 64****N****Não perturbe - 65****Noturno**

atendedor - 27
 automático - 28, 84
 Transbordo - 30

Numeração dos ramais - 20**Número de dígitos para senha de ramal - 70****Número externo atendedor de porteiros - 123****O****Opcionais**

Interface de atuação externa ITA 700 - 127
 Interface para porteiro IP 600/IP600 plus - 117
 Placa atendedor - 97
 Placa de comunicação - 75
 Placa identificador de chamadas - 105
 Placa secretária eletrônica - 111
 Porteiro individual PI 100 - 117

P**Pega-trote - 69****Pêndulo - 66****Placa de atendedor**

instalação - 99
 ligando para PABX com atendimento automático - 104
 mensagem para atendimento - 100
 menu de acesso direto - 102
 programa atendimento automático - 99
 recepção de ligação externa direta - 103
 tempo de espera para acesso direto - 102

Placa de comunicação - 80

atendimento automático - 87
 bilhetagem - 93
 calendário - 80
 cancelamento do ramal ti - 85
 chama-me - 80
 chamada de emergência de ramal para número extern - 91
 despertador programado pelo próprio ramal - 81
 despertador programado pelo ramal principal - 82
 instalação - 77
 instalação da bilhetagem - 78
 instalação da tarifação local - 78
 instalação terminais inteligentes - 79
 programação de horário para o sábado - 83
 programação dos feriados - 83
 programação remota via telefone MF - 89
 ramal econômico - 86
 recepção de ligação externa direta - 89
 rechamada ao número externo - 92
 serviço noturno automático - 84
 sinalização p/ chamada recebida não atendida - 85

Placa identificador de chamadas - 105

classificação de ligação recebida - Terminais - 109
 identificação de ligações - mini ID intelbras ID - 108
 identificação de ligações recebidas no PABX - 108
 instalação - 107
 instalação Intelbras ID e Mini ID - 107
 prefixo DDD/código de área - terminais - 109

Placa secretária eletrônica - 111

categoria de acesso - 113
 desvio de ramal para secretária - 114
 desvio do PABX para secretária - 114
 gravando a saudação pessoal - 113
 instalação - 113
 manipulando recados através de nº externo - 116
 ouvindo a saudação gravada - 113
 ouvindo os recados através de um ramal - 115
 ouvindo recados através de número externo - 116
 senha para ouvir recados através de número externo - 115

Plano de numeração - 20**Porteiros eletrônicos - 117**

abrindo o porteiro - 124
 atendimento de porteiro durante lig. externa - 125
 ativa atendedor - 124
 categoria de acesso - 121
 instalação interface IP600/IP600 plus - 119
 instalação PI 100 - 119
 ligando para o porteiro - 124
 número externo atendedor - 123
 posição física para PI 100 - 120
 programação para interfaces IP600/IP600 plus - 120
 ramais atendedores - 121

Programação dos feriados - 83
horário para o sábado - 83
Programação geral - 19
Programação remota via telefone MF - 89
Proteção de dados para ramal - 36

R

Ramal econômico - 86
Ramal principal - 19
Ramal telemarketing - 55
Recepção ligação externa direta - placa atendedor - 103
Recepção ligação externa direta - placa comunicadora - 89
Rechamada ao número externo - 92
Rechamada automática para linha e para ramal - 69
Rechamadas - 68
a linha que está ocupada - 68
a linha que está ocupada ou não atende - 68
à última ligação dirigida ao seu ramal - 69
número de toques para o PABX programar rechamada - 69
Reconhecimento de ligação recebida - 31
Rediscagem do último número - 63
Reset - 20
Retenção de chamadas - 67
capturando uma ligação retida - 67
programando o tempo de retenção - 67
retendo uma ligação - 67
Retorno de chamadas transferidas - 73

S

Secretária eletrônica - 111
Senha do ramal - 70
cancelamento através do ramal principal - 70
número de dígitos para senha do ramal - 70

Senha geral - 19
Senha para código particular - 62
Serviço noturno - 28
Serviço noturno automático - 84
Síga-me - 71
cancelando através do ramal principal - 71
Sinalização da linha - 21
Sinalização para chamadas recebidas e não atendida - 85
Sistemas automáticos - 63

T

Tabela de prefixos - 23
Telemarketing - 55
Teleserviços - 63
Tempo de espera do tom de linha - 31
atende ligação após tempo programado - 31
derruba ligação após tempo programado - 32
Tempo de flash na linha - 74
Tempo de flash no ramal - 72
Temporizações
tempo de flash na linha - 74
tempo de flash no ramal - 72
tempo para rechamada automática - 69
tempo para retenção de chamadas - 67
tempo para transbordo - 30
tempo tentativas de rechamada ao número externo - 92
Temporizar tom de disco - 31
atende a ligação após TTD - 31
derruba ligação após TTD - 32
Tipos de bilhetagem - 93
Tom para ramal atendedor (telefonista) - 57
Toque geral - 29
atendedor de porteiro - 122
atendedor de transbordo - 28
Transbordo para período noturno - 30
Transferência ligações entre centrais interligadas - 73
Transferências - 72
para grupo de ramais - 72
para ramal - 72
para ramal atendedor (telefonista) - 72
retorno de chamadas transferidas - 72
utilizando código particular - 73