

CAIXA REGISTRADORA ELETRÔNICA

TK-T500

APPLE-
PIE
COFFEE

FRENCH-
FRIED

SANDWICH
ICE CREAM



Eu Di U.K.
Cl Canada

MANUAL DO USUÁRIO

CASIO®

Introdução

Congratulações por sua escolha de uma caixa registradora eletrônica CASIO da série TK-T500. Esta caixa registradora é o produto de uma das mais avançadas tecnologias eletrônicas do mundo, de alta versatilidade e confiabilidade.

Sua operação simples é possível graças a um layout de teclado desenhado especialmente e a uma ampla escolha de funções programáveis e automatizadas.

Um layout de teclado desenhado especialmente e um mostrador brilhante fácil de ler reduzem a fadiga do usuário em virtude de um longo período de operação.

Notas para a TK-T500 -1



Casio Electronics Co., Ltd.
Unit 6, 1000 North Circular Road
London NW2 7JD, U.K.

Advertência: Este produto é de classe A. Num ambiente doméstico, este produto pode causar interferência de rádio, casos nos quais o uso pode precisar tomar as medidas adequadas.

Por favor guarde todas as informações para futuras referências.

O plugue principal no equipamento deve ser usado para desconectar o aparelho da rede elétrica.

Por favor, certifique-se de utilizar uma tomada elétrica que esteja perto do aparelho e que seja de fácil acesso.

Importante!

Sua nova caixa registradora tem sido cuidadosamente testada antes de sair da fábrica para garantir um funcionamento apropriado. Os dispositivos de segurança eliminam a preocupação de defeitos causados por erros ou manuseio inadequado do(a) operador(a). Sem embargo, a fim de garantir muitos anos de funcionamento livres de defeitos, os seguintes pontos devem ser observados ao manusear a caixa registradora.

Não coloque a caixa registradora onde fique sujeita à luz direta do sol, alta umidade, espirros de água ou outros líquidos, ou alta temperatura (tal como perto de um aquecedor).

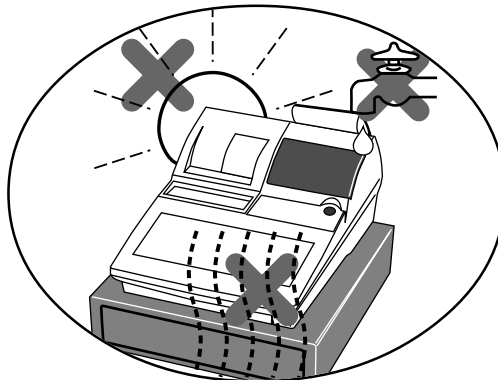

Certifique-se de verificar o adesivo no lado da caixa registradora para confirmar que a voltagem selecionada coincide com a voltagem da rede elétrica local.

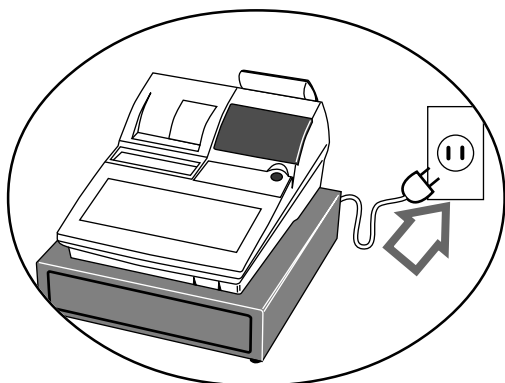

Nunca opere a caixa registradora com as mãos molhadas.

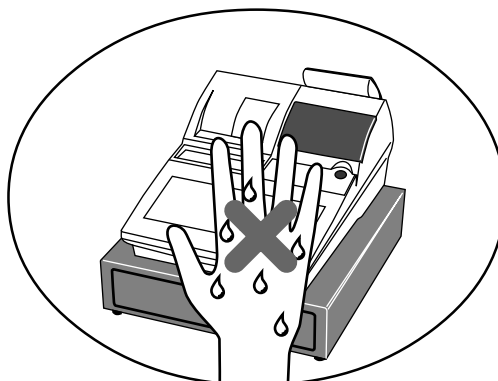

Utilize um pano macio e seco para limpar o exterior da caixa registradora. Nunca utilize gasolina, diluentes de tinta, ou qualquer outro agente volátil.

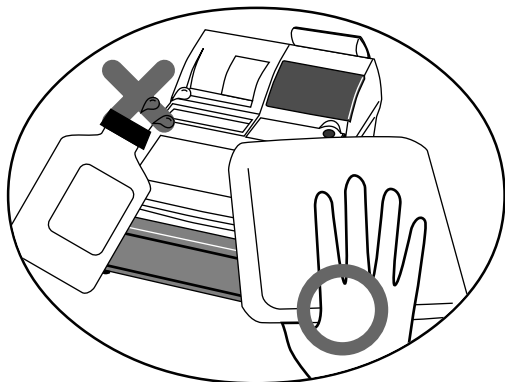

Nunca tente abrir a caixa registradora ou tentar fazer consertos por si mesmo. Leve a caixa registradora a um revendedor CASIO autorizado para consertos.

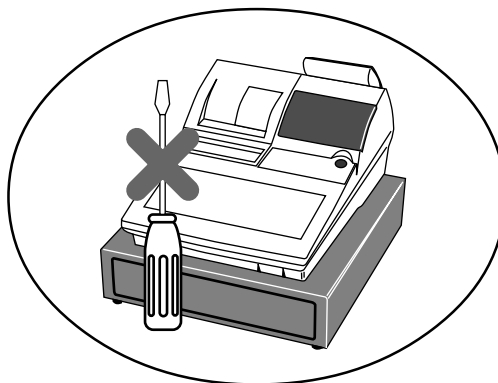

Introdução e Sumário

Introdução e Sumário	2
Preparativos	8
Retire a caixa registradora de sua embalagem.	8
Retire as fitas de fixação de certas partes da caixa registradora.	8
Retire a gaveta da caixa registradora de sua embalagem.	8
Conecte a gaveta.	8
Monte a caixa registradora.	9
Conecte a caixa registradora a uma tomada elétrica.	9
Insira a chave de modo marcada com "OW" no interruptor de modo.	9
Coloque o rolo de papel para diário/notas fiscais.	10
Defina a data.	12
Defina a hora.	12
Apresentação da TK-T500	14
Guia geral	14
Mostrador	18
Teclado	20
Funções alocáveis	22
Maneira de remover/colocar o porta-folha	24
Maneira de colocar uma folha de menu no porta-folha	25
Operações e configurações básicas	26
Maneira de ler as impressões	26
Maneira de utilizar a caixa registradora	27
Designação de um funcionário	28
Tecla de funcionário	28
Fechadura/chave de funcionário	28
Tecla de número secreto de funcionário	28
Exibição das horas e da data	29
Para exibir e apagar a data/horas	29
Preparação de moedas para troco	29
Preparação e utilização das teclas de departamento/PLU	30
Registro das teclas de departamento/PLU	30
Programação das teclas de departamento/PLU	31
Para programar um preço unitário para cada tecla de departamento/PLU	31
Para programar o estado de cálculo de imposto para cada tecla de departamento/PLU	31
Para programar um limite máximo para cada tecla de departamento/PLU	32
Registro das teclas de departamento/PLU por dados de programação	33
Preço predefinido	33
Estado de imposto predefinido	33
Fixação do limite máximo	33
Preparação e utilização de PLUs	34
Programação de PLUs	34
Para programar um preço unitário para cada PLU	34
Para programar o estado de cálculo de imposto para cada PLU	34
Registro de PLUs	35
Mudança do estado tributável de um item	37
Cálculo de subtotais de mercadorias	37
Preparação e utilização de descontos	38
Programação de descontos	38
Registro de descontos	38
Desconto para itens e subtotais	38
Preparação e utilização de reduções	39
Programação para reduções	39
Para programar uma quantia de redução predefinida	39
Registro de reduções	39
Redução para itens	39
Redução de subtotal	40

Registro de pagamentos a crédito ou com cheque	41
Cheque	41
Crédito	41
Pagamento misto (dinheiro, crédito e cheque)	41
Registro tanto de moeda euro como moeda local	42
Registro de artigos devolvidos no modo REG	44
Registro de artigos devolvidos no modo RF	44
Transação de reembolso normal	44
Redução de quantias pagas por reembolso	45
Registro de dinheiro recebido a prazo	45
Registro de desembolso	45
Registro de quantias de empréstimo	46
Registro de quantias recolhidas	46
Mudança do meio de transação na gaveta	46
Correções num registro	47
Para corrigir um item introduzido mas ainda não registrado	47
Para corrigir um item introduzido e registrado	48
Para cancelar todos os itens numa transação	49
Registro de não venda	49
Impressão do relatório de reposição de vendas diárias	50
Operações avançadas	52
Verificação de estoque	52
Função de interrupção de funcionário	52
Venda em dinheiro de itens simples	53
Adição	54
Adição (mais)	54
Prêmio (%+)	55
Total de bandeja	56
Prêmio/desconto de total de bandeja	56
Função de totalização de vários itens	56
Transações com cupons	57
Registro de cupom usando <COUPON> (tecla de cupom)	57
Registro de cupom usando <COUPON2> (tecla de cupom 2)	57
Registro do segundo preço unitário	58
Quantia de pagamento predefinida	59
Operação de ligação de garrafa	60
Retorno de garrafas	60
Tecla de retorno de garrafa	60
Registro da tecla de arranjo	61
Menu de definição	61
Função de câmbio	62
Registro de moedas estrangeiras	62
Pagamento total em moeda estrangeira	62
Pagamento parcial em moeda estrangeira	63
Função "Food Stamp" (selo de alimentação)	64
Registro de "Food Stamp"	64
Sem direito a troco	64
Troco misto em "Food Stamp"/dinheiro	65

Introdução e Sumário

Registro de "Food Stamp" (regra de Illinois)	67
Sem direito a troco	67
Troco misto em "Food Stamp"/dinheiro	69
Transferência eletrônica de benefícios	73
Sobre quantias mistas oferecidas em pagamento com cartão EBT	73
Sem direito a troco	73
Gorjetas	74
Introdução do número de clientes	75
Chamada de texto	76
Liberação temporária de especificações compulsórias	76
Impressão de papeletas	77
Impressão de papeletas	77
Para realizar a impressão em lote automática 1	78
Para realizar a impressão em lote automática 2	78
Sobre o número máximo de linhas na papeleta	78
Sistemas de rastreamento de notas de controle	78
Sistema de rastreamento de notas de controle	78
Abertura de uma nota de controle	79
Adição a uma nota de controle	79
Emissão de uma nota fiscal de hóspede	80
Fechamento de uma memória de nota de controle	80
Operação de tecla de nota de controle nova/antiga	81
Soma de notas de controle	82
Separação de notas de controle	83
Transferência de funcionário	84
Transferência de mesa	84
Reduções de preço (preço vermelho)	85
PLUs de condimento/preparação	86
Impressão discriminatória de VAT	87
Registro de depósitos	87
Depósito do cliente	87
Depósito de cliente durante transação de venda	87
Cópia de conta	88
Verificação da quantidade de estoque atual	89
Verificação de preço unitário	89
Anulação de item anterior com <REVIEW>	90
PLU de exploração	91
Registro de item	91
Com scanner/introdução de código/tecla NLU de um toque	91
PLU não encontrado	91
Programação para funcionário	92
Programação do número do funcionário	92
Programação do estado de estagiário	92
Programação da taxa de comissão	92
Programação de identificadores e mensagens	93
Programação da mensagem da nota fiscal e nome do funcionário	93
Número da máquina	93
Programação do identificador de tecla de departamento/transação	95
Programação do identificador de tecla PLU	96
Introdução de caracteres	97
Utilização do teclado de caracteres	97
Introdução de caracteres por códigos	98
Lista dos códigos de caracteres	98
Edição de caracteres	99

Impressão de relatórios de leitura/reposição	100
Para imprimir o relatório de leitura de departamento, PLU/tecla PLU individual	100
Para imprimir o relatório de leitura financeira	101
Para imprimir o relatório de leitura/reposição de funcionário individual	101
Para imprimir o relatório de leitura/reposição de vendas diárias	102
Para imprimir o relatório de leitura/reposição de PLU/tecla PLU	104
Para imprimir o relatório de leitura/reposição de vendas horárias	104
Para imprimir o relatório de leitura/reposição de vendas mensais	105
Para imprimir o relatório de leitura/reposição de grupo	105
Para imprimir o relatório de leitura/reposição de vendas periódicas 1/2	106
Para imprimir outros relatórios de leitura/reposição de vendas	108
Leitura do programa da caixa registradora	109
Para imprimir o programa de preços unitários/taxas (exceto PLU/PLU de exploração)	109
Para imprimir o identificador de tecla, nome, programa de mensagem (exceto PLU)	110
Para imprimir o programa de PLU/tecla PLU	111
Localização e solução de problemas	112
No caso de erros	112
Quando a caixa registradora não funciona	114
Cancelamento de um bloqueio da máquina	115
No caso de corte de energia	115
Manutenção pelo usuário e opções	116
Para trocar o rolo de papel para diário	116
Para trocar o rolo de papel para notas fiscais	117
Opções	117
Especificações	118
Índice	119

Preparativos

Esta seção descreve como desembalar a caixa registradora e prepará-la para funcionar. Você deve ler esta parte do manual mesmo que já tenha usado uma caixa registradora antes. Realize o seguinte procedimento para a configuração básica, e consulte as páginas de referência para maiores detalhes.

1. Retire a caixa registradora de sua embalagem.

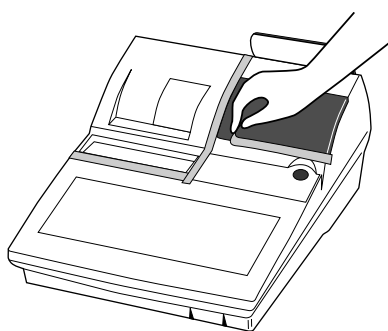
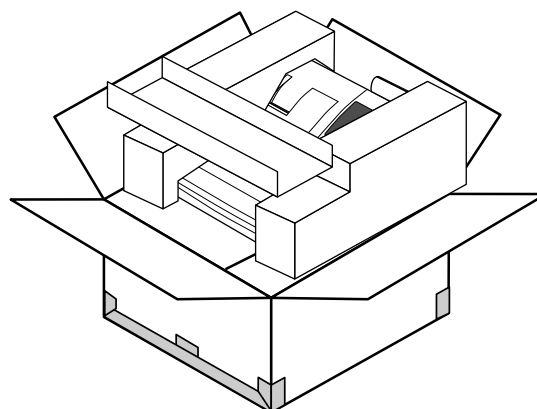

2. Retire as fitas de fixação de certas partes da caixa registradora.

Retire também o saco de plástico prendido com uma fita na tampa da impressora. Dentro você achará as chaves de modo.

3. Retire a gaveta da caixa registradora de sua embalagem.

A caixa registradora e a gaveta estão embaladas separadamente.

4. Conecte a gaveta.

1. Conecte o conector triplo da gaveta (cabo de três cores na gaveta) à caixa registradora.
2. Conecte o conector simples da gaveta (cabo verde na gaveta) à caixa registradora.

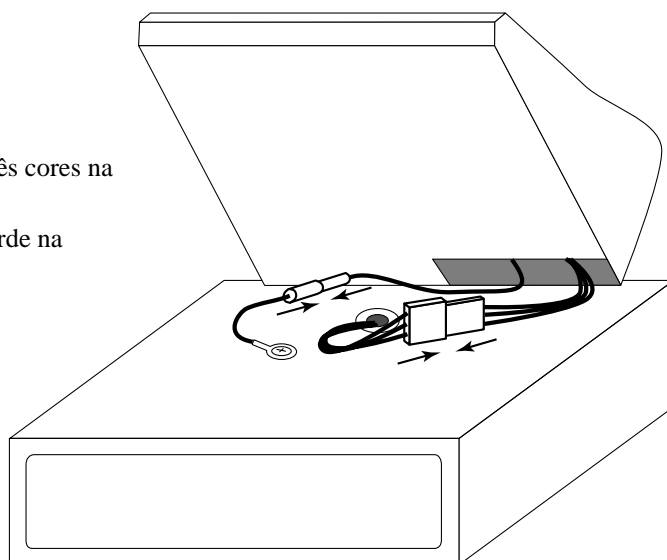

5. Monte a caixa registradora.

1. Aparafuse os dois parafusos de fixação na parte inferior da caixa registradora.
2. Pregue os pés de borracha em cada canto do fundo da caixa registradora.
3. Monte a caixa registradora em cima da gaveta, certificando-se de que os pés na parte inferior da caixa registradora entrem nos orifícios na gaveta.

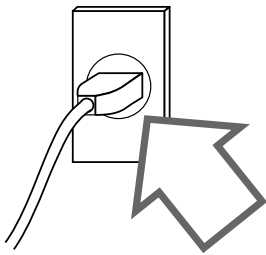
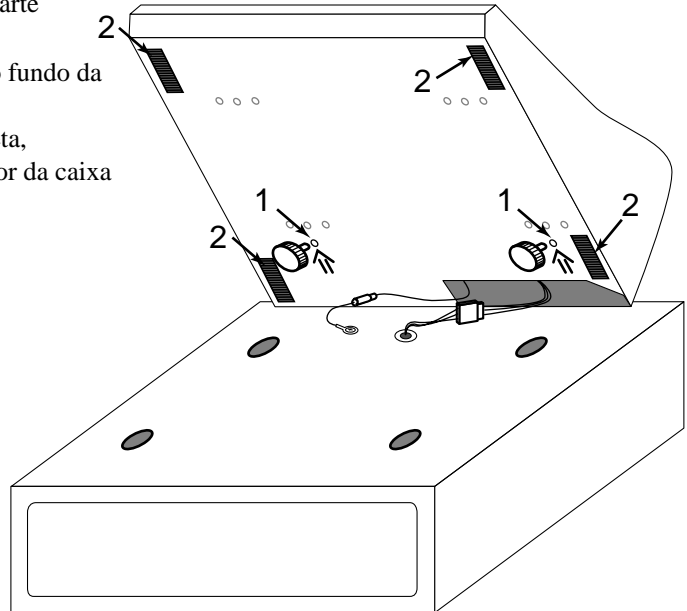

6. Conecte a caixa registradora a uma tomada elétrica.

Certifique-se de verificar o adesivo no lado da caixa registradora para garantir que a voltagem selecionada coincide com a voltagem da rede elétrica local. A impressora funcionará durante alguns segundos. Por favor, não passe o cabo de alimentação sob a gaveta.

7. Insira a chave de modo marcada com "OW" no interruptor de modo.

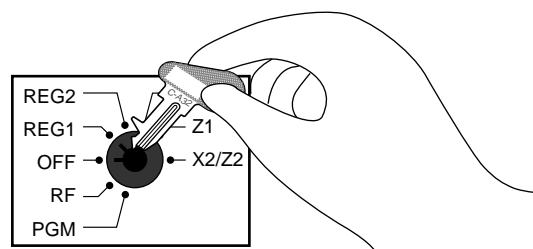

8. Coloque o rolo de papel para diário/notas fiscais.

Colocação do rolo de papel para diário

O mesmo tipo de papel (diâmetro interno de 58 mm × máx. 83 mm) é usado para notas fiscais e diário. Coloque o novo rolo de papel antes de operar a caixa registradora pela primeira vez ou quando o papel vermelho aparecer desde a impressora.

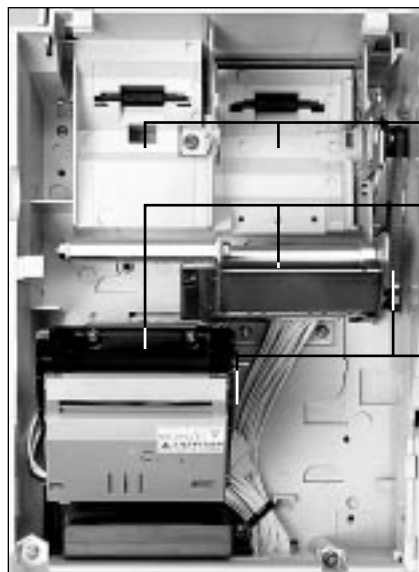

Sujeitador de papel

Abertura de papel

Alavanca de liberação da cabeça

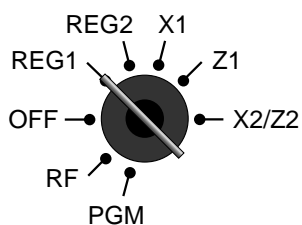

1

Utilize uma chave de modo para ajustar o interruptor de modo para a posição REG1.



4

Certificando-se de que o papel seja alimentado desde a parte inferior do rolo, baixe o rolo no espaço através da impressora.



2

Abra a tampa da impressora usando o botão da tampa da impressora.



5

Solte o papel suavemente e insira o papel na entrada para papel. O papel é alimentado e carregado automaticamente.



3

Corte a extremidade do papel de modo que fique uniforme.



6

Pressione a tecla  para alimentar 20 a 30 cm de papel desde a impressora.

Colocação do papel para notas fiscais

Siga os passos de **1** a **3** descritos em "Colocação do rolo de papel para diário" na página anterior.



7

Ajuste a tampa da impressora.



8

Coloque o carretel de enrolar atrás da impressora, acima do rolo.



9

Pressione a tecla **JOURNAL FEED** para eliminar qualquer folga no papel.



10

Feche a tampa da impressora.



4

Certificando-se de que o papel é alimentado desde a parte inferior do rolo, baixe o rolo no espaço atrás da impressora.



5

Solte o rolo suavemente e insira o papel na entrada para papel.



6

O papel é alimentado e carregado automaticamente.



7

Ajuste a tampa da impressora.

Importante!

A caixa registradora não pode ser operada sem papel. Antes de mais nada, o carregamento de papel é necessário.

9. Defina a data.

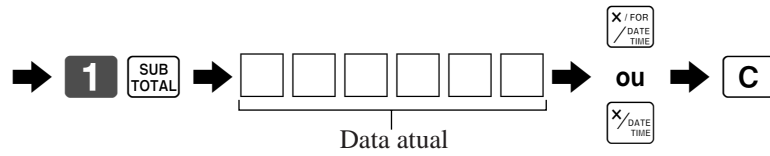
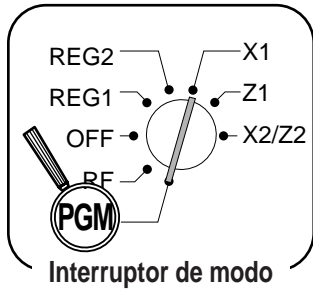

Exemplo:

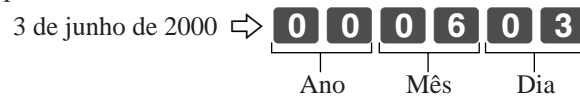

10. Defina a hora.

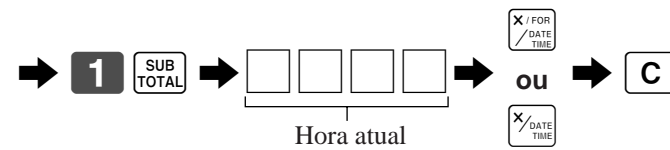
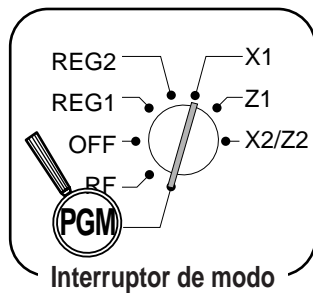

Exemplo:

08:20 AM ⇒ 0 8 2 0

09:45 PM ⇒ 2 1 4 5

(hora no formato de 24 horas)

Apresentação da TK-T500

Guia geral

Esta parte do manual apresenta-lhe a caixa registradora e provê uma explicação geral de suas várias partes.

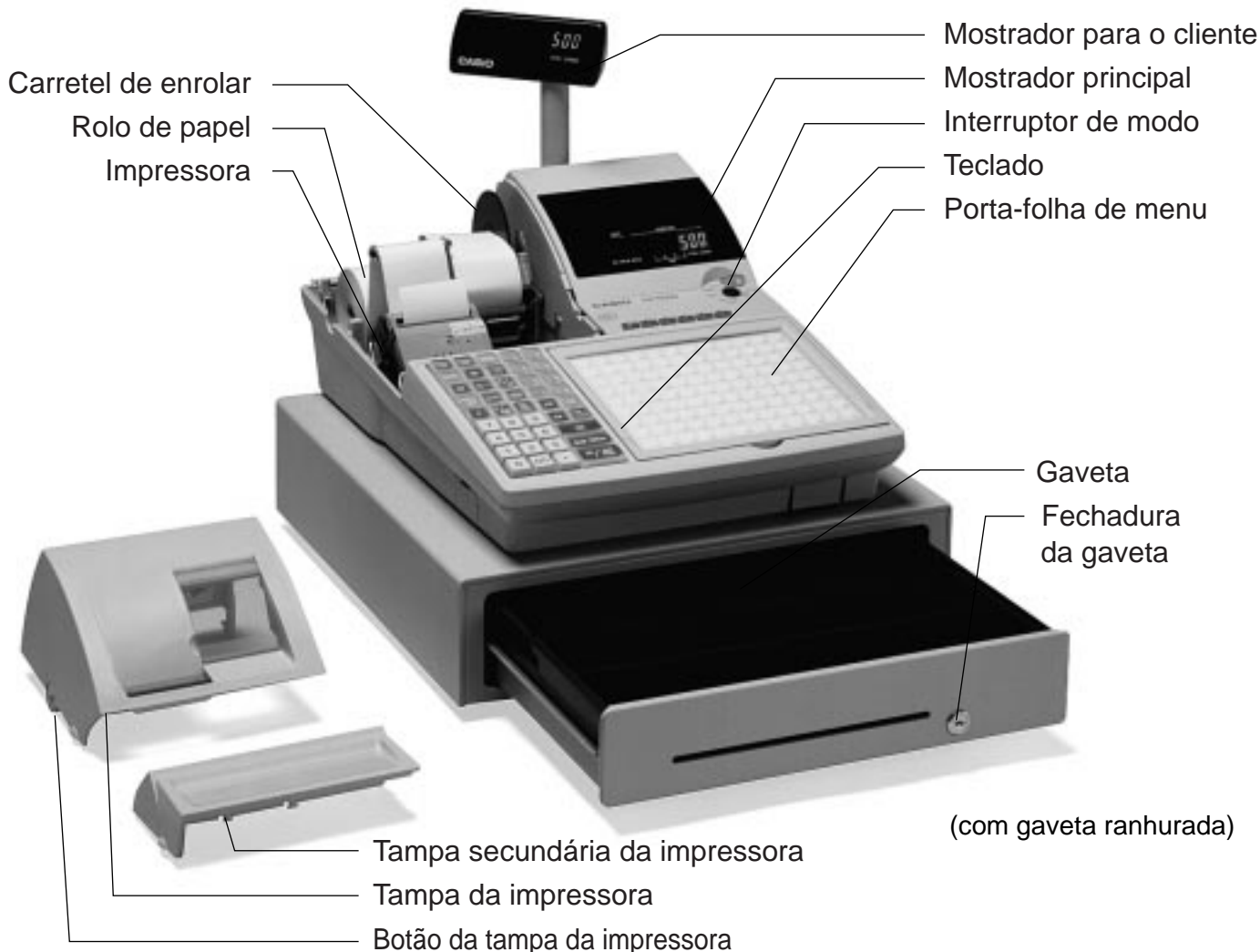

Rolo de papel

Você pode utilizar o rolo de papel para imprimir notas fiscais e um diário (páginas 10~11).

Interruptor/tecla de ativação/desativação de nota fiscal

Utilize o interruptor/tecla de ativação/desativação de nota fiscal nos modos REG1, REG2 e RF para controlar a emissão de notas fiscais. Em outros modos, as notas fiscais e relatórios são impressos independentemente da definição do interruptor/tecla de nota fiscal.

Uma nota fiscal pós-finalização ainda pode ser impressa depois da finalização quando a função de nota fiscal é desativada com o interruptor/tecla de nota fiscal. A caixa registradora também pode ser programada para emitir uma nota fiscal pós-finalização mesmo que a função de nota fiscal seja ativada com o interruptor/tecla de nota fiscal.

Interruptor de ativação/desativação de nota fiscal

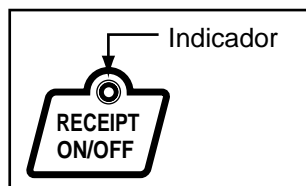

Tecla de ativação/desativação de nota fiscal

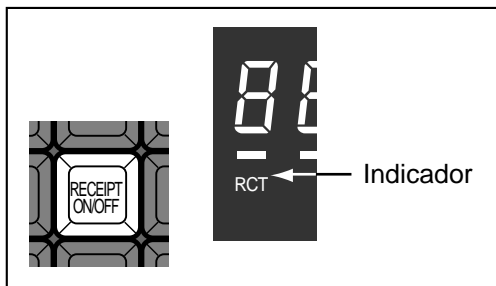

O indicador se ilumina quando a caixa registradora emite notas fiscais.

Chave de modo (para Reino Unido, EUA e Canadá)

Os seguintes quatro tipos de chaves de modo são providos com as caixas registradoras para o Reino Unido, Estados Unidos e Canadá.

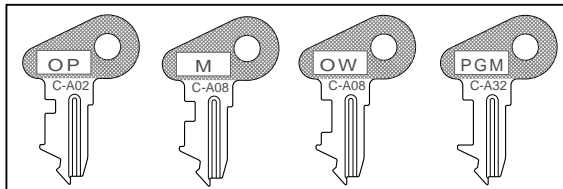

- Chave OP (Operador)
Para comutar entre OFF e REG1.
- Chave M (Mestre)
Para comutar entre OFF, REG1, REG2, X1 e RF.
- Chave OW (Proprietário)
Para comutar entre OFF, REG1, REG2, X1, Z1, X2/Z2 e RF.
- Chave PGM (Programa)
Para comutar para qualquer posição.

Chave de modo (para outras áreas)

Os seguintes três tipos de chaves de modo são providos com as caixas registradoras para áreas fora do Reino Unido, Estados Unidos e Canadá.

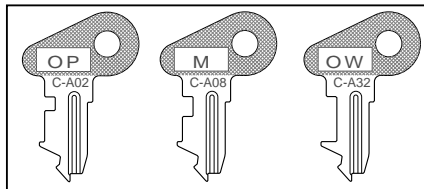

- Chave OP (Operador)
Para comutar entre OFF e REG1.
- Chave M (Mestre)
Para comutar entre OFF, REG1, REG2, X1 e RF.
- Chave OW (Proprietário)
Para comutar para qualquer posição.

Interruptor de modo

Utilize as chaves de modo para mudar a posição do interruptor de modo e selecionar o modo que deseja utilizar.

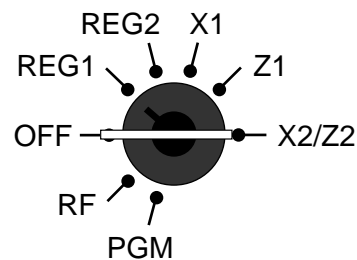

Inter-ruptor de modo	Nome do modo	Descrição
OFF	Prontidão	Qualquer chave de modo pode ser inserida e retirada do interruptor de modo nesta posição.
REG1	Registro 1	Este modo é usado para transações de vendas normais. Qualquer chave de modo pode ser inserida e retirada do interruptor de modo nesta posição.
REG2	Registro 2	Este modo é usado para operações especiais. Como comutar para REG2 requer uma chave especial, funções como descontos, vendas a crédito, vendas a cobrar, pagamentos com cheque, e desembolsos podem ser controladas através de sua programação como proibidas em REG1 e permitidas em REG2.
RF	Reembolso Menos registro	Este modo é usado para processar reembolsos. Quando o interruptor de modo está na posição RF, você pode acessar o modo de reembolso ou modo de menos registro.
X1	Leitura de vendas diárias	Este modo é usado para obter relatórios diários sem reposicionar (apagar) todos os dados de totais.
Z1	Reposição de vendas diárias	Este modo é usado para obter relatórios diários com a reposição (apagamento) de todos os dados de totais.
X2/Z2	Leitura/reposição de vendas periódicas	Este modo é usado para obter relatórios de vendas periódicas sem a reposição dos dados de totais ou com a reposição dos dados de totais.
PGM	Programa	Este modo é usado para programar funções e dados predefinidos tais como preços unitários e taxas de imposto. Este modo também é usado para ler os dados do programa.

Apresentação da TK-T500

Chave/teclas/fechadura de funcionário

Nos modelos disponíveis nos Estados Unidos e Canadá, a designação de um funcionário ou caixa pode ser realizada apenas com números secretos de funcionário (as teclas de funcionário não são providas).

Na Alemanha, você pode designar funcionários usando uma chave de funcionário ou um número secreto de funcionário (a chave de funcionário é provida).

Em outras áreas, você pode designar funcionários usando uma tecla de funcionário ou um número secreto de funcionário. O método de designação de funcionário depende da programação de sua caixa registradora.

Tecla de número secreto de funcionário

Quando a caixa registradora é programada para usar números secretos para a designação de funcionário ou caixa, as teclas de funcionário não funcionam.

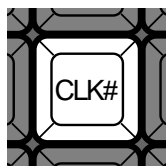

Fechadura/chave de funcionário

Você pode designar um funcionário ou caixa inserindo uma chave de funcionário na fechadura de funcionário.

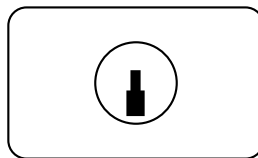

Fechadura de funcionário

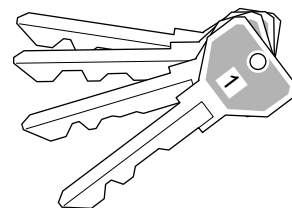

Chave de funcionário

Teclas de funcionário

Você pode designar um funcionário ou caixa usando as seis teclas localizadas debaixo do mostrador.



Gaveta

A gaveta se abre automaticamente toda vez que você finaliza um registro e toda vez que emite um relatório de leitura/reposição.

Fechadura da gaveta (para gaveta de tamanho médio)

Utilize a chave da gaveta para trancar e destrancar a gaveta.

Chave de abertura da gaveta (para gaveta de tamanho grande)

Utilize a chave de abertura da gaveta para abrir a gaveta.

Quando a gaveta da caixa registradora não se abre! (apenas para gaveta de tamanho médio)

No caso de corte de energia ou se a caixa registradora estiver funcionando incorretamente, a gaveta não se abre automaticamente. Em casos assim, você pode abrir a gaveta puxando a alavanca de liberação da gaveta (vide abaixo).

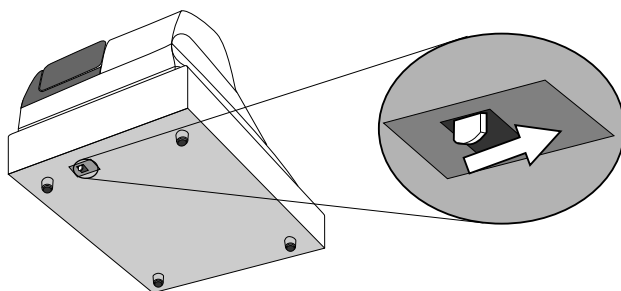

Importante!

A gaveta não se abre, se estiver trancada com a sua chave.

Apresentação da TK-T500

Mostrador

Tela do mostrador

Mostrador principal para os EUA



Mostrador para o cliente para todas as áreas



Mostrador principal para o Canadá e Alemanha



Mostrador principal para outras áreas



Exemplo de exibição

Registro de item



① Quantia/Quantidade

Esta parte do mostrador mostra as quantias monetárias. Ela também pode ser usada para mostrar a hora atual.

② Identificador de item

Ao registrar um departamento/PLU/exploração de PLU, o identificador de item aparece aqui.

③ Contador de itens

O número de itens vendidos é exibido.

④ Quantia do subtotal

A quantia do subtotal atual (sem o imposto adicional) é exibida.

⑤ Número de repetições

Qualquer vez que realizar um registro de repetição (páginas 30, 35), o número de repetições aparece aqui. Repare que somente um dígito é exibido para o número de repetições. Isso significa que "5" poderia ser 5, 15 ou mesmo 25 repetições.

⑥ Indicador de 2.º e 3.º menu

Ao pressionar **PRICE SHIFT** para designar o 2.º/3.º preço unitário, o número correspondente é exibido.

⑦ Indicadores de estado de vendas tributáveis

Ao registrar um item tributável, o indicador correspondente se ilumina.

⑧ Quantia/identificador de tecla de quantia oferecida em pagamento

⑨ Identificador/quantia de troco

⑩ Indicador de total/troco

Quando o indicador TOTAL está iluminado, o valor exibido é o total ou subtotal monetário. Quando o indicador CHANGE está iluminado, o valor exibido é o troco devido.

⑪ Indicador RCT

Quando a caixa registradora emite uma nota fiscal, este indicador se ilumina.

Registro repetido



Operação de totalização

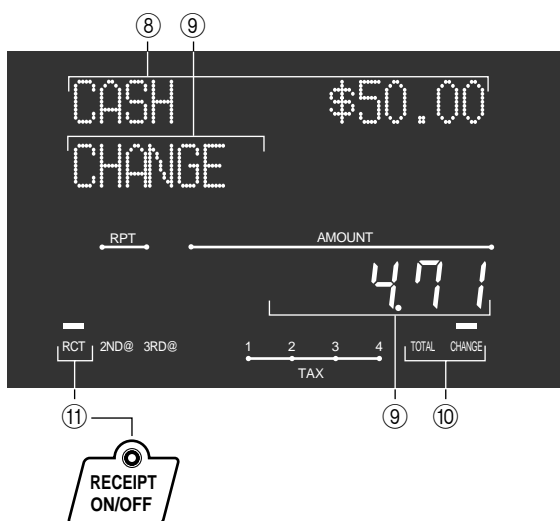

Apresentação da TK-T500

Teclado

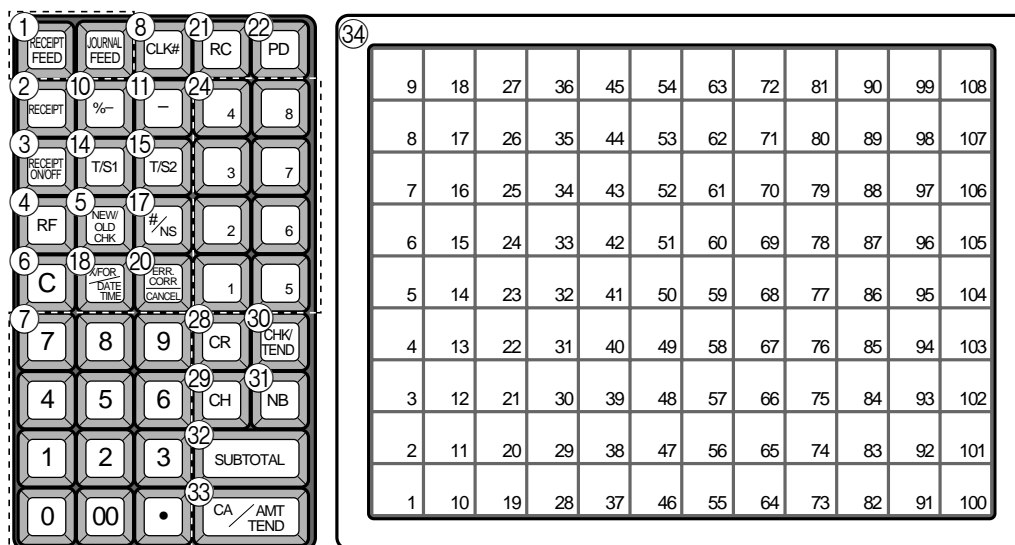

para os EUA

• Modo de registro

- ① **Tecla de alimentação de papel** RECEIPT FEED, JOURNAL FEED
Mantenha esta tecla pressionada para alimentar o papel da impressora.
- ② **Tecla de nota fiscal pós-finalização** RECEIPT
Utilize esta tecla para produzir uma nota fiscal após a finalização.
- ③ **Tecla de ativação/desativação de nota fiscal** RECEIPT ON/OFF
Utilize esta tecla pressionando-a duas vezes para mudar o estado de nota fiscal entre "emissão de nota fiscal" e "sem nota fiscal". No caso de "emissão de nota fiscal", o indicador se ilumina.
- ④ **Tecla de reembolso** RF
Utilize esta tecla para introduzir quantias de reembolso e anular certas entradas.
- ⑤ **Tecla de nota de controle nova/antiga** NEW/OLD
Utilize esta tecla num sistema de rastreamento de notas de controle para introduzir números de nota de controle para abrir notas de controle novas e para reabrir notas de controle existentes.
- ⑥ **Tecla de apagar** C
Utilize esta tecla para apagar uma entrada que ainda não foi registrada.
- ⑦ **Teclado numérico** 0, 1 ~ 9, 00, .
Utilize estas teclas para introduzir números.
- ⑧ **Tecla de número de funcionário** CLK#
Utilize esta tecla para iniciar e finalizar o turno de trabalho de um funcionário.
- ⑨ **Tecla de abertura** OPEN
Utilize esta tecla para liberar temporariamente a limitação do número de dígitos que podem ser introduzidos para um preço unitário.
- ⑩ **Tecla de desconto** %-
Utilize esta tecla para registrar descontos.
- ⑪ **Tecla de menos** -
Utilize esta tecla para introduzir valores para subtração.
- ⑫ **Tecla de empréstimo** LOAN
Esta tecla é usada para introduzir a quantia de dinheiro provida para dar os trocos. Esta operação afeta os totais do meio de transação, e não os totais das vendas. Os empréstimos são feitos para todos os tipos de dinheiro que podem ser especificados pela tecla de finalização.
- ⑬ **Tecla de recolhimento** PICK UP
Quando a quantia na gaveta excede do valor limite (função de sentinela), o gerente realiza uma operação de recolhimento. Esta tecla é usada para esta função. Esta operação afeta os totais do meio de transação, e não os totais das vendas. Os recolhimentos são feitos para todos os tipos de dinheiro que podem ser especificados pela tecla de finalização.
- ⑭ **Tecla de mudança de estado de imposto 1** T/S1
Utilize esta tecla para mudar o estado tributável 1 do próximo item.
- ⑮ **Tecla de mudança de estado de imposto 2** T/S2
Utilize esta tecla para mudar o estado tributável 2 do próximo item.
- ⑯ **Tecla de câmbio** CE
Utilize esta tecla para converter uma moeda estrangeira para a moeda local, ou vice-versa, usando a taxa de câmbio predefinida para a tecla, e exibir o resultado.
- ⑰ **Tecla de não adição/não venda** #/NS
Tecla de não adição: Para imprimir um número de referência (para identificar um cheque pessoal, cartão de crédito, etc.) durante uma transação, utilize esta tecla após algumas entradas numéricas.
Tecla de não venda: Utilize esta tecla para abrir a gaveta sem registrar nada.

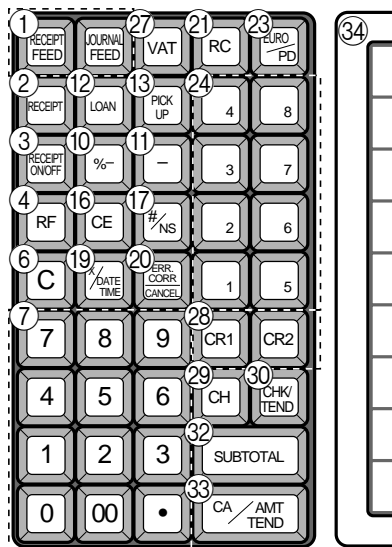

Para Alemanha

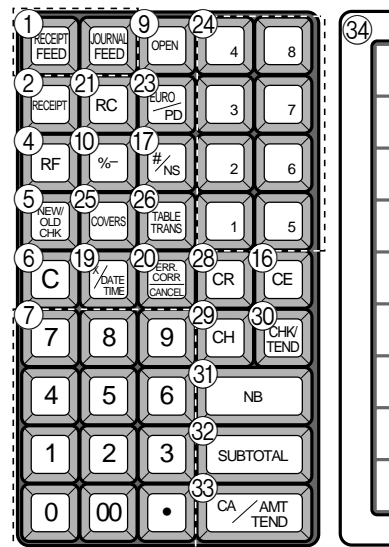

Para outras áreas

- 18 **Tecla de multiplicação/para/data/hora** X / FOR / DATE TIME
 Utilize esta tecla para introduzir uma quantidade para uma operação de multiplicação e registro de vendas fracionárias de itens embalados. Entre as transações, esta tecla exibe a hora e data atuais.
- 19 **Tecla de multiplicação/data/hora** X / DATE TIME
 Utilize esta tecla para introduzir uma quantidade para uma operação de multiplicação. Entre as transações, esta tecla exibe a hora e data atuais.
- 20 **Tecla de correção de erro/cancelamento** ERR CORR CANCEL
 Utilize esta tecla para corrigir erros de registro e para cancelar o registro de transações inteiras.
- 21 **Tecla de recebido a prazo** RC
 Utilize esta tecla depois de uma entrada numérica para registrar o dinheiro recebido para transações de não venda.
- 22 **Tecla de desembolso** PD
 Utilize esta tecla depois de uma entrada numérica para registrar um desembolso.
- 23 **Tecla de euro/desembolso** EURO PD
 Tecla euro: Utilize esta tecla para converter a moeda principal para a moeda secundária (moeda euro/local), ao registrar uma quantia de subtotal. Esta tecla também é usada para especificar a moeda secundária ao introduzir uma quantia de pagamento ou declaração na gaveta.
 Tecla de desembolso: Utilize esta tecla depois de uma entrada numérica para registrar um desembolso.
- 24 **Teclas de departamento** 1, 2, 3 ~ 8
 Utilize estas teclas para registrar itens para departamentos.
- 25 **Tecla de número do cliente** COVERS
 Utilize esta tecla para registrar o número de clientes.

- 26 **Tecla de transferir mesa** TABLE TRANS
 Utilize esta tecla para transferir o conteúdo de uma nota de controle para outra.
- 27 **Tecla VAT** VAT
 Utilize esta tecla para imprimir uma discriminação VAT.
- 28 **Tecla de crédito** CR1, CR2, CR
 Utilize esta tecla para registrar uma venda a crédito.
- 29 **Tecla de cobrança** CH
 Utilize esta tecla para registrar uma venda a cobrar.
- 30 **Tecla de cheque** CHK/ TEND
 Utilize esta tecla para registrar um pagamento com cheque.
- 31 **Tecla de novo saldo** NB
 Utilize esta tecla para adicionar a última quantia total registrada para o saldo anterior para obter um novo saldo.
- 32 **Tecla de subtotal** SUB TOTAL
 Utilize esta tecla para exibir e imprimir a quantia do subtotal atual (inclui o imposto adicional).
- 33 **Tecla de dinheiro/quantia oferecida em pagamento** CA/AMT /TEND
 Utilize esta tecla para registrar um pagamento em dinheiro.
- 34 **Teclas PLU** 001, 002 ~ 108
 Utilize estas teclas para registrar itens PLU.

* Se quiser utilizar NB ou NEW/OLD, consulte o revendedor.
 (A seleção do padrão de inicialização de rastreamento de notas de controle é necessária.)

Apresentação da TK-T500

Funções alocáveis

Você pode personalizar o teclado para adequar-se ao seu tipo particular de negócio.

Add check (Adicionar nota de controle)

Utilize esta tecla num sistema de rastreamento de notas de controle para combinar os detalhes de mais de uma nota de controle numa única nota.

Arrangement (Arranjar)

Utilize esta tecla para ativar um programa de arranjo programado no arquivo de arranjo. Qualquer operação que pode ser realizada no teclado, bem como num modo, pode ser programada num programa de arranjo, e pode ser realizada mediante a simples pressão desta tecla. Além disso, uma entrada numérica pode ser incluída no programa de arranjo. Neste caso, introduza o número e pressione esta tecla. A função de controle de modo desta tecla pode ser programada para todos os modos, exceto para os modos OFF e PGM.

Bill copy (Cópia de conta)

Utilize esta tecla para emitir uma cópia de conta.

Bottle return (Retorno de garrafa)

Utilize esta tecla para especificar o próximo item como retorno de garrafa.

Cancel (Cancelar)

Invalida todos os dados precedentes registrados para departamentos, PLUs e menus de definição dentro de uma transação. Esta tecla deve ser pressionada antes que a transação correspondente aos dados a serem invalidados seja finalizada. Ela também é efetiva mesmo depois do cálculo da quantia do subtotal.

Check endorsement (Endosso de cheque)

Utilize esta tecla para imprimir uma mensagem predefinida de endosso de cheque usando a impressora de papeletas.

Check print (Imprimir cheque)

Utilize esta tecla para imprimir um cheque na impressora de papeletas.

Clerk transfer (Transferir funcionário)

Utilize esta tecla para transferir as notas de controle abertas para um outro funcionário.

Coupon (Cupom)

Utilize esta tecla para registrar cupons

Coupon 2 (Cupom 2)

Utilize esta tecla para declarar o próximo registro de item como um cupom.

Cube (Cubo)

Esta tecla provê as mesmas funções da tecla de quadrado. Além disso, esta tecla também tem uma função de elevação ao cubo.

Currency exchange (Câmbio)

Utilize esta tecla para converter uma moeda estrangeira para a moeda local, ou vice-versa, usando a taxa de câmbio predefinida para a tecla, e exibir o resultado.

Utilize esta tecla para conversões de um subtotal com a moeda local ou subtotal de mercadorias para o equivalente de uma outra moeda.

Utilize esta tecla para conversões de uma moeda estrangeira para o equivalente na moeda local.

Customer number (Número do cliente)

Utilize esta tecla para registrar o número de clientes.

Declaration (Declaração)

Utilize esta tecla para declarar a quantia na gaveta para a declaração de dinheiro.

Deposit (Depósito)

Utilize esta tecla para registrar depósitos.

Eat-in (Refeição no restaurante)

Utilize esta tecla para especificar se o cliente come no restaurante. Pressione esta tecla antes de fechar uma transação.

EBT (Transferência de benefício eletrônica)

Utilize esta tecla para registrar uma quantia EBT com uma entrada de quantia oferecida em pagamento.

Food stamp shift (Mudar selo de alimentação)

Utilize esta tecla para mudar o estado de "Food Stamp".

Food stamp subtotal (Subtotal de selo de alimentação)

Utilize esta tecla para obter uma quantia aplicável para o "Food Stamp".

Food stamp tender (Pagamento com selo de alimentação)

Utilize esta tecla para registrar uma quantia de pagamento com "Food Stamp" através de uma entrada de quantia oferecida em pagamento.

Ketten Bon

Utilize esta tecla para introduzir quantidades para multiplicação. A multiplicação por esta tecla emite impressões de pedido simples.

Manual tax (Imposto manual)

Utilize esta tecla para registrar uma quantia de imposto.

Menu shift (Mudar menu)

Utilize esta tecla para mudar entre os menus de 1 a 6.

Merchandise subtotal (Subtotal de mercadorias)

Utilize esta tecla para obter o subtotal excluindo a quantia de imposto adicional e o saldo anterior.

New balance (Novo saldo)

Utilize esta tecla para adicionar a última quantia total registrada para o saldo anterior para obter um novo saldo.

New check (Nota de controle nova)

Utilize esta tecla num sistema de rastreamento de notas de controle para introduzir um novo número de nota de controle para abrir uma nota de controle nova sob tal número.

New/Old check (Nota de controle nova/antiga)

Utilize esta tecla num sistema de rastreamento de notas de controle para introduzir números de nota de controle para abrir notas de controle novas e para reabrir notas de controle existentes. Quando o funcionário introduz um número de nota de controle, a caixa registradora faz uma verificação para ver se tal número já existe na memória de rastreamento de notas de controle. Se não houver nenhum número correspondente na memória, uma nota de controle nova é aberta sob tal número. Se o número de nota de controle introduzido já tiver sido armazenado na memória, a nota de controle é reaberta para realizar outros registros ou finalizá-los.

No sale (Não venda)

Utilize esta tecla para abrir a gaveta entre transações.

Non add (Não adição)

Utilize esta tecla para imprimir números de referência (número de cheque pessoal, número de cartão de crédito, etc.).

Normal receipt (Nota fiscal normal)

Utilize esta tecla para mudar o estado de pedido de Bon para normal.

OBR (Leitor de código de barras ótico)

Utilize esta tecla para introduzir códigos de barras óticos manualmente.

Old check (Nota de controle antiga)

Utilize esta tecla num sistema de rastreamento de notas de controle para introduzir o número de uma nota de controle existente (criada anteriormente com a tecla de nota de controle nova), cujos detalhes estão armazenados na memória de rastreamento de notas de controle. As notas de controle existentes são reabertas para realizar outros registros ou finalizá-los.

One touch NLU (NLU de um toque)

Utilize esta tecla para registrar um PLU de exploração diretamente do teclado. Há uma tecla NLU de um toque para um PLU de exploração, e várias teclas NLU de um toque podem ser definidas no teclado.

Open 2 (Abrir 2)

Utilize esta tecla para suspender especificações compulsórias.

Open check (Abrir nota de controle)

Utilize esta tecla para emitir o relatório de uma nota de controle aberta de um funcionário designado.

Operator number (Número de operador)

Utilize esta tecla para introduzir o número de um funcionário durante a transferência de funcionário.

Operator X/Z (Operador X/Z)

Utilize esta tecla para emitir um relatório X/Z individual do funcionário.

Plus (Mais)

Utilize esta tecla para registrar uma sobretaxa.

Premium (Prêmio)

Utilize esta tecla para aplicar uma % predefinida ou % introduzida manualmente para obter a quantia de prêmio para o último item ou subtotal registrado.

Previous balance (Saldo anterior)

Utilize esta tecla para registrar o saldo negativo/positivo anterior no começo ou durante uma transação.

Previous balance subtotal (Subtotal do saldo anterior)

Utilize esta tecla para obter o subtotal excluindo a quantia com imposto e o saldo atual.

Price (Preço)

Utilize esta tecla para registrar um PLU aberto.

Price change (Mudar preço)

Utilize esta tecla para mudar o preço unitário de PLU de exploração temporariamente.

Price inquiry (Pedido de preço)

Utilize esta tecla para conferir o preço e identificadores de PLU sem registrar.

Price shift (Deslocar preço)

Utilize esta tecla para deslocar um PLU/tecla PLU para o 1.º~2.º preço unitário, e um PLU de exploração para o 1.º~2.º preço unitário.

Rate tax (Taxa de imposto)

Utilize esta tecla para ativar a taxa de imposto predefinida ou introduzir uma taxa manualmente para obter o imposto para a quantia 1 de estado tributável precedente.

Recall (Chamar)

Utilize esta tecla para chamar o número de nota de controle transferida pela tecla de armazenamento. Quando esta tecla é pressionada, o número da nota de controle aparece a partir do registro mais antigo.

Red price (Preço vermelho)

Utilize esta tecla para registrar um novo preço (descontado) para um item.

Review (Revisar)

Utilize esta tecla para examinar a transação atual exibindo o identificador de item e quantia registrada. Esta tecla também é usada para cancelar uma operação.

Scale (Escala)

Utilize esta tecla para ler o peso de um item e exibi-lo no mostrador. Esta tecla também é usada para introduzir o peso manualmente.

Separate check (Separar nota de controle)

Utilize esta tecla num sistema de rastreamento de notas de controle para separar itens selecionados de uma nota de controle para outra.

Slip feed/release (Alimentar/liberar papeleta)

Utilize esta tecla para alimentar papeletas inseridas na impressora de papeletas. Isso é feito mediante a especificação do número de linhas a serem alimentadas. Esta tecla também é usada para soltar o porta-papeleta se o número de linhas a serem alimentados não for introduzido.

Slip back feed/release (Alimentar para trás/liberar papeleta)

Utilize esta tecla para alimentar as papeletas inseridas na impressora de papeletas para trás. Isso é feito mediante a especificação do número de linhas a serem alimentadas. Esta tecla também é usada para soltar o porta-papeletas se o número de linhas a serem alimentadas não for introduzido.

Slip print (Imprimir papeletas)

Utilize esta tecla para executar uma impressão de papeletas em lote na impressora de papeletas. Pressionar esta tecla imprime os detalhes da venda. A impressão real é realizada após a emissão da nota fiscal.

Square (Quadrado)

Esta tecla provê as mesmas funções da tecla de multiplicação. Além disso, esta tecla também tem uma função de elevação ao quadrado.

Stock inquiry (Verificar estoque)

Utilize esta tecla para verificar o estoque atual para um PLU sem registrar.

Store (Armazenar)

Utilize esta tecla para armazenar o número de nota de controle de itens registrados. Quando esta tecla é pressionada, os dados dos itens registrados são armazenados, e em seguida esses dados são transferidos para o número de nota de controle mais recente.

Table number (Número de mesa)

Utilize esta tecla para introduzir números de mesa.

Table transfer (Transferir mesa)

Utilize esta tecla para transferir o conteúdo de uma nota de controle para outra.

Takeout (Levar para casa)

Utilize esta tecla para especificar se o cliente vai levar a compra para casa.

Tare (Tara)

Utilize esta tecla para introduzir uma tara.

Tax exempt (Isentar imposto)

Utilize esta tecla para mudar as quantias tributáveis para quantias não tributáveis.

Taxable amount subtotal (Subtotal da quantia tributável)

Utilize esta tecla para obter o subtotal da quantia tributável.

Text print (Imprimir texto)

Utilize esta tecla para introduzir caracteres para imprimir.

Text recall (Chamar texto)

Utilize esta tecla para imprimir caracteres predefinidos.

Tip (Gorjeta)

Utilize esta tecla para registrar gorjetas.

Tray total (Total de bandeja)

Utilize esta tecla para exibir a quantia total para todos os registros desde o último registro até a pressão desta tecla ou registros entre pressões desta tecla.

Unit weight (Peso unitário)

Utilize esta tecla para introduzir o peso unitário de um item escalável.

Void (Anular)

Utilize esta tecla para anular os dados do item precedente registrado.

Apresentação da TK-T500

Maneira de remover/colocar o porta-folha

Retire o porta-folha.

Siga os passos 1 e 2.

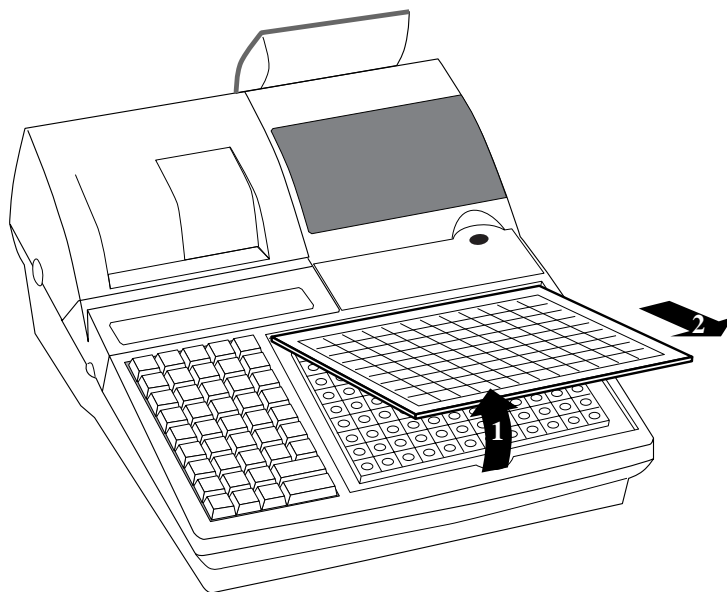

Recoloque o porta-folha.

Siga os passos 3 e 4.

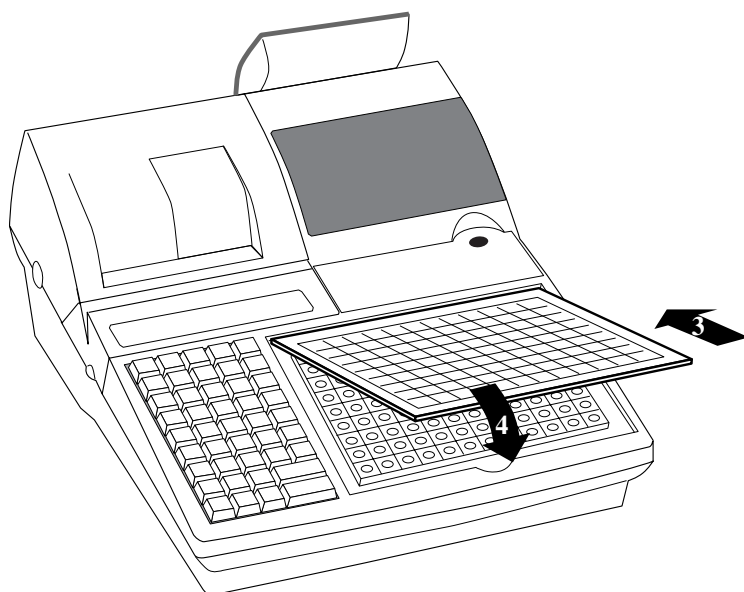

Maneira de colocar uma folha de menu no porta-folha

Abra o porta-folha.

Siga os passos de 1 a 3.

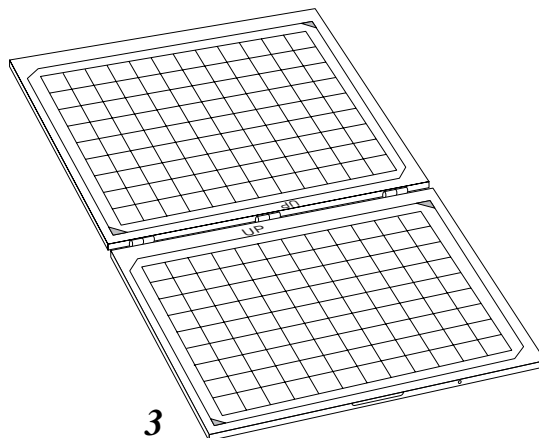
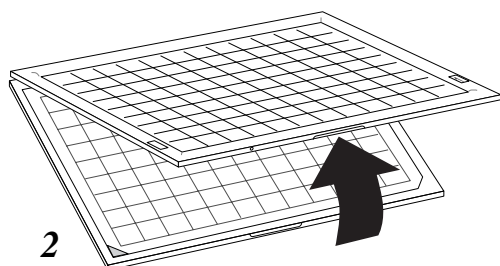
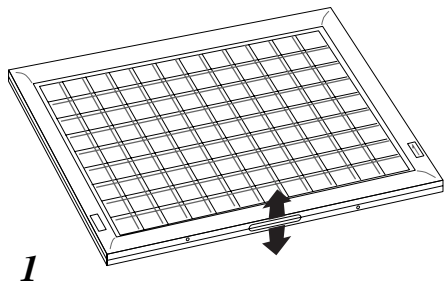

Coloque uma folha de menu no porta-folha.

Siga os passos de 4 a 6.

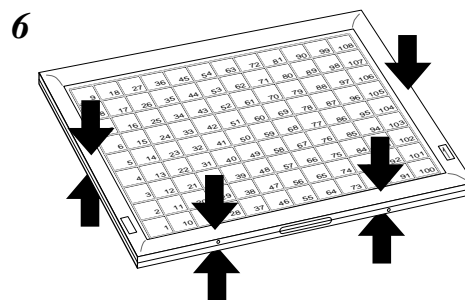
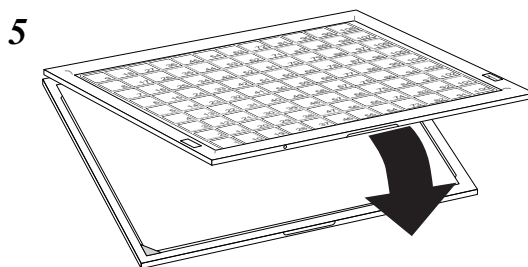
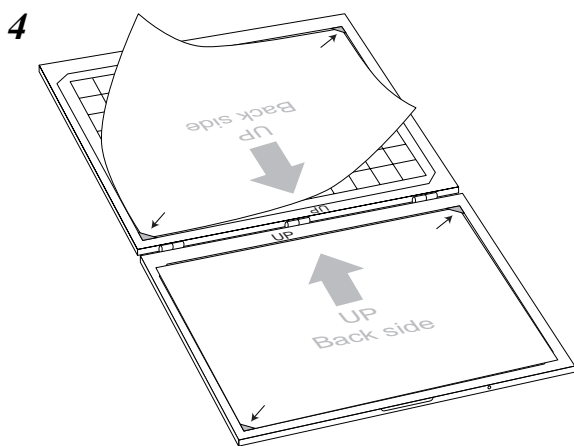

Maneira de ler as impressões

- O diário e notas fiscais são registros de todas as transações e operações.
- O conteúdo impresso nas notas fiscais e diário são quase idênticos.
- Para economizar papel do diário, você pode mudar a altura dos caracteres (normal/metade) do diário.
- Você pode escolher a função de omissão de diário.

Se a função de omissão de diário é selecionada, a caixa registradora imprime apenas a quantia total de cada transação, e os detalhes das operações de prêmio, desconto e redução, sem imprimir os registros de departamento e PLU no diário.

- Os seguintes itens podem ser omitidos nas notas fiscais e diário.
 - Número consecutivo
 - Estado tributável
 - Quantia tributável
 - Contador de itens

Amostra de nota fiscal

***** * THANK YOU * ** CALL AGAIN ** *****	Mensagem de logotipo
* COMMERCIAL MESSAGE * * COMMERCIAL MESSAGE * * COMMERCIAL MESSAGE * * COMMERCIAL MESSAGE *	Mensagem comercial
REG 03-06-2000(SAT) 11:58 C01 MC#01 000123	Modo/Data/Hora N.º do funcionário/ máquina/ N.º consecutivo
1 DEPT01 T1 -1.00 1 DEPT02 T1 -2.00 5 DEPT03 -5.00 7 No	Quant./Item Contador de itens
TA1 -3.00 TX1 -0.15 TL -8.15 CASH -10.00 CG -1.85	
*** BOTTOM MESSAGE *** *** BOTTOM MESSAGE *** *** BOTTOM MESSAGE *** *** BOTTOM MESSAGE ***	Mensagem inferior

Amostra de diário (Caracteres na altura normal)

REG 03-06-2000(SAT) 11:58 C01 MC#01 000123	
1 DEPT01 T1 -1.00 1 DEPT02 T1 -2.00 5 DEPT03 -5.00 7 No	
TA1 -3.00 TX1 -0.15 TL -8.15 CASH -10.00 CG -1.85	
REG 03-06-2000(SAT) 11:59 C01 MC#01 000124	
1 DEPT01 T1 -1.00 1 DEPT12 T1 -1.00 5 DEPT03 -6.00 7 No	
TA1 -2.00 TX1 -0.10 TL -8.10 CASH -10.00 CG -1.90	
REG 03-06-2000(SAT) 11:59 C01 MC#01 000124	

Amostra de diário (Caracteres na metade da altura normal)

REG 03-06-2000(SAT) 11:58 C01 MC#01 000123	
1 DEPT01 T1 -1.00 1 DEPT02 T1 -2.00 5 DEPT03 -5.00 7 No	
TA1 -3.00 TX1 -0.15 TL -8.15 CASH -10.00 CG -1.85	
REG 03-06-2000(SAT) 11:59 C01 MC#01 000124	
1 DEPT01 T1 -1.00 1 DEPT12 T1 -1.00 5 DEPT03 -6.00 7 No	
TA1 -2.00 TX1 -0.10 TL -8.10 CASH -10.00 CG -1.90	
REG 03-06-2000(SAT) 11:59 C01 MC#01 000125	

Nos exemplos de operação contidos neste manual, as amostras de impressão são como seria produzido se o rolo de papel fosse usado para notas fiscais. Elas não são do tamanho real. As notas fiscais reais têm uma largura de 58 mm. Do mesmo modo, todas as amostras de notas fiscais e diário são imagens impressas.

Maneira de utilizar a caixa registradora

O seguinte descreve o procedimento geral que deve ser realizado para obter o máximo da caixa registradora.

ANTES do horário de atendimento...

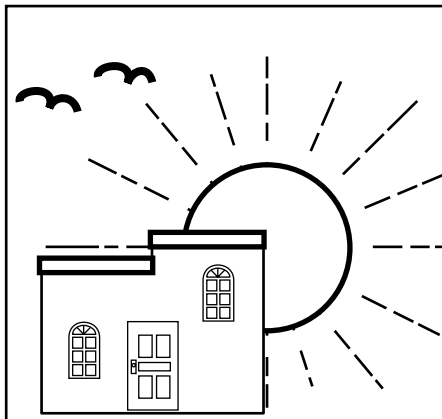

- Certifique-se de que a caixa registradora está conectada firmemente. Página 9
- Certifique-se de que há papel suficiente no rolo. Páginas 10, 11
- Leia os totais financeiros para confirmar que estão zerados. Página 101
- Verifique a data e a hora. Página 29

DURANTE o horário de atendimento...

- Registre as transações. Página 30
- Leia os totais periodicamente. Página 100

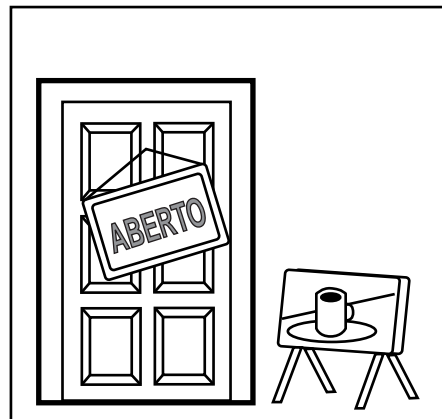

DEPOIS do horário de atendimento...

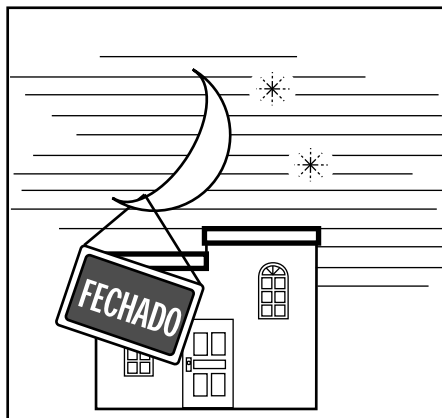

- Reposicione os totais diários. Página 50
- Retire o rolo de papel. Página 116
- Esvazie a gaveta da caixa registradora e deixe-a aberta. Página 17
- Leve o dinheiro e rolo de papel para o escritório.

Operações e configurações básicas

Designação de um funcionário



Nos modelos disponíveis nos Estados Unidos e Canadá, a designação do funcionário ou caixa só pode ser realizada com números secretos de funcionário (as teclas de funcionário não são providas).

Em outras áreas, você pode designar funcionários usando uma tecla de funcionário ou usando um número secreto de funcionário. O método de designação de funcionário depende da programação da caixa registradora.

Tecla de funcionário

Você pode designar um funcionário ou caixa usando as seis teclas localizadas debaixo do mostrador.

Fechadura/chave de funcionário

Você pode designar um funcionário ou caixa inserindo uma chave de funcionário na fechadura de funcionário.

Tecla de número secreto de funcionário

Quando a caixa registradora está programada para utilizar números secretos de funcionário para a designação de um funcionário ou caixa, as teclas de funcionário não funcionam.

Iniciação de funcionário

	OPERAÇÃO	NOTA FISCAL
Iniciação do funcionário 1:	1 → CLK#	
Iniciação do funcionário 2:	2 → CLK#	
...	...	
Iniciação do funcionário 15:	1 5 → CLK#	Nome do funcionário/N.º da máquina/ N.º consecutivo

Número secreto do funcionário (1 ~ 15 é definido inicialmente.)

- Se você não quiser que o número secreto do funcionário seja exibido no mostrador, pressione **CLK#** antes de introduzir o número.

Finalização de funcionário

	OPERAÇÃO
Finalização do funcionário: (exceto no modo PGM)	0 → CLK#

- O funcionário atual também é finalizado toda vez que o interruptor de modo é colocado na posição OFF.

Importante!

- O código de erro "E008" aparece no mostrador toda vez que você tenta realizar um registro, operação de leitura/reposição sem a iniciação de funcionário.
- Um funcionário não pode ser iniciado a menos que outro funcionário tenha sido finalizado.
- O funcionário iniciado também é identificado na nota fiscal/diário.

Exibição das horas e da data



Você pode exibir as horas e a data no mostrador da caixa registradora enquanto um registro não estiver sendo feito.

Para exibir e apagar a data/horas

OPERAÇÃO	MOSTRADOR
ou	
<p>A exibição da data/horas aparece no mostrador.</p>	
<p>A exibição da data/horas desaparece do mostrador.</p>	

Preparação de moedas para troco



Você pode utilizar o seguinte procedimento para abrir a gaveta sem registrar um item. Esta operação deve ser realizada fora de uma venda. (Você pode utilizar a tecla **RC** no lugar da tecla **#_{NS}**. Vide página 49.)

Abertura da gaveta sem uma venda

OPERAÇÃO	NOTA FISCAL

Preparação e utilização das teclas de departamento/PLU

Registro das teclas de departamento/PLU



Os seguintes exemplos mostram como você pode utilizar as teclas de departamento/PLU em vários tipos de registro.

Venda de um único item

Exemplo 1

OPERAÇÃO			NOTA FISCAL		
Item	Preço unitário	\$1,00	1 00	1 DEPT01 · 1.00 TL - 1.00 CASH · 1.00	N.º do departamento/ preço unitário Quantia total
	Quantidade	1	Preço unitário		
	Depart.	1	1	Departamento	
Pagamento	Dinheiro	\$1,00	CA/AMT TEND		

Exemplo 2 (Registro de subtotal e cálculo de troco)



OPERAÇÃO			NOTA FISCAL		
Item	Preço unitário	\$12,34	1 2 3 4	1 PLU001 · 12.34 TL - 12.34 CASH · 20.00 CG · 7.66	Quantia total Quantia oferecida em pagamento Troco
	Quantidade	1	Preço unitário		
	Tecla PLU	1	001	Tecla PLU	
Pagamento	Dinheiro	\$20,00	SUB TOTAL		
			2 0 00	CA/AMT TEND	
			Quantia oferecida em pagamento		

Repetição

OPERAÇÃO			NOTA FISCAL		
Item	Preço unitário	\$1,50	1 5 0	3 DEPT01 · 4.50 TL - 4.50 CASH · 10.00 CG · 5.50	Itens repetidos são acumulados em uma linha.
	Quantidade	3	1		
	Depart.	1	1	Departamento	
Pagamento	Dinheiro	\$10,00	SUB TOTAL		
			1 0 00	CA/AMT TEND	

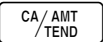

* Opção programável

Multiplicação

OPERAÇÃO			NOTA FISCAL			
Item	Preço unitário	\$1,00	1 2  Quantidade (número inteiro de 4 dígitos/fração decimal de 2 dígitos)	12 PLU0001	· 12.00	Quantidade/resultado ou
	Quantidade	12		12X @1/ 1.00	· 12.00	Quantidade/quant. unitária/@
	Tecla PLU	1		PLU0001	· 12.00	Resultado
Pagamento	Dinheiro	\$20,00	1 00  Preço da embalagem (número inteiro de 4 dígitos/fração decimal de 2 dígitos)	TL - 12.00 CASH · 20.00 CG · 8.00		
			2 0 00 			

- Com o modelo para os EUA/Canadá, utilize  ao invés de .

Vendas fracionárias de itens embalados

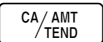
OPERAÇÃO			NOTA FISCAL			
Item	Preço unitário	4 para \$10,00	3  Quantidade sendo comprada (número inteiro de 4 dígitos/fração decimal de 2 dígitos)	3 DEPT01	· 7.50	Quantidade/resultado ou
	Quantidade	3		3X @4/ 10.00	· 7.50	Quantidade/quant. unitária/@
	Depart.	1		DEPT01	· 7.50	Resultado
	Tributável	Não		4  Quantidade da embalagem (número inteiro de 4 dígitos/fração decimal de 2 dígitos)	TL - 7.50 CASH · 10.00 CG · 2.50	
Pagamento	Dinheiro	\$10,00	1 0 00  Preço da embalagem			
			1 0 00 			

- Se a tecla  não estiver alocada no teclado, é necessário fazer a sua alocação.

Programação das teclas de departamento/PLU

Para programar um preço unitário para cada tecla de departamento/PLU

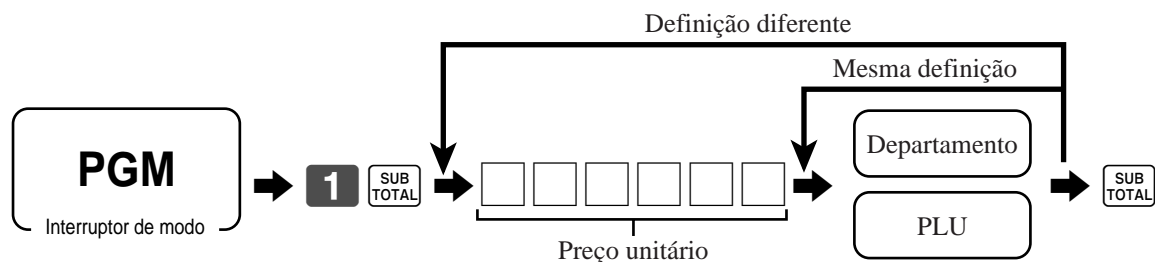

Para programar o estado de cálculo de imposto para cada tecla de departamento/PLU

Estado de cálculo de imposto

Esta especificação define a tabela de imposto a ser usada para o cálculo de imposto automático.

Operações e configurações básicas

Procedimento de programação

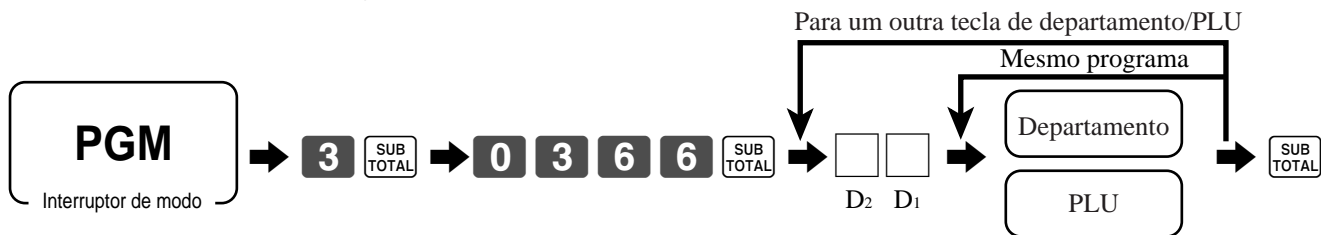

Para os EUA/Cingapura			
"Food Stamp" (para Cingapura, sempre "0")		Sim = 1 Não = 0	<input type="checkbox"/> D ₂
Estado tributável 1	a	Sim = 1 Não = 0	<input type="checkbox"/> (a+b+c) D ₁
Estado tributável 2	b	Sim = 2 Não = 0	
Estado tributável 3	c	Sim = 4 Não = 0	
Para o Canadá			
Estado "Donuts"		Sim = 1 Não = 0	<input type="checkbox"/> D ₂
Sem imposto = 0 Tributável 1 = 1 Tributável 2 = 2	Tributável 3 = 3 Tributável 4 = 4 Tributável 1 e 2 = 5	Tributável 1 e 3 = 6 Tributável 1 e 4 = 7	Número significativo <input type="checkbox"/> D ₁
Para outras áreas			
Sem imposto = 0 Tributável 1 = 1 Tributável 2 = 2 Tributável 3 = 3	Tributável 4 = 4 Tributável 5 = 5 Tributável 6 = 6 Tributável 7 = 7	Tributável 8 = 8 Tributável 9 = 9 Tributável 10 = 10	Números significativos <input type="checkbox"/> <input type="checkbox"/> D ₂ D ₁

Para programar um limite máximo para cada tecla de departamento/PLU

Procedimento de programação

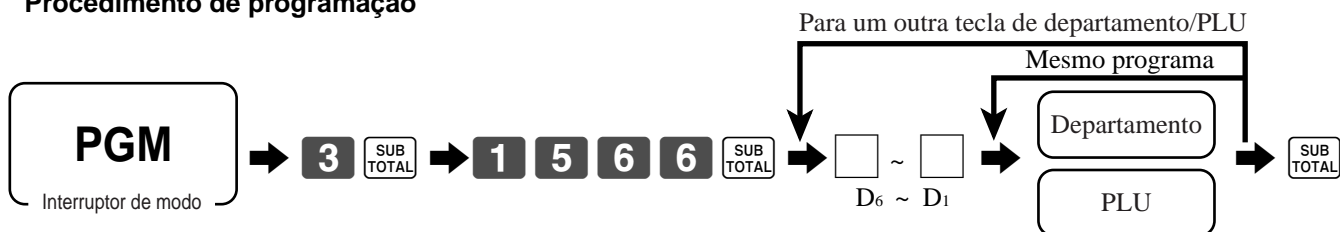

Descrição	Escolha	Código do programa
Limite máximo para introduzir um preço unitário manualmente	Números significativos	<input type="checkbox"/> <input type="checkbox"/> <input type="checkbox"/> <input type="checkbox"/> D ₆ D ₅ ~ D ₂ D ₁

Registro das teclas de departamento/PLU por dados de programação



Preço predefinido

OPERAÇÃO			NOTA FISCAL		
Item	Preço unitário	(\$1,00) predefinido	2	1 DEPT02 · 1.00 TL - 1.00 CASH · 1.00	
	Quantidade	1	CA/AMT/TEND		N.º do departamento/ preço unitário
	Depart.	2			
Pagamento	Dinheiro	\$1,00			

Estado de imposto predefinido

OPERAÇÃO			NOTA FISCAL		
Item 1	Preço unitário	(\$2,00) predefinido	5 <input checked="" type="checkbox"/> DATE TIME	5 DEPT03 T1 · 10.00 1 DEPT04 T2 · 2.00 TA1 · 10.00 TX1 · 0.40 TA2 · 2.00 TX2 · 0.20 TL - 12.60 CASH · 20.00 CG · 7.40	
	Quantidade	5	3		Estado de imposto
	Depart.	3	4		Quantia tributável 1 Imposto 1 Quantia tributável 2 Imposto 2
	Tributável	(1) predefinido	SUB TOTAL		
Item 2	Preço unitário	(\$2,00) predefinido	2 0 0 0 CA/AMT/TEND		
	Quantidade	1			
	Depart.	4			
	Tributável	(2) predefinido			
Pagamento	Dinheiro	\$20,00			

- Com o modelo para os EUA/Canadá, utilize FOR DATE TIME ao invés de DATE TIME.

Fixação do limite máximo

OPERAÇÃO			NOTA FISCAL	
Item	Preço unitário	\$1,05	1 0 5 0 3	1 DEPT03 · 1.05 TL - 1.05 CASH · 2.00 CG · 0.95
	Quantidade	1	ALARME DE ERRO (quantia máxima excedida)	
	Depart.	3	C	
	Quantia máx.	(\$10,00) predefinido	1 0 5 3	
Pagamento	Dinheiro	\$2,00	SUB TOTAL	
			2 0 0 CA/AMT/TEND	

Preparação e utilização de PLUs

Esta seção descreve como preparar e utilizar PLUs.

ATENÇÃO:

Antes de utilizar PLUs, primeiro você deve programar o preço unitário e estado de imposto para cada PLU.

Programação de PLUs

Para programar um preço unitário para cada PLU

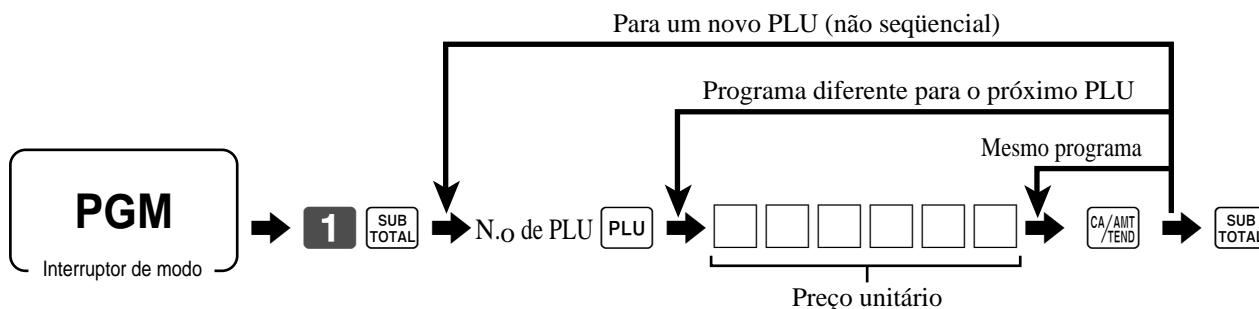

Para programar o estado de cálculo de imposto para cada PLU

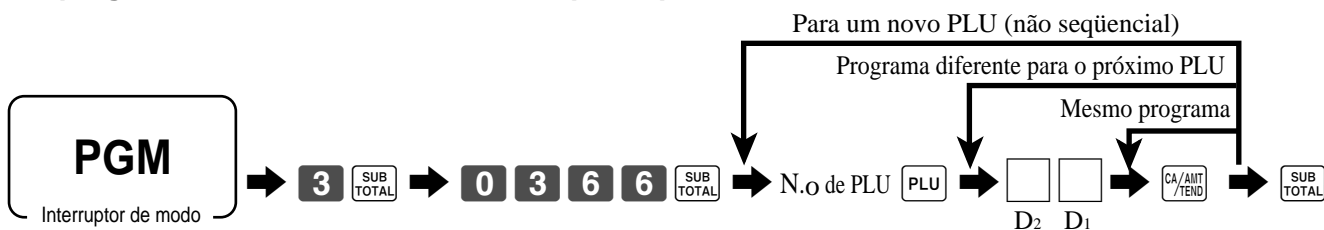

Para os EUA/Cingapura			
"Food Stamp" (para Cingapura, sempre "0")		Sim = 1 Não = 0	<input type="checkbox"/> D ₂
Estado tributável 1	a	Sim = 1 Não = 0	<input type="checkbox"/> (a+b+c) D ₁
Estado tributável 2	b	Sim = 2 Não = 0	
Estado tributável 3	c	Sim = 4 Não = 0	
Para o Canadá			
Estado "Donuts"		Sim = 1 Não = 0	<input type="checkbox"/> D ₂
Sem imposto = 0 Tributável 1 = 1 Tributável 2 = 2	Tributável 3 = 3 Tributável 4 = 4 Tributável 1 e 2 = 5	Tributável 1 e 3 = 6 Tributável 1 e 4 = 7	Número significativo <input type="checkbox"/> D ₁
Para outras áreas			
Sem imposto = 0 Tributável 1 = 1 Tributável 2 = 2 Tributável 3 = 3	Tributável 4 = 4 Tributável 5 = 5 Tributável 6 = 6 Tributável 7 = 7	Tributável 8 = 8 Tributável 9 = 9 Tributável 10 = 10	Números significativos <input type="checkbox"/> D ₂ D ₁

Registro de PLUs

Os seguintes exemplos mostram como você pode utilizar PLUs em vários tipos de registros.



Venda de um único item PLU

OPERAÇÃO			NOTA FISCAL			
Item	Preço unitário	(\$2,50) <small>predefinido</small>	1 4	1 PLU0014	.2.50	N.º de PLU/preço unitário
	Quantidade	1	Código PLU	TL	- 2.50	
	PLU	14	PLU	CASH	.3.00	
Pagamento	Dinheiro	\$3,00	3 00	CG	.0.50	
			SUB TOTAL			
			CA / AMT / TEND			

Repetição de PLU

OPERAÇÃO			NOTA FISCAL			
Item	Preço unitário	(\$2,50) <small>predefinido</small>	1 4 PLU	3 PLU0014	.7.50	
	Quantidade	3	PLU	TL	- 7.50	
	PLU	14	PLU	CASH	.10.00	
Pagamento	Dinheiro	\$10,00	SUB TOTAL	CG	.2.50	
			1 0 00			
			CA / AMT / TEND			

Multiplicação de PLU

OPERAÇÃO			NOTA FISCAL			
Item	Preço unitário	(\$2,00) <small>predefinido</small>	1 0 %DATE TIME	10 PLU0007	.20.00	Quantidade/resultado ou Quantidade/quant. unitária/@ Resultado
	Quantidade	10 <small>(número inteiro de 4 dígitos/fração decimal de 2 dígitos)</small>	PLU	10X @1/ 2.00		
	PLU	7	PLU	PLU0007	.20.00	
Pagamento	Dinheiro	\$20,00	SUB TOTAL	TL	- 20.00	
			2 0 00	CASH	.20.00	
			CA / AMT / TEND	CG	.0.00	

- Com o modelo para os EUA/Canadá, utilize **%DATE TIME** ao invés de **%DATE TIME**.

Operações e configurações básicas

Vendas fracionárias de itens embalados

	OPERAÇÃO	NOTA FISCAL																																				
<table border="1" style="width: 100%; border-collapse: collapse;"> <tr> <td style="width: 15%;">Item</td> <td style="width: 15%;">Preço unitário</td> <td style="width: 15%;">(5 para \$20,00) predefinido</td> <td style="width: 15%;"></td> </tr> <tr> <td></td> <td>Quantidade</td> <td>3</td> <td rowspan="2"> Quantidade sendo comprada (número inteiro de 4 dígitos/fração decimal de 2 dígitos) </td> </tr> <tr> <td></td> <td>PLU</td> <td>28</td> </tr> <tr> <td>Pagamento</td> <td>Dinheiro</td> <td>\$15,00</td> <td></td> </tr> </table>	Item	Preço unitário	(5 para \$20,00) predefinido			Quantidade	3	Quantidade sendo comprada (número inteiro de 4 dígitos/fração decimal de 2 dígitos)		PLU	28	Pagamento	Dinheiro	\$15,00		<div style="margin-bottom: 10px;"> 3 X / FOR / DATE TIME </div> <div style="margin-bottom: 10px;"> 5 X / FOR / DATE TIME </div> <div style="margin-bottom: 10px;"> 2 8 PLU </div> <div style="margin-bottom: 10px;"> SUB TOTAL </div> <div style="margin-bottom: 10px;"> 1 5 00 CA / AMT / TEND </div>	<table border="1" style="width: 100%; border-collapse: collapse;"> <tr> <td style="width: 60%;">3 PLU0028</td> <td style="width: 10%; text-align: right;">· 12.00</td> <td style="width: 30%;">Quantidade/resultado ou</td> </tr> <tr> <td style="text-align: center;">3X</td> <td style="text-align: right;">@5/ 20.00</td> <td>Quantidade/quant. unitária/@</td> </tr> <tr> <td>PLU0028</td> <td style="text-align: right;">· 12.00</td> <td>Resultado</td> </tr> <tr> <td colspan="3" style="border-top: 1px solid black;"></td> </tr> <tr> <td>TL</td> <td style="text-align: right;">- 12.00</td> <td></td> </tr> <tr> <td>CASH</td> <td style="text-align: right;">· 15.00</td> <td></td> </tr> <tr> <td>CG</td> <td style="text-align: right;">· 3.00</td> <td></td> </tr> </table>	3 PLU0028	· 12.00	Quantidade/resultado ou	3X	@5/ 20.00	Quantidade/quant. unitária/@	PLU0028	· 12.00	Resultado				TL	- 12.00		CASH	· 15.00		CG	· 3.00	
Item	Preço unitário	(5 para \$20,00) predefinido																																				
	Quantidade	3	Quantidade sendo comprada (número inteiro de 4 dígitos/fração decimal de 2 dígitos)																																			
	PLU	28																																				
Pagamento	Dinheiro	\$15,00																																				
3 PLU0028	· 12.00	Quantidade/resultado ou																																				
3X	@5/ 20.00	Quantidade/quant. unitária/@																																				
PLU0028	· 12.00	Resultado																																				
TL	- 12.00																																					
CASH	· 15.00																																					
CG	· 3.00																																					

- Se a tecla X / FOR
/ DATE
TIME não estiver alocada no teclado, é necessário fazer a sua alocação.

PLU aberto

	OPERAÇÃO	NOTA FISCAL																																												
<table border="1" style="width: 100%; border-collapse: collapse;"> <tr> <td style="width: 15%;">Item1</td> <td style="width: 15%;">Preço unitário</td> <td style="width: 15%;">\$32,80</td> <td style="width: 15%;"></td> </tr> <tr> <td></td> <td>Quantidade</td> <td>1</td> <td rowspan="2"> Preço unitário </td> </tr> <tr> <td></td> <td>PLU</td> <td>30</td> </tr> <tr> <td>Item 2</td> <td>Preço unitário</td> <td>\$13,00</td> <td></td> </tr> <tr> <td></td> <td>Quantidade</td> <td>2</td> <td rowspan="2"> Repetição </td> </tr> <tr> <td></td> <td>PLU</td> <td>31</td> </tr> <tr> <td>Pagamento</td> <td>Dinheiro</td> <td>\$60,00</td> <td></td> </tr> </table>	Item1	Preço unitário	\$32,80			Quantidade	1	Preço unitário		PLU	30	Item 2	Preço unitário	\$13,00			Quantidade	2	Repetição		PLU	31	Pagamento	Dinheiro	\$60,00		<div style="margin-bottom: 10px;"> 3 0 PLU </div> <div style="margin-bottom: 10px;"> 3 2 8 0 PRICE </div> <div style="margin-bottom: 10px;"> 3 1 PLU </div> <div style="margin-bottom: 10px;"> 1 3 00 PRICE </div> <div style="margin-bottom: 10px;"> PRICE </div> <div style="margin-bottom: 10px;"> SUB TOTAL </div> <div style="margin-bottom: 10px;"> 6 0 00 CA / AMT / TEND </div>	<table border="1" style="width: 100%; border-collapse: collapse;"> <tr> <td style="width: 60%;">1 PLU0030</td> <td style="width: 10%; text-align: right;">· 32.80</td> <td style="width: 30%;"></td> </tr> <tr> <td>1 PLU0031</td> <td style="text-align: right;">· 13.00</td> <td></td> </tr> <tr> <td>1 PLU0031</td> <td style="text-align: right;">· 13.00</td> <td></td> </tr> <tr> <td>TL</td> <td style="text-align: right;">- 58.80</td> <td></td> </tr> <tr> <td>CASH</td> <td style="text-align: right;">· 60.00</td> <td></td> </tr> <tr> <td>CG</td> <td style="text-align: right;">· 1.20</td> <td></td> </tr> </table>	1 PLU0030	· 32.80		1 PLU0031	· 13.00		1 PLU0031	· 13.00		TL	- 58.80		CASH	· 60.00		CG	· 1.20	
Item1	Preço unitário	\$32,80																																												
	Quantidade	1	Preço unitário																																											
	PLU	30																																												
Item 2	Preço unitário	\$13,00																																												
	Quantidade	2	Repetição																																											
	PLU	31																																												
Pagamento	Dinheiro	\$60,00																																												
1 PLU0030	· 32.80																																													
1 PLU0031	· 13.00																																													
1 PLU0031	· 13.00																																													
TL	- 58.80																																													
CASH	· 60.00																																													
CG	· 1.20																																													

- Antes de registrar um PLU aberto, é necessário predefini-lo como um PLU aberto.

Mudança do estado tributável de um item

REG

Interruptor de modo

Você pode mudar o estado tributável de um item pressionando uma tecla de mudança de estado de imposto.

Cálculo de subtotais de mercadorias

			OPERAÇÃO	NOTA FISCAL																																												
Item 1	Depart. 1	\$4,00	4 00 1	<table border="1"> <tr><td>1</td><td>DEPTO1</td><td>T2</td><td>-4.00</td></tr> <tr><td>1</td><td>DEPTO2</td><td>T1</td><td>-2.00</td></tr> <tr><td>1</td><td>DEPTO3</td><td>T12</td><td>-6.00</td></tr> <tr><td>1</td><td>DEPTO4</td><td></td><td>-7.00</td></tr> <tr><td></td><td>TA1</td><td></td><td>-8.00</td></tr> <tr><td></td><td>TX1</td><td></td><td>-0.32</td></tr> <tr><td></td><td>TA2</td><td></td><td>-10.00</td></tr> <tr><td></td><td>TX2</td><td></td><td>-0.50</td></tr> <tr><td></td><td>TL</td><td></td><td>-19.82</td></tr> <tr><td></td><td>CASH</td><td></td><td>-20.00</td></tr> <tr><td></td><td>CG</td><td></td><td>-0.18</td></tr> </table>	1	DEPTO1	T2	-4.00	1	DEPTO2	T1	-2.00	1	DEPTO3	T12	-6.00	1	DEPTO4		-7.00		TA1		-8.00		TX1		-0.32		TA2		-10.00		TX2		-0.50		TL		-19.82		CASH		-20.00		CG		-0.18
	1	DEPTO1	T2		-4.00																																											
	1	DEPTO2	T1		-2.00																																											
1	DEPTO3	T12	-6.00																																													
1	DEPTO4		-7.00																																													
	TA1		-8.00																																													
	TX1		-0.32																																													
	TA2		-10.00																																													
	TX2		-0.50																																													
	TL		-19.82																																													
	CASH		-20.00																																													
	CG		-0.18																																													
Quantidade	1	T/S1																																														
Tributável	(2) <small>predefinido</small>	2 00 2																																														
Item 2	Depart. 2	\$2,00	Pressionar T/S1 muda o estado de imposto de não tributável para tributável 1.																																													
	Quantidade	1	T/S2																																													
	Tributável	(Não)→1	6 00 3																																													
Item 3	Depart. 3	\$6,00	Pressionar T/S2 muda o estado de imposto de tributável 1 para tributável 1, 2.																																													
	Quantidade	1	T/S2																																													
	Tributável	(1)→1, 2	7 00 4																																													
Item 4	Depart. 4	\$7,00	Pressionar T/S2 muda o estado de imposto para tributável 2 para não tributável.																																													
	Quantidade	1	SUB TOTAL																																													
	Tributável	(2)→Não	2 0 00 CA/AMT/TEND																																													
Pagamento	Dinheiro	\$20,00																																														

Importante!

- Para mudar o estado de imposto do próximo item a ser registrado, certifique-se de pressionar **T/S1**, **T/S2**. Se o último item registrado for programado como não tributável, uma operação de desconto (tecla **%-**) neste item será sempre não tributável. Neste caso, não é possível mudar o estado de imposto para tributável 1 ou 2 com as teclas **T/S1**, **T/S2**.

Preparação e utilização de descontos

Esta seção descreve como preparar e registrar descontos.

Programação de descontos

Para programar uma taxa para a tecla **%-**

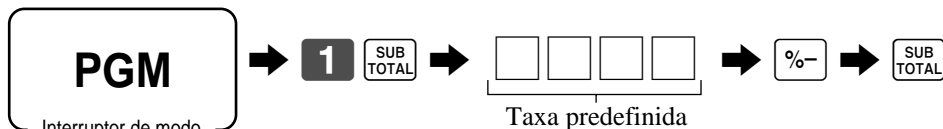

Exemplo:

10% ⇒ **1 0**
 5,5% ⇒ **5 . 5**
 12,34% ⇒ **1 2 . 3 4**

Registro de descontos



O seguinte exemplo mostra como você pode utilizar a tecla **%-** em vários tipos de registros.

Desconto para itens e subtotais

			OPERAÇÃO	NOTA FISCAL
Item 1	Depart. 1	\$5,00	5 00 1	1 DEPT01 T1 ·5.00
	Quantidade	1	1 6 PLU	1 PLU0016 T2 ·10.00
	Tributável	(1) <small>predefinido</small>	%-	5% T2 ·0.50
Item 2	PLU 16	(\$10,00) <small>predefinido</small>	%-	ST ·14.50
	Quantidade	1	SUB TOTAL	3.5% ·0.51
	Tributável	(2) <small>predefinido</small>	3 . 5 %-	%- ·0.50
Desconto	Taxa	(5%) <small>predefinido</small>	SUB TOTAL	TA1 ·5.00
Desconto de subtotal	Taxa	3,5%	1 5 00 CA/AMT/TEND	TX1 ·0.20
	Tributável	Não tributável		TA2 ·9.50
Pagamento	Dinheiro	\$15,00		TX2 ·0.48
				TL - 14.67
				CASH ·15.00
				CG ·0.33

- Você pode introduzir taxas manualmente com até 4 dígitos (0,01% a 99,99%).

Estado tributável da tecla **%-**

- Toda vez que você realiza uma operação de desconto para o último item registrado, o cálculo de imposto para a quantidade de desconto é realizado de acordo com o estado de imposto programado para tal item.
- Toda vez que você realiza uma operação de desconto para o subtotal, o cálculo de imposto para o subtotal é realizado de acordo com o estado de imposto programado para a tecla **%-**.

Preparação e utilização de reduções

Esta seção descreve como preparar e registrar reduções.

Programação para reduções

Você pode utilizar a tecla  para reduzir um único item ou subtotais.

Para programar uma quantia de redução predefinida

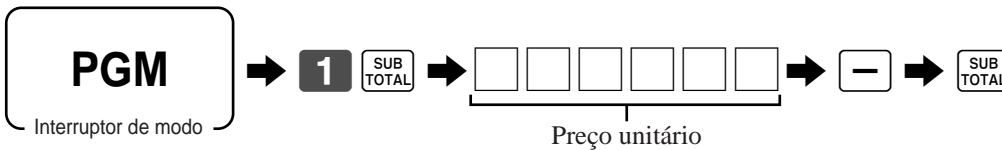







Registro de reduções



Os seguintes exemplos mostram como você pode utilizar a tecla  em vários tipos de registros.

Redução para itens

OPERAÇÃO			NOTA FISCAL		
Item 1	Depart. 1	\$5,00	5 00 	1 DEPT01	T1 -5.00
	Quantidade	1	2 5 	-	T1 -0.25
	Tributável	(1) <small>predefinido</small>	4 5 	1 PLU0045	T1 -6.00
Redução	Quantia	\$0,25		-	T1 -0.50
Item 2	PLU 45	(\$6,00) <small>predefinido</small>		TA1	10.25
	Quantidade	1		TX1	-0.41
	Tributável	(1) <small>predefinido</small>	1 1 00 	TL	-10.66
Redução	Quantia	(\$0,50) <small>predefinido</small>		CASH	11.00
Pagamento	Dinheiro	\$11,00		CG	-0.34

- Você pode introduzir valores de redução manualmente com até 7 dígitos.
- Se você quiser subtrair a quantia de redução do totalizador de departamentos ou de PLUs, programe “Totalização líquida”.

Operações e configurações básicas

Redução de subtotal

			OPERAÇÃO	NOTA FISCAL
Item 1	Depart.1	\$3,00	3 00 1	1 DEPT01 T1 ·3.00
	Quantidade	1	4 00 2	1 DEPT02 T2 ·4.00
	Tributável	(1) <small>predefinido</small>	SUB TOTAL	- ·0.75
Item 2	Depart. 2	\$4,00	7 5 -	TA1 ·3.00
	Quantidade	1	Reduz o subtotal pelo valor introduzido aqui.	TX1 ·0.12
	Tributável	(2) <small>predefinido</small>	SUB TOTAL	TA2 ·4.00
Redução de subtotal	Quantia	\$0,75	7 00 CA / AMT / TEND	TX2 ·0.20
	Tributável	(Não) <small>predefinido</small>		TL - 6.57
Pagamento	Dinheiro	\$7,00		CASH ·7.00
				CG ·0.43

Registro de pagamentos a crédito ou com cheque

Os seguintes exemplos mostram como registrar pagamentos a crédito ou com cheque.

REG

Interruptor de modo

Cheque

OPERAÇÃO			NOTA FISCAL									
Item	Depart. 1	\$11,00	1 1 00	<table border="1"> <tr><td>1 DEPT01</td><td>· 11.00</td></tr> <tr><td>TL</td><td>- 11.00</td></tr> <tr><td>CHECK</td><td>· 20.00</td></tr> <tr><td>CG</td><td>· 9.00</td></tr> </table>	1 DEPT01	· 11.00	TL	- 11.00	CHECK	· 20.00	CG	· 9.00
1 DEPT01	· 11.00											
TL	- 11.00											
CHECK	· 20.00											
CG	· 9.00											
	Quantidade	1	1									
			SUB TOTAL									
Pagamento	Cheque	\$20,00	2 0 00	CHK/TEND								

Crédito

OPERAÇÃO			NOTA FISCAL									
Item	Depart. 4	\$15,00	1 5 00	<table border="1"> <tr><td>1 DEPT04</td><td>· 15.00</td></tr> <tr><td>#/NS</td><td>1234</td></tr> <tr><td>TL</td><td>- 15.00</td></tr> <tr><td>CREDIT1</td><td>· 15.00</td></tr> </table>	1 DEPT04	· 15.00	#/NS	1234	TL	- 15.00	CREDIT1	· 15.00
1 DEPT04	· 15.00											
#/NS	1234											
TL	- 15.00											
CREDIT1	· 15.00											
	Quantidade	1	4									
			SUB TOTAL									
Referência	Número	1234	1 2 3 4	#/NS								
Pagamento	Crédito	\$15,00		CR1								

Pagamento misto (dinheiro, crédito e cheque)

OPERAÇÃO			NOTA FISCAL											
Item	Depart. 4	\$55,00	5 5 00	<table border="1"> <tr><td>1 DEPT04</td><td>· 55.00</td></tr> <tr><td>TL</td><td>- 55.00</td></tr> <tr><td>CHECK</td><td>· 30.00</td></tr> <tr><td>CASH</td><td>· 5.00</td></tr> <tr><td>CREDIT1</td><td>· 20.00</td></tr> </table>	1 DEPT04	· 55.00	TL	- 55.00	CHECK	· 30.00	CASH	· 5.00	CREDIT1	· 20.00
1 DEPT04	· 55.00													
TL	- 55.00													
CHECK	· 30.00													
CASH	· 5.00													
CREDIT1	· 20.00													
	Quantidade	1	4											
			SUB TOTAL											
Pagamento	Cheque	\$30,00	3 0 00	CHK/TEND										
	Dinheiro	\$5,00	5 00	CA/AMT TEND										
	Crédito	\$20,00		CR1										

Registro tanto de moeda euro como moeda local

REG

Interruptor de modo

O seguinte exemplo mostra a operação básica usando a função de câmbio.

Caso A

Moeda principal	Local
Pagamento	Euro
Troco	Local
Taxa	1 euro = 0,5 FFr

OPERAÇÃO

MOSTRADOR

6 0 0 1



← Pressione a tecla para converter o subtotal na moeda secundária aplicando a taxa de câmbio predefinida. Depois de pressionar a tecla , o resultado é exibido no mostrador.



0.00E

12.00E

1 5 00



← Pressione a tecla se introduzir o pagamento na moeda secundária.



← Pressione a tecla para finalizar a transação. A quantia do troco é exibida na moeda programada.

0.00E

15.00E

150

NOTA FISCAL

1 DEPT01	· 6.00
TL	- 6.00
	(€12.00)
EURO money	
CASH	€15.00
CG	· 1.50
	(€3.00)

Caso B

Moeda principal	Euro
Pagamento	Local
Troco	Euro
Taxa	1 euro = 0,5 FFr

OPERAÇÃO

MOSTRADOR

1 2 00 **1**



← Pressione a tecla para converter o subtotal na moeda secundária aplicando a taxa de câmbio predefinida. Depois de pressionar a tecla , o resultado é exibido no mostrador.

0.00L
6.00L



← Pressione a tecla se introduzir o pagamento na moeda secundária.

0.00L
6.00L

6 00



← Pressione a tecla para finalizar a transação. A quantia do troco é exibida na moeda programada.

0.00

NOTA FISCAL

1 DEPT01	€12.00
TL	€ 12.00
	(-6.00)
LOCAL money	
CASH	-6.00
CG	€0.00
	(-0.00)

Registro de artigos devolvidos no modo REG

REG

Interruptor de modo

O seguinte exemplo mostra como utilizar a tecla **RF** no modo REG para registrar artigos devolvidos pelos clientes.

Item 1	Depart. 1	\$2,35
	Quantidade	1
Item 2	Depart. 2	\$2,00
	Quantidade	1
Item 3	PLU 1	(\$1,20) <small>predefinido</small>
	Quantidade	1
Item devolvido 1	Depart. 1	\$2,35
	Quantidade	1
Item devolvido 3	PLU 1	(\$1,20) <small>predefinido</small>
	Quantidade	1
Pagamento	Dinheiro	\$2,00

OPERAÇÃO

2 3 5 1

2 00 2

1 PLU

RF

2 3 5 1

Pressione **RF** antes do item que deseja retornar.

RF

1 PLU

SUB TOTAL

CA/AMT /TEND

NOTA FISCAL

1	DEPT01	·2.35
1	DEPT02	·2.00
1	PLU0001	·1.20
	RF
1	DEPT01	-2.35
	RF
1	PLU0001	-1.20
	TL	- 2.00
	CASH	·2.00

Registro de artigos devolvidos no modo RF

RF

Interruptor de modo

Os seguintes exemplos mostram como utilizar o modo RF para registrar artigos devolvidos pelos clientes.

Transação de reembolso normal

Item devolvido 1	Depart. 1	\$1,50
	Quantidade	2
Item devolvido 2	PLU 2	(\$1,20) <small>predefinido</small>
	Quantidade	6
Pagamento	Dinheiro	\$10,20

OPERAÇÃO

1 5 0 1

1

6 DATE TIME

2 PLU

CA/AMT /TEND

NOTA FISCAL

RF	03-06-2000(SAT) 11:50	
C01	MC#01	000023
2	DEPT01	·3.00
6	PLU0002	·7.20
	TL	- 10.20
	CASH	·10.20

— Símbolo do modo RF

- Com o modelo para os EUA/Canadá, utilize FOR DATE TIME ao invés de DATE TIME.

Redução de quantias pagas por reembolso

OPERAÇÃO			NOTA FISCAL		
Item devolvido 1	Depart. 3	\$4,00	4 00 3	1 DEPT03	T1 -4.00
Redução	Quantia	\$0,15	1 5 -	-	T1 -0.15
Item devolvido 2	PLU 2	(\$1,20) <small>predefinido</small>	2 PLU	1 PLU0002	T2 -1.20
Desconto	Taxa	(5%) <small>predefinido</small>	%-	5%	T2 -0.06
Pagamento	Dinheiro	\$5,20	SUB TOTAL	TA1	-3.85
			CA/AMT/TEND	TX1	-0.15
				TA2	-1.14
				TX2	-0.06
				TL	-5.20
				CASH	-5.20

Importante!

- Para evitar registros errados no modo RF, retorne o interruptor de modo para a sua posição anterior imediatamente.

Registro de dinheiro recebido a prazo



O seguinte exemplo mostra como registrar dinheiro recebido a prazo. Este registro deve ser realizado fora de uma venda.

OPERAÇÃO		NOTA FISCAL	
Quantia recebida	\$700,00	7 00 00 RC	RC -700.00
		Quantia pode conter até 8 dígitos.	

Registro de desembolso



O seguinte exemplo mostra como registrar dinheiro desembolsado da caixa registradora. Este registro deve ser realizado fora de uma venda.

OPERAÇÃO		NOTA FISCAL	
Quantia desembolsada	\$1,50	1 5 0 PD	PD -1.50
		ou	
		EURO PD	
A quantia pode conter até 8 dígitos.			

Registro de quantias de empréstimo

Utilize este procedimento para registrar um empréstimo recebido do escritório.

REG

Interruptor de modo

OPERAÇÃO

NOTA FISCAL

Item	Nota	\$1,00
	Quantidade	10
Item	Nota	\$5,00
	Quantidade	5
Meio de transação	Dinheiro	\$35,00

1 0 DATE TIME
 1 00 LOAN
 5 DATE TIME
 5 00 LOAN
 CA/AMT/TEND

LOAN	·10.00
LOAN	·25.00
CASH	·35.00

- Com o modelo para os EUA/Canadá, utilize FOR DATE TIME ao invés de DATE TIME.

Registro de quantias recolhidas

Utilize este procedimento para registrar dinheiro recolhido da gaveta da caixa registradora.

REG

Interruptor de modo

OPERAÇÃO

NOTA FISCAL

Item	Moeda	\$0,50
	Quantidade	10
Item	Moeda	\$0,10
	Quantidade	5
Meio de transação	Dinheiro	\$5,50

1 0 DATE TIME
 5 0 PICK UP
 5 DATE TIME
 1 0 PICK UP
 CA/AMT/TEND

P. UP	·5.00
P. UP	·0.50
CASH	·5.50

- Com o modelo para os EUA/Canadá, utilize FOR DATE TIME ao invés de DATE TIME.

Mudança do meio de transação na gaveta

Utilize este procedimento para mudar o meio de transação na gaveta.

REG

Interruptor de modo

OPERAÇÃO

NOTA FISCAL

Meio de transação	Cheque	-10,00
	Dinheiro	\$8,00
	Cobrança	\$2,00

1 0 00 MEDIA CHANGE
 CHK/TEND
 Introduza a quantia a ser mudada.
 8 00 CA/AMT/TEND
 2 00 CH

MEDIA CHG	·.....
CHECK	·10.00
CASH	·8.00
CH	·2.00

Correções num registro

REG

Interruptor de modo

Há três técnicas que você pode utilizar para fazer correções num registro.

- Para corrigir um item introduzido mas ainda não registrado.
- Para corrigir o último item introduzido e registrado.
- Para cancelar todos os itens numa transação.

Para corrigir um item introduzido mas ainda não registrado

OPERAÇÃO

NOTA FISCAL

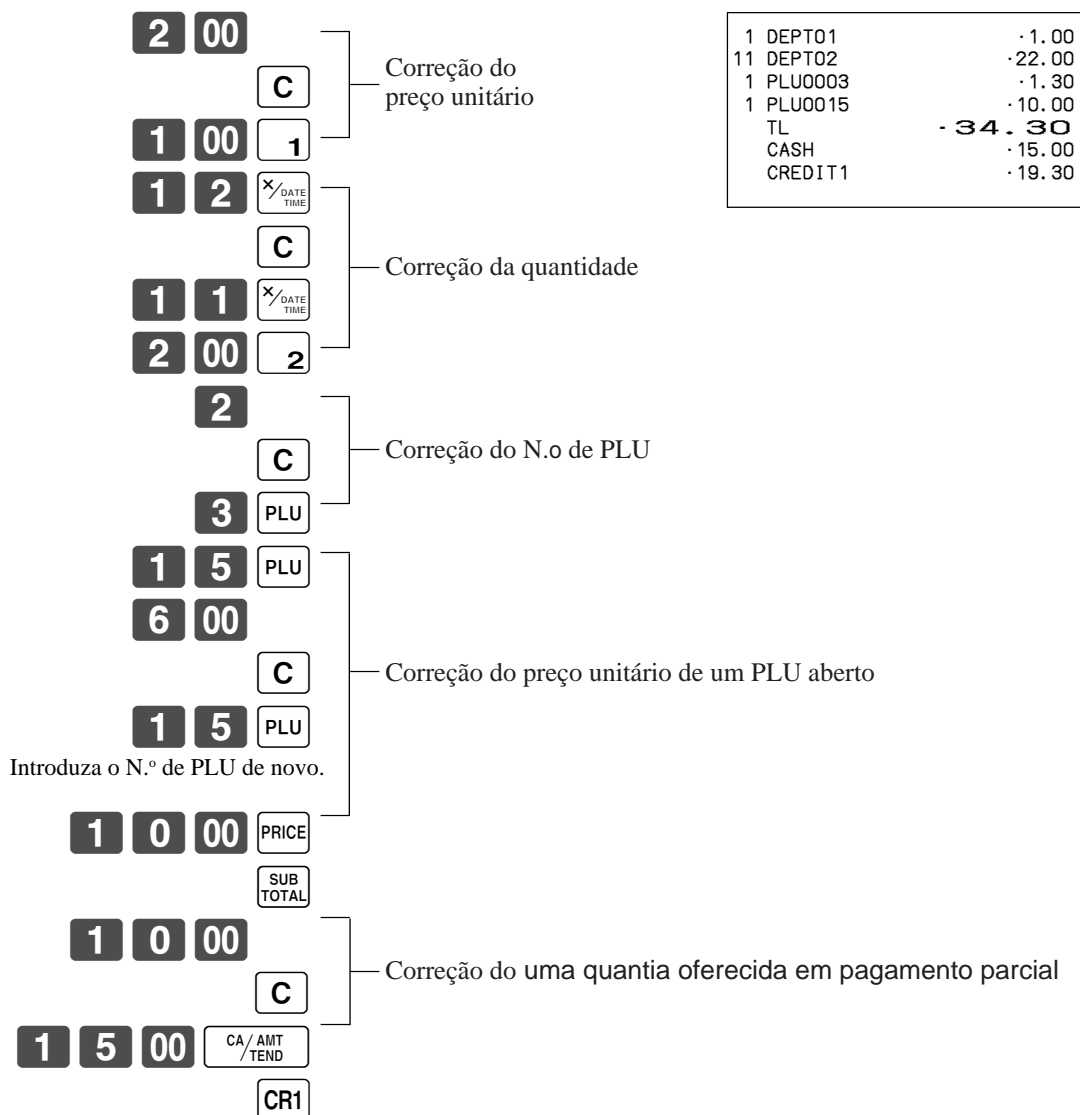

- Com o modelo para os EUA/Canadá, utilize **X/DATE TIME** ao invés de **X/DATE TIME**.

Operações e configurações básicas

Para corrigir um item introduzido e registrado

OPERAÇÃO

NOTA FISCAL

1 00 1
2 00 2
2 } Apagamento
 ERR CORR
 CANCEL
2 PLU } Correção do N.º de PLU
 ERR CORR
 CANCEL
5 PLU
1 5 PLU
6 00 PRICE } Correção do preço unitário
 ERR CORR
 CANCEL
1 5 PLU
1 0 00 PRICE
8 } Correção da quantidade
 X/DATE
 TIME
4 00 4
 ERR CORR
 CANCEL
6 }
 X/DATE
 TIME
4 00 4
SUB TOTAL
5 0 %- } Correção de um desconto
 ERR CORR
 CANCEL
SUB TOTAL
5 %-
RF 2 00 2 } Correção de um item de
 ERR CORR
 CANCEL
RF 2 2 0 2
SUB TOTAL
2 0 00 CA/AMT TEND } Correção de uma quantia
 ERR CORR
 CANCEL
1 5 00 CA/AMT TEND
 oferecida em
 pagamento parcial
CR1

1 DEPT01	·1.00
1 DEPT02	·2.00
1 PLU0005	·1.50
1 PLU0015	·10.00
6 DEPT04	·24.00
ST	·38.50
5%	
%-	-1.93
RF
1 DEPT02	-2.20
TL	- 34.37
CASH	·15.00
CREDIT1	·19.37

Itens corrigidos não são impressos na nota fiscal.

- Com o modelo para os EUA/Canadá, utilize  ao invés de .

Para cancelar todos os itens numa transação

OPERAÇÃO	NOTA FISCAL
1 00 1	1 DEPT01 · 1.00
2 00 2	1 DEPT02 · 2.00
3 00 3	1 DEPT03 · 3.00
4 00 4	1 DEPT04 · 4.00
SUB TOTAL	CANCEL

É preciso pressionar a tecla  para cancelar a transação.



Registro de não venda



Você pode utilizar o seguinte procedimento para abrir a gaveta sem registrar uma venda. Esta operação deve ser realizada fora de uma venda.

OPERAÇÃO	NOTA FISCAL
#/NS	#/NS

Impressão do relatório de reposição de vendas diárias

Este relatório mostra os totais das vendas diárias.

OPERAÇÃO

RELATÓRIO

Z1

Interruptor de modo



CA / AMT
/ TEND

Z	03-06-2000(SAT)	17:00		Data/hora
C01	MC#01	000231		Nome do funcionário/N.º da máq./N.º consec.
Z	BATCH 01			Título do relatório
Z	FIX	0001		Título do relatório de total fixo/contador de reposição
		0001011		Código do relatório
GROSS		981.25		Total bruto *2
		-6,574.40		
NET	No	111		Total líquido *2
		-7,057.14		
CAID		-1,919.04		Dinheiro na gaveta *2
CHID		-139.04		Cobrança na gaveta *2
CKID		-859.85		Cheque na gaveta *2
CRID(1)		-709.85		Crédito na gaveta *2
RF	No	3		Modo de reembolso *2
		-10.22		
CUST	CT	111		Número do cliente *2
AVRG		-63.57		Vendas médias por cliente *2
DC		-1.22		Total de desconto *2
REF		-2.42		Tecla de reembolso *2
CLEAR	No	85		Contagem da tecla de cancelar *2
ROUND		-0.00		Total de arredondamento *2
CANCEL	No	2		Cancelamento *2
		-12.97		
TA1		-2,369.69		Quantia tributável 1 *2
TX1		-128.86		Quantia de imposto 1 *2
TA2		-2,172.96		Quantia tributável 2 *2
TX2		-217.33		Quantia de imposto 2 *2
GT1		-00000000125478.96		Total geral 1 *2
GT2		-00000000346284.23		Total geral 2 *2
GT3		-00000000123212.75		Total geral 3 *2
Z	TRANS	0001		Título do relatório de tecla de função/contador de reposição
		0001012		Código do relatório
CASH	No	362		Contagem da tecla de função/quantia *1
		-1,638.04		
CHARGE	No	56		
		-1,174.85		

RC	No	4	
			· 810.00
PD	No	5	
			· 520.00

CORR	No	14	
			· 39.55
VLD	No	19	
RCT	No	3	
NS	No	5	

Z	DEPT	0001	Título do relatório de departamento/contador de reposição
		0001015	Código do relatório
DEPT01		203.25	
			· 1, 108.54
DEPT02		183	
			· 1, 362.26
		5	
			· 1, 108.54
			· 1, 108.54

TL		421.25	Contagem total de departamento/quantia total
			· 2, 872.28

Z	CASHIER	0001	Título do relatório de funcionário/contador de reposição
		0001017	Código do relatório
C01	1	Nome do funcionário/N.º de gaveta *1
GROSS		421.25	Total bruto *1
			· 2, 872.28
NET	No	111	Total líquido *1
			· 1, 845.35
CAID			· 1, 057.14
CHID			· 139.04
RF	No	1	Modo de reembolso *1
			· 1.00
CLEAR	No	5	Contagem da tecla de cancelar *1
			· 4.43
C02	1	Nome do funcionário/N.º de gaveta

*1 Departamentos com total zero/funções/funcionários não são impressos pela programação.

*2 Esses itens podem ser omitidos pela programação.

Este capítulo descreve operações mais sofisticadas que você pode utilizar para satisfazer as necessidades de seu ambiente de negócios.

Verificação de estoque

Cada PLU tem um totalizador de estoque atual que você pode programar com uma quantidade de estoque mínima. Logo, o registro verifica a quantidade de estoque atual contra a quantidade de estoque mínima programada. As operações de estoque são realizadas somente para PLUs (exceto PLUs de exploração) programados com quantidades de estoque mínimas.

Advertências de estoque

A caixa registradora verifica os valores negativos nas quantidades de estoque mínimas durante cada registro. No fim do registro, a caixa registradora verifica as quantidades de estoque atuais contra as quantidades de estoque mínimas. Os seguintes indicadores de advertência são usados para informar o operador sobre algum problema.

- **Estoque negativo:**

Isso indica que a quantidade de estoque atual está negativa. Você também pode programar a caixa registradora para tratar esta condição como um erro. Esta advertência não aparece quando a quantidade de estoque atual é zero.

- **Abaixo do estoque mínimo:**

Isso indica que a quantidade de estoque atual está igual que ou menor do que a quantidade de estoque mínima. A caixa registradora pode ser programada de modo que o alarme soe quando a quantidade de estoque atual torna-se menor do que a quantidade de estoque mínima.

Notas

- A operação de verificação de estoque também é realizada para PLUs programados com quantidades de estoque mínimas que compõem os menus de definição.
- Nenhum dos indicadores de advertência aparece a menos que a caixa registradora esteja programada especificamente para a operação de verificação de estoque.
- As operações de estoque podem ser realizadas para registros no modo RF ou para registros realizados com <REFUND> (tecla de reembolso).
- Uma operação de correção de erro, anulação ou cancelamento restaura o número original de itens no valor do estoque.

Função de interrupção de funcionário

Há dois tipos de função de interrupção de funcionário, descritas pelos PROCEDIMENTO 1 e PROCEDIMENTO 2 abaixo.

- No PROCEDIMENTO 1, cada funcionário possui um único buffer de interrupção de funcionário e, portanto, a função de interrupção de funcionário dá a cada funcionário a habilidade de realizar uma operação de registro independente. Neste caso, cada funcionário é ligado individualmente a um buffer de interrupção de funcionário particular.

- No PROCEDIMENTO 2, vários funcionários utilizam o mesmo buffer de interrupção de funcionário e, portanto, uma única operação de interrupção de funcionário (mudança de funcionário durante um registro) pode ser realizada enquanto qualquer registro estiver em andamento.

Neste caso, os vários funcionários são ligados a um único buffer de interrupção de funcionário.

Observe os seguintes importantes pontos com respeito à função de interrupção de funcionário.

- O registro deve ser programado para permitir a função de interrupção de funcionário.

- Para utilizar a função de interrupção de funcionário, um buffer de interrupção de funcionário deve ser alocado com a operação de alocação da memória. Logo, a operação de controle de gerente (modo X1) deve ser usada para realizar a designação de funcionário para a função de interrupção de funcionário. A operação de interrupção de funcionário deve ser realizada por funcionários que não estão ligados a um buffer de interrupção de funcionário.

- Não é possível utilizar a função de interrupção de funcionário num registro configurado para funcionar como parte de um sistema de rastreamento de notas de controle. Nos modos REG1, REG2 e RF, os funcionários podem ser mudados enquanto uma transação está em andamento, sendo possível que vários funcionários realizem registros simultaneamente num mesmo modo usando uma única caixa registradora. Por exemplo, se o funcionário 1 é interrompido durante o registro de uma transação, o funcionário 2 pode utilizar a mesma máquina para registrar uma transação diferente. Logo, o funcionário 1 pode continuar com o registro original desde o ponto onde o mesmo foi interrompido.

Operações avançadas

Exemplo 2

OPERAÇÃO			NOTA FISCAL								
Item	Depart. 1	(\$1,00)	3	<input checked="" type="checkbox"/> DATE TIME	<table border="1"> <tr><td>3 DEPT01</td><td>·3.00</td></tr> <tr><td>TL</td><td>- 3.00</td></tr> <tr><td>CASH</td><td>·3.00</td></tr> </table>	3 DEPT01	·3.00	TL	- 3.00	CASH	·3.00
	3 DEPT01	·3.00									
	TL	- 3.00									
CASH	·3.00										
Quantidade	3	1	<input type="checkbox"/> DATE TIME								
Estado	S.I.S										
Pagamento	Dinheiro	\$3,00									

A transação é finalizada imediatamente.

- Com o modelo para os EUA/Canadá, utilize FOR DATE TIME ao invés de DATE TIME.

Exemplo 3

OPERAÇÃO			NOTA FISCAL										
Item 1	Depart. 3	\$2,00	2 00	3	<table border="1"> <tr><td>1 DEPT03</td><td>·2.00</td></tr> <tr><td>1 DEPT01</td><td>·1.00</td></tr> <tr><td>TL</td><td>- 3.00</td></tr> <tr><td>CASH</td><td>·3.00</td></tr> </table>	1 DEPT03	·2.00	1 DEPT01	·1.00	TL	- 3.00	CASH	·3.00
	1 DEPT03	·2.00											
	1 DEPT01	·1.00											
TL	- 3.00												
CASH	·3.00												
Quantidade	1	1	<input type="checkbox"/> DATE TIME										
Estado	Normal												
Item 2	Depart. 1	\$1,00											
	Quantidade	1		<input type="checkbox"/> CA / AMT / TEND									
	Estado	S.I.S											
Pagamento	Dinheiro	\$3,00											

A transação não é finalizada, porque um outro item é registrado antes do departamento de vendas de itens simples.

Adição

Adição (mais)

Exemplo

OPERAÇÃO			NOTA FISCAL														
Item 1	Depart. 1	\$1,00	1 00	1	<table border="1"> <tr><td>1 DEPT01</td><td>·1.00</td></tr> <tr><td>+</td><td>·0.10</td></tr> <tr><td>3 DEPT01</td><td>·6.00</td></tr> <tr><td>+</td><td>·0.60</td></tr> <tr><td>TL</td><td>- 7.70</td></tr> <tr><td>CASH</td><td>·7.70</td></tr> </table>	1 DEPT01	·1.00	+	·0.10	3 DEPT01	·6.00	+	·0.60	TL	- 7.70	CASH	·7.70
	1 DEPT01	·1.00															
	+	·0.10															
3 DEPT01	·6.00																
+	·0.60																
TL	- 7.70																
CASH	·7.70																
Quantidade	1		1 0	+													
Adição	\$0,10		3	<input checked="" type="checkbox"/> DATE TIME													
Item 2	Depart. 1	\$2,00	2 00	1													
	Quantidade	3	3	<input checked="" type="checkbox"/> DATE TIME													
	Adição	3 × (\$0,20)		+													
Pagamento	Dinheiro	\$7,70		<input type="checkbox"/> CA / AMT / TEND													

- Com o modelo para os EUA/Canadá, utilize FOR DATE TIME ao invés de DATE TIME.

Prêmio (%+)

Exemplo

OPERAÇÃO			NOTA FISCAL		
Item 1	Depart. 1	\$1,00	1 00 <input type="checkbox"/>	1 DEPT01	· 1.00
	Quantidade	1	1 0 <input checked="" type="checkbox"/> %+	10%	· 0.10
	Prêmio	10%	3 <input checked="" type="checkbox"/> %/DATE TIME	3 DEPT01	· 6.00
Item 2	Depart. 1	\$2,00	2 00 <input type="checkbox"/>	ST	· 7.10
	Quantidade	3	<input type="checkbox"/> SUB TOTAL	15%	· 1.07
Subtotal	Prêmio	(15%)	<input checked="" type="checkbox"/> %+	TL	- 8.17
Pagamento	Dinheiro	\$8,17	<input type="checkbox"/> CA / AMT / TEND	CASH	· 8.17

- Com o modelo para os EUA/Canadá, utilize / FOR / DATE TIME ao invés de %/DATE TIME.

Total de bandeja

Prêmio/desconto de total de bandeja

O buffer armazena todos os itens que caem na faixa prescrita, a partir do primeiro item registrado para uma transação até o ponto que <TRAY TOTAL> (a tecla do total de bandeja) é pressionado para realizar uma operação de prêmio/desconto de total de bandeja. Após uma operação de prêmio/desconto, o buffer é apagado e o armazenamento de novos dados começa desde o registro do próximo item depois da primeira operação de prêmio/desconto. As seguintes operações apagam o buffer.

- Pressione <TRAY TOTAL> duas vezes.
- Pressione <TRAY TOTAL> e em seguida realize uma operação de prêmio/desconto. O conteúdo do buffer é restaurado se uma operação de correção de erro for realizada para apagar a operação de prêmio/desconto.

Exemplo

OPERAÇÃO			NOTA FISCAL
Grupo 1	Depart. 1	\$1,00	1 DEPT01 .1.00
	Depart. 3	\$2,00	1 DEPT03 .2.00
	Desconto	(5%) <small>predefinido</small>	TRAY TL - 3.00
Grupo 2	Depart. 3	\$3,00	5% %- -0.15
	Depart. 4	\$4,00	1 DEPT03 .3.00
	Desconto	10%	1 DEPT04 .4.00
Pagamento	Dinheiro	\$9,15	TRAY TL - 7.00
			10% %- -0.70
			TL - 9.15
			CASH .9.15

Função de totalização de vários itens

Esta função acumula todos os itens registrados desde o primeiro item registrado até o ponto que <TRAY TOTAL> é pressionado, ou todos os itens entre duas pressões de <TRAY TOTAL>. Pressionar <TRAY TOTAL> exibe a quantia total com o imposto incluído e imprime-o na nota fiscal e diário (a impressão em nota fiscal e diário é programável).

Exemplo

OPERAÇÃO			NOTA FISCAL
Cliente A	Depart. 1	\$1,00	1 DEPT01 .1.00
	Depart. 3	\$2,00	1 DEPT03 .2.00
Cliente B	Depart. 3	\$3,00	TRAY TL - 3.00
	Depart. 4	\$4,00	1 DEPT03 .3.00
Pagamento	Dinheiro	\$10,00	1 DEPT04 .4.00
			TRAY TL - 7.00
			TL - 10.00
			CASH .10.00

Transações com cupons

Repare que ocorrem erros quando o resultado de um cálculo é negativo se a caixa registradora é programada para proibir saldos de crédito.

Registro de cupom usando <COUPON> (tecla de cupom)

Exemplo

			OPERAÇÃO	NOTA FISCAL
Item 1	Depart. 1	\$3,00	2 <input type="checkbox"/> DATE TIME	2 DEPT01 .6.00 CPN -1.00 1 DEPT03 .4.00 CPN -1.00 TL -8.00 CASH .8.00
	Quantidade	2	3 00 <input type="checkbox"/> 1	
	Cupom	\$0,50 × 2	2 <input type="checkbox"/> DATE TIME	
Item 2	Depart. 3	\$4,00	5 0 <input type="checkbox"/> CPN	
	Quantidade	1	4 00 <input type="checkbox"/> 3	
	Cupom	(\$1,00)	<input type="checkbox"/> CPN	
Pagamento	Dinheiro	\$8,00	<input type="checkbox"/> CA / AMT / TEND	

- Com o modelo para os EUA/Canadá, utilize FOR DATE TIME ao invés de DATE TIME.

Registro de cupom usando <COUPON2> (tecla de cupom 2)

Exemplo

			OPERAÇÃO	NOTA FISCAL
Item 1	Depart. 1	\$15,00	1 5 00 <input type="checkbox"/> 1	1 DEPT01 .15.00 CPN2 1 DEPT01 -1.50 1 PLU0010 -5.00 CPN2 1 PLU0050 -0.50 TL -18.00 CASH .18.00
	Quantidade	1	<input type="checkbox"/> CPN2 1 5 0 <input type="checkbox"/> 1	
	Cupom 2	\$1,50	1 0 <input type="checkbox"/> PLU	
Item 2	PLU 10	\$5,00	<input type="checkbox"/> CPN2 5 0 <input type="checkbox"/> PLU	
	Quantidade	1	<input type="checkbox"/> CA / AMT / TEND	
	Cupom 2	(\$0,50)		
Pagamento	Dinheiro	\$18,00		

Registro do segundo preço unitário

Um segundo preço unitário com modificador de quantidade pode ser programado para um PLU. Pressionar <PRICE SHIFT> (tecla de deslocar preço) chama o segundo preço unitário, modificador de quantidade, e identificador. Os totalizadores e inventário são ajustados mediante a multiplicação do número de itens sendo registrados pelo modificador de quantidade programado para o PLU sendo registrado.

- <PRICE SHIFT> deve ser pressionado antes de cada registro de PLU.
- O registro do segundo preço unitário não é disponível com PLUs abertos sem um preço unitário predefinido.
- O segundo preço unitário e modificador de quantidade são designados a um PLU usando os procedimentos de programação descritos no manual do revendedor.
- Mesmo que um PLU seja programado com uma quantidade de embalagem, o segundo preço unitário e o modificador de quantidade são aplicados durante o registro após a operação de <PRICE SHIFT>.

Exemplo 1

OPERAÇÃO			NOTA FISCAL	
Item 1	PLU 1 _{2,0} @	(\$10,00)	PRICE SHIFT 1 PLU	1 PLU0001 · 10.00 1 PLU0010 · 5.00 TL - 15.00 CASH · 15.00
	Quantidade	1	A operação declara que a próxima entrada é um segundo preço unitário.	
	Quant. unitária	1		
Item 2	PLU 2 _{2,0} @	(\$5,00)	PRICE SHIFT 1 0 PLU	
	Quantidade	1	SUB TOTAL	
	Quant. unitária	1	CA / AMT / TEND	
Pagamento	Dinheiro	\$15,00		

Exemplo 2

OPERAÇÃO			NOTA FISCAL	
Item	PLU 2 _{2,0} @	(\$10,00)	5 X / DATE TIME	5 PLU0001 · 50.00 TL - 50.00 CASH · 50.00 CG · 0.00
	Quantidade	5	PRICE SHIFT 2 PLU	
	2. ^a quant.	3	5 0 00 CA / AMT / TEND	
Pagamento	Dinheiro	\$50,00		

- Com o modelo para os EUA/Canadá, utilize **X / FOR DATE TIME** ao invés de **X / DATE TIME**.

Exemplo 3

O procedimento mostrado anteriormente deve ser usado quando a caixa registradora está programada para não manter o deslocamento de um segundo preço unitário. Se a caixa registradora está programada para manter o deslocamento de um segundo preço unitário, o seguinte procedimento deve ser usado.

OPERAÇÃO			NOTA FISCAL	
Item 1	PLU 1 2.º @	(\$10,00)	PRICE SHIFT 1 PLU	1 PLU0001 - 10.00 1 PLU0002 - 5.00 1 PLU0001 - 1.00 TL - 16.00 CASH - 16.00 CG - 0.00
	Quantidade	1	Esta operação desloca o registro para o segundo preço unitário.	
	Quant. unitária	1	2 PLU	
Item 2	PLU 2 2.º @	(\$5,00)	PRICE SHIFT PRICE SHIFT 1 PLU	
	Quantidade	1	Esta operação desloca o registro de volta para o preço unitário normal (primeiro).	
	Quant. unitária	1	1 6 00 CA/AMT/TEND	
Item 3	PLU 1	(\$1,00)		
	Quantidade	1		
	Quant. unitária	1		
Pagamento	Dinheiro	\$16,00		

Quantia de pagamento predefinida

Uma quantia com até seis dígitos pode ser programada para <CASH> (tecla de dinheiro/quantia oferecida em pagamento). Logo, quando <CASH> é pressionado sem introduzir um valor, o valor programado é automaticamente registrado e a transação é finalizada. Quando uma quantia é programada para <CASH>, tentar introduzir uma quantia manualmente resulta num erro.

Exemplo 1

OPERAÇÃO			NOTA FISCAL	
Item	Depart. 1	\$8,00	8 00 1	1 DEPT01 - 8.00 TL - 8.00 CASH - 10.00 CG - 2.00
	Quantidade	1	CA/AMT/TEND	
Pagamento	Dinheiro	(\$10,00)	A quantia predefinida é oferecida em pagamento.	

Exemplo 2

OPERAÇÃO			NOTA FISCAL	
Item	Depart. 1	\$15,00	1 5 00 1	1 DEPT01 - 15.00 TL - 15.00 CHECK - 5.00 CASH - 10.00 CG - 0.00
	Quantidade	1	1 0 00 CA/AMT/TEND	
Pagamento	Dinheiro	(\$10,00)	Ocorre um erro por introdução manual.	
	Cheque	\$5,00	C	
			5 00 CHK/TEND	
			CA/AMT/TEND	

Operação de ligação de garrafa

Você pode ligar um PLU a um PLU.

Exemplo

OPERAÇÃO			NOTA FISCAL			
Item 1	PLU 1	(\$8,00)	1	PLU	1 PLU0001	·8.00
	PLU 11 <small>ligado</small>	(\$0,80)	3	<input checked="" type="checkbox"/> DATE TIME	1 PLU0011	·0.80
	Quantidade	1	2	PLU	3 PLU0002	·15.00
Item 2	PLU 2	(\$5,00)	3	0	3 PLU0012	·1.50
	PLU 12 <small>ligado</small>	(\$0,50)	0	00	TL	- 25.30
	Quantidade	3	CA/AMT	TEND	CASH	·30.00
Pagamento	Dinheiro	\$30,00			CG	·4.70

- Com o modelo para os EUA/Canadá, utilize FOR DATE TIME ao invés de DATE TIME.

Retorno de garrafas

Tecla de retorno de garrafa

Você pode utilizar a tecla de retorno de garrafa ligada para registrar um retorno de garrafa. Um PLU cujo preço unitário programado representa o conteúdo da garrafa pode ser ligado com o PLU cujo preço unitário programado representa o depósito da garrafa. No seguinte exemplo, a tecla de retorno de garrafa foi programada para funcionar como uma tecla de retorno de garrafa ligada.

A tecla de retorno de garrafa deve ser pressionada antes da introdução de cada novo retorno de garrafa ligada.

Exemplo

OPERAÇÃO			NOTA FISCAL				
Item de retorno 1	PLU 1	(\$8,00)	BR	1	PLU	BR
	PLU 11 <small>ligado</small>	(\$0,80)	3	<input checked="" type="checkbox"/> DATE TIME		1 PLU0011	-0.80
	Quantidade	1	BR	2	PLU	BR
Item de retorno 2	PLU 2	(\$5,00)	CA/AMT	TEND		3 PLU0012	-1.50
	PLU 12 <small>ligado</small>	(\$0,50)				TL	- 2.30
	Quantidade	3				CASH	-2.30
Pagamento	Dinheiro	\$2,30					

- Com o modelo para os EUA/Canadá, utilize FOR DATE TIME ao invés de DATE TIME.

Registro da tecla de arranjo

As operações de tecla podem ser designadas para <ARRANGE> (tecla de arranjo). Logo, a simples pressão de <ARRANGE> realiza todas as funções de tecla designadas para ela.

As operações de tecla também podem ser designadas para um código de endereço. Logo, ao introduzir o código de endereço usando <ARRANGE>, todas as funções de tecla designadas para o código de endereço são realizadas.

Exemplo 1

OPERAÇÃO			NOTA FISCAL
Arranjo 1			ARR
Item 1	PLU 1	(\$8,00)	1 PLU0001 · 8.00
	Quantidade	1	1 PLU0002 · 5.00
Item 2	PLU 2	(\$5,00)	TL - 13.00
	Quantidade	1	CASH · 13.00
Pagamento	Dinheiro	\$13,00	

Exemplo 2

OPERAÇÃO			NOTA FISCAL
Arranjo 5			5 ARR
Item 1	Depart. 1	\$1,00	1 DEPT01 · 1.00
	Quantidade	1	1 DEPT02 · 2.00
Item 2	Depart. 2	\$2,00	TL - 3.00
	Quantidade	1	CASH · 3.00
Pagamento	Dinheiro	\$3,00	

Menu de definição

Ao registrar um menu de definição, sua quantia total é adicionada ao totalizador e contador de PLU. O preço de cada item do menu de definição também é adicionado a cada respectivo totalizador e contador de PLU.

Exemplo

OPERAÇÃO			NOTA FISCAL
Menu de definição			3 5 PLU
Item 1	PLU 35	\$5,00	1 PLU0035 · 5.00
Item 2	PLU 1	--	PLU0001
Item 3	PLU 2	--	PLU0002
Item 4	PLU 3	--	PLU0003
Item 5	PLU 4	--	PLU0004
Pagamento	Dinheiro	\$5,00	TL - 5.00
			CASH · 5.00

Função de câmbio

Quando <CE> (tecla de câmbio) é pressionado, o subtotal atual incluindo um imposto é convertido diretamente para uma moeda estrangeira e o resultado é exibido, e a finalização subsequente é manipulada usando a moeda estrangeira. A função de câmbio é terminada no fim de uma transação, operação de quantia oferecida em pagamento parcial, emissão de nota fiscal, ou pela pressão de <SUBTOTAL>.



Antes de utilizar a função de câmbio, é necessário programar a taxa de câmbio.









Registro de moedas estrangeiras

Pagamento total em moeda estrangeira

* Taxa de câmbio pré-programada: ¥100 = \$0,9524

Importante!

Os pagamentos em moeda estrangeira podem ser registrados usando apenas  e . Outras teclas de finalização não podem ser usadas.

OPERAÇÃO	MOSTRADOR	NOTA FISCAL														
<p>1 0 00  ← Introduza o preço unitário e pressione a tecla de departamento aplicável.</p>	<p>10.00 (Exibição em \$)</p>	<table border="1"> <tr> <td>1 DEPT01</td> <td>· 10.00</td> </tr> <tr> <td>2 DEPT02</td> <td>· 20.00</td> </tr> <tr> <td>TL</td> <td>- 30.00</td> </tr> <tr> <td>CE</td> <td></td> </tr> <tr> <td>CASH</td> <td>¥5,000</td> </tr> <tr> <td>CASH</td> <td>· 47.62</td> </tr> <tr> <td>CG</td> <td>· 17.62</td> </tr> </table>	1 DEPT01	· 10.00	2 DEPT02	· 20.00	TL	- 30.00	CE		CASH	¥5,000	CASH	· 47.62	CG	· 17.62
1 DEPT01	· 10.00															
2 DEPT02	· 20.00															
TL	- 30.00															
CE																
CASH	¥5,000															
CASH	· 47.62															
CG	· 17.62															
<p>2 0 00  ← Introduza o próximo preço unitário e pressione a tecla de departamento aplicável.</p>	<p>20.00 (Exibição em \$)</p>															
<p>  ← Pressione  e  sem introduzir um valor numérico. Esta operação converte o subtotal (incluindo imposto) em dólares para ienes usando uma taxa de câmbio pré-programada. O resultado é exibido no mostrador e impresso na nota fiscal/diário através da programação.</p>	<p>3.150 (Exibição em ¥: 3.150)</p>															
<p>5 0 00  ← Introduza a quantia oferecida em pagamento em ienes e pressione . Esta operação converte a quantia introduzida em ienes para dólares usando uma taxa de câmbio pré-programada. O resultado é exibido no mostrador.</p> <p>(5.000)</p>	<p>5.000</p>															
<p> ← Pressione para finalizar a transação. Repare que não é preciso reintroduzir a quantia em dólares. A caixa registradora calcula automaticamente a quantia do troco em dólares e exhibe o resultado no mostrador, nota fiscal e diário.</p>	<p>17.62 (Exibição em \$)</p>															

Pagamento parcial em moeda estrangeira

* Taxa de câmbio pré-programada: ¥100 = \$0,9524

Importante!

Um pagamento parcial em moeda estrangeira pode ser registrado usando apenas **CA/AMT/TEND** e **CHK/TEND**. Outras teclas de finalização não podem ser usadas, mas o restante do pagamento pode ser finalizado usando qualquer tecla de finalização.

OPERAÇÃO	MOSTRADOR	NOTA FISCAL														
1 0 00 15 ← Introduza o preço unitário e pressione a tecla de departamento aplicável.	<div style="border: 1px solid black; padding: 2px; text-align: center;">10.00</div> (Exibição em \$)	<table border="1"> <tr> <td>1 DEPTO1</td> <td style="text-align: right;">· 10.00</td> </tr> <tr> <td>1 DEPTO2</td> <td style="text-align: right;">· 20.00</td> </tr> <tr> <td>TL</td> <td style="text-align: right;">- 30.00</td> </tr> <tr> <td>CE</td> <td></td> </tr> <tr> <td>CASH</td> <td style="text-align: right;">¥2,000</td> </tr> <tr> <td>CASH</td> <td style="text-align: right;">· 19.05</td> </tr> <tr> <td>CHK</td> <td style="text-align: right;">· 10.95</td> </tr> </table>	1 DEPTO1	· 10.00	1 DEPTO2	· 20.00	TL	- 30.00	CE		CASH	¥2,000	CASH	· 19.05	CHK	· 10.95
1 DEPTO1	· 10.00															
1 DEPTO2	· 20.00															
TL	- 30.00															
CE																
CASH	¥2,000															
CASH	· 19.05															
CHK	· 10.95															
2 0 00 30 ← Introduza o próximo preço unitário e pressione a tecla de departamento aplicável.	<div style="border: 1px solid black; padding: 2px; text-align: center;">20.00</div> (Exibição em \$)															
CE SUB TOTAL ← Pressione CE e SUB TOTAL sem introduzir um valor numérico. Esta operação converte o subtotal (incluindo imposto) em dólares para ienes usando uma taxa de câmbio pré-programada. O resultado é exibido no mostrador e impresso na nota fiscal/diário através da programação.	<div style="border: 1px solid black; padding: 2px; text-align: center;">3.150</div> (Exibição em ¥: 3.150)															
2 0 00 CE ← Introduza a quantia em ienes oferecida em pagamento parcial e pressione CE . Esta operação converte a quantia em ienes introduzida em dólares usando uma taxa de câmbio pré-programada. O resultado é exibido no mostrador.	<div style="border: 1px solid black; padding: 2px; text-align: center;">2.000</div> (2.000)															
CA/AMT/TEND ← Pressione CA/AMT/TEND para especificar a quantia em dinheiro oferecida em pagamento para o pagamento parcial em ienes. Repare que não é preciso reintroduzir a quantia em dólares. A caixa registradora deduz automaticamente o equivalente em dólares da quantia em ienes oferecida em pagamento da quantia total devida e exibe a quantia no mostrador.	<div style="border: 1px solid black; padding: 2px; text-align: center;">10.95</div> (Exibição em \$)															
CHK/TEND ← Pressione para finalizar a transação.	<div style="border: 1px solid black; padding: 2px; text-align: center;">10.95</div> (Exibição em \$)															

Função “Food Stamp”(selo de alimentação)

Registro de “Food Stamp”

Sem direito a troco



OPERAÇÃO

NOTA FISCAL

Item 1	Depart. 1	\$1,00
	Tributável	1, F/S
Item 2	Depart. 2	\$2,00
	Tributável	2
Item 3	Depart. 3	\$3,00
	Tributável	Não → F/S
Pagamento	Food Stamp	\$2,00
	Dinheiro	\$4,14

Para mudar o estado de “Food Stamp”,
 pressione .

 Pressione no início do pagamento
 com “Food Stamp”.

1 DEPT01	T1 F	\$1.00	
1 DEPT02	T2	\$2.00	
1 DEPT03	F	\$3.00	
TA1		\$1.00	
TX1		\$0.04	
TA2		\$2.00	
TX2		\$0.10	
TL		\$6.14	Subtotal
FSST		\$4.04	Subtotal de “Food Stamp”
FSTD		\$2.00	Pagamento com “Food Stamp”
CASH		\$4.14	

Troco misto em "Food Stamp"/dinheiro

Exemplo 1

			OPERAÇÃO	NOTA FISCAL																																	
Item 1	Depart. 1	\$1,00	1 00 1	<table border="1"> <tr><td>1 DEPT01</td><td>T1 F</td><td>\$1.00</td></tr> <tr><td>1 DEPT02</td><td>T2 F</td><td>\$2.00</td></tr> <tr><td>1 DEPT03</td><td>F</td><td>\$3.00</td></tr> <tr><td>TA1</td><td></td><td>\$1.00</td></tr> <tr><td>TX1</td><td></td><td>\$0.04</td></tr> <tr><td>TA2</td><td></td><td>\$2.00</td></tr> <tr><td>TX2</td><td></td><td>\$0.10</td></tr> <tr><td>TL</td><td></td><td>\$6.14</td></tr> <tr><td>FSST</td><td></td><td>\$6.14</td></tr> <tr><td>FSTD</td><td></td><td>\$7.00</td></tr> <tr><td>CG</td><td></td><td>\$0.86</td></tr> </table>	1 DEPT01	T1 F	\$1.00	1 DEPT02	T2 F	\$2.00	1 DEPT03	F	\$3.00	TA1		\$1.00	TX1		\$0.04	TA2		\$2.00	TX2		\$0.10	TL		\$6.14	FSST		\$6.14	FSTD		\$7.00	CG		\$0.86
	1 DEPT01	T1 F	\$1.00																																		
1 DEPT02	T2 F	\$2.00																																			
1 DEPT03	F	\$3.00																																			
TA1		\$1.00																																			
TX1		\$0.04																																			
TA2		\$2.00																																			
TX2		\$0.10																																			
TL		\$6.14																																			
FSST		\$6.14																																			
FSTD		\$7.00																																			
CG		\$0.86																																			
	Tributável	1, F/S	F/S 2 00 2																																		
Item 2	Depart. 2	\$2,00	F/S 3 00 3																																		
	Tributável	2, F/S	FS/ST																																		
Item 3	Depart. 3	\$3,00	7 00 FS/ST																																		
	Tributável	F/S																																			
Pagamento	Food Stamp	\$7,00		Subtotal Subtotal de "Food Stamp" Pagamento com "Food Stamp" Troco em dinheiro																																	

O troco em transações com "Food Stamp" é automaticamente calculado como dinheiro para quantias de \$1,00 ou menos, e como "Food Stamp" para quantias acima de \$1,00.

Exemplo 2

			OPERAÇÃO	NOTA FISCAL																								
Item	Depart. 1	\$2,00	2 00 1	<table border="1"> <tr><td>1 DEPT01</td><td>T1 F</td><td>\$2.00</td></tr> <tr><td>TA1</td><td></td><td>\$2.00</td></tr> <tr><td>TX1</td><td></td><td>\$0.08</td></tr> <tr><td>TL</td><td></td><td>\$2.08</td></tr> <tr><td>FSST</td><td></td><td>\$2.08</td></tr> <tr><td>FSTD</td><td></td><td>\$5.00</td></tr> <tr><td>FSCG</td><td></td><td>\$2.00</td></tr> <tr><td>CG</td><td></td><td>\$0.92</td></tr> </table>	1 DEPT01	T1 F	\$2.00	TA1		\$2.00	TX1		\$0.08	TL		\$2.08	FSST		\$2.08	FSTD		\$5.00	FSCG		\$2.00	CG		\$0.92
	1 DEPT01	T1 F	\$2.00																									
TA1		\$2.00																										
TX1		\$0.08																										
TL		\$2.08																										
FSST		\$2.08																										
FSTD		\$5.00																										
FSCG		\$2.00																										
CG		\$0.92																										
	Tributável	1, F/S	FS/ST																									
Pagamento	Food Stamp	\$5,00	5 00 FS/ST																									

No exemplo acima, a quantia total do troco devido é \$2,92; \$2,00 em "Food Stamp" e \$0,92 em dinheiro.

Operações avançadas

Troco misto em “Food Stamp”/dinheiro (continuação)

Exemplo 3

OPERAÇÃO			NOTA FISCAL
Item 1	Depart. 1	\$2,00	1 DEPT01 T1 F \$1.00 1 DEPT04 T2 \$0.50 TA1 \$2.00 TX1 \$0.08 TL \$2.58 FSST \$2.08 FSTD \$5.00 FSCG \$2.00 CG \$0.42
	Tributável	1, F/S	
Item 2	Depart. 4	\$0,50	
	Tributável	Não	
Pagamento	Food Stamp	\$5,00	
	Dinheiro	\$0,92	

Quando itens de “Food Stamp” são incluídos numa transação, a quantia de troco devida em dinheiro é aplicada como uma quantia em dinheiro oferecida em pagamento para itens em dinheiro (“Non-food Stamp”). Neste exemplo, a compra de \$0,50 (departamento 4) é automaticamente deduzida do valor de \$0,92 em dinheiro do troco devido para a compra com “Food Stamp” (departamento 4).

Exemplo 4

OPERAÇÃO			NOTA FISCAL
Item 1	Depart. 1	\$1,00	1 DEPT01 T1 F \$1.00 1 DEPT02 T2 \$2.00 1 DEPT03 \$3.00 TA1 \$1.00 TX1 \$0.04 TA2 \$2.00 TX2 \$0.10 TL \$6.14 FSST \$1.04 FSTD \$5.00 FSCG \$3.00 CASH \$4.14
	Tributável	1, F/S	
Item 2	Depart. 2	\$2,00	
	Tributável	2	
Item 3	Depart. 3	\$3,00	
	Tributável	Não	
Pagamento	Food Stamp	\$5,00	
	Dinheiro	\$4,14	

O seguinte cálculo é executado internamente para aplicar o troco em dinheiro devido para uma transação com “Food Stamp” para o saldo devido da transação em dinheiro.

	Transação com “Food Stamp”	Transação em dinheiro
Itens de preço:	\$1,00	\$5,00
Imposto:	\$0,04	\$0,10
Total devido:	\$1,04	\$5,10
Quantia oferecida em pagamento:	\$5,00 (“Food Stamp”)	\$4,14 (dinheiro), \$0,96 (troco do “Food Stamp”)
Quantia devida:	\$1,04	
Quantia de troco devida:	\$3,00 (“Food Stamp”), \$0,96 (dinheiro)	
Total:		\$5,10

Registro de "Food Stamp" (regra de Illinois)

Sem direito a troco

Exemplo 1

			OPERAÇÃO	NOTA FISCAL																		
Item 1	Depart. 1	\$1,00	1 00 1	<table border="1"> <tr><td>1 DEPT01</td><td>T1 F</td><td>\$1.00</td></tr> <tr><td>1 DEPT01</td><td>T1 F</td><td>\$2.00</td></tr> <tr><td>DEPT04</td><td>F</td><td>\$3.00</td></tr> <tr><td>TL</td><td></td><td>\$6.00</td></tr> <tr><td>FSST</td><td></td><td>\$6.00</td></tr> <tr><td>FSTD</td><td></td><td>\$6.00</td></tr> </table>	1 DEPT01	T1 F	\$1.00	1 DEPT01	T1 F	\$2.00	DEPT04	F	\$3.00	TL		\$6.00	FSST		\$6.00	FSTD		\$6.00
	1 DEPT01	T1 F	\$1.00																			
1 DEPT01	T1 F	\$2.00																				
DEPT04	F	\$3.00																				
TL		\$6.00																				
FSST		\$6.00																				
FSTD		\$6.00																				
Tributável	1, F/S	2 00 1																				
Item 2	Depart. 1	\$2,00	3 00 4																			
	Tributável	1, F/S	FS/ST																			
Item 3	Depart. 4	\$3,00	6 00 FS/ST																			
	Tributável	F/S																				
Pagamento	Food Stamp	\$6,00																				

Exemplo 2

			OPERAÇÃO	NOTA FISCAL																								
Item 1	Depart. 1	\$2,00	2 00 1	<table border="1"> <tr><td>1 DEPT01</td><td>T1 F</td><td>\$2.00</td></tr> <tr><td>1 DEPT01</td><td>T1 F</td><td>\$3.00</td></tr> <tr><td>1 DEPT04</td><td>F</td><td>\$4.00</td></tr> <tr><td>FSST</td><td></td><td>\$9.00</td></tr> <tr><td>FSTD</td><td></td><td>\$5.00</td></tr> <tr><td>TA1</td><td></td><td>\$4.00</td></tr> <tr><td>TX1</td><td></td><td>\$0.16</td></tr> <tr><td>CASH</td><td></td><td>\$4.16</td></tr> </table>	1 DEPT01	T1 F	\$2.00	1 DEPT01	T1 F	\$3.00	1 DEPT04	F	\$4.00	FSST		\$9.00	FSTD		\$5.00	TA1		\$4.00	TX1		\$0.16	CASH		\$4.16
	1 DEPT01	T1 F	\$2.00																									
1 DEPT01	T1 F	\$3.00																										
1 DEPT04	F	\$4.00																										
FSST		\$9.00																										
FSTD		\$5.00																										
TA1		\$4.00																										
TX1		\$0.16																										
CASH		\$4.16																										
Tributável	1, F/S	3 00 1																										
Item 2	Depart. 1	\$3,00	4 00 4																									
	Tributável	1, F/S	FS/ST																									
Item 3	Depart. 4	\$4,00	5 00 FS/ST																									
	Tributável	1, F/S																										
Pagamento	Food Stamp	\$5,00	CA/AMT /TEND																									
	Dinheiro	\$4,16																										

Operações avançadas

Sem direito a troco (continuação)

Exemplo 3

OPERAÇÃO			NOTA FISCAL		
Item 1	Depart. 1	\$2,00	2 00	1	1 DEPT01 T1 F \$2.00
	Tributável	1, F/S	3 00	2	1 DEPT02 T2 F \$3.00
Item 2	Depart. 2	\$3,00		FS/ST	FSST \$5.00
	Tributável	2, F/S	1 00	FS/ST	FSTD \$1.00
Pagamento	Food Stamp	\$1,00		CA/AMT/TEND	TA1 \$1.00
	Dinheiro	\$4,14			TX1 \$0.04
					TA2 \$2.00
					TX2 \$0.10
					CASH \$4.14

Se o total dos “Food Stamp” oferecidos em pagamento for menor do que o total em “Food Stamp”, a quantia de “Food Stamp” oferecida em pagamento é deduzida da quantia tributável 1 e 2.

Exemplo 4

OPERAÇÃO			NOTA FISCAL		
Item 1	Depart. 1	\$1,00	1 00	1	1 DEPT01 T1 F \$1.00
	Tributável	1, F/S	5 00	2	1 DEPT02 T2 F \$5.00
Item 2	Depart. 2	\$5,00		FS/ST	FSST \$6.00
	Tributável	2, F/S	4 00	FS/ST	FSTD \$4.00
Pagamento	Food Stamp	\$4,00		CA/AMT/TEND	TA2 \$1.00
	Dinheiro	\$2,05			TX2 \$0.05
					CASH \$2.05

Neste exemplo, o resultado da quantia tributável 1 é “0”.

Troco misto em "Food Stamp"/dinheiro

Exemplo 1

			OPERAÇÃO	NOTA FISCAL																								
Item 1	Depart. 1	\$1,50	1 5 0 <input type="text" value="1"/>	<table border="1"> <tr><td>1 DEPT01</td><td>T1 F</td><td>\$1.50</td></tr> <tr><td>1 DEPT01</td><td>T1 F</td><td>\$2.00</td></tr> <tr><td>1 DEPT04</td><td>F</td><td>\$3.00</td></tr> <tr><td>TL</td><td></td><td>\$6.50</td></tr> <tr><td>FSST</td><td></td><td>\$6.50</td></tr> <tr><td>FSTD</td><td></td><td>\$10.00</td></tr> <tr><td>FSCG</td><td></td><td>\$3.00</td></tr> <tr><td>CG</td><td></td><td>\$0.50</td></tr> </table>	1 DEPT01	T1 F	\$1.50	1 DEPT01	T1 F	\$2.00	1 DEPT04	F	\$3.00	TL		\$6.50	FSST		\$6.50	FSTD		\$10.00	FSCG		\$3.00	CG		\$0.50
	1 DEPT01	T1 F	\$1.50																									
1 DEPT01	T1 F	\$2.00																										
1 DEPT04	F	\$3.00																										
TL		\$6.50																										
FSST		\$6.50																										
FSTD		\$10.00																										
FSCG		\$3.00																										
CG		\$0.50																										
Tributável	1, F/S	2 00 <input type="text" value="1"/>																										
Item 2	Depart. 1	\$2,00	3 00 <input type="text" value="4"/>																									
	Tributável	1, F/S	<input type="text" value="FS/ST"/>																									
Item 3	Depart. 4	\$3,00	1 0 00 <input type="text" value="FS/ST"/>																									
	Tributável	F/S																										
Pagamento	Food Stamp	\$10,00																										

O troco em transações com "Food Stamp" é automaticamente calculado como dinheiro para uma quantia de \$1,00 ou menos, e como "Food Stamp" para quantias acima de \$1,00. No exemplo acima, a quantia total de troco devida é \$3,50 (\$3,00 em "Food Stamp" e \$0,50 em dinheiro).

Exemplo 2

			OPERAÇÃO	NOTA FISCAL															
Item	Depart. 1	\$2,00	2 00 <input type="text" value="1"/>	<table border="1"> <tr><td>1 DEPT01</td><td>T1 F</td><td>\$2.00</td></tr> <tr><td>TL</td><td></td><td>\$2.00</td></tr> <tr><td>FSST</td><td></td><td>\$2.00</td></tr> <tr><td>FSTD</td><td></td><td>\$5.00</td></tr> <tr><td>FSCG</td><td></td><td>\$3.00</td></tr> </table>	1 DEPT01	T1 F	\$2.00	TL		\$2.00	FSST		\$2.00	FSTD		\$5.00	FSCG		\$3.00
	1 DEPT01	T1 F	\$2.00																
TL		\$2.00																	
FSST		\$2.00																	
FSTD		\$5.00																	
FSCG		\$3.00																	
Tributável	1, F/S	<input type="text" value="FS/ST"/>																	
Pagamento	Food Stamp	\$5,00	5 00 <input type="text" value="FS/ST"/>																

Operações avançadas

Troco misto em “Food Stamp”/dinheiro (continuação)

Exemplo 3

			OPERAÇÃO	NOTA FISCAL																														
Item 1	Depart. 1	\$2,00	2 00 1	<table border="1"> <tr><td>1 DEPT01</td><td>T1 F</td><td>\$2.00</td></tr> <tr><td>1 DEPT01</td><td>T1 F</td><td>\$1.20</td></tr> <tr><td>1 DEPT03</td><td>T1</td><td>\$0.30</td></tr> <tr><td>TA1</td><td></td><td>\$0.30</td></tr> <tr><td>TX1</td><td></td><td>\$0.01</td></tr> <tr><td>TL</td><td></td><td>\$3.51</td></tr> <tr><td>FSST</td><td></td><td>\$3.20</td></tr> <tr><td>FSTD</td><td></td><td>\$5.00</td></tr> <tr><td>FSCG</td><td></td><td>\$1.00</td></tr> <tr><td>CG</td><td></td><td>\$0.49</td></tr> </table>	1 DEPT01	T1 F	\$2.00	1 DEPT01	T1 F	\$1.20	1 DEPT03	T1	\$0.30	TA1		\$0.30	TX1		\$0.01	TL		\$3.51	FSST		\$3.20	FSTD		\$5.00	FSCG		\$1.00	CG		\$0.49
	1 DEPT01	T1 F	\$2.00																															
1 DEPT01	T1 F	\$1.20																																
1 DEPT03	T1	\$0.30																																
TA1		\$0.30																																
TX1		\$0.01																																
TL		\$3.51																																
FSST		\$3.20																																
FSTD		\$5.00																																
FSCG		\$1.00																																
CG		\$0.49																																
Tributável	1, F/S	1 2 0 1																																
Item 2	Depart. 1	\$1,20	3 0 3																															
	Tributável	1, F/S	FS/ST																															
Item 3	Depart. 3	\$0,30	5 00 FS/ST																															
	Tributável	1																																
Pagamento	Food Stamp	\$5,00																																

Quando itens de “Food Stamp” são incluídos numa transação, a quantia de troco devida em dinheiro é aplicada como uma quantia em dinheiro oferecida em pagamento para itens em dinheiro (“Non-food Stamp”). Neste exemplo, a compra de \$0,30 é automaticamente deduzida do valor de \$0,80 em dinheiro do troco devido para a compra com “Food Stamp”.

Exemplo 4

			OPERAÇÃO	NOTA FISCAL																					
Item 1	Depart. 1	\$1,00	1 00 1	<table border="1"> <tr><td>1 DEPT01</td><td>T1 F</td><td>\$1.00</td></tr> <tr><td>1 DEPT01</td><td>T1 F</td><td>\$2.50</td></tr> <tr><td>1 DEPT03</td><td></td><td>\$5.00</td></tr> <tr><td>FSST</td><td></td><td>\$3.50</td></tr> <tr><td>FSTD</td><td></td><td>\$5.00</td></tr> <tr><td>FSCG</td><td></td><td>\$1.00</td></tr> <tr><td>CASH</td><td></td><td>\$4.50</td></tr> </table>	1 DEPT01	T1 F	\$1.00	1 DEPT01	T1 F	\$2.50	1 DEPT03		\$5.00	FSST		\$3.50	FSTD		\$5.00	FSCG		\$1.00	CASH		\$4.50
	1 DEPT01	T1 F	\$1.00																						
1 DEPT01	T1 F	\$2.50																							
1 DEPT03		\$5.00																							
FSST		\$3.50																							
FSTD		\$5.00																							
FSCG		\$1.00																							
CASH		\$4.50																							
Tributável	1, F/S	2 5 0 1																							
Item 2	Depart. 1	\$2,50	5 00 3																						
	Tributável	1, F/S	FS/ST																						
Item 3	Depart. 3	\$5,00	5 00 FS/ST																						
	Tributável	Não																							
Pagamento	Food Stamp	\$5,00	CA/AMT /TEND																						
	Dinheiro	\$4,50																							

O seguinte cálculo é executado internamente para aplicar o troco em dinheiro devido para uma transação com “Food Stamp” para o saldo devido para uma transação em dinheiro.

	Transação com “Food Stamp”	Transação em dinheiro
Itens de preço:	\$3,50	\$5,00
Imposto:	\$0,00	\$0,00
Total devido:	\$3,50	\$5,00
Quantia oferecida em pagamento:	\$5,00 (“Food Stamp”)	\$4,50 (dinheiro), \$0,50 (troco do “Food Stamp”)
Quantia devida:	\$3,50	
Quantia de troco devida:	\$1,00 (“Food Stamp”), \$0,50 (dinheiro)	
Total:		\$5,00

Troco misto em “Food Stamp”/dinheiro (continuação)

“Food Stamp” + Tributável 1 + Tributável 2

Quando selos de alimento são recebidos como uma quantia oferecida em pagamento parcial para itens predefinidos com o estado de “Food Stamp”, “tributável 1” e “tributável 2”, o cálculo é executado usando um dos dois casos descritos nesta seção. O caso usado depende da quantia de “Food Stamp” recebida como quantia oferecida em pagamento parcial.

Caso 1

Este caso é usado quando a quantia total dos itens predefinidos com o estado de “Food Stamp”, “tributável 1” e “tributável 2” é igual ou maior do que a quantia de “Food Stamp” recebida como quantia oferecida em pagamento parcial. O caso 1 subtrai a quantia de “Food Stamp” oferecida em pagamento tanto da quantia tributável 1 como da quantia tributável 2.

Exemplo 5

			OPERAÇÃO	NOTA FISCAL																																								
Item 1	Depart. 1	\$2,00	2 00 1	<table border="1"> <tr><td>1</td><td>DEPT01</td><td>T1 F</td><td>\$2.00</td></tr> <tr><td>1</td><td>DEPT02</td><td>T2 F</td><td>\$3.00</td></tr> <tr><td>1</td><td>DEPT01</td><td>T12F</td><td>\$2.00</td></tr> <tr><td></td><td>FSST</td><td></td><td>\$7.00</td></tr> <tr><td></td><td>FSTD</td><td></td><td>\$2.00</td></tr> <tr><td></td><td>TA1</td><td></td><td>\$2.00</td></tr> <tr><td></td><td>TX1</td><td></td><td>\$0.08</td></tr> <tr><td></td><td>TA2</td><td></td><td>\$3.00</td></tr> <tr><td></td><td>TX2</td><td></td><td>\$0.15</td></tr> <tr><td></td><td>CASH</td><td></td><td>\$5.23</td></tr> </table>	1	DEPT01	T1 F	\$2.00	1	DEPT02	T2 F	\$3.00	1	DEPT01	T12F	\$2.00		FSST		\$7.00		FSTD		\$2.00		TA1		\$2.00		TX1		\$0.08		TA2		\$3.00		TX2		\$0.15		CASH		\$5.23
	1	DEPT01	T1 F		\$2.00																																							
1	DEPT02	T2 F	\$3.00																																									
1	DEPT01	T12F	\$2.00																																									
	FSST		\$7.00																																									
	FSTD		\$2.00																																									
	TA1		\$2.00																																									
	TX1		\$0.08																																									
	TA2		\$3.00																																									
	TX2		\$0.15																																									
	CASH		\$5.23																																									
Tributável	1, F/S		3 00 2																																									
Item 2	Depart. 2	\$3,00	T/S2 2 00 1																																									
	Tributável	2, F/S	FS/ST																																									
Item 3	Depart. 1	\$2,00	2 00 FS/ST																																									
	Tributável	1/2, F/S																																										
Pagamento	Food Stamp	\$2,00	CA/AMT /TEND																																									
	Dinheiro	\$5,23																																										

Neste exemplo, o “Food Stamp” recebido como quantia oferecida em pagamento parcial é \$2,00 e, portanto, a quantia é deduzida tanto da quantia tributável 1 como da quantia tributável 2. Isso significa que a quantia tributável 1 restante é \$2,00, enquanto que a quantia tributável 2 restante é \$3,00.

Operações avançadas

Troco misto em “Food Stamp”/dinheiro (continuação)

Caso 2

Este caso é usado quando a quantia total dos itens predefinidos com o estado de “Food Stamp”, “tributável 1” e “tributável 2” é igual ou menor do que a quantia de “Food Stamp” recebida como a quantia oferecida em pagamento parcial.

Exemplo 6

			OPERAÇÃO	NOTA FISCAL																																
Item 1	Depart. 1	\$2,00	2 00 1	<table border="1"> <tr><td>1</td><td>DEPT01</td><td>T1 F</td><td>\$2.00</td></tr> <tr><td>1</td><td>DEPT02</td><td>T2 F</td><td>\$3.00</td></tr> <tr><td>1</td><td>DEPT01</td><td>T12F</td><td>\$2.00</td></tr> <tr><td></td><td>FSST</td><td></td><td>\$7.00</td></tr> <tr><td></td><td>FSTD</td><td></td><td>\$4.00</td></tr> <tr><td></td><td>TA2</td><td></td><td>\$1.00</td></tr> <tr><td></td><td>TX2</td><td></td><td>\$0.05</td></tr> <tr><td></td><td>CASH</td><td></td><td>\$3.05</td></tr> </table>	1	DEPT01	T1 F	\$2.00	1	DEPT02	T2 F	\$3.00	1	DEPT01	T12F	\$2.00		FSST		\$7.00		FSTD		\$4.00		TA2		\$1.00		TX2		\$0.05		CASH		\$3.05
	1	DEPT01	T1 F		\$2.00																															
1	DEPT02	T2 F	\$3.00																																	
1	DEPT01	T12F	\$2.00																																	
	FSST		\$7.00																																	
	FSTD		\$4.00																																	
	TA2		\$1.00																																	
	TX2		\$0.05																																	
	CASH		\$3.05																																	
Tributável	1, F/S		3 00 2																																	
Item 2	Depart. 2	\$3,00	T/S2 2 00 1																																	
	Tributável	2, F/S	FS/ST																																	
Item 3	Depart. 1	\$2,00	4 00 FS/TD																																	
	Tributável	1/2, F/S																																		
Pagamento	Food Stamp	\$4,00	CA/AMT/TEND																																	
	Dinheiro	\$3,05																																		

Transferência eletrônica de benefícios

Além das finalizações normais de “Food Stamp” oferecidos em pagamento, este modelo também permite a finalização de cartões de transferência eletrônica de benefícios (EBT).

As quantias EBT oferecidas em pagamento podem ser aceitas para os pagamentos com “Food Stamp” de acordo com a regra de New Jersey ou Illinois, bem como para pagamentos com “Food Stamp” que não permitem essas regras.

Sobre quantias mistas oferecidas em pagamento com cartão EBT

Quando a caixa registradora é programada para proibir um quantia EBT oferecida em pagamento que excede do subtotal de “Food Stamp”, itens “Non-food Stamp” não podem ser pagos com um cartão EBT. Neste caso, o seguinte é aplicável:

- $ST - (EBT/TEND - FS/ST) = \text{Saldo devido}$ (o saldo restante devido deve ser finalizado usando uma outra tecla de finalização.)

Quando a caixa registradora está programada para permitir uma quantia EBT oferecida em pagamento que excede do subtotal de “Food Stamp”, os itens “Non-food Stamp” podem ser pagos usando um cartão EBT. Neste caso, há duas situações possíveis:

- $ST > EBT/TEND$
 $ST - (EBT/TEND - FS/ST) = \text{Saldo devido}$ (o saldo restante devido deve ser finalizado usando uma outra tecla de finalização.)
- $EBT/TEND > \text{ou} = ST$
 $EBT/TEND - ST = \text{troco em dinheiro}$

Sem direito a troco

Exemplo 1

			OPERAÇÃO	NOTA FISCAL																		
Item 1	Depart. 1	\$1,00	1 00 1	<table border="1"> <tr><td>1 DEPT01</td><td>T1 F</td><td>\$1.00</td></tr> <tr><td>1 DEPT02</td><td>T2 F</td><td>\$2.00</td></tr> <tr><td>1 DEPT03</td><td>F</td><td>\$2.00</td></tr> <tr><td>TL</td><td></td><td>\$6.00</td></tr> <tr><td>FSST</td><td></td><td>\$6.00</td></tr> <tr><td>EBTTD</td><td></td><td>\$6.00</td></tr> </table>	1 DEPT01	T1 F	\$1.00	1 DEPT02	T2 F	\$2.00	1 DEPT03	F	\$2.00	TL		\$6.00	FSST		\$6.00	EBTTD		\$6.00
	1 DEPT01	T1 F	\$1.00																			
1 DEPT02	T2 F	\$2.00																				
1 DEPT03	F	\$2.00																				
TL		\$6.00																				
FSST		\$6.00																				
EBTTD		\$6.00																				
Tributável	1, F/S	2 00 2																				
Item 2	Depart. 2	\$2,00	3 00 3																			
	Tributável	2, F/S	FS/ST																			
Item 3	Depart. 3	\$3,00	6 00 EBT																			
	Tributável	F/S																				
Pagamento	EBT	\$6,00																				

Operações avançadas

Exemplo 2

OPERAÇÃO			NOTA FISCAL		
Item 1	Depart. 1	\$1,00	1 00 1	1 DEPT01	T1 F \$1.00
	Tributável	1, F/S	2 00 2	1 DEPT02	T1 F \$2.00
Item 2	Depart. 2	\$2,00	3 00 3	1 DEPT03	T1 \$3.00
	Tributável	1, F/S		FSST	\$3.00
Item 3	Depart. 3	\$3,00		EBTTD	\$5.00
	Tributável	1	5 00 EBT	TA1	\$3.00
Pagamento	EBT	\$5,00		TX1	\$0.12
	Dinheiro	\$1,12	CA/AMT/TEND	CASH	\$1.12

Com direito a troco

OPERAÇÃO			NOTA FISCAL		
Item 1	Depart. 1	\$1,00	1 00 1	1 DEPT01	T1 F \$1.00
	Tributável	1, F/S	1 2 0 2	1 DEPT02	T1 F \$1.20
Item 2	Depart. 2	\$1,20	3 0 3	1 DEPT03	T1 \$0.30
	Tributável	1, F/S		TA1	\$0.30
Item 3	Depart. 3	\$0,30		TX1	\$0.01
	Tributável	1	5 00 EBT	TL	\$2.51
Pagamento	EBT	\$5,00		FSST	\$2.20
	Dinheiro	\$1,12		EBTTD	\$5.00
				CG	\$2.49

Gorjetas

Exemplo

OPERAÇÃO			NOTA FISCAL		
Item 1	Preço unitário	\$3,00	3 00 1	1 DEPT01	-3.00
	Depart.	1	5 00 2	1 DEPT02	-5.00
Item 2	Preço unitário	\$5,00		TIP	-0.80
	Depart.	2	8 0 TIP	TL	\$8.80
Gorjeta	Quantia	\$0,80		CASH	\$10.00
Pagamento	Dinheiro	\$10,00	1 0 00 CA/AMT/TEND	CG	\$1.20

Introdução do número de clientes

Exemplo 1

OPERAÇÃO			NOTA FISCAL			
Item 1	Preço unitário	\$15,00	2	CST	CT	2
	Depart.	1	1	5	1	15.00
			00	1	1	5.00
Item 2	Preço unitário	\$5,00	5	00	2	- 20.00
	Depart.	2				20.00
Cliente	Número	2			SUB TOTAL	
Pagamento	Dinheiro	\$20,00			CA / AMT / TEND	

Exemplo 2

Você só pode utilizar a seguinte operação para reintroduzir o número de clientes quando <CUSTOMER> (tecla de número de clientes) está predefinida para permitir a reintrodução. Quando a programação proíbe a reintrodução do número de clientes, esta operação causa um erro.

OPERAÇÃO			NOTA FISCAL			
			3	CST	CT	3
			1	5	1	15.00
			00	1	1	5.00
			5	00	2	- 20.00
			2	CST	CT	2
						20.00
					SUB TOTAL	
			2	0	00	CA / AMT / TEND

Você pode reintroduzir o número de clientes logo depois da introdução inicial ou durante um registro posterior.

Exemplo 3

Você pode utilizar a seguinte operação para adicionar clientes a um número original introduzido antes (quando a adição ao número de clientes é permitida).

OPERAÇÃO			NOTA FISCAL			
			3	CST	CT	3
			1	5	1	15.00
			00	1	1	5.00
			5	00	2	- 20.00
			2	CST	CT	5
						20.00
					SUB TOTAL	
			2	0	00	CA / AMT / TEND

Chamada de texto

Este procedimento é usado para chamar texto mediante a introdução do endereço onde o texto está armazenado. O texto chamado é impresso na nota fiscal e diário.

Exemplo

OPERAÇÃO			NOTA FISCAL																
Item 1	Preço unitário	\$46,00	4 6 00	1	<table border="1"> <tr><td>CT</td><td>3</td></tr> <tr><td>1 DEPT01</td><td>·46.00</td></tr> <tr><td>MEDIUM SIZE</td><td></td></tr> <tr><td>1 DEPT02</td><td>·10.00</td></tr> <tr><td>SMALL SIZE</td><td></td></tr> <tr><td>TL</td><td>-56.00</td></tr> <tr><td>CASH</td><td>·56.00</td></tr> </table>	CT	3	1 DEPT01	·46.00	MEDIUM SIZE		1 DEPT02	·10.00	SMALL SIZE		TL	-56.00	CASH	·56.00
	CT	3																	
1 DEPT01	·46.00																		
MEDIUM SIZE																			
1 DEPT02	·10.00																		
SMALL SIZE																			
TL	-56.00																		
CASH	·56.00																		
Depart.	1	1	TEXT RECALL																
Item 2	Preço unitário	\$10,00	1 0 00	2															
	Depart.	2	2	TEXT RECALL															
Pagamento	Dinheiro	\$56,00		SUB TOTAL															
Texto 1	MEDIUM SIZE (TAMANHO MEDIO)			CA/AMT /TEND															
Texto 2	SMALL SIZE (TAMANHO PEQUENO)																		

Liberação temporária de especificações compulsórias

<OPEN 2> (tecla de abrir 2) pode ser programado para liberar uma especificação compulsória.

Exemplo 1

OPERAÇÃO			NOTA FISCAL								
Item	Preço unitário	\$10,00	1 0 00	1	<table border="1"> <tr><td>1 DEPT01</td><td>·10.00</td></tr> <tr><td>TL</td><td>-10.00</td></tr> <tr><td>CHECK</td><td>·10.00</td></tr> </table>	1 DEPT01	·10.00	TL	-10.00	CHECK	·10.00
	1 DEPT01	·10.00									
TL	-10.00										
CHECK	·10.00										
Depart.	1	1	CHK/ TEND								
Pagamento	Cheque	\$10,00									
Validação compulsória			2 00	2							
			Validação compulsória								
			OPEN 2	A validação compulsória é liberada temporariamente.							

Exemplo 2

OPERAÇÃO			NOTA FISCAL								
Introduza a especificação compulsória do N.º do cliente.			1 0 00	1	<table border="1"> <tr><td>1 DEPT01</td><td>·10.00</td></tr> <tr><td>TL</td><td>-10.00</td></tr> <tr><td>CHECK</td><td>·10.00</td></tr> </table>	1 DEPT01	·10.00	TL	-10.00	CHECK	·10.00
1 DEPT01	·10.00										
TL	-10.00										
CHECK	·10.00										
Item	Preço unitário	\$10,00	Introduza a especificação compulsória do N.º do cliente.								
	Depart.	1	OPEN 2								
Pagamento	Cheque	\$10,00	A especificação compulsória é liberada temporariamente.								
			1 0 00	1							
			1 0 00	CHK/ TEND							

Impressão de papeletas

Para realizar uma impressão em lote na impressora de papeletas, você deve primeiro utilizar a operação de alocação da memória (veja o modo de programa 5 no manual do revendedor) para reservar o buffer para papeletas. A capacidade do buffer para papeletas é determinada pelo número de unidades do buffer para papeletas reservadas pela operação de alocação da memória. A caixa registradora pode ser programada para verificar o estado do buffer de registro toda vez que uma impressão de papeletas em lote é realizada, e soa um alarme quando o buffer está quase cheio. O alarme soa quando há 12 linhas ou menos restantes, e depois que começa a soar, a única operação que pode ser realizada é a operação de cancelamento ou operações usando uma das seguintes teclas.

- <CA/AMT TEND> (tecla de dinheiro/quantia oferecida em pagamento)
- <CH> (tecla de cobrança)
- <CHK/TEND> (tecla de cheque oferecido em pagamento)
- <DEPOSIT> (tecla de depósito)
- <NEW BALANCE> (tecla de novo saldo)
- <SUBTOTAL> (tecla de subtotal)

Você deve realizar uma das operações acima quando o alarme do buffer de registro soa. Qualquer outra operação resulta num erro.

Impressão de papeletas

A caixa registradora pode ser conectada à impressora de papeletas SP-1300 opcional, que é dotada de uma função de alimentação automática e função de alimentação regressiva automática.

• Função de alimentação automática

Esta função permite a programação do número de linhas a serem alimentadas, que deve ser introduzido na posição inicial de impressão normal antes de iniciar a impressão de uma nova papeleta. Mesmo que as linhas a serem alimentadas sejam programadas para esta função, elas não são inseridas para a impressão de validação, impressão de endosso de cheque, e impressão de cheque realizadas com a impressora de papeletas. Repare também que as linhas a serem alimentadas não são inseridas automaticamente no começo de uma segunda papeleta quando a transação requer uma impressão que se estenda de uma papeleta para outra.

• Função de alimentação regressiva automática

Esta função realiza a alimentação regressiva automática após a impressão de papeleta, impressão de validação, e impressão de endosso de cheque na impressora de papeletas. A papeleta é solta depois que a operação de alimentação regressiva é terminada.

• Função de alimentação manual

<SLIP FEED/RELEASE> (tecla de alimentar/liberar papeleta: designada para o teclado usando o modo de programa 4) pode ser usada para a alimentação manual da papeleta. Você pode realizar a alimentação manual introduzindo um valor para o número de linhas (até dois dígitos na faixa de 1 a 99) e em seguida pressionando <SLIP FEED/RELEASE>.

• Função de alimentação regressiva manual

<SLIP BACK FEED/RELEASE> (tecla de alimentação regressiva/liberação de papeleta: designada para o teclado usando o modo de programa 4) pode ser usada para alimentação manual de uma papeleta. Você pode realizar a alimentação manual introduzindo um valor para o número de linhas (até dois dígitos na faixa de 1 a 99) e em seguida pressionando <SLIP BACK FEED/RELEASE>.

Você pode imprimir papeletas usando a impressão em lote automática ou manual. A operação de impressão de papeleta pode ser realizada somente nos modos REG1, REG2 e RF.

Finalizar um registro sem inserir uma papeleta na impressora de papeletas quando a caixa registradora está programada como “inserção compulsória de papeleta na impressora de papeletas antes de finalizar um registro” produz um erro.

Operações avançadas

Para realizar a impressão em lote automática 1

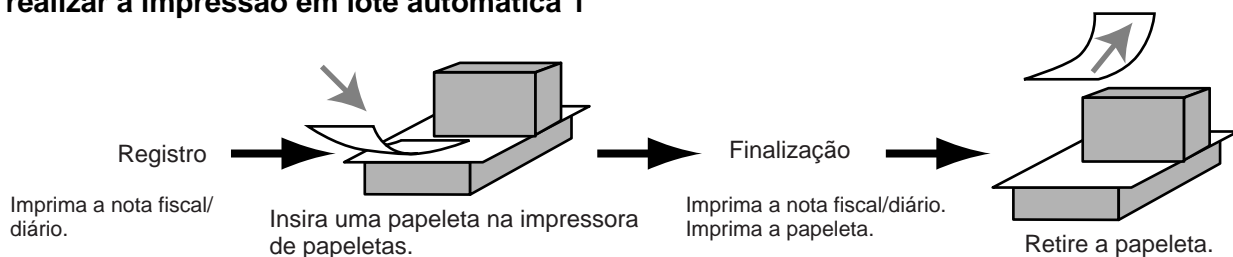

Para realizar a impressão em lote automática 2

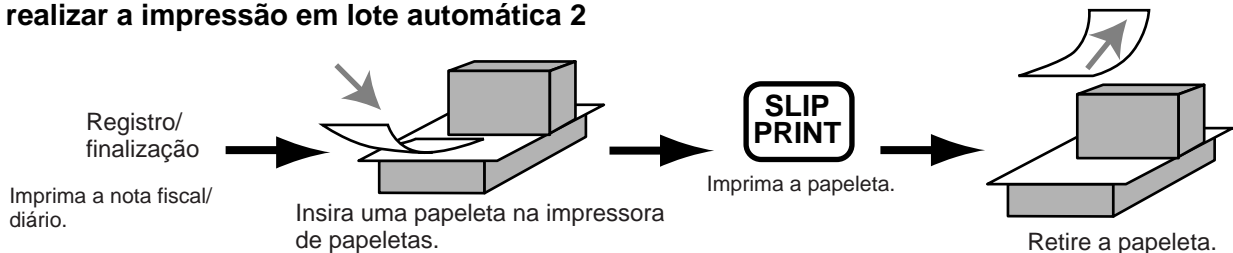

Sobre o número máximo de linhas na papeleta

Você pode programar o número máximo de linhas que podem ser impressas numa papeleta. Depois de fazer isso, qualquer tentativa que exceda do número máximo predefinido resulta num erro. Quando um erro assim ocorrer, pressione <C>, mude a papeleta e pressione <SLIP PRINT> para reiniciar a impressão.

Sistemas de rastreamento de notas de controle

Sistema de rastreamento de notas de controle

Com o sistema de rastreamento de notas de controle, os dados da quantia, número da nota de controle, número de linhas a serem impressas numa papeleta, número de armazenamento, data/hora e detalhes do registro são armazenados em dois arquivos (arquivo de índice de rastreamento de notas de controle e arquivo de detalhes de rastreamento de notas de controle).

- O arquivo de detalhes e arquivo de índice de rastreamento de notas de controle são apagados nas seguintes condições:
 1. A nota de controle é apagada após imprimir os dados finalizados numa papeleta ou nota fiscal de nota de controle de hóspede, ou a nota de controle também é apagada quando uma operação de nota de controle nova ou antiga é realizada.
 2. A nota de controle é apagada após imprimir os dados de finalização numa papeleta ou nota fiscal de nota de controle de hóspede, ou a nota de controle também é apagada quando o mesmo número de nota de controle finalizada é designado na operação de nova nota de controle.

Você pode selecionar uma das seguintes opções através de programação.

- Função de novo saldo automático
A caixa registradora pode ser programada de modo que toda vez que um funcionário (com chave de funcionário) entra em serviço enquanto uma nota de controle está aberta, uma operação <NEW BALANCE> é automaticamente realizada para finalizar temporariamente a nota de controle aberta.
- Você pode especificar uma gama de notas de controle que podem ser abertas por cada funcionário. Depois de fazer isso, qualquer tentativa feita por um funcionário para abrir uma nota de controle usando um número que não esteja dentro da gama especificada resulta num erro.
- Qualquer uma das seguintes duas operações pode ser usada para corrigir a introdução de um número de nota de controle errado.
 - <NEW CHECK>
Reintroduza o número da nota de controle corretamente, ou cancele o número da nota de controle original, emita uma nota fiscal, e em seguida reintroduza o número da nota de controle correto.
 - <OLD CHECK>, <NEW/OLD>
Finalize temporariamente o número da nota de controle original, emita uma nota fiscal, e em seguida reintroduza o número da nota de controle correto.

Abertura de uma nota de controle

Exemplo

OPERAÇÃO		NOTA FISCAL																																									
<table border="1" style="width: 100%; border-collapse: collapse;"> <tr> <td colspan="2">N.º da nota de controle 1234</td> </tr> <tr> <td colspan="2">N.º da mesa 33</td> </tr> <tr> <td style="width: 30%;">Item 1</td> <td> <table border="1" style="width: 100%; border-collapse: collapse;"> <tr> <td>Depart. 1</td> <td>\$10,00</td> </tr> <tr> <td>Quantidade</td> <td>2</td> </tr> </table> </td> </tr> <tr> <td>Item 2</td> <td> <table border="1" style="width: 100%; border-collapse: collapse;"> <tr> <td>Depart. 2</td> <td>\$20,00</td> </tr> <tr> <td>Quantidade</td> <td>2</td> </tr> </table> </td> </tr> <tr> <td>Item 3</td> <td> <table border="1" style="width: 100%; border-collapse: collapse;"> <tr> <td>Depart. 3</td> <td>\$30,00</td> </tr> <tr> <td>Quantidade</td> <td>1</td> </tr> </table> </td> </tr> </table>		N.º da nota de controle 1234		N.º da mesa 33		Item 1	<table border="1" style="width: 100%; border-collapse: collapse;"> <tr> <td>Depart. 1</td> <td>\$10,00</td> </tr> <tr> <td>Quantidade</td> <td>2</td> </tr> </table>	Depart. 1	\$10,00	Quantidade	2	Item 2	<table border="1" style="width: 100%; border-collapse: collapse;"> <tr> <td>Depart. 2</td> <td>\$20,00</td> </tr> <tr> <td>Quantidade</td> <td>2</td> </tr> </table>	Depart. 2	\$20,00	Quantidade	2	Item 3	<table border="1" style="width: 100%; border-collapse: collapse;"> <tr> <td>Depart. 3</td> <td>\$30,00</td> </tr> <tr> <td>Quantidade</td> <td>1</td> </tr> </table>	Depart. 3	\$30,00	Quantidade	1	<div style="text-align: center;"> <p>1 2 3 4 NEW CHECK</p> <p>3 3 TABLE #</p> <p>1 0 00 1</p> <p>2 0 00 2</p> <p>3 0 00 3</p> <p>Insira a papeleta.</p> <p>NB</p> </div>	<table border="1" style="width: 100%; border-collapse: collapse;"> <tr> <td colspan="2">CHECK No. 1234</td> </tr> <tr> <td>TBL#</td> <td>000033</td> </tr> <tr> <td>1 DEPT01</td> <td>.10.00</td> </tr> <tr> <td>1 DEPT01</td> <td>.10.00</td> </tr> <tr> <td>1 DEPT02</td> <td>.20.00</td> </tr> <tr> <td>1 DEPT02</td> <td>.20.00</td> </tr> <tr> <td>1 DEPT03</td> <td>.30.00</td> </tr> <tr> <td>+</td> <td>.0.50</td> </tr> <tr> <td>SRVC TL</td> <td>- 90.50</td> </tr> </table>	CHECK No. 1234		TBL#	000033	1 DEPT01	.10.00	1 DEPT01	.10.00	1 DEPT02	.20.00	1 DEPT02	.20.00	1 DEPT03	.30.00	+	.0.50	SRVC TL	- 90.50
N.º da nota de controle 1234																																											
N.º da mesa 33																																											
Item 1	<table border="1" style="width: 100%; border-collapse: collapse;"> <tr> <td>Depart. 1</td> <td>\$10,00</td> </tr> <tr> <td>Quantidade</td> <td>2</td> </tr> </table>	Depart. 1	\$10,00	Quantidade	2																																						
Depart. 1	\$10,00																																										
Quantidade	2																																										
Item 2	<table border="1" style="width: 100%; border-collapse: collapse;"> <tr> <td>Depart. 2</td> <td>\$20,00</td> </tr> <tr> <td>Quantidade</td> <td>2</td> </tr> </table>	Depart. 2	\$20,00	Quantidade	2																																						
Depart. 2	\$20,00																																										
Quantidade	2																																										
Item 3	<table border="1" style="width: 100%; border-collapse: collapse;"> <tr> <td>Depart. 3</td> <td>\$30,00</td> </tr> <tr> <td>Quantidade</td> <td>1</td> </tr> </table>	Depart. 3	\$30,00	Quantidade	1																																						
Depart. 3	\$30,00																																										
Quantidade	1																																										
CHECK No. 1234																																											
TBL#	000033																																										
1 DEPT01	.10.00																																										
1 DEPT01	.10.00																																										
1 DEPT02	.20.00																																										
1 DEPT02	.20.00																																										
1 DEPT03	.30.00																																										
+	.0.50																																										
SRVC TL	- 90.50																																										

Retire a papeleta.

Pressione <NEW BALANCE> para fechar a transação temporariamente. Se você quiser finalizar uma nota de controle imediatamente, utilize <CASH>, <CHARGE>, <CREDIT> ou <CHECK>.

Adição a uma nota de controle

Exemplo

OPERAÇÃO		NOTA FISCAL																															
<table border="1" style="width: 100%; border-collapse: collapse;"> <tr> <td colspan="2">N.º da nota de controle 1234</td> </tr> <tr> <td colspan="2">N.º da mesa 33</td> </tr> <tr> <td style="width: 30%;">Item 1</td> <td> <table border="1" style="width: 100%; border-collapse: collapse;"> <tr> <td>Depart. 1</td> <td>\$30,00</td> </tr> <tr> <td>Quantidade</td> <td>1</td> </tr> </table> </td> </tr> <tr> <td>Item 2</td> <td> <table border="1" style="width: 100%; border-collapse: collapse;"> <tr> <td>Depart. 2</td> <td>\$10,00</td> </tr> <tr> <td>Quantidade</td> <td>1</td> </tr> </table> </td> </tr> </table>		N.º da nota de controle 1234		N.º da mesa 33		Item 1	<table border="1" style="width: 100%; border-collapse: collapse;"> <tr> <td>Depart. 1</td> <td>\$30,00</td> </tr> <tr> <td>Quantidade</td> <td>1</td> </tr> </table>	Depart. 1	\$30,00	Quantidade	1	Item 2	<table border="1" style="width: 100%; border-collapse: collapse;"> <tr> <td>Depart. 2</td> <td>\$10,00</td> </tr> <tr> <td>Quantidade</td> <td>1</td> </tr> </table>	Depart. 2	\$10,00	Quantidade	1	<div style="text-align: center;"> <p>1 2 3 4 OLD CHECK</p> <p>3 0 00 1</p> <p>1 0 00 2</p> <p>Insira a papeleta.</p> <p>NB</p> </div>	<table border="1" style="width: 100%; border-collapse: collapse;"> <tr> <td>TABLE No.000033</td> <td>CT 1</td> </tr> <tr> <td colspan="2">CHECK No. 1234</td> </tr> <tr> <td>ST</td> <td>.90.50</td> </tr> <tr> <td>1 DEPT01</td> <td>.30.00</td> </tr> <tr> <td>1 DEPT02</td> <td>.10.00</td> </tr> <tr> <td>+</td> <td>.0.50</td> </tr> <tr> <td>SRVC TL</td> <td>- 131.00</td> </tr> </table>	TABLE No.000033	CT 1	CHECK No. 1234		ST	.90.50	1 DEPT01	.30.00	1 DEPT02	.10.00	+	.0.50	SRVC TL	- 131.00
N.º da nota de controle 1234																																	
N.º da mesa 33																																	
Item 1	<table border="1" style="width: 100%; border-collapse: collapse;"> <tr> <td>Depart. 1</td> <td>\$30,00</td> </tr> <tr> <td>Quantidade</td> <td>1</td> </tr> </table>	Depart. 1	\$30,00	Quantidade	1																												
Depart. 1	\$30,00																																
Quantidade	1																																
Item 2	<table border="1" style="width: 100%; border-collapse: collapse;"> <tr> <td>Depart. 2</td> <td>\$10,00</td> </tr> <tr> <td>Quantidade</td> <td>1</td> </tr> </table>	Depart. 2	\$10,00	Quantidade	1																												
Depart. 2	\$10,00																																
Quantidade	1																																
TABLE No.000033	CT 1																																
CHECK No. 1234																																	
ST	.90.50																																
1 DEPT01	.30.00																																
1 DEPT02	.10.00																																
+	.0.50																																
SRVC TL	- 131.00																																

Retire a papeleta.

- O número da mesa é armazenado na memória de índice de rastreamento de notas de controle, de modo que sua introdução não é necessária nesta operação, mesmo que a introdução de número de mesa esteja predefinida como compulsória. A introdução do número de mesa após a introdução do número da nota de controle pode ser realizada, entretanto, sem gerar um erro.
- Depois que uma nota de controle é aberta sob um número num certo modo (REG1 ou REG2), o mesmo modo deve ser usado para fazer adições à nota de controle.

Operações avançadas

Emissão de uma nota fiscal de hóspede

A seguinte operação pode ser usada para imprimir o saldo de uma nota de controle finalizada temporariamente.

Exemplo

OPERAÇÃO	NOTA FISCAL
1 2 3 4 GUEST RECEIPT Introduza o número da nota de controle desejada.	TABLE No. 000033 CT 1 CHECK No. 1234 1 DEPT01 . 10.00 1 DEPT01 . 10.00 1 DEPT02 . 20.00 1 DEPT02 . 20.00 1 DEPT03 . 30.00 + . 0.50 1 DEPT01 . 30.00 1 DEPT02 . 10.00 + . 0.50 SRVC TL - 131.00

Fechamento de uma memória de nota de controle

Exemplo

OPERAÇÃO	NOTA FISCAL
1 2 3 4 OLD CHECK 1 5 0 00 CA / AMT / TEND	TABLE No. 000033 CT 1 CHECK No. 1234 ST . 131.00 CASH . 150.00 CG . 19.00

PAPELETA

REG	03-06-2000<SAT>	17:05
C01	MC#01	000150
TABLE No.	000033	CT 1
CHECK No.	1234	
1	DEPT01	+10.00
1	DEPT01	+10.00
1	DEPT02	+20.00
1	DEPT02	+20.00
1	DEPT03	+30.00
	+	+0.50
#13	SRVC TL	-90.50
1	DEPT01	+30.00
1	DEPT02	+10.00
	+	+0.50
#17	SRVC TL	-131.00
	TL	-131.00
	CASH	+150.00
	CG	+19.00

Operação de tecla de nota de controle nova/antiga

Exemplo 1

Quando um número de nota de controle é introduzido e <NEW/OLD> é pressionado, a tecla funciona como uma função de tecla de nota de controle nova se não houver um número de nota de controle correspondente na memória de rastreamento de notas de controle.

OPERAÇÃO	NOTA FISCAL												
<p> 3 4 5 6 NEW/OLD Introduza um número de nota de controle e pressione <NEW/OLD>. </p> <p> 1 0 00 1 2 0 00 2 NB </p>	<p>CHECK No. 3456</p> <table border="1"> <tr> <td>1</td> <td>DEPT01</td> <td>+10.00</td> </tr> <tr> <td>1</td> <td>DEPT02</td> <td>+20.00</td> </tr> <tr> <td></td> <td>+</td> <td>+0.50</td> </tr> <tr> <td></td> <td>SRVC TL</td> <td>-30.50</td> </tr> </table>	1	DEPT01	+10.00	1	DEPT02	+20.00		+	+0.50		SRVC TL	-30.50
1	DEPT01	+10.00											
1	DEPT02	+20.00											
	+	+0.50											
	SRVC TL	-30.50											

Exemplo 2

Quando um número de nota de controle é introduzido e <NEW/OLD> é pressionado, a tecla funciona como uma tecla de nota de controle antiga se houver um número de nota de controle correspondente na memória de rastreamento de notas de controle.

OPERAÇÃO	NOTA FISCAL												
<p> 3 4 5 6 NEW/OLD 3 1 00 CA/AMT/TEND </p>	<p>CHECK No. 3456</p> <table border="1"> <tr> <td></td> <td>ST</td> <td>+30.50</td> </tr> <tr> <td></td> <td>TL</td> <td>-30.50</td> </tr> <tr> <td></td> <td>CASH</td> <td>+31.00</td> </tr> <tr> <td></td> <td>CG</td> <td>+0.50</td> </tr> </table>		ST	+30.50		TL	-30.50		CASH	+31.00		CG	+0.50
	ST	+30.50											
	TL	-30.50											
	CASH	+31.00											
	CG	+0.50											

Operações avançadas

Soma de notas de controle

Esta operação permite-lhe combinar as quantias de mais de uma nota de controle numa única nota de controle.

Exemplo

Registro para o número da nota de controle 1234

Nota de controle original			OPERAÇÃO	NOTA FISCAL																											
<table border="1" style="width: 100%; border-collapse: collapse;"> <tr> <td colspan="3">N.º da nota de controle 1234</td> </tr> <tr> <td style="width: 15%;">Item 1</td> <td style="width: 35%;">Depart. 1</td> <td style="width: 50%;">\$10,00</td> </tr> <tr> <td></td> <td>Quantidade</td> <td>1</td> </tr> <tr> <td>Item 2</td> <td>Depart. 2</td> <td>\$20,00</td> </tr> <tr> <td></td> <td>Quantidade</td> <td>1</td> </tr> </table>			N.º da nota de controle 1234			Item 1	Depart. 1	\$10,00		Quantidade	1	Item 2	Depart. 2	\$20,00		Quantidade	1	<div style="display: flex; justify-content: space-around; margin-bottom: 5px;"> 1234NEW CHECK </div> <div style="display: flex; justify-content: space-around; margin-bottom: 5px;"> 33TABLE # </div> <div style="display: flex; justify-content: space-around; margin-bottom: 5px;"> 10001 </div> <div style="display: flex; justify-content: space-around; margin-bottom: 5px;"> 20002 </div> <div style="text-align: center; border: 1px solid black; padding: 2px;">NB</div>	<table border="1" style="width: 100%; border-collapse: collapse;"> <tr> <td colspan="2">CHECK No. 1234</td> </tr> <tr> <td>TBL-#</td> <td style="text-align: right;">000033</td> </tr> <tr> <td>1 DEPT01</td> <td style="text-align: right;">· 10.00</td> </tr> <tr> <td>1 DEPT02</td> <td style="text-align: right;">· 20.00</td> </tr> <tr> <td>+</td> <td style="text-align: right;">· 0.50</td> </tr> <tr> <td>SRVC TL</td> <td style="text-align: right;">- 30.50</td> </tr> </table>	CHECK No. 1234		TBL-#	000033	1 DEPT01	· 10.00	1 DEPT02	· 20.00	+	· 0.50	SRVC TL	- 30.50
N.º da nota de controle 1234																															
Item 1	Depart. 1	\$10,00																													
	Quantidade	1																													
Item 2	Depart. 2	\$20,00																													
	Quantidade	1																													
CHECK No. 1234																															
TBL-#	000033																														
1 DEPT01	· 10.00																														
1 DEPT02	· 20.00																														
+	· 0.50																														
SRVC TL	- 30.50																														

Registro para o número da nota de controle 3456

Nota de controle adicionada			OPERAÇÃO	NOTA FISCAL																	
<table border="1" style="width: 100%; border-collapse: collapse;"> <tr> <td colspan="3">N.º da nota de controle 3456</td> </tr> <tr> <td style="width: 15%;">Item</td> <td style="width: 35%;">Depart. 1</td> <td style="width: 50%;">\$30,00</td> </tr> <tr> <td></td> <td>Quantidade</td> <td>1</td> </tr> </table>			N.º da nota de controle 3456			Item	Depart. 1	\$30,00		Quantidade	1	<div style="display: flex; justify-content: space-around; margin-bottom: 5px;"> 3456NEW CHECK </div> <div style="display: flex; justify-content: space-around; margin-bottom: 5px;"> 30001 </div> <div style="text-align: center; border: 1px solid black; padding: 2px;">NB</div>	<table border="1" style="width: 100%; border-collapse: collapse;"> <tr> <td colspan="2">CHECK No. 3456</td> </tr> <tr> <td>1 DEPT01</td> <td style="text-align: right;">· 30.00</td> </tr> <tr> <td>+</td> <td style="text-align: right;">· 0.50</td> </tr> <tr> <td>SRVC TL</td> <td style="text-align: right;">- 30.50</td> </tr> </table>	CHECK No. 3456		1 DEPT01	· 30.00	+	· 0.50	SRVC TL	- 30.50
N.º da nota de controle 3456																					
Item	Depart. 1	\$30,00																			
	Quantidade	1																			
CHECK No. 3456																					
1 DEPT01	· 30.00																				
+	· 0.50																				
SRVC TL	- 30.50																				

Registro para número de nota de controle 1234

N.º da nota de controle: 1234		OPERAÇÃO	NOTA FISCAL														
	N.o da nota de controle: 3456	<div style="display: flex; justify-content: space-around; margin-bottom: 5px;"> 1234OLD CHECK </div> <div style="display: flex; justify-content: space-around; margin-bottom: 5px;"> 3456ADD CHECK </div> <div style="text-align: center; border: 1px solid black; padding: 2px;">NB</div>	<table border="1" style="width: 100%; border-collapse: collapse;"> <tr> <td>TABLE No. 000033</td> <td style="text-align: right;">CT 1</td> </tr> <tr> <td colspan="2">CHECK No. 1234</td> </tr> <tr> <td>ST</td> <td style="text-align: right;">· 30.50</td> </tr> <tr> <td>ADD CHK</td> <td style="text-align: right;">3456</td> </tr> <tr> <td>ST</td> <td style="text-align: right;">· 30.50</td> </tr> <tr> <td>+</td> <td style="text-align: right;">· 0.50</td> </tr> <tr> <td>SRVC TL</td> <td style="text-align: right;">- 61.50</td> </tr> </table>	TABLE No. 000033	CT 1	CHECK No. 1234		ST	· 30.50	ADD CHK	3456	ST	· 30.50	+	· 0.50	SRVC TL	- 61.50
TABLE No. 000033	CT 1																
CHECK No. 1234																	
ST	· 30.50																
ADD CHK	3456																
ST	· 30.50																
+	· 0.50																
SRVC TL	- 61.50																

Separação de notas de controle

Esta operação permite dividir uma única nota de controle em duas notas de controle separadas.

Exemplo

Nota de controle original			Nota de controle separada		
N.º da nota de controle 1234			N.º da nota de controle 3456		
Item 1	Depart. 1	\$10,00	Item 1	Depart. 1	\$10,00
	Quantidade	1		Quantidade	1
Item 2	Depart. 2	\$20,00	Item 2	Depart. 3	\$30,00
	Quantidade	1		Quantidade	1
Item 3	Depart. 3	\$30,00	Pagamento	Dinheiro	\$40,00
	Quantidade	1			
Item 4	Depart. 4	\$40,00			
	Quantidade	1			

OPERAÇÃO

NOTA FISCAL

3 4 5 6 **NEW CHECK**

Esta introdução de um número de nota de controle temporário pode ser omitida.

1 2 3 4 **SEPARATE CHECK**

Introduza o número da nota de controle original com <SEP CHK>. O mostrador exibe o 1.º item que será separado.

SEPARATE CHECK

Depois de pressionar <SEP CHK>, este item é separado.

REVIEW

O mostrador exibe o 3.º item que será separado.

SEPARATE CHECK

NB

4 0 00 **CA / AMT / TEND**

CHECK No. 3456		
SEP CHK		1234
1 DEPT01		- 10.00
1 DEPT03		- 30.00
TL		- 40.00
CASH		40.00
CG		0.00

Operações avançadas

Transferência de funcionário

Esta operação permite-lhe mudar o funcionário que está encarregado de um número de nota de controle específica aberta.

Exemplo

Para mudar o funcionário para o número da nota de controle 1234 do funcionário 1 para o funcionário 4.

OPERAÇÃO

NOTA FISCAL

Pressione esta tecla se não quiser que o N.º do funcionário ou N.º secreto do funcionário apareça no mostrador.

CLK#

CLK TRANS	
C01	C04
1234	· 60.50

TL	· 60.50

N.º da ficha de controle/Quantia NB

1 CLK TRANS

Introduza o N.º do funcionário que está encarregado atualmente do N.º da nota de controle 1234 (nota de controle objetivo).

4 OPE #

Introduza o N.º do funcionário que se encarregará do N.º da nota de controle 1234 (nota de controle objetivo).

1 2 3 4 NEW CHECK

Introduza o N.º da nota de controle objetivo que será transferida do funcionário 1 para o funcionário 4. Você pode utilizar <OLD CHK> ou <NEW/OLD>.

Repare que se você saltar este passo, todos os números de nota de controle designados para o funcionário 1 serão transferidos para o funcionário 4.

CLK TRANS

Transferência de mesa

Com esta operação, você pode mudar o número de uma nota de controle.

Exemplo 1

Para mudar o número da nota de controle 1234 para 1111 (que é aberta novamente).

OPERAÇÃO

NOTA FISCAL

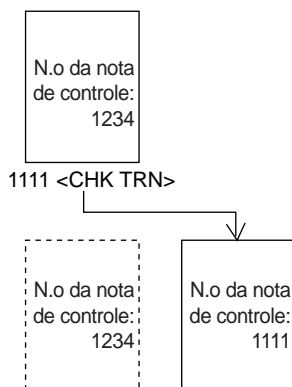

1 2 3 4 NEW CHECK
1 0 0 0 1
1 1 1 1 CHECK TRANS

Introduza o novo N.º da nota de controle.

CHECK No. 1234	
1 DEPT01	· 10.00
ST	· 10.00
TBL TRANS	1111
SRVC TL	- 10.00

Exemplo 2

Para mudar o número da nota de controle 3456 para 2222 (que já está aberta).

OPERAÇÃO

NOTA FISCAL

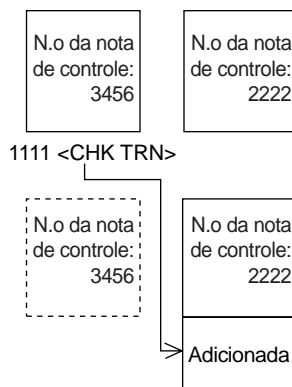

3 4 5 6 OLD CHECK
1 0 0 0 1
2 2 2 2 CHECK TRANS

CHECK No. 3456	
ST	· 10.00
1 DEPT01	· 10.00
TBL TRANS	2222
SRVC TL	- 30.00

Reduções de preço (preço vermelho)

Você pode utilizar a função de preço reduzido para mudar um preço; geralmente para uma quantia que é menor do que o preço normal. Você pode programar a caixa registradora de modo que imprima o preço normal, e a diferença entre os dois preços na nota fiscal, enquanto que no diário, esses itens são sempre impressos.

As seguintes funções são disponíveis para uso com o preço vermelho.

- Departamento e PLU
- Extensão de quantidade (O preço predefinido é requerido tanto para o departamento e PLU.)
- Limitação de quantia de programa de item (Isso afeta o novo preço.)

Repare que não é possível utilizar o preço vermelho com os seguintes tipos de itens.

- Departamentos e PLUs programados com preços unitários negativos
- Menus de definição e PLUs de ligação
- Segundos preços unitários
- Operações de multiplicação que usam o formato: Quantia × Quantidade

Exemplo 1

OPERAÇÃO			NOTA FISCAL		
Item	Depart. 1	\$6,00	4 00 RED PRICE	RED .6.00	Preço antigo
	Preço vermelho	\$4,00	Introduza um preço reduzido.	RED PRC -2.00	Preço reduzido
Pagamento	Dinheiro	\$4,00	6 00 1	1 DEPT01 *4.00	Preço novo (Diferença entre os dois preços)
			CA/AMT TEND	TL -4.00	
				CASH .4.00	

Exemplo 2

OPERAÇÃO			NOTA FISCAL		
Item	PLU 1	\$4,00	3 X/DATE TIME	RED .6.00	
	Preço vermelho	\$2,00	2 00 RED PRICE	RED PRC -4.00	
Pagamento	Dinheiro	\$6,00	Introduza um preço reduzido.	3 PLU0001 *6.00	
			1 PLU	TL -6.00	
			CA/AMT TEND	CASH .6.00	

- Com o modelo para os EUA/Canadá, utilize **X/FOR DATE TIME** ao invés de **X/DATE TIME**.

PLUs de condimento/preparação

Você pode forçar a introdução de um PLU de condimento/preparação depois do registro do PLU principal através da programação.

Exemplo (PLU de condimento)

OPERAÇÃO			NOTA FISCAL												
Item principal	PLU 1	\$10,00	<table border="1"> <tr><td>1 PLU0001</td><td>· 10.00</td></tr> <tr><td>PLU0011</td><td>· 0.10</td></tr> <tr><td>PLU0012</td><td>· 0.20</td></tr> <tr><td>PLU0013</td><td>· 0.30</td></tr> <tr><td>TL</td><td>- 10.60</td></tr> <tr><td>CASH</td><td>· 10.60</td></tr> </table>	1 PLU0001	· 10.00	PLU0011	· 0.10	PLU0012	· 0.20	PLU0013	· 0.30	TL	- 10.60	CASH	· 10.60
1 PLU0001	· 10.00														
PLU0011	· 0.10														
PLU0012	· 0.20														
PLU0013	· 0.30														
TL	- 10.60														
CASH	· 10.60														
Condimento	PLU 11	\$0,10													
	PLU 12	\$0,20													
	PLU 13	\$0,30													
Pagamento	Dinheiro	\$10,60													

1 PLU
 Registro do PLU principal.
 Nenhum registro de condimento causa uma condição de erro.

1 1 PLU
1 2 PLU
1 3 PLU
 CA / AMT / TEND

Exemplo (PLU de preparação)

OPERAÇÃO			NOTA FISCAL												
Item principal	PLU 20	\$20,00	<table border="1"> <tr><td>1 PLU0020</td><td>· 20.00</td></tr> <tr><td>PLU0021</td><td></td></tr> <tr><td>PLU0022</td><td></td></tr> <tr><td>PLU0023</td><td></td></tr> <tr><td>TL</td><td>- 20.00</td></tr> <tr><td>CASH</td><td>· 20.00</td></tr> </table>	1 PLU0020	· 20.00	PLU0021		PLU0022		PLU0023		TL	- 20.00	CASH	· 20.00
1 PLU0020	· 20.00														
PLU0021															
PLU0022															
PLU0023															
TL	- 20.00														
CASH	· 20.00														
Preparação	PLU 21	\$0,00													
	PLU 22	\$0,00													
	PLU 23	\$0,00													
Pagamento	Dinheiro	\$20,00													

2 0 PLU
 Registro de PLU principal.

2 1 PLU
2 2 PLU
2 3 PLU
 CA / AMT / TEND

Impressão discriminatória de VAT

Você pode forçar a impressão discriminatória de VAT na etapa de finalização, independentemente se a caixa registradora está programada para imprimir ou omitir a impressão discriminatória de VAT.

Pressione <VAT> toda vez que você quiser realizar a impressão discriminatória de VAT.

Exemplo

OPERAÇÃO			NOTA FISCAL		
Item 1	Depart. 1	\$1,00	1 00 1	1 DEPT01	T1 .1.00
	Tributável	1	2 PLU	1 PLU0001	T2 .2.00
			VAT	TA1	.0.90
Item 2	PLU 1	(\$2,00)	CA/AMT/TEND	TX1	.0.10
	Tributável	2		TA2	.1.90
				TX2	.0.10
Pagamento	Dinheiro	\$3,00		TL	-3.00
				CASH	-3.00

Registro de depósitos

Utilize os seguintes procedimentos para registrar depósitos.

Depósito do cliente

OPERAÇÃO			NOTA FISCAL		
Depósito	Dinheiro	\$50,00	5 0 00 DEPOSIT -	DEPO-	.50.00
			CA/AMT/TEND	TL	-50.00
				CASH	.50.00

Depósito de cliente durante transação de venda

OPERAÇÃO			NOTA FISCAL		
Itens	Depart. 1	\$10,00	1 0 00 1	1 DEPT01	.10.00
	Depart. 2	\$20,00	2 0 00 2	1 DEPT02	.20.00
Depósito		\$20,00	2 0 00 DEPOSIT +	DEPO+	-20.00
			CA/AMT/TEND	TL	-10.00
Pagamento	Dinheiro	\$10,00		CASH	.10.00

Cópia de conta

Exemplo 1

Para emitir a cópia de uma conta data de 3.º de junho de 2000 na quantia de \$35,00 em dinheiro.

OPERAÇÃO	NOTA FISCAL
<p>0 3 0 6 2 0 0 0 BILL COPY</p> <p>Introduza a data na ordem correta.</p> <p>3 5 00 CA/AMT TEND</p>	<pre> * BILL TOP MESSAGE 1 * * BILL TOP MESSAGE 2 * * BILL TOP MESSAGE 3 * * BILL TOP MESSAGE 4 * REG 03-06-2000(SAT) C01 MC#01 * BILL COPY MESSAGE 1 * * BILL COPY MESSAGE 2 * * BILL COPY MESSAGE 3 * * BILL COPY MESSAGE 4 * TA1 .35.00 TX1 .3.50 TL - 38.50 CASH .38.50 * BILL BTM MESSAGE 1 * * BILL BTM MESSAGE 2 * * BILL BTM MESSAGE 3 * * BILL BTM MESSAGE 4 * </pre> <p>Mensagem superior da conta ^{*1}</p> <p>Mensagem da cópia da conta ^{*1}</p> <p>Quantia de imposto adicional</p> <p>Mensagem inferior da conta ^{*1}</p> <p>^{*1} Opção programável</p>

Repare que você pode finalizar esta operação usando a tecla de quantia em dinheiro oferecida em pagamento.

Exemplo 2

Para emitir a cópia de uma conta data de 3.º de junho de 2000 na quantia de 30,00 euros em dinheiro (moeda secundária).

OPERAÇÃO	NOTA FISCAL
<p>0 3 0 6 2 0 0 0 BILL COPY</p> <p>EURO PD</p> <p>3 0 00 CA/AMT TEND</p>	<pre> * BILL TOP MESSAGE 1 * * BILL TOP MESSAGE 2 * * BILL TOP MESSAGE 3 * * BILL TOP MESSAGE 4 * REG 03-06-2000(SAT) C01 MC#01 * BILL COPY MESSAGE 1 * * BILL COPY MESSAGE 2 * * BILL COPY MESSAGE 3 * * BILL COPY MESSAGE 4 * TA1 €27.28 TX1 €2.72 TL €30.00 CASH €30.00 * BILL BTM MESSAGE 1 * * BILL BTM MESSAGE 2 * * BILL BTM MESSAGE 3 * * BILL BTM MESSAGE 4 * </pre> <p>Mensagem superior da conta ^{*1}</p> <p>Mensagem da cópia da conta ^{*1}</p> <p>Quantia de imposto incluso</p> <p>Mensagem inferior da conta ^{*1}</p> <p>^{*1} Opção programável</p>

Verificação da quantidade de estoque atual

Com esta operação, você pode chamar a quantidade de estoque atual para PLUs e mostrar o resultado no mostrador da caixa registradora.

Exemplo

Para verificar a quantidade de estoque atual do PLU 32 e tecla PLU 001.

OPERAÇÃO

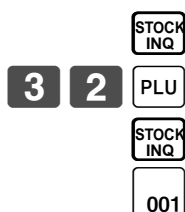

MOSTRADOR (7 segmentos)

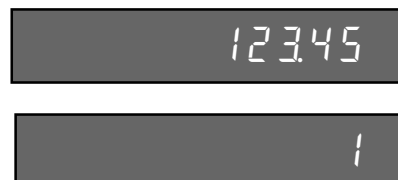

A quantidade de estoque atual é exibida.

Verificação de preço unitário

Utilize esta operação para chamar os preços unitários de departamentos, PLUs, segundo preço unitário de PLUs, ou PLUs de exploração. Os preços unitários aparecem no mostrador da caixa registradora quando são chamados.

Exemplo

Para verificar o preço unitário do PLU 32, tecla PLU 001, departamento 1.

OPERAÇÃO

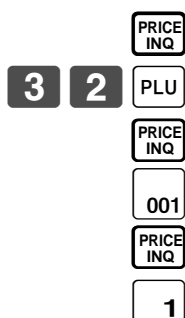

MOSTRADOR (7 segmentos)

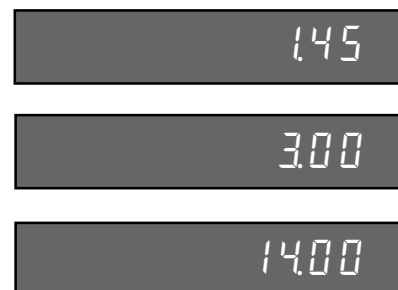

Anulação de item anterior com <REVIEW>

Você pode corrigir o(s) item(ns) registrado(s) anteriormente na mesma transação usando <REVIEW> (tecla de revisão).

Exemplo

OPERAÇÃO			MOSTRADOR
Item 1	Depart. 1	\$2,35	1 ST •2.35 DEPT01 2.35
	Quantidade	1	
Item 2	Depart. 2	\$2,00	2 ST •4.35 DEPT02 2.00
	Quantidade	1	
Item 3	PLU 1	(\$1,20) _{predefinido}	3 ST •5.55 PLU001 1.20
	Quantidade	1	
Item 1 corrigido	Depart. 1	\$2,35	** REVIEW ** DEPT01 1 QT 2.35
	Quantidade	1	
Pagamento	Dinheiro	\$3,20	2 ST •3.20 DEPT01 -2.35
			CASH 3.20

2 3 5 1

2 00 2

1 PLU

REVIEW

VOID

CA/AMT
/TEND

Revise o item a ser corrigido.

Pressione <VOID> para corrigir.

NOTA FISCAL

1 DEPT02	•2.00
1 PLU0001	•1.20
TL	- 3.20
CASH	•3.20

PLU de exploração

Os códigos de barras dos produtos são lidos pela exploração com o scanner portátil, e são arquivados no arquivo de PLUs de exploração junto com o preço unitário, identificador de item, estado de programação, departamento de ligação, totalizador e contador.

Quando um código de barras é introduzido através de exploração, ou através do teclado com <OBR> (tecla OBR) ou <One touch NLU> (tecla NLU de um toque), e tem sido arquivado no arquivo de PLUs de exploração, o preço unitário predefinido é acumulado para o seu próprio totalizador e outros totalizadores apropriados.

Os PLUs de exploração incluem os códigos UPC-A/UPC-E/EAN-13/EAN-8, de marcação na fonte, e de marcação na loja.

Registro de item

Com scanner/introdução de código/tecla NLU de um toque

OPERAÇÃO			NOTA FISCAL																	
Item 1 (exploração)	PLU de exploração	(\$2,35)	<p>“Exploração”</p> <p>1 2 3 4 5 6 OBR</p> <p>Código de PLU de exploração e tecla OBR.</p> <p>NLU</p> <p>NLU de um toque.</p> <p>CA/AMT/TEND</p>																	
	Código de PLU	49012347																		
Item 2 (código)	PLU de exploração	(\$2,00)																		
	Código de PLU	123456																		
Item 3 (OTN)	PLU de exploração	(\$1,23)																		
	Código de PLU	49012354																		
Pagamento	Dinheiro	\$5,58	<table border="1"> <tr> <td>1 Scan-PLU01</td> <td>#49012347</td> <td>· 2.34</td> <td rowspan="3">Código de PLU de exploração *1</td> </tr> <tr> <td>1 Scan-PLU02</td> <td>#123456</td> <td>· 2.00</td> </tr> <tr> <td>1 Scan-PLU03</td> <td>#49012354</td> <td>· 1.23</td> </tr> <tr> <td>TL</td> <td></td> <td>- 5.58</td> <td rowspan="2">*1 Opção programável</td> </tr> <tr> <td>CASH</td> <td></td> <td>· 5.58</td> </tr> </table>	1 Scan-PLU01	#49012347	· 2.34	Código de PLU de exploração *1	1 Scan-PLU02	#123456	· 2.00	1 Scan-PLU03	#49012354	· 1.23	TL		- 5.58	*1 Opção programável	CASH		· 5.58
1 Scan-PLU01	#49012347	· 2.34	Código de PLU de exploração *1																	
1 Scan-PLU02	#123456	· 2.00																		
1 Scan-PLU03	#49012354	· 1.23																		
TL		- 5.58	*1 Opção programável																	
CASH		· 5.58																		

PLU não encontrado

Quando um item de PLU de exploração que não existe no arquivo de PLUs de exploração é registrado, ocorre um erro (erro de item não encontrado). Neste caso, você pode introduzir tal item na caixa registradora e registrá-lo ao mesmo tempo. Depois disso, o erro de item não encontrado (“Item Not Found Error”) não ocorre durante o próximo registro.

OPERAÇÃO			NOTA FISCAL										
Item 1 (exploração)	PLU de exploração	(\$1,00)	<p>“Exploração”</p> <p>Não existe no arquivo de PLUs de exploração.</p> <p>“Erro de não encontrado”</p> <p>1 0 0 1</p> <p>Introduza o preço e pressione a tecla de departamento ligado.</p> <p>“Exploração”</p> <p>Registre normalmente.</p> <p>CA/AMT/TEND</p>										
	Código de PLU	49012361											
	Depart.	1											
Item 2 (exploração)	PLU de exploração	(\$1,00)											
	Código de PLU	49012361											
Pagamento	Dinheiro	\$2,00			<table border="1"> <tr> <td>2 DEPT01</td> <td>#49012361</td> <td>· 2.00</td> <td rowspan="3">Identificador/quantia de departamento de ligação</td> </tr> <tr> <td>TL</td> <td></td> <td>- 2.00</td> </tr> <tr> <td>CASH</td> <td></td> <td>· 2.00</td> </tr> </table>	2 DEPT01	#49012361	· 2.00	Identificador/quantia de departamento de ligação	TL		- 2.00	CASH
2 DEPT01	#49012361	· 2.00	Identificador/quantia de departamento de ligação										
TL		- 2.00											
CASH		· 2.00											

Depois da operação diária, é preciso fazer uma “manutenção de PLUs não encontrados” para fundir os PLUs não encontrados com o arquivo de PLUs de exploração. Consulte o seu revendedor para maiores detalhes.

Programação para funcionário

Você pode programar um número com até 4 dígitos (número de funcionário), estado de estagiário de um funcionário (ou seja, caixa estagiário) e taxa de comissão para cada funcionário.

Programação do número do funcionário

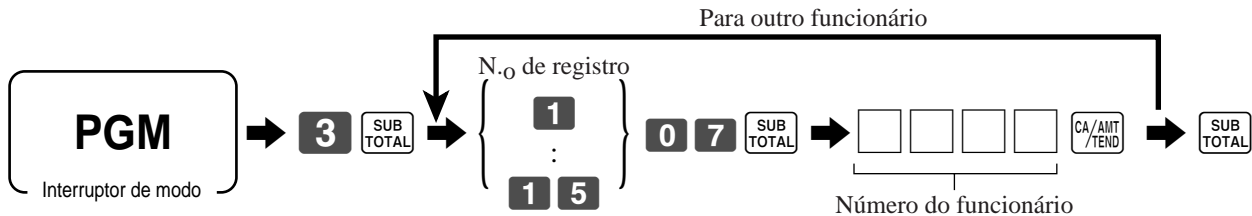

Programação do estado de estagiário

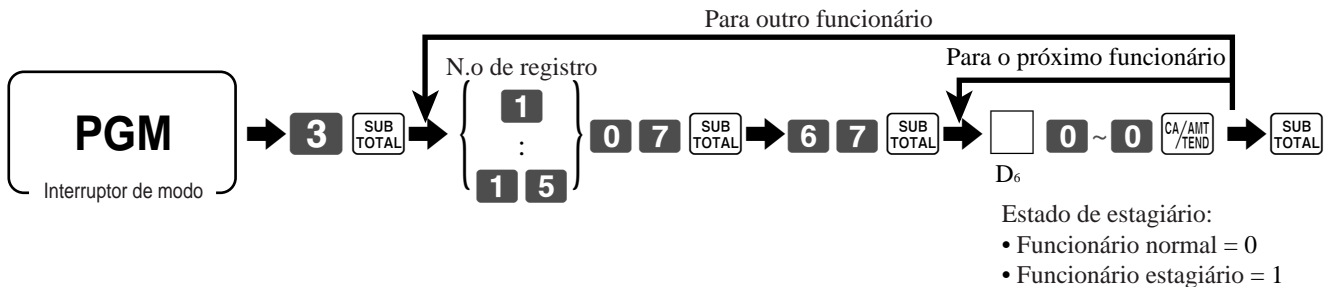

Programação da taxa de comissão

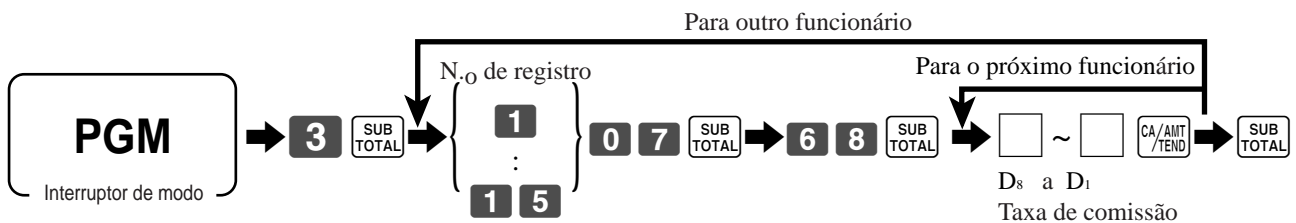

N.º de registro	Número do funcionário				Estado de estagiário		Taxa de comissão									
							Taxa de comissão 1				Taxa de comissão 2					
	Número inteiro	Fração decimal	Número inteiro	Fração decimal	D8	D7	D6	D5	D4	D3	D2	D1				
1					D6	00000										
2						00000										
3						00000										
4						00000										
5						00000										
6						00000										
7						00000										
8						00000										
14						00000										
15						00000										

A programação de caracteres pode ser feita de duas maneiras:

- Programação do teclado de caracteres (vide página 97),
ou
- Introdução de caracteres através de códigos (vide página 98).

Programação de identificadores e mensagens

Os seguintes identificadores e mensagens podem ser programados.

- Mensagens (Logotipo, comercial e inferior)
- Nome do funcionário
- Identificador de tecla PLU
- Identificador de tecla de departamento
- Número da máquina

Programação da mensagem da nota fiscal e nome do funcionário

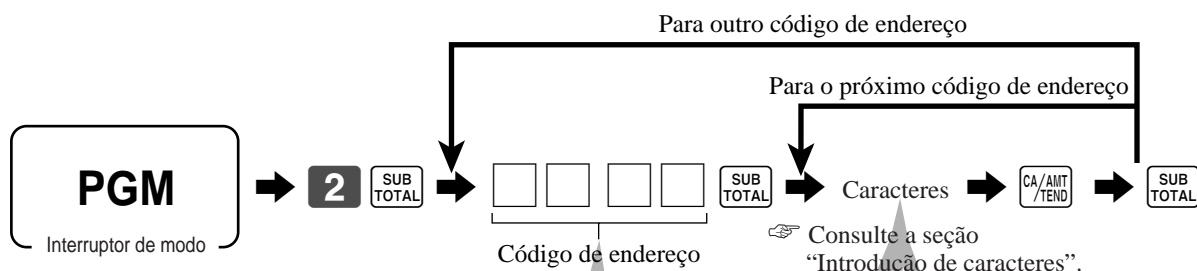

Código de endereço	Conteúdo	Caractere inicial	Seu
0107	Funcionário 01	C01	
0207	Funcionário 02	C02	
0307	Funcionário 03	C03	
0407	Funcionário 04	C04	
0507	Funcionário 05	C05	
0607	Funcionário 06	C06	
0707	Funcionário 07	C07	
0807	Funcionário 08	C08	
1407	Funcionário 14	C14	
1507	Funcionário 15	C15	

Número da máquina

Até 8 caracteres podem ser definidos.

Código de endereço	Conteúdo	Caractere inicial
Número da máquina		
0191	Número da máquina	MC#01

Operações avançadas

Código de endereço	Conteúdo	Caractere inicial	Seu
0132	1.ª linha da mensagem de logotipo	YOUR RECEIPT	
0232	2.ª linha da mensagem de logotipo	THANK YOU	
0332	3.ª linha da mensagem de logotipo	CALL AGAIN	
0432	4.ª linha da mensagem de logotipo		
0532	1.ª linha da mensagem comercial		
0632	2.ª linha da mensagem comercial		
0732	3.ª linha da mensagem comercial		
0832	4.ª linha da mensagem comercial		
0932	1.ª linha da mensagem inferior		
1032	2.ª linha da mensagem inferior		
1132	3.ª linha da mensagem inferior		
1232	4.ª linha da mensagem inferior		
1332	1.ª linha da mensagem superior da conta		
1432	2.ª linha da mensagem superior da conta		
1532	3.ª linha da mensagem superior da conta		
1632	4.ª linha da mensagem superior da conta		
1732	1.ª linha da mensagem da cópia de conta		
1832	2.ª linha da mensagem da cópia de conta		
1932	3.ª linha da mensagem da cópia de conta		
2032	4.ª linha da mensagem da cópia de conta		
2132	1.ª linha da mensagem inferior da conta		
2232	2.ª linha da mensagem inferior da conta		
2332	3.ª linha da mensagem inferior da conta		
2432	4.ª linha da mensagem inferior da conta		
2532	Mensagem de nota fiscal após fiscalização		
2632	1.ª linha da mensagem intermediária de hóspede		
2732	2.ª linha da mensagem intermediária de hóspede		
2832	3.ª linha da mensagem intermediária de hóspede		
2932	4.ª linha da mensagem intermediária de hóspede		
3032	1.ª linha da mensagem inferior de hóspede		
3132	2.ª linha da mensagem inferior de hóspede		
3232	3.ª linha da mensagem inferior de hóspede		
3332	4.ª linha da mensagem inferior de hóspede		
3432	5.ª linha da mensagem inferior de hóspede		
3532	6.ª linha da mensagem inferior de hóspede		
3632	7.ª linha da mensagem inferior de hóspede		
3732	8.ª linha da mensagem inferior de hóspede		
3832	9.ª linha da mensagem inferior de hóspede		
3932	10.ª linha da mensagem inferior de hóspede		

Programação do identificador de tecla de departamento/transação

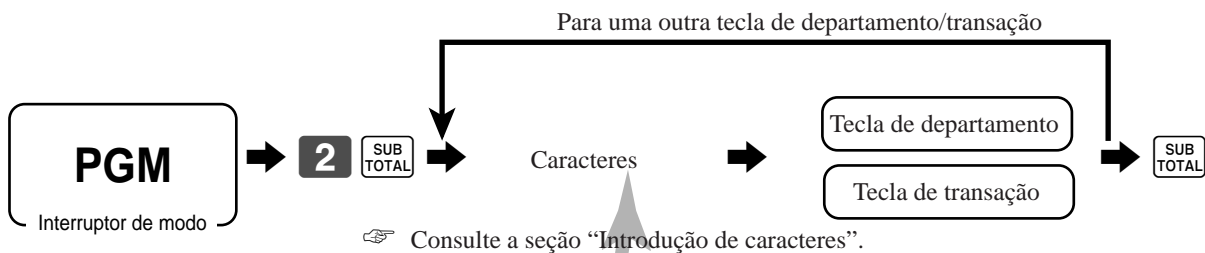

Conteúdo	Caractere inicial	Seu									
Departamento 01	DEPT01										
Departamento 02	DEPT02										
Departamento 03	DEPT03										
Departamento 04	DEPT04										
Departamento 05	DEPT05										
Departamento 06	DEPT06										
Departamento 07	DEPT07										

Conteúdo	Caractere inicial	Seu									
Dinheiro/Quantia oferecida em pagamento	CASH										
Cobrança	CHARGE										
Cheque	CHECK										
Crédito 1	CREDIT1										
Crédito 2	CREDIT2										
Empréstimo	LOAN										
Recebido a prazo	RC										
Desembolso	PD										
Recolhimento	P. UP										
Menos	-										
Desconto	%-										
Reembolso	RF										
Correção	CORR										
Validação	VLD										
Nota fiscal	RCT										
Não adição/Não venda	#/NS										
VAT	VAT										
Mudança de imposto 1	T/S1										
Mudança de imposto 2	T/S2										
Abrir	OPEN										
Número de funcionário	CLK#										
Subtotal	SUBTOTAL										
Ativação/desativação de nota fiscal	RCT ON/OFF										
Multiplicação/Data hora	X										
Multiplicação/para/Data hora	QT										
Dois zeros	00										
Vírgula decimal (um ponto no mostrador)	.										
Mudança do meio de transação	MEDIA CHG										

Programação do identificador de tecla PLU

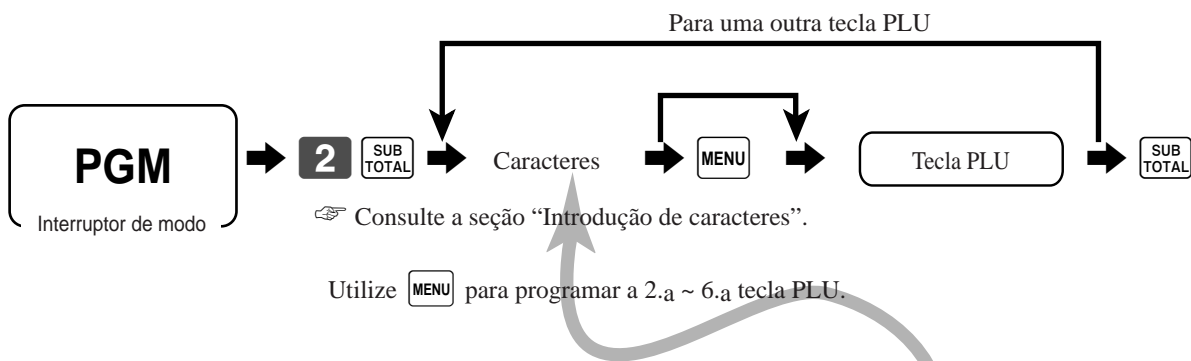

N.º de PLU	Conteúdo	Caractere inicial	Seu									
PLU												
001	PLU 001	PLU0001										
002	PLU 002	PLU0002										
003	PLU 003	PLU0003										
004	PLU 004	PLU0004										
005	PLU 005	PLU0005										
006	PLU 006	PLU0006										
007	PLU 007	PLU0007										
008	PLU 008	PLU0008										
009	PLU 009	PLU0009										
010	PLU 010	PLU0010										
011	PLU 011	PLU0011										
012	PLU 012	PLU0012										
013	PLU 013	PLU0013										
014	PLU 014	PLU0014										
015	PLU 015	PLU0015										
016	PLU 016	PLU0016										
017	PLU 017	PLU0017										
018	PLU 018	PLU0018										
019	PLU 019	PLU0019										
020	PLU 020	PLU0020										
021	PLU 021	PLU0021										
022	PLU 022	PLU0022										
023	PLU 023	PLU0023										
024	PLU 024	PLU0024										
025	PLU 025	PLU0025										
026	PLU 026	PLU0026										
027	PLU 027	PLU0027										
028	PLU 028	PLU0028										
029	PLU 029	PLU0029										
030	PLU 030	PLU0030										
031	PLU 031	PLU0031										

Introdução de caracteres

Esta seção descreve o método para introduzir identificadores ou mensagens (caracteres) para a caixa registradora durante a programação.

Os caracteres são especificados pelo teclado de caracteres ou por códigos. A primeira metade desta seção descreve o uso do teclado de caracteres, enquanto que a segunda metade descreve o método de introdução através de códigos de caractere.

Utilização do teclado de caracteres

Exemplo:

Para introduzir: “ **A** p p l e J u i c e ”,
 Introduza: “DBL” “A” “SHIFT” “p” “p” “1” “e” “SPACE” “CAP” “J” “SHIFT” “u” “i” “c” “e” **00** .

Para os EUA e o Alemanha

- ① **Tecla de mudança**
Pressionar esta tecla muda o caractere de caixa alta para caixa baixa e retorna para caixa alta em seqüência.
- ② **Tecla de cursor para a esquerda**
Serve para deslocar a posição de definição de caractere para a esquerda um por um, bem como para corrigir caracteres já introduzidos.
- ③ **Tecla de cursor para a direita**
Serve para deslocar a posição de definição de caractere para a direita um por um, bem como para corrigir caracteres já introduzidos.
- ④ **Tecla de letra de tamanho duplo**
Especifica que o próximo caractere introduzido seja um caractere de tamanho duplo. Você deve pressionar esta tecla antes de cada caractere de tamanho duplo.
- ⑤ **Tecla de espaço**
Pressione esta tecla para colocar um espaço.
- ⑥ **Tecla CAP**
Muda o caractere para caixa alta.
- ⑦ **Teclas do alfabeto**
Utilize-as para introduzir os caracteres.
- ⑧ **Teclas numéricas**
Utilize para introduzir códigos de programa, número de memória e códigos de caracteres.
- ⑨ **Tecla de fixação de caracteres**
Esta tecla é usada após o término de uma entrada alfabética para um identificador, nome ou mensagem.

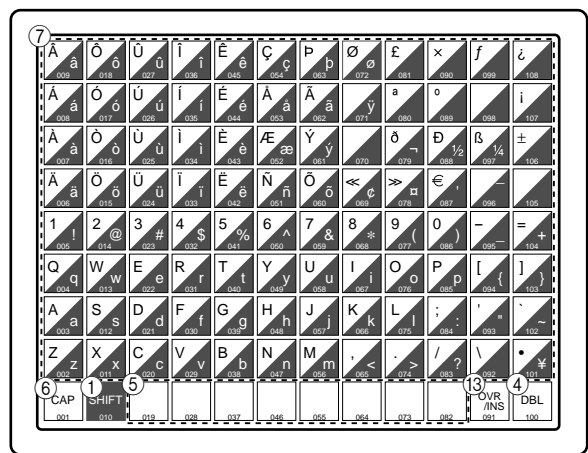
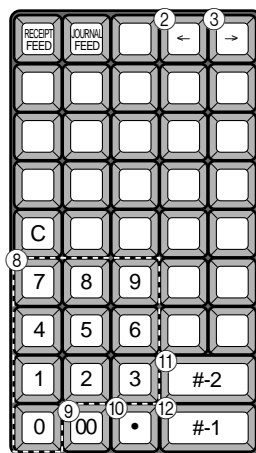

Para outras áreas

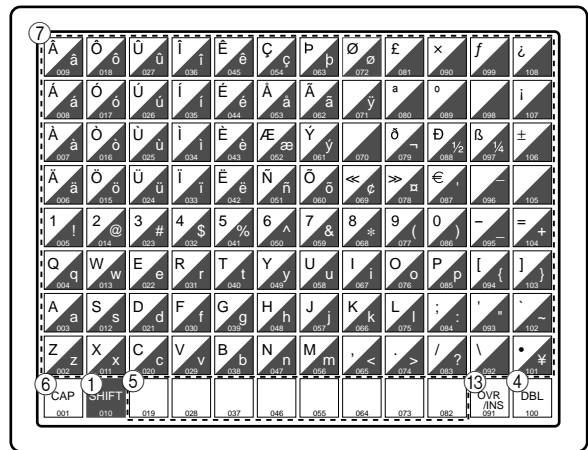
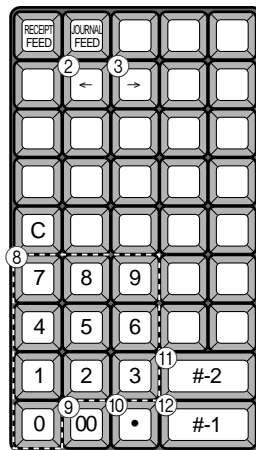

- ⑩ **Tecla de retrocesso/fixação de código de caractere**
Esta tecla registra um caractere com código (2 ou 3 dígitos). Ela também apaga o último caractere introduzido, exatamente como a tecla de retrocesso. (Ela não apaga uma entrada feita com a tecla de letra de tamanho duplo.)
- ⑪ **Tecla de fim de programa**
Esta tecla termina a programação de caracteres.
- ⑫ **Tecla de entrada de caracteres**
Esta tecla registra os caracteres programados.
- ⑬ **Tecla de inserção/sobreposição**
Pressione esta tecla para mudar o estado de “inserção” entre os caracteres originais ou “sobreposição” dos caracteres originais.

Operações avançadas

Introdução de caracteres por códigos

Cada vez que você introduz um caractere, escolha os códigos do caractere através da lista dos códigos dos caracteres (abaixo) e pressione a tecla  para defini-lo. Depois de introduzir todos os caracteres desejados, pressione a tecla **00** para fixá-los.

Exemplo:

Para introduzir: “ **A** p p l e J u i c e ”,
 Introduza: “255  65  112  112  108  101  32  74  117  105  99  101  **00** ”

Lista dos códigos de caracteres

Caractere	Código	Caractere	Código	Caractere	Código	Caractere	Código	Caractere	Código	Caractere	Código	Caractere	Código
Espaço	32	0	48	@	64	P	80	'	96	p	112	Ç	128
!	33	1	49	A	65	Q	81	a	97	q	113	ü	129
"	34	2	50	B	66	R	82	b	98	r	114	é	130
#	35	3	51	C	67	S	83	c	99	s	115	â	131
\$	36	4	52	D	68	T	84	d	100	t	116	ä	132
%	37	5	53	E	69	U	85	e	101	u	117	à	133
&	38	6	54	F	70	V	86	f	102	v	118	å	134
'	39	7	55	G	71	W	87	g	103	w	119	ç	135
(40	8	56	H	72	X	88	h	104	x	120	ê	136
)	41	9	57	I	73	Y	89	i	105	y	121	ë	137
*	42	:	58	J	74	Z	90	j	106	z	122	è	138
+	43	;	59	K	75	[91	k	107	{	123	ï	139
,	44	<	60	L	76	\	92	l	108		124	î	140
-	45	=	61	M	77]	93	m	109	}	125	ì	141
.	46	>	62	N	78	^	94	n	110	~	126	Ä	142
/	47	?	63	O	79	_	95	o	111		127	Å	143

Caractere	Código	Caractere	Código	Caractere	Código	Caractere	Código	Caractere	Código	Caractere	Código	Caractere	Código
É	144	á	160	■	176	ℒ	192	ø	208	Ó	224	-	240
æ	145	í	161	■	177	⊥	193	Ð	209	ß	225	±	241
Æ	146	ó	162	■	178	⊥	194	Ê	210	Ô	226	_	242
ô	147	ú	163		179	†	195	Ë	211	Ò	227	3/4	243
ö	148	ñ	164	†	180	—	196	È	212	ō	228	¶	244
ò	149	Ñ	165	Á	181	†	197	€	213	Õ	229	§	245
û	150	ª	166	Â	182	ã	198	Í	214	μ	230	÷	246
ù	151	º	167	À	183	Ã	199	Î	215	þ	231	,	247
ÿ	152	¿	168	©	184	ℒ	200	Ï	216	Þ	232	°	248
Ö	153	®	169	†	185	⊥	201	⊥	217	Ú	233	¨	249
Ü	154	¬	170		186	⊥	202	⊥	218	Û	234	•	250
ø	155	1/2	171	⊥	187	⊥	203	■	219	Ù	235	¹	251
£	156	1/4	172	⊥	188	†	204	■	220	Ý	236	³	252
∅	157	¡	173	¢	189	—	205		221	Ý	237	²	253
×	158	«	174	¥	190	†	206	ì	222	—	238	■	254
f	159	»	175	ı	191	¤	207	■	223	'	239	Tamanho duplo	255

Edição de caracteres

Correção de um caractere que acabou de ser introduzido

OPERAÇÃO	MOSTRADOR (pontos)
“L” “E” “N” “O” “N”	↳ LENON foi introduzido, ao invés de LEMON.
	↳ Pressione o cursor de seta para a esquerda três vezes.
	↳ Modo de sobreposição
“M”	↳ Introduza “M”.

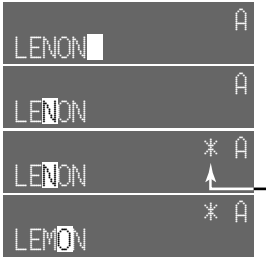

“*” significa o modo “OVR”.

Correção de um identificador de PLU já definido

OPERAÇÃO	MOSTRADOR (pontos)
	↳ Introduza “00”.
	↳ Introduza o N.º de PLU.
“S” “o” “d” “a” “ ”	↳ Introduza “Soda” e “espaço”.
	↳ Modo de sobreposição
“L”	↳ Introduza “L”.

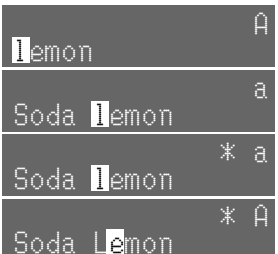

Correção de um identificador de tecla já definido

OPERAÇÃO	MOSTRADOR (pontos)
	↳ Introduza “00”.
	↳ Designe um tecla de departamento/transação/PLU.
	↳ Pressione a tecla de seta para a direita duas vezes.
“M”	↳ Introduza “M”.
	↳ Apague “N”.

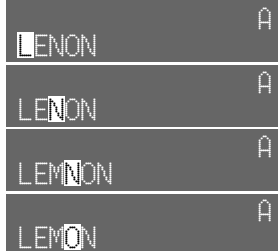

Correção de um identificador de mensagem já definido

OPERAÇÃO	MOSTRADOR (pontos)
	↳ Introduza o número do registro e do arquivo.
	↳ Pressione a tecla de seta para a direita duas vezes.
“O”	↳ Introduza “O”.
	↳ Apague “A”.



Impressão de relatórios de leitura/reposição

• Relatório de leitura de vendas diárias (modo “X1”)

Você pode imprimir relatórios de leitura a qualquer momento durante um dia de serviço sem afetar os dados armazenados na memória da caixa registradora.

• Relatório de reposição de vendas diárias (modo “Z1”)

Você deve imprimir relatórios de reposição no fim de um dia de serviço.

Importante!

- A operação de reposição emite um relatório e também apaga todos os dados de vendas da memória da caixa registradora.
- Certifique-se de realizar as operações de reposição no fim de cada dia de serviço. Caso contrário, você não poderá distinguir entre os dados de vendas para datas diferentes.

Para imprimir o relatório de leitura de departamento, PLU/tecla PLU individual

Este relatório mostra as vendas para departamentos ou PLUs/teclas PLU específicos.

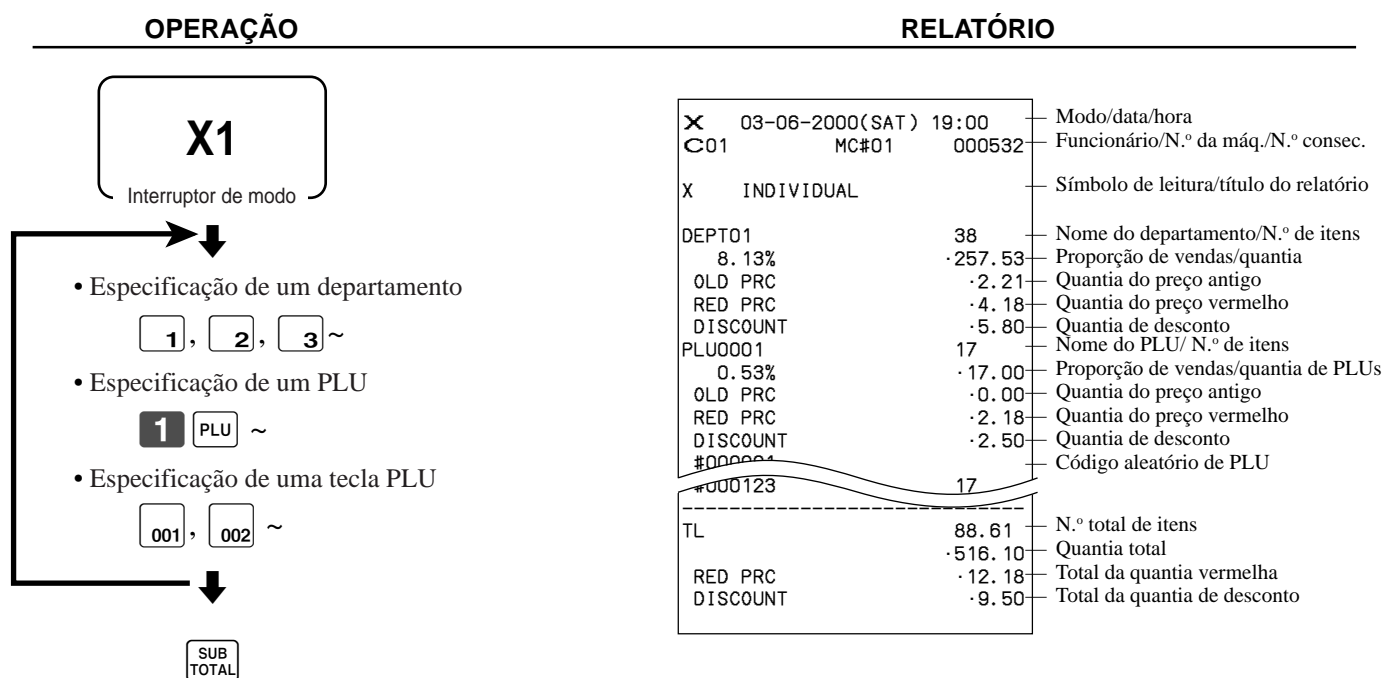

Depois de seleccionar os itens, pressione SUB TOTAL para terminar.

Para imprimir o relatório de leitura financeira

Este relatório mostra as vendas brutas, vendas líquidas, dinheiro e cheques na gaveta.

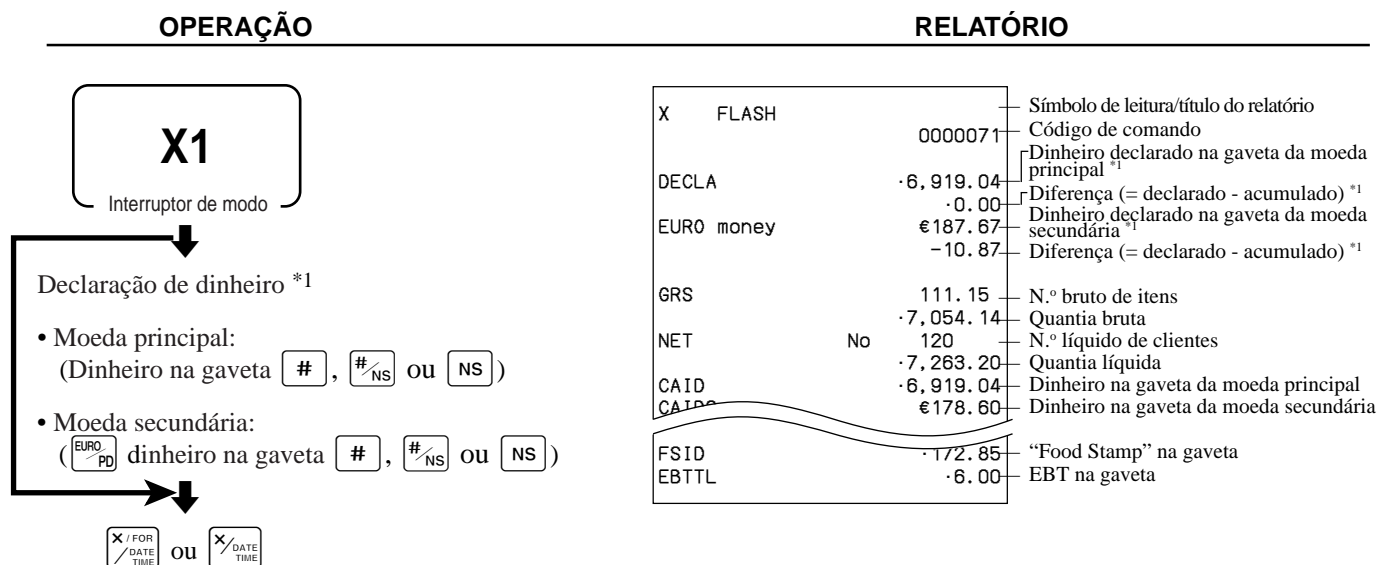

Para imprimir o relatório de leitura/reposição de funcionário individual

Este relatório mostra os totais de funcionários individuais.

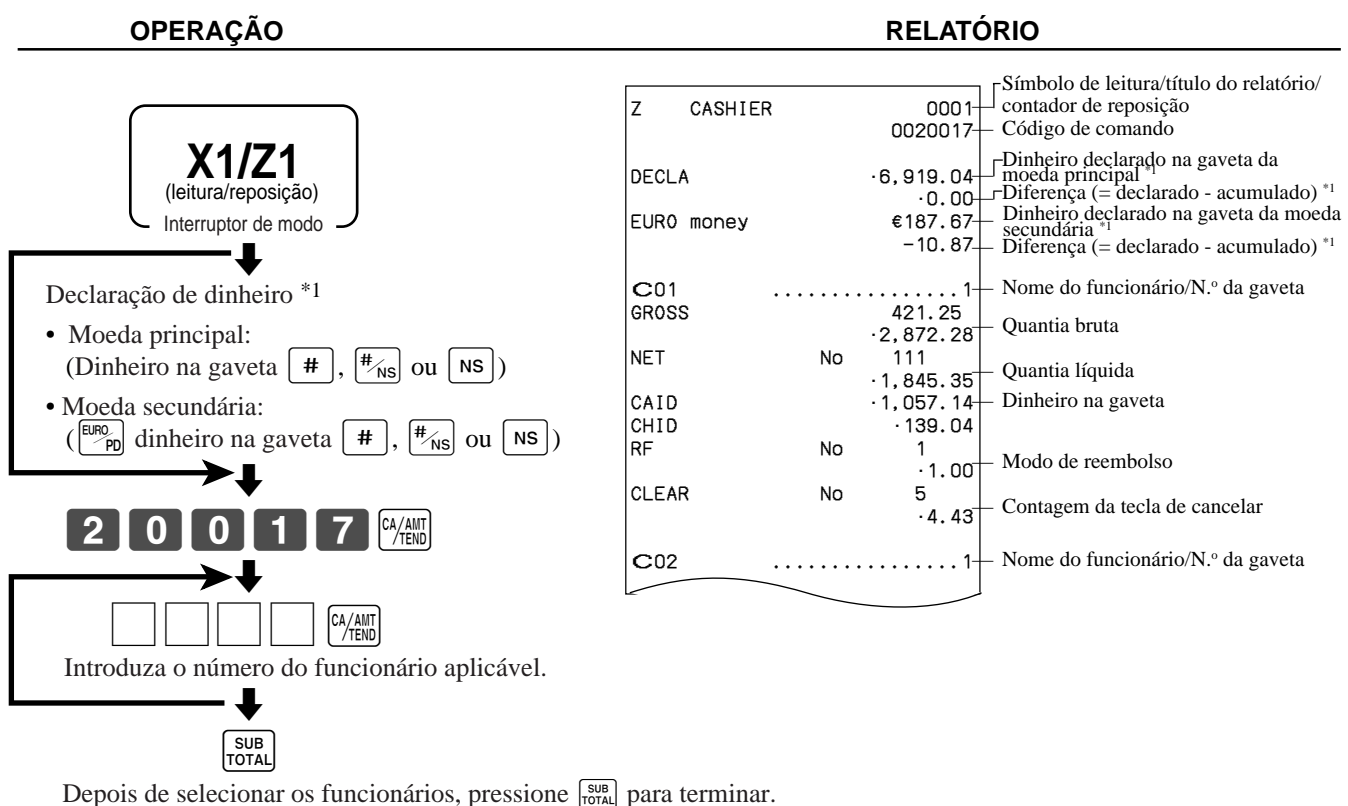

*1 Declaração de dinheiro:

Conte quanto dinheiro tem na gaveta e introduza esta quantia (até 10 dígitos).

A caixa registradora comparará automaticamente a introdução com o dinheiro na gaveta na memória e imprimirá a diferença entre essas duas quantias.

Repare que se a declaração de dinheiro for requerida por programação, não é possível omitir este procedimento.

Operações avançadas

Para imprimir o relatório de leitura/reposição de vendas diárias

Este relatório mostra as vendas com excesso dos PLUs.

OPERAÇÃO

RELATÓRIO

X1/Z1

(leitura/reposição)

Interruptor de modo

Declarção de dinheiro *1

• Moeda principal:

(Dinheiro na gaveta , ou)

• Moeda secundária:

(dinheiro na gaveta , ou)

CA/AMT
/TEND

Z	BATCH 01		Título do relatório
Z	FIX	0001	Título do relatório total fixo/contador de reposição *4
		0001011	Código do relatório
DECLA		-6,919.04	Dinheiro declarado na gaveta da moeda principal *1
		-0.00	Diferença (= declarado - acumulado) *1
EURO money		€187.67	Dinheiro declarado na gaveta da moeda secundária *1
		-10.87	Diferença (= declarado - acumulado) *1
GROSS		981.25	Total bruto *3
		-6,574.40	
NET	No	111	Total líquido *3
		-7,057.14	
CAID		-6,919.04	Dinheiro na gaveta *3
CHID		-139.04	Cobrança na gaveta *3
CKID		-859.85	Cheques na gaveta *3
CRID(1)		-709.85	Créditos na gaveta *3
RF	No	3	Modo de reembolso *3
		-10.22	
CUST	CT	111	Número de clientes *3
AVRG		-63.57	Vendas médias por cliente *3
DC		-1.22	Total de desconto *3
REF		-2.42	Tecla de reembolso *3
CLEAR	No	85	Contagem da tecla de cancelar *3
ROUND		-0.00	Total de arredondamento *3
CANCEL	No	2	Cancelamento *3
		-12.97	
TA1		-2,369.69	Quantia tributável 1 *3
TX1		-128.86	Quantia de imposto 1 *3
TA2		-2,172.96	Quantia tributável 2 *3
TX2		-217.33	Quantia de imposto 2 *3
GT1		-00000000125478.96	Total geral 1 *3
GT2		-00000000346284.23	Total geral 2 *3
GT3		-00000000123212.75	Total geral 3 *3

Z	TRANS		0001	Título do relatório de tecla de função/contador de reposição
			0001012	Código do relatório
CASH	No	362		Contagem da tecla de função/quantia *2
		-1,638.04		
CHARGE	No	56		
		-1,174.85		
RC	No	4		
		-810.00		
PD	No	5		
		-520.00		
CORR	No	14		
		-39.55		
VLD	No	19		
RCT	No	3		
NS	No	5		
Z	DEPT		0001	Título do relatório de departamento/contador de reposição
			0001015	Código do relatório
DEPT01		38		Nome do departamento/N.º de itens *2
8.13%		-257.53		Proporção de vendas/quantia *2
OLD PRC		-2.21		Quantia do preço antigo *2
RED PRC		-4.18		Quantia do preço vermelho *2
DISCOUNT		-5.80		Quantia de desconto *2
DEPT02		183		
		-1,362.28		
RED PRC		-20.21		
DISCOUNT		-17.22		
TL		88.61		N.º total de itens
		-1,916.10		Quantia total
RED PRC		-12.18		Total da quantia vermelha
DISCOUNT		-9.50		Total da quantia de desconto
Z	CASHIER		0001	Título do relatório de funcionário/contador de reposição
			0001017	Código do relatório
C01	1		Nome do funcionário/N.º da gaveta
GROSS		421.25		Total bruto
		-2,872.28		
NET	No	111		Total líquido
		-1,845.35		
CAID		-1,057.14		Dinheiro na gaveta
CHID		-139.04		
RF	No	1		Modo de reembolso
		-1.00		
CLEAR	No	5		Contagem da tecla de cancelar
		-4.43		
C02	1		Nome do funcionário/N.º da gaveta

*1 Declaração de dinheiro:

Conte quanto dinheiro tem na gaveta e introduza esta quantia (até 10 dígitos).

A caixa registradora comparará automaticamente a introdução com o dinheiro na gaveta na memória e imprimirá a diferença entre essas duas quantias.

Repare que se a declaração de dinheiro for requerida por programação, não é possível omitir este procedimento.

*2 Os departamentos/funções com total zero (quantias e números de itens que são zero) não são impressos.

*3 Esses itens podem ser omitidos por programação.

4 O símbolo “” é impresso no relatório de reposição, quando ocorre um estouro da memória no contador/totalizador.

Operações avançadas

Para imprimir o relatório de leitura/reposição de PLU/tecla PLU

Este relatório mostra as vendas para PLUs.

OPERAÇÃO	RELATÓRIO																																																																																															
<div style="border: 1px solid black; padding: 5px; width: fit-content; margin: 0 auto;"> <p>X1/Z1 (leitura/reposição) Interruptor de modo</p> </div> <p style="text-align: center;">↓</p> <div style="display: flex; justify-content: center; gap: 10px;"> <div style="border: 1px solid black; padding: 2px 10px;">0</div> <div style="border: 1px solid black; padding: 2px 10px;">1</div> <div style="border: 1px solid black; padding: 2px 10px;">4</div> <div style="border: 1px solid black; padding: 2px 10px; font-size: 8px;">CA/AMT /TEND</div> </div>	<table border="1" style="width: 100%; border-collapse: collapse;"> <tr> <td>X</td> <td>PLU</td> <td></td> <td></td> <td>Símbolo de leitura/título do relatório</td> </tr> <tr> <td></td> <td></td> <td>0000014</td> <td></td> <td>Código do relatório</td> </tr> <tr> <td>PLU0001</td> <td></td> <td>17</td> <td></td> <td>Nome do PLU/N.º de itens</td> </tr> <tr> <td>0.53%</td> <td></td> <td>·17.00</td> <td></td> <td>Proporção de vendas/quantia de PLU</td> </tr> <tr> <td>OLD PRC</td> <td></td> <td>·0.00</td> <td></td> <td>Quantia do preço antigo</td> </tr> <tr> <td>RED PRC</td> <td></td> <td>·2.18</td> <td></td> <td>Quantia do preço vermelho</td> </tr> <tr> <td>DISCOUNT</td> <td></td> <td>·2.50</td> <td></td> <td>Quantia de desconto</td> </tr> <tr> <td>#000001</td> <td></td> <td></td> <td></td> <td>Código aleatório de PLU</td> </tr> <tr> <td>PLU0100</td> <td></td> <td>42</td> <td></td> <td></td> </tr> <tr> <td>4.03%</td> <td></td> <td>·69.00</td> <td></td> <td></td> </tr> <tr> <td>OLD PRC</td> <td></td> <td>·0.00</td> <td></td> <td></td> </tr> <tr> <td>RED PRC</td> <td></td> <td>·5.18</td> <td></td> <td></td> </tr> <tr> <td>DISCOUNT</td> <td></td> <td>·0.50</td> <td></td> <td></td> </tr> <tr> <td>#000100</td> <td></td> <td></td> <td></td> <td></td> </tr> <tr> <td colspan="5" style="border-top: 1px dashed black;"></td> </tr> <tr> <td>TL</td> <td></td> <td>188.61</td> <td></td> <td>N.º total de itens</td> </tr> <tr> <td></td> <td></td> <td>·516.10</td> <td></td> <td>Quantia total</td> </tr> <tr> <td>RED PRC</td> <td></td> <td>·12.18</td> <td></td> <td>Total da quantia vermelha</td> </tr> <tr> <td>DISCOUNT</td> <td></td> <td>·9.50</td> <td></td> <td>Total da quantia de desconto</td> </tr> </table>	X	PLU			Símbolo de leitura/título do relatório			0000014		Código do relatório	PLU0001		17		Nome do PLU/N.º de itens	0.53%		·17.00		Proporção de vendas/quantia de PLU	OLD PRC		·0.00		Quantia do preço antigo	RED PRC		·2.18		Quantia do preço vermelho	DISCOUNT		·2.50		Quantia de desconto	#000001				Código aleatório de PLU	PLU0100		42			4.03%		·69.00			OLD PRC		·0.00			RED PRC		·5.18			DISCOUNT		·0.50			#000100										TL		188.61		N.º total de itens			·516.10		Quantia total	RED PRC		·12.18		Total da quantia vermelha	DISCOUNT		·9.50		Total da quantia de desconto
X	PLU			Símbolo de leitura/título do relatório																																																																																												
		0000014		Código do relatório																																																																																												
PLU0001		17		Nome do PLU/N.º de itens																																																																																												
0.53%		·17.00		Proporção de vendas/quantia de PLU																																																																																												
OLD PRC		·0.00		Quantia do preço antigo																																																																																												
RED PRC		·2.18		Quantia do preço vermelho																																																																																												
DISCOUNT		·2.50		Quantia de desconto																																																																																												
#000001				Código aleatório de PLU																																																																																												
PLU0100		42																																																																																														
4.03%		·69.00																																																																																														
OLD PRC		·0.00																																																																																														
RED PRC		·5.18																																																																																														
DISCOUNT		·0.50																																																																																														
#000100																																																																																																
TL		188.61		N.º total de itens																																																																																												
		·516.10		Quantia total																																																																																												
RED PRC		·12.18		Total da quantia vermelha																																																																																												
DISCOUNT		·9.50		Total da quantia de desconto																																																																																												

Para imprimir o relatório de leitura/reposição de vendas horárias

Este relatório mostra a discriminação das vendas horárias.

OPERAÇÃO	RELATÓRIO																																																																																					
<div style="border: 1px solid black; padding: 5px; width: fit-content; margin: 0 auto;"> <p>X1/Z1 (leitura/reposição) Interruptor de modo</p> </div> <p style="text-align: center;">↓</p> <div style="display: flex; justify-content: center; gap: 10px;"> <div style="border: 1px solid black; padding: 2px 10px;">0</div> <div style="border: 1px solid black; padding: 2px 10px;">1</div> <div style="border: 1px solid black; padding: 2px 10px;">9</div> <div style="border: 1px solid black; padding: 2px 10px; font-size: 8px;">CA/AMT /TEND</div> </div>	<table border="1" style="width: 100%; border-collapse: collapse;"> <tr> <td>X</td> <td>HOURLY</td> <td></td> <td></td> <td>Símbolo de leitura/título do relatório</td> </tr> <tr> <td></td> <td></td> <td>0000019</td> <td></td> <td>Código do relatório</td> </tr> <tr> <td>00:00->01:00</td> <td></td> <td></td> <td></td> <td>Faixa horária</td> </tr> <tr> <td></td> <td>CT</td> <td>1</td> <td></td> <td>N.º de clientes</td> </tr> <tr> <td>GROSS</td> <td></td> <td>·1.10</td> <td></td> <td>Vendas brutas</td> </tr> <tr> <td>NET</td> <td>No</td> <td>1</td> <td></td> <td>N.º de notas fiscais</td> </tr> <tr> <td>1.90%</td> <td></td> <td>·1.20</td> <td></td> <td>Proporção de vendas/vendas líquidas</td> </tr> <tr> <td>23:00->00:00</td> <td></td> <td></td> <td></td> <td></td> </tr> <tr> <td></td> <td>CT</td> <td>1</td> <td></td> <td></td> </tr> <tr> <td>GROSS</td> <td></td> <td>·3.45</td> <td></td> <td></td> </tr> <tr> <td>NET</td> <td>No</td> <td>1</td> <td></td> <td></td> </tr> <tr> <td>3.90%</td> <td></td> <td>·3.59</td> <td></td> <td></td> </tr> <tr> <td colspan="5" style="border-top: 1px dashed black;"></td> </tr> <tr> <td>TL</td> <td>CT</td> <td>280</td> <td></td> <td>N.º total de clientes</td> </tr> <tr> <td>GROSS</td> <td></td> <td>·1,937.61</td> <td></td> <td>Total bruto</td> </tr> <tr> <td>NET</td> <td>No</td> <td>25</td> <td></td> <td>N.º total de notas fiscais</td> </tr> <tr> <td></td> <td></td> <td>·2,096.80</td> <td></td> <td>Total líquido</td> </tr> </table>	X	HOURLY			Símbolo de leitura/título do relatório			0000019		Código do relatório	00:00->01:00				Faixa horária		CT	1		N.º de clientes	GROSS		·1.10		Vendas brutas	NET	No	1		N.º de notas fiscais	1.90%		·1.20		Proporção de vendas/vendas líquidas	23:00->00:00						CT	1			GROSS		·3.45			NET	No	1			3.90%		·3.59								TL	CT	280		N.º total de clientes	GROSS		·1,937.61		Total bruto	NET	No	25		N.º total de notas fiscais			·2,096.80		Total líquido
X	HOURLY			Símbolo de leitura/título do relatório																																																																																		
		0000019		Código do relatório																																																																																		
00:00->01:00				Faixa horária																																																																																		
	CT	1		N.º de clientes																																																																																		
GROSS		·1.10		Vendas brutas																																																																																		
NET	No	1		N.º de notas fiscais																																																																																		
1.90%		·1.20		Proporção de vendas/vendas líquidas																																																																																		
23:00->00:00																																																																																						
	CT	1																																																																																				
GROSS		·3.45																																																																																				
NET	No	1																																																																																				
3.90%		·3.59																																																																																				
TL	CT	280		N.º total de clientes																																																																																		
GROSS		·1,937.61		Total bruto																																																																																		
NET	No	25		N.º total de notas fiscais																																																																																		
		·2,096.80		Total líquido																																																																																		

Para imprimir o relatório de leitura/reposição de vendas mensais

Este relatório mostra as discriminações das vendas mensais.

OPERAÇÃO	RELATÓRIO																																																																																																				
<div style="border: 1px solid black; padding: 5px; text-align: center;"> X1/Z1 (leitura/reposição) Interruptor de modo </div> <div style="text-align: center;">↓</div> <div style="display: flex; justify-content: center; gap: 10px;"> <div style="border: 1px solid black; padding: 2px 5px;">0</div> <div style="border: 1px solid black; padding: 2px 5px;">2</div> <div style="border: 1px solid black; padding: 2px 5px;">0</div> <div style="border: 1px solid black; padding: 2px 5px; font-size: 8px;">CA/AMT /TEND</div> </div>	<table border="1" style="width: 100%; border-collapse: collapse;"> <tr> <td style="width: 10%;">X</td> <td style="width: 40%;">MONTHLY</td> <td style="width: 10%;"></td> <td style="width: 10%;"></td> <td style="width: 20%;">Símbolo de leitura/título do relatório</td> </tr> <tr> <td></td> <td></td> <td></td> <td style="text-align: right;">0000020</td> <td>Código do relatório</td> </tr> <tr> <td></td> <td>1.....</td> <td></td> <td></td> <td>Data de um mês</td> </tr> <tr> <td></td> <td>GROSS</td> <td></td> <td style="text-align: right;">1236.76</td> <td>Símbolo de bruto/N.º de itens</td> </tr> <tr> <td></td> <td></td> <td></td> <td style="text-align: right;">- 12,202.57</td> <td>Vendas brutas</td> </tr> <tr> <td></td> <td>NET</td> <td>No</td> <td style="text-align: right;">214</td> <td>Símbolo de líquido/N.º de clientes</td> </tr> <tr> <td></td> <td></td> <td></td> <td style="text-align: right;">- 12,202.57</td> <td>Vendas líquidas</td> </tr> <tr> <td></td> <td>31.....</td> <td></td> <td></td> <td></td> </tr> <tr> <td></td> <td>GROSS</td> <td></td> <td style="text-align: right;">2132</td> <td></td> </tr> <tr> <td></td> <td></td> <td></td> <td style="text-align: right;">- 14,187.57</td> <td></td> </tr> <tr> <td></td> <td>NET</td> <td>No</td> <td style="text-align: right;">205</td> <td></td> </tr> <tr> <td></td> <td></td> <td></td> <td style="text-align: right;">- 13,398.76</td> <td></td> </tr> <tr> <td></td> <td colspan="4" style="text-align: center;">-----</td> </tr> <tr> <td></td> <td>TL</td> <td></td> <td></td> <td>Símbolo de total</td> </tr> <tr> <td></td> <td>GROSS</td> <td></td> <td style="text-align: right;">9746.63</td> <td>Símbolo de bruto/N.º de itens</td> </tr> <tr> <td></td> <td></td> <td></td> <td style="text-align: right;">- 161,022.49</td> <td>Vendas brutas</td> </tr> <tr> <td></td> <td></td> <td></td> <td style="text-align: right;">- 16.52</td> <td>Vendas médias brutas diárias</td> </tr> <tr> <td></td> <td>NET</td> <td>No</td> <td style="text-align: right;">2351</td> <td>Símbolo de líquido/N.º de clientes</td> </tr> <tr> <td></td> <td></td> <td></td> <td style="text-align: right;">- 161,022.49</td> <td>Vendas líquidas</td> </tr> <tr> <td></td> <td></td> <td></td> <td style="text-align: right;">- 68.49</td> <td>Vendas médias líquidas diárias</td> </tr> </table>	X	MONTHLY			Símbolo de leitura/título do relatório				0000020	Código do relatório		1.....			Data de um mês		GROSS		1236.76	Símbolo de bruto/N.º de itens				- 12,202.57	Vendas brutas		NET	No	214	Símbolo de líquido/N.º de clientes				- 12,202.57	Vendas líquidas		31.....					GROSS		2132					- 14,187.57			NET	No	205					- 13,398.76			-----					TL			Símbolo de total		GROSS		9746.63	Símbolo de bruto/N.º de itens				- 161,022.49	Vendas brutas				- 16.52	Vendas médias brutas diárias		NET	No	2351	Símbolo de líquido/N.º de clientes				- 161,022.49	Vendas líquidas				- 68.49	Vendas médias líquidas diárias
X	MONTHLY			Símbolo de leitura/título do relatório																																																																																																	
			0000020	Código do relatório																																																																																																	
	1.....			Data de um mês																																																																																																	
	GROSS		1236.76	Símbolo de bruto/N.º de itens																																																																																																	
			- 12,202.57	Vendas brutas																																																																																																	
	NET	No	214	Símbolo de líquido/N.º de clientes																																																																																																	
			- 12,202.57	Vendas líquidas																																																																																																	
	31.....																																																																																																				
	GROSS		2132																																																																																																		
			- 14,187.57																																																																																																		
	NET	No	205																																																																																																		
			- 13,398.76																																																																																																		

	TL			Símbolo de total																																																																																																	
	GROSS		9746.63	Símbolo de bruto/N.º de itens																																																																																																	
			- 161,022.49	Vendas brutas																																																																																																	
			- 16.52	Vendas médias brutas diárias																																																																																																	
	NET	No	2351	Símbolo de líquido/N.º de clientes																																																																																																	
			- 161,022.49	Vendas líquidas																																																																																																	
			- 68.49	Vendas médias líquidas diárias																																																																																																	

Para imprimir o relatório de leitura/reposição de grupo

Este relatório mostra os totais de grupo de PLU/subdepartamento/departamento.

OPERAÇÃO	RELATÓRIO																																																																						
<div style="border: 1px solid black; padding: 5px; text-align: center;"> X1/Z1 (leitura/reposição) Interruptor de modo </div> <div style="text-align: center;">↓</div> <div style="display: flex; justify-content: center; gap: 10px;"> <div style="border: 1px solid black; padding: 2px 5px;">0</div> <div style="border: 1px solid black; padding: 2px 5px;">1</div> <div style="border: 1px solid black; padding: 2px 5px;">6</div> <div style="border: 1px solid black; padding: 2px 5px; font-size: 8px;">CA/AMT /TEND</div> </div>	<table border="1" style="width: 100%; border-collapse: collapse;"> <tr> <td style="width: 10%;">X</td> <td style="width: 40%;">GROUP</td> <td style="width: 10%;"></td> <td style="width: 10%;"></td> <td style="width: 20%;">Símbolo de leitura/título do relatório</td> </tr> <tr> <td></td> <td></td> <td></td> <td style="text-align: right;">0000016</td> <td>Código do relatório</td> </tr> <tr> <td></td> <td>GROUP01</td> <td></td> <td style="text-align: right;">203.25</td> <td>N.º do grupo/N.º de itens</td> </tr> <tr> <td></td> <td>33.87%</td> <td></td> <td style="text-align: right;">- 1,108.54</td> <td>Proporção de vendas/quantia do grupo</td> </tr> <tr> <td></td> <td>GROUP02</td> <td></td> <td style="text-align: right;">183</td> <td></td> </tr> <tr> <td></td> <td>40.58%</td> <td></td> <td style="text-align: right;">- 1,327.80</td> <td></td> </tr> <tr> <td></td> <td>GROUP03</td> <td></td> <td style="text-align: right;">12</td> <td></td> </tr> <tr> <td></td> <td></td> <td></td> <td style="text-align: right;">- 13.25</td> <td></td> </tr> <tr> <td></td> <td>GROUP99</td> <td></td> <td style="text-align: right;">13</td> <td></td> </tr> <tr> <td></td> <td>0.54%</td> <td></td> <td style="text-align: right;">- 17.80</td> <td></td> </tr> <tr> <td></td> <td colspan="4" style="text-align: center;">-----</td> </tr> <tr> <td></td> <td>TL</td> <td></td> <td></td> <td>N.º total de itens do grupo</td> </tr> <tr> <td></td> <td></td> <td></td> <td style="text-align: right;">862</td> <td>Total do grupo</td> </tr> <tr> <td></td> <td></td> <td></td> <td style="text-align: right;">- 3,272.00</td> <td></td> </tr> </table>	X	GROUP			Símbolo de leitura/título do relatório				0000016	Código do relatório		GROUP01		203.25	N.º do grupo/N.º de itens		33.87%		- 1,108.54	Proporção de vendas/quantia do grupo		GROUP02		183			40.58%		- 1,327.80			GROUP03		12					- 13.25			GROUP99		13			0.54%		- 17.80			-----					TL			N.º total de itens do grupo				862	Total do grupo				- 3,272.00	
X	GROUP			Símbolo de leitura/título do relatório																																																																			
			0000016	Código do relatório																																																																			
	GROUP01		203.25	N.º do grupo/N.º de itens																																																																			
	33.87%		- 1,108.54	Proporção de vendas/quantia do grupo																																																																			
	GROUP02		183																																																																				
	40.58%		- 1,327.80																																																																				
	GROUP03		12																																																																				
			- 13.25																																																																				
	GROUP99		13																																																																				
	0.54%		- 17.80																																																																				

	TL			N.º total de itens do grupo																																																																			
			862	Total do grupo																																																																			
			- 3,272.00																																																																				

Operações avançadas

• Relatório de leitura de vendas periódicas (modo “X2”)

Você pode imprimir relatórios de leitura a qualquer momento durante um dia de serviço sem afetar os dados armazenados na memória da caixa registradora.

• Relatório de reposição de vendas periódicas (modo “Z2”)

Você deve imprimir relatórios de reposição no fim do dia de serviço.

Para imprimir o relatório de leitura/reposição de vendas periódicas 1/2

Estes relatórios mostram as discriminações das vendas em dois tipos de períodos desejados.

OPERAÇÃO	RELATÓRIO																																																																																																																																										
<div style="border: 1px solid black; padding: 5px; width: fit-content; margin: 0 auto;"> <p>X2/Z2 (leitura/reposição) Interruptor de modo</p> <p style="text-align: center;">↓</p> <div style="display: flex; align-items: center; gap: 5px;"> <div style="border: 1px solid black; padding: 2px 5px; font-weight: bold; font-size: 1.2em;">1</div> <div style="border: 1px solid black; padding: 2px 5px; font-size: 0.8em;">CA/AMT /TEND</div> </div> </div>	<table border="1" style="width: 100%; border-collapse: collapse;"> <tr><td colspan="3">-----</td></tr> <tr><td>ZZ1 BATCH 02</td><td></td><td>Título do relatório</td></tr> <tr><td colspan="3">-----</td></tr> <tr><td>ZZ1 FIX</td><td>0001</td><td>Título do relatório total fixo/contador de reposição</td></tr> <tr><td></td><td>0001111</td><td>Código do relatório</td></tr> <tr><td colspan="3">-----</td></tr> <tr><td>GROSS</td><td>981.25</td><td>Total bruto *2</td></tr> <tr><td>NET</td><td>No 6,574.40</td><td>Total líquido *2</td></tr> <tr><td>CAID</td><td>111</td><td>Dinheiro na gaveta *2</td></tr> <tr><td>CHID</td><td>No 7,057.14</td><td>Cobrança na gaveta *2</td></tr> <tr><td>CKID</td><td>6,919.04</td><td>Cheques na gaveta *2</td></tr> <tr><td>CRID(1)</td><td>No 139.04</td><td>Créditos na gaveta *2</td></tr> <tr><td colspan="3">-----</td></tr> <tr><td>RF</td><td>No 3</td><td>Modo de reembolso *2</td></tr> <tr><td></td><td>10.22</td><td></td></tr> <tr><td>CUST</td><td>CT 111</td><td>Número de clientes *2</td></tr> <tr><td>AVRG</td><td>63.57</td><td>Vendas médias por cliente *2</td></tr> <tr><td>DC</td><td>1.22</td><td>Total de desconto *2</td></tr> <tr><td>REF</td><td>No 2.42</td><td>Tecla de reembolso *2</td></tr> <tr><td>CLEAR</td><td>No 85</td><td>Contagem da tecla de cancelar *2</td></tr> <tr><td>ROUND</td><td>No 0.00</td><td>Total de arredondamento *2</td></tr> <tr><td>CANCEL</td><td>No 2</td><td>Cancelamento *2</td></tr> <tr><td></td><td>12.97</td><td></td></tr> <tr><td colspan="3">-----</td></tr> <tr><td>TA1</td><td>2,369.69</td><td>Quantia tributável 1 *2</td></tr> <tr><td>TX1</td><td>128.86</td><td>Quantia de imposto 1 *2</td></tr> <tr><td>TA2</td><td>2,172.96</td><td>Quantia tributável 2 *2</td></tr> <tr><td>TX2</td><td>217.33</td><td>Quantia de imposto 2 *2</td></tr> <tr><td colspan="3">-----</td></tr> <tr><td>ZZ1 TRANS</td><td>0001</td><td>Título do relatório de tecla de função/contador de reposição</td></tr> <tr><td></td><td>0001112</td><td>Código do relatório</td></tr> <tr><td colspan="3">-----</td></tr> <tr><td>CASH</td><td>No 362</td><td>Contagem da tecla de função/quantia *1</td></tr> <tr><td></td><td>1,638.04</td><td></td></tr> <tr><td>CHARGE</td><td>No 56</td><td></td></tr> <tr><td></td><td>1,174.85</td><td></td></tr> <tr><td>RC</td><td>No 4</td><td></td></tr> <tr><td></td><td>810.00</td><td></td></tr> <tr><td>PD</td><td>No 5</td><td></td></tr> <tr><td></td><td>5.00</td><td></td></tr> <tr><td colspan="3">-----</td></tr> <tr><td>CORR</td><td>No 39.55</td><td></td></tr> <tr><td>VLD</td><td>No 19</td><td></td></tr> <tr><td>RCT</td><td>No 3</td><td></td></tr> <tr><td>NS</td><td>No 5</td><td></td></tr> <tr><td colspan="3">-----</td></tr> </table>	-----			ZZ1 BATCH 02		Título do relatório	-----			ZZ1 FIX	0001	Título do relatório total fixo/contador de reposição		0001111	Código do relatório	-----			GROSS	981.25	Total bruto *2	NET	No 6,574.40	Total líquido *2	CAID	111	Dinheiro na gaveta *2	CHID	No 7,057.14	Cobrança na gaveta *2	CKID	6,919.04	Cheques na gaveta *2	CRID(1)	No 139.04	Créditos na gaveta *2	-----			RF	No 3	Modo de reembolso *2		10.22		CUST	CT 111	Número de clientes *2	AVRG	63.57	Vendas médias por cliente *2	DC	1.22	Total de desconto *2	REF	No 2.42	Tecla de reembolso *2	CLEAR	No 85	Contagem da tecla de cancelar *2	ROUND	No 0.00	Total de arredondamento *2	CANCEL	No 2	Cancelamento *2		12.97		-----			TA1	2,369.69	Quantia tributável 1 *2	TX1	128.86	Quantia de imposto 1 *2	TA2	2,172.96	Quantia tributável 2 *2	TX2	217.33	Quantia de imposto 2 *2	-----			ZZ1 TRANS	0001	Título do relatório de tecla de função/contador de reposição		0001112	Código do relatório	-----			CASH	No 362	Contagem da tecla de função/quantia *1		1,638.04		CHARGE	No 56			1,174.85		RC	No 4			810.00		PD	No 5			5.00		-----			CORR	No 39.55		VLD	No 19		RCT	No 3		NS	No 5		-----		

ZZ1 BATCH 02		Título do relatório																																																																																																																																									

ZZ1 FIX	0001	Título do relatório total fixo/contador de reposição																																																																																																																																									
	0001111	Código do relatório																																																																																																																																									

GROSS	981.25	Total bruto *2																																																																																																																																									
NET	No 6,574.40	Total líquido *2																																																																																																																																									
CAID	111	Dinheiro na gaveta *2																																																																																																																																									
CHID	No 7,057.14	Cobrança na gaveta *2																																																																																																																																									
CKID	6,919.04	Cheques na gaveta *2																																																																																																																																									
CRID(1)	No 139.04	Créditos na gaveta *2																																																																																																																																									

RF	No 3	Modo de reembolso *2																																																																																																																																									
	10.22																																																																																																																																										
CUST	CT 111	Número de clientes *2																																																																																																																																									
AVRG	63.57	Vendas médias por cliente *2																																																																																																																																									
DC	1.22	Total de desconto *2																																																																																																																																									
REF	No 2.42	Tecla de reembolso *2																																																																																																																																									
CLEAR	No 85	Contagem da tecla de cancelar *2																																																																																																																																									
ROUND	No 0.00	Total de arredondamento *2																																																																																																																																									
CANCEL	No 2	Cancelamento *2																																																																																																																																									
	12.97																																																																																																																																										

TA1	2,369.69	Quantia tributável 1 *2																																																																																																																																									
TX1	128.86	Quantia de imposto 1 *2																																																																																																																																									
TA2	2,172.96	Quantia tributável 2 *2																																																																																																																																									
TX2	217.33	Quantia de imposto 2 *2																																																																																																																																									

ZZ1 TRANS	0001	Título do relatório de tecla de função/contador de reposição																																																																																																																																									
	0001112	Código do relatório																																																																																																																																									

CASH	No 362	Contagem da tecla de função/quantia *1																																																																																																																																									
	1,638.04																																																																																																																																										
CHARGE	No 56																																																																																																																																										
	1,174.85																																																																																																																																										
RC	No 4																																																																																																																																										
	810.00																																																																																																																																										
PD	No 5																																																																																																																																										
	5.00																																																																																																																																										

CORR	No 39.55																																																																																																																																										
VLD	No 19																																																																																																																																										
RCT	No 3																																																																																																																																										
NS	No 5																																																																																																																																										

Operações avançadas

Para imprimir outros relatórios de leitura/reposição de vendas

Os seguintes relatórios podem ser emitidos.

Procedimento

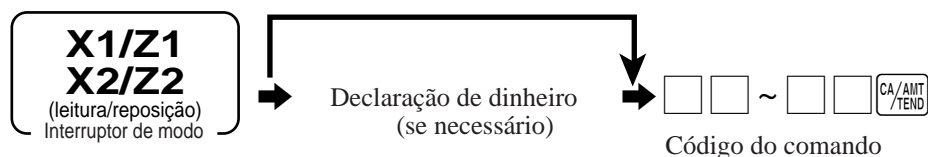

Lista dos códigos de relatório/comando

Nome do relatório	Código do comando N.º leitura=0/ N.º reposição=1			Nome do relatório	Código do comando N.º leitura=0/ N.º reposição=1		
	Vendas diárias	Vendas periódicas 1	Vendas periódicas 2		Vendas diárias	Vendas periódicas 1	Vendas periódicas 2
Totalizador fixo	11	#111	#211	Departamento	15	#115	#215
Tecla de transação	12	#112	#212	Melhores 50 (ordem de quantia)	60015	60115	60215
Subdepartamento	13	#113	#213	Melhores 50 (ordem de quantidade)	70015	70115	70215
PLU por número de registro (todos) *	14	#114	#214	Grupo	16	#116	#216
Todos PLUs por código aleatório *	14	#114	#214	Funcionário	17	#117	#217
Por grupo	1000014	100#114	100#214	Individual	2017	2#117	2#217
Por departamento	2000014	200#114	200#214	Vendas horárias	19	#119	#219
Por subdepartamento	3000014	300#114	300#214	Vendas mensais	20	#120	#220
Individual por grupo	1020014	102#114	102#214	Nota de controle aberta	25	-----	-----
Individual por departamento	2020014	202#114	202#214	Total	40025	-----	-----
Individual por subdepartamento	3020014	302#114	302#214	PLU de exploração por departamento de gama (todos)	26	-----	-----
Gama por número de registro *	10014	1#114	1#214	Por grupo de gama	1000026	-----	-----
Gama por código aleatório *	10014	1#114	1#214	Por departamento de gama	2000026	-----	-----
Melhores 50 (ordem de quantia)	60014	60114	60214	Por subdepartamento de gama	3000026	-----	-----
Melhores 50 (ordem de quantidade)	70014	70114	70214	Melhores 50 por departamento de gama	80026	-----	-----
Menu (1.º)	81	#181	#281	Item inativo por departamento de gama	90026	-----	-----
Menu (2.º)	82	#182	#282	PLU não encontrado por departamento de gama (todos)	27	-----	-----
Menu (3.º)	83	#183	#283	Análise de mesa	28	#128	#228
Menu (4.º)	84	#184	#284	Item horário	31	#131	#231
Menu (5.º)	85	#185	#285	Misto e igual	61	#161	#261
Menu (6.º)	86	#186	#286	Financial	71	-----	-----
Estoque de PLUs, todos PLUs por número de registro *	64	-----	-----	Individual (tecla de item/transação)	Sem código	-----	-----
Todos PLUs por código aleatório *	64	-----	-----	Reposição de PLUs (sem relatório)	50014	51114	51214
Por grupo	1000064	-----	-----	Reposição de PLUs de exploração (sem relatório)	50026	-----	-----
Por departamento	2000064	-----	-----	Reposição de PLUs não encontrados (sem relatório)	50027	-----	-----
Por subdepartamento	3000064	-----	-----	Reposição de arquivo de PLUs não encontrados (com relatório)	80027	-----	-----
Individual por grupo	1020064	-----	-----	Reposição de arquivo de manutenção de PLUs não encontrados	80082	-----	-----
Individual por departamento	2020064	-----	-----	*Você pode escolher por número de registro/por código aleatório por programa.			
Individual por subdepartamento	3020064	-----	-----				
Gama por número de registro *	10064	-----	-----				
Gama por código aleatório *	10064	-----	-----				

Leitura do programa da caixa registradora

Para imprimir o programa de preços unitários/taxas (exceto PLU/PLU de exploração)

OPERAÇÃO

RELATÓRIO



Interruptor de modo



P01.....			
CHECK		@1.00	
CASH		@100.00	
-		@1.00	
%		10%	
DEPT01		0001-05	
	1.2	@1.00	
DEPT02		0002-05	
	1	@2.00	

Símbolo de leitura de programa

Preço unitário ou taxa de tecla de transação

Identificador de departamento/N.º de reg./

N.º de arq.

Quantidade unitária/preço unitário

Operações avançadas

Para imprimir o identificador de tecla, nome, programa de mensagem (exceto PLU)

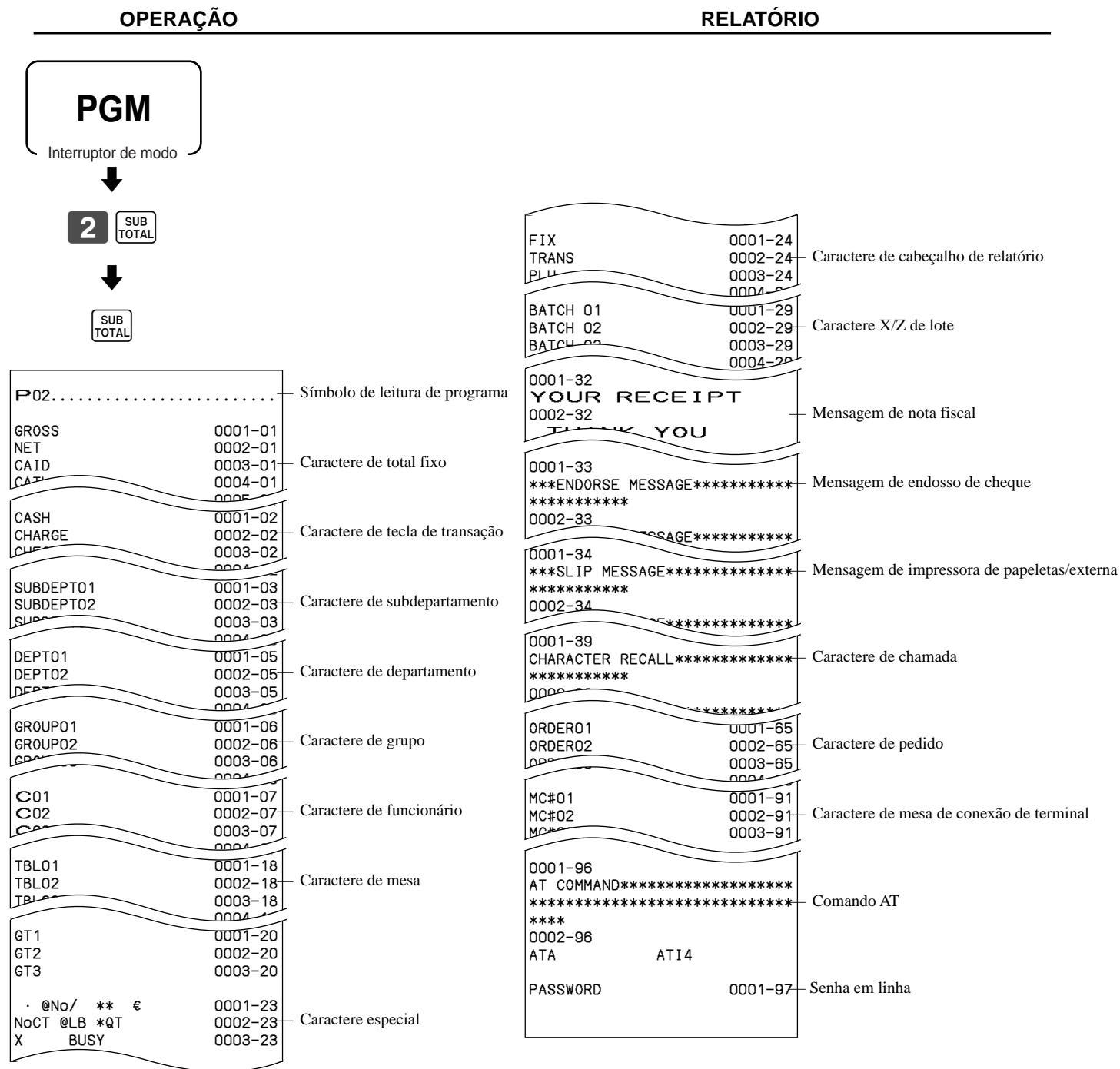

Para imprimir o programa de PLU/tecla PLU

OPERAÇÃO

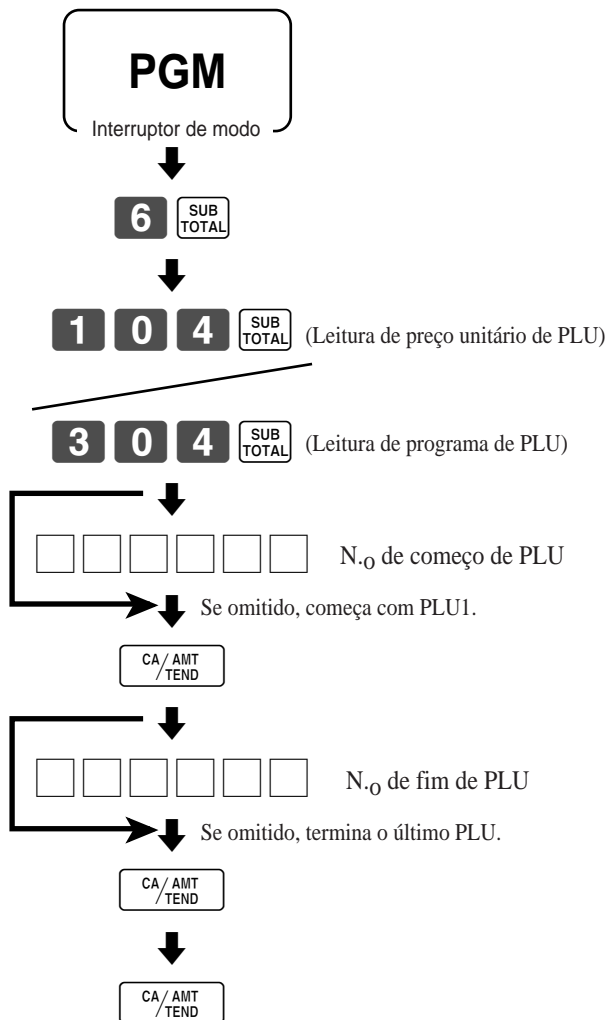

RELATÓRIO

P01.....		Símbolo de leitura de programa
#000001 - #999999		Faixa de leitura
PLU0001	0001-04	Caractere de item/N.º de reg./N.º de arq.
	#000001	Código aleatório
1.2	@1.00	Quantidade unitária/preço unitário
PLU0002	0002-04	
	#000002	
1	@2.00	

P03.....		Símbolo de leitura de programa
#000001 - #999999		Faixa de leitura
PLU0001	0001-04	Caractere de item/N.º de reg./N.º de arq.
	00000000000000	Programa em lote 01 ~ 1066, 18 ~ 1966
11-66	000000	Programa em lote 1166
12-66	#000001	Programa em lote 1266
13-66	<- 0001-28	Programa em lote 1366
14-66	0	Programa em lote 1466
15-66	@1234.56	Programa em lote 1566
16-66	000000	Programa em lote 1666
17-66	00	Programa em lote 1766
PLU0002	0002-04	
	00000000000000	
11-66	000000	

Localização e solução de problemas

Esta seção descreve o que você deve fazer ao encontrar problemas com a operação.

No caso de erros

Os erros são indicados por códigos de erro. Quando isso acontecer, usualmente você pode encontrar o problema na tabela abaixo.

Pressione **C** para verificar a seção apropriada deste manual para a operação que deseja realizar.

Código de erro	Mensaje	Significado	Ação
E001	Wrong mode	A posição do interruptor de modo foi mudada antes da finalização.	Retorne o interruptor de modo para sua posição original e finalize a operação.
E003	Wrong operator	O botão do funcionário foi pressionado antes da finalização de um registro sendo realizado por um outro botão de funcionário. O funcionário em serviço difere do funcionário que realizou o registro de rastreamento de notas de controle.	Pressione o botão do funcionário original e finalize a transação antes de pressionar um outro botão de funcionário. Introduza o número de nota de controle correto ou designe o número de funcionário correto.
E004	Error INIT/FC	Operação de inicialização ou de cancelamento de bloqueio de unidade em andamento.	Complete a operação.
E005	Insufficient memory	A alocação da memória excedeu da capacidade da memória total.	Realoque a memória ou expanda a memória (se possível).
E008	Please sign on	Registro sem introduzir um número de funcionário.	Introduza um número de funcionário.
E009	Enter password	Operação sem introduzir a senha.	Introduza a senha.
E010	Close the drawer	A gaveta foi deixada aberta durante mais tempo do que o tempo programado (alarme de abertura da gaveta).	Feche a gaveta.
E011	Close the drawer	Tentativa de registrar enquanto a gaveta está aberta.	Feche a gaveta.
E013	Journal paper near end	O rolo de papel para diário está quase no fim. (opção)	Coloque um rolo de papel novo.
E015	Check R/J printer	Erro da impressora	
E016	Change back to REG mode	Tentativa de fazer duas transações consecutivas no modo de reembolso.	Mude para um outro modo e volte para o modo RF para a próxima transação.
E017	Enter CHK/TBL number	Tentativa de registrar um item sem introduzir um número de nota de controle.	Introduza um número de nota de controle.
E018	Enter Table number	Tentativa de registrar um item sem introduzir um número de mesa.	Introduza um número de mesa.
E019	Enter number of customers	Tentativa de finalização sem introduzir o número do cliente.	Introduza o número do cliente.
E021	No Dept Link	Não há nenhum PLU ligado a departamento registrado.	Corrija o programa.
E022	Not found PLU	O código de PLU não foi encontrado no arquivo de PLUs de exploração.	Realize o registro de departamento.
E023	Stock shortage	A quantidade de estoque atual está menor do que a quantidade de estoque mínima.	Realize a manutenção do estoque.
E024	No stock	A quantidade de estoque atual tornou-se/está negativa.	Realize a manutenção do estoque.
E025	Illegal scale read or entry	Erro de leitura de escala/registo de não venda para item escalável.	Registro de novo/registre para um departamento ou PLU apropriado.
E026	Enter condiment/preparation PLU	Não há PLU de condimento/preparação registrado.	Registre o PLU de condimento/preparação.
E029	In the tender operation	O registro de item está proibido para quantia oferecida em pagamento parcial.	Finalize a transação.
E030	Press RATE TAX key	Tentativa de finalização de uma transação sem registrar a taxa-imposto.	Registre <RATE TAX>.
E031	Press ST key	Tentativa de finalização de uma transação sem confirmar o subtotal.	Registre <SUBTOTAL>.
E032	Press FSST key	Tentativa de finalização de uma transação sem confirmar o subtotal de "Food Stamp".	Pressione <FS/ST>.
E033	Enter tender amount	Tentativa de finalização sem introduzir a quantia oferecida em pagamento.	Introduza a quantia oferecida em pagamento.
E035	Change amount exceeds limit	A quantia do troco excedeu do limite predefinido.	Introduza a quantia oferecida em pagamento de novo.
E036	Remove money from the drawer	O conteúdo da gaveta excedeu do limite programado.	Realize a operação de recolhimento.
E037	Digit or amount limitation over	Erro de bloqueio de quantia alta/bloqueio de dígito baixo.	Introduza a quantia correta.
E038	Perform money declaration	Operação de leitura/reposição sem declarar o dinheiro na gaveta. Este erro aparece apenas quando esta função está ativada.	Realize a declaração de dinheiro.
E040	Issue guest receipt	Tentativa de registrar uma nova transação sem emitir uma nota fiscal de hóspede.	Emita uma nota fiscal de hóspede.
E041	Print validation	Tentativa de registrar uma nova transação sem validação.	Realize a operação de validação.
E042	Insert VLD paper and retry	O papel de validação (impressora de papeletas) terminou. Não há papel de validação (impressora de papeletas) inserido.	Coloque um novo papel de validação.
E044	Print cheque	Tentativa de registrar uma nova transação sem imprimir nota o cheque.	Realize a impressão do cheque.
E045	Print Cheque Endorsement	Tentativa de registrar uma nova transação sem imprimir o endosso de cheque.	Realize o endosso de cheque.
E046	REG buffer full	O buffer de registro está cheio. O buffer para separar nota de controle está cheio.	Finalize a transação. Aloque buffer suficiente para separar notas de controle.
E047	Print bill	Tentativa de registrar uma nova transação sem imprimir a papeleta.	Realize a operação de impressão de papeleta.
E048	Insert slip paper and retry	Não há papel inserido ou o papel está fora da impressora de papeletas.	Insira uma nova papeleta.

Localização e solução de problemas

Código de erro	Mensaje	Significado	Ação
E049	CHECK memory full	A memória de índice de rastreamento de notas de controle está cheia.	Finalize e feche o número da nota de controle usada atualmente.
E050	DETAIL memory full	A memória de detalhes de rastreamento de notas de controle está cheia.	Finalize e feche o número da nota de controle usada atualmente.
E051	CHK/TBL No. is occupied	Tentativa de usar <NEW CHECK> para abrir uma nova nota de controle usando um número que já foi usado para uma nota de controle existente na memória de rastreamento de notas de controle.	Finalize e feche o número da nota de controle usada atualmente sob o número que deseja utilizar ou utilize um número de nota de controle diferente.
E053	CHK/TBL No. is not opened	Tentativa de usar <OLD CHECK> para reabrir uma nova nota de controle usando um número que não foi usado para uma nota de controle existente na memória de rastreamento de notas de controle.	Utilize o número de nota de controle correto (se quiser reabrir uma nota de controle que já existe na memória de rastreamento de notas de controle) ou utilize <NEW CHECK> para abrir uma nova nota de controle.
E054	Out of CHK/TBL No. range	Estouro da faixa do número de notas de controle.	Introduza o número correto.
E055	In the SEP CHK operation	O registro normal está proibido durante a operação de separar nota de controle.	Termine a operação de separar nota de controle.
E059	Press EAT-IN or TAKE-OUT key	Tentativa de finalizar uma transação sem especificar <EAT-IN> ou <TAKEOUT>.	Pressione <EAT-IN> ou <TAKEOUT>.
E060	Printer offline	Impressora externa está fora de linha.	
E061	Printer error	A impressora externa foi desligada.	
E062	Printer paper end	O papel da impressora externa acabou.	Coloque um papel novo.
E063	Printer busy	A impressora externa está imprimindo.	
E064	Print buffer full	O buffer de impressão está cheio.	
E066	Print from the beginning of the transaction	Tentativa de imprimir a última transação separada numa papeleta.	Imprima desde o começo da transação.
E075	Negative balance cannot be finalized	Tentativa de finalizar uma transação com o saldo igual ou menor do que zero.	Registre o(s) item(ns) até que o saldo torne-se positivo.
E085	Data exist in consolidation file	Existem dados no arquivo de consolidação.	Apague os dados.
E099	Check NFP items	Não pode executar leitura/reposição ou consolidação do item de PLU não encontrado.	
E100	Operate at master terminal	Operação mestre proibida	Realize-o no terminal mestre.
E101	PLU maintenance file full. Press <#2> to exit	Arquivo de manutenção direta/manutenção em lote de PLU de exploração está cheio.	Termine a manutenção.
E102	NFP maintenance file full. Pressione <#2> to exit	Arquivo de manutenção de PLUs não encontrados está cheio.	Termine a manutenção.
E105	PLU file full	Arquivo de PLUs de exploração/PLUs não encontrados está cheio.	
E106	Item exists in the PLU file	Este item designado já existe no arquivo PLU de exploração.	Modifique o item designado.
E121	Inline startup error	Erro de iniciação da rede.	
E139	Negative balance is not allowed	Tentativa de registrar <-> ou <CPN> quando o saldo torna-se negativo.	Introduza a quantia de menos/cupom apropriada.
E140	Wrong menu	Este portafolha é proibido por PGM.	Coloque o portafolha correto.
E146	Arrangement file full	O arquivo de arranjo está cheio.	Defina o arranjo adequadamente.
E200	Insert RAC-9	Não há um cassete de memória colocado.	Coloque o cassete de memória.
E202	File not found	Não pode ler, porque não há um arquivo designado no cassete de memória ou memória flash interna.	Verifique a operação e tente de novo.
E203	Insufficient memory	Memória insuficiente no cassete de memória ou memória flash interna.	Utilize um cassete de memória vazio (formatado).
E204	Check the write protect switch	Interruptor de proteção contra escrita do cassete da memória está ativado.	Verifique o interruptor de proteção contra escrita.
E205	File already exist.	Não pode escrever, porque o arquivo designado já existe no cassete de memória ou memória flash interna.	Verifique a operação e tente de novo.

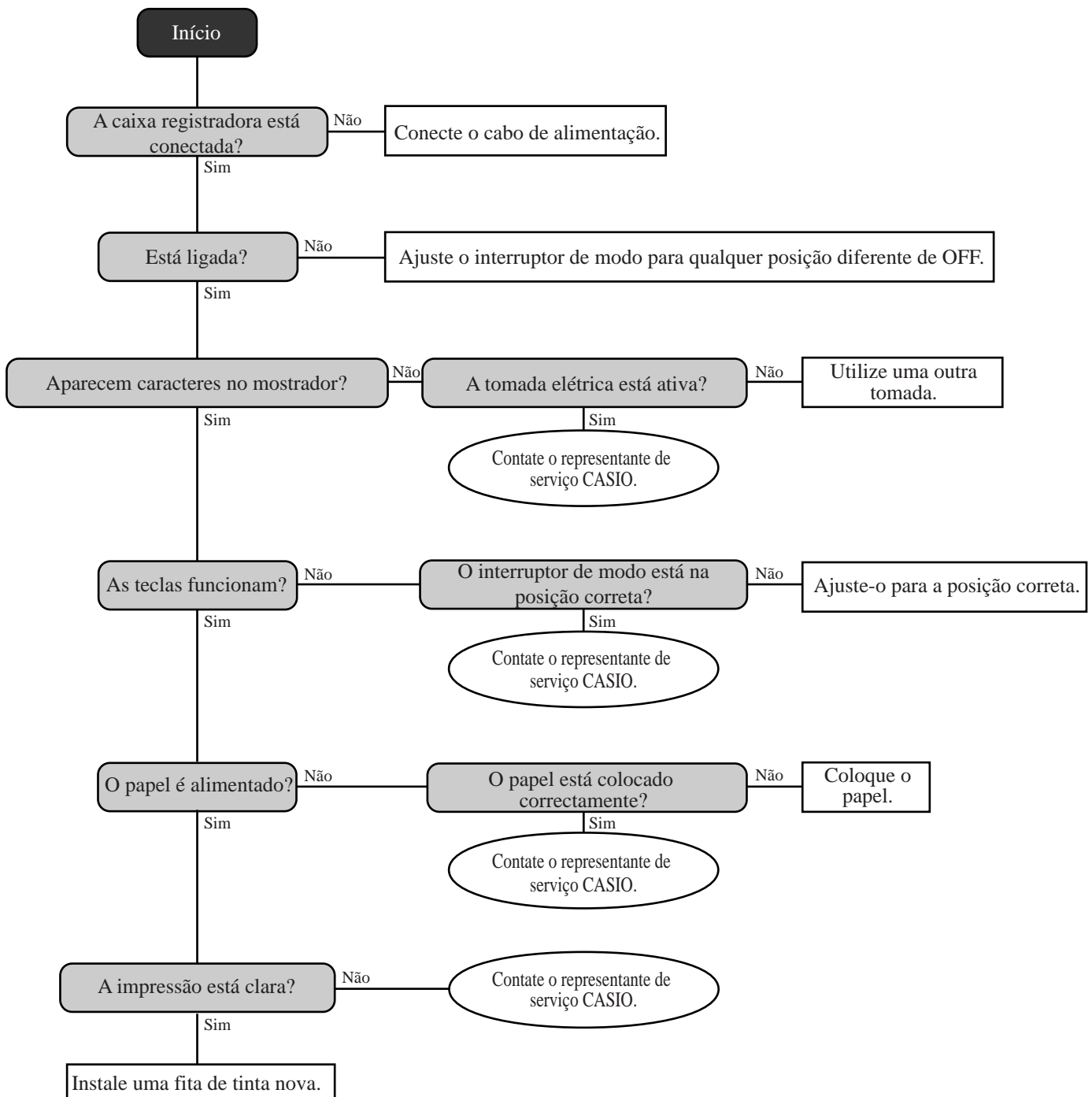

Quando a caixa registradora não funciona

Realize a seguinte verificação toda vez que a caixa registradora entrar numa condição de erro assim que você ligá-la. Os resultados desta verificação são requeridos pelo pessoal de serviço e, portanto, certifique-se de realizar esta verificação ao contatar um representante CASIO para serviço.



Cancelamento de um bloqueio da máquina

Se você cometer uma operação incorreta, a caixa registradora pode travar-se para evitar danos aos programas e dados predefinidos. Se isso acontecer, você pode utilizar o seguinte procedimento para cancelar o bloqueio sem perder nenhum dado.

- 1 Desligue a caixa registradora.
- 2 Insira a chave PGM no interruptor de modo.
- 3 Pressione , e gire o interruptor de modo para o modo PGM.
- 4 Solte  depois que o mostrador exibir dez Fs.
- 5 Pressione . O mostrador exibe dez Fs e emite uma nota fiscal.

Importante!

- Se a caixa registradora não exibir dez Fs, nunca pressione . Chame o representante de serviço.

No caso de corte de energia

Se o fornecimento de energia para a caixa registradora for interrompido por um corte de energia ou qualquer outra razão, simplesmente espere a restauração da energia. Os detalhes de qualquer transação em andamento, bem como todos os dados de vendas na memória são protegidos pela pilha de backup da memória.

- Corte de energia durante um registro
O subtotal para os itens registrados até o corte de energia são retidos na memória. Você poderá continuar com o registro quando a energia for restaurada.
- Corte de energia durante a impressão de um relatório de leitura/reposição
Os dados já impressos antes do corte de energia são retidos na memória. Você poderá emitir um relatório quando a energia for restaurada.
- Corte de energia durante a impressão de uma nota fiscal e diário
A impressão continuará após a restauração da energia. Uma linha que estivesse sendo impressa quando o corte de energia ocorreu será reimpressa completamente.
- Outros
O símbolo de corte de energia é impresso e qualquer item que estivesse sendo impresso quando o corte de energia ocorreu será reimpresso completamente.

A pilha de proteção da memória é constantemente carregada e descarregada quando você liga e desliga a caixa registradora durante as operações normais. Isso faz que a capacidade da pilha diminua depois de aproximadamente cinco anos de uso.

Importante!

- Lembre-se...um pilha fraca apresenta o potencial de perder dados de transação importantes.
- Uma etiqueta na parte posterior da caixa registradora mostra o período de serviço normal da pilha instalada na caixa registradora.
- Providencie a troca da pilha pelo seu revendedor dentro do período indicado na etiqueta.

Para trocar o rolo de papel para diário

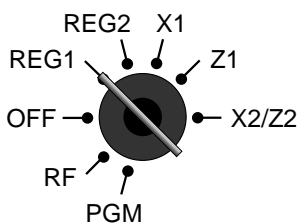

1

Ajuste o interruptor de modo para a posição REG1 e retire a tampa da impressora.



2

Pressione **JOURNAL FEED** para alimentar aproximadamente 20 cm de papel.



6

Corte o papel do diário como mostrado na ilustração.



3

Corte o papel do diário num ponto onde não haja nada impresso.



7

Pressione **JOURNAL FEED** para alimentar o papel restante da impressora.



4

Retire o carretel de enrolar o diário do porta-carretel.



8

Não puxe o papel para fora da impressora com a mão. Isso pode avariar a impressora.



5

Deslize o diário impresso desde o carretel de enrolar.

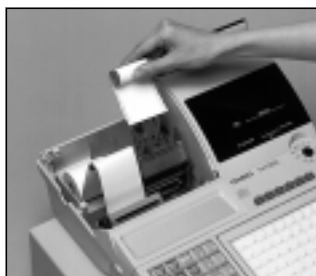

9

Retire o rolo de papel usado da caixa registradora.

10

Coloque o rolo de papel novo como descrito na página 10 deste manual.

Para trocar o rolo de papel para notas fiscais

Siga o passo **1** descrito em "Para trocar o rolo de papel para diário" na página anterior.



2

Corte o papel da nota fiscal como mostrado na ilustração.



4

Não puxe o papel para fora da impressora com a mão. Isso pode avariar a impressora.



3

Pressione **RECEIPT FEED** para alimentar o papel restante desde a impressora.



5

Retire o rolo de papel usado da caixa registradora.

6

Coloque o rolo de papel novo como descrito na página 11 deste manual.

Opções

Tampa à prova d'água: WT-79
Chip de memória: RAM-610-10LL
Cassete de memória: RAC-9
Scanner portátil: HHS-15

Impressora de papeletas: SP-1300
Cabo: PRT-CB-8C
Impressora externa: UP-350, UP-250
Cabo: PRT-CB-8A ou PRT-CB-8B
Fornecimento de energia: PS-170 e AC-170

Consulte o seu revendedor CASIO para maiores detalhes.

Especificações

Método de introdução

Entrada: Sistema de 10 teclas, 8 teclas de buffer (2 teclas de rolagem)
 Departamento: Sistema de teclas completas

Mostrador

10 dígitos para quantia (supressão de zero); N.º de repetições, total, troco, ativação/desativação de nota fiscal, indicador de transação
 Identificador de 16 dígitos × 2 linhas; identificador de item, N.º de itens, modo, nome do funcionário

Impressora

Nota fiscal: Sistema de 31 caracteres alfanuméricos de matriz de pontos, interruptor (tecla) de ativação/desativação de nota fiscal
 O nome ou slogan da loja é impresso automaticamente.
 Diário: Sistema de 31 caracteres alfanuméricos de matriz de pontos
 Enrolamento automático
 Sensor de fim de papel (opção)
 Rolo de papel: 58 (L) × 83 (P) mm
 Alimentação de papel: Separada para nota fiscal e diário
 Velocidade de impressão: Aproximadamente 15 l/s

Capacidade de listagem

Quantia: 99999999
 Quantidade: 9999,999
 Quantia oferecida em pagamento: 9999999999
 Porcentagem: 99,99
 Taxa de imposto: 9999,9999
 Números: 9999999999999999

Dados cronológicos

Impressão da data: Impressão automática da data na nota fiscal ou diário, calendário automático
 Impressão da hora: Impressão automática da hora na nota fiscal ou diário, sistema de 12/24 horas

Alarme

Tom de pressão de tecla, alarme de erro, alarme de sentinela

Pilha de proteção da memória

Uma carga completa de 48 horas protege a memória durante aproximadamente 90 dias.
 A pilha deve ser trocada cada cinco anos.

Fornecimento de energia/consumo de energia

Vide a placa de regime.

Temperatura de funcionamento

0°C ~ 40°C

Umidade

10 ~ 90%

Dimensões e peso

454 mm (A) × 345 mm (L) × 218 mm (P) /6,5kg ... sem a gaveta

Totalizadores		Conteúdo				
Categoria	N.º de totalizadores	Quantia (10 dígitos)	N.º de itens (número inteiro de 6 dígitos/fração decimal de 3 dígitos)	Contagem (4 dígitos)	N.º de clientes (6 dígitos)	Totalizadores periódicos
Departamento	Até 10	✓	✓			✓
PLU	Até 216	✓	✓			
Funcionário	15	✓	✓	✓		✓
Vendas horárias	24	✓			✓	
Vendas mensais	31	✓	✓		✓	
Transação	Variável com o programa	Variável com o programa				✓
Total geral não reposicionável	3	✓ (16 dígitos)				
Contador de reposição	12/15			✓		
N.º consecutivo	1			✓ (6 dígitos)		

* As especificações e o design estão sujeitos a modificações sem aviso prévio.

A

abertura de uma ficha de controle 79
abrir 20
abrir ficha de controle 23
abrir PLU 36
abrir 2 (especificações compulsórias) 23, 76
adição (+) 54
adição a uma ficha de controle 79
adicionar ficha de controle 22, 82
alimentação de papel 20
alimentação regressiva/liberação de papeleta 23, 77
alimentação/liberação de papeleta 23, 77
anulação de item anterior 90
anular 23
armazenar 23
arranjo 22, 61
ativação/desativação de nota fiscal 20

C

câmbio 22, 62
cancelamento de bloqueio da máquina 115
cancelar 21, 22, 49
chamada 23
chamada de texto 23, 76
chave de modo 15
chave/tecla/fechadura de funcionário 16, 28
cheque 21, 41
cobrança 21
código de caractere 98
código de erro 112
condimento 86
contador de itens 19, 26
cópia de conta 22, 88
correção 47
correção de erro 21, 47
corte de energia 115
crédito 21, 41
cubo 22
cupom 22, 57
cupom II (2) 22, 57

D

declaração 22
declaração de dinheiro 101, 103
definição da data 12
definição da hora 12
departamento 21, 30
depósito 22, 87
desconto (%-) 20, 38
desembolso 21, 45
designação de um funcionário 28
deslocar preço 23
diário 10, 26, 116
dinheiro/quantia oferecida em pagamento 21, 41

E

EBT (transferência eletrônica de benefícios) 22, 73
edição de caracteres 99
empréstimo 20, 46
endosso de cheque 22
entrada em serviço 28
escala 23
estado de estagiário 92
estado de imposto predefinido 33
estado tributável 37
Euro 21, 42
exibição da data 29
exibição das horas 29

F

fechadura de funcionário 16, 28
fechamento de uma ficha de controle 80
ficha de controle antiga 22, 76
ficha de controle nova/antiga 22, 76

G

gaveta 17
gorjetas 23, 74

I

identificador 93
imposto manual 22
impressão de ficha de controle 22
impressão de papeletas 23, 77
impressão de texto 23
indicador 19
interruptor de modo 15
interruptor/tecla de ativação/desativação de nota fiscal 14
interrupção de funcionário 52
introdução de caracteres 97
isenção de imposto 23
item simples 30, 35, 53

K

ketten Bon 22

L

levar para casa 23
ligação de garrafa 60
limitação da quantia máxima 32

- M**
- mais 23
 - menos 20, 39
 - mensagem 26, 93
 - mensagem comercial 26, 93
 - mensagem de logotipo 26, 93
 - mensagem inferior 26, 93
 - menu de definição 61
 - modo RF 44
 - mostrador 18
 - mostrador para o cliente 18
 - mostrador principal 18
 - mudança de imposto 20, 37
 - mudança de menu 22
 - mudança de selo de alimento 22, 64
 - mudança do meio de transação 46
 - mudar preço 23
 - multiplicação 21, 31, 35
 - multiplicação/para 21, 31, 36
- N**
- não adição 20, 22
 - não venda 20, 22
 - NLU de um toque 23, 91
 - N.º consecutivo 26
 - N.º da máquina 26
 - nome de funcionário 28, 93
 - nota fiscal 11, 26, 117
 - nota fiscal após finalização 20
 - nota fiscal de hóspede 80
 - nota fiscal normal 22
 - nova ficha de controle 22, 78
 - novo saldo 22, 79
 - número de cliente 22, 75
 - número de funcionário 20, 92
 - número de mesa 23, 79
 - número de operador 23, 84
- O**
- OBR (Leitor de código de barras ótico) 22
 - omissão de diário 26
 - opção 117
 - operador X/Z 23
- P**
- pagamento com selo de alimento 22, 64
 - pagamento misto 41
 - papeleta 77
 - pedido de preço 23
 - peso unitário 23
 - PLU 34
 - PLU de exploração 91
 - PLU não encontrado 91
 - preparação 86
 - preço 23, 36
 - preço predefinido 33
 - preço vermelho 23, 85
 - prêmio (%+) 23, 55
- Q**
- quadrado 23
 - quantia oferecida em pagamento predefinida 59
- R**
- rastreamento de fichas de controle 78
 - recebido a prazo 21, 45
 - recolhimento 20, 46
 - redução (-) 39
 - reduções de preço (preço vermelho) 85
 - reembolso 20, 44
 - refeição no restaurante 22
 - regra de Illinois 67
 - relatório de leitura 100
 - relatório de leitura de departamento, PLU/tecla PLU individual 100
 - relatório de leitura financeira 101
 - relatório de leitura/reposição de funcionário 101
 - relatório de leitura/reposição de funcionário individual 101
 - relatório de leitura/reposição de grupo 105
 - relatório de leitura/reposição de PLU/tecla PLU 104
 - relatório de leitura/reposição de vendas diárias 102
 - relatório de leitura/reposição de vendas horárias 104
 - relatório de leitura/reposição de vendas mensais 105
 - relatório de reposição 50, 100
 - relatório de reposição de vendas diárias 50
 - remover/colocar o porta-folha 24
 - repetição 19, 30, 35
 - retorno 44
 - retorno de garrafas 22, 60
 - revisão 23, 83, 90
 - rolo de papel 14
- S**
- saída de serviço 28
 - saldo anterior 23
 - segundo preço unitário 58
 - selo de alimento 64
 - separar ficha de controle 23, 83
 - subtotal 21
 - subtotal de mercadorias 22, 37
 - subtotal de quantia tributável 23
 - subtotal de selo de alimento 22, 64
 - subtotal do saldo anterior 23

T

tampa à prova d'água 117
tara 23
taxa de comissão 92
taxa de imposto 23
tecla de alfabeto 97
tecla de cursor para a direita 97
tecla de cursor para a esquerda 97
tecla de entrada de caractere 97
tecla de espaço 97
tecla de fim de programa 97
tecla de fixação de caractere 97
tecla de fixação de código de caractere 97
tecla de funcionário 16, 28
tecla de letra de tamanho duplo 97
tecla de mudança 97
tecla de número secreto de funcionário 16, 28
tecla de retrocesso 97
tecla PLU 21, 30
teclado 20
teclado de caracteres 97
total de bandeja 23, 56
transferência de funcionário 22, 84
transferência de mesa 23, 84
troco 30

V

VAT 21, 87
vendas fracionárias de itens embalados 31, 36
vendas periódicas 106
verificar estoque 23, 89
verificação de estoque 52
verifique de preço unitário 89

MEMO

MEMO

MEMO

MEMO

CASIO®

CASIO COMPUTER CO., LTD.
6-2, Hon-machi 1-chome
Shibuya-ku, Tokyo 151-8543, Japan

TK-T500E*P
SA0106-E Printed in Malaysia