



**ResMed**

## Power Station II

Battery pack



User guide  
Português

# Power Station II

## Battery pack / Batterie / Bateria / Bateria

Illustrations only, parts may differ / Illustrations uniquement, les pièces sont susceptibles d'être différentes / Solo ilustraciones, las piezas pueden diferir / apenas ilustrações; os itens reais podem ser diferentes

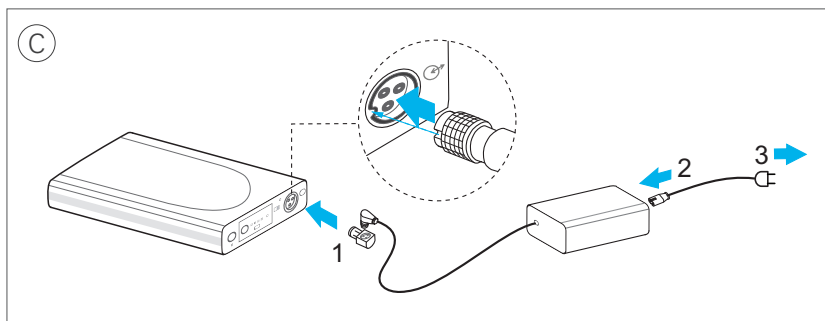
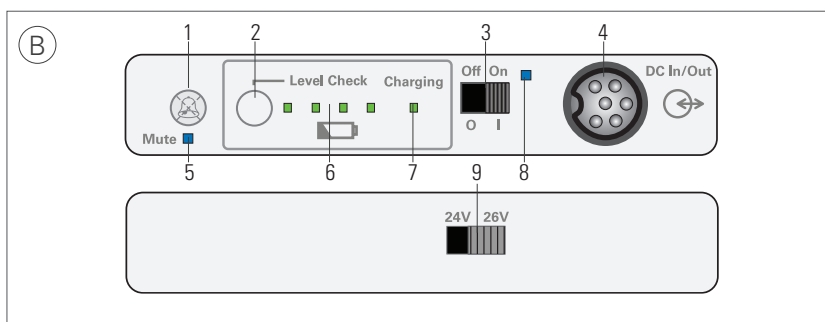
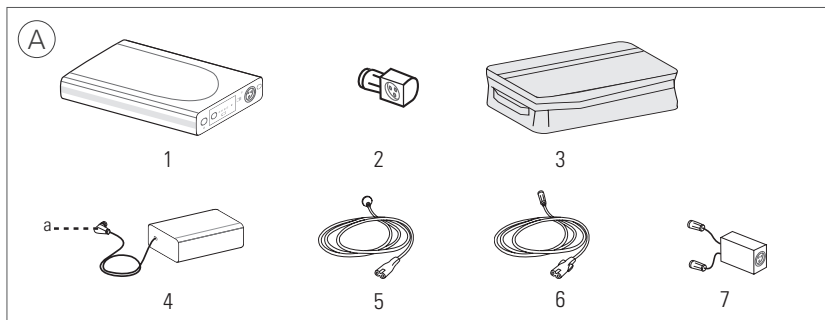

<sup>a</sup> DC plug / Fiche CC / Enchufe de CC / Plugue CC

# Power Station II

## DC output voltage & DC cables

	24V	26V	DC Cable Part Number
AirSense™ 10	✓		37343
AirCurve™ 10	✓		37343
VPAP™ III ST-A	✓		24959
VPAP™ III ST-A with QuickNav	✓		24959
VPAP™ Auto 25	✓		24960
VPAP™ S, VPAP™ ST	✓		24960
S9™ Series	✓		24961
Stellar™ Series	✓		24959 (24981 for Stellar™ Mobility bag)
VS III™		✓	24963

English	<p>Notes:</p> <ul style="list-style-type: none"> <li>Not all devices are available in all regions. VPAP III ST-A with QuickNav and VS III are not available in the U.S.</li> <li>For information on battery run times refer to the Battery/Compatibility List on <a href="http://www.resmed.com">www.resmed.com</a>.</li> </ul>
Français	<p>Remarques :</p> <ul style="list-style-type: none"> <li>Certains de ces appareils ne sont pas disponibles dans tous les pays. La VPAP III ST-A QuickNav et le VS III ne sont pas disponibles aux États-Unis.</li> <li>Pour plus d'informations sur l'autonomie des batteries, veuillez consulter la liste de compatibilité entre les appareils et les batteries disponible sur <a href="http://www.resmed.com">www.resmed.com</a>.</li> </ul>
Español	<p>Notas:</p> <ul style="list-style-type: none"> <li>No todos los equipos están disponibles en todas las regiones. El VPAP III ST-A con QuickNav y el VS III no están disponibles en los EE. UU.</li> <li>Para obtener información acerca del tiempo de duración de las baterías, consulte la lista de compatibilidad entre baterías y equipos en <a href="http://www.resmed.com">www.resmed.com</a>.</li> </ul>
Português	<p>Notas:</p> <ul style="list-style-type: none"> <li>Nem todos os dispositivos estão disponíveis em todas as regiões. O VPAP III ST-A com QuickNav e o VS III não estão disponíveis nos EUA.</li> <li>Para obter informações sobre a autonomia das baterias, consulte a lista de compatibilidade entre baterias/dispositivos em <a href="http://www.resmed.com">www.resmed.com</a>.</li> </ul>

## Uso pretendido

O ResMed Power Station II (RPS II) é uma bateria externa de íons de lítio que fornece energia quando a energia da rede elétrica não está disponível.

Leia todo o manual antes de utilizar a RPS II. Consulte os manuais do usuário dos respectivos dispositivos para saber os tipos de pacientes, usos e contra-indicações associados à terapia CPAP, de dois níveis e de ventilação.

## Visão Geral do RPS II

Consulte a *ilustração A*.

O sistema RPS II inclui os seguintes componentes:

1. Bateria
2. Adaptador da fonte de alimentação
3. Bolsa de transporte

Disponível separadamente:

4. Fonte de alimentação CA de 90W
5. Cabo de energia CA
6. Cabos de saída CC

Acessório opcional:

7. Acoplador de bateria (acompanhado de tira com Velcro™)

## Dispositivos e acessórios compatíveis

Para obter uma lista completa de dispositivos compatíveis com a RPS II, visite [www.resmed.com](http://www.resmed.com) e consulte a Battery/Device Compatibility List (Lista de Compatibilidade entre Bateria/Dispositivo) na página **Products** (Produtos) em **Service & Support** (Manutenção e Suporte). Para obter uma lista completa de acessórios, visite [www.resmed.com](http://www.resmed.com) e consulte Ventilation Accessories (Acessórios de Ventilação) na página **Products** (Produtos) em **Ventilation Devices** (Dispositivos de Ventilação). Para obter uma lista com tensões de saída e cabos CC do seu dispositivo, consulte o folheto informativo anexado, o manual do usuário do seu dispositivo ou a Lista de Compatibilidade entre Bateria/Dispositivo em [www.resmed.com](http://www.resmed.com). Se não tiver acesso à Internet, contate seu representante da ResMed.

Para obter mais informações sobre como montar os dispositivos, consulte o manual do usuário correspondente.

## Painel de controle

Consulte a ilustração B.

O painel de controle da sua bateria inclui o seguinte:

1. Botão de emudecimento do alerta sonoro
2. Botão de verificação do nível de carga
3. Interruptor liga/desliga CC
4. Porta de entrada/saída CC
5. Indicador de emudecimento do alerta sonoro
6. Indicadores de nível da bateria
7. Indicador de carregamento
8. Interruptor CC/indicador de descarregamento
9. Seletor de saída de tensão (painel traseiro)

## Montagem

### PRECAUÇÃO

- Verifique se a RPS II e o dispositivo estão desligados antes de iniciar a montagem.
- Quando a RPS II estiver conectada à rede elétrica, certifique-se de que todos os cabos estão devidamente conectados.

### Carregamento da bateria

Consulte a ilustração C.

1. Conecte o adaptador da fonte de alimentação ao plugue CC e à porta de entrada/saída CC da bateria.
2. Conecte o cabo de energia CA à fonte de alimentação.
3. Conecte a outra extremidade do cabo de alimentação CA à tomada da rede elétrica.

#### Notas:

- O carregamento leva menos de quatro horas, do nível de carga 0% até um nível superior a 95%.
- Para interromper o carregamento, desconecte o cabo de alimentação CA da tomada da rede elétrica.

### Fornecimento de energia para o dispositivo

Consulte a ilustração D.

1. Selecione a tensão de saída correta para seu dispositivo usando o seletor de saída de tensão no painel traseiro da RPS II.
2. Conecte o cabo de saída CC apropriado à bateria.
3. Conecte a outra extremidade do cabo de saída CC ao dispositivo.
4. Ative o interruptor liga/desliga CC.

### Fornecimento de energia sobressalente ao dispositivo (para sistemas com entradas CA e CC)

Consulte a ilustração E.

1. Selecione a tensão de saída correta para seu dispositivo usando o seletor de saída de tensão no painel traseiro da RPS II.

2. Conecte o cabo de saída CC apropriado à bateria.
3. Conecte a outra extremidade do cabo de saída CC ao dispositivo.
4. Conecte o cabo de energia CA na parte de trás do dispositivo.
5. Conecte a outra extremidade do cabo de alimentação CA à tomada da rede elétrica.
6. Ative o interruptor liga/desliga CC.

**Nota:** ao ligar o dispositivo, verifique regularmente o nível de carga da bateria.

## Uso de duas baterias

Consulte a ilustração F.

1. Coloque uma bateria sobre a outra.  
Se necessário, use a tira com Velcro para prender as baterias com firmeza.
2. Conecte os cabos do acoplador de bateria à porta de entrada/saída CC de cada bateria. Os cabos do acoplador de bateria estão identificados como '1' (principal) e '2' (sobressalente).
3. 3a. Ao carregar duas baterias, conecte o adaptador da fonte de alimentação ao plugue CC e ao acoplador de bateria.  
3b. Ao alimentar o dispositivo, conecte o cabo de saída CC do dispositivo à extremidade do acoplador de bateria. A bateria primária fornece energia ao dispositivo e a bateria sobressalente assume a função quando a bateria primária é desconectada ou fica descarregada.

## Indicadores

Consulte a ilustração B.

A RPS II dispõe de LEDs para indicar o estado operacional do momento.

LED indicador	Status	
<b>Nível de carga da bateria<sup>1</sup> (B-6)</b>		
	Uma piscada na cor amarela (alerta sonoro soa continuamente)	Menos de 5%
	Uma piscada na cor verde (alerta sonoro soa por 10 seg.)	Menos de 10%
	Um verde contínuo	10% a 40% (aprox.)
	Dois verdes contínuos	40% a 65% (aprox.)
	Três verdes contínuos	65% a 90% (aprox.)
	Quatro verdes contínuos	Mais de 90% (aprox.)
<b>Carregamento (B-7)</b>		
	Verde intermitente	Carregando
	Verde contínuo	Totalmente carregada
<b>CC liga/desliga (B-8)</b>		
	Azul intermitente	RPS II ligada, mas sem descarregar
	Azul contínuo	RPS II ligada e descarregando

LED indicador	Status
<b>Emudecimento do alerta sonoro (B-5)</b>	
 Azul intermitente	Sem descarregar com mudo ativo
 Azul contínuo	Descarregando com mudo ativo

<sup>1</sup> Quando o interruptor Liga/Desliga CC é ativado, o indicador do nível de carga pode flutuar entre níveis diferentes.

Para verificar o nível de carga da bateria, pressione o botão de verificação do nível de carga (B-2) no painel de controle. O número de LEDs verdes indica o nível de carga aproximado.

Para silenciar o alerta, pressione o botão de emudecimento do alerta sonoro (B-1). Para silenciá-lo permanentemente, mantenha o botão de emudecimento do alerta sonoro (B-1) pressionado por 5 segundos. Para desativar, pressione o botão de emudecimento do alerta sonoro (B-1) enquanto o alerta estiver mudo.

## Utilização de umidificadores

Com exceção do AirSense 10, AirCurve 10, S9 e H5i™, quando um dispositivo integrado ao umidificador não está conectado à rede elétrica, o umidificador só funciona em modo não aquecido passivo, embora o dispositivo exiba uma mensagem de aquecimento. Ao ser conectado à rede elétrica, o dispositivo volta ao modo aquecido ativo.

Os dispositivos AirSense 10, AirCurve 10, S9 e H5i funcionam normalmente em modo aquecido ativo quando conectados à bateria ou à rede elétrica.

## Limpeza e manutenção

### AVISO

Não mergulhe a RPS II em água e não use líquidos para limpar nenhuma parte do produto.

1. Desconecte a bateria da fonte de alimentação e do dispositivo. Remova todos os cabos.
2. Passe um pano limpo na parte externa da bateria.

## Armazenamento

### PRECAUÇÃO

As baterias devem ter uma carga de 100%, indicada por quatro LEDs verdes, e devem ser desligadas antes de serem armazenadas. Decorridos seis meses de armazenamento, será necessário recarregar completamente as baterias. Quando não estão em uso, as baterias de íons de lítio se descarregam com o tempo. Se não forem recarregadas periodicamente (ou seja, a cada seis meses), a RPS II acabará se descarregando até um ponto que não poderá mais ser carregada. Se isso ocorrer, a RPS II não poderá mais ser usada, ficando irrecuperável.

Armazene a bateria RPS II em um local arejado e seco.

**Nota:** uma bateria totalmente carregada, caso permaneça ligada, perde toda a sua carga com quatro semanas de armazenamento. Caso fique desligada, a bateria se descarrega completamente em seis meses de armazenamento.

## Manutenção

A RPS II foi projetada para proporcionar um funcionamento seguro e confiável quando utilizada e mantida de acordo com as instruções fornecidas pela ResMed. Nenhum tipo de manutenção é necessário durante a vida útil da bateria.

A vida útil da RPS II ultrapassa 500 ciclos de recarga. Após 500 ciclos de recarga, a bateria dura cerca de 60% em relação ao seu estado original. Uma carga completa em uma bateria mais antiga dura menos tempo que em uma nova. A ResMed recomenda que a duração da bateria da RPS II seja regularmente testada. Como de hábito no caso de dispositivos elétricos, em caso de irregularidade aparente, seja cauteloso e entre em contato com uma assistência técnica autorizada da ResMed.

## Viagem

Consulte sua empresa aérea se pretender levar a bateria a bordo com o seu dispositivo.

## Resolução de problemas

Se ocorrer um problema, experimente as sugestões a seguir. Se o problema não puder ser resolvido, contate o fornecedor do equipamento ou a ResMed. Não tente abrir a bateria.

Problema/Possível causa	Solução
<b>O dispositivo não está funcionando</b>	
Problema nas conexões de energia.	Verifique todos os cabos e faça as conexões conforme a descrição em Montagem.
A RPS II está descarregada.	Conecte o dispositivo à rede de energia elétrica e recarregue a RPS II.
A RPS II está desligada.	Ative o interruptor liga/desliga CC.
Seleção de tensão de saída incorreta.	Selecione a tensão de saída correta para seu dispositivo usando o seletor de saída de tensão no painel traseiro da RPS II. <i>Nota: para obter mais informações sobre as tensões de saída do seu dispositivo, consulte o folheto informativo anexado, o manual do usuário do seu dispositivo ou a Lista de Compatibilidade entre Bateria/Dispositivo em <a href="http://www.resmed.com">www.resmed.com</a>.</i>
<b>A RPS II emite um alerta sonoro continuamente e um LED amarelo pisca</b>	
O nível de carga da bateria é inferior a 5%.	Pressione o botão de emudecimento do alerta sonoro para silenciar o alerta. Recarregue a bateria o mais rápido possível.



<b>Problema/Possível causa</b>	<b>Solução</b>
<b>A RPS II emite um alerta sonoro por 10 segundos e um LED verde pisca</b>	
O nível de carga da bateria é inferior a 10%.	Recarregue a bateria o mais rápido possível.
<b>O carregamento pára antes de ser concluído</b>	
Quando a RPS II é carregada dentro de sua bolsa de transporte, a temperatura ambiente é superior a 35°C (95°F).	Remova a bateria da bolsa de transporte ou carregue a bateria onde a temperatura ambiente for inferior a 35°C (95°F).
<b>A bateria se desliga e pára de alimentar o dispositivo</b>	
Quando a RPS II está em sua bolsa de transporte, a temperatura ambiente é superior a 35°C (95°F).	Remova a bateria da bolsa de transporte ou ligue o dispositivo onde a temperatura ambiente for inferior a 35°C (95°F).
<b>O indicador do nível de carga de bateria está impreciso</b>	
A temperatura ambiente está a um nível extremo (p. ex., -5°C (23°F), +40°C (104°F)).	Recarregue a bateria o mais rápido possível para garantir a capacidade adequada.

## **Especificações técnicas**

Tecnologia da bateria	Íon de lítio
Capacidade	< 100 Wh (97 Wh)
Classificação das Nações Unidas	UN3481 (baterias de íon de lítio que acompanham o equipamento)
Fornecimento de energia	Faixa de entrada 100–240V, 50–60Hz, 1,0–1,5A Nominal para uso em aeronave 110V, 400Hz
Tensão de saída da bateria	(24V / 26V) ± 0,5V, 90W contínuos
Corrente de saída da fonte de alimentação (nominal)	3,75 A
Corrente de saída da bateria (nominal)	3,75 A/3,46 A
Corrente em modo de espera	< 100 µA
Proteção	Sobrecarga, sobredescarga, sobrecorrente, curto-circuito, alta temperatura
Dimensões (C x L x A)	230 mm x 126 mm x 26 mm (9,1" x 5,0" x 1,0")
Peso da bateria	0,9 kg (2,0 lb)
Peso do sistema	2,3 kg (5,1 lb)
Ciclo de vida mínimo	≥ 500 ciclos a 23°C (73°F) até 60% da capacidade
Condições de funcionamento	
Carregando	5°C a 40°C (41°F a +104°F); umidade na faixa de 5–85%
Descarregando	-5°C a 40°C (23°F a +104°F); umidade na faixa de 5–85%
Condições de Transporte/ Armazenamento	-20°C a 45°C (-4°F a +113°F); umidade máxima de 5–85%
Pressão atmosférica de funcionamento/ armazenamento	600 hPa a 1100 hPa



















Uso em aeronaves	Este dispositivo atende aos requisitos da FAA (Federal Aviation Administration) (RTCA/DO-160, seção 21, categoria M) para todas as etapas de uma viagem aérea.
Tempo de recarga	< 4 h a nível completo
Compatibilidade eletromagnética	O produto encontra-se em conformidade com todos os requisitos de compatibilidade eletromagnética (EMC) de acordo com a CEI 60601-1-2, para áreas residenciais, comerciais e de indústria leve. As informações sobre imunidade e emissões eletromagnéticas destes dispositivos ResMed podem ser encontradas em <a href="http://www.resmed.com">www.resmed.com</a> , na página Products (Produtos), em Service and Support (Serviço e Suporte). Clique no arquivo PDF para o seu idioma.
Classificação CEI 60601-1	Classe II (isolamento duplo) e/ou Equipamento com Alimentação Interna, IP21 (IP20 ao ser carregado), Operação Contínua (pela rede elétrica), Operação Limitada (por bateria), Equipamento inadequado para uso em presença de misturas de anestésicos inflamáveis com ar ou com oxigênio ou óxido nitroso.
Tempo de operação da bateria	> 8 h nas configurações médias do dispositivo <sup>1</sup> Para obter mais informações, consulte a Lista de Compatibilidade entre Bateria/Dispositivo em <a href="http://www.resmed.com">www.resmed.com</a> .

<sup>1</sup> Utilizando 15 cm H<sub>2</sub>O (IPAP), 5 cm H<sub>2</sub>O (EPAP) e 15 RPM (Freq. respiratória). Não aplicável a dispositivos que estiverem usando umidificação aquecida e tubos aquecidos.

**Nota:** o fabricante se reserva o direito de alterar estas especificações sem aviso prévio.

## Símbolos

Os símbolos a seguir podem aparecer no dispositivo ou na embalagem:

 Atenção, consulte os documentos associados;  Leia as instruções antes do uso;   
 IP21 À prova de respingos; IP20 Sem proteção; IPX0 Sem proteção;  Equipamento de Classe II;  Diretiva europeia RoHS;  Código do lote;  Número de série;   
 Número de catálogo;  Umidade máxima;  Limite de temperatura (armazenamento e transporte);  Nível de carga da bateria;  Emudecimento do alerta sonoro;  Entrada/saída CC;  CC lig./desl;  Não usar se a embalagem estiver danificada;  Associação Canadense de Normas;  Fabricante;  Manter seco;   
 Representante autorizado na União Europeia;  Somente com prescrição médica (Nos EUA, a lei federal limita a venda destes dispositivos a médicos ou por ordem destes.).

## Descarte

O descarte da bateria e da fonte de alimentação deve ser executado de acordo com as leis e regulamentações aplicáveis de cada país. Se precisar de informações sobre esses sistemas de gestão de resíduos, entre em contato com o setor responsável pela coleta de lixo de sua localidade. Se necessitar de mais informações sobre a coleta e eliminação do dispositivo ResMed, entre em contato com o representante da ResMed ou o distribuidor da sua área, ou consulte [www.resmed.com/environment](http://www.resmed.com/environment).

## Avisos e precauções gerais

### AVISOS

- As baterias de íon de lítio possuem circuitos internos de proteção, porém ainda assim podem ser perigosas se não forem usadas da forma adequada. Baterias danificadas podem parar de funcionar ou incendiar-se.
- Devido a riscos de incêndio e choque elétrico:
  - não coloque a RPS II perto de fogo desguarnecido ou aquecedores.
  - não exponha a RPS II ao calor ou à luz solar direta (por exemplo, atrás de uma janela de carro).
  - não exponha a RPS II à água, chuva ou a altos níveis de umidade.
  - não feche curto-circuito no RPS II.
  - não use uma RPS II danificada.
  - não abra a RPS II nem o carregador CA.
- Certifique-se de reverter para a energia CA quando a carga restante na RPS II e/ou na bateria interna do dispositivo estiver baixa.
- Certifique-se de recarregar periodicamente a bateria por causa dos efeitos do descarregamento natural.
- À medida que a bateria envelhece, a capacidade disponível se reduz. Quando a capacidade restante na bateria estiver ficando limitada, não conte com a RPS II como fornecimento primário.
- Certifique-se de que a bateria interna do dispositivo conectado seja mantida carregada para fornecer energia sobressalente caso o fornecimento da RPS II se esgote.
- Use apenas fonte de alimentação CA de 90W da ResMed para carregar a RPS II.
- Risco de explosão – não use próximo de anestésicos inflamáveis.
- O sistema RPS II não foi projetado para uso por pessoas (incluindo crianças) com capacidade física, sensorial ou mental reduzida, ou sem experiência ou conhecimento, a menos que tenham recebido supervisão ou instrução relacionadas ao uso do sistema RPS II por uma pessoa responsável por sua segurança.
- As crianças devem ser supervisionadas para que não brinquem com o sistema RPS II.

- O adaptador da fonte de alimentação deve ser mantido seco. O sistema RPS II, enquanto está conectado a um dispositivo e perdendo carga, é classificado como IP21 (à prova de respingos) segundo a CEI 60529. Ao ser carregado, o sistema RPS II é classificado como IP20 (sem proteção) devido ao uso do adaptador da fonte de alimentação, que é classificado como IP20. A fonte de alimentação CA e a bateria RPS II são classificadas como IP21.

## PRECAUÇÕES

- Evite impactos físicos fortes sobre a bateria.
- Antes de usar pela primeira vez, certifique-se de que a RPS II e seus componentes estão em boas condições de uso e operação. Caso haja algum defeito, o sistema não deve ser utilizado.
- A RPS II só deve ser usada de acordo com o uso pretendido estabelecido neste manual. Eventuais modificações no equipamento ou em seu funcionamento podem provocar danos e ferimentos.
- Sempre carregue completamente a RPS II antes de utilizá-la, ou antes de contar com ela para energia sobressalente.
- Monitore o nível de carga da RPS II. Quando estiver baixo, certifique-se de que é possível manter a continuidade da alimentação de energia.
- Quando em uso, sempre conecte o cabo da RPS II ao dispositivo. Mantenha o interruptor da RPS II ativado para garantir que possa fornecer energia sobressalente.
- Durante o transporte, desligue a RPS II, desconecte os cabos e acondicione-a na bolsa de transporte.
- Equipamentos médicos elétricos necessitam de precauções especiais quanto à Compatibilidade Eletromagnética (EMC) e precisam ser instalados e manuseados de acordo com as informações contidas neste manual. Equipamentos portáteis e móveis de comunicação podem afetar equipamentos médicos elétricos. Se alguma interferência de EMC for observada, por exemplo, estática em rádios, afaste a RPS II de outros equipamentos.

*Nota: os avisos e precauções acima são de cunho geral. Avisos, precauções e notas específicos aparecem junto às respectivas instruções no manual.*

## Garantia limitada

A ResMed Ltd (daqui por diante 'ResMed') garante que este produto de sua fabricação está livre de defeitos de material e mão-de-obra pelo período de tempo abaixo especificado, a partir da data de compra.

Produto	Período da garantia
<ul style="list-style-type: none"> <li>• Sistemas de máscara (incluindo armação, almofada, arnês e tubo) – exceto dispositivos de uso único</li> <li>• Acessórios – exceto dispositivos de uso único</li> <li>• Sensores de pulso do dedo do tipo flexível</li> <li>• Reservatórios de água do umidificador</li> </ul>	90 dias

Produto	Período da garantia
<ul style="list-style-type: none"> <li>Baterias para uso em sistemas de bateria internos e externos da ResMed</li> </ul>	6 meses
<ul style="list-style-type: none"> <li>Sensores de pulso do dedo com presilha</li> <li>Módulos de dados dos dispositivos CPAP e de dois níveis</li> <li>Oxímetros e adaptadores de oxímetro para dispositivos CPAP e de dois níveis</li> <li>Umidificadores e reservatórios de água limpáveis para umidificadores</li> <li>Dispositivos de controle de titulação</li> </ul>	1 ano
<ul style="list-style-type: none"> <li>Dispositivos CPAP, de dois níveis e de ventilação (incluindo fontes de alimentação externas)</li> <li>Acessórios de baterias</li> <li>Dispositivos portáteis para diagnóstico/triagem</li> </ul>	2 anos

Esta garantia só está disponível para o consumidor inicial. Não é transferível.

Se o produto apresentar defeito em condições normais de utilização, a ResMed efetuará, por opção própria, o reparo ou a substituição do produto defeituoso ou de qualquer um de seus componentes.

Esta garantia limitada não cobre: a) danos provocados por uso incorreto, uso abusivo, modificação ou alteração do produto; b) consertos efetuados por empresa de assistência técnica que não tenha sido expressamente autorizada pela ResMed para efetuar tais serviços; c) danos ou contaminações provocado(a)s por fumaça de cigarro, cachimbo, charuto ou outras fontes; e d) danos provocados por água derramada sobre o dispositivo eletrônico ou em seu interior.

A garantia deixa de ser válida se o produto for vendido, ou revendido, fora da região de compra original.

Os pedidos de reparo ou substituição de um produto defeituoso no âmbito da garantia devem ser feitos pelo consumidor original no local de compra.

Esta garantia substitui todas as outras, explícitas ou implícitas, incluindo qualquer garantia implícita de comerciabilidade ou de adequabilidade para determinado fim. Algumas regiões ou estados não permitem limitações de tempo sobre a duração de uma garantia implícita, pelo que a limitação acima pode não se aplicar ao seu caso.

A ResMed não se responsabiliza por quaisquer danos incidentais ou consequenciais alegadamente ocorridos em decorrência do(a) venda, instalação ou uso de qualquer produto ResMed. Algumas regiões ou estados não permitem a exclusão ou limitação de danos incidentais ou consequenciais. Sendo assim, a limitação acima pode não se aplicar ao seu caso.

Esta garantia lhe concede direitos legais específicos, e você pode ainda ter outros direitos que variam de acordo com a região. Para mais informações sobre seus direitos de garantia, entre em contato com o revendedor local da ResMed ou os escritórios da ResMed.

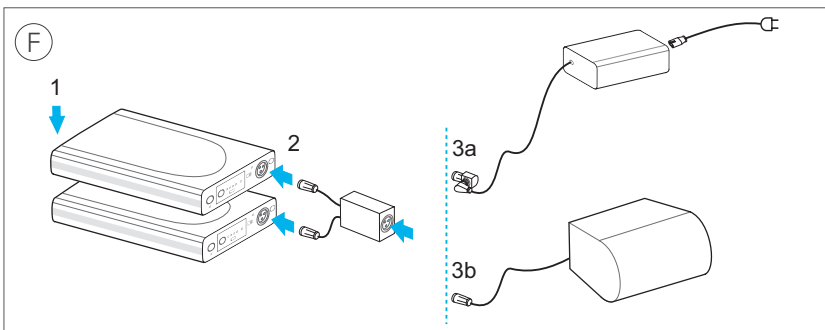
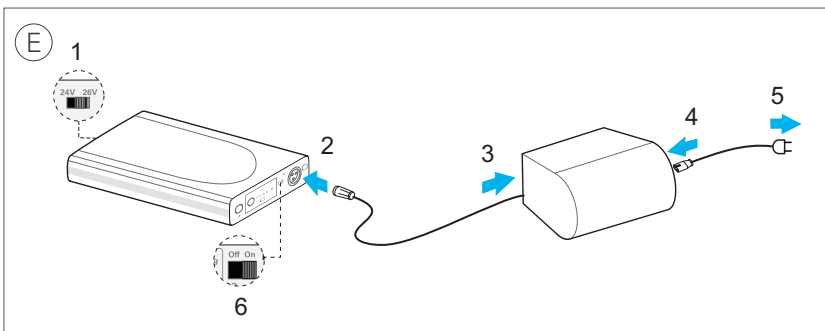
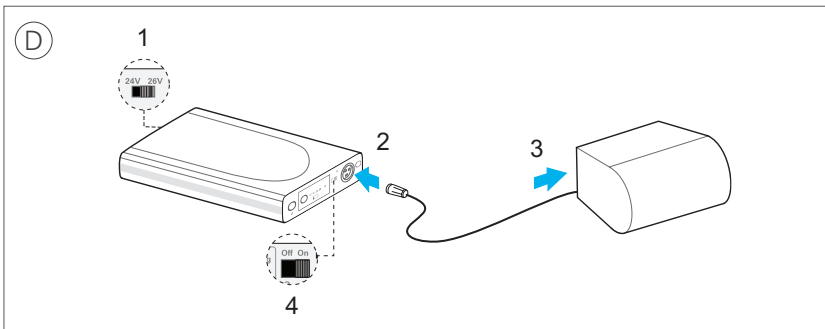

**ResMed Ltd**

1 Elizabeth Macarthur Drive  
Bella Vista NSW 2153  
Australia

**DISTRIBUTED BY**

ResMed Corp 9001 Spectrum Center Boulevard San Diego CA  
92123 USA **EC REP** ResMed (UK) Ltd 96 Jubilee Ave Milton Park  
Abingdon Oxfordshire OX14 4RW UK

See [www.resmed.com](http://www.resmed.com) for other ResMed locations worldwide. For patent and other intellectual property information, see [www.resmed.com/ip](http://www.resmed.com/ip). Designs pending. AirSense, AirCurve, H5i, S9, Stellar and VPAP are trademarks of ResMed Ltd. S9, Stellar and VPAP are registered in U.S. Patent and Trademark Office. VSIII is a trademark of ResMed Paris SAS. Velcro is a registered trademark of Velcro Industries B.V. © 2014 ResMed Ltd. 248755/1 2014-11

**ResMed.com**

248755