

**SONY**

# Manual do Usuário

Computador Pessoal  
Série VGN-NS100



## Conteúdo

Antes de usar .....	6
Documentação .....	7
Considerações ergonômicas .....	10
Introdução .....	12
Localizando controles e portas .....	13
Sobre as luzes indicadoras .....	19
Conectando a fonte de alimentação .....	21
Usando a bateria .....	22
Desligando o computador com segurança .....	28
Usando o computador VAIO .....	29
Usando o teclado .....	30
Usando o touch pad .....	32
Usando os botões de funções especiais .....	33
Usando a câmera MOTION EYE embutida .....	34
Usando a unidade de disco óptico .....	37
Usando o módulo ExpressCard .....	45
Usando o Memory Stick .....	49
Usando o cartão de memória SD .....	54
Usando a Internet .....	57
Usando a rede local sem fio (WLAN) .....	58
Usando dispositivos periféricos .....	61

Conectando alto-falantes externos .....	62
Conectando um monitor externo.....	63
Selecionando modos de exibição .....	66
Usando a função de monitores múltiplos.....	67
Conectando um microfone externo.....	69
Conectando um dispositivo USB (Universal Serial Bus).....	70
Conectando uma impressora.....	73
Conectando um dispositivo i.LINK.....	74
Estabelecendo conexão com uma rede (LAN) .....	76
Personalizando o computador VAIO.....	77
Definindo a senha .....	78
Configurando o computador com o VAIO Control Center.....	83
Usando os modos de economia de energia .....	84
Gerenciando a energia com o VAIO Power Management.....	87
Fazendo upgrade no computador VAIO .....	89
Adicionando e removendo memória .....	90
Precauções .....	96
Manuseio da tela LCD .....	97
Uso da fonte de alimentação .....	98
Manuseio deste computador.....	99
Manuseio da câmera MOTION EYE embutida .....	102
Manuseio de discos flexíveis .....	103
Manuseio de discos .....	104
Usando a bateria.....	105

Uso de fones de ouvido .....	107
Manuseio do Memory Stick .....	108
Manuseio do disco rígido .....	109
Atualização do seu computador .....	110
Solução de problemas .....	111
Computador .....	113
Segurança do sistema .....	119
Bateria .....	120
Câmera MOTION EYE embutida .....	122
Internet .....	125
Rede .....	127
Discos ópticos .....	130
Tela .....	134
Impressão .....	138
Microfone .....	139
Mouse .....	140
Alto-falantes .....	141
Touch pad .....	143
Teclado .....	144
Discos flexíveis .....	145
Áudio/Vídeo .....	146
Memory Stick .....	148
Periféricos .....	149
Opções de suporte .....	150

Informações sobre suporte da Sony .....	151
Informações sobre suporte para programas .....	154
Marcas comerciais .....	165

## Antes de usar

Parabéns pela compra do computador Sony VAIO® e bem-vindo ao Manual do Usuário na tela. A Sony combinou a tecnologia de ponta em áudio, vídeo, computação e comunicação para fornecer a última geração de experiência em computadores pessoais.



As vistas externas apresentadas neste manual podem ser ligeiramente diferentes daquelas do seu computador.

## Documentação

A documentação contém informações impressas e manuais do usuário para serem lidos no computador VAIO.

### Documentação impressa

- ❑ **Bem-vindo** — contém uma visão geral da conexão dos componentes, informações sobre configuração, etc.
- ❑ **Informações sobre Segurança** — contém diretrizes de segurança e informações ao proprietário.

### Documentação não impressa

- ❑ **Manual do Usuário** (este manual) — explica os recursos do computador e também inclui informações sobre os programas de software nele incluídos, além de informações sobre como solucionar problemas comuns.



Para ir para os sites descritos neste manual clicando em suas respectivas URLs, que começam com http://, seu computador deve estar conectado à Internet.

- ❑ **Especificações** — as especificações on-line descrevem a configuração de hardware e de software do computador VAIO.

Para visualizar as especificações on-line:

- 1 Estabeleça conexão com a Internet.
- 2 Vá para o site de suporte on-line da Sony nas seguintes URLs:
  - <http://esupport.sony.com/EN/VAIO/> para clientes nos EUA
  - <http://www.sony.ca/support/> para clientes no Canadá
  - <http://esupport.sony.com/ES/VAIO/> para clientes nas regiões ou países da América Latina falantes da língua espanhola
  - <http://esupport.sony.com/ES/VAIO/BR/> para clientes no Brasil

- ❑ **VAIO Recovery Center User Guide** — fornece informações sobre como restaurar programas de software individuais, drivers de hardware e partiçã(o)es) de unidade ou todo o disco rígido para configurações de fábrica.

Para acessar este guia na tela:

- 1 Clique em **Iniciar**  e em **Ajuda e Suporte**.
- 2 Clique em **Usar meu VAIO**.
- 3 Clique em **VAIO Recovery Center User Guide**.

- ❑ **Ajuda do SmartWi™ Connection Utility** — oferece informações sobre as configurações das funções Bluetooth\*, LAN sem fio e WAN sem fio\*.

Para acessar este guia na tela:

- 1 Clique em **Iniciar**, **Todos os programas** e **SmartWi Connection Utility**.
- 2 Clique em **SmartWi Connection Utility Help**.

\* As funções Bluetooth e WAN sem fio estão disponíveis somente nos modelos selecionados. Veja as especificações on-line para descobrir se o seu modelo aceita essas funções.



## Ajuda e Suporte

A **Ajuda e Suporte** é de fácil acesso e centraliza as informações gerais e assistência técnica relativas ao seu computador VAIO. Escolha as categorias a seguir para encontrar as respostas de que precisa.

Para acessar a **Ajuda e Suporte**, clique em **Iniciar** e em **Ajuda e Suporte**.

### **Noções Básicas do meu VAIO**

Obtenha ajuda na Internet para configuração sem fio, configuração de segurança, personalização do seu computador VAIO, criação de DVDs de recuperação e muito mais.

### **Usar meu VAIO**

Acesse o seu guia de usuário VAIO para obter ajuda interativa na forma de tutoriais VAIO, artigos de instruções, a página de tecnologia da VAIO, especificações, além de informações do sistema e de software.

### **Solucionar problemas do meu VAIO**

Efetue a manutenção e a solução de problemas do seu computador VAIO com VAIO Care, restauração do sistema, backup e recuperação e entre em contato com a assistência da Sony.

## Considerações ergonômicas

Você usará o computador como um dispositivo portátil em diversos ambientes. Sempre que possível, tente levar em conta as seguintes considerações ergonômicas para ambientes fixos e móveis:

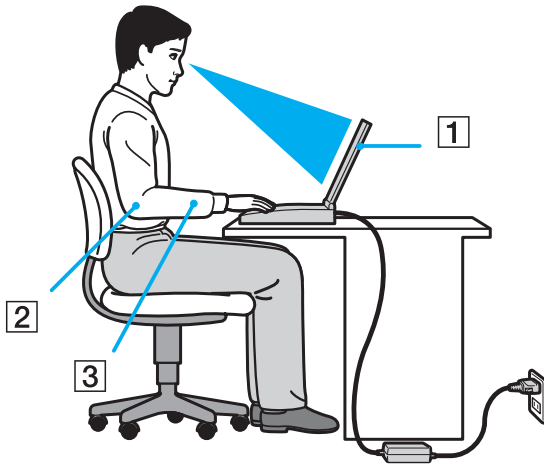

- ❑ **Posição do computador** – coloque o computador diretamente à sua frente (1). Mantenha os antebraços na horizontal (2), com os punhos em posição neutra e confortável (3), durante o uso do teclado, touch pad ou mouse externo. Deixe os braços naturalmente relaxados nas laterais. Faça vários intervalos enquanto utiliza o computador. O uso excessivo do computador pode prejudicar olhos, músculos ou tendões.
- ❑ **Mobília e postura** – sente-se em uma cadeira com apoio confortável para as costas. Ajuste o nível da cadeira de forma que os pés fiquem totalmente apoiados no chão. Um descanso para os pés pode proporcionar mais conforto. Sente-se mantendo uma postura ereta e relaxada e evite inclinar-se para frente ou para trás.

- ❑ **Ângulo de visualização da tela do computador** – use o recurso de inclinação da tela para definir a melhor posição. Você pode minimizar o cansaço visual e a fadiga muscular ajustando a inclinação da tela na posição adequada. Ajuste também a intensidade do brilho da tela.
- ❑ **Iluminação** – escolha um local onde as janelas e as lâmpadas não produzam brilho e reflexo na tela. Use a iluminação indireta para evitar pontos de brilho na tela. A iluminação adequada proporciona conforto e eficiência no trabalho.
- ❑ **Posicionando um monitor externo** – ao usar um monitor externo, coloque-o a uma distância de visualização confortável. Verifique se a tela do monitor está na altura dos olhos ou ligeiramente abaixo, quando se colocar diante do monitor.

# Introdução

Esta seção descreve como começar a usar o computador VAIO.

! Antes de iniciar pela primeira vez o computador, não conecte nenhum outro hardware que originalmente não acompanhe o computador. Inicie o computador apenas com os acessórios fornecidos conectados e configure o sistema. Após a conclusão, conecte um dispositivo por vez (por exemplo, impressora, unidade de disco rígido externo, scanner, etc.), seguindo as instruções do fabricante.

- ❑ **Localizando controles e portas (página 13)**
- ❑ **Sobre as luzes indicadoras (página 19)**
- ❑ **Conectando a fonte de alimentação (página 21)**
- ❑ **Usando a bateria (página 22)**
- ❑ **Desligando o computador com segurança (página 28)**

## Localizando controles e portas

Reserve alguns minutos para identificar os controles e as portas mostrados nas páginas que seguem.

### Parte frontal

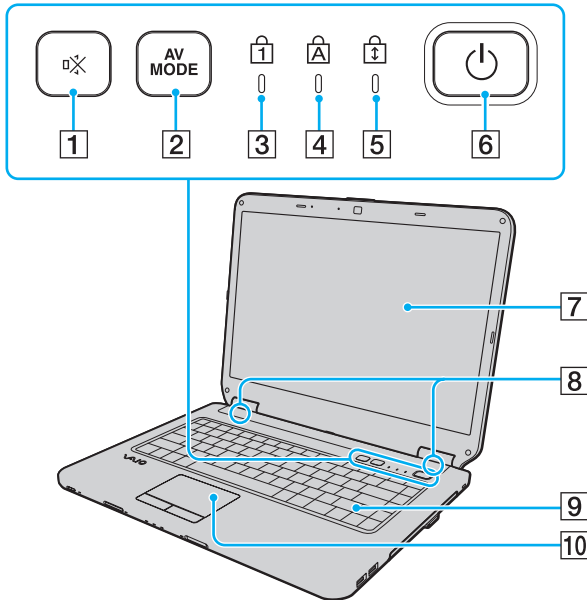

- 1 Botão silenciador (S1) (página 33)
- 2 Botão **AV MODE** (página 33)
- 3 Indicador de Num lock (página 19)
- 4 Indicador de Caps lock (página 19)
- 5 Indicador de Scroll lock (página 20)
- 6 Botão liga/desliga
- 7 Tela LCD (página 97)
- 8 Alto-falantes embutidos (estéreo)
- 9 Teclado (página 30)
- 10 Touch pad (página 32)

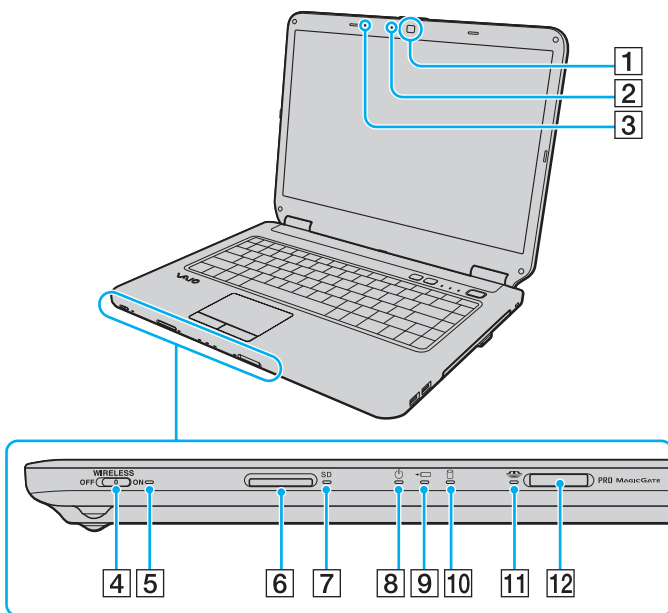

- 1 Câmera **MOTION EYE** embutida\*<sup>1</sup> (página 34)
- 2 Indicador de câmera embutida **MOTION EYE** \*<sup>1</sup> (página 19)
- 3 Microfone embutido (monaural)\*<sup>1</sup>
- 4 Chave **WIRELESS** (página 58)
- 5 Indicador **WIRELESS** (página 20)
- 6 Slot do cartão de memória **SD** (página 54)
- 7 Indicador do cartão de memória **SD**(página 19)
- 8 Indicador de alimentação (página 19)
- 9 Indicador de carga (página 19)
- 10 Unidade de disco rígido/Indicador de unidade de disco óptico (página 19)
- 11 Indicador de Memory Stick (página 19)
- 12 Slot de mídia Memory Stick\*<sup>2</sup> (página 49)

\*<sup>1</sup> Em modelos selecionados somente.

\*<sup>2</sup> Este computador oferece suporte para Memory Stick padrão e Duo-size.

## Parte traseira

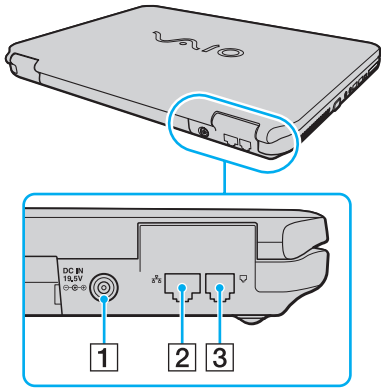

- 1 Porta **DC IN** (página 21)
- 2 Porta de rede (Ethernet) (página 76)
- 3 Porta de modem (página 57)

## Lado direito

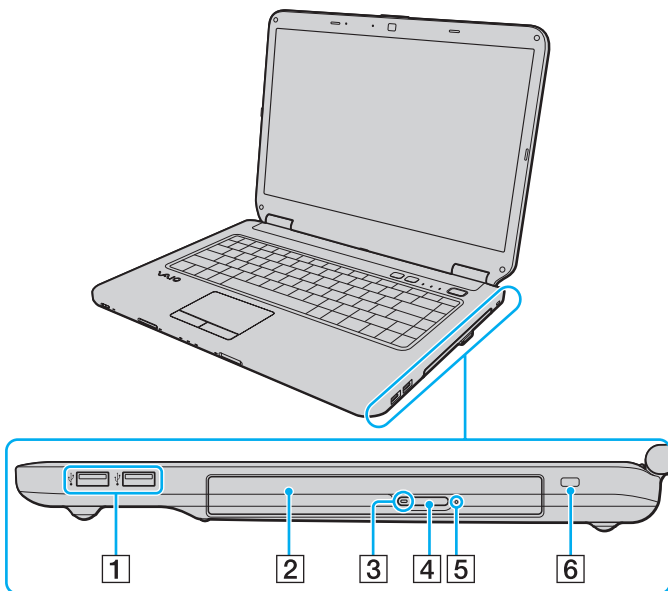

- 1 Portas USB de alta velocidade (USB 2.0)\* (página 70)
- 2 Unidade de disco óptico (página 37)
- 3 Indicador de unidade de disco óptico (página 19)
- 4 Botão de ejeção de unidade (página 37)
- 5 Orifício de ejeção manual (página 130)
- 6 Slot de segurança

\* Suportam velocidades alta/total/baixa.



## Lado esquerdo

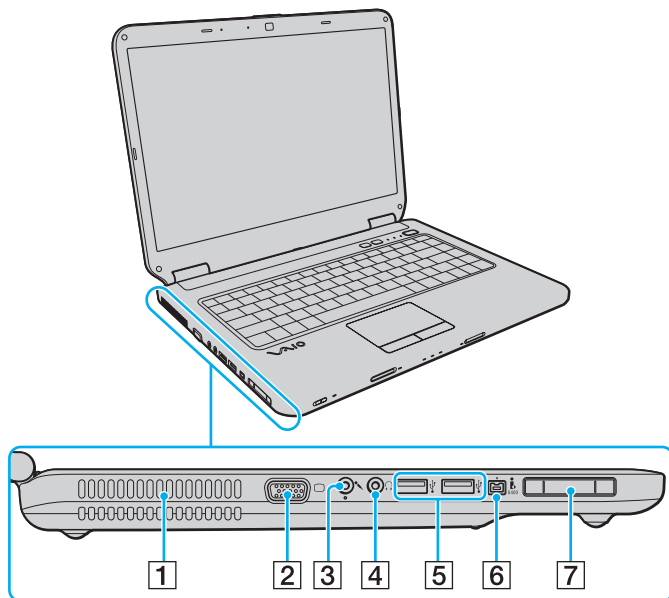

- 1 Abertura de ventilação
- 2 Porta do monitor (página 63)
- 3 Conector de microfone (página 69)
- 4 Conector de fone de ouvido (página 62)
- 5 Portas USB de alta velocidade (USB 2.0)\* (página 70)
- 6 Porta i.LINK de 4 pinos (S400) (página 74)
- 7 Slot de ExpressCard/34 (página 45)

\* Suportam velocidades alta/total/baixa.



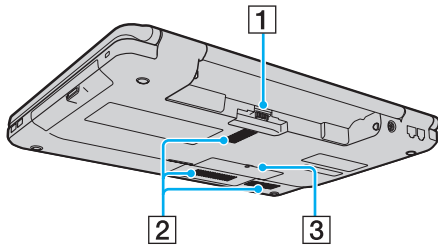



## Parte inferior



- 1** Conector de bateria ([página 22](#))
- 2** Aberturas de ventilação
- 3** Tampa do compartimento do módulo de memória ([página 92](#))

## Sobre as luzes indicadoras

Este computador está equipado com as seguintes luzes indicadoras:

Indicador	Funções
Alimentação 	Acende em verde quando o computador está ligado, pisca devagar em laranja enquanto o computador está no modo de suspensão e desliga quando o computador é desligado ou colocado em modo de hibernação.
Carga 	Acende quando a bateria está sendo carregada. Consulte <b>Carregando a bateria (página 24)</b> para obter mais informações.
Câmera <b>MOTION EYE</b> embutida*	Acende quando a câmera <b>MOTION EYE</b> embutida está sendo usada.
Memory Stick 	Acende quando os dados são lidos ou gravados no Memory Stick no slot de Memory Stick. (Não coloque o computador em modo de suspensão nem o desligue quando esta luz indicadora estiver acesa.) Quando a luz está apagada, o Memory Stick não está sendo usado.
Cartão de memória <b>SD</b>	Acende quando os dados são lidos ou gravados no cartão no slot do cartão de memória <b>SD</b> . (Não coloque o computador em modo de suspensão nem o desligue quando esta luz indicadora estiver acesa.) Quando a luz está apagada, o cartão de memória não está sendo usado.
Unidade de disco óptico	Acende quando a unidade está lendo ou gravando dados. Quando a luz está apagada, a mídia de disco óptico não está sendo usada.
Unidade de disco rígido/Unidade de disco óptico 	Acende quando a unidade está lendo ou gravando dados. Não coloque o computador em modo de suspensão nem o desligue quando esta luz indicadora estiver acesa.
Num lock 	Pressione a tecla <b>Num Lk</b> para ativar o teclado numérico. Pressione-a novamente para desativar o teclado numérico. O teclado numérico não está ativo quando essa luz está apagada.
Caps lock 	Pressione a tecla <b>Caps Lock</b> para digitar letras maiúsculas. Pressione a tecla <b>Shift</b> , quando esta luz estiver acesa, para digitar letras minúsculas. Pressione a tecla Caps lock novamente para apagar o indicador. Volte a digitar normalmente quando a luz indicadora de Caps lock estiver apagada.

Indicador	Funções
Scroll lock 	Pressione a tecla <b>Scr Lk</b> para mudar o modo de rolagem na tela. A rolagem voltará ao normal quando a luz indicadora de Scroll lock estiver apagada. A tecla <b>Scr Lk</b> funciona de forma diferente, dependendo do programa que você estiver usando, e não funciona com todos os programas.
<b>WIRELESS</b>	Acende quando a chave <b>WIRELESS</b> é ligada.

\* Em modelos selecionados somente.

## Conectando a fonte de alimentação

Você pode usar um adaptador CA ou uma bateria recarregável como fonte de alimentação do computador.

### Usando o adaptador CA



Use somente o adaptador de CA fornecido com seu computador.

Para usar o adaptador CA:

- 1 Conecte uma ponta do cabo de alimentação (1) ao adaptador CA (3).
- 2 Conecte a outra ponta do cabo de alimentação a uma tomada de CA (2).
- 3 Conecte o cabo ligado ao adaptador CA (3) à porta **DC IN** (4) do computador.

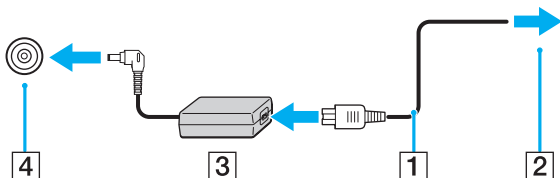

Para desconectar totalmente o computador da alimentação de CA, desconecte o adaptador CA.

Certifique-se de que a tomada de CA possa ser acessada facilmente.

Caso não pretenda usar o computador por um longo período, coloque-o no modo de hibernação. Consulte **Usando o modo de hibernação (página 86)**. Esse modo de economia de energia reduz o tempo de desligamento e de reinício.

## Usando a bateria

A bateria fornecida com o computador não está totalmente carregada no momento da entrega.

### Instalando a bateria

Para instalar a bateria:

- 1 Desligue o computador e feche a tampa da tela LCD.
- 2 Coloque a chave da bateria na posição **LOCK** (1).

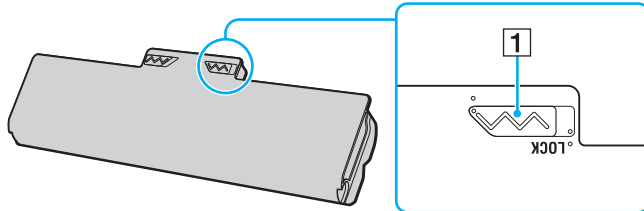

- 3 Deslize a bateria diagonalmente para dentro do compartimento de bateria, até que as projeções (2) em ambos os lados do compartimento se encaixem nos cortes em forma de U (3) em ambos os lados da bateria.

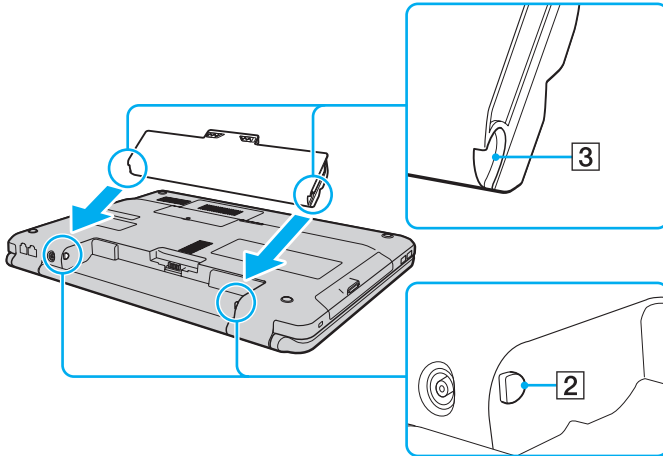

- 4 Gire a bateria na direção indicada pela flecha e empurre-a para dentro do compartimento até que ela se encaixe no lugar.

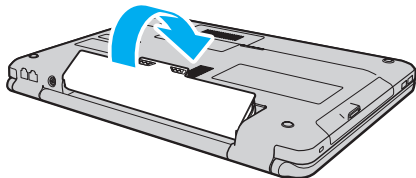

- 5 Coloque a chave **LOCK** da bateria para fora para prender a bateria ao computador.



Quando o computador for diretamente conectado à alimentação de CA e a bateria estiver instalada, ele usará a energia da tomada de CA.



Este computador deve ser operado apenas com baterias originais da Sony.

## Carregando a bateria

A bateria fornecida com o computador não está totalmente carregada no momento da entrega.

Para carregar a bateria:

- 1 Instale a bateria.
- 2 Conecte o adaptador CA ao computador.  
A luz do indicador de carga acende enquanto a bateria está carregando. Quando a carga da bateria se aproximar do nível máximo selecionado por você com a função de carga das bateria, a luz indicadora da carga se apagará. Para selecionar o nível máximo de carga desejado, consulte **Usando as Battery Charge Functions** (página 26).

Status de indicador de carga	Significado
Acesa em laranja	A bateria está sendo carregada.



Status de indicador de carga	Significado
Pisca junto com a luz verde indicadora de energia	A bateria está ficando sem carga. (Modo normal)
Pisca junto com a luz laranja indicadora de energia	A bateria está ficando sem carga. (Modo de suspensão)
Pisca rapidamente em laranja	Ocorreu um erro de bateria devido a uma bateria defeituosa ou uma bateria desbloqueada.

**!** Carregue a bateria conforme descrito neste manual para a primeira carga da sua bateria.



Mantenha a bateria no computador quando ele for diretamente conectado à alimentação de CA. A bateria continua sendo carregada enquanto você usa o computador.

Se o nível de carga da bateria ficar abaixo de 10%, conecte o adaptador CA para recarregar a bateria ou desligue o computador e instale uma bateria totalmente carregada.

Seu computador é alimentado com uma bateria de íon-lítio que pode ser recarregada a qualquer momento. Carregar uma bateria parcialmente descarregada não afeta sua vida útil.

Enquanto alguns aplicativos de software ou dispositivos periféricos são utilizados, o computador pode não entrar no modo de hibernação, mesmo quando a carga da bateria está baixa. Para evitar a perda de dados ao usar a energia da bateria, salve os dados com frequência e ative manualmente um modo de gerenciamento de energia, por exemplo, de suspensão ou de hibernação.

Se a bateria ficar sem carga quando o computador entrar no modo de suspensão, você perderá todos dados que não foram salvos. É impossível retornar ao estado de trabalho anterior. Para evitar a perda de dados, salve os dados com frequência.

Quando o computador for diretamente conectado à alimentação de CA e a bateria estiver instalada, ele usará a energia da tomada de CA.

## Usando as Battery Charge Functions

É possível selecionar o método de carga da bateria para a sua bateria com as **Battery Charge Functions**. Para aumentar a vida útil da bateria, ative a função de cuidados da bateria.

Para ativar a função de cuidados da bateria

- 1 Clique em **Iniciar, Todos os programas e VAIO Control Center**.
- 2 Clique em **Power Management** e em **Battery Charge Functions**.
- 3 Marque a caixa de seleção **Enable Battery Care Function** no painel direito.
- 4 Clique em **Advanced**.
- 5 Selecione o nível de carga máximo desejado.
- 6 Clique em **OK**.

Para verificar o nível de desgaste da bateria

Siga as etapas 1 e 4 em **Para ativar a função de cuidados da bateria** acima e verifique as informações detalhadas. Se o nível de desgaste da bateria for alto, substitua a bateria por uma bateria nova original da Sony.

## Removendo a bateria

! Você poderá perder os dados se remover a bateria quando o computador estiver ligado e não estiver conectado ao adaptador CA ou quando o computador estiver no modo de suspensão.

Para remover a bateria:

- 1 Desligue o computador e feche a tampa da tela LCD.
- 2 Coloque a chave da bateria na posição **LOCK** (1).
- 3 Deslize e segure a trava **RELEASE** (2) da bateria para dentro, coloque a ponta do dedo sob a aba (3) da bateria e gire a bateria na direção indicada pela seta; então, deslize-a para fora do computador.

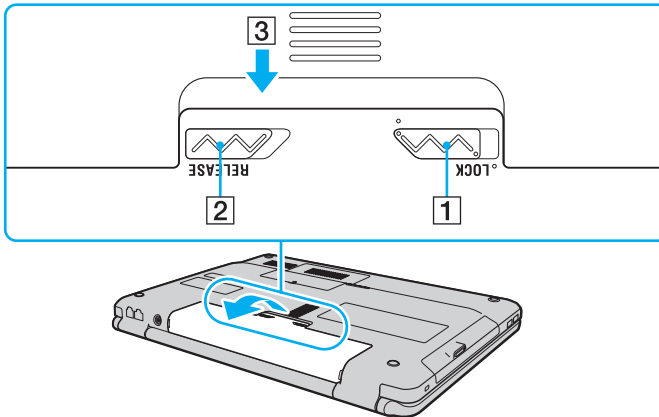

## Desligando o computador com segurança

Para não perder dados não salvos, desligue o computador corretamente, conforme descrito a seguir.

Para desligar o computador:

- 1 Desligue os periféricos conectados ao computador.
- 2 Clique em **Iniciar**, na seta  ao lado do botão **Bloquear** e em **Desligar**.
- 3 Responda aos prompts de aviso para salvar documentos ou para considerar outros usuários e espere o computador ser desligado automaticamente.  
A luz indicadora de energia apagará.

# Usando o computador VAIO

Esta seção descreve como usar da melhor forma o computador VAIO.

- ❑ **Usando o teclado** ([página 30](#))
- ❑ **Usando o touch pad** ([página 32](#))
- ❑ **Usando os botões de funções especiais** ([página 33](#))
- ❑ **Usando a câmera MOTION EYE embutida** ([página 34](#))
- ❑ **Usando a unidade de disco óptico** ([página 37](#))
- ❑ **Usando o módulo ExpressCard** ([página 45](#))
- ❑ **Usando o Memory Stick** ([página 49](#))
- ❑ **Usando o cartão de memória SD** ([página 54](#))
- ❑ **Usando a Internet** ([página 57](#))
- ❑ **Usando a rede local sem fio (WLAN)** ([página 58](#))







## Usando o teclado

O teclado é muito parecido com o do computador de mesa, mas tem teclas adicionais que executam tarefas específicas do modelo.

### Combinações e funções com a tecla Fn



Algumas funções do teclado só podem ser usadas após a inicialização completa do sistema operacional.

Combinações/recurso	Funções
<b>Fn +  (F2):</b> switch de alto-falante	Ativa e desativa os alto-falantes embutidos e os fones de ouvido.
<b>Fn +  (F3/F4):</b> volume do alto-falante	Altera o nível de volume. Para aumentar o volume, pressione <b>Fn+F4</b> ou pressione <b>Fn+F4</b> , depois <b>↑</b> ou <b>→</b> . Para reduzir o volume, pressione <b>Fn+F3</b> ou pressione <b>Fn+F3</b> , depois <b>↓</b> ou <b>←</b> .
<b>Fn +  (F5/F6):</b> controle de brilho	Altera o brilho da tela LCD do computador. Para aumentar a intensidade de iluminação, pressione <b>Fn+F6</b> ou pressione <b>Fn+F6</b> , depois <b>↑</b> ou <b>→</b> . Para reduzir a intensidade de iluminação, pressione <b>Fn+F5</b> ou pressione <b>Fn+F5</b> , depois <b>↓</b> ou <b>←</b> .
<b>Fn +  /  (F7):</b> saída de vídeo	Alterna entre a tela do computador, o monitor externo e a saída simultânea para ambos.
<b>Fn +  /  (F9/F10):</b> zoom	Altera o tamanho de visualização da tela. Para fazer com que a visualização da tela pareça menor e mais distante (zoom out), pressione <b>Fn+F9</b> . Para fazer com que a visualização da tela pareça maior e mais próxima (zoom in), pressione <b>Fn+F10</b> . Consulte o arquivo de ajuda incluído com o <b>VAIO Control Center</b> para mais informações.

Combinações/recurso	Funções
Fn +  (F12): hibernação	<p>Possibilita o nível mais baixo de consumo de energia. Quando você executa esse comando, os estados do sistema e dos dispositivos periféricos conectados são salvos na unidade de disco rígido e a energia do sistema é desligada. Para retornar o sistema ao estado original, use o botão liga/desliga para ligar a energia.</p> <p>Para obter detalhes sobre gerenciamento de energia, consulte <b>Usando os modos de economia de energia</b> (<a href="#">página 84</a>).</p>

## Usando o touch pad

Você pode apontar, seleccionar, arrastar e percorrer os objetos da tela usando o touch pad.

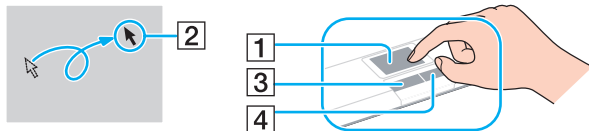

Ação	Descrição
Apontar	Deslize o dedo no touch pad (1) para posicionar o ponteiro (2) em um item ou objeto.
Clicar	Pressione uma vez o botão esquerdo (3).
Clicar duas vezes	Pressione duas vezes o botão esquerdo.
Clicar com o botão direito do mouse	Pressione uma vez o botão direito (4). Em vários aplicativos, essa ação exibe um menu de atalho.
Arrastar	Deslize o dedo no touch pad, mantendo o botão esquerdo pressionado.
Rolar	Deslize o dedo ao longo da extremidade direita do touch pad para fazer a rolagem vertical. Deslize o dedo ao longo da extremidade inferior para fazer a rolagem horizontal (a função de rolagem está disponível apenas com aplicativos que suportam o recurso de rolagem do touch pad).



É possível habilitar/desabilitar o touch pad enquanto o mouse está conectado ao computador. Para alterar as configurações do touch pad, clique em **Iniciar, Todos os programas, VAIO Control Center, Keyboard and Mouse e Pointing Device**.





Não deixe de conectar um mouse antes de desabilitar o touch pad. Se você desabilitar o touch pad sem conectar um mouse, poderá usar apenas o teclado para operações do apontador.



## Usando os botões de funções especiais

O computador está equipado com botões especiais para ajudá-lo no uso de funções específicas.

Botão de função especial	Funções
Botão silenciador (S1) 	<p>Por padrão, o botão silenciador (S1) liga e desliga o volume.</p> <p> Para alterar a atribuição do botão silenciador (S1), segure o botão ou execute e navegue pelo <b>VAIO Control Center</b> para exibir a janela de configurações. Consulte o arquivo de ajuda incluído com o <b>VAIO Control Center</b> para a atribuição do botão silenciador (S1).</p>
Botão <b>AV MODE</b> 	<p>Inicia o <b>VAIO Launcher</b> para que o software desejado seja selecionado.</p> <p>Você pode alterar as opções de software padrão no <b>VAIO Launcher</b>. Para isso, mantenha pressionado o botão <b>AV MODE</b> para que seja exibida a janela de configuração.</p>

## Usando a câmera MOTION EYE embutida

O computador pode estar equipado com uma câmera **MOTION EYE** embutida. Consulte as especificações on-line para verificar se o seu modelo é fornecido com a câmera **MOTION EYE** embutida.

A câmera **MOTION EYE** embutida acrescenta funcionalidade de vídeo a softwares de mensagens instantâneas e de edição de vídeo, além de permitir que você capture imagens estáticas e filmes com o software de captura de imagens pré-instalado.

Ligar o computador ativa a câmera **MOTION EYE** embutida. É possível realizar videoconferências com o software apropriado.

Observe que o fato de iniciar ou sair do software de mensagens instantâneas ou de edição de vídeo não significa, respectivamente, ativar ou desativar a câmera **MOTION EYE** embutida.



A câmera **MOTION EYE** embutida não pode ser compartilhada com outro software aplicativo. Se um outro software aplicativo estiver usando a câmera, saia dele antes de usar a câmera **MOTION EYE** embutida com o seu aplicativo desejado.



A janela do visualizador poderá mostrar algum ruído, por exemplo, listras horizontais, se você visualizar um objeto em movimento rápido. Isso é normal, não é indício de funcionamento defeituoso.

Não é possível operar a câmera **MOTION EYE** embutida com o software **Microsoft Windows Movie Maker**.

## Capturando imagens estáticas

Para capturar uma imagem estática:

- 1 Clique em **Iniciar, Todos os programas, ArcSoft WebCam Companion 2 e WebCam Companion 2** para executar o **WebCam Companion 2**.
- 2 Clique no ícone **Capturar** na janela principal.
- 3 Enquadre o objeto no visor.
- 4 Clique no botão **Capturar** abaixo da imagem exibida.  
A imagem atual no visor é capturada e a imagem em miniatura é adicionada à visualização de miniaturas no painel esquerdo da janela principal.



Ao capturar uma imagem em um local escuro, clique no ícone **Configurações da Webcam** após a etapa 2 e selecione a opção de luz baixa ou compensação de luz baixa na janela de propriedades.

O **WebCam Companion 2** oferece muito mais recursos. Consulte o arquivo de ajuda que acompanha o software para obter mais informações.

## Capturando filmes

Para capturar um filme

- 1 Clique em **Iniciar, Todos os programas, ArcSoft WebCam Companion 2 e WebCam Companion 2** para executar o **WebCam Companion 2**.
- 2 Clique no ícone **Gravar** na janela principal.
- 3 Enquadre o objeto no visor.
- 4 Clique no botão **Gravar vídeo** abaixo da imagem exibida para iniciar a gravação do filme.
- 5 Quando terminar, clique no botão **Gravar vídeo** novamente para parar a gravação do filme.  
A primeira cena do filme capturada é adicionada como uma miniatura no painel esquerdo da janela principal.



Ao capturar um filme em um local escuro, clique no ícone **Configurações da Webcam** após a etapa 2 e selecione a opção de luz baixa ou compensação de luz baixa na janela de propriedades.

O **WebCam Companion 2** oferece muito mais recursos. Consulte o arquivo de ajuda que acompanha o software para obter mais informações.

## Usando a unidade de disco óptico

Este computador está equipado com uma unidade de disco óptico.

Para inserir um disco:

- 1 Ligue o computador.
- 2 Pressione o botão de ejeção (1) para abrir a unidade.  
A bandeja deslizará para fora.
- 3 Coloque um disco no centro da bandeja com o lado do rótulo voltado para cima e pressione-o cuidadosamente para baixo até encaixar no lugar.

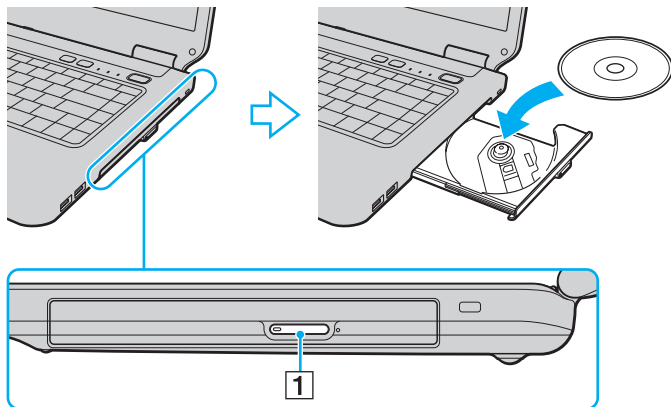

#### 4 Feche a bandeja empurrando-a com cuidado.



Não remova o disco óptico quando o computador estiver em um modo de economia de energia (suspensão ou hibernação). Isso poderá causar o funcionamento incorreto do computador.



If you plan to use an external optical disc drive, connect the drive before you launch any preinstalled disc operation program.

## Leitura e gravação de discos ópticos

Este computador grava e reproduz CDs e DVDs e Mídia Blu-ray™, dependendo do modelo adquirido. Verifique as especificações quanto ao tipo de unidade de disco óptico instalado em seu modelo.

Veja na tabela a seguir os tipos de mídia aceitos na unidade de disco óptico.

RG: reproduzível e gravável

R: reproduzível e não gravável

-: não reproduzível e não gravável

	CD-ROM	CD de vídeo	CD de música	CD Extra	CD-R/RW	DVD-ROM	DVD-Vídeo	BD-ROM	DVD-R/RW	DVD+R/RW	DVD+R DL	DVD-R DL	DVD-RAM	BD-R <sup>*9</sup> /RE <sup>*10</sup>
DVD±RW/±R DL/RAM	R	R	R	R	RG	R	R	-	RG <sup>*1*2</sup>	RG	RG <sup>*5</sup>	RG <sup>*6</sup>	RG <sup>*3*4</sup>	-
ComboMídia Blu-ray	R	R	R	R	RG <sup>*8</sup>	R	R	R	RG <sup>*1*2</sup>	RG	RG <sup>*5</sup>	RG <sup>*6</sup>	RG <sup>*3*4</sup>	R <sup>*11</sup> *12
Mídia Blu-ray	R	R	R	R	RG <sup>*8</sup>	R	R	R	RG <sup>*1*2</sup>	RG	RG <sup>*5</sup>	RG <sup>*6</sup>	RG <sup>*3*4</sup>	PR <sup>*7</sup> *11 *12

<sup>\*1</sup> Suporta a gravação de dados em discos DVD-R que estão em conformidade com DVD-R para a versão geral 2.0/2.1.

<sup>\*2</sup> Suporta a gravação de dados em discos DVD-RW que estão em conformidade com DVD-RW versão 1.1/1.2.

<sup>\*3</sup> A unidade de disco DVD±RW/RAM do computador não aceita o cartucho DVD-RAM. Use discos sem cartucho ou discos com cartucho removível.

<sup>\*4</sup> Não há suporte para gravação de dados em discos DVD-RAM face simples (2,6 GB) que estejam em conformidade com DVD-RAM versão 1.0. Não há suporte para discos DVD-RAM versão 2.2/DVD-RAM revisão 5.0 com velocidade 12X.

<sup>\*5</sup> A gravação de dados em discos DVD+R DL (Double Layer) pode ser feita apenas em discos que aceitem gravação de DVD+R DL (Double Layer).

<sup>\*6</sup> A gravação de dados em discos DVD-R DL (Dual Layer) pode ser feita apenas em discos que aceitem gravação de DVD-R DL (Dual Layer).

<sup>\*7</sup> Suporta a gravação de dados em discos BD-R versão 1.1 (discos single-layer com capacidade de 25 GB, discos dual-layer com capacidade de 50 GB) e em discos BD-RE versão 2.1 (discos single-layer com capacidade de 25 GB, discos dual-layer com capacidade de 50 GB).

<sup>\*8</sup> Não há suporte para gravação de dados em discos CD-RW Ultra Speed nos modelos com determinados tipos de unidade de Mídia Blu-ray.

<sup>\*9</sup> BD-R significa Mídia Blu-ray gravável em formato de versão 1.1.

<sup>\*10</sup> BD-RE significa Mídia Blu-ray regravável em formato de versão 2.1.

<sup>\*11</sup> A unidade de Mídia Blu-ray do computador não aceita discos BD-RE no formato versão 1.0 e Mídia Blu-ray com cartucho.

<sup>\*12</sup> A execução da mídia BD-R LTH TYPE é aceita somente nos modelos com a unidade de Mídia Blu-ray.

! Este produto foi projetado para reproduzir discos que estejam em conformidade com as especificações padrão de CD-DA (Compact Disc Digital Audio) (padrão de CD). DualDisc é um disco com dois lados com uma camada gravada no DVD em um lado, com material de áudio digital no outro lado. Lembre-se de que o lado do áudio (lado não-DVD) do DualDisc pode não ser reproduzido neste produto, por não estar em conformidade com o padrão de CD.

Quando você comprar discos pré-gravados ou virgens para uso com o computador VAIO, certifique-se de ler os avisos da embalagem do disco com cuidado para verificar a compatibilidade de reprodução e gravação com as unidades de disco óptico do seu computador. A Sony NÃO garante a compatibilidade de unidades de disco óptico VAIO com discos que não são compatíveis com o padrão oficial "CD," "DVD," ou "Mídia Blu-ray". O USO DE DISCOS FORA DO PADRÃO PODE CAUSAR DANOS FATAIS AO COMPUTADOR VAIO OU GERAR CONFLITOS DE SOFTWARES E FAZER COM QUE O SISTEMA DEIXE DE RESPONDER.

Para obter informações sobre formatos de disco, entre em contato com o editor individual do disco pré-gravado ou com o fabricante do disco gravável.



Não há suporte para gravação em discos de 8 cm.

! Para reproduzir continuamente Mídia Blu-ray com proteção de direitos autorais, é necessário atualizar a chave AACS. Observe que a atualização da chave AACS requer acesso à Internet.

Assim como os outros dispositivos de mídia ótica, as circunstâncias podem limitar a compatibilidade de mídias Blu-ray ou impedir sua reprodução. Os computadores VAIO podem não suportar a reprodução de filmes de mídia comercial gravados em formato AVC ou VC1 com altas taxas de bits.

As configurações de região são necessárias para alguns conteúdos de DVD e Mídia BD-ROM. Se a configuração de região da unidade de disco óptico não corresponder à codificação de região do disco, a reprodução não será possível.

Você não poderá reproduzir nem visualizar o conteúdo de Mídia Blu-ray com proteção de direitos autorais se o monitor externo não estiver em conformidade com o padrão HDCP (High-bandwidth Digital Content Protection).

Alguns conteúdos podem restringir a saída de vídeo para ser definição padrão ou proibir a saída de vídeo analógica. É altamente recomendável a implementação de ambiente digital em conformidade com o padrão HDCP, para que haja compatibilidade ideal e visualização de qualidade.



## Notas sobre gravação de dados em disco

- ❑ Use apenas discos circulares. Não use discos com outras formas (estrela, coração, cartão, etc.), pois a unidade de disco óptico poderá ficar danificada.
- ❑ Não bata nem sacuda o computador durante a gravação de dados em disco por parte da unidade de disco óptico.
- ❑ Não use utilitários de software residente na memória durante a gravação de dados em disco por parte da unidade de disco óptico. Isso poderá causar o funcionamento incorreto do computador.
- ❑ Não conecte ou desconecte o adaptador CA durante a gravação de dados em disco por parte da unidade de disco óptico.

## Notas sobre reprodução de discos

Para obter um desempenho ideal na reprodução de discos, siga estas recomendações:

- ❑ Alguns CD players e unidades de disco óptico de computador talvez não reproduzam CDs de áudio criados com a mídia de disco CD-R ou CD-RW.
- ❑ Alguns DVD players e unidades de disco óptico de computador poderão não reproduzir DVDs criados com a mídia de disco DVD+R DL, DVD-R DL, DVD+R, DVD+RW, DVD-R, DVD-RW ou DVD-RAM.
- ❑ Não coloque o computador em nenhum modo de economia de energia enquanto seu computador estiver reproduzindo um disco.
- ❑ Os indicadores de código de região estão presentes nas embalagens dos discos para indicar a região e o tipo de player que permitem a reprodução do disco. Quando o código de região apresentar a indicação “todos”, esse disco pode ser reproduzido na maioria das regiões do mundo. Se o código de região para a sua área residencial for diferente da etiqueta, não será possível executar o disco no seu computador.

## Reproduzindo CDs

Para reproduzir um CD de áudio:

- 1 Insira o disco na unidade de disco óptico.
- 2 Se nada for exibido na área de trabalho, clique em **Iniciar, Todos os programas** e no software de CD desejado para reproduzir o CD.  
Se a janela **CD de Áudio** for exibida, clique em uma opção para selecioná-la.

## Copiando arquivos em CDs

Para copiar arquivos em disco:

- 1 Insira o disco na unidade de disco óptico.  
Se for exibida a janela **Reprodução Automática**, clique em **Gravar arquivos em disco** e siga as instruções da tela até que a pasta vazia do disco seja mostrada.
- 2 Abra a pasta que contém o(s) arquivo(s) que deseja copiar e arraste-o(s) para a pasta vazia do disco.
- 3 Feche a pasta do disco.

## Reproduzindo DVDs

Para reproduzir um DVD:

- 1 Feche todos os softwares aplicativos que estão sendo executados.
- 2 Insira o DVD na unidade de disco óptico.
- 3 Se nada for exibido na área de trabalho, clique em **Iniciar, Todos os programas** e no software de DVD desejado para reproduzir o DVD.

Para obter instruções sobre como usar o software, consulte o arquivo de ajuda contido no software de DVD.

## Copiando arquivos em DVDs

Para copiar arquivos em disco:

- 1 Conecte o adaptador CA ao computador.
- 2 Feche todos os softwares aplicativos que estão sendo executados.
- 3 Insira o disco na unidade de disco óptico.
- 4 Se nada for exibido na área de trabalho, clique em **Iniciar, Todos os programas** e no software de gravação de DVD desejado para copiar arquivos no disco.

Para obter instruções sobre como usar o software, consulte o arquivo de ajuda contido no software de gravação de DVD.

## Reproduzindo Mídias Blu-ray

! A função de reprodução de Mídia Blu-ray está disponível somente em modelos selecionados. Consulte as especificações on-line para descobrir o tipo da sua unidade de disco óptico, depois **Leitura e gravação de discos ópticos (página 38)** para descobrir quais são as mídias compatíveis.

### Para reproduzir uma mídia Blu-ray

- 1 Feche todos os softwares aplicativos que estão sendo executados.
- 2 Insira uma mídia Blu-ray na unidade de disco óptico.
- 3 Se nada for exibido na área de trabalho, clique em **Iniciar, Todos os programas** e no software de Mídia Blu-ray desejado para reproduzir o disco.

Para obter instruções sobre como usar o software, consulte o arquivo de ajuda contido no software.

## Usando o módulo ExpressCard

Este computador está equipado com um slot de Universal ExpressCard\* ou um slot de ExpressCard/34\* para transferência de dados entre câmeras digitais, camcorders, music players e outros dispositivos de áudio e vídeo. O primeiro pode acomodar um módulo ExpressCard/34 (34 mm de largura) ou ExpressCard/54 (54 mm de largura)\*, conforme mostrado a seguir, e o segundo, apenas um módulo ExpressCard/34\*.

- Módulo ExpressCard/34\*



- Módulo ExpressCard/54\*

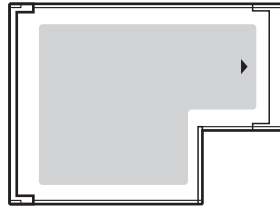

Seu computador está equipado com um slot de ExpressCard/34\*.

\* Neste manual, são chamados de slot de ExpressCard e módulo ExpressCard.

## Inserindo um módulo ExpressCard

! Tenha cuidado ao inserir ou remover do slot o módulo ExpressCard. Não o force para dentro ou para fora do slot.



Não é necessário desligar o computador para inserir ou remover o módulo ExpressCard.

Para inserir um módulo ExpressCard:

- 1 Localize o slot de ExpressCard.
- 2 Deslize cuidadosamente o módulo ExpressCard no slot até ele se encaixar no lugar.  
Não o force no slot.

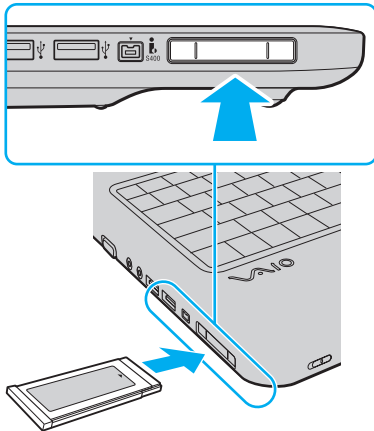



Se o módulo ou o adaptador não se encaixar facilmente no slot, remova esse item com cuidado e verifique se ele está sendo inserido na direção correta.

Use o driver de software mais recente fornecido pelo fabricante do módulo ExpressCard.

## Removendo um módulo ExpressCard

Siga as etapas a seguir para remover o módulo ExpressCard enquanto o computador está ligado. Se ele não for removido de forma adequada, o sistema poderá não funcionar corretamente.

Para remover um módulo ExpressCard:



Para remover um módulo ExpressCard com o computador desligado, pule as etapas de 1 a 4.

- 1 Clique duas vezes no ícone **Remover hardware com segurança** na barra de tarefas.
- 2 Selecione o hardware que deseja desconectar.
- 3 Clique em **Parar**.
- 4 Siga as instruções apresentadas na tela para remover o módulo ExpressCard.
- 5 Empurre o módulo ExpressCard na direção do computador para que ele fique exposto.
- 6 Segure cuidadosamente o módulo ExpressCard e retire-o do slot.



## Usando o Memory Stick

O Memory Stick é uma mídia de gravação IC compacta, portátil e versátil especialmente projetada para troca e compartilhamento de dados digitais com produtos compatíveis, por exemplo, câmeras digitais, celulares e outros dispositivos. Por ser removível, ela pode ser usada para o armazenamento externo de dados.

### Antes de usar o Memory Stick

O slot de Memory Stick do computador pode acomodar mídia padrão e Duo e suporta os formatos Memory Stick PRO e Memory Stick PRO-HG Duo com capacidade de transferência de dados de alta velocidade e grande capacidade de dados.



Você pode inserir um Memory Stick Duo-size diretamente no slot de Memory Stick sem usar um adaptador Memory Stick Duo.



Antes de usar um Memory Stick Micro (M2), insira-o em um adaptador M2 de tamanho padrão ou M2 Duo. Se você inserir a mídia diretamente no slot de Memory Stick sem o adaptador, pode não ser possível removê-la do slot.

Para obter informações atualizadas sobre o Memory Stick, visite o site da Memory Stick, <http://www.memorystick.com/en/>.

! Este computador foi testado e considerado compatível com a mídia Memory Stick da marca Sony, com capacidade de até 16 GB, disponível desde maio de 2008. No entanto, nem todas as mídias Memory Stick que estão de acordo com as mesmas especificações da mídia compatível têm a garantia de compatibilidade.

A inserção do Memory Stick com vários adaptadores de conversão não tem garantia de compatibilidade.

MagicGate é o nome geral da tecnologia de proteção de direitos autorais desenvolvida pela Sony. Use o Memory Stick que tenha o logotipo MagicGate para utilizar esse recurso.

Exceto para uso pessoal, é contra a lei de direitos autorais usar quais quer dados de áudio e/ou imagem gravados por você sem o consentimento prévio dos respectivos detentores de direitos autorais. Conseqüentemente, o Memory Stick que contenha tais dados protegidos por direitos autorais pode ser usado apenas dentro da lei.

O slot de Memory Stick do computador não oferece suporte à transferência de dados paralela de 8 bits (transferência de dados de alta velocidade).

O Memory Stick Micro em um adaptador M2 Duo pode não funcionar adequadamente se for inserido também em um adaptador Memory Stick Duo.

## Inserindo um Memory Stick

### Para inserir um Memory Stick

- 1 Localize o slot de Memory Stick.
- 2 Segure o Memory Stick com a seta voltada para cima e na direção do slot.
- 3 Deslize cuidadosamente o Memory Stick no slot até ele se encaixar no lugar.  
O Memory Stick é automaticamente detectado pelo sistema e o conteúdo do Memory Stick é exibido. Se não aparecer nada na área de trabalho, clique em **Iniciar**, em **Computador** e clique duas vezes no ícone Memory Stick.

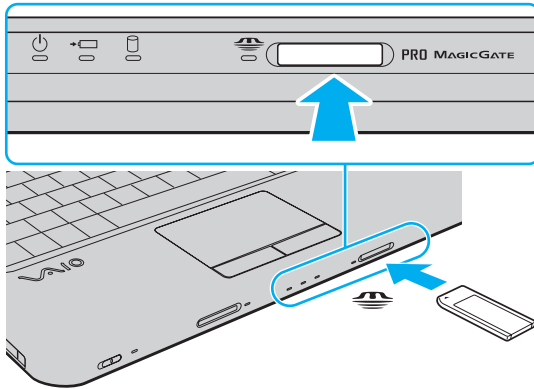

! Segure o Memory Stick com a seta apontada na direção correta ao inseri-lo no slot. Para evitar danos ao computador ou ao Memory Stick, não force o Memory Stick no slot caso não consiga inseri-lo facilmente.

Não insira mais de um Memory Stick no slot. A inserção incorreta da mídia poderá danificar o computador e a mídia.

### Para visualizar o conteúdo do Memory Stick

- 1 Clique em **Iniciar** e em **Computador** para abrir a janela **Computador**.
- 2 Clique duas vezes no ícone Memory Stick para visualizar a lista de arquivos de dados salvos no Memory Stick.

### Para formatar um Memory Stick

O Memory Stick foi formatado com a configuração padrão de fábrica e está pronto para ser usado. Caso queira reformatá-lo com o computador, siga estas etapas:

! Ao formatar a mídia, use o dispositivo que tenha sido projetado para formatá-la e que aceite o Memory Stick.

A formatação do Memory Stick apaga todos os dados contidos nele. Antes de formatar a mídia, verifique se ela não contém dados importantes.

Não remova o Memory Stick do slot durante sua formatação. Isso pode causar o funcionamento incorreto.

- 1 Deslize cuidadosamente o Memory Stick no slot até ele se encaixar no lugar.
- 2 Clique em **Iniciar** e em **Computador** para abrir a janela **Computador**.
- 3 Clique com o botão direito do mouse no ícone Memory Stick e selecione **Formatar**.
- 4 Clique em **Restaurar padrões do dispositivo**.

! O tamanho da unidade de alocação e do sistema de arquivos pode mudar.

Não selecione **NTFS** na lista suspensa **Sistema de arquivos**, pois isto pode causar o funcionamento incorreto.



A conclusão do processo de formatação será mais rápida se você selecionar **Formatação rápida** em **Opções de formatação**.

- 5 Clique em **Iniciar**.
- 6 Siga as instruções apresentadas na tela.

! A formatação do Memory Stick poderá demorar, dependendo do tipo de mídia.

## Removendo um Memory Stick

! Não retire o Memory Stick enquanto a luz indicadora estiver acesa. Caso contrário, você poderá perder dados. Volumes grandes de dados podem demorar para serem carregados, por isso, verifique se o indicador está apagado antes de remover o Memory Stick.

### Para remover um Memory Stick

- 1 Verifique se a luz indicadora do Memory Stick está apagada.
- 2 Empurre o Memory Stick na direção do computador e solte. O Memory Stick será ejetado.
- 3 Retire o Memory Stick do slot.

! Sempre remova o Memory Stick com cuidado ou ele poderá projetar-se inesperadamente para fora.

## Usando o cartão de memória SD

Seu computador é equipado com um slot de cartão de memória **SD**. Você pode usar esse slot para transferir dados entre câmeras digitais, camcorders, music players e outros dispositivos de áudio/vídeo.

### Antes de usar o cartão de memória SD

O slot do cartão de memória **SD** do computador aceita os seguintes cartões de memória:

- Cartão de memória SD
- Cartão de memória SDHC
- MultiMediaCard (MMC)

Para obter informações atualizadas sobre os cartões de memória compatíveis, consulte **Informações sobre suporte da Sony**([página 151](#)) para visitar o site de suporte apropriado.

**!**  
Este computador foi testado e considerado compatível apenas com o cartão de memória principal disponível desde maio de 2008. No entanto, nem todos os cartões de memória que estão de acordo com as mesmas especificações da mídia compatível têm a garantia de compatibilidade.

Sempre insira o cartão de memória correto no slot do cartão de memória **SD**.

Os cartões de memória SD com capacidade para até 2 GB e cartões de memória SDHC com capacidade para até 32 GB foram testados e são compatíveis com o computador.

O slot do cartão de memória **SD** do computador não aceita o recurso de transferência de dados de alta velocidade dos cartões de memória SD e SDHC.

Não tente inserir um cartão de memória SD ou adaptador do cartão de memória SD de outro tipo no slot de cartão de memória **SD**. Pode ser difícil remover um cartão de memória ou adaptador do cartão de memória incompatível do slot e isso pode danificar o computador.

Tenha cuidado ao inserir ou remover um cartão de memória SD do slot de cartão de memória **SD**. Não force o cartão de memória SD para dentro ou para fora do slot.

## Inserção de um cartão de memória SD

Para inserir um cartão de memória SD

- 1 Localize o slot do cartão de memória **SD**.
- 2 Segure o cartão de memória SD com a seta voltada para cima e na direção do slot.

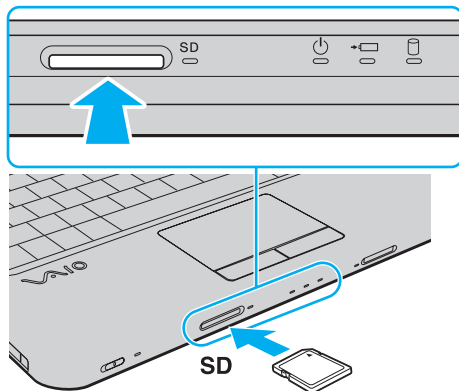

- 3 Deslize cuidadosamente o cartão de memória SD no slot até ele se encaixar no lugar. Não force o cartão no slot.



Se o cartão de memória SD não se encaixar facilmente no slot, remova esse item com cuidado e verifique se ele está sendo inserido na direção correta.

## Remoção de um cartão de memória SD

! Não remova um cartão de memória SD enquanto a luz do indicador do cartão de memória **SD** estiver acesa. Se você fizer isso, o cartão ou os seus dados podem ser danificados.

### Para remover um cartão de memória SD

- 1 Verifique se a luz indicadora do cartão de memória **SD** está apagada.
- 2 Empurre o cartão de memória SD na direção do computador e solte. O cartão de memória SD é ejetado.
- 3 Tire o cartão de memória SD do slot.



## Usando a Internet

### Configurando a conexão dial-up com a Internet

Antes de conectar-se à Internet, é preciso ligar o computador a uma linha telefônica com um cabo telefônico (não fornecido) e possuir uma conta com um provedor de Internet.

Para conectar um cabo telefônico:

- 1 Conecte uma ponta do cabo telefônico (1) à porta de modem  do computador.
- 2 Conecte a outra ponta à tomada de parede (2).

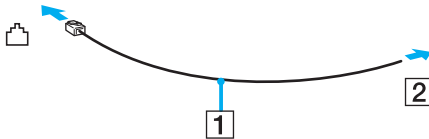

 O computador não funciona com linhas coletivas, não pode ser conectado a um telefone público e pode não funcionar com várias linhas telefônicas ou PBX (private branch exchange). Algumas dessas conexões podem resultar em corrente elétrica excessiva e causar o funcionamento incorreto do modem interno.

Se você conectar um cabo telefônico ligado a um splitter, o modem ou o dispositivo conectado poderá não funcionar adequadamente.

Para configurar a conexão dial-up com a Internet:

- 1 Clique em **Iniciar** e em **Painel de Controle**.
- 2 Clique em **Conectar-se à Internet** na categoria **Rede e Internet**. Será exibida a janela **Conectar-se à Internet**.
- 3 Clique em **Dial-up**.
- 4 Siga as instruções apresentadas na tela.

## Usando a rede local sem fio (WLAN)

Com a rede local sem fio (WLAN) da Sony, todos os seus dispositivos digitais com função WLAN incorporada comunicam-se livremente entre si por meio de uma rede. WLAN é uma rede na qual um usuário pode conectar-se a uma rede local (LAN) por meio de uma conexão sem fio (rádio). Isso elimina a necessidade de puxar cabos ou fios através de paredes e tetos.

A WLAN da Sony oferece suporte para toda a conectividade normal da Ethernet, mas com benefícios adicionais de mobilidade e roaming. Você pode continuar acessando informações, recursos de rede e Internet/Intranet, mesmo no meio de uma reunião, ou ao se deslocar de um lugar para outro.

Você pode comunicar-se sem um ponto de acesso, ou seja, a comunicação pode ser feita com um número limitado de computadores (ad-hoc). Ou você pode comunicar-se por meio de um ponto de acesso, que permite criar uma rede com infraestrutura total.

### Para utilizar a função WLAN

É necessário configurar a rede local sem fio (WLAN) com o **SmartWi Connection Utility**. Consulte a **Ajuda do SmartWi Connection Utility** para obter mais informações.

Para acessar este guia na tela:

- 1 Clique em **Iniciar, Todos os programas e SmartWi Connection Utility**.
- 2 Clique em **SmartWi Connection Utility Help**.

**!** Certifique-se de ligar a chave **WIRELESS** antes de iniciar o **SmartWi Connection Utility**.

Você não pode selecionar a largura de banda de 5 GHz, que é usada pelo padrão IEEE 802.11a, em redes ad-hoc.

O padrão de teste IEEE 802.11n, que usa a largura de banda de 2,4 ou 5 GHz, não está disponível em redes ad-hoc.



Em alguns países, o uso de produtos WLAN pode estar restrito por regulamentações locais (por exemplo, número limitado de canais). Portanto, antes de ativar a função WLAN, leia atentamente as **Informações sobre Segurança**.

A WLAN usa o padrão IEEE 802.11a\*/b/g ou o teste do padrão IEEE 802.11n\*, que especifica a tecnologia usada. O padrão inclui os métodos de criptografia: WEP (Wired Equivalent Privacy), que é um protocolo de segurança, WPA2 (Wi-Fi Protected Access 2) e WPA (Wi-Fi Protected Access). Propostos em conjunto pela IEEE e Wi-Fi Alliance, WPA2 e WPA são especificações de aperfeiçoamentos de segurança interoperáveis, baseados em padrões, que aumentam o nível de proteção dos dados e o controle de acesso das redes Wi-Fi existentes. O WPA foi criado para ser compatível com a especificação IEEE 802.11i. Ele utiliza o TKIP (Temporal Key Integrity Protocol) para criptografia avançada de dados, além da autenticação do usuário usando o 802.1X e o Protocolo de Autenticação Extensível (EAP, Extensible Authentication Protocol). A criptografia de dados protege o enlace sem fio vulnerável entre clientes e pontos de acesso. Além disso, há outros mecanismos típicos de segurança da LAN para assegurar a privacidade, como: proteção por senha, criptografia ponta-a-ponta, redes virtuais privadas e autenticação. O WPA2, a segunda geração do WPA, fornece maior proteção aos dados e controle de acesso à rede e foi criado também para proteger todas as versões de dispositivos 802.11, inclusive 802.11b, 802.11a, 802.11g e padrão de teste 802.11n, multibanda e multimodo. Além disso, com base no padrão IEEE 802.11i ratificado, o WPA2 proporciona segurança em nível de governo, implementando o algoritmo de criptografia AES em conformidade com a norma FIPS 140-2 da National Institute of Standards and Technology (NIST) e a autenticação baseada em 802.1X. O WPA2 é compatível com o WPA.

\* Consulte as especificações on-line para descobrir se o seu modelo suporta o padrão IEEE 802.11a e/ou o padrão de teste IEEE 802.11n.

O padrão IEEE 802.11b/g é um padrão de WLAN, que usa a largura de banda de 2,4 GHz. O padrão IEEE 802.11g proporciona comunicação de alta velocidade, mais rápida do que a do padrão IEEE 802.11b.

O padrão IEEE 802.11a é um padrão de WLAN, que usa a largura de banda de 5 GHz.

O padrão de teste IEEE 802.11n é um padrão de WLAN, que usa a largura de banda de 2,4 e 5 GHz.

Os dispositivos WLAN que usam a largura de banda de 2,4 GHz não podem se comunicar com dispositivos que utilizam a largura de banda de 5 GHz, pois as frequências são diferentes.

A largura de banda de 2,4 GHz, usada por dispositivos compatíveis com WLAN, também é usada por vários outros dispositivos. Embora as tecnologias para minimizar a interferência de outros dispositivos que usam a mesma largura de banda sejam empregadas em dispositivos compatíveis com a WLAN, essa interferência pode reduzir a velocidade da comunicação, diminuir o alcance da comunicação ou interromper conexões sem fio.

A velocidade da comunicação varia de acordo com a distância entre os dispositivos de comunicação, a existência de obstáculos entre eles, a configuração do dispositivo, as condições de radiofrequência e o software usado. Além disso, as comunicações podem ser cortadas, dependendo das condições de radiofrequência.

O alcance da comunicação varia de acordo com a distância real entre os dispositivos de comunicação, a existência de obstáculos entre eles, as condições de radiofrequência, o ambiente que apresenta paredes e materiais dessas paredes e o software usado.

A velocidade real de comunicação pode não ser tão rápida quanto a que é exibida no seu computador.

A implantação de produtos IEEE 802.11b e IEEE 802.11g na mesma rede sem fio pode reduzir a velocidade da comunicação em virtude da interferência de radiofrequência. Levando isso em consideração, os produtos IEEE 802.11g foram projetados para reduzir a velocidade de comunicação, a fim de assegurar a comunicação com produtos IEEE 802.11b. Quando a velocidade de comunicação não é tão alta quanto a esperada, a mudança do canal sem fio no ponto de acesso pode aumentar essa velocidade.

# Usando dispositivos periféricos

Use as diversas portas do computador VAIO para melhorar a funcionalidade.

- ❑ **Conectando alto-falantes externos** ([página 62](#))
- ❑ **Conectando um monitor externo** ([página 63](#))
- ❑ **Selecionando modos de exibição** ([página 66](#))
- ❑ **Usando a função de monitores múltiplos** ([página 67](#))
- ❑ **Conectando um microfone externo** ([página 69](#))
- ❑ **Conectando um dispositivo USB (Universal Serial Bus)** ([página 70](#))
- ❑ **Conectando uma impressora** ([página 73](#))
- ❑ **Conectando um dispositivo i.LINK** ([página 74](#))
- ❑ **Estabelecendo conexão com uma rede (LAN)** ([página 76](#))

## Conectando alto-falantes externos

É possível conectar, no seu computador, dispositivos de saída de som (não fornecidos), como alto-falantes ou fones de ouvido.

Para conectar alto-falantes externos:

- 1 Conecte o cabo do alto-falante (1) (não fornecido) ao conector de fone de ouvido (2) .
- 2 Conecte a outra ponta do cabo ao alto-falante externo (3).
- 3 Diminua o volume dos alto-falantes antes de ligá-los.

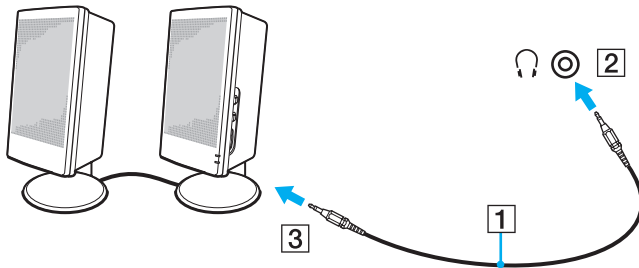

Verifique se os alto-falantes foram projetados para serem usados no computador.

**!** Não coloque discos flexíveis sobre os alto-falantes. O campo magnético dos alto-falantes pode danificar os dados nos discos.

## Conectando um monitor externo

Você pode conectar um monitor externo (não fornecido) ao computador. Por exemplo, use o computador com um projetor ou monitor de computador.



Conecte o cabo de alimentação do monitor externo depois de conectar todos os outros cabos.

## Conectando um monitor de computador

Você pode conectar um monitor de computador ao computador.

Para conectar um monitor de computador:

- 1 Se necessário, conecte uma ponta do cabo de alimentação do monitor (1) ao monitor; conecte a outra ponta à tomada de CA.
- 2 Conecte o cabo de vídeo (2) (não fornecido) à porta do monitor (3)  do computador.

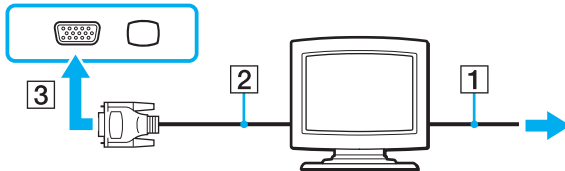

## Conectando um monitor de computador multimídia

Você pode conectar um monitor de computador multimídia, que inclui alto-falantes e microfone embutidos, diretamente ao computador.

Para conectar um monitor de computador multimídia:

- 1 Conecte o cabo de alimentação do monitor de computador multimídia (1) a uma tomada de CA.
- 2 Conecte o cabo de vídeo (2) (não fornecido) à porta do monitor (3) do computador.
- 3 Conecte o cabo do alto-falante (4) (não fornecido) ao conector de fone de ouvido (5) no computador.
- 4 Conecte o cabo do microfone (6) (não fornecido) ao conector de microfone (7) no computador.

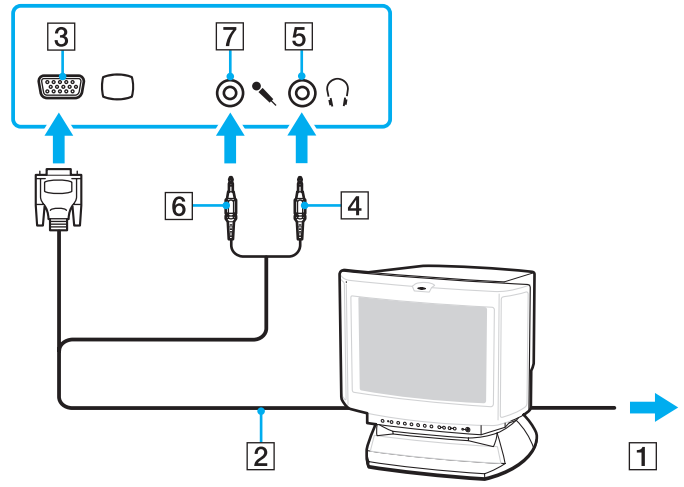



## Conectando um projetor

Você pode conectar um projetor (por exemplo, o projetor LCD da Sony) ao computador.

Para conectar um projetor:

- 1 Conecte o cabo de alimentação (1) do projetor a uma tomada de CA.
- 2 Conecte o cabo de vídeo (2) (não fornecido) à porta do monitor (3) do computador.
- 3 Conecte um cabo de áudio (4) (não fornecido) ao conector de fone de ouvido (5) do computador.
- 4 Conecte o cabo de vídeo e o cabo de áudio ao conector e à porta no projetor (6).

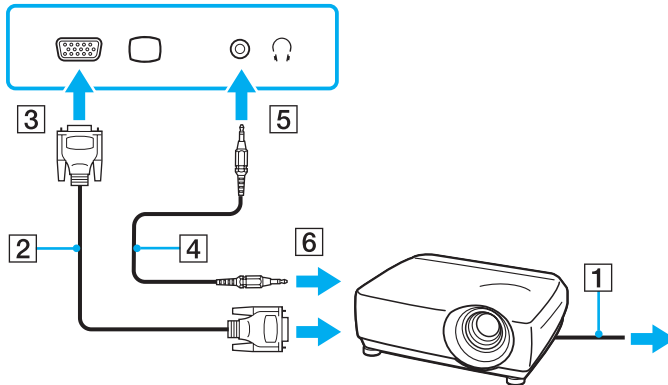

## Selecionando modos de exibição

Você pode selecionar o monitor que será usado como o principal quando um monitor externo (monitor de desktop, etc.) for conectado ao computador.

Se quiser trabalhar na tela do computador e no monitor externo ao mesmo tempo, consulte **Usando a função de monitores múltiplos (página 67)** para obter mais informações.

Para selecionar um monitor:

- 1 Clique com o botão direito do mouse na área de trabalho e selecione **Personalizar**.
- 2 Clique em **Configurações de Vídeo**.
- 3 Siga as instruções apresentadas na tela para alterar as configurações.



Dependendo do tipo de monitor externo ou de projetor, talvez não seja possível a exibição simultânea do mesmo conteúdo na tela do computador e no monitor externo ou projetor.

Antes de ligar o computador, ligue o monitor externo.

## Usando a função de monitores múltiplos

A função de monitores múltiplos permite distribuir partes da área de trabalho para monitores separados. Por exemplo, se houver um monitor externo conectado à porta do monitor, a tela do computador e o monitor externo poderão funcionar como uma única área de trabalho.

Você pode mover o cursor de uma tela para a outra. Isso permite arrastar objetos, por exemplo, uma janela de aplicativo aberto ou uma barra de ferramentas, de uma tela para a outra.

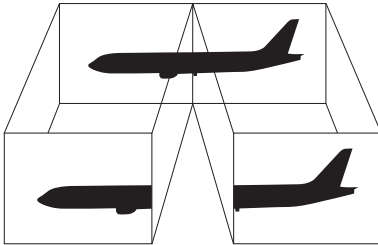

O monitor externo pode não oferecer suporte para a função de monitores múltiplos.

Alguns softwares aplicativos podem não ser compatíveis com as configurações de monitores múltiplos.

Certifique-se de que o seu computador não entre no modo de suspensão ou hibernação enquanto você estiver utilizando a função de monitores múltiplos. Caso contrário, o computador pode não voltar para o modo normal.

Se você definir cores diferentes em cada tela, não expanda uma única janela em duas telas. Caso contrário, seu software pode não funcionar adequadamente.

Defina menos cores ou uma resolução mais baixa para cada monitor.

## Para usar a função de monitores múltiplos

- 1 Clique com o botão direito do mouse na área de trabalho e selecione **Personalizar**.
- 2 Clique em **Configurações de Vídeo**.
- 3 Siga as instruções apresentadas na tela para alterar as configurações.



Você pode também alterar a atribuição do botão silenciador (S1) para ativar a função de monitores múltiplos com ele. Para alterar a atribuição do botão silenciador (S1), mantenha-o pressionado para exibir a janela de alteração da atribuição. Para obter detalhes sobre o botão silenciador (S1), consulte **Usando os botões de funções especiais** ([página 33](#)).

Além disso, você pode definir as cores e a resolução de vídeo de cada monitor e personalizar a função de monitores múltiplos.

## Conectando um microfone externo

Se for necessário usar um dispositivo de entrada de som (por exemplo, para bater papo na Internet), conecte um microfone externo (não fornecido).

Para conectar um microfone externo:

Conecte o cabo do microfone (1) ao conector de microfone (2) .

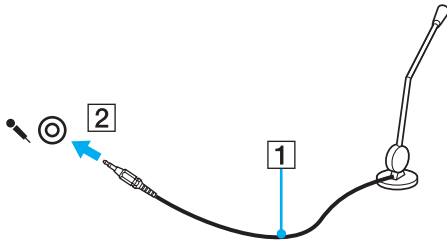

Verifique se o microfone foi projetado para ser usado no computador.

## Conectando um dispositivo USB (Universal Serial Bus)

Para evitar danos ao computador e/ou aos dispositivos USB, observe o seguinte:

- ❑ Ao mover o computador com dispositivos USB conectados, evite qualquer tipo de colisão ou impacto nas portas USB.
- ❑ Não coloque o computador em uma bolsa ou maleta de transporte quando os dispositivos USB estiverem conectados.

### Conectando um mouse USB

Para conectar um mouse USB:

- 1 Escolha a porta USB (1)  de sua preferência.
- 2 Conecte o cabo do mouse USB (2) à porta USB.
- 3 Agora você pode usar o mouse USB (não fornecido) (3).

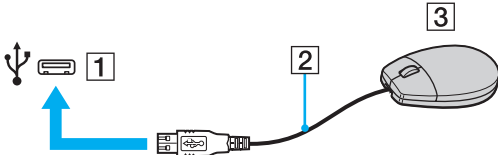

## Conectando uma unidade de disco flexível USB

Você pode comprar uma unidade de disco flexível USB e conectá-la ao computador.

Para conectar uma unidade de disco flexível USB:

- 1 Escolha a porta USB (1)  de sua preferência.
- 2 Conecte o cabo da unidade de disco flexível USB (2) à porta USB.  
Agora a unidade de disco flexível USB (3) está pronta para ser usada.

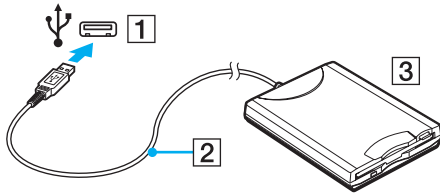

**!** Não aplique força à porta USB durante o uso da unidade de disco flexível USB. Isso pode causar o funcionamento incorreto.

## Desconectando uma unidade de disco flexível USB

Você pode desconectar uma unidade de disco flexível USB com o computador ligado ou desligado. Se a unidade for desconectada quando o computador estiver em um modo de economia de energia (suspensão ou hibernação), o computador poderá não funcionar corretamente.

Para desconectar uma unidade de disco flexível USB:



Para desconectar uma unidade de disco flexível USB com o computador desligado, pule as etapas de 1 a 5.

- 1 Feche todos os programas que acessam a unidade de disco flexível.
- 2 Clique duas vezes no ícone **Remover hardware com segurança** na barra de tarefas.
- 3 Selecione a unidade de disco flexível que deseja desconectar.
- 4 Clique em **Parar**.
- 5 Siga as instruções apresentadas na tela para remover a unidade de disco flexível.
- 6 Desconecte a unidade de disco flexível do computador.



## Conectando uma impressora

Você pode conectar uma impressora compatível com o Windows ao computador para imprimir documentos.

### Conectando uma impressora usando a porta USB

Você pode conectar ao computador uma impressora USB compatível com a sua versão do Windows.

Para conectar uma impressora usando a porta USB:

- 1 Conecte o cabo de alimentação (1) da impressora a uma tomada de CA.
- 2 Escolha a porta USB (3) de sua preferência.
- 3 Conecte uma ponta do cabo da impressora USB (2) (não fornecido) à porta USB e a outra ponta à impressora.

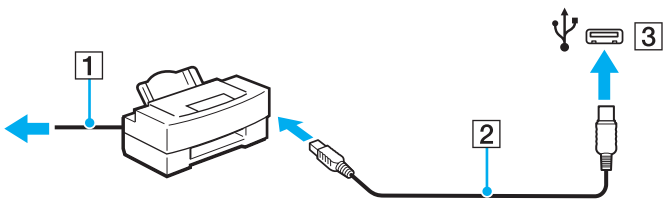

## Conectando um dispositivo i.LINK

### Notas sobre a conexão de dispositivos i.LINK

- ❑ Este computador está equipado com uma porta i.LINK, que pode ser usada na conexão com um dispositivo i.LINK como, por exemplo, um camcorder de vídeo digital.
- ❑ A porta i.LINK do computador não fornece energia para dispositivos externos que geralmente são alimentados por portas i.LINK.
- ❑ A porta i.LINK aceita taxas de transferência de até 400 Mbps. Entretanto, a taxa real de transferência depende da taxa de transferência do dispositivo externo.
- ❑ Os cabos i.LINK opcionais podem não estar disponíveis em alguns países ou regiões.
- ❑ Uma conexão i.LINK com outros dispositivos compatíveis não é totalmente garantida.
- ❑ A conexão i.LINK pode não estar disponível, dependendo do software aplicativo, sistema operacional e dispositivos compatíveis com i.LINK usados. Consulte o manual fornecido com o software para obter mais informações.
- ❑ Verifique as condições de funcionamento e a compatibilidade do sistema operacional dos periféricos de PC compatíveis com i.LINK (por exemplo, unidade de disco rígido ou unidade de CD-RW) antes de conectá-los ao computador.

## Conectando um camcorder de vídeo digital

Para conectar um camcorder de vídeo digital:

Conecte uma ponta do cabo i.LINK (1) (não fornecido) à porta i.LINK (2) do computador; conecte a outra ponta à porta DV In/Out (3) ao camcorder de vídeo digital.

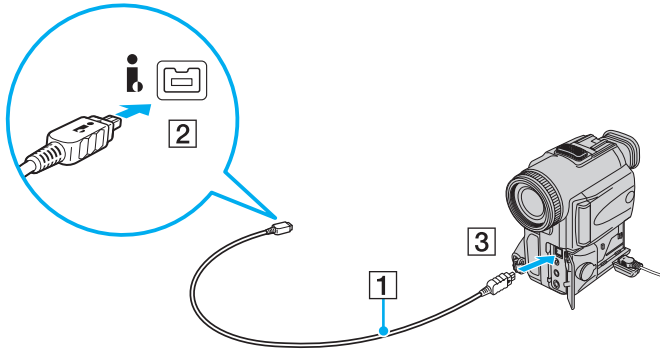

Em câmeras de vídeo digital Sony, as portas com indicação **DV Out**, **DV In/Out** ou **i.LINK** são compatíveis com i.LINK.

O camcorder de vídeo digital da Sony exibido aqui é um exemplo. O seu camcorder de vídeo digital pode precisar ser conectado de forma diferente.

Você não pode acessar as imagens armazenadas em um Memory Stick quando estiver usando uma conexão i.LINK.

## Estabelecendo conexão com uma rede (LAN)

Este computador pode ser conectado a redes de tipo 1000BASE-T/100BASE-TX/10BASE-T por meio de um cabo de rede Ethernet. Conecte uma ponta do cabo de rede (não fornecido) à porta de rede (Ethernet) do computador; conecte a outra ponta à rede. Para obter informações detalhadas sobre configurações e dispositivos necessários à conexão com a rede, consulte o seu administrador de rede.

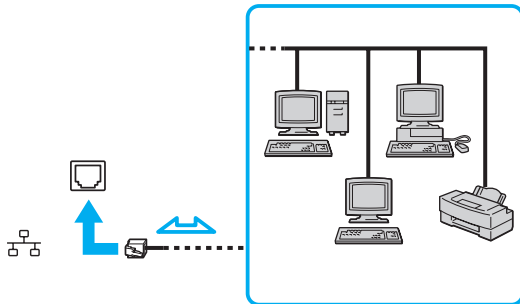

O computador pode ser conectado à rede com as configurações padrão.



Não conecte um cabo telefônico à porta de rede (LAN) no seu computador.

Se a porta de rede (LAN) estiver ligada às linhas telefônicas mencionadas a seguir, uma alta corrente elétrica na porta poderá causar danos, superaquecimento ou incêndio.

- Linhas telefônicas de uso residencial (interfone com viva-voz) ou comercial (telefone comercial com várias linhas)
- Linha telefônica pública
- PBX (private branch exchange)

Não conecte um cabo telefônico à porta de rede (Ethernet).

## Personalizando o computador VAIO

Esta seção descreve resumidamente como alterar as principais configurações do computador VAIO. Entre outras coisas, você aprenderá a usar e a personalizar a aparência do software e dos utilitários Sony.

- ❑ **Definindo a senha** ([página 78](#))
- ❑ **Configurando o computador com o VAIO Control Center** ([página 83](#))
- ❑ **Usando os modos de economia de energia** ([página 84](#))
- ❑ **Gerenciando a energia com o VAIO Power Management** ([página 87](#))

## Definindo a senha

Use uma das funções do BIOS para definir a senha.

Depois de definir a senha, você será solicitado a digitá-la quando o logotipo VAIO aparecer para iniciar o computador. A senha de power-on permite que você proteja o computador contra o acesso não autorizado.

### Adicionando a senha de power-on

A senha de power-on protege o computador contra o acesso não autorizado.

Há dois tipos de senha de power-on: a senha de máquina e a senha de usuário. A senha de máquina é fornecida para usuários com direitos administrativos no computador para alterar todas as opções de configuração na tela de configuração do BIOS e para iniciar o computador. A senha de usuário é fornecida para os usuários comuns, que poderão alterar algumas opções de configuração do BIOS e iniciar o computador. Para definir a senha de usuário, defina primeiro a senha de máquina.



Depois de definir a senha de power-on, você não poderá iniciar o computador sem digitá-la. Não esqueça a senha. Anote-a, mantendo-a segura para que não seja revelada a outras pessoas.

Se você esquecer a senha de power-on e precisar de assistência para redefini-la, será cobrada uma taxa e seu computador pode precisar ser enviado para uma autorizada para redefinição da senha.

Para adicionar a senha de power-on (senha de máquina):

- 1 Ligue o computador.
- 2 Pressione a tecla **F2** quando o logotipo VAIO aparecer.  
Será exibida a tela de configuração do BIOS. Se a tela de configuração não for exibida, reinicie o computador e pressione a tecla **F2** várias vezes quando o logotipo VAIO for exibido.
- 3 Pressione a tecla **←** ou **→** para selecionar a opção **Security** e a guia **Security**, selecione **Set Machine Password** e, em seguida, pressione a tecla **Enter**.
- 4 Na tela de entrada de senha, digite a senha duas vezes e pressione a tecla **Enter**.  
A senha pode ter até 32 caracteres alfanuméricos (incluindo espaços).
- 5 Selecione **Password when Power On** em **Security** e pressione a tecla **Enter**.
- 6 Altere a configuração de **Disabled** para **Enabled**.
- 7 Pressione a tecla **←** ou **→** para selecionar **Exit**, selecione **Exit Setup** e, em seguida, pressione a tecla **Enter**.  
No prompt de confirmação, pressione a tecla **Enter**.

## Para adicionar a senha de power-on (senha de usuário)

! É necessário definir a senha de máquina antes de definir a senha de usuário.

- 1 Ligue o computador.
- 2 Pressione a tecla **F2** quando o logotipo VAIO aparecer.  
Será exibida a tela de configuração do BIOS. Se a tela de configuração não for exibida, reinicie o computador e pressione a tecla **F2** várias vezes quando o logotipo VAIO for exibido.
- 3 Digite a senha de máquina e pressione a tecla **Enter**.
- 4 Pressione a tecla **←** ou **→** para selecionar a opção **Security** e visualizar a guia **Security**, selecione **Set User Password** e, em seguida, pressione a tecla **Enter**.
- 5 Na tela de entrada de senha, digite a senha duas vezes e pressione a tecla **Enter**.  
A senha pode ter até 32 caracteres alfanuméricos (incluindo espaços).
- 6 Pressione a tecla **←** ou **→** para selecionar **Exit**, selecione **Exit Setup** e, em seguida, pressione a tecla **Enter**.  
No prompt de confirmação, pressione a tecla **Enter**.



## Alterando/removendo a senha de power-on

Para alterar ou remover a senha de power-on (senha de máquina):

- 1 Ligue o computador.
- 2 Pressione a tecla **F2** quando o logotipo VAIO aparecer.  
Será exibida a tela de configuração do BIOS. Se a tela de configuração não for exibida, reinicie o computador e pressione a tecla **F2** várias vezes quando o logotipo VAIO for exibido.
- 3 Digite a senha de máquina e pressione a tecla **Enter**.
- 4 Pressione a tecla **←** ou **→** para selecionar a opção **Security** e a guia **Security**, selecione **Set Machine Password** e, em seguida, pressione a tecla **Enter**.
- 5 Na tela de entrada de senha, digite a senha atual uma vez e a nova senha duas vezes. Em seguida, pressione a tecla **Enter**.  
Para remover a senha, deixe em branco os campos **Enter New Password** e **Confirm New Password** e pressione a tecla **Enter**.
- 6 Pressione a tecla **←** ou **→** para selecionar **Exit**, selecione **Exit Setup** e, em seguida, pressione a tecla **Enter**.  
No prompt de confirmação, pressione a tecla **Enter**.

Para alterar ou remover a senha de power-on (senha de usuário):

- 1 Ligue o computador.
- 2 Pressione a tecla **F2** quando o logotipo VAIO aparecer.  
Será exibida a tela de configuração do BIOS. Se a tela de configuração não for exibida, reinicie o computador e pressione a tecla **F2** várias vezes quando o logotipo VAIO for exibido.
- 3 Digite a senha de usuário e pressione a tecla **Enter**.
- 4 Pressione a tecla **←** ou **→** para selecionar a opção **Security** e visualizar a guia **Security**, selecione **Set User Password** e, em seguida, pressione a tecla **Enter**.
- 5 Na tela de entrada de senha, digite a senha atual uma vez e a nova senha duas vezes. Em seguida, pressione a tecla **Enter**.  
Para remover a senha, deixe em branco os campos **Enter New Password** e **Confirm New Password** e pressione a tecla **Enter**.
- 6 Pressione a tecla **←** ou **→** para selecionar **Exit**, selecione **Exit Setup** e, em seguida, pressione a tecla **Enter**.  
No prompt de confirmação, pressione a tecla **Enter**.

## Configurando o computador com o VAIO Control Center

O utilitário **VAIO Control Center** permite acessar informações do sistema e especificar preferências de comportamento do sistema.

Para usar o VAIO Control Center:

- 1 Clique em **Iniciar, Todos os programas e VAIO Control Center**.
- 2 Selecione o item de controle desejado e altere as configurações.
- 3 Quando terminar, clique em **OK**.  
A configuração do item desejado está alterada.



Para obter mais informações sobre cada opção, consulte o arquivo da ajuda do **VAIO Control Center**.

Alguns itens de controle não estarão visíveis se você abrir o **VAIO Control Center** como um usuário padrão.

## Usando os modos de economia de energia

Você pode aproveitar as configurações de gerenciamento de energia para conservar a vida útil da bateria. Além do modo de operação normal, que permite desligar dispositivos específicos, o computador dispõe de dois modos de economia de energia: suspensão e hibernação. Ao usar a energia da bateria, saiba que o computador entrará automaticamente no modo de hibernação quando a vida útil da bateria ficar baixa, independentemente da configuração de gerenciamento de energia selecionada.



Se o nível de carga da bateria ficar abaixo de 10%, conecte o adaptador CA para recarregar a bateria ou desligue o computador e instale uma bateria totalmente carregada.

### Usando o modo normal

Este é o estado normal do computador em uso. A luz verde indicadora de energia fica acesa durante o uso nesse modo. Para economizar energia quando não estiver trabalhando, você pode desligar um dispositivo específico, como a tela LCD ou a unidade de disco rígido.

### Usando o modo de suspensão

O modo de suspensão desliga a tela LCD e coloca o(s) dispositivo(s) de armazenamento e a CPU em um modo de baixo consumo de energia. A luz laranja indicadora de alimentação pisca lentamente nesse modo.



Caso você não pretenda usar o computador por um longo período com ele desconectado da fonte de alimentação CA, coloque o computador no modo de hibernação ou desligue-o.

Para ativar o modo de suspensão:

Clique em **Iniciar**, na seta ao lado do botão **Bloquear** e em **Suspensão**.



Quando o computador está no modo de suspensão, você não pode inserir um disco.

O computador sai do modo de suspensão mais rapidamente do que do modo de hibernação.

O modo de suspensão usa mais energia do que o de hibernação.



Se a bateria ficar sem carga quando o computador estiver no modo de suspensão, você perderá todos os dados que não foram salvos. É impossível retornar ao estado de trabalho anterior. Para evitar a perda de dados, salve os dados com frequência.

Para retornar ao modo normal:

- Pressione qualquer tecla.
- Pressione o botão liga/desliga do computador.



Se você mantiver pressionado o botão liga/desliga por mais de quatro segundos, o computador será desligado automaticamente. Todos os dados não salvos serão perdidos.

Se o computador não for usado por um determinado período, ele entrará no modo de suspensão. Para modificar isso, altere as configurações do modo de suspensão.

Para alterar as configurações do modo de suspensão:

- 1 Clique com o botão direito do mouse no ícone de status de energia, na barra de tarefas, e selecione **Opções de Energia**.
- 2 Clique em **Alterar configurações do plano** no plano de energia atual.
- 3 Mude o tempo após o qual o computador entrará no modo de suspensão e clique em **Salvar alterações**.

## Usando o modo de hibernação

No modo de hibernação, o estado do sistema é salvo na unidade de disco rígido e a força é desligada. Mesmo quando a carga da bateria acaba, nenhum dado é perdido. A luz indicadora de alimentação fica apagada nesse modo.



Caso não pretenda usar o computador por um longo período, coloque-o no modo de hibernação. Esse modo de economia de energia poupa o tempo para desligar e reiniciar.

Para ativar o modo de hibernação:

Pressione as teclas **Fn+F12**.

O computador entrará no modo de hibernação.

Como alternativa, clique em **Iniciar**, na seta ao lado do botão **Bloquear** e em **Hibernar** para colocar o computador no modo de hibernação.



Quando o computador está no modo de hibernação, você não pode inserir um disco.

O modo de hibernação requer mais tempo para ser ativado do que o de suspensão.

O modo de hibernação consome menos energia do que o de suspensão.



Não mova o computador antes de a luz indicadora de alimentação apagar.

Para retornar ao modo normal:

Pressione o botão liga/desliga.

O computador voltará ao estado normal.



Se você mantiver pressionado o botão liga/desliga por mais de quatro segundos, o computador será desligado automaticamente.



O retorno ao modo normal demora mais quando o computador sai do modo de hibernação do que do modo de suspensão.

## Gerenciando a energia com o VAIO Power Management

O gerenciamento de energia ajuda a configurar planos de energia para funcionamento com corrente alternada (CA) ou bateria, de acordo com as suas necessidades de consumo de energia.

O **VAIO Power Management** é um software desenvolvido exclusivamente para computadores VAIO. Com esse software, você pode melhorar as funções de gerenciamento de energia do Windows para garantir melhor funcionamento do computador e maior vida útil da bateria. Consulte o arquivo de ajuda que acompanha o software para obter mais informações.

### Selecionando um plano de energia

Quando você inicia o computador, é exibido um ícone de status de energia na barra de tarefas. Esse ícone indica o tipo de fonte de alimentação que está sendo usado no momento, por exemplo, corrente alternada. Clique nesse ícone para abrir a janela que mostra o status de energia.

A função do **VAIO Power Management** é adicionada às **Propriedades de opções de energia** do Windows.

Para selecionar um plano de energia:

- 1 Clique com o botão direito do mouse no ícone de status de energia, na barra de tarefas, e selecione **Opções de Energia**.
- 2 Selecione o plano de energia desejado.

Para alterar as configurações do plano de energia:

- 1 Clique em **Alterar configurações do plano** no plano de energia desejado, na janela **Opções de Energia**.  
Altere as configurações do modo de suspensão e de vídeo conforme necessário.
- 2 Se for necessário alterar as configurações avançadas, clique em **Alterar configurações de energia avançadas** e vá para a etapa 3.  
Caso contrário, clique em **Salvar alterações**.

- 3 Clique na guia **VAIO Power Management**.  
Altere as configurações para cada item.
- 4 Clique em **OK**.

## VAIO Power Management Viewer

É possível visualizar o desempenho com o plano de energia que foi modificado com o **VAIO Power Management**.

Para iniciar o VAIO Power Management Viewer:

- 1 Clique em **Iniciar, Todos os programas** e **VAIO Control Center**.
- 2 Clique em **Power Management** e **VAIO Power Management Viewer**.



## Fazendo upgrade no computador VAIO

Este computador VAIO e os módulos de memória usam tecnologia de conectores eletrônicos e componentes de alta precisão. Para evitar a invalidação da garantia durante o período de garantia do seu produto:

- Entre em contato com o revendedor autorizado para instalar um novo módulo de memória.
- Não faça a instalação se não estiver familiarizado com o upgrade de memória no computador.
- Não toque nos conectores nem abra a tampa do compartimento do módulo de memória.

Para saber o tipo de módulo e a quantidade de memória instalados em seu modelo, consulte as especificações on-line.

Para obter assistência, entre em contato com a Sony Service Center autorizada. Para localizar a central ou o agente mais próximo, consulte **Informações sobre suporte da Sony** ([página 151](#)).

## Adicionando e removendo memória

Para expandir a funcionalidade do computador, você pode aumentar a quantidade de memória instalando módulos de memória opcionais. Antes de fazer upgrade da memória do computador, leia as notas e os procedimentos apresentados nas páginas que seguem.

### Notas sobre adição/remoção de módulos de memória

- ❑ Certifique-se de colocar o seu computador em uma superfície plana antes de acrescentar ou remover módulos de memória.
- ❑ Tenha cuidado ao trocar a memória. A instalação incorreta dos módulos de memória pode danificar o sistema. Esse dano pode anular a garantia do fabricante.
- ❑ Use apenas módulos de memória compatíveis com o computador. Se um módulo de memória não for detectado pelo computador ou o sistema operacional Windows ficar instável, entre em contato com o representante de vendas ou o fabricante do módulo de memória.
- ❑ A descarga eletrostática (ESD) pode danificar os componentes eletrônicos. Antes de tocar no módulo de memória, faça o seguinte:
  - ❑ Os procedimentos descritos neste documento pressupõem que haja familiaridade com a terminologia geral associada a computadores pessoais e com as práticas de segurança e exigências de cumprimentos regulamentares para uso e modificação de equipamento eletrônico.
  - ❑ Antes de remover qualquer tampa ou painel do computador, desligue o computador e desconecte-o das fontes de alimentação (bateria e adaptador CA) e de qualquer ligação de telecomunicações, redes ou modems. Caso contrário, você poderá sofrer lesões corporais ou o equipamento poderá ficar danificado.

- A ESD pode danificar os módulos de memória e outros componentes. Instale o módulo de memória somente em uma estação de trabalho protegida contra ESD. Se essa estação não estiver disponível, não trabalhe em uma área acarpetada e não manuseie materiais que produzam ou retenham eletricidade estática (papéis celofane, por exemplo). Aterre seu corpo mantendo contato com a parte metálica sem pintura do chassi durante a execução do procedimento.
- Não abra o pacote do módulo de memória até estar pronto para trocar o módulo. O pacote protege o módulo contra ESD.
- Use o saco especial fornecido com o módulo de memória ou envolva o módulo em uma folha de alumínio para protegê-lo contra a ESD.
- A entrada de líquidos ou qualquer substância ou objeto estranho nos slots do módulo de memória ou em qualquer outro componente interno do computador poderá danificar o computador e os custos com o reparo não serão cobertos pela garantia.
- Não coloque o módulo de memória em locais sujeitos a:
  - Fontes de calor, como radiadores ou dutos de ar
  - Exposição direta à luz solar
  - Poeira excessiva
  - Choques ou vibrações mecânicas
  - Ímãs fortes ou alto-falantes sem blindagem magnética
  - Temperatura ambiente acima de 35 °C ou abaixo de 5 °C
  - Alta umidade
- Manuseie o módulo de memória com cuidado. Para evitar lesões nas mãos ou nos dedos, não toque nas bordas dos componentes e das placas de circuito dentro do computador.

## Removendo e instalando um módulo de memória

Para trocar ou adicionar um módulo de memória:

- 1 Desligue o computador e desconecte todos os dispositivos periféricos.
- 2 Desconecte o computador e remova a bateria.
- 3 Espere cerca de uma hora até que o computador esfrie.
- 4 Solte o parafuso (indicado pela seta abaixo) na parte inferior do computador e remova a tampa do compartimento do módulo de memória.

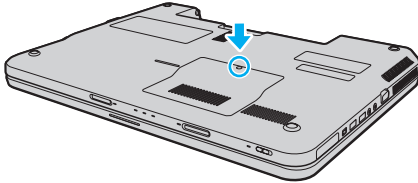

- 5 Toque em um objeto metálico para descarregar a eletricidade estática.
- 6 Remova o módulo da memória atualmente instalado da seguinte forma:
  - Puxe as travas na direção das setas (1).  
O módulo de memória será liberado.
  - O módulo de memória ficará desencaixado, ligeiramente levantado. Retire-o na direção da seta (2).

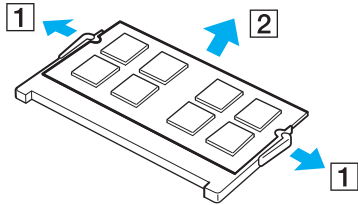

- 7 Retire o novo módulo de memória do pacote.

- 8 Insira o módulo de memória no slot e empurre-o até ele ficar encaixado no lugar.

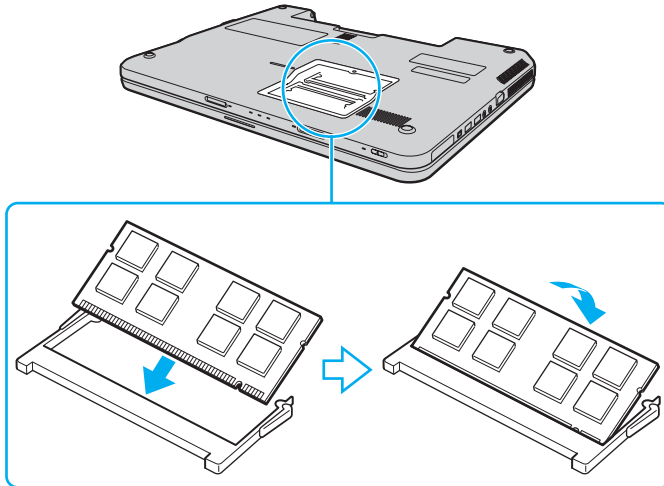

**!** Não toque em nenhum outro componente da placa-mãe.

Se desejar instalar somente um módulo de memória, certifique-se de utilizar o slot mais próximo à parte traseira do seu computador.

Não deixe de inserir a extremidade do conector do módulo de memória no slot alinhando a ranhura do módulo com a pequena projeção no slot aberto. Não force o módulo de memória no slot na orientação errada, pois pode causar danos ao slot e ao módulo.

- 9 Recoloque a tampa do compartimento do módulo de memória.
- 10 Aperte o parafuso na parte inferior do computador.
- 11 Reinstale a bateria e ligue o computador.

## Verificando a quantidade de memória

Para verificar a quantidade de memória:

- 1 Ligue o computador.
- 2 Clique em **Iniciar, Todos os programas e VAIO Control Center**.
- 3 Clique em **System Information e System Information**.  
Verifique a quantidade de memória do sistema no painel direito. Se a memória adicional não aparecer, repita o procedimento de instalação e reinicie o computador.

# Precauções

Esta seção descreve as diretrizes de segurança e as precauções para ajudá-lo a proteger o computador VAIO contra possíveis danos.

- ❑ **Manuseio da tela LCD (página 97)**
- ❑ **Uso da fonte de alimentação (página 98)**
- ❑ **Manuseio deste computador (página 99)**
- ❑ **Manuseio da câmera MOTION EYE embutida (página 102)**
- ❑ **Manuseio de discos flexíveis (página 103)**
- ❑ **Manuseio de discos (página 104)**
- ❑ **Usando a bateria (página 105)**
- ❑ **Uso de fones de ouvido (página 107)**
- ❑ **Manuseio do Memory Stick (página 108)**
- ❑ **Manuseio do disco rígido (página 109)**
- ❑ **Atualização do seu computador (página 110)**



## Manuseio da tela LCD

- ❑ Não deixe a tela LCD voltada para o sol. Isso poderá danificá-la. Tenha cuidado ao usar o computador perto da janela.
- ❑ Não risque a superfície da tela LCD nem aplique pressão sobre ela. Isso pode causar o funcionamento incorreto.
- ❑ Usar o computador em condições de baixa temperatura pode produzir uma imagem residual na tela LCD. Isso não é um funcionamento incorreto. Quando o computador retorna à temperatura normal, a tela volta ao normal.
- ❑ Uma imagem residual poderá aparecer na tela LCD se essa imagem tiver sido exibida por longo tempo. A imagem residual desaparece logo. Você pode usar uma proteção de tela para evitar imagens residuais.
- ❑ A tela LCD fica aquecida durante o funcionamento. Isso é normal, não é indício de funcionamento defeituoso.
- ❑ A tela LCD é fabricada com tecnologia de alta precisão. No entanto, pequenos pontos pretos e/ou pontos de brilho (vermelho, azul ou verde) poderão ser observados na tela LCD. É um resultado normal do processo de fabricação e não indica funcionamento defeituoso.
- ❑ Evite esfregar a tela LCD. Isso poderá danificá-la. Use um pano macio e seco para limpá-la.
- ❑ Não altere a configuração da orientação da tela LCD na janela **Configurações do Tablet PC**, mesmo que haja outra opção para seleção, pois isso poderá gerar instabilidade do computador. A Sony não assume responsabilidade por nenhum mau funcionamento resultante de alterações de configuração.

## Uso da fonte de alimentação

- ❑ Consulte as especificações on-line para verificar a operação de alimentação do seu modelo.
- ❑ Não compartilhe a tomada de CA com outro equipamento elétrico, por exemplo, copiadora ou fragmentadora.
- ❑ Você pode usar um filtro de linha que tenha proteção contra sobretensões. Esse dispositivo ajuda a impedir que o computador sofra danos por surtos elétricos, por exemplo, raios.
- ❑ Não coloque objetos pesados sobre o cabo de alimentação.
- ❑ Para desconectar o cabo, faça-o segurando-o pelo plugue. Nunca puxe o próprio cabo.
- ❑ Desconecte o computador da tomada de CA, caso não tenha intenções de usá-lo por longo tempo.
- ❑ Certifique-se de que a tomada de CA possa ser acessada facilmente.
- ❑ Quando o adaptador CA não for usado, desconecte-o da tomada de CA.
- ❑ Use o adaptador CA fornecido com o computador ou os produtos originais da Sony. Não use nenhum outro adaptador, pois isso poderá causar o funcionamento incorreto.

## Manuseio deste computador

- ❑ Limpe o gabinete com um pano macio e seco ou levemente umedecido com uma solução de limpeza neutra. Não use nenhum tipo de material abrasivo ou solvente, como álcool ou benzina, já que eles podem danificar o acabamento do computador.
- ❑ Se você derrubar um objeto sólido ou qualquer líquido sobre o computador, desligue-o, desconecte-o da tomada e retire a bateria. O computador deve ser verificado por pessoas qualificadas antes de ser colocado novamente em funcionamento.
- ❑ Não derrube o computador nem coloque objetos pesados sobre ele.
- ❑ Não coloque o computador em locais sujeitos a:
  - ❑ Fontes de calor, como radiadores ou dutos de ar
  - ❑ Exposição direta à luz solar
  - ❑ Poeira excessiva
  - ❑ Umidade ou chuva
  - ❑ Choques ou vibrações mecânicas
  - ❑ Ímãs fortes ou alto-falantes sem blindagem magnética
  - ❑ Temperatura ambiente acima de 35 °C ou abaixo de 5 °C
  - ❑ Alta umidade
- ❑ Não coloque equipamentos eletrônicos perto do computador. O campo eletromagnético do equipamento pode causar o funcionamento incorreto do computador.
- ❑ Use o computador em uma superfície sólida e estável.

- ❑ Deve haver circulação adequada de ar para evitar superaquecimento interno. Não coloque o computador em superfícies porosas, como tapetes, cobertores, sofás ou camas, ou perto de materiais como cortinas ou painéis que possam bloquear as aberturas de ventilação. Caso você use o computador sobre o colo, certifique-se de que as aberturas de ar estejam livres para obter eficiência e desempenho ideais de resfriamento.
- ❑ O computador usa sinais de rádio de alta frequência e pode causar interferências na recepção de rádio ou TV. Se isso ocorrer, reposicione o computador a uma distância adequada do aparelho.
- ❑ Use apenas equipamentos periféricos e cabos de interface especificados. Caso contrário, podem ocorrer problemas.
- ❑ Não use cabos de conexão cortados ou danificados.
- ❑ Se o computador for transferido diretamente de um local frio para um local quente, poderá ocorrer uma condensação da umidade dentro dele. Nesse caso, espere pelo menos uma hora para ligá-lo. Se houver algum problema, desconecte o computador e entre em contato com a Sony Service Center autorizada. Para localizar a central ou o agente mais próximo, consulte **Informações sobre suporte da Sony (página 151)**.
- ❑ Não esqueça de desconectar o adaptador CA e remover a bateria antes de limpar o computador.
- ❑ Para evitar perdas de dados em caso de danos no computador, faça backup dos dados regularmente.
- ❑ Não pressione a tela de LCD nem as suas bordas ao abrir a tampa da tela ou ao erguer o computador. A tela de LCD pode ser sensível à pressão ou à força aplicada, podendo ficar danificada ou não funcionar corretamente. Para abrir o computador, segure a base com uma das mãos e levante cuidadosamente a tampa da tela de LCD com a outra. Para carregar o computador com a tampa aberta, segure-o com as duas mãos.

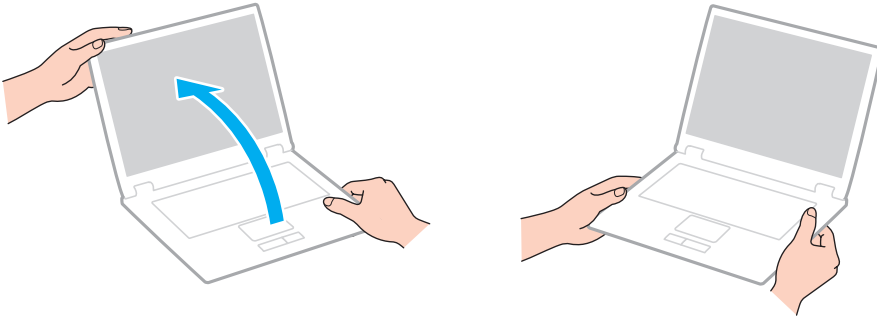

- ❑ Use a maleta de transporte especialmente projetada para transportar o computador.

## Manuseio da câmera MOTION EYE embutida

- ❑ Não toque na cobertura de proteção da lente da câmera **MOTION EYE** embutida, pois isto pode riscá-la e esses riscos aparecerão nas imagens capturadas.
- ❑ Não deve haver luz solar direta nas lentes da câmera **MOTION EYE** embutida, independentemente do estado de energia do computador, pois isso poderá causar o funcionamento incorreto.
- ❑ A câmera **MOTION EYE** embutida é desativada quando imagens de vídeo ou fotos são importadas de um dispositivo compatível com i.LINK conectado à porta i.LINK.
- ❑ Limpe a cobertura de proteção da lente da câmera **MOTION EYE** embutida com um pincel limpador de lentes ou um pincel macio. Se a cobertura estiver muito suja, limpe-a com um pano macio e seco. Não a esfregue, pois ela é sensível à pressão.

## Manuseio de discos flexíveis

- ❑ Não abra o obturador manualmente e toque na superfície dos componentes internos do disco flexível.
- ❑ Mantenha os discos flexíveis longe de ímãs.
- ❑ Mantenha os discos flexíveis longe da luz solar direta e de outras fontes de calor.
- ❑ Mantenha discos flexíveis longe de qualquer líquido. Não permita que fiquem molhados. Quando você não estiver usando o disco, sempre remova-o da unidade de disco flexível e coloque-o em um estojo de armazenamento.
- ❑ Se o disco flexível vier acompanhado de uma etiqueta, ela deverá ser fixada apropriadamente. Se o canto da etiqueta ficar enrolado para cima, a etiqueta poderá colar na parte interna da unidade de disco flexível e causar o funcionamento defeituoso do disco ou poderá danificá-lo.

## Manuseio de discos

- ❑ Não toque na superfície do disco.
- ❑ As impressões digitais e a poeira na superfície do disco podem causar erros de leitura. Sempre segure o disco pelas extremidades e furo central, conforme mostrado a seguir:

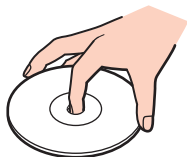

- ❑ Os cuidados corretos com o disco são essenciais para sua confiabilidade. Não use solventes (por exemplo, benzina, diluente, álcool, produtos de limpeza comuns ou spray antiestático) que possam danificar o disco.
- ❑ Para fazer a limpeza normal, segure o disco pelas bordas e use um pano macio para limpar a superfície, do centro para fora.
- ❑ Se o disco estiver muito sujo, umedeça um pano macio com água e limpe a superfície do disco do centro para fora. Remova toda a umidade com um pano macio e seco.
- ❑ Nunca coloque uma etiqueta adesiva em um disco. Isto afetará o uso do disco e poderá resultar em um problema irreparável.



## Usando a bateria

- ❑ Não exponha a bateria a temperaturas acima de 60 °C, por exemplo, dentro do carro estacionado ao sol ou sob a luz solar direta.
- ❑ A vida útil da bateria é menor em ambiente frio. Isso ocorre porque o desempenho da bateria diminui em baixas temperaturas.
- ❑ Carregue as baterias em temperaturas de 10 °C a 30 °C. Em temperaturas mais baixas, o carregamento é mais demorado.
- ❑ Não carregue a bateria de nenhuma forma diferente da descrita neste manual do usuário ou designada pela Sony por escrito.
- ❑ Para sua segurança, a Sony recomenda o uso das baterias e adaptadores CA originais da Sony, fornecidos com este produto. Se algum desses itens precisar ser substituído durante a vida útil do produto, use uma bateria ou um adaptador de CA original da Sony, de modelo compatível. Informações sobre modelos compatíveis podem ser encontradas nas seguintes URLs:  
<http://www.sony.com/vaio> para clientes nos Estados Unidos e Canadá.  
<http://www.sony.net/> para clientes em países e regiões da América Latina.
- ❑ A Sony isenta-se e não assumirá nenhuma responsabilidade em caso de quaisquer perdas ou danos resultantes de:
  - ❑ uso de baterias ou adaptadores CA que não são originais da Sony com seu computador VAIO.
  - ❑ desmontagem, alteração ou violação de qualquer bateria Sony.
- ❑ Durante o carregamento ou o uso da bateria, ocorre acúmulo de calor nela. Isso é normal, não há motivo para preocupação.
- ❑ Mantenha a bateria afastada de todas as fontes de calor.
- ❑ Mantenha a bateria seca.
- ❑ Não abra nem tente desmontar a bateria.

- ❑ Não exponha a bateria a choques mecânicos, como deixar cair sobre uma superfície rígida.
- ❑ Caso sua intenção seja não usar o computador por um período longo, remova a bateria para evitar que ela fique danificada.
- ❑ Caso a bateria tenha ficado muito tempo sem uso, sua vida útil restante pode ter encurtado. Entretanto, isso é normal e não indica um defeito, pois a bateria perde carga gradualmente com o tempo, mesmo se não estiver em uso. Conecte o adaptador CA no computador e recarregue a bateria antes de usar o computador novamente.
- ❑ Não é necessário descarregar a bateria antes de recarregá-la.
- ❑ Se a bateria gastar rapidamente depois de totalmente carregada, pode estar chegando ao fim de sua vida útil e deve ser substituída.

## Uso de fones de ouvido

- ❑ **Segurança nas estradas** – não use fones de ouvido enquanto estiver dirigindo, andando de bicicleta ou conduzindo qualquer veículo motorizado. Isso pode gerar riscos no trânsito e pode ser ilegal em algumas áreas. Além disso, pode ser potencialmente perigoso ouvir música em alto volume enquanto se anda, especialmente ao atravessar ruas.
- ❑ **Evitando danos auditivos** – evite usar fones de ouvido em alto volume. Especialistas em audição advertem sobre a reprodução contínua, alta e prolongada. Se você ouvir zumbidos, reduza o volume ou descontinue o uso.

## Manuseio do Memory Stick

- Não toque no conector do Memory Stick nem permita que objetos metálicos entrem em contato com ele.
- Use somente etiquetas adesivas fornecidas com o Memory Stick.
- Não dobre, deixe cair ou exponha o Memory Stick.
- Não desmonte nem modifique o Memory Stick.
- Não molhe o Memory Stick.
- Não use nem armazene o Memory Stick em locais sujeitos a:
  - Eletricidade estática
  - Ruídos elétricos
  - Temperaturas extremamente altas, por exemplo, dentro do carro estacionado ao sol
  - Exposição direta à luz solar
  - Alta umidade
  - Substâncias corrosivas
- Use o estojo de armazenamento fornecido com o Memory Stick.
- Não deixe de fazer uma cópia de backup dos dados importantes.
- Mantenha o Memory Stick e seus adaptadores longe do alcance de crianças. Existe o risco de elas os engolirem.
- Ao usar o Memory Stick Duo, não utilize canetas com pontas finas para escrever na etiqueta que está colada nela. Não aplique pressão sobre a mídia, pois isso poderá danificar componentes internos.

## Manuseio do disco rígido

A unidade de disco rígido tem alta densidade de armazenamento e faz leituras ou gravações de dados rapidamente. No entanto, ela pode ser facilmente danificada por vibrações mecânicas, choques ou poeira.

Embora a unidade de disco rígido tenha o dispositivo interno de segurança para evitar perdas de dados por vibração mecânica, choques ou poeira, é preciso ter cuidado ao manusear o computador.

### Para evitar danos à unidade de disco rígido

- Não submeta o computador a movimentos súbitos.
- Mantenha o computador afastado de ímãs.
- Não coloque o computador em locais sujeitos a vibrações mecânicas ou em posição instável.
- Não mova o computador enquanto ele estiver ligado.
- Não desligue nem reinicie o computador durante a leitura ou a gravação de dados na unidade de disco rígido.
- Não use o computador em locais sujeitos a mudanças bruscas de temperatura.



Se a unidade de disco rígido for danificada, os dados não poderão ser restaurados.

## Atualização do seu computador

Certifique-se de instalar as últimas atualizações no seu computador com os seguintes aplicativos de software, de modo que o computador possa funcionar com mais eficácia.

**Windows Update**

Clique em **Iniciar, Todos os programas e Windows Update** e, em seguida, siga as instruções apresentadas na tela.

**VAIO Update 4**

Clique em **Iniciar, Todos os programas, VAIO Update 4 e VAIO Update Options** e, em seguida, siga as instruções apresentadas na tela.



O computador precisa estar conectado à Internet para receber atualizações.

## Solução de problemas

Esta seção descreve como solucionar problemas comuns que podem surgir durante o uso do computador VAIO. Muitos problemas têm soluções simples. Consulte as sugestões apresentadas antes de visitar o site de suporte on-line da Sony nas seguintes URLs:

<http://esupport.sony.com/EN/VAIO/> para clientes nos EUA

<http://www.sony.ca/support/> para clientes no Canadá

<http://esupport.sony.com/ES/VAIO/> para clientes nas regiões ou países da América Latina falantes da língua espanhola

<http://esupport.sony.com/ES/VAIO/BR/> para clientes no Brasil

- ❑ **Computador (página 113)**
- ❑ **Segurança do sistema (página 119)**
- ❑ **Bateria (página 120)**
- ❑ **Câmera MOTION EYE embutida (página 122)**
- ❑ **Internet (página 125)**
- ❑ **Rede (página 127)**
- ❑ **Discos ópticos (página 130)**
- ❑ **Tela (página 134)**
- ❑ **Impressão (página 138)**
- ❑ **Microfone (página 139)**
- ❑ **Mouse (página 140)**
- ❑ **Alto-falantes (página 141)**
- ❑ **Touch pad (página 143)**

- ❑ **Teclado** ([página 144](#))
- ❑ **Discos flexíveis** ([página 145](#))
- ❑ **Áudio/Vídeo** ([página 146](#))
- ❑ **Memory Stick** ([página 148](#))
- ❑ **Periféricos** ([página 149](#))



## Computador

### O que fazer quando o computador não inicia?

- Verifique se o computador está firmemente conectado a uma fonte de alimentação e está ligado, e se a luz indicadora de alimentação está ligada.
- Verifique se a bateria está instalada corretamente e carregada.
- A unidade de disco flexível (se aplicável) deve estar vazia.
- Se o computador estiver conectado a um filtro de linha ou a um no-break (UPS), verifique se o filtro de linha ou o no-break está conectado a uma fonte de alimentação e ligado.
- Se você estiver usando um monitor externo, verifique se ele está conectado a uma fonte de alimentação e está ligado. Verifique se os controles de brilho e de contraste estão ajustados corretamente. Consulte o manual fornecido com o monitor para obter mais informações.
- Desconecte o adaptador CA e remova a bateria. Espere de três a cinco minutos. Reinstale a bateria, conecte o adaptador CA e pressione o botão liga/desliga para ligar o computador.
- A condensação pode causar o funcionamento incorreto do computador. Se isso ocorrer, não use o computador por uma hora, pelo menos.
- Remova os módulos de memória extras instalados desde a compra.
- Verifique se você está usando o adaptador CA fornecido pela Sony. Para sua segurança, use somente baterias recarregáveis e adaptadores CA originais da Sony fornecidos com o computador VAIO.

## O que fazer quando acender a luz verde indicadora de alimentação e a tela do computador permanecer em branco?

- Pressione as teclas **Alt+F4** várias vezes para fechar a janela do aplicativo. Pode ter ocorrido um erro no aplicativo.
- Pressione as teclas **Ctrl+Alt+Delete** e clique na seta ao lado do botão **Desligar** e em **Reiniciar**.
- Mantenha pressionado o botão liga/desliga por mais de quatro segundos para desligar seu computador. Desconecte o adaptador CA e deixe o computador por cerca de cinco minutos. Em seguida, conecte o adaptador CA e torne a ligar o computador.



Se você desligar o computador com o botão liga/desliga ou com as teclas **Ctrl+Alt+Delete** pode ocasionar perda de dados que não foram salvos.

## O que fazer quando o computador ou o software parar de responder?

- Se o computador parar de responder durante a execução de um software aplicativo, pressione as teclas **Alt+F4** para fechar a janela do aplicativo.
- Se as teclas **Alt+F4** não funcionarem, clique em **Iniciar**, na seta ao lado do botão **Bloquear** e em **Desligar** para desligar o computador.
- Se o computador não for desligado, pressione as teclas **Ctrl+Alt+Delete** e clique na seta  ao lado do botão **Desligar** e em **Desligar**.  
Se for exibida a janela **Segurança do Windows**, clique em **Desligar**.



Se você desligar o computador usando as teclas **Ctrl+Alt+Delete** ou o botão liga/desliga, poderá perder os dados não salvos.

- Se mesmo assim o computador não for desligado, mantenha pressionado o botão liga/desliga até desligar.
- Remova o adaptador CA e a bateria.
- Tente reinstalar o software.

- ❑ Entre em contato com o editor ou o fornecedor do software para obter suporte técnico.

## Por que o computador não entra no modo de suspensão ou de hibernação?

O computador poderá ficar instável se o modo de operação for alterado antes de ele entrar totalmente no modo de suspensão ou de hibernação.

Para restaurar o computador ao modo normal:

- 1 Feche todos os programas abertos.
- 2 Clique em **Iniciar**, na seta ao lado do botão **Bloquear** e em **Reiniciar**.
- 3 Se o computador não for reiniciado, pressione as teclas **Ctrl+Alt+Delete** e clique na seta ao lado do botão **Desligar** e em **Reiniciar**.
- 4 Se esse procedimento não funcionar, mantenha pressionado o botão liga/desliga até o computador ser desligado.



Se você desligar o computador usando o botão liga/desliga, poderá perder os dados não salvos.

## O que fazer quando a luz do indicador de carga pisca rapidamente e o computador não inicia?

- ❑ É possível que a bateria não esteja instalada corretamente. Para corrigir esse problema, desligue o computador e retire a bateria. Em seguida, instale a bateria novamente no computador. Para obter detalhes, consulte **Instalando a bateria (página 22)**.
- ❑ Se o problema persistir depois desse procedimento, significa que a bateria instalada não é compatível. Retire a bateria e entre em contato com a Sony Service Center autorizada. Para localizar a central ou o agente mais próximo, consulte **Informações sobre suporte da Sony (página 151)**.

## O que fazer quando aparece uma janela de mensagem notificando a incompatibilidade ou a instalação incorreta da bateria e o computador entra no modo de hibernação?

- ❑ É possível que a bateria não esteja instalada corretamente. Para corrigir esse problema, desligue o computador e retire a bateria. Em seguida, instale a bateria novamente no computador. Para obter detalhes, consulte **Instalando a bateria (página 22)**.
- ❑ Se o problema persistir depois desse procedimento, significa que a bateria instalada não é compatível. Retire a bateria e entre em contato com a Sony Service Center autorizada. Para localizar a central ou o agente mais próximo, consulte **Informações sobre suporte da Sony (página 151)**.

## Por que a janela Propriedades do sistema mostra uma velocidade de CPU mais baixa que a máxima?

Isso é normal. Como a CPU do seu computador utiliza um tipo de tecnologia de controle de velocidade de CPU, cuja finalidade é preservar energia, a janela Propriedades do sistema exibe a velocidade atual da CPU e não a velocidade máxima.

## O que fazer se o Windows não é iniciado, mostrando uma mensagem, quando eu inicio o computador?

Se digitar novamente a senha incorreta, três vezes consecutivas, será exibida a mensagem **Enter Onetime Password** e o Windows não será iniciado. Mantenha pressionado o botão liga/desliga por mais de quatro segundos para verificar se a luz do indicador de alimentação apaga. Espere de 10 a 15 segundos, reinicie o computador e digite a senha correta. Ao digitar a senha, verifique se os indicadores de Num lock e Caps lock estão apagados. Se ambas ou uma das luzes estiver acesa, pressione a tecla **Num Lk** (ou **Num Lock**) ou a tecla **Caps Lock** para apagar a luz indicadora antes de inserir a senha.

## O que fazer quando o software de jogo não funciona ou pára de funcionar?

- ❑ Vá para o site do jogo na Web para verificar se há patches ou atualizações para fazer download.
- ❑ Verifique se o driver de vídeo instalado é o mais recente.
- ❑ Em alguns modelos VAIO, a memória gráfica é compartilhada com o sistema. O desempenho gráfico ideal, nesse caso, não é garantido.

## O que fazer se eu esquecer a senha de power-on?

Se você esqueceu a senha de power-on, entre em contato com a Sony Service Center autorizada para redefini-la. Será cobrada uma taxa de redefinição. Para localizar a central ou o agente mais próximo, consulte **Informações sobre suporte da Sony (página 151)**.

## Como alterar a ordem de inicialização dos dispositivos ?

Você pode usar uma das funções do BIOS para alterar a ordem de inicialização dos dispositivos. Siga estas etapas:

- 1 Ligue o computador.
- 2 Pressione a tecla **F2** quando o logotipo VAIO aparecer.  
Será exibida a tela de configuração do BIOS. Se a tela de configuração não for exibida, reinicie o computador e pressione a tecla **F2** várias vezes quando o logotipo VAIO for exibido.
- 3 Pressione a tecla **←** ou **→** para selecionar **Boot**.
- 4 Pressione a tecla **↑** ou **↓** para selecionar a prioridade desejada em **Boot Priority** e pressione a tecla **Enter**.
- 5 Pressione a tecla **↑** ou **↓** para selecionar o dispositivo ao qual deseja atribuir a prioridade e pressione a tecla **Enter**.
- 6 Pressione a tecla **←** ou **→** para selecionar **Exit**, selecione **Exit Setup** e, em seguida, pressione a tecla **Enter**.  
No prompt de confirmação, pressione a tecla **Enter**.

## Por que a tela do computador não é desligada quando é atingido o tempo selecionado para a ação de desligamento automático?

A **proteção de tela original VAIO** desativa a configuração do timer, que você pode selecionar usando as opções de energia do Windows, para que a tela seja desligada.

Selecione outra proteção de tela em vez da **proteção de tela original VAIO**.

## O que fazer quando não for possível inicializar o computador a partir da unidade de disco flexível USB conectada ao computador?

Para inicializar o computador a partir da unidade de disco flexível USB, é necessário alterar o dispositivo de inicialização.

Ligue o computador e pressione a tecla **F11** quando for exibido o logotipo VAIO.

## Como verifico o volume da partição de recuperação?

Seu dispositivo de armazenamento embutido\* contém a partição de recuperação, na qual os dados para recuperação do sistema são armazenados. Para verificar o volume da partição de recuperação, siga estas etapas:

\* Veja as especificações on-line para descobrir qual é a configuração do seu dispositivo de armazenamento.

- 1 Clique em **Iniciar**, clique com o botão direito do mouse em **Computador** e selecione **Gerenciar**.
- 2 Clique em **Gerenciamento de disco**, em **Armazenamento**, no painel esquerdo.  
O volume da partição de recuperação e o volume total da unidade C são exibidos na linha **Disco 0**, no painel central.

## Segurança do sistema

### Como proteger o computador de ameaças, como os vírus?

O sistema operacional Microsoft Windows está pré-instalado em seu computador. A melhor forma de proteger o computador de ameaças, como os vírus, é fazer download das atualizações do Windows e instalá-las regularmente.

Você pode obter atualizações importantes do Windows da seguinte forma:

! O computador precisa estar conectado à Internet para receber atualizações.

- 1 Estabeleça conexão com a Internet.
- 2 Clique duas vezes no ícone **Alertas de Segurança do Windows** na barra de tarefas.
- 3 Siga as instruções apresentadas na tela para configurar as atualizações automáticas ou programadas.

### Como manter atualizado o software antivírus?

Você pode manter atualizado o programa de software **Microsoft Windows Live OneCare** com as atualizações mais recentes da Microsoft Corporation.

Para fazer download e instalar as atualizações de segurança mais recentes, siga estas etapas:

! O computador precisa estar conectado à Internet para receber atualizações.

- 1 Clique em **Iniciar, Todos os Programas e Windows Live OneCare**.
- 2 Clique em **Check for Updates** na seção **Protection Plus**.
- 3 O balão **Windows Live OneCare Updates** aparece na barra de tarefas.
- 4 Siga as instruções apresentadas na tela para fazer download das atualizações.

## Bateria

### Como localizar o status de carga da bateria?

Consulte **Carregando a bateria** ([página 24](#)).

### Quando o computador está usando a energia CA?

Quando o computador está diretamente conectado ao adaptador CA, ele utiliza a energia CA, mesmo que a bateria esteja instalada.

### Quando devo recarregar a bateria?

- Quando o nível de carga da bateria estiver abaixo de 10%.
- Quando as luzes dos indicadores de carga e de alimentação estiverem piscando.
- Se a bateria não for usada por tempo prolongado.

### Quando devo substituir a bateria?

Se a bateria gastar rapidamente depois de totalmente carregada, pode estar chegando ao fim de sua vida útil e deve ser substituída.

Para verificar o nível de desgaste da bateria, consulte **Para verificar o nível de desgaste da bateria** ([página 26](#)).



## Devo me preocupar se a bateria instalada ficar quente?

Não, é normal a bateria ficar quente enquanto está alimentando o computador.

## O computador pode entrar no modo de hibernação quando estiver usando a energia da bateria?

O computador pode entrar no modo de hibernação quando estiver usando a energia da bateria, mas alguns programas de software e dispositivos periféricos impedem o sistema de entrar nesse modo. Se você estiver usando um programa que impede o sistema de entrar no modo de hibernação, salve os dados com frequência para evitar que sejam perdidos. Consulte **Usando o modo de hibernação (página 86)** para obter informações sobre como ativar manualmente o modo de hibernação.

## Câmera MOTION EYE embutida

### Por que a janela do visualizador não mostra imagens ou mostra imagens de baixa qualidade?

- A câmera **MOTION EYE** embutida não pode ser compartilhada com outro software aplicativo. Se um outro software aplicativo estiver usando a câmera, saia dele antes de usar a câmera **MOTION EYE** embutida.
- A memória de vídeo do computador pode ser insuficiente para a exibição de imagens da câmera **MOTION EYE** embutida. Se você abaixar a resolução ou reduzir as cores da tela LCD, poderá minimizar esse problema.
- A janela do visualizador poderá mostrar algum ruído, por exemplo, listras horizontais, se você visualizar um objeto em movimento rápido. Isso é normal, não é indício de funcionamento defeituoso.
- Se o problema persistir, reinicie o computador.

### Por que a qualidade das imagens capturadas é ruim?

- As imagens capturadas sob a luz fluorescente podem mostrar o reflexo da luz.
- A parte escura das imagens capturadas pode aparecer como um ruído.
- Se a cobertura da lente estiver suja, não será possível capturar uma imagem clara. Limpe a cobertura. Consulte **Manuseio da câmera MOTION EYE embutida (página 102)**

### Por que as imagens capturadas contêm quadros cortados e interrupções de áudio?

- As configurações de efeito no software aplicativo podem causar cortes em quadros. Consulte o arquivo de ajuda que acompanha o software aplicativo para obter mais informações.
- Pode haver softwares aplicativos em execução em número maior do que o computador pode controlar. Feche os aplicativos que não estiverem sendo usados no momento.

- ❑ A função de gerenciamento de energia do computador pode estar ativada. Verifique o desempenho da CPU.

## Por que a reprodução de filme mostra cenas cortadas quando o computador está usando a energia da bateria?

A bateria está ficando sem carga. Conecte o computador a uma fonte de alimentação de corrente alternada.

## Por que as imagens capturadas pela câmera MOTION EYE embutida ficam tremidas?

Esse problema ocorre quando você usa a câmera sob lâmpadas fluorescentes, devido à incompatibilidade entre a frequência de saída de luz e a velocidade do obturador.

Para reduzir o ruído de tremulação, mude a direção da câmera ou o brilho das imagens da câmera. Em alguns softwares aplicativos, é possível definir um valor apropriado para uma das propriedades da câmera (por exemplo, fonte de luz, tremulação, etc.), para eliminar o ruído de tremulação.

## Por que a entrada de vídeo da câmera MOTION EYE embutida fica suspensa por alguns segundos?

A entrada de vídeo poderá ficar suspensa por alguns segundos se:

- ❑ for usado um atalho com a tecla **Fn**, ou
- ❑ a carga da CPU aumentar.

Isso é normal, não é indício de funcionamento defeituoso.

## Por que não consigo usar a câmera MOTION EYE embutida?

- ❑ A câmera **MOTION EYE** embutida não pode ser compartilhada com outro software aplicativo. Se um outro software aplicativo estiver usando a câmera, saia dele antes de usar a câmera **MOTION EYE** embutida.
- ❑ Se o problema persistir, reinstale o software do driver da câmera. Siga estas etapas:
  - 1 Clique em **Iniciar, Painel de Controle, Hardware e Sons e Gerenciador de dispositivos**.
  - 2 Clique duas vezes em **Dispositivos de imagens**.
  - 3 Clique com o botão direito do mouse no nome do dispositivo da câmera e clique em **Atualizar Driver**.

## O que fazer se o computador fica instável ao entrar em um modo de economia de energia enquanto a câmera MOTION EYE embutida está sendo usada?

- ❑ Não coloque o computador no modo de suspensão ou de hibernação enquanto estiver usando a câmera **MOTION EYE**.
- ❑ Se o computador entrar automaticamente no modo de suspensão ou de hibernação, altere a respectiva configuração do modo de economia de energia. Para alterar essa configuração, consulte **Usando os modos de economia de energia (página 84)**.

## Internet

### O que fazer quando o modem não funciona?

- Verifique se o cabo telefônico está firmemente conectado à porta de modem do computador e à tomada.
- Verifique se o cabo telefônico está funcionando. Conecte o cabo a um telefone comum e ouça o tom de discagem.
- Verifique se o número do telefone que o programa está discando está correto.
- Verifique se o software usado é compatível com o modem do computador. (Todos os programas pré-instalados da Sony são compatíveis.)
- Certifique-se de que o modem seja o único dispositivo conectado à linha telefônica.
- Siga estas etapas para verificar as configurações:
  - 1 Clique em **Iniciar** e em **Painel de Controle**.
  - 2 Clique em **Hardware e Sons**.
  - 3 Clique em **Opções de telefone e modem**.
  - 4 Na guia **Modems**, verifique se o seu modem está na lista.
  - 5 Na guia **Regras de discagem**, verifique se as informações do local estão corretas.

## Por que minha conexão por modem está lenta?

Este computador está equipado com um modem compatível com V.92/V.90. Vários fatores podem influenciar a velocidade da conexão por modem, inclusive ruídos na linha telefônica ou a compatibilidade com o equipamento telefônico, como aparelhos de fax ou outros modems. Se você achar que o modem não está sendo conectado corretamente a outros modems baseados em PC, a aparelhos de fax ou ao provedor de Internet, execute uma destas ações:

- Solicite à companhia telefônica que verifique se há ruídos na sua linha telefônica.
- Se o problema estiver relacionado ao fax, verifique se não há problemas com o aparelho de fax que você está chamando e se ele é compatível com fax modems.
- Se você está com dificuldades para conectar-se ao ISP, verifique se o ISP não está com problemas técnicos.
- Se você tiver uma segunda linha telefônica, tente conectar o modem a essa linha.

## Rede

### O que fazer quando o computador não se conecta a um ponto de acesso de rede local sem fio?

- O recurso de conexão é afetado pela distância e obstáculos. Pode ser necessário afastar o computador dos obstáculos ou colocá-lo mais perto de algum ponto de acesso que você esteja usando.
- Verifique se a chave **WIRELESS** está ligada e a luz indicadora **WIRELESS** está acesa no computador.
- Verifique se a energia para o ponto de acesso está ligada.
- Siga estas etapas para verificar as configurações:
  - 1 Clique em **Iniciar** e em **Painel de Controle**.
  - 2 Clique em **Exibir o status e as tarefas da rede** na categoria **Rede e Internet**.
  - 3 Clique em **Conectar a uma rede** para confirmar que seu ponto de acesso está selecionado.
- Verifique se a chave de criptografia está correta.
- Certifique-se de que a opção **Desempenho Máximo** esteja selecionada para **Configurações de Adaptadores Sem Fio** na janela **Opções de Energia**. A seleção de qualquer outra opção poderá causar falha de comunicação. Para alterar as configurações, siga estas etapas:
  - 1 Clique com o botão direito do mouse no ícone de status de energia, na barra de tarefas, e selecione **Opções de Energia**.
  - 2 Clique em **Alterar configurações do plano** no plano de energia atual.
  - 3 Clique em **Alterar configurações de energia avançadas**.
  - 4 Selecione a guia **Configurações avançadas**.
  - 5 Clique duas vezes em **Configurações de Adaptadores Sem Fio** e em **Modo de economia de energia**.
  - 6 Selecione **Desempenho Máximo** na lista suspensa para **Na bateria** e **Na tomada**.

## O que devo fazer quando não consigo conectar-me à Internet?

- Verifique as configurações do ponto de acesso. Consulte o manual fornecido com o ponto de acesso para obter mais informações.
- Verifique se o computador e o ponto de acesso estão conectados um ao outro.
- Afaste o computador dos obstáculos ou coloque-o mais perto do ponto de acesso que você está usando.
- Verifique se o computador está configurado corretamente para acessar a Internet.
- Certifique-se de que a opção **Desempenho Máximo** esteja selecionada para **Configurações de Adaptadores Sem Fio** na janela **Opções de Energia**. A seleção de qualquer outra opção poderá causar falha de comunicação. Siga as etapas apresentadas em **O que fazer quando o computador não se conecta a um ponto de acesso de rede local sem fio?** ([página 127](#)) para alterar as configurações.

## Por que a transferência de dados é lenta?

- A velocidade de transferência de dados WLAN é afetada pela distância e obstáculos que há entre os dispositivos e os pontos de acesso. Outros fatores incluem: configurações do dispositivo, condições de radiofrequência e compatibilidade de software. Para maximizar a velocidade de transferência de dados, afaste o computador dos obstáculos ou coloque-o mais perto de algum ponto de acesso que você esteja usando.
- Se você estiver usando um ponto de acesso WLAN, o dispositivo pode estar temporariamente sobrecarregado, dependendo da quantidade de dispositivos que estão se comunicando por meio do ponto de acesso.
- Se o seu ponto de acesso interferir em outros pontos de acesso, mude o canal do ponto de acesso. Consulte o manual fornecido com o ponto de acesso para obter mais informações.
- Certifique-se de que a opção **Desempenho Máximo** esteja selecionada para **Configurações de Adaptadores Sem Fio** na janela **Opções de Energia**. A seleção de qualquer outra opção poderá causar falha de comunicação. Siga as etapas apresentadas em **O que fazer quando o computador não se conecta a um ponto de acesso de rede local sem fio?** ([página 127](#)) para alterar as configurações.



## Como evitar interrupções na transferência de dados?

- Quando o computador está conectado a um ponto de acesso, poderão ocorrer interrupções na transferência de dados se um arquivo grande for transferido ou se o computador estiver perto de microondas ou telefones sem fio.
- Coloque o computador mais perto do ponto de acesso.
- Verifique se a conexão do ponto de acesso está intacta.
- Mude o canal do ponto de acesso. Consulte o manual fornecido com o ponto de acesso para obter mais informações.
- Certifique-se de que a opção **Desempenho Máximo** esteja selecionada para **Configurações de Adaptadores Sem Fio** na janela **Opções de Energia**. A seleção de qualquer outra opção poderá causar falha de comunicação. Siga as etapas apresentadas em **O que fazer quando o computador não se conecta a um ponto de acesso de rede local sem fio? (página 127)** para alterar as configurações.

## O que são canais?

- A comunicação WLAN utiliza bandas de frequência divididas, conhecidas como canais. Os canais de ponto de acesso WLAN de terceiros podem estar predefinidos para canais diferentes dos canais de dispositivos Sony.
- Se você estiver usando um ponto de acesso WLAN, consulte as informações sobre conectividade contidas no manual que acompanha o ponto de acesso.

## Por que a conexão com a rede é interrompida quando eu mudo a chave de criptografia?

Dois computadores com a função WLAN poderão perder uma conexão de rede não-hierárquica se a chave de criptografia for alterada. Você pode alterar novamente a chave de criptografia para o perfil original ou inserir novamente a chave nos dois computadores para que ela coincida.

## Discos ópticos

### Por que o meu computador congela ao tentar ler um disco?

O disco que o computador está tentando ler pode estar sujo ou danificado. Siga estas etapas:

- 1 Pressione as teclas **Ctrl+Alt+Delete** e clique na seta ao lado do botão **Desligar** e em **Reiniciar** para reiniciar o computador.
- 2 Retire o disco da unidade de disco óptico.
- 3 Verifique se o disco está sujo ou danificado. Se for necessário limpar o disco, consulte **Manuseio de discos (página 104)** para obter instruções.

### O que fazer quando a bandeja da unidade não abre?

- Verifique se o computador está ligado.
- Pressione o botão de ejeção da unidade.
- Se o botão de ejeção não funcionar, clique em **Iniciar** e em **Computador**, clique duas vezes no ícone da unidade de disco óptico e selecione **Ejetar**.
- Se nenhum dos procedimentos funcionar, insira um objeto fino e reto (por exemplo, clipe) no orifício de ejeção manual da unidade de disco óptico.
- Tente reiniciar o computador.

## O que fazer quando o computador não reproduz um disco adequadamente?

- Verifique se o disco foi inserido na unidade de disco óptico com a etiqueta voltada para cima.
- Verifique se os programas necessários estão instalados de acordo com as instruções do fabricante.
- Se o disco estiver sujo ou danificado, o computador passará a não responder. Siga estas etapas:
  - 1 Pressione as teclas **Ctrl+Alt+Delete** e clique na seta ao lado do botão **Desligar** e em **Reiniciar** para reiniciar o computador.
  - 2 Retire o disco da unidade de disco óptico.
  - 3 Verifique se o disco está sujo ou danificado. Se for necessário limpar o disco, consulte **Manuseio de discos (página 104)** para obter instruções.
- Se você estiver reproduzindo um disco e não ouvir som, execute um destes procedimentos:
  - O volume pode ter sido desligado com as teclas **Fn+F2**. Pressione as teclas novamente.
  - O volume pode ter sido minimizado com as teclas **Fn+F3**. Mantenha pressionadas as teclas **Fn+F4** para aumentar o volume o suficiente para ouvir o som.
  - Clique com o botão direito do mouse no ícone do volume , na barra de tarefas, e clique em **Abrir o Mixer de Volume** para verificar as configurações.
  - Verifique a configuração do volume no mixer de áudio.
  - Se você estiver usando alto-falantes externos, verifique as configurações do volume nos alto-falantes e as conexões entre eles e o computador.
  - Verifique se está instalado o software de driver correto. Siga estas etapas:
    - 1 Clique em **Iniciar** e em **Painel de Controle**.
    - 2 Clique em **Sistema e Manutenção**.
    - 3 Clique em **Sistema**.

- 4 Clique em **Gerenciador de dispositivos** no painel esquerdo.  
Será exibida a janela **Gerenciador de dispositivos** com uma lista de dispositivos de hardware do seu computador. Se houver um "X" ou um ponto de exclamação no dispositivo listado, talvez seja necessário ativar o dispositivo ou reinstalar os drivers.
  - 5 Clique duas vezes no dispositivo da unidade de disco óptico para abrir uma lista de unidades de disco óptico do computador.
  - 6 Clique duas vezes na unidade desejada.  
Você pode confirmar o software do driver selecionando a guia **Driver** e clicando em **Detalhes sobre o driver**.
  - 7 Clique em **OK** para fechar a janela.
- Não deve haver etiqueta adesiva no disco. A etiqueta adesiva pode se desprender enquanto o disco está na unidade de disco óptico, danificando a unidade ou causando seu mau funcionamento.
  - Se for exibido um aviso de código de região, talvez o disco seja incompatível com a unidade de disco óptico. Verifique o pacote para certificar-se de que o código de região é compatível com a unidade.
  - Se você observar uma condensação no computador, não o utilize por uma hora, pelo menos. A condensação pode causar o funcionamento incorreto do computador.
  - Certifique-se de que o computador esteja em funcionamento e conectado a uma fonte de alimentação de CA e tente reproduzir o disco novamente.

## O que fazer quando não consigo executar mídia Blu-ray?

! Essa entrada de pergunta e resposta aplica-se aos modelos selecionados somente. Consulte as especificações on-line para descobrir o tipo da sua unidade de disco óptico, depois **Leitura e gravação de discos ópticos (página 38)** para descobrir quais são as mídias compatíveis.

Pode ser que você não consiga executar determinados tipos de conteúdo de mídia Blu-ray no seu computador. Para executá-los, faça o download e instale as atualizações mais recentes para **WinDVD BD** usando **VAIO Update**. Para fazer o download e instalar as atualizações, o computador deve estar conectado à Internet. Para obter informações sobre como conectar o computador à Internet, consulte **Usando a Internet (página 57)**.

## O que fazer quando não consigo gravar dados na mídia de CD?

- Não inicie nenhum software aplicativo nem permita sua inicialização automática, inclusive a proteção de tela.
- Pare de usar o teclado.
- Se você estiver usando um disco CD-R/RW com etiqueta adesiva, substitua-o por outro que não tenha etiqueta adesiva. Usar um disco com etiqueta adesiva poderá causar erro de gravação ou outro dano.

## O que fazer quando não consigo gravar dados na mídia de DVD?

- Verifique se você está usando a mídia de DVD gravável correta.
- Verifique se o formato de DVD gravável é compatível com a unidade de disco óptico. Observe que algumas marcas de mídia de DVD gravável podem não funcionar.

## Tela

### Por que a tela ficou em branco?

- ❑ A tela do seu computador poderá ficar em branco se o computador ficar sem energia ou entrar em um modo de economia de energia (suspensão ou hibernação). Se o computador estiver no modo de suspensão LCD (Vídeo), pressione qualquer tecla para retornar o computador ao modo normal. Consulte **Usando os modos de economia de energia (página 84)** para obter mais informações.
- ❑ Verifique se o computador está firmemente conectado a uma fonte de alimentação e está ligado, e se a luz indicadora de alimentação está ligada.
- ❑ Se o computador estiver usando a energia da bateria, verifique se a bateria está instalada corretamente e carregada. Consulte **Usando a bateria (página 22)** para obter mais informações.
- ❑ Se a saída de vídeo estiver definida como monitor externo, pressione as teclas **Fn+F7**. Consulte **Combinações e funções com a tecla Fn (página 30)** para obter mais informações.

## Por que a tela não exibe vídeo?

- ❑ Se a saída de vídeo estiver direcionada ao monitor externo e ele estiver desconectado, o vídeo não poderá ser exibido na tela do seu computador. Pare a reprodução de vídeo, mude a saída de vídeo para a tela do computador e reinicie a reprodução. Consulte **Selecionando modos de exibição (página 66)**. Como alternativa, pressione as teclas **Fn+F7** para mudar a saída de vídeo. Consulte **Combinações e funções com a tecla Fn (página 30)** para obter mais informações.
- ❑ A memória de vídeo do computador pode ser insuficiente para exibir vídeos de alta resolução. Nesse caso, diminua a resolução da tela LCD.

Para alterar a resolução da tela, siga estas etapas:

- 1 Clique com o botão direito do mouse na área de trabalho e selecione **Personalizar**.
- 2 Clique em **Configurações de Vídeo**.
- 3 Mova o controle deslizante em **Resolução** para a esquerda para diminuir e para a direita para aumentar a resolução da tela.



É possível verificar o total de memória disponível para gráficos e vídeo. Clique com o botão direito do mouse na área de trabalho, selecione **Personalizar** e clique em **Configurações de Vídeo**, em **Configurações avançadas** e na guia **Adaptador**. O valor exibido pode ser diferente da memória real no seu computador.

## O que fazer quando a tela fica escura?

Pressione as teclas **Fn+F6** para clarear a tela do computador.

## O que fazer quando o brilho LCD da minha tela mudar?

A configuração de brilho de LCD, ajustada com as teclas **Fn+F5/F6**, é temporária e pode ser restaurada para a configuração original quando o computador retorna ao modo normal a partir do modo de suspensão ou hibernação. Para salvar suas preferências para o brilho, siga estas etapas:

- 1 Clique com o botão direito do mouse no ícone de status de energia, na barra de tarefas, e selecione **Opções de Energia**.
- 2 Clique em **Alterar configurações do plano** no plano de energia atual.
- 3 Clique em **Alterar configurações de energia avançadas**.
- 4 Selecione a guia **Configurações avançadas**.
- 5 Clique duas vezes em **Exibir**.
- 6 Ajuste a configuração do brilho LCD no item para ajustá-lo.

## O que fazer quando o monitor externo fica em branco?

Se não for possível mudar a saída de vídeo com as teclas **Fn+F7**, altere as configurações do monitor externo com o **VAIO Control Center**. Para alterar as configurações, inicie o **VAIO Control Center**, selecione o item de controle do monitor externo e, em seguida, marque a caixa de seleção para alterar as opções para detectar o monitor externo. Em seguida, use as teclas **Fn+F7** para mudar a saída de vídeo.



## Como executar o Windows Aero?

! Essa entrada de pergunta e resposta aplica-se aos modelos selecionados somente.

Para executar o Windows Aero, siga estas etapas:

- 1 Clique em **Iniciar** e em **Painel de Controle**.
- 2 Clique em **Personalizar cores** em **Aparência e Personalização**.
- 3 Clique em **Abrir propriedades de aparência clássica para ver mais opções de cores**.
- 4 Selecione **Windows Aero** nas opções de **Esquema de cores** da guia **Aparência**.
- 5 Clique em **OK**.

Para obter mais informações sobre os recursos do Windows Aero, tais como o Windows Flip 3D, consulte a **Ajuda e Suporte do Windows**.

## Impressão

### O que devo fazer quando não consigo imprimir um documento?

- ❑ Verifique se a impressora está ligada e se o cabo da impressora está firmemente conectado às respectivas portas na impressora e no computador.
- ❑ A impressora precisa ser compatível com o sistema operacional Windows instalado no computador.
- ❑ Talvez seja necessário instalar o software do driver da impressora antes de usar a impressora. Consulte o manual que acompanha a impressora para obter mais informações.
- ❑ Se a impressora não estiver funcionando depois que o computador retomar de um modo de economia de energia (suspensão ou hibernação), reinicie o computador.
- ❑ Se as funções de comunicação bidirecional forem fornecidas com a impressora, a sua desativação no computador poderá ativar a impressora. Siga estas etapas:
  - 1 Clique em **Iniciar** e em **Painel de Controle**.
  - 2 Clique em **Impressora** em **Hardware e Sons**.
  - 3 Clique com o botão direito do mouse no ícone da impressora e selecione **Propriedades**.
  - 4 Clique na guia **Portas**.
  - 5 Desmarque a caixa de seleção **Ativar suporte bidirecional**.
  - 6 Clique em **OK**.

Isso desativa as funções de comunicação bidirecional da impressora, como transferência de dados, monitoração de status e painel remoto.

## Microfone

### O que fazer quando o microfone não funciona?

- ❑ Se você estiver usando um microfone externo, verifique se ele está ligado e conectado corretamente ao conector para microfone do seu computador.
- ❑ Seu dispositivo de entrada de som pode ter sido configurado de forma incorreta. Para configurar o dispositivo, siga estas etapas:
  - 1 Feche todos os programas abertos.
  - 2 Clique em **Iniciar** e em **Painel de Controle**.
  - 3 Clique em **Hardware e Sons**.
  - 4 Clique em **Gerenciar dispositivos de áudio** sob **Som**.
  - 5 Na guia **Gravação**, selecione o dispositivo desejado para entrada de som e clique em **Definir Padrão**.

### Como evitar o retorno do microfone?

O retorno ocorre quando o microfone recebe o som de um dispositivo de saída sonoro como, por exemplo, um alto-falante.

Para evitar esse problema:

- ❑ Mantenha o microfone longe de um dispositivo de saída sonoro.
- ❑ Diminua o volume dos alto-falantes e do microfone.

## Mouse

### O que fazer quando o computador não reconhece o mouse?

- Verifique se o mouse está firmemente conectado à porta.
- Reinicie o computador com o mouse conectado.

### O que fazer quando o ponteiro do mouse não se move?

- Certifique-se de que não haja um outro mouse instalado.
- Se o computador parar de responder durante a execução de um software aplicativo, pressione as teclas **Alt+F4** para fechar a janela do aplicativo.
- Se as teclas **Alt+F4** não funcionarem, pressione a tecla Windows uma vez e, em seguida, a tecla **→** várias vezes, selecione **Reiniciar** com a tecla **↑** ou **↓**, e depois pressione a tecla **Enter** para reiniciar o computador.
- Se o seu computador não reiniciar, pressione as teclas **Ctrl+Alt+Delete**, selecione a seta próxima ao botão **Desligar** com as teclas **↓** e **→**, e depois **Reiniciar** com a tecla **↑** ou **↓**, e pressione a tecla **Enter** para reiniciar o computador.
- Se esse procedimento não funcionar, mantenha pressionado o botão liga/desliga até o computador ser desligado.

!  
Se você desligar o computador usando o botão liga/desliga, poderá perder os dados não salvos.

## Alto-falantes

### O que fazer quando os alto-falantes externos não funcionam?

- Se você estiver usando um programa que tem controle de volume próprio, verifique se esse controle está ajustado corretamente. Consulte o arquivo de ajuda do programa para obter mais informações.
- Verifique se os alto-falantes estão conectados corretamente e se o volume está alto o suficiente para ouvir o som.
- Verifique se os alto-falantes foram projetados para serem usados no computador.
- Se os alto-falantes tiverem um botão silenciador, desligue-o.
- O volume pode ter sido desligado com as teclas **Fn+F2**. Pressione as teclas novamente.
- O volume pode ter sido minimizado com as teclas **Fn+F3**. Mantenha pressionadas as teclas **Fn+F4** para aumentar o volume o suficiente para ouvir o som.
- Se os alto-falantes precisam de energia externa, verifique se eles estão conectados a uma fonte de alimentação. Consulte o manual fornecido com os alto-falantes para obter mais informações.
- Verifique os controles de volume do Windows clicando no ícone de volume na barra de tarefas.
- Seu dispositivo de saída de som pode ter sido configurado de forma incorreta. Para alterar o dispositivo, consulte **Como alterar o dispositivo de saída de som? (página 147)**.

## O que fazer quando não se ouve nenhum som dos alto-falantes embutidos?

- ❑ Se você estiver usando um programa que tem controle de volume próprio, verifique se esse controle está ajustado corretamente. Consulte o arquivo de ajuda do programa para obter mais informações.
- ❑ O volume pode ter sido desligado com as teclas **Fn+F2**. Pressione as teclas novamente.
- ❑ O volume pode ter sido minimizado com as teclas **Fn+F3**. Mantenha pressionadas as teclas **Fn+F4** para aumentar o volume o suficiente para ouvir o som.
- ❑ Verifique os controles de volume do Windows clicando no ícone de volume na barra de tarefas.
- ❑ Seu dispositivo de saída de som pode ter sido configurado de forma incorreta. Para alterar o dispositivo, consulte **Como alterar o dispositivo de saída de som? (página 147)**.

## Touch pad

### O que fazer quando o touch pad não funciona?

- ❑ Você pode ter desativado o touch pad sem conectar um mouse ao computador. Consulte **Usando o touch pad (página 32)**.
- ❑ Verifique se não há um mouse conectado ao computador.
- ❑ Se o computador parar de responder durante a execução de um software aplicativo, pressione as teclas **Alt+F4** para fechar a janela do aplicativo.
- ❑ Se as teclas **Alt+F4** não funcionarem, pressione a tecla Windows uma vez e, em seguida, a tecla **→** várias vezes, selecione **Reiniciar** com a tecla **↑** ou **↓**, e depois pressione a tecla **Enter** para reiniciar o computador.
- ❑ Se o seu computador não reiniciar, pressione as teclas **Ctrl+Alt+Delete**, selecione a seta próxima ao botão **Desligar** com as teclas **↓** e **→**, e depois **Reiniciar** com a tecla **↑** ou **↓**, e pressione a tecla **Enter** para reiniciar o computador.
- ❑ Se esse procedimento não funcionar, mantenha pressionado o botão liga/desliga até o computador ser desligado.

**!**  
Se você desligar o computador usando o botão liga/desliga, poderá perder os dados não salvos.

## Teclado

### O que fazer quando a configuração do teclado não estiver correta?

O idioma e o layout do teclado do computador estão especificados na etiqueta da caixa. Se você escolher um teclado regional diferente ao concluir a configuração do Windows, não corresponderá à configuração principal.

Para alterar a configuração do teclado, siga estas etapas:

- 1 Clique em **Iniciar** e em **Painel de Controle**.
- 2 Clique em **Relógio, Idioma e Região** e em **Opções regionais e de idioma**.
- 3 Altere as configurações da forma desejada.

### O que fazer quando não consigo digitar determinados caracteres usando o teclado?

Se você não conseguir digitar **U, I, O, P, J, K, L, M**, etc., a tecla **Num Lk** poderá estar ativada. Verifique se a luz indicadora do Num lock está apagada. Se ela estiver acesa, pressione a tecla **Num Lk** para desativá-la antes de digitar esses caracteres.



## Discos flexíveis

### Por que o ícone Remover hardware com segurança não aparece na barra de tarefas quando a unidade está conectada?

O seu computador não reconhece a unidade de disco flexível. Primeiramente, verifique se o cabo USB está conectado corretamente à porta USB. Se for necessário firmar essa conexão, espere um pouco até o computador reconhecer a unidade. Se o ícone ainda não aparecer, siga estas etapas:

- 1 Feche todos os programas que acessam a unidade de disco flexível.
- 2 Espere a luz indicadora da unidade de disco flexível ficar apagada.
- 3 Empurre o botão de ejeção para retirar o disco e desconecte a unidade de disco flexível USB do computador.
- 4 Reconecte a unidade de disco flexível inserindo o cabo USB na porta adequada.
- 5 Reinicie o computador clicando em **Iniciar**, na seta ao lado do botão **Bloquear** e em **Reiniciar**.

### O que fazer quando não consigo gravar dados no disco flexível?

- Verifique se o disco flexível está inserido corretamente na unidade.
- Se o disco foi inserido corretamente e você ainda não consegue gravar os dados, ele pode estar cheio ou estar protegido contra gravação. Use um disco flexível que não esteja protegido contra gravação ou desative esse recurso de proteção.

## Áudio/Vídeo

### O que fazer quando não consigo usar o meu camcorder DV?

Se aparecer uma mensagem informando que o dispositivo i.LINK está desconectado ou desligado, o cabo i.LINK talvez não esteja bem conectado à porta do computador ou do camcorder. Desconecte o cabo e conecte-o novamente. Consulte **Conectando um dispositivo i.LINK (página 74)** para obter mais informações.



i.LINK é uma marca registrada da Sony Corporation usada apenas para indicar que um produto apresenta uma conexão que atende ao padrão IEEE 1394. O procedimento para estabelecer uma conexão i.LINK pode variar de acordo com o software aplicativo, o sistema operacional e o dispositivo compatível com i.LINK. Nem todos os produtos com uma conexão i.LINK podem se comunicar entre si. Consulte o manual que acompanha o dispositivo compatível com i.LINK para obter mais informações sobre condições de funcionamento e conexão correta. Antes de conectar ao sistema periféricos de PC compatíveis com i.LINK, como CD-RW ou unidade de disco rígido, confirme a compatibilidade com o sistema operacional e as condições de funcionamento necessárias.

### Como desligar o som de inicialização do Windows?

Para desligar o som de inicialização do Windows, siga estas etapas:

- 1 Clique em **Iniciar** e em **Painel de Controle**.
- 2 Clique em **Hardware e Sons**.
- 3 Clique em **Gerenciar dispositivos de áudio** sob **Som**.
- 4 Na guia **Sons**, clique para desmarcar a caixa de seleção **Tocar som de Inicialização do Windows**.
- 5 Clique em **OK**.

## Como alterar o dispositivo de saída de som?

Caso você não ouça nenhum som a partir do dispositivo conectado à porta USB, será necessário alterar o dispositivo de saída de som.

- 1 Feche todos os programas abertos.
- 2 Clique em **Iniciar** e em **Painel de Controle**.
- 3 Clique em **Hardware e Sons**.
- 4 Clique em **Gerenciar dispositivos de áudio** sob **Som**.
- 5 Na guia **Reprodução**, selecione o dispositivo desejado para saída de som e clique em **Definir Padrão**.

## Memory Stick

### O que devo fazer quando não consigo usar em outros dispositivos a mídia Memory Stick formatada em um computador VAIO?

Talvez seja necessário reformatar o Memory Stick.

A formatação do Memory Stick apagará todos os dados, inclusive os dados de música anteriormente salvos nele. Antes de reformatar o Memory Stick, faça uma cópia de backup dos dados importantes e confirme se a mídia não contém arquivos que você deseja manter.

- 1 Copie os dados do Memory Stick na unidade de disco rígido do computador para salvar dados ou imagens.
- 2 Formate o Memory Stick seguindo as etapas apresentadas em **Para formatar um Memory Stick (página 51)**.

### Por que não consigo salvar arquivos de música no Memory Stick?

Músicas protegidas por copyright só podem ser reproduzidas no Memory Stick com o logotipo do MagicGate.

! O uso de música gravada requer a permissão dos detentores de direitos autorais.

A Sony não se responsabiliza pelos arquivos de música que não possam ser gravados de um CD ou carregados de outras fontes.

### Posso copiar imagens de uma câmera digital usando o Memory Stick?

Sim, e você pode ver os vídeos gravados com câmeras digitais compatíveis com o Memory Stick.

### Por que não consigo gravar dados no Memory Stick?

Algumas versões de Memory Stick têm uma chave de proteção contra apagamento, para evitar que os dados sejam apagados ou sobrescritos acidentalmente. A chave de proteção contra apagamento deve estar desativada.

## Periféricos

### O que fazer quando não consigo conectar um dispositivo USB?

- ❑ Se aplicável, verifique se o dispositivo USB está ligado e usando sua própria fonte de alimentação. Por exemplo, se você estiver usando uma câmera digital, verifique se a bateria está carregada. Se estiver usando uma impressora, verifique se o cabo de alimentação está conectado corretamente à tomada CA.
- ❑ Tente usar outra porta USB do computador. O driver pode ter sido instalado para a porta específica usada na primeira vez em que o dispositivo foi conectado.
- ❑ Consulte o manual que acompanha o dispositivo USB para obter mais informações. Pode ser necessário instalar o software antes de conectar o dispositivo.
- ❑ Tente conectar um dispositivo simples, de baixo consumo de energia, por exemplo, um mouse, para verificar se a porta está funcionando.
- ❑ Os hubs USB podem impedir o funcionamento de um dispositivo por causa de falha na distribuição de energia. Recomendamos conectar o dispositivo diretamente ao computador, sem um hub.

## Opções de suporte

Esta seção contém informações sobre como obter respostas às perguntas sobre este computador VAIO e o software pré-instalado.

- ❑ **Informações sobre suporte da Sony** ([página 151](#))
- ❑ **Informações sobre suporte para programas** ([página 154](#))

## Informações sobre suporte da Sony

Consulte as fontes a seguir para obter respostas na seqüência listada.

### 1 Documentação do computador VAIO

Esse **Manual do Usuário** na tela (este manual) e o documento **Bem-vindo** impresso fornecem informações sobre como maximizar a capacidade do computador e solucionar problemas comuns.

### 2 Arquivos de ajuda e guias de programas

Os programas pré-instalados no computador podem ser fornecidos com guias individuais de ajuda. Esses guias são armazenados na unidade de disco rígido como arquivos de ajuda na tela. Você pode encontrar os arquivos de ajuda no menu apropriado do respectivo programa.

### 3 Suporte on-line para sistema operacional

Este computador é fornecido com um sistema operacional Microsoft Windows pré-instalado. Para obter suporte de sistema operacional, visite o atendimento ao cliente da Microsoft no site: <http://support.microsoft.com/directory/>.

### 4 Sony Computing Support

Esse serviço permite acesso instantâneo às informações sobre problemas mais comuns encontrados. Digite uma descrição do problema e o Knowledge Database procurará as soluções correspondentes on-line.

Visite o site de suporte on-line da Sony, nas seguintes URLs:

<http://esupport.sony.com/EN/VAIO/> para clientes nos EUA

<http://www.sony.ca/support/> para clientes no Canadá

<http://esupport.sony.com/ES/VAIO/> para clientes nas regiões ou países da América Latina falantes da língua espanhola

<http://esupport.sony.com/ES/VAIO/BR/> para clientes no Brasil

### 5 VAIO Update

Quando o computador é conectado à Internet, o **VAIO Update** notifica automaticamente quando as informações críticas sobre segurança e software estão publicadas no site da Web. Clique no aviso do **VAIO Update** para acessar o site do VAIO Support e ver as informações.

## Para países ou regiões da América Latina

### Central de Informações ao Cliente:

Se você não encontrar as informações desejadas em nosso site, poderá entrar em contato diretamente com a Sony. Para receber os serviços de forma mais rápida e eficiente, tenha em mãos as seguintes informações:

**1** Modelo do computador VAIO

Ele se encontra no canto inferior direito da tela do notebook e a mesma localização no painel frontal da CPU no desktop.

**2** Número de série do computador

Ele se encontra na parte posterior ou inferior do notebook, ou atrás no desktop. O número de série é composto pelos 7 últimos dígitos do número abaixo do código de barras.

**3** Sistema operacional do computador

**4** O componente de hardware ou o programa de software que está causando o problema

**5** Uma breve descrição do problema



Para entrar em contato com o representante de suporte técnico da Sony, use os seguintes números de telefone:

Argentina:

(011) 6770-SONY (7669)

México:

Cidade do México: 5002-9819

Mexican Republic: 01-800-759-7669

Colômbia:

01-800-550-7000

Peru:

0-801-1-7000 ou 511-6100

Chile:

800-261-800

De telefones celulares: 02-754-6333

Venezuela:

0-800-1-SONY-00 (0-800-1-7669-00)

Panamá:

800-2050

Brasil:

(11) 3677-1080

## Informações sobre suporte para programas

Dependendo do modelo e da configuração específica do computador adquirido, o seu computador pode não incluir todos os programas de software relacionados a seguir.

Os contatos para produtos de software da Sony estão relacionados abaixo:

- Para clientes nos Estados Unidos  
Site: <http://esupport.sony.com/EN/VAIO/>  
Telefone: 888-4-SONY-PC (888-476-6972)
- Para clientes no Canadá  
Site: <http://www.sony.ca/support>  
Telefone: 877-899-SONY (877-899-7669)
- Para clientes nos países ou regiões da América Latina falantes da língua espanhola  
Site: <http://esupport.sony.com/ES/VAIO/>
- Para clientes no Brasil  
Site: <http://esupport.sony.com/ES/VAIO/BR/>

Para contatos sobre produtos de software de terceiros, veja a lista abaixo:

### **Adobe® Photoshop® Elements, Premiere® Elements, Acrobat® Reader®**

Adobe Systems Inc.

- Para clientes nos Estados Unidos e Canadá  
Site: <http://www.adobe.com/support>  
Telefone: 800-685-3652

**America Online® (Dial-Up)**

America Online, Inc.

- Para clientes nos Estados Unidos e Canadá  
Site: <http://www.aol.com>

**AOL® BlueString™**

America Online, Inc.

- Para clientes nos Estados Unidos e Canadá  
Site: <http://www.aol.com>

**AOL® Instant Messenger™**

America Online, Inc.

- Para clientes nos Estados Unidos e Canadá  
Site: <http://www.aim.com>

**AOL® Toolbar**

America Online, Inc.

- Para clientes nos Estados Unidos e Canadá  
Site: <http://help.aol.com/help>

### Click to Disc

Sony Electronics Inc.

Basta tocar em um botão para o Click to Disc gravar automaticamente DVDs de um dispositivo de vídeo (DV) digital. Crie DVDs capturando conteúdo de vídeo diretamente de um dispositivo DV ou importando o vídeo de arquivos armazenados — e você pode também editar o vídeo. Crie álbuns de fotos e demonstrações de slides em DVD com arquivos de imagens ou importando imagens de uma câmera digital. Você pode dar uma aparência profissional aos seus DVDs adicionando menus de capítulo, planos de fundo e telas de menu. Bastam alguns cliques para criar seus próprios DVDs! Para contatos sobre o software, consulte **Informações sobre suporte para programas (página 154)**.

### Avaliação de 30 dias do Corel® Paint Shop Pro® Photo X2

Corel Corporation

Edite, aprimore e compartilhe fotos digitais.

- Para clientes nos Estados Unidos e Canadá  
Site: <http://www.corel.com/support>

### eBay®

eBay Inc.

- Para clientes nos Estados Unidos e Canadá  
Site: <http://pages.ebay.com/help/index.html>

**Magic-i™ Visual Effects**

ArcSoft, Inc.

Um aplicativo de webcam inteligente e simples projetado para aprimorar a experiência de bate-papo por vídeo dos usuários por meio de molduras, efeitos e temas.

- ❑ Para clientes nos Estados Unidos e Canadá  
Site: <http://www.arcsoft.com/support/>

**Microsoft® Internet Explorer, Movie Maker, Media Player, Works**

Microsoft Corp.

- ❑ Para clientes nos Estados Unidos e Canadá  
Site: <http://support.microsoft.com>

**Microsoft® Office Basic Edition, Office Professional Edition, Office Small Business Edition, Office Ready**

Microsoft Corp.

- ❑ Para clientes nos Estados Unidos e Canadá  
Site: <http://support.microsoft.com>

## Microsoft® Office Professional 2007 60-Day Trial Version

! Este software de avaliação funcionará somente por 60 dias após o seu primeiro uso. Você não poderá usar o software se não ativá-lo conforme descrito na primeira vez que utilizá-lo. É possível ativar o software pela Internet: Podem ser aplicadas taxas de serviço de Internet. Se quiser continuar usando o software após o período de avaliação de 60 dias, você deve converter para a versão permanente. Você pode fazer a conversão on-line seguindo as instruções de conversão apresentadas durante a instalação e pagar as taxas exigidas.

Microsoft Corp.

- ❑ Para clientes nos Estados Unidos e Canadá  
Site: <http://support.microsoft.com>

## 60-Day Trial Version of Microsoft® Office

! O software de teste de 60 dias do Microsoft Office incluído no sistema deste computador tem a finalidade de avaliação apenas. O software está instalado e você deve ativá-lo antes de usá-lo. Os procedimentos para ativação do produto serão detalhados durante a inicialização do software; a ativação requer acesso à Internet. Esse software expira 60 dias após a data do primeiro uso, quando ele passará a funcionar no modo reduzido de funcionalidade, limitando as opções e as operações do usuário final.

Microsoft Corp.

- ❑ Para clientes nos Estados Unidos e Canadá  
Site: <http://support.microsoft.com>

### **Versão de avaliação Microsoft® Windows Live™ OneCare™**

! Este software de avaliação funcionará por 90 (noventa) dias após o seu primeiro uso. Você não poderá usar o software se não ativá-lo conforme descrito na primeira vez que utilizá-lo. É possível ativar o software pela Internet: Podem ser aplicadas taxas de serviço de Internet. Se quiser continuar usando o software após o período de avaliação de 90 dias, você deve adquirir uma assinatura. Você pode fazer a assinatura on-line seguindo as instruções de conversão apresentadas durante a instalação e pagando as taxas exigidas.

Microsoft Corp.

O OneCare ajuda a manter seu computador protegido e seguro ao mesmo tempo que facilita sua vida.

- Para clientes nos Estados Unidos e Canadá

Site: <http://support.microsoft.com>

### **Versão de avaliação de 14 dias do Napster®**

Napster, Inc.

- Para clientes nos Estados Unidos e Canadá

Site: <http://www.napster.com>

### **Protector Suite QL**

UPEC, Inc.

O Protector Suite QL permite configurar facilmente o sensor de impressão digital instalado no computador. O Protector Suite QL oferece suporte para logon de impressão digital, alternância rápida de usuário, criptografia de arquivos, formulários de registro e muito mais.

- Para clientes nos Estados Unidos e Canadá

Site: <http://www.upek.com/>

**QuickBooks® Simple Start**

Intuit Inc.

- Para clientes nos Estados Unidos e Canadá  
Site: <http://www.intuit.com/support/>

**Quicken® 2008 Deluxe**

Intuit Inc.

- Para clientes nos Estados Unidos e Canadá  
Site: <http://www.intuit.com/support/>

**Roxio® Easy Media Creator® 10 Suite**

Sonic Solutions

- Para clientes nos Estados Unidos e Canadá  
Site: <http://support.sonic.com/>

**SmartWi™ Connection Utility**

Sony Electronics Inc.

Com o SmartWi Connection Utility, você poderá alternar facilmente entre os vários componentes sem fio (LAN sem fio, WAN sem fio e conectividade de tecnologia Bluetooth®) que acompanham o computador.

Para contatos sobre o software, consulte **Informações sobre suporte para programas (página 154)**.



### **SonicStage™ Mastering Studio**

Sony Electronics Inc.

Use o SonicStage Mastering Studio para gravar músicas de gravações analógicas ou de fitas cassete no computador e para enviá-las para CDs, DVDs ou arquivos de áudio em formato WAV.

Para contatos sobre o software, consulte **Informações sobre suporte para programas** ([página 154](#)).

### **VAIO® Control Center**

Sony Electronics Inc.

O VAIO Control Center oferece um local central que reúne recursos para configurar o computador VAIO e para verificar a configuração e as especificações do seu computador.

Para contatos sobre o software, consulte **Informações sobre suporte para programas** ([página 154](#)).

### **VAIO® Edit Component**

Sony Electronics Inc.

O VAIO Edit Component oferece funcionalidade avançada de edição quando você usa o Adobe® Premiere® Pro ou o Adobe Premiere Elements no computador VAIO.

Para contatos sobre o software, consulte **Informações sobre suporte para programas** ([página 154](#)).

### **VAIO® Hardware Diagnostic**

Sony Electronics Inc.

Para contatos sobre o software, consulte **Informações sobre suporte para programas** ([página 154](#)).

### **VAIO® Launcher**

Sony Electronics Inc.

Para contatos sobre o software, consulte **Informações sobre suporte para programas** ([página 154](#)).

### **VAIO Media™ plus**

Sony Electronics Inc.

O VAIO Media plus oferece multimídia para sua rede, permitindo que você compartilhe arquivos de música, de vídeo e de imagem estática entre seus computadores VAIO®. Você pode configurar um ou mais computadores VAIO como "servidores de mídia", que armazenam arquivos de multimídia e os disponibiliza para outros computadores VAIO compatíveis na sua rede com fio ou sem fio.

Para contatos sobre o software, consulte **Informações sobre suporte para programas** ([página 154](#)).

### **VAIO® Movie Story**

Sony Electronics Inc.

Dando vida a imagens e vídeos com esse aplicativo simples de usar.

Para contatos sobre o software, consulte **Informações sobre suporte para programas** ([página 154](#)).

### **VAIO® MusicBox**

Sony Electronics Inc.

Selecione e reproduza músicas que são classificadas automaticamente em estados de humor.

Para contatos sobre o software, consulte **Informações sobre suporte para programas** ([página 154](#)).

### **VAIO® Update 4**

Sony Electronics Inc.

O VAIO Update ajuda a manter o computador VAIO® atualizado, verificando regularmente o site de suporte on-line da Sony quanto a atualizações de software e informações importantes relativas ao seu modelo específico de computador VAIO.

Para contatos sobre o software, consulte **Informações sobre suporte para programas (página 154)**.

### **VAIO® Video & Photo Suite**

Sony Electronics Inc.

O VAIO Content Importer e o VAIO Content Exporter estão incluídos nesse software utilitário. Esse software permite que você importe e exporte seus arquivos de mídia de um DVD, câmera digital de imagens estáticas ou camcorder.

Para contatos sobre o software, consulte **Informações sobre suporte para programas (página 154)**.

### **Vegas Movie Studio**

Sony Electronics Inc.

Criação profissional de vídeo, áudio e DVD

❑ Para clientes nos Estados Unidos e Canadá

Site: <http://www.sonycreativesoftware.com/support/default.asp>

**WebCam Companion™ 2**

ArcSoft, Inc.

- Para clientes nos Estados Unidos e Canadá  
Site: <http://www.arcsoft.com/support/>

**WinDVD® para VAIO®**

InterVideo, Inc.

- Para clientes nos Estados Unidos e Canadá  
Site: <http://www.intervideo.com/jsp/Support.jsp>  
Telefone 1-800-772-6735

## Marcas comerciais

© 2008 Sony Electronics Inc. Todos os direitos reservados. A reprodução total ou parcial sem a permissão por escrito é proibida.

Sony, o logotipo Sony, VAIO, o logotipo VAIO, Memory Stick, Memory Stick Duo, MagicGate, OpenMG, OpenMG X, Memory Stick PRO Duo, Memory Stick PRO, Memory Stick PRO-HG, Memory Stick Micro, M2, o logotipo Memory Stick, Memory Stick Export, Memory Stick Import, Micro Vault, Micro Vault EX, MOTION EYE, Sony Style, DVgate, DVgate Plus, i.LINK, VAIO Digital Studio, VAIO Media, VAIO Media Music Server, VAIO Media Photo Server, VAIO Media Console, VAIO Sphere, VAIO World, VAIO Zone, Vegas, VAIO Media Video Server, Click to BD, G-Sensor, like.no.other, CLIÉ, CLIÉ Files, CLIÉ Launcher, CLIÉ Memo, Handycam, LocationFree, LocationFree Player, SonicStage, SonicFlow, SmartWi, ImageStation, ATRAC e ATRAC3plus são marcas comerciais ou registradas da Sony Corporation.

Intel, Centrino, Core, Celeron, Xenon e Pentium são marcas comerciais ou registradas da Intel Corporation nos Estados Unidos e/ou em outros países.

Microsoft, Windows, Windows Media, Windows Mobile, Windows NT, Windows Vista, BitLocker, Outlook, Excel, MS-DOS, PowerPoint, ReadyBoost, Internet Explorer, Aero, Windows Live, OneCare e o logotipo Windows são marcas comerciais ou registradas da Microsoft Corporation nos Estados Unidos e/ou outros países.

PS/2 é uma marca registrada da IBM Corporation.

Mídia Blu-ray e o logotipo Mídia Blu-ray são marcas comerciais da Blu-ray Disc Association.

O logotipo SD é uma marca comercial. 

O logotipo SDHC é uma marca comercial. 

A marca e os logotipos da palavra ExpressCard são de propriedade da PCMCIA e qualquer uso de tais marcas pela Sony Corporation é feito sob licença.

MultiMediaCard é uma marca comercial da MultiMediaCard Association.

Todos os outros nomes de sistemas, produtos e serviços são marcas comerciais de seus respectivos donos. No manual, as marcas <sup>TM</sup> ou ® podem não estar especificadas.

As características e especificações estão sujeitas a alterações sem aviso prévio. Todas as outras marcas comerciais são de propriedade de seus respectivos donos.

Consulte as especificações on-line para verificar qual software está disponível para o seu modelo.

