

# beko



**Hood**  
User Manual  
EN ES PT

CWB 6666 X

## Please read this user manual first!

Dear Customer,

Thank you for preferring a Beko product. We hope that you get the best results from your product which has been manufactured with high quality and state-of-the-art technology. Therefore, please read this entire user manual and all other accompanying documents carefully before using the product and keep it as a reference for future use. If you handover the product to someone else, give the user manual as well. Follow all warnings and information in the user manual.

Remember that this user manual is also applicable for several other models. Differences between models will be identified in the manual.

### Explanation of symbols

Throughout this user manual the following symbols are used:



Important information or useful hints about usage.



Warning for hazardous situations with regard to life and property.



This product was manufactured using the latest technology in environmentally friendly conditions.

## TABLE OF CONTENTS

---

<b>1 Important instructions for safety and environment</b>	<b>6-7</b>
<b>2 Installing your appliance</b>	<b>8-9</b>
<b>3 Operating your appliance</b>	<b>10-12</b>

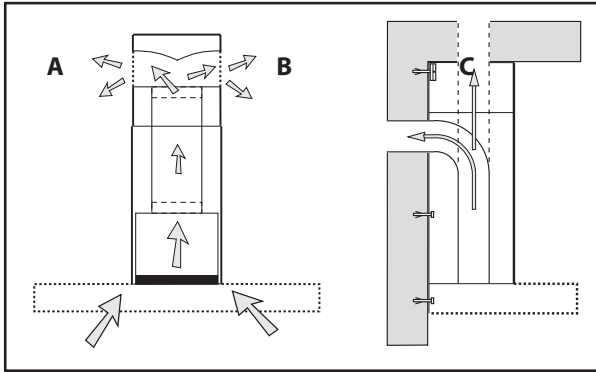

Fig.1

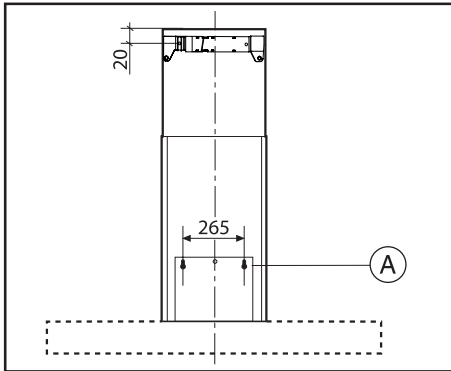
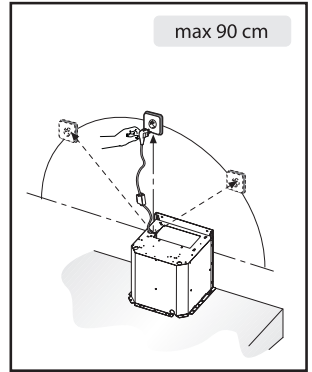

Fig.2

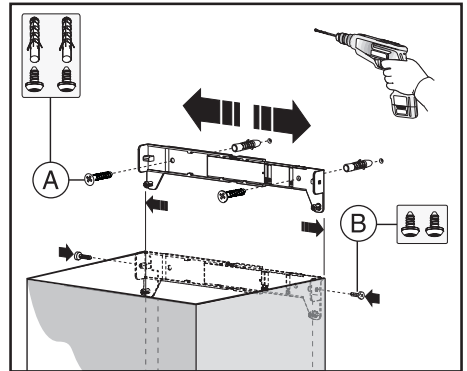

Fig.3

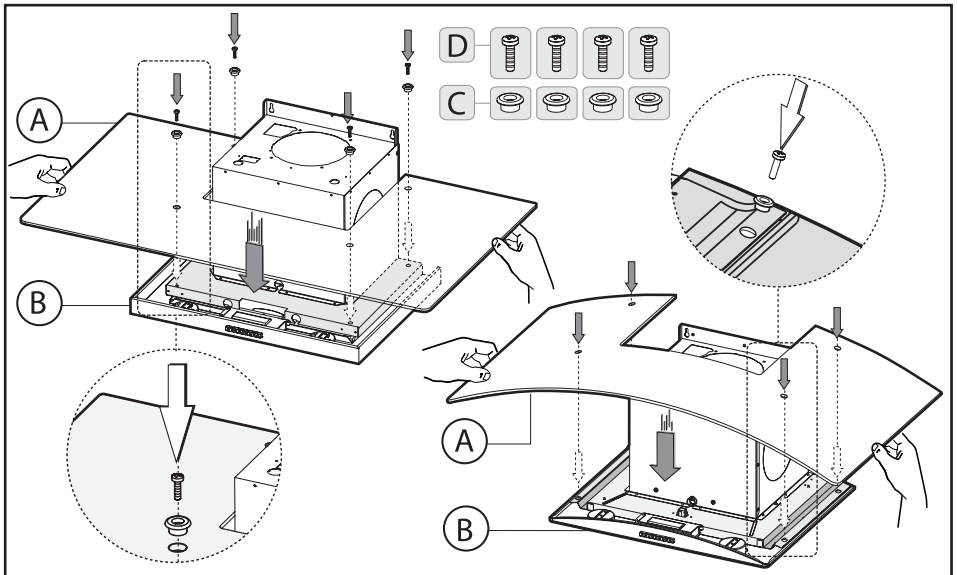

Fig.4

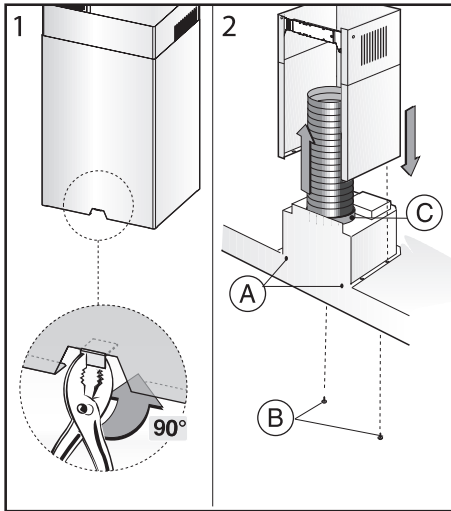

Fig.5

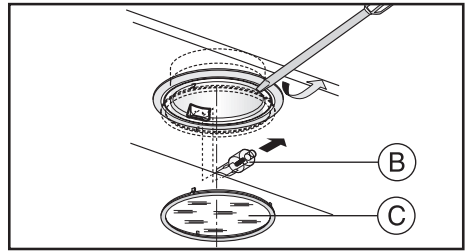

Fig.6A

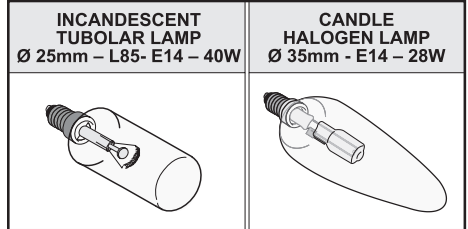

Fig.6B

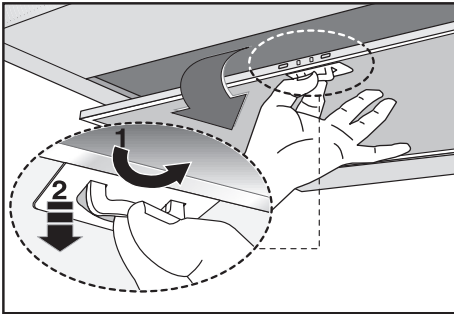

Fig.7

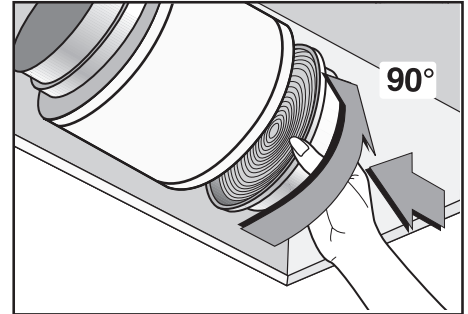

Fig.8

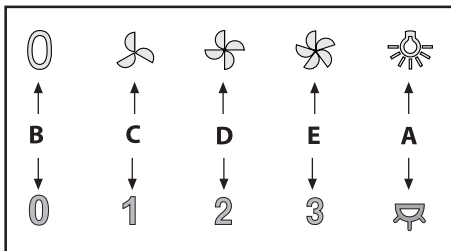

Fig.9

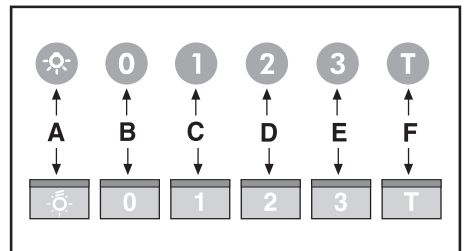

Fig.10

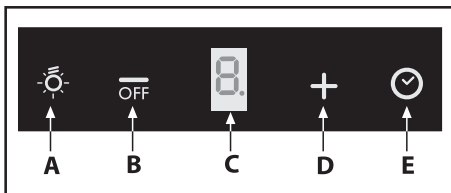

Fig.11

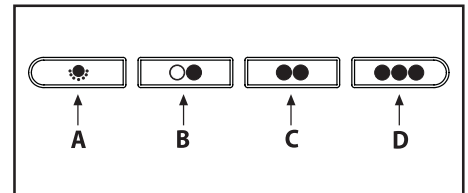

Fig.12

# 1 Important instructions for safety and environment

## General

Carefully read the following important information regarding installation safety and maintenance. Keep this information booklet accessible for further consultations. The appliance has been designed for use in the ducting version (air exhaust to the outside - Fig.1B), filtering version (air circulation on the inside - Fig.1A) or with external motor (Fig.1C).

## Safety precaution

- Take care when the cooker hood is operating simultaneously with an open fireplace or burner that depend on the air in the environment and are supplied by other than electrical energy, as the cooker hood removes the air from the environment which a burner or fireplace need for combustion. The negative pressure in the environment must not exceed 4Pa (4x10<sup>-5</sup> bar). Provide adequate ventilation in the environment for a safe operation of the cooker hood.

Follow the local laws applicable for external air evacuation.

## Before connecting the model to the electricity network:

- Control the data plate (positioned inside the appliance) to ascertain that the voltage and power correspond to the network and the socket is suitable. If in doubt ask a qualified electrician.
- If the power supply cable is damaged, it must be replaced with another cable or a special assembly, which may be obtained direct from the manufacturer or from the Technical Assistance Centre.
- This device must be connected to the mains supply through either a plug fused 3A or hardwired to a 2 phase spur protected by 3A fuse.



In certain circumstances electrical appliances may be a danger hazard.

- Do not check the status of the filters while the cooker hood is operating.
- Do not touch bulbs or adjacent areas, during or straight after prolonged use of the lighting installation.
- Flambè cooking is prohibited underneath the cooker hood.
- Avoid free flame, as it is damaging for the filters and a fire hazard.

# 1 Important instructions for safety and environment

- Constantly check food frying to avoid that the overheated oil may become a fire hazard.
- Disconnect the electrical plug prior to any maintenance.
- This appliance is not intended for use by young children or infirm persons without supervision.
- Young children should be supervised to ensure they do not play with the appliance.
- There shall be adequate ventilation of the room when the rangehood is used at the same time as appliances burning gas or other fuels.
- There is a risk of fire if cleaning is not carried out in accordance with the instructions.

## Compliance with WEEE regulation and disposal of the waste product

This appliance conforms to the European Directive EC/2002/96, Waste Electrical and Electronic Equipment (WEEE). By making sure that this appliance is disposed of in a suitable manner, the user is helping to prevent potential damage to the environment or to public health.



The symbol on the product or on the accompanying paperwork indicates that the appliance should not be treated as domestic waste, but should be delivered to a suitable electric and electronic appliance recycling collection point. Follow local guidelines when disposing of waste. For more information on the treatment, re-use and recycling of this product, please contact your local authority, domestic waste collection service or the shop where the appliance was purchased.

## 2 Installing your appliance

- **Assembly and electrical connections must be carried out by specialized personnel.**
- **Wear protective gloves before proceeding with the installation.**

### Electric Connection:

- The appliance has been manufactured as a class II, therefore no earth cable is necessary. The plug must be easily accessible after the installation of the appliance. If the appliance is equipped with power cord without plug, a suitably dimensioned omnipolar switch with 3 mm minimum opening between contacts must be fitted between the appliance and the electricity supply in compliance with the load and current regulations.

- The connection to the mains is carried out as follows:

BROWN = **L** line

BLUE = **N** neutral.

- The minimum distance between the support surfaces of the cooking pots on the cooker top and the lowest part of the cooker hood must be at least **65 cm**. If a connection tube composed of two parts is used, the upper part must be placed outside the lower part.

Do not connect the cooker hood exhaust to the same conductor used to circulate hot air or for evacuating fumes from other appliances generated by other than an electrical source. Before proceeding with the assembly operations, remove the anti-grease filter(s) (Fig.7) so that the unit is easier to handle.

- In the case of assembly of the appliance in the suction version prepare the hole for evacuation of the air.

- We recommend the use of an air exhaust tube which has the same diameter as the air exhaust outlet hole. If a pipe with a smaller diameter is used, the efficiency of the product may be reduced and its operation may become noisier.

### Please note:

If your version of the appliance has decorative glass before installing the hood, carry out the following steps as shown in **figure 4**:

1. Remove both the cooker hood body **B** and the glass panel **A** from the packaging and place them horizontally on a secure surface.
2. Take the glass panel **A** and position it above the cooker hood body **B**.
3. Fix the glass panel securely to the cooker hood body using the 4 sleeves **C** and 4 screws **D** as indicated.

### Fixing to the wall:

Drill the holes **A** respecting the distances indicated (Fig.2). Fix the appliance to the wall and align it in horizontal position to the wall units. When the appliance has been adjusted, definitely fix the hood using the screws **A** (Fig.5). For the various installations use screws and screw anchors suited to the type of wall (e.g. reinforced concrete, plasterboard, etc.). If the screws and screw anchors are provided with the product, check that they are suitable for the type of wall on which the hood is to be fixed.

### Fixing the decorative telescopic flue:



Caution! If your appliance model features the lower connector with a tab, before fixing it in place bend the tab inwards using a pair of pliers, as illustrated in **figure 5, step1**.



## 2 Installing your appliance

Arrange the electrical power supply within the dimensions of the decorative flue. If your appliance is to be installed in the ducting version or in the version with external motor, prepare the air exhaust opening. Adjust the width of the support bracket of the upper flue (Fig.3). Then fix it to the ceiling using the screws **A** (Fig.3) in such a way that it is in line with your hood and respecting the distance from the ceiling indicated in Fig.2. Connect the flange **C** to the air exhaust hole using a connection pipe (Fig.5 - Stage 2). Insert the upper flue into the lower flue.

Fix the lower flue to the hood using the screws **B** provided (Fig.5 - Stage 2), extract the upper flue up to the bracket and fix it with the screws **B** (Fig.3). To transform the hood from a ducting version into a filtering version, ask your dealer for the charcoal filters and follow the installation instructions.

### **Filtering version:**

Install the hood and the two flues as described in the paragraph for installation of the hood in ducting version. To assemble the filtering flue refer to the instructions contained in the kit. If the kit is not provided, order it from your dealer as accessory. The filters must be applied to the suction unit positioned inside the hood. They must be centered by turning them 90 degrees until the stop catch is tripped (Fig.8).

## 3 Operating your appliance

- We recommend that the cooker hood is switched on before any food is cooked. We also recommend that the appliance is left running for 15 minutes after the food is cooked, in order to thoroughly eliminate all contaminated air. The effective performance of the cooker hood depends on constant maintenance; the anti-grease filter and the active carbon filter both require special attention.
- **The anti-grease filter** is responsible retaining the grease particles suspended in the air, therefore it is subject to clogging with variable frequency according to the use of the appliance.
- To prevent the danger of possible fires, at least every 2 months one must wash the anti-grease filters by hand using non-abrasive neutral liquid detergents or in the dishwasher at low temperatures and on short cycles.
- After a few washes, color alterations may occur. This does not give the right to claim their replacement.
- **The active carbon filters** are used to purify the air that is sent back into the room and its function is to mitigate the unpleasant odours produced by cooking.
- The non-regenerable active carbon filters must be replaced at least every 4 months. The saturation of the active charcoal depends on the more or less prolonged use of the appliance, on the type of kitchen and on the frequency with which antigrease filter is cleaned.
- Regenerable active charcoal filters must be washed by hand, with non abrasive neutral detergents, or in the dishwasher at a maximum temperature of 65°C (the washing cycle must be complete without dishware). Remove excess water without damaging the filter, remove the plastic parts, and let the mat dry in the oven for at least 15 minutes approximately at a maximum temperature of 100°C.

To keep the regenerable charcoal filter functioning efficient this operation must be repeated every 2 months. These must be replaced at least every 3 years or when the mat is damaged.

- **Before remounting the anti-grease filters and the regenerable active charcoal filters it is important that they are completely dry.**
- **Clean the hood frequently, both internally and externally, using a cloth dampened with denatured alcohol or neutral liquid detergents that are non abrasive.**
- The lighting system is designed for use during cooking and not for the prolonged general lighting of the room. The prolonged use of the lighting system significantly decreases the average duration of the bulbs.
- If the appliance is equipped with courtesy lights it is possible to use them for general room lighting for a prolonged amount of time.



The non-compliance with the hood cleaning warnings and with the replacement and cleaning of the filters entails risk of fires. One therefore recommends keeping to the suggested instructions.

### Replacing halogen light bulbs (Fig.6A):

To replace the halogen light bulbs **B**, remove the glass pane **C** using a lever action on the relevant cracks. Replace the bulbs with new ones of the same type.



Do not touch the light bulb with bare hands.

## 3 Operating your appliance

### Replacing the halogen/incandescent lamps (Fig.6B):

Only use lamps of the same type and Wattage installed on the device.

### Commands (Fig.9) mechanical the key symbols are explained below:

**A** = LIGHT  
**B** = OFF  
**C** = SPEED I  
**D** = SPEED II  
**E** = SPEED III

### Commands luminous (Fig.10) the key symbols are explained below:

**A** = LIGHT  
**B** = OFF  
**C** = SPEED I  
**D** = SPEED II  
**E** = SPEED III  
**F** = AUTOMATIC STOP TIMER - 15 minutes (\*)

If your appliance does not have the **INTENSIVE** speed function, press key **E** for two seconds and it will be activated for 10 minutes after which it will return to the previously set speed. When the function is active the LED flashes. To interrupt it before the 10 minutes have expired press key **E** again.

By pressing key **F** for two seconds (with the hood switched off) the “**clean air**” function is activated. This function switches the appliance on for ten minutes every hour at the first speed. As soon as this function is activated the motor starts up at the first speed for ten minutes. During this time key **F** and key **C** must flash at the same time. After ten minutes the motor switches off and the LED of key **F** remains switched on with a fixed light until the motor starts up again at the first speed after fifty minutes and keys **F** and **C** start to flash again for ten minutes and so on.

By pressing any key for the exclusion of the hood light the hood will return immediately to its normal functioning (e.g. if key **D** is pressed the “**clean air**” function is deactivated and the motor moves to the 2nd speed straight away. By pressing key **B** the function is deactivated).

(\*) The “**AUTOMATIC STOP TIMER**” delays stopping of the hood, which will continue functioning for 15 minutes at the operating speed set at the time this function is activated.

### Anti-grease/active charcoal filters saturation:

- When the **A** key flashes with a **2 second** frequency the antigrease filters must be washed.
- When the **A** key flashes with a **0.5 second** frequency the active carbon filters must be replaced or washed depending on the type of filter.

Once the clean filter has been put back one must reset the electronic memory by pressing the **A** key for approximately **5 seconds** until it stops flashing.

### Commands (Fig.11):

**Push-button A** = On/off lights switch.

**Push-button B** = On/off cooker hood switch. The appliance switches on at speed level 1, If the cooker hood is on depress the push-button for 2 sec. to switch off the cooker hood. If the cooker hood is at speed level 1 it will not be necessary to depress the push-button to switch the cooker hood off. Decreases the motor speed.

**Display C** = Indicates the motor speed level selected and activates the timer.

**Push-button D** = Switches on the cooker hood. Increases the motor speed. Touching the key at 3rd speed, the intensive function runs for 10', then the appliance go back to work at the original speed. During this function the display blinks.

## 3 Operating your appliance

**Key E** = The Timer times the functions on activation for 15 minutes, after which they are switched off. The Timer is deactivated by re-pressing **Key E**. When the Timer is activated the decimal point must flash on the display. The Timer cannot be activated if the intensive speed is functioning.

The “**clean air**” function is activated by pressing key **E** for 2 seconds when the appliance is switched off.

This switches the motor on for 10 minutes every hour at the first speed.

During functioning a rotary movement of the peripheral segments must be visualised on the display. When this time has passed the motor switches off and the fixed letter “**C**” must be visualised on the display until the motor re-starts after 50 minutes for another 10 minutes and so on. Press any key apart from the light keys to return to normal functioning. Press key **E** to deactivate the function.

### Active carbon/grease filter saturation:

- When display item **C** flashes, at a speed where it alternates with the letter **F** (e.g. 1 and **F**), the grease filters must be washed.
- When display item **C** flashes, at a speed where it alternates with the letter **A** (e.g. 1 and **A**), the active carbon filters must be replaced or washed depending on the type of filter.

After the clean filter has been positioned correctly, the electronic memory must be reset by pressing button **A** for approximately **5 seconds**, until the indication **F** or **A** shown on the display **C** stops flashing.

### Mechanical controls (Fig.12): the symbols are as follows:

**A** = LIGHT / ON-OFF key

**B** = OFF /FIRST SPEED key

**C** = SECOND SPEED key

**D** = THIRD SPEED key

If the hood is shut off at first, second or third speed, when it is turned back on, it will start at the same speed it was in when switched off.

**THE MANUFACTURER DECLINES ALL RESPONSIBILITY FOR EVENTUAL DAMAGES CAUSED BY BREACHING THE ABOVE WARNINGS.**

## Lea el manual del usuario antes de utilizar el aparato

Estimado cliente:

Gracias por elegir un producto Beko. Esperamos que obtenga los mejores resultados de nuestro producto ya que ha sido fabricado con gran calidad y con tecnología de última generación. Por tanto, le aconsejamos que lea con atención este manual del usuario y todos los demás documentos adjuntos antes de utilizar el producto y que lo guarde para futuras consultas. Si va a entregar este producto a otra persona, proporciónese el manual del usuario también. Siga todas las advertencias e instrucciones incluidas en este manual.

Recuerde que este manual de funcionamiento también puede servir para otros modelos. Las diferencias entre los modelos se describen explícitamente en el manual.

### Significado de los símbolos

Los siguientes símbolos se usan en las diversas secciones del presente manual:



Información importante y consejos útiles sobre el uso.



Advertencias de situaciones peligrosas sobre la seguridad de las personas y las propiedades



Este producto se ha fabricado en plantas de fabricación modernas y que hacen uso de procesos respetuosos con el medio ambiente.

## ÍNDICE

---

**1 Instrucciones importantes para la  
seguridad y el medio ambiente 15-16**

---

**2 Instrucciones para la instalación 17-18**

---

**3 Uso y mantenimiento 19-21**

---

## Generalidades

Lea atentamente el contenido del presente libro de instrucciones pues contiene indicaciones importantes para la seguridad en la instalación, el uso y el mantenimiento (Consérvelo para un posible consulta posterior). El aparato ha sido diseñado para el uso en versión aspiradora (evacuación de aire hacia el exterior – Fig.1B), filtrante (reciclaje del aire en el interior – Fig.1A) o con motor exterior (Fig.1C).

## Sugerencias Para La Seguridad

- Preste atención si funcionan contemporáneamente una campana aspirante y un quemador o una chimenea que toman el aire del ambiente y están alimentados por energía que no sea eléctrica, pues la campana aspirante toma del ambiente el aire que el quemador o la chimenea necesitan para la combustión. La presión negativa del local no debe superar los 4 Pa ( $4 \times 10^{-5}$  bares). Para un funcionamiento seguro, realice primero una adecuada ventilación del local. Para la evacuación externa, atégase a las disposiciones vigentes en su país.

## Antes de enchufar el modelo a la corriente eléctrica:

- Controlar los datos de matrícula (que se encuentran en el interior del aparato) para constatar que la tensión y la potencia correspondan a la de la red y el enchufe de conexión sea idóneo. En caso de dudas, recurra a un electricista calificado.
- Si el cable de alimentación está dañado, se debe cambiar con un cable o conjunto especial de cables que puede suministrar tanto el fabricante como el servicio de asistencia técnica.
- Conecte el dispositivo a la red de alimentación a través de un enchufe con fusible 3A o a los dos cables de la línea bifásica protegidos por un fusible 3A.



En determinadas circunstancias los electrodomésticos pueden ser peligrosos.

- No intente controlar los filtros cuando la campana está en funcionamiento.
- Durante el uso prolongado de la instalación de iluminación o inmediatamente después, no toque las lámparas ni las zonas adyacentes a ellas.

## Instrucciones importantes para la seguridad y el medio ambiente

- Está prohibido cocinar a fuego directo debajo de la campana.
- Evite dejar la llama libre porque puede dañar los filtros y constituye un riesgo de incendio.
- Controle constantemente los alimentos fritos para evitar que el aceite sobrecalentado se prenda fuego.
- Antes de efectuar cualquier operación de mantenimiento, desconecte la campana de la red eléctrica.
- Este aparato no debe ser utilizado por niños o personas que necesiten de supervisión.
- Controle que los niños no jueguen con el aparato.
- Cuando la campana se utiliza simultáneamente con aparatos que queman gas u otros combustibles, el ambiente debe estar adecuadamente ventilado.
- Si las operaciones de limpieza no se realizan respetando las instrucciones, hay peligro de incendio.

### Conformidad con la Directiva WEEE y eliminación de productos de deshecho

Este aparato está fabricado en conformidad con la Norma Europea 2002/96/EC, Waste Electrical and Electronic Equipment (WEEE). Controlando que este producto sea eliminado de modo correcto, el usuario contribuye a prevenir consecuencias negativas para el ambiente y la salud.



El símbolo en el producto o en la documentación adjunta, indica que este producto no debe ser tratado como residuo doméstico sino que debe ser entregado a un punto de recolección para reciclar aparatos eléctricos y electrónicos.

Elimínelo siguiendo las normas locales para la eliminación de desechos. Para mayor información sobre el tratamiento, recuperación o reciclaje de este producto, llame a la oficina local encargada, al servicio de recolección de desechos domésticos o al negocio en el cual ha comprado el producto.



## 2 Instrucciones para la instalación

- **Las operaciones de montaje y conexión eléctrica deben ser efectuadas por personal especializado.**
- **Utilice guantes de protección antes de realizar las operaciones de montaje.**

### Instalación eléctrica:

- El aparato está construido en clase II, por lo tanto no se debe conectar ningún cable a la toma de tierra. El posición del enchufe debe ser de fácil acceso una vez instalado el aparato. Si el aparato posee un cable sin enchufe, para conectarlo a la red eléctrica es necesario instalar entre el aparato y la red de suministro un interruptor omnipolar con una apertura mínima de 3 mm entre los contactos y las dimensiones adecuadas para la carga, conforme con las normas vigentes.
- La conexión a la corriente eléctrica debe realizarse de la siguiente manera:  
MARRÓN = **L** línea  
AZUL = **N** neutro.
- La distancia mínima entre la superficie de soporte de los recipientes de cocción en el dispositivo de cocción y la parte más baja de la campana de cocina debe de al menos **65 cm**. Si debe usarse un tubo de conexión compuesto de dos o más partes, la parte superior debe estar fuera de la parte inferior. No conecte la descarga de la campana a un conducto en el que circule aire caliente o que sea utilizado para evacuar los humos de aparatos alimentados por una energía que no sea eléctrica. Antes de efectuar las operaciones de montaje, para una más fácil maniobrabilidad del aparato, extraer el/los filtro/s antigrasa (Fig.7).
- En el caso de montaje del aparato en la versión aspirante, predisponer el orificio de evacuación aire.

- Se aconseja el uso de un tubo de evacuación de aire con el mismo diámetro que la boca de salida de aire. El uso de una reducción podría disminuir las prestaciones del producto y aumentar el ruido.

### ¡Atención!

Si la versión de su aparato tiene el vidrio decorativo, antes de proceder a la instalación de la campana, ejecute las siguientes fases como se indica en la **figura 4**:

1. extraiga del embalaje la campana **B** y el vidrio **A** y colóquelos en posición horizontal sobre una superficie segura.
2. Tome el vidrio **A** y colóquelo sobre la campana **B**.
3. Fije definitivamente el vidrio a la campana con los 4 casquillos **C** y los 4 tornillos **D**, como se indica en la figura.

### Fijar a la pared

Efectúe los agujeros **A** respetando las cuotas indicadas (Fig.2). Fije el aparato a la pared y póngalo en línea en posición horizontal con los armarios de pared. Una vez efectuada la regulación, fije la campana definitivamente mediante los dos tornillos **A** (Fig.5). Para los montajes en general, utilice los tornillos y los tacos que expanden adecuados al tipo de pared (por ejemplo cemento armado, cartón piedra, etc.). En el caso de que los tornillos y los tacos estén en dotación con el producto, asegúrese de que sean adecuados al tipo de pared en que se debe fijar la campana.

## 2 Instrucciones para la instalación

### Fijar los racores telescópicos decorativos



Si la versión de su aparato posee la unión inferior con lengüeta, antes de proceder a la fijación, tome la unión inferior y con una pinza pliegue la lengüeta hacia adentro, como se indica en **la figura 5, fase 1**.

Predisponga la alimentación eléctrica dentro del espacio ocupado por el racor decorativo. Si su aparato se debe instalar en versión aspiradora o en versión motor externo, predisponer el agujero para la evacuación de aire. Regular la largura del estribo de soporte del racor superior (Fig.3). A continuación fije al techo de modo que esté en línea con su campana mediante los tornillos **A** (Fig.3) y respetando la distancia del techo indicada en la Fig.2. Conecte, mediante un tubo de empalme, la brida **C** al agujero para la evacuación del aire (Fig.5 - Fase 2).

Insertar el racor superior al interior del racor inferior. Fije el racor inferior a la campana utilizando los tornillos **B** en dotación (Fig.5 - Fase2), extraiga el racor superior hasta el estribo y fíjelo mediante los tornillos **B** (Fig.3). Para transformar la campana de la versión aspiradora a la versión filtrante, solicite a su vendedor los filtros al carbón activo y seguir las instrucciones de montaje.

### Versión filtrante

Instale la campana y los dos racores como indicado en el párrafo correspondiente al montaje de la campana en la versión aspiradora. Para el montaje del racor filtrante seguir las instrucciones contenidas en el juego. Si el juego no está en dotación, pídalo a su vendedor como accesorio. Los filtros deben ser aplicados al grupo aspirante dentro de la campana, centrándolos y rotándolos 90 grados hasta el disparo de detención (Fig.8).

### 3 Uso y mantenimiento

- Se recomienda poner en funcionamiento el aparato antes de proceder a la cocción de un alimento cualquiera. Se recomienda también, dejar funcionar el aparato durante 15 minutos después de haber finalizado la cocción para lograr una evacuación completa del aire viciado. El buen funcionamiento de la campana depende de la realización de un correcto y constante mantenimiento; se debe prestar una atención particular al filtro antigrasa y al filtro de carbón activo.
- **El filtro antigrasa** cumple la función de retener las partículas grasas en suspensión en el aire, por lo que se puede obstruir en relación al tiempo de uso.
- Para prevenir el peligro de incendio, cada 2 meses máximo se deben lavar los filtros antigrasa a mano, usando detergentes líquidos neutros no abrasivos, o sino en el lavavajillas a baja temperatura y ciclos breves.
- Después de algunos lavados puede cambiar de color. Esto no da derecho a reclamar su sustitución.
- **Los filtros de carbón activado** sirven para depurar el aire que se vuelve a inyectar en el ambiente, con el objetivo de atenuar los olores desagradables que genera la cocción.
- Los filtros de carbón activado no regenerables deben cambiarse cada 4 meses como máximo. La saturación del carbón activado depende del uso más o menos prolongado del aparato, del tipo de cocina y de la regularidad con que se limpie el filtro antigrasa.
- Los filtros de carbón activado regenerables se deben lavar a mano, con detergentes neutros no abrasivos, o sino en lavavajillas a una temperatura máxima de 65 °C (el ciclo de lavado debe realizarse sin vajilla).

Quite el agua en exceso sin dañar el filtro y quite también las partes plásticas, luego seque la colchoneta en el horno durante al menos 15 minutos a una temperatura máxima de 100 °C. Para que el funcionamiento del filtro de carbón se mantenga eficientemente, debe repetirse esta operación cada 2 meses. Deben remplazarse cada 3 años como máximo, o bien cuando se dañe la colchoneta.

- **Antes de volver a montar los filtros antigrasa y los filtros de carbón activado regenerables, se los debe secar bien.**
- **Limpie frecuentemente la campana, tanto interna como externamente, usando un paño humedecido con alcohol desnaturalizado o detergentes líquidos neutros no abrasivos.**
- La instalación de luz se diseñó para el uso durante la cocción y no para usos prolongados de iluminación general del ambiente. Emplearla de esta forma disminuye notablemente la duración media de las lámparas.
- Si el aparato cuenta con la luz de cortesía ésta se puede usar para el uso prolongado de iluminación general del ambiente.

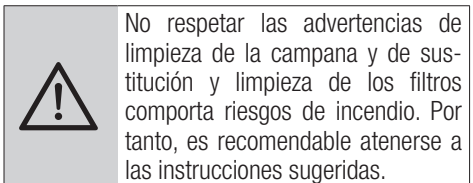

#### Sustitución de las lámparas halógenas (Fig.6A):

Para sustituir las lámparas halógenas **B** quite el vidrio **C** haciendo palanca en las ranuras correspondientes. Sustitúyalas con lámparas del mismo tipo.

## 3 Uso y mantenimiento



No toque la bombilla con las manos sin protección.

### Sustitución de las lámparas incandescentes/alógenas (Fig.6B):

Utilice solo lámparas del mismo tipo y vataje que las instaladas en el aparato.

### Mandos (Fig.9) mecánicos la simbología es la siguiente:

**A** = botón ILUMINACION

**B** = botón OFF

**C** = botón PRIMERA VELOCIDAD

**D** = botón SEGUENDA VELOCIDAD

**E** = botón TERCERA VELOCIDAD

### Mandos luminosos (Fig.10) la simbología es la siguiente:

**A** = botón ILUMINACION

**B** = botón OFF

**C** = botón PRIMERA VELOCIDAD

**D** = botón SEGUENDA VELOCIDAD

**E** = botón TERCERA VELOCIDAD

**F** = botón TIMER PARADA AUTOMÁTICA 15 MINUTOS (\*)

Si su aparato está equipado con la función velocidad **INTENSIVA**, tener el botón **E** presionado por casi 2 segundos para activar esta función por 10 minutos, pasado este tiempo regresará a la velocidad precedentemente programada. Cuando la función es activa el LED relampagea. Para interrumpirla antes de los 10 minutos presione la tecla **E** de nuevo.

Presionando el botón **F** por dos segundos (con la campana apagada) se activa la función "**clean air**". Esta función enciende el motor por 10 minutos cada hora en la primera velocidad.

Apenas sea activada la función, el motor parte con la 1° velocidad por un período de 10 minutos, durante los cuales deben relampagear los botones **F** y **C** contemporaneamente. Terminado este período el motor se apaga y el led del botón **F** se mantiene encendido con una luz fija por 50 minutos. En ese momento el motor reparte en la primera velocidad, los leds **F** y **C** recomienzan a relampagear por 10 minutos y se repite el ciclo. Presionando cualquier botón, a excepción de las luces, la campana inmediatamente regresa a su funcionamiento normal (ej. presionando el botón **D** se desactiva la función "**clean air**" y el motor cambia a la 2° velocidad; presionando el botón **B** la función se desactiva).

(\*) La función "**TIMER PARADA AUTOMÁTICA**" retarda la parada de la campana, que continuará a funcionar a la velocidad seleccionada en el momento del encendido de esta función, 15 minutos.

### Saturación de los filtros antigrasa/ carbón activo:

- Cuando el botón **A** centellea con una frecuencia de **2 seg.**, los filtros antigrasa deben ser lavados.
- Cuando el botón **A** centellea con una frecuencia de **0,5 seg.**, los filtros de carbón activado deben cambiarse o lavarse según su tipo.

Después que se vuelve a colocar el filtro limpio, es necesario reiniciar la memoria electrónica presionando el botón **A** durante **5 seg.** hasta que deje de centellear.

### Mandos (Fig.11):

**Botón A** = Enciende/apaga las luces.

**Botón B** = Enciende/apaga la campana. El aparato pone en marcha en la 1° velocidad. Si la campana está encendida apriete el botón 2 segundos para apagar. Si la campana está en la 1° velocidad no hay que apretar el botón para apagar. Disminuye la velocidad del motor.

## 3 Uso y mantenimiento

**Display C** = Indica la velocidad del motor seleccionada y la puesta en marcha del timer.

**Botón D** = Enciende la campana. Aumenta la velocidad del motor. Pulsando el pulsador de la tercera velocidad se introduce la función intensiva por 10 minutos, después el aparato vuelve a funcionar a la velocidad de ejercicio al momento de la activación. Durante esta función el display relampagua.

**Botón E** = El Timer temporiza las funciones, al momento de la activación, por 15 minutos después de que se han apagado. El Timer se desactiva volviendo a oprimir el botón **E**. Cuando la función Timer está encendida, en el display debe relampaguear el punto decimal. No se puede activar si está funcionando la velocidad intensiva del Timer.

Si oprime el botón **E** por un par de segundos, mientras el aparato está apagado, se activa la función **“clean air”**.

Que enciende el motor en la primera velocidad a 10 minutos por cada hora. Durante el funcionamiento, se debe visualizar en el display un movimiento giratorio de los segmentos periféricos. Transcurrido dicho tiempo el motor se apaga, y se visualiza la letra **“C”** fija en el display, después de 50 minutos éste arranca de nuevo por otros 10 minutos y así sucesivamente. Para regresar al funcionamiento normal apriete cualesquiera de los botones excepto el de la luz. Para desactivar la función oprima el botón **E**.

### Saturación de los filtros antigrasa/ carbón activo:

- Cuando el display **C** centellea alternando la velocidad de funcionamiento con la letra **F** (por ej.: 1 y **F**), deben lavarse los filtros antigrasa.
- Cuando el display **C** centellea alternando la velocidad de funcionamiento con la letra **A** (por ej.: 1 y **A**), los filtros de carbón activo deben cambiarse o lavarse, según su tipo.

Después que ha vuelto a colocar el filtro limpio, debe resetear la memoria electrónica presionando el botón **A** durante **5 seg.** aproximadamente hasta que deja de centellear la señalación **F** o **A** del display **C**.

### Mandos mecánicos (Fig.12): a continuación se indican los símbolos:

**A** = tecla LUZ/ON-OFF

**B** = tecla OFF/PRIMERA VELOCIDAD

**C** = tecla SEGUNDA VELOCIDAD

**D** = tecla TERCERA VELOCIDAD

Si la tapa se apaga en la primera, segunda o tercera velocidad en el momento en que se vuelve a encender, esta vuelve a arrancar con la misma velocidad de funcionamiento configurada al momento del apagado.

**EL FABRICANTE NO SE HACE RESPONSABLE DE LOS DAÑOS PRODUCIDOS POR EL INCUMPLIMIENTO DE ESTAS ADVERTENCIAS.**

## Por favor, leia este manual do utilizador em primeiro lugar!

Caro Cliente,

Obrigado por preferir um produto Beko. Esperamos que obtenha os melhores resultados do seu produto, que foi fabricado com alta qualidade e a mais moderna tecnologia. Entretanto, leia cuidadosamente todo este manual do utilizador e os outros documentos que o acompanham, antes de utilizar o produto e guarde-o para consultas futuras. Se passar o produto para outra pessoa, dê-lhe também este manual. Siga todos os avisos e informações deste manual do utilizador.

Lembre-se que este manual de funcionamento também pode aplicar-se a outros modelos. As diferenças entre os modelos são explicitamente descritas no manual.

### Significado dos símbolos

Os seguintes símbolos são usados nas várias secções deste manual:



Informações importantes ou dicas úteis sobre a utilização.



Avisos para situações perigosas referentes à segurança de pessoas e bens



O produto foi fabricado em instalações modernas e amigas do ambiente sem causar quaisquer danos à natureza.

## ÍNDICE

---

<b>1 Instruções importantes sobre a segurança e ambiente</b>	<b>24-25</b>
<b>2 Instruções para a instalação</b>	<b>26-27</b>
<b>3 Uso e manutenção</b>	<b>28-30</b>

# 1 Instruções importantes sobre a segurança e ambiente

## Generalidades

Ler cuidadosamente o conteúdo do presente manual já que este fornece indicações importantes referentes à segurança de instalação, de uso e de manutenção. Conservar o manual para qualquer ulterior consulta. O aparelho foi projectado para utilização em versão aspirante (evacuação de ar para o exterior - Fig.1B), filtrante (circulação de ar no interior - Fig.1A) ou com motor exterior (Fig.1C).

## Advertências Para A Segurança

- Prestar atenção se estão funcionando contemporaneamente uma coifa aspirante e um queimador ou um fogão dependentes do ar ambiente e alimentados por uma energia que não a eléctrica, já que a coifa, aspirando, tira do ambiente o ar que o queimador ou o fogão necessitam para a combustão. A pressão negativa no local não deve ser superior a 4 Pa (4x10<sup>-5</sup> bar). Para um funcionamento seguro, providenciar uma oportuna ventilação do local. Para a evacuação externa, ater-se às disposições vigentes no seu País.

## Antes de ligar o modelo à rede eléctrica:

- Controle a placa dos dados (posta no interior do aparelho) para verificar que a tensão e a potência correspondam às da rede e que a tomada seja apropriada. Em caso de dúvidas interpele um electricista qualificado.
- Se o cabo de alimentação estiver danificado, deverá ser substituído por um cabo ou um conjunto especiais fornecidos pelo fabricante ou pelo seu serviço de assistência técnica.
- Ligar o dispositivo à rede de alimentação através de uma ficha com fusível 3A ou aos dois fios da bifásica protegidos por um fusível 3A.



Em determinadas circunstâncias, os electrodomésticos podem ser perigosos.

- Não procure controlar os filtros com o exaustor em funcionamento.
- Não toque as lâmpadas e as áreas adjacentes, durante e logo pós o uso prolongado da instalação de iluminação.
- É proibido cozinhar alimentos flambé sob o exaustor.



# 1 Instruções importantes sobre a segurança e ambiente

- Evite a chama livre, porque é danosa para os filtros e perigosa para os incêndios.
- Controle constantemente os alimentos fritos para evitar que o óleo aquecido pegue fogo.
- Antes de efectuar qualquer manutenção, desligue o exaustor da rede eléctrica.
- Este aparelho não é destinado ao uso por parte de crianças ou pessoas que precisem de supervisão.
- Não permita que as crianças brinquem com o aparelho.
- Quando o exaustor for utilizado contemporaneamente a aparelhos que queimam gás ou outros combustíveis, o local deverá ser adequadamente ventilado.
- Se as operações de limpeza não forem efectuadas no respeito das instruções, existe o risco de incêndio.

## Conformidade com a Diretiva WEEE e eliminação de resíduos

Este aparelho está marcado em conformidade com a Directiva Europeia 2002/96/EC, Waste Electrical and Electronic Equipment (WEEE). Assegurar-se que este aparelho seja eliminado de maneira certa, o utilizador contribui a prevenir as consequências potenciais negativas para o meio ambiente e a saúde.



O símbolo no aparelho ou na documentação de acompanhamento indica que o mesmo não deve ser tratado como resíduo doméstico, mas deve ser levado a um ponto de colecta idóneo para reciclar equipamento eléctrico e electrónico. Para eliminá-lo obedecer os regulamentos locais sobre a eliminação de resíduos. Para maiores informações sobre o tratamento, a recuperação e a reciclagem deste aparelho, contactar o serviço local encarregado pela colecta de resíduos domésticos ou a loja onde o mesmo foi comprado.

## 2 Instruções para a instalação

- **As operações de montagem e ligação eléctrica devem ser efectuadas por pessoal especializado.**
- **Utilizar luvas de proteção antes de efetuar as operações de montagem.**

### Conexão eléctrica:

- O aparelho é construído em classe II, portanto nenhum cabo deve ser ligado à tomada de terra. A ficha deve ser facilmente acessível após a instalação do aparelho. No caso em que o aparelho não disponha de cabo sem ficha, para ligá-lo à rede eléctrica será necessário interpor um interruptor onipolar com abertura mínima de 3 mm entre os contactos, dimensionado para a carga e que atenda aos regulamentos em vigor.
- A ligação à rede eléctrica deve ser feito como segue:  
MARROM = **L** linha  
AZUL = **N** neutro.
- A distância mínima entre a superfície de suporte dos recipientes de cozedura no dispositivo de cozedura, e a parte mais baixa do exaustor da cozinha, deve ser pelo menos de **65 cm**.  
Tendo que ser usado um tubo de conexão composto de duas ou mais partes, a parte superior deve ficar externamente àquela inferior. Não conectar a descarga da coifa a um duto pelo qual circule ar quente ou utilizado para evacuar fumos de aparelhos alimentados por uma energia que não a eléctrica. Antes de proceder às operações de montagem, para um maneio mais fácil do aparelho retirar os filtros anti-gordura (Fig.7).
- No caso de montagem do aparelho em versão aspirante predisponha o furo de evacuação do ar.

- Aconselha-se o uso de um tubo de evacuação do ar com o mesmo diâmetro da boca de saída do ar. O uso de uma redução poderia diminuir o desempenho do produto e aumentar o ruído.

### Atenção

Se a versão de seu aparelho for com o vidro decorativo, antes de instalar o exaustor, efectue as seguintes fases indicadas na **figura 4**:

1. Retirar da embalagem quer o corpo do exaustor **B** quer o vidro **A** posicionando-os horizontalmente em cima de uma superfície segura.
2. Pegar no vidro **A** posicionando-o em cima do corpo do exaustor **B**.
3. Fixar de forma segura o vidro ao corpo do exaustor mediante os 4 casquilhos **C** e os 4 parafusos **D** como descrito.

### Fixação na parede

Efectuar os furos **A** respeitando as cotas indicadas (Fig.2). Fixar o aparelho à parede e alinhá-lo na posição horizontal com os prumos. Conseguida a regulação fixar a campânula definitivamente mediante os 2 parafusos **A** (Fig.5). Para as várias montagens utilizar parafusos e buchas de expansão adequadas ao tipo de parede (ex. cimento armado, gesso cartonado, etc). No caso de os parafusos e as buchas serem fornecidos com o produto, assegurar-se que são adequados para o tipo de parede em que vai ser fixada a campânula.

## 2 Instruções para la instalación

### Fixação das junções telescópicas decorativas



Se a versão de seu aparelho tiver a conexão inferior com lingueta, antes de efectuar a fixação, prenda a conexão inferior e com uma pinça dobre a lingueta para dentro, como indicado na **figura 5 fase 1**.

Preparar a alimentação eléctrica dentro do espaço previsto para a fixação decorativa. Se o aparelho se destinar a instalação em versão aspirante ou em versão com motor exterior, preparar o furo de evacuação de ar. Regular o comprimento do estribo de apoio da junção superior (Fig.3). Em seguida, fixá-la ao tecto de modo a ficar em simetria com a campânula mediante os parafusos **A** (Fig.3) e respeitando a distância ao tecto indicada na Fig.2. Ligar, mediante um tubo de união, a junção **C** ao furo de evacuação de ar (Fig.5-Fase 2). Introduzir a junção superior no interior da junção inferior.

Fixar a junção inferior à campânula utilizando os parafusos **B** fornecidos (Fig.5-Fase 2), deslizar a junção superior até ao estribo e fixá-la mediante os parafusos **B** (Fig.3). Para transformar a campânula da versão aspirante para versão filtrante, solicite ao seu revendedor os filtros de carbono activo e siga as instruções de montagem.

### Versão filtrante

instalar a campânula e as duas junções como indicado no parágrafo relativo à montagem da campânula na versão aspirante. Para a montagem da junção filtrante consultar as instruções contidas no kit. Se o kit não tiver sido fornecido, solicite-o ao seu revendedor como acessório. Os filtros de carbono activo devem ser aplicados ao grupo aspirante situado no interior da campânula (Fig.8).

### 3 Uso e manutenção

- É recomendável colocar o aparelho a funcionar antes de proceder com a cozedura de qualquer alimento. É recomendável deixar o aparelho 15 minutos a funcionar, depois de ter terminado a cozedura dos alimentos, para descarregar inteiramente o ar impuro. O bom funcionamento do exaustor depende de uma correcta e constante manutenção; uma atenção especial deve ser dedicada ao filtro anti-gordura e ao filtro de carvão activado.
- **O filtro anti-gordura** tem como função reter as partículas de gordura em suspensão no ar e, portanto, é sujeito a obstruir-se, com tempos que variam de acordo com a utilização do aparelho.
- Para evitar o perigo de incêndio é necessário lavar os filtros anti-gordura, manualmente, a cada 2 meses, no máximo, com detergente líquido neutro não abrasivo ou na máquina de lavar pratos, com baixas temperaturas e ciclos breves.
- Depois de algumas lavagens pode ocorrer alterações de cor. Este fato não dá direito à reclamação para eventuais substituições.
- **Os filtros de carvão activado** são utilizados para depurar o ar que é introduzido no ambiente e tem a função de atenuar os odores desagradáveis gerados pelo cozimento.
- Os filtros de carvão ativo não regeneráveis devem ser substituídos a cada 4 meses, no máximo. A saturação do carvão ativo depende do uso mais ou menos prolongado do aparelho, tipo de alimento e regularidade de lavagem do filtro anti-gordura.
- Os filtros ao carvão activado regeneráveis devem ser lavados manualmente, com detergentes neutros não abrasivos ou na máquina de lavar louças, com temperatura máxima de 65°C (o ciclo de lavagem deve ser completo e sem louças).

Retirar a água em excesso sem danificar o filtro, remover as partes plásticas e secar a forração no forno por 15 minutos, pelo menos, em 100°C de temperatura, no máximo. Para manter eficiente a função do filtro ao carvão regenerável, esta operação deve ser repetida a cada 2 meses. Estes devem ser substituídos, no máximo, a cada 3 anos ou quando a forração estiver danificada.

- **Antes de montar os filtros anti-gordura e os filtros ao carvão activado regeneráveis é importante que estejam bem secos.**
- **Limpar frequentemente o exaustor, por dentro e por fora, utilizando um pano húmido com álcool desnaturalado ou detergentes líquidos neutros não abrasivos.**
- O sistema de iluminação é projetado para o uso durante o cozimento e não para o uso prolongado de iluminação geral do ambiente. O uso prolongado da iluminação diminui notavelmente a duração média das lâmpadas.
- Se o aparelho for dotado de luz de cortesia esta pode ser utilizada para o uso prolongado de iluminação geral do ambiente.



A inobservância das advertências de limpeza e do exaustor e da substituição e limpeza dos filtros comporta riscos de incêndios. Aconselha-se seguir as instruções mencionadas.

#### Substituição das lâmpadas de halogéneo (Fig.6A):

Para substituir as lâmpadas de halogéneo **B** tire o vidro **C** fazendo forças nas específicas espessuras. Substitua com lâmpadas do mesmo tipo.



Não toque a lâmpada directamente com as mãos.

## 3 Uso e manutenção

### Substituição das lâmpadas incandescentes /alógenas (Fig.6B):

Utilizar somente lâmpadas do mesmo tipo e voltagem instaladas no aparelho.

### Comandos (Fig.9) mecânicos a sim-bologia é indicada a seguir:

**A** = botão ILUMINAÇÃO

**B** = botão OFF

**C** = botão PRIMEIRA VELOCIDADE

**D** = botão SEGUNDA VELOCIDADE

**E** = botão TERCEIRA VELOCIDADE.

### Comandos luminosos (Fig.10) a sim-bologia é indicada a seguir:

**A** = botão ILUMINAÇÃO

**B** = botão OFF

**C** = botão PRIMEIRA VELOCIDADE

**D** = botão SEGUNDA VELOCIDADE

**E** = botão TERCEIRA VELOCIDADE

**F** = botão TIMER PARADA AUTOMÁTICA 15 minutos (\*)

Se o seu aparelho for dotado da função velocidade **INTENSIVA**, manter pressionada a tecla **E** por cerca 2 segundos e esta função será ativada durante 10 minutos, porque depois volta para a velocidade anteriormente programada. Quando a função está activa, o LED pisca. Para a interromper antes dos 10 minutos, prima novamente a teclas **E**.

Pressionar a tecla **F** por 2 segundos (com o exaustor desligado) e ativa-se a função “clean air”. Esta função liga o motor por 10 minutos a cada hora na primeira velocidade. Quando inicialmente ativada esta função, inicia-se o motor na primeira velocidade com uma duração de 10 minutos, durante os quais devem piscar contemporaneamente a tecla **F** e a tecla **C**.

Depois disto, o motor se desliga e o led da tecla **F** permanece aceso com a sua luz fixa até que, depois de 50 minutos, o motor liga-se na primeira velocidade e os leds **F** e **C** recomeçam a piscar por 10 minutos e assim sucessivamente. Pressionando qualquer tecla, menos as das luzes o exaustor torna imediatamente ao seu funcionamento normal (por exemplo: se pressionar a tecla **D** desativa-se a função “clean air” e o motor trabalha em sua segunda velocidade; pressionando a tecla **B** a função desativa-se).

(\*) A função “**TIMER PARADA AUTOMÁTICA** ” retarda a parada da coifa, que continuará a funcionar à velocidade de exercício em curso no momento em que foi atuada esta função, de 15 minutos.

### Saturação de filtros Antigordura/ Carvão ativado:

- Quando a tecla **A** pisca com uma frequência de **2 sec.** os filtros antigordura devem ser lavados.
- Quando a tecla **A** pisca com uma frequência de **0,5 sec.** os filtros de carvão ativado devem ser substituídos ou lavados conforme o tipo de filtro.

Uma vez recolocado o filtro limpo é necessário fazer o reset da memória eletrônica pressionando a tecla **A** por aproximadamente **0,5 sec.** até que pare de piscar.

### Comandos (Fig.11):

**Tecla A** = Acende/apaga as luzes.

**Tecla B** = Liga/desliga a coifa. O aparelho liga na 1° velocidade. Se a coifa está ligada pressionar a tecla por 2 s. para desligá-la. Se a coifa se encontra na 1° velocidade não é necessário manter a tecla pressionada para desligar. Diminui a velocidade do motor.

**Display C** =Indica a velocidade seleccionada do motor e a activação do timer.

## 3 Uso e manutenção

**Tecla D** = Liga a coifa. Aumenta a velocidade do motor. Pressionando a tecla da 3ª velocidade insere-se a função intensiva por 10', depois o aparelho volta a funcionar na velocidade de exercício do momento da activação. Durante esta função o display lampeja.

**Tecla E** = O timer determina os tempos de funcionamento, no momento da activação, para 15 minutos depois de desligar. Para desactivar o timer carregue outra vez na tecla E. Quando a função timer estiver activa, no display deverá piscar o ponto decimal. Se estiver a funcionar na velocidade intensa, não será possível activar o timer.

Se carregar 2 segundos na tecla **E**, quando o aparelho for desligado, activa-se a função **“clean air”**. Esta função liga o motor 10 minutos por hora na primeira velocidade. Durante o funcionamento, o display deverá visualizar um movimento rotativo dos segmentos periféricos. Depois deste tempo ter passado, o motor desliga-se e o display deverá visualizar a letra **“C”** fixa até, depois de 50 minutos, o motor reiniciar a funcionar mais 10 minutos e assim por diante. Para retornar ao funcionamento normal pressione qualquer tecla, excusa aquela das luzes. Para desativar a função pressione a tecla **E**.

### Saturação dos filtros anti-gordura carvão activo:

- Quando o display **C** piscar alternando a velocidade de funcionamento com a letra **F** (ex. 1 e **F**), os filtros anti-gordura deverão ser lavados.
- Quando o display **C** piscar alternando a velocidade de funcionamento com a letra **A** (ex. 1 e **A**), os filtros com carvão ativado devem ser substituídos ou lavados conforme o tipo de filtro.

Uma vez colocado o filtro limpo deve-se restabelecer a memória electrónica, carregando na tecla **A** por aproximadamente **5 segundos**, até o indicador luminoso **F** ou **A** do display **C** terminar de piscar.

### Comandos mecânicos (Fig.12): a simbologia é indicada a seguir:

**A** = botão LUZ / ON-OFF

**B** = botão OFF / PRIMEIRA VELOCIDADE

**C** = botão SEGUNDA VELOCIDADE

**D** = botão TERCEIRA VELOCIDADE

Se a coifa for desligada quando está na primeira, segunda ou terceira velocidade, quando for acendida novamente, recomeçará a trabalhar com a velocidade em que estava quando foi desligada.

**DECLINA-SE DE QUALQUER RESPONSABILIDADE POR EVENTUAIS DANOS PROVOCADOS PELA INOBSERVÂNCIA DAS ADVERTÊNCIAS ACIMA.**









أثناء تشغيل الحركة الدوارة للأجزاء الطرفية لا بد من متابعتها على الشاشة. عند انقضاء الوقت سيتوقف الموتور عن العمل وسيظهر حرف ثابت "ج" على الشاشة حتى يعيد الموتور التشغيل بعد 50 دقيقة لمدة 10 دقائق أخرى ثم يتكرر الأمر مرة أخرى. اضغط على أي زر بخلاف أزرار الإضاءة للعودة إلى التشغيل العادي. اضغط على الزر ه لتعطيل الوظيفة.

## تشيع فلتر الكربون الفعال/الشحوم:

- عند وميض الشاشة بالحرف ج، وتبادلها مع الحرف و بسرعة (مثال 1 و)، لا بد من غسل فلتر الشحوم.
- عند وميض الشاشة بالحرف ج، بسرعة، وعند تبادله مع الحرف أ (مثال 1 و أ)، لا بد من استبدال فلتر الكربون الجاف أو غسلها بناءً على نوع الفلتر.
- بعد وضع الفلتر النظيف على النحو الصحيح، لا بد من إعادة تنضيد الذاكرة الإلكترونية بالضغط على الزر أ لحوالي 5 ثوان، حتى تشير إلى و أو أ وتظهر على الشاشة ويتوقف الحرف ج من الوميض.

## أدوات التحكم الميكانيكية (الشكل 12):

### الرموز كالتالي:

**A** = مفتاح تشغيل/إيقاف الإضاءة

**B** = مفتاح السرعة الأولى / إيقاف

**C** = مفتاح السرعة الثانية

**D** = مفتاح السرعة الثالثة

إذا تم إيقاف تشغيل المدخنة عند السرعة الأولى، أو الثانية، أو الثالثة، فعند إعادة تشغيلها ستبدأ في العمل عند نفس السرعة التي تم إيقافها عن العمل عندها.

تُخلي جهة التصنيع مسئوليتها عن الأضرار النهائية التي تنشأ بسبب انتهاك التحذيرات أعلاه.

(\*): ستنظل وظيفة تأخير إيقاف "موقت الإيقاف التلقائي" للمدخنة قيد التشغيل، والتي ستستمر في العمل لمدة 15 دقيقة عند سرعة التشغيل المضبوطة في وقت تفعيل هذه الوظيفة.

### تشبع فلاتر مضادات الشحوم/فلاتر الفحم الفعال:

- عند وميض الزر أ بمعدل تكرار 2 ثانية لا بد من غسيل فلاتر مضادات الشحوم.
  - عند وميض المفتاح أ بمعدل تكرار 0.5 ثانية لا بد من استبدال فلاتر الكربون الفعال وفقاً لنوع الفلتر.
- بمجرد وضع الفلتر النظيف مرة أخرى بالجهاز عليك إعادة تنضيد الذاكرة الإلكترونية بالضغط على زر أ لمدة حوالي 5 ثوان حتى يتوقف عن الوميض.

### الأوامر (الشكل 11):

- الزر A =** تشغيل / إيقاف مفتاح الأضواء.
- الزر B =** تشغيل/إيقاف مفتاح المدخنة. يعمل الجهاز عند السرعة بالمستوى 1، وإذا تم الضغط على زر المدخنة لمدة 2 ثانية، سيتم إيقاف تشغيل المدخنة. يعمل الجهاز عند السرعة بالمستوى 1، وإذا تم الضغط على زر المدخنة لمدة 2 ثانية، سيتم إيقاف تشغيل المدخنة. قم بتخفيض سرعة الموتور.
- عرض الرمز ج (C) على الشاشة =** يشير إلى اختيار مستوى سرعة الموتور وتفعيل الموقت.
- الضغط على الزر د =** تشغيل المدخنة. زيادة سرعة الموتور. بلمس المفتاح عند السرعة الثالثة، ستعمل وظيفة المكثف لمدة 10 دقائق، ثم سيعود الجهاز للعمل عند سرعته الأصلية. أثناء هذه الوظيفة ستومض الشاشة.

**المفتاح D =** ضبط كالموقت للوظائف قيد التفعيل لمدة 15 دقيقة، بعدها سيتم الإيقاف. يتم تعطيل عمل الموقت بإعادة الضغط على **المفتاح هـ**. عند تفعيل الموقت لا بد وأن تومض النقطة العشرية على الشاشة. لا يمكن إعادة تفعيل الموقت إذا كان يعمل بسرعة مكثفة.

سيتم تفعيل وظيفة "تنظيف الهواء" بالضغط على الزر هـ لمدة ثانيتين أثناء إيقاف تشغيل الجهاز.

سيؤدي ذلك لتشغيل الموتور لمدة 10 دقائق كل ساعة عند السرعة الأولى.

### الأوامر (الشكل 9) رموز المفاتيح الميكانيكية موضحة أدناه:

- A = إضاءة  
B = إيقاف  
C = السرعة I  
D = السرعة II  
E = السرعة III

### أوامر الإضاءة (الشكل 10) رموز المفاتيح موضحة أدناه:

- A = إضاءة  
B = إيقاف  
C = السرعة 1  
D = السرعة 2  
E = السرعة 3

F = مؤقت الإيقاف التلقائي - 15 دقيقة (\*)

إذا لم يكن الجهاز مزود بوظيفة السرعة المكثفة، اضغط على المفتاح هـ لثانيتين وسيتم تعجيله لمدة 10 دقائق بعدها سيعود للسرعة التي تم ضبطها سابقاً. عندما تكون الوظيفة قيد التفعيل، سيومض مصباح LED. للإيقاف قبل انقضاء 10 دقائق اضغط على الزر هـ مرة أخرى.

بالضغط على الزر و لمدة ثانيتين (أثناء توقف المدخنة عن العمل) سيتم تفعيل وظيفة "تنظيف الهواء". تعمل هذه الوظيفة على تشغيل الجهاز لمدة عشرة دقائق كل ساعة عند السرعة الأولى. بمجرد تفعيل هذه الوظيفة سيبدأ الموتور عند السرعة الأولى لمدة عشرة دقائق. أثناء هذا الوقت لا بد وأن يومض الزر و والزر ج في ذات الوقت. بعد انقضاء 10 دقائق سيوقف الموتور وسيظل مصباح **المفتاح و** قيد التشغيل بضوء ثابت حتى يبدأ الموتور في العمل مرة أخرى عند السرعة الأولى بعد خمسين دقيقة وبدء المفاتيح و و ج في الوميض مرة أخرى لمدة عشرة دقائق وهلم جرا.

بالضغط على أي مفتاح لإيقاف ضوء المدخنة، ستعود المدخنة على الفور إلى وظيفتها العادية (مثل، إذا تم الضغط على مفتاح د سيتم تعطيل وظيفة "تنظيف الهواء" وسيتحرك الموتور عند السرعة الثانية على الفور. بالضغط على المفتاح ب سيتم تعطيل الوظيفة).

- قبل إعادة تثبيت فلتر مضادات الشحوم وفلاتر الفحم الفعالة الغير متجددة من المهم أن تكون جافة تماماً.
- عليك تنظيف المدخنة بشكل متكرر داخلياً وخارجياً باستخدام قطعة قماش مبللة في كحول محول الصفات أو منظف سائل محايد غير مسبب للتآكل.
- صمم نظام الإضاءة للاستخدام أثناء الطهي وليس للإضاءة العامة المطولة للغرفة. الاستخدام المطول لنظام الإضاءة يخفض بشدة من متوسط عمر المصابيح.
- إذا كان الجهاز مزود بإضاءة لطيفة فمن الممكن استخدامها للإضاءة العامة للغرفة لفترة زمنية مطولة.

عدم الالتزام بتحذيرات تنظيف المدخنة وعمليات استبدال وتنظيف الفلاتر تنطوي على خطر الحريق. وعلى ذلك نوصي باتباع التعليمات المقترحة.



## استبدال مصابيح الإضاءة الهالوجين (الشكل 6A):

لاستبدال مصابيح إضاءة الهالوجين ب، عليك إزالة الألواح الزجاجية باستخدام رافعة في الفتحات المناسبة. استبدل المصابيح بأخرى جديدة من نفس النوع.

لا تلمس مصباح الإضاءة بالأيدي العارية.



## استبدال مصابيح الهالوجين/المصابيح المتوهجة (الشكل 6B):

عليك فقط استخدام مصابيح من نفس النوع والقوة مثل تلك المثبتة بالجهاز.

- نوصي بتشغيل مدخنة الموقد قبل طهو أي طعام. نوصي أيضاً بترك الجهاز يعمل لمدة 15 دقيقة قبل طهو الطعام، وذلك للفضاء على جميع الهواء الملوّث تماماً. يعتمد الأداء الفعال لمدخنة الموقد على الصيانة المستمرة؛ وفلاتر مضادات الشحوم، وفلاتر الكربون الفعال، حيث يتطلب كلاً منهما انتباه بالغ.
- **فلتر مضاد الشحوم** مسئول عن الحفاظ على جسيمات الشحوم منفصلة عن الهواء، وعلى ذلك فهو معرض للانسداد بشكل متكرر وفقاً لاستخدام الجهاز.
- لمنع خطر نشوب حريق محتمل، يجب على الأقل كل شهرين غسل فلاتر مضادات الشحوم باليد باستخدام منظف سائل محايد غير مسبب للتآكل أو في غسالة الأطباق عند درجة حرارة منخفضة وفي دورات قصيرة.
- عد بضعة غسلات، قد يحدث تغير في اللون. لا يعطيك ذلك الحق في المطالبة باستبدالها.
- **فلاتر الكربون الفعال** تستخدم لتنقية الهواء الذي يُعاد للغرفة ووظيفته هي تخفيف الروائح الكريهة الناتجة عن الطهي.
- لا بد من استبدال فلاتر الكربون الفعال الغير متجددة مرة كل 4 شهور على الأقل. يعتمد تشبع الفحم الفعال على طول أو قصر الاستخدام المطول للجهاز، وعلى نوع المطبخ، وتكرار تنظيف فلتر مضاد الشحوم.
- لا بد من غسل فلاتر الفحم الفعال باليد، باستخدام منظفات محايدة غير مسببة للتآكل، أو في غسالة الأطباق عند حد أقصى لدرجة الحرارة 65 درجة مئوية (لا بد من إتمام دورة الغسيل بدون أطباق).
- عليك إزالة المياه الزائدة بدون إتلاف الفلتر، أو إزالة الأجزاء البلاستيكية، وتركه ليجمد على الأقل 15 دقيقة تقريباً عند أقصى درجة حرارة 100 درجة مئوية.
- للحفاظ على كفاءة عمل فلتر الفحم الفعال لا بد من تكرار هذه العملية كل شهرين. لا بد من استبدالها على الأقل مرة كل 3 سنوات أو عند تلف البطانة.

### إصدار الفلاتر:

قم بتركيب المدخنة وأنبوبي المدخنة على النحو المحدد في الشكل التوضيحي للمدخنة في إصدار الأنابيب. لإعادة تركيب أنابيب الفلتر عليك الرجوع للتعليمات الواردة في المجموعة. إذا لم تكن المجموعة متوفرة، عليك طلبها من الموزع كإكسسوارات. يجب تركيب الفلاتر في وحدة الشفط الموجودة داخل المدخنة. لا بد من وضعها في مكان مركزي بتدويرها 90 درجة حتى تتوقف وتشبك في مكانها.

3. عليك تثبيت اللوح الزجاجي بإحكام على جسم مدخنة الموقد باستخدام 4 جلابتاج و 4 مسامير د على النحو المحدد.

### التثبيت بالحائط:

عليك ثقب فتحات أ أمام المسافات المحددة (الشكل 2). عليك تثبيت الجهاز بالحائط ومحاذاته في وضع أفقي مع وحدات الحائط. عند ضبط الجهاز، عليك تثبيت المدخنة بإحكام باستخدام المسامير أ (الشكل 5). بالنسبة لعمليات التركيب المختلفة، عليك استخدام المسامير ومشابك المسامير المناسبة لنوع الحائط (مثل، الخرسانة المسلحة، أو ألواح الجص، .. الخ). إذا تم توفير المسامير ومشابك المسامير مع المنتج، عليك فحص والتأكد من مناسبتها لنوع الحائط الذي سيتم تثبيته المدخنة به.

### تثبيت المدخنة التليسكوبية الديكورية

تنبيه! إذا كان يضم موديل جهازك الوصلة السفلية ذات اللسان، فقبل تثبيتها في مكانها عليك الضغط على اللسان للداخل باستخدام زوج من الأعمدة، على النحو الموضح في الشكل 5، الخطوة 1.



عليك ترتيب مزود الطاقة بأبعاد المدخنة الديكورية. إذا كان سيتم تركيب الجهاز في تركيبات أنابيب أو في تركيبات ذات موتور خارجي، عليك إعداد فتحة عادم الهواء. عليك ضبط عرض دعائم التثبيت للمدخنة العلوية (الشكل 3). ثم قم بالتثبيت في السقف باستخدام المسامير أ (الشكل 3) بطريقة تتماشى مع المدخنة مع ملاحظة المسافة من السقف والموضحة في الشكل 2. قم بتوصيل الشفة ج بفتحة مخرج هواء العادم باستخدام أنبوب توصيل (الشكل 5 - المرحلة 2). أدخل المدخنة العلوية في المدخنة السفلية.

قم بتثبيت الأنبوب السفلي للمدخنة بالمدخنة باستخدام المسامير ب المتوفرة (الشكل 5 - المرحلة 2)، وأخرج الأنبوب العلوي للمدخنة حتى الدعائم ثم قم بتثبيته بالمسامير ب (الشكل 3). لتحويل المدخنة من إصدار الأنابيب إلى إصدار الفلاتر، عليك طلب فلتر الفحم من الموزع واتباع تعليمات التركيب.

# 1 تعليمات هامة للسلامة والبيئة

يتوافق هذا الجهاز مع التوجيهات الأوروبية EC/2002/96، وتوجيهات نفايات الأجهزة الكهربائية والإلكترونية (WEEE). بالتأكد من التخلص من هذا الجهاز بطريقة مناسبة، فإن المستخدم يُساعد في منع التلوث المحتمل على البيئة أو الصحة العامة.

يشير الرمز على المنتج أو الأوراق المصاحبة له إلى أنه لا يجب التعامل مع الجهاز كنفائات منزلية، ولكن يجب توصيله إلى أقرب نقطة تجميع وإعادة تدوير الأجهزة الكهربائية والإلكترونية. عليك اتباع الإرشادات المحلية عند التخلص من النفايات. للمزيد من المعلومات بشأن المعالجة، وإعادة استخدام وإعادة تدوير المنتج، يُرجى الاتصال بالسلطات المحلية، وخدمة تجميع النفايات المحلية أو المتجر الذي قمت بشراء الجهاز منه.



- ينبغي مراقبة الأطفال للتأكد من عدم لعبهم بالجهاز.
- لا بد من وجود تهوية كافية في الغرفة عند استخدام المدخنة في ذات الوقت حيث تعمل الأجهزة على حرق الغازات أو أنواع الوقود الأخرى.
- يوجد خطر حدوث حريق إذا لم يتم التنظيف وفقاً للتعليمات.

## 2 تركيب جهازك

- لا تقم بتوصيل عادم مدخنة الموقد بنفس الموصل المستخدم لتوزيع الهواء الساخن أو لإخراج الأبخرة من الأجهزة الأخرى والمتولدة من مصادر غير كهربائية. قبل المتابعة في عمليات التركيب، عليك إزالة فلتر مضاد الشحوم (الشكل 7)، بحيث يسهل معالجة الوحدة.
- في حالة تركيب الجهاز في إصدار الشفط عليك إعداد فتحة لإخراج الهواء.
- نوصي باستخدام أنبوب عادم الهواء له نفس قطر فتحة منفذ عادم الهواء. إذا تم استخدام أنبوب بقطر أصغر، قد تنخفض كفاءة المنتج وقد تصدر ضوضاء أثناء التشغيل.

### يُرجى الملاحظة:

- إذا كان إصدار جهازك يضم زجاج زخرفي قبل تركيب المدخنة، عليك القيام بالخطوات التالية على النحو الذي يظهر في الشكل 4:
1. عليك إزالة كلاً من جسم مدخنة الموقد ب واللوح الزجاجي أ من العبوة ووضعهم في وضع أفقي على سطح آمن.
  2. عليك إمساك اللوح الزجاجي أ ووضعه أعلى جسم مدخنة الموقد ب.

- لا بد من إجراء التجميع وتوصيلات التركيب من خلال أفراد مختصين.
- عليك ارتداء الفخازات الواقية قبل متابعة التركيب.

### التوصيل الكهربائي:

- تم تصنيع الجهاز كفئة 2، وعلى ذلك لا يتطلب كابل أرضي. لا بد من سهولة الوصول للقابس بعد تركيب الجهاز. إذا كان الجهاز مزود بكابل الطاقة بدون قابس، لا بد من تثبيت مفتاح قطبي بحد أدنى للفتحة 3 ملم بين الوصلات، ليتم تركيبه بين الجهاز ومزود الطاقة بما يتوافق مع تشریحات الأحمال والتيار.
- يتم إجراء التوصيلات بالتيار كالتالي:

البيني = خط L

الأزرق = محايد N.

- لا بد وأن يكون الحد الأدنى للمسافة بين أسطح دعم موافد الطهي على سطح الموقد وأدنى جزء من مدخنة الموقد هو على الأقل 65 سم. إذا تم استخدام أنبوب توصيل يتألف من جزئين، لا بد من وضع الجزء العلوي خارج الجزء السفلي.

## نظرة عامة

- إذا تلف كابل مزود الطاقة، يجب استبداله بكابل آخر أو بمجموعة خاصة، والتي يمكن الحصول عليها مباشرة من جهة التصنيع أو من مركز المساعدة الفنية.
- يجب توصيل هذا الجهاز بمزود التيار إما من خلال قابس منصهر 3 أمبير، أو بكابل حتى 2 فاز محمي بمنصهر قدرته 3 أمبير.

عليك قراءة المعلومات الهامة التالية بعناية بشأن سلامة التركيب والصيانة. عليك الاحتفاظ بكتيب المعلومات هذا في مكان يسهل الوصول إليه للرجوع إليه مستقبلاً. صمم الجهاز للاستخدام في إصدار الأنابيب (عادم الهواء إلى الخارج - الشكل 1B)، وإصدار الفلتر (توزيع الهواء إلى الداخل - الشكل 1A) أو مع محرك خارجي (الشكل 1C).

## التدابير الوقائية للسلامة

- عليك توخي الحذر عندما تعمل مدخنة الموقد في وقت واحد مع وجود موقد أو شواية قيد التشغيل تعتمد على الهواء في البيئة وتعمل من خلال طاقة غير كهربائية، حيث تزيل مدخنة الموقد الهواء من البيئة والذي يحتاجه الموقد أو الشواية للاحتراق. لا يجوز أن يتجاوز الضغط السلبي للبيئة 4 باسكال (4 × 5-10 بار). عليك توفير التهوية الكافية في البيئة للتشغيل الآمن لمدخنة الموقد.
- عليك اتباع القوانين المحلية السارية على إخلاء الهواء الخارجي.

## قبل توصيل الموديل في شبكة الكهرباء:

- في بعض الحالات قد تمثل الأجهزة الكهربائية مخاطر كبيرة.

- لا تقم بفحص حالة الفلاتر أثناء ما تعمل مدخنة الموقد.
  - لا تلمس المصابيح أو المناطق المجاورة لها أثناء أو بعد الاستخدام المطول لتركيبات الإضاءة.
  - يحظر الطهي بألسنة اللهب تحت مدخنة الموقد.
  - تجنب ألسنة اللهب، حيث أنها تؤدي إلى إتلاف الفلاتر وقد تتسبب في مخاطر حدوث حريق.
  - عليك القيام باستمرار بفحص قلي الطعام لتجنب إحداث الزيت المغلي لخطر الحريق.
  - عليك فصل قابس الكهرباء قبل أي صيانة.
  - هذا الجهاز غير مُعد للاستخدام من خلال الأطفال الصغار أو الأشخاص ذوي الإعاقة بدون رقابة.

- عليك ضبط لوحات تحكم البيانات (وضعها داخل الجهاز) للتأكد من توافق الجهد والطاقة مع الشبكة وأن المقبس مناسب لذلك. إذا كان لديك شك عليك سؤال فني كهربائي مؤهل.

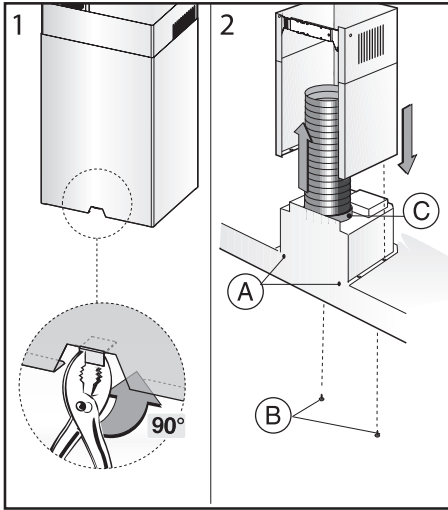

Fig.5

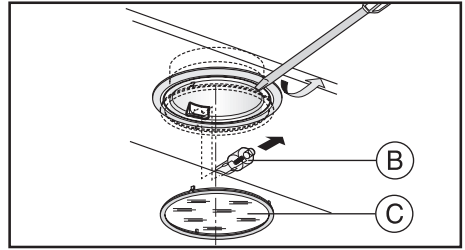

Fig.6A

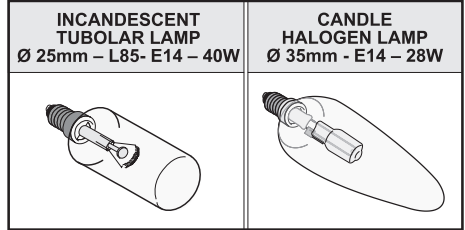

Fig.6B

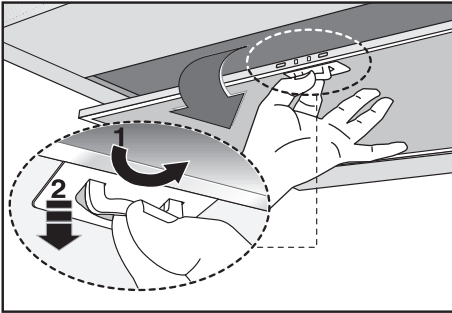

Fig.7

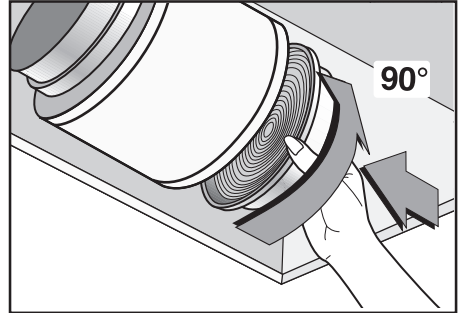

Fig.8

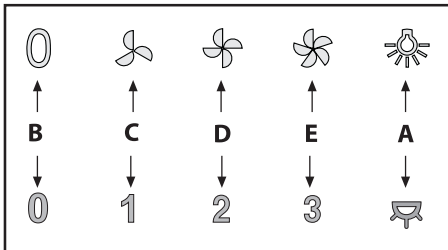

Fig.9

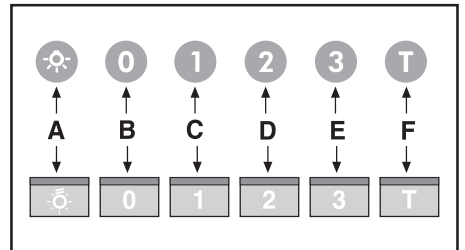

Fig.10

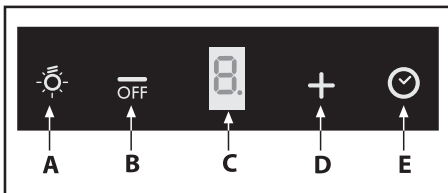

Fig.11

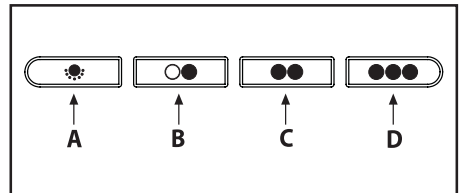

Fig.12



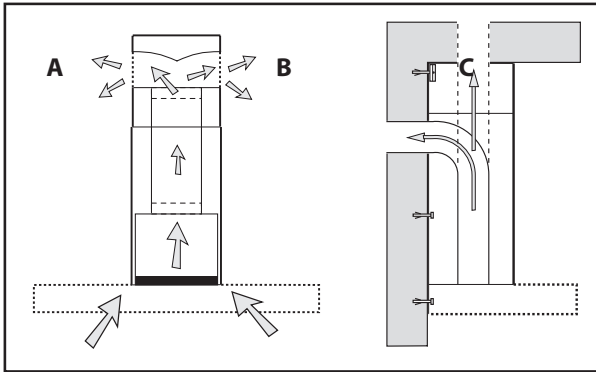

Fig.1

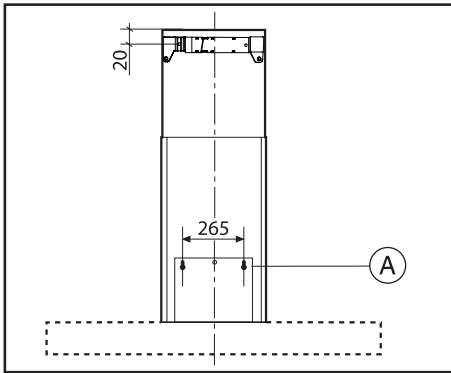
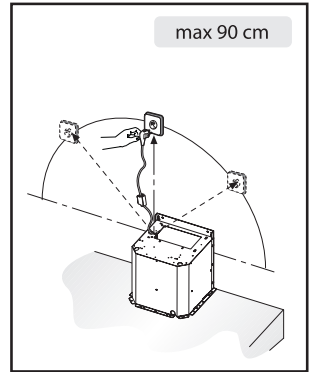

Fig.2

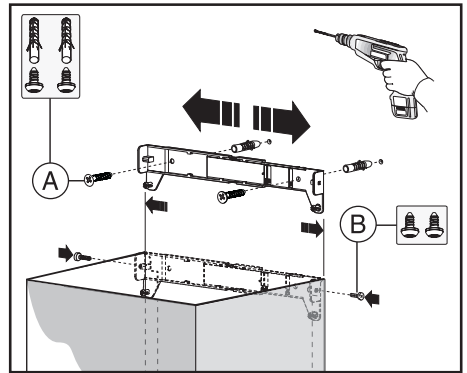

Fig.3

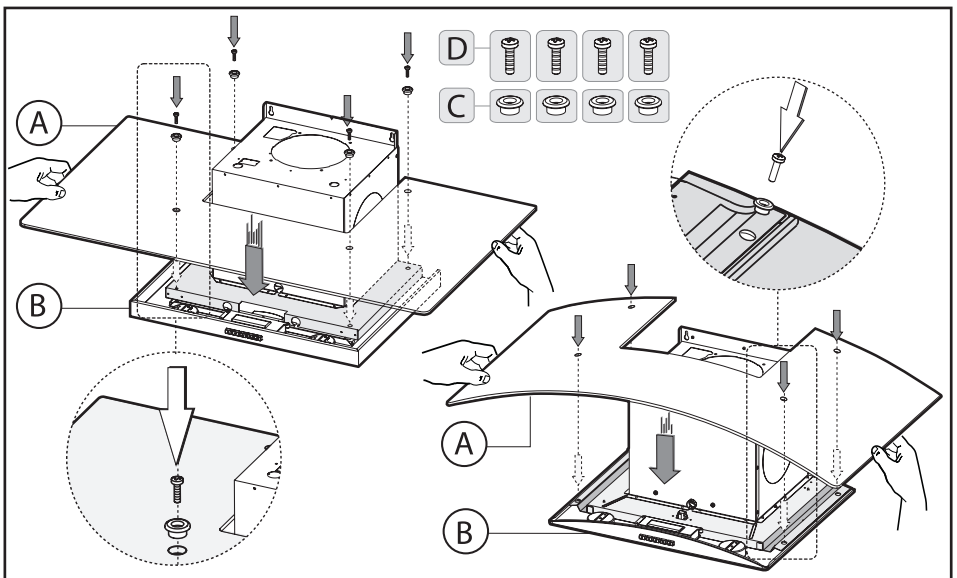

Fig.4

6-5	1 تعليمات هامة للسلامة والبيئة
5-4	2 تركيب جهازك
3-1	3 تشغيل جهازك

## يُرجى قراءة دليل المستخدم هذا أولاً!

هل يزعجك شيء؟ يرجى قراءة دليل المستخدم هذا أولاً! Beko. نتاجت نمل كئى اارش ىلع ككل اركش  
لذاهج نم جئائتنلا لضفا ىلع لصحت نأ لم أن. بتاينقتلا ثدح أبو قدوج ىلع أب هع ينصت مت دق يذل او  
هب ظافتح او جتنملا مادختسا لبق ةي انعب هل قبح اصملا تادننسملا عيمجو اذه مدختسملا  
مدختسملا ليلد مطعاً، رخا صخشل زاهجلا ميلستب تمق اذا. يلبقتسملا مادختسالل عجرمك  
مدختسملا ليلد يفتامول عمل او تاريذحتلا عبتا. ااضي

لوانت متيس. ىرخألا تاليدوملا نم ديدعلا ىلع اضيأ قبطني اذه مدختسملا ليلد نأ ركذت  
ليلدلا اذه يفتاليدوملا نيب تافالخال

## توضيح للرموز

ةيالتلا زومرلا مادختسا متيس اذه مدختسملا ليلد لالخال

نع ةديفم تاهيونت وأ ةماه تامول عم مادختسال	
---	--

قلعتي اميف قريطخ فقووم نع تاريذحت تالكلملا وأ ةايحلابل	
---	--



تم تصنيع هذا الجهاز باستخدام أحدث التكنولوجيا في ظروف صديقة للبيئة

# beko



مدخنة  
دليل المستخدم  
AR

CWB 6666 X