

PORTABLE POWER SOURCE USER'S MANUAL

This unit has a sealed lead acid battery that should be kept at full charge. Recharge when first received, immediately after each use, and every six months if not used (this charger contains a smart circuit which allows it to be left on charge continuously without damage). Failure to do this may cause the battery life to be reduced greatly.

Dear Customer: CONGRATULATIONS. You have just purchased the finest quality portable power source and engine starters on the market. We have taken numerous measures in quality control and in our manufacturing processes to ensure that your product arrives in top condition, and that it will perform to your satisfaction. In the rare event that your portable power source contains a damaged or missing item, does not perform as specified, or requires warranty service, **DO NOT RETURN YOUR PORTABLE POWER SOURCE TO THE STORE.**

Please call our TOLL FREE NUMBER US (800-328-2921) CN (800-668-8642) and ask for Technical Service. Our technical service representative will expedite delivery of your part. If your product needs warranty service, our technical service representative will help you obtain the fastest remedy possible under the warranty. **Save your purchase receipt, it is required for warranty service.**

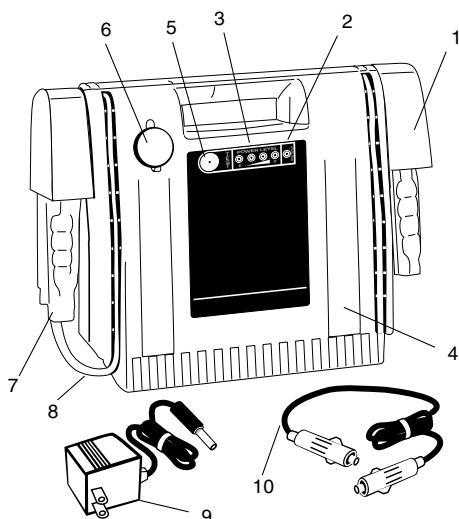

1. Safety storage holsters
2. CHARGED indicator light
3. Multiple LED power indicator
4. Case
5. TEST switch
6. Accessory outlet
7. Heavy-duty Clamps
8. Flexible heavy-duty cables
9. Wall charger
10. Power charging cord (optional)
Not shown, charging socket (on rear or side)

Figure 1. Portable Power Source

SAFETY SUMMARY

SAVE THESE INSTRUCTIONS – This manual contains important safety and operating instructions.



**CONTAINS SEALED
LEAD BATTERY.
BATTERY MUST BE
RECYCLED.**



WARNING

**RISK OF EXPLOSIVE
GASES.**

- Working in the vicinity of a lead acid battery is dangerous. Batteries generate explosive gases during normal battery operation. For this reason, it is essential that you read this manual and follow the instructions exactly.
- To reduce risk of battery explosion, follow these instructions and those published by battery manufacturer and manufacturer of any equipment you intend to use in vicinity of

Consumer: Retain these instructions for future use. Read all instructions carefully before using this portable power source.

battery. Review cautionary marking on these products and on engine.

PERSONAL PRECAUTIONS

- Someone should be within range of your voice or close enough to come to your aid when you work near a lead-acid battery.
- Have plenty of fresh water and soap nearby in case battery acid contacts skin, clothing, or eyes.
- Wear complete eye protection and clothing protection. Avoid touching eyes while working near battery.
- If battery acid contacts skin or clothing, wash immediately with soap and water. If acid enters eye, immediately flood eye with running cold water for at least 10 minutes and get medical attention immediately.
- **NEVER** smoke or allow a spark or flame in vicinity of battery or engine.
- Be extra cautious to reduce risk of dropping a metal tool onto battery. It might spark or short circuit battery or other electrical part that may cause explosion.
- Remove personal metal items such as rings, bracelets, necklaces and watches when working with a lead-acid battery. A lead-acid battery can produce a short-circuit current high enough to weld a ring or the like to metal causing a severe burn.
- Use portable power source for charging or boosting **LEAD-ACID** battery only. Do not use for charging dry-cell batteries that are commonly used with home appliances. These batteries may burst and cause injury to persons and damage to property.
- **NEVER** charge or boost a frozen battery.

- **NEVER** allow clamps to touch together or to contact the same piece of metal to prevent arcing.

IMPORTANT SAFETY INSTRUCTIONS

- Use of an attachment not recommended or sold by the manufacturer, may result in a risk of damage to the unit, or injury to personnel.
- When using the wall charger or power extension cord, pull on the plug and **NEVER ON THE WIRE** when disconnecting.
- Do not recharge the portable power source with a damaged wall charger or power extension cord. Replace them immediately.
- The portable power source may be used under any weather condition. Rain, snow, hot, or cold temperatures.
- Do not submerge in water.
- Do not operate with flammables such as gasoline etc.
- If the portable power source receives a sharp blow or is otherwise damaged, in any way, have it checked by a qualified service person. If the portable power source is leaking battery acid do not ship it. Take it to the closest battery recycler in your area.
- Do not disassemble the portable power source. Have it checked by a qualified service person.
- *The portable power source should never be left in a total discharged state for any period of time. Damage to the battery could be permanent with poor performance as a result. When not in use, leave the portable power source connected to the wall charger or recharge every six (6) months.*



PORTABLE POWER SOURCE FEATURES

- Provides plenty of power for starting vehicles. More than enough to start most cars. May also be used in **DEEP CYCLE** applications.
- The portable power source will power most 12 Vdc accessories equipped with a male cigar lighter plug. The dc outlet has automatic overload protection.
- Test switch and LED lights. State of the art circuit.

INFORMATION TO USER

Changes or modifications to the portable power source, by the user, that are not expressly approved by the party responsible for radio frequency emission levels from the portable power source, could cause an undesirable amount of radio frequency energy to be emitted. Such action could void the user's authority to use the portable power source.

SAFETY FEATURES

- Safety storage holsters prevent accidental sparking of clamps and rotate 90° for easy clamp removal.
- Cable grooves lock the cables for clean storage. (No unsightly dangling wires).
- The portable power source contains the latest technology with its 12 volt sealed non spillable battery. The portable power source may be stored in any position.

RECHARGING PROCEDURES

When new, your portable power source should be charged for a minimum of 30 hours, unless all the power level lights and the charged light come on when the test button is pressed.

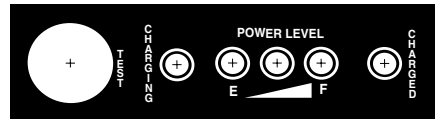

Figure 2. Test Button, Charging and Charged LED's

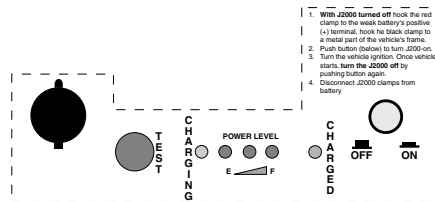

Figure 3. Indicator Panel (J2000)

RECHARGE THE PORTABLE POWER SOURCE

Note: There are two ways to charge the portable power source. The first method is automatic charging with the provided wall charger (preferred). The second is through the dc power jack through the power extension cord. The second method is not automatic and requires watching because the portable power source could be damaged due to overcharging.

1. With the wall charger. The portable power source is automatically charged using the wall charger. A **CHARGING JACK** (may be found in the rear or on a side of your portable power source) is connected through a *smart* circuit board to the portable power source making recharging automatic. Recharging takes approximately 4 to 6 hours for each light that does not come on when the test button is pressed. Overcharging is not a problem when using the wall charger and the portable power source can be left connected to the wall charger indefinitely.

- a. Insert the wall charger plug (see Figure 1) into the CHARGING JACK (mounted in the rear or on one side of the portable power source)
 - b. Connect the wall charger AC/DC ADAPTOR to the ac outlet (the yellow CHARGING light will light).
 - c. Allow the portable power source to charge until the CHARGED light comes on (you can monitor the progress by checking the red POWER LEVEL lights – when all three POWER LEVEL lights are lit the CHARGED light should come on).
 - d. Once the CHARGED light comes on, charge another three to six hours, (three hours is acceptable but to ensure maximum output capability, six hours is preferred).
 - e. If you are not going to need the portable power source right away you may leave the wall charger connected to the portable power source. We recommend that the wall charger remain connected to the portable power source whenever the portable power source is not in use.
2. With the Optional Extension Cord. Start the vehicle engine. Plug one end of the power extension cord into the portable power source power receptacle and the other end into a vehicle lighter outlet. Press the test button once every hour to check the POWER LEVEL. When all of the red lights and the charged light come on, charge the portable power source another 1 to 2 hours

to insure a complete recharge. **DO NOT OVERCHARGE!** This is not an automatic method of charging the portable power source. You must frequently monitor the charging process (POWER LEVEL indicators by pressing the TEST button) to ensure the portable power source is not overcharged. Overcharging will damage your portable power source.

Note: Test button needs to be pressed to check power level and charged light.

OPERATING INSTRUCTIONS

USED AS A BATTERY CHARGER

The portable power source is intended, primarily, to be used to start or restart a vehicle when the battery in the vehicle has become run down to the point that it will not start the vehicle without assistance. However, the portable power source can also be used to restore some charge to the vehicle battery.

1. Plug the power extension cord from the portable power source to the vehicle cigar lighter outlet for 30 minutes.

Note: Some vehicle ignition keys must be turned to accessory to activate the cigar lighter socket.

2. Remove the power extension cord and start the car.

Note: A defective battery may refuse to accept a charge from the portable power source.

USED AS AN EMERGENCY JUMP STARTER

Note: For optimum performance, do not store below 50° when using as a jump starter.



For The Typical Portable Power Source

1. Turn ignition off before making cable connections.
2. Use in a well ventilated area.
3. SHIELD EYES.
4. Clamp the positive (red +) clamp to the positive terminal on the weak battery (for negative ground system).
5. Clamp the negative (black -) clamp to the vehicle frame (ground). Make sure the cables are not in the path of moving belts or fan.
6. Stay clear of batteries while jump starting.
7. Start the vehicle (turn on the vehicle ignition).

Note: If the vehicle doesn't start within 6 seconds, let the portable power source's internal battery cool for 3 minutes before attempting to start the vehicle again or damage to the portable power source may occur.

8. When the vehicle is started, disconnect the negative (-) battery clamp from the vehicle frame.
9. Disconnect the positive (+) clamp.
10. Store the clamps in the holsters.

For The J2000 Portable Power Source Only

1. Turn ignition off before making cable connections.
2. Use in a well ventilated area.
3. SHIELD EYES.
4. Verify that the portable power source is turned OFF (ON/OFF switch is out, see Figure 3 and Figure 4).



Figure 4. ON/OFF Switch (J2000)

5. Clamp the positive (red +) clamp to the positive terminal on the weak battery (for negative ground system).
6. Clamp the negative (black -) clamp to the vehicle frame (ground). Make sure the cables are not in the path of moving belts or fan.
7. Press the ON/OFF button to turn the portable power source ON.
8. Start the vehicle (turn on the vehicle ignition).
9. Stay clear of batteries while jump starting.

Note: If the vehicle doesn't start within 6 seconds, let the portable power source internal battery cool for 3 minutes before attempting to start the vehicle again or damage to the portable power source may occur.

10. When the vehicle is started, press the portable power source ON/OFF switch to turn the portable power source OFF and disconnect the negative (-) battery clamp from the vehicle frame.
11. Disconnect the positive clamp +.
12. Store the clamps in the holsters.

USED AS AN ALTERNATIVE POWER SUPPLY FOR VEHICLES

The portable power source is an ESSENTIAL tool for all who replace automobile batteries. Most vehicles have some type of electronic component with memory, such as alarm systems, computers, radios, phones, etc. and when the vehicle battery is replaced, the memory is lost. However, if the power extension cord is plugged from the portable power source to the cigar lighter on the vehicle, the memories can be saved.



USED AS A MULTIPURPOSE POWER SUPPLY

The portable power source is also a portable power source for all 12 Vdc accessories equipped with a male cigar lighter plug. The dc outlet has automatic overload protection.

When the portable power source is used with an inverter, it can operate appliances normally powered by 120 Vac, or 220 Vac.

Recommended inverter for the portable power source is 300 watts maximum. For more information contact your nearest portable power source Dealer.

TROUBLESHOOTING

- Problem:** 1 or 2 red lights come on, charger is plugged in for 24 hours and there is no change in status of lights.
- Answer:** Check charger to see if it is charging. Charger should be warm.
- Problem:** Charger works well but still no change in status of lights when the wall charger is connected to the portable power source (yellow light is on).
- Answer:** Possible defective battery or faulty breaker. Try using a device (light, TV, etc.) with a lighter plug on it to see if it works. Should it work, portable power source breaker is OK and the battery is the problem.
- Problem:** All of the lights come on when the charger is plugged into the portable power source, but when the charger is unplugged and the test button pressed, no lights come on.
- Answer:** Portable power source has a defective battery.

- Question:** What will cause this?
- Answer:** Intense use without allowing a cool down period: SEE NOTE: USED AS AN EMERGENCY JUMP STARTER.
- Problem:** Portable power source is fully charged but has no power.
- Answer:** Check where the wire meets the jaw on the portable power source clamp. Make sure they are well crimped, or if your unit has a power switch, make sure it is in the on position.
- Problem:** When trying to use an accessory through the cigar lighter outlet on the portable power source, I heard a clicking sound coming from inside the portable power source.
- Answer:** The accessory is drawing too many amps, causing the internal circuit breaker to cycle ON and OFF. There may be a problem with the accessory (such as a short circuit) that is causing the overload condition.

QUESTIONS & ANSWERS

- Question:** How many jump starts can a fully charged BOOSTER PAC do before needing to be recharged?
- Answer:** 1 to 30. Factors are temperature, general condition of vehicle, engine type and size.
- Question:** Can the portable power source's battery be replaced?
- Answer:** Yes, call Technical Service at U.S.(800)328-2921 or CN (800)668-8642.



Question: Can the portable power source be recycled?

Answer: Yes, the environment was one of our main concerns in the development and design of the portable power source. Most battery outlets can dispose of this product at its life's end. In fact, your portable power source contains a sealed non-spillable lead acid battery and must be properly disposed of **BY LAW**. See **BATTERY REMOVAL INSTRUCTIONS**.

Question: What is the ideal in-use storage temperature of the portable power source?

Answer: Room temperature. The portable power source will also operate at below zero temperatures, however its power will be less. Intense heat will accelerate self discharge.

Question: I have a regular 10 amp battery charger, can I use it to recharge the portable power source?

Answer: No, only the supplied wall charger should be used.

Question: Is the portable power source goof proof?

Answer: No. Jump starting instructions must be followed. See back of portable power source.

Question: I'm recharging my portable power source, should the yellow charged light immediately come on?

Answer: No. First the yellow CHARGING light will come on to indicate the charging process is beginning, then the red POWER LEVEL

lights come on in sequence as the level of charge increases. Finally, the green CHARGED light will come on, but only when the portable power source approaches full charge.

Question: How long should I charge the portable power source?

Answer: Your portable power source can be left on the wall charger continuously. Your portable power source should be charged for a minimum of 30 hours when new. To recharge with the wall charger the portable power source should be charged for 4 to 6 hours per light that doesn't come on when the TEST button is pressed.

Question: How do I know when the portable power source is fully charged?

Answer: Follow all charging instructions, remove the portable power source from the wall charger and press the TEST button. If all power indicator lights and the CHARGED (or CHARGING) light come on, the portable power source is fully charged.

Question: How can I test the battery in my portable power source to see if it needs to be replaced?

Answer: The manufacturer recommends that you use a 100 amp battery load tester. Load the portable power source battery for 6 seconds with a 100 amp load and it should maintain at least 9 Vdc.

TESTING THE BATTERY

After fully charging the battery so all red lights come on, apply a 100 amp load to the vehicle charging plug (on the portable power source), for a period of 6 seconds, while monitoring the battery voltage (at the vehicle charging plug). The battery is good if the voltage is 9 Vdc or higher.

BATTERY REMOVAL AND DISPOSAL INSTRUCTIONS



CONTAINS SEALED LEAD BATTERY. BATTERY MUST BE RECYCLED.

!!! IMPORTANT !!!

REMOVAL AND DISPOSAL

The battery inside this portable power source is a sealed lead-acid battery. **By LAW**, it is required to be removed and recycled or disposed of properly. While there are federal regulations that must be complied with throughout the United States, your individual state or local governments may have additional regulations to be followed.

When the battery in this product is in need of replacement, remove it according to the instructions provided below and take it to your local recycling center for proper recycling or disposal. If you don't have a local recycling center that handles sealed lead-acid batteries, contact your local environmental agency for instructions.

REMOVAL INSTRUCTIONS

Begin by making sure that both booster clamps are securely stowed in their holsters on each side of the portable power source.

1. Lay the portable power source down on its front. On the back of the unit, locate the four screws that hold the portable power source enclosure together (**TWO ALONG THE LEFT EDGE AND TWO ALONG THE RIGHT EDGE**).
2. Remove the four screws, then lift off the back half of the portable power source enclosure.
3. On the top of the battery are two terminals, each with wires connected to them. Disconnect these wires from the battery by removing the bolts that hold them to the battery terminals. **TO PREVENT ACCIDENTAL ARCING**, be careful not to touch both battery terminals with the tools being used to remove the bolts.
4. Lift the battery out of the front half of the enclosure.
5. To install a new battery, reverse the above procedure.

Note: Remember that the red wires connect to the positive (+) battery terminal and the black wires connect to the negative (-) battery terminal.

UNIDAD PORTÁTIL DE ALIMENTACIÓN ELÉCTRICA

Esta unidad tiene una batería de plomo-ácido sellada que deberá mantenerse a plena carga. Recargue la batería por primera vez cuando la reciba, luego deberá cargarla después de cada uso o cada seis meses si no la usa (este cargador tiene un circuito inteligente que permite dejarlo en carga continuamente sin riesgo de daño). Si no toma esta precaución, la duración de la batería podría reducirse considerablemente.

Estimado cliente: FELICITACIONES. Acaba de comprar la unidad de alimentación eléctrica y arrancador de motor portátil de mejor calidad en el mercado. Hemos tomado numerosas medidas en control de calidad y en nuestros procesos de fabricación para asegurarnos de que su producto le llegue en óptimas condiciones y funcione en forma satisfactoria. En el caso poco probable de que su unidad portátil de alimentación eléctrica contenga una pieza dañada o que le falte una pieza, o de que usted no obtenga el resultado esperado según las especificaciones, o de que requiera servicio bajo la garantía, **NO DEVUELVA SU UNIDAD PORTÁTIL DE ALIMENTACIÓN ELÉCTRICA A LA TIENDA.**

Llame a nuestro NÚMERO DE TELÉFONO GRATUITO en E.U.A. (800-328-2921), o en Canadá (800-668-8642) y pida la extensión de Servicio Técnico (Technical Service). Nuestro representante de servicio técnico agilizará la entrega de su repuesto. Si el producto requiere servicio bajo garantía, nuestro representante de servicio técnico le ayudará con la solución más rápida posible para su garantía. Guarde su recibo de compra, porque se lo pedirán para el servicio de garantía.

ESPAÑOL

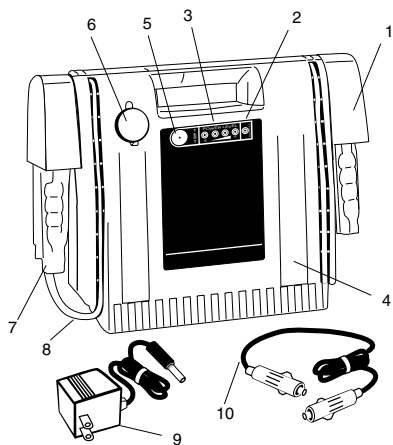

1. Cubiertas de seguridad para las pinzas
2. Luz indicadora de carga completa (CHARGED)
3. Indicador múltiple de potencia LED
4. Estuche
5. Interruptor de prueba (TEST)
6. Tomacorriente para accesorios
7. Mordazas de trabajo pesado
8. Cables flexibles de uso pesado
9. Cargador de pared
10. Cable de extensión (opcional)
Enchufe de carga atrás o al costado (no se muestra)

Figura 1. Unidad portátil de alimentación

Nota al usuario: Guarde estas instrucciones para uso futuro. Lea todas las instrucciones detalladamente antes de usar esta unidad de alimentación eléctrica portátil.

© Clore Automotive Marzo 2002

9

Publicación No. 842-270-000 Rev. A

RESUMEN DE SEGURIDAD

CONSERVE ESTAS INSTRUCCIONES

– Este manual contiene instrucciones de seguridad y de funcionamiento importantes.



Contiene una batería sellada de plomo-ácido, a prueba de derrames. Debe desecharse en la forma apropiada.



ADVERTENCIA

RIESGO DE GASES EXPLOSIVOS.

- Trabajar cerca de acumuladores es peligroso. Las baterías generan gases explosivos durante el funcionamiento normal. Por eso, es sumamente importante que lea este manual antes de usar

la unidad de alimentación eléctrica portátil y que siga exactamente las instrucciones.

- Para reducir el riesgo de explosiones de la batería, siga estas instrucciones así como las instrucciones publicadas por el fabricante de la batería y el de cualquier otro equipo que se use cerca de la misma. Preste atención a las indicaciones de precaución en estos productos y en el motor.

PRECAUCIONES PERSONALES

- Cuando trabaje cerca de una batería de plomo-ácido asegúrese de que haya alguien lo suficientemente cerca como para que pueda oírlo o ayudarlo en caso necesario.
- Tenga cerca abundante agua fresca y jabón por si el ácido de la batería entra en contacto con su piel, ropa u ojos.
- Use protección completa para los ojos y ropa protectora. No se toque los ojos cuando trabaje cerca de una batería.
- Si el ácido de la batería le toca la piel o la ropa, lávese inmediatamente con agua y jabón. Si le entra ácido en los ojos, enjuáguelos inmediatamente con agua corriente durante unos 10 minutos por lo menos y consiga atención médica enseguida.
- **NUNCA** fume ni permita la presencia de chispas o llamas cerca de la batería o del motor.
- Tenga cuidado especialmente para evitar el riesgo de que alguna herramienta metálica caiga sobre la batería. Podría producir chispas o un cortocircuito en la batería o en alguna otra pieza eléctrica, con riesgo de ocasionar una explosión.

- Quítese los objetos personales metálicos, como anillos, pulseras, collares y relojes al trabajar con una batería de plomo-ácido. Este tipo de baterías puede producir una corriente de cortocircuito suficientemente intensa para soldar un anillo u otro objeto similar al metal causando quemaduras graves.
- Use su unidad de alimentación portátil para cargar o reforzar baterías de **PLOMO-ÁCIDO** solamente. No la use para cargar baterías de celdas secas, comúnmente usadas en aparatos electrodomésticos. Ese tipo de baterías podría explotar, causando lesiones personales y daños a la propiedad.
- **NUNCA** deje que las pinzas se toquen entre sí o entren en contacto con la misma pieza metálica, para prevenir un arco eléctrico.

INSTRUCCIONES DE SEGURIDAD IMPORTANTES

- **NUNCA** cargue ni refuerce una batería que esté congelada.
- Si se usa un accesorio no recomendado ni vendido por el fabricante de la unidad portátil de alimentación eléctrica, se puede correr el riesgo de causar daños al equipo o lesiones personales.
- Tire del enchufe, **NUNCA DEL CABLE**, al desconectar el cargador de pared o el cable de extensión, si los usa.
- No recargue la unidad portátil de alimentación eléctrica con un cargador de pared o un cable dañados. Reemplácelos inmediatamente.
- La unidad portátil de alimentación eléctrica se puede usar en cualquier tipo de clima, con lluvia, nieve, temperaturas altas o bajas.



- No sumerja la unidad en agua.
- No la haga funcionar con sustancias inflamables tales como gasolina, etc.
- Si la unidad portátil de alimentación eléctrica recibe un golpe fuerte o se ve dañada de algún modo, hágala revisar por un técnico de servicio calificado. Si la unidad tiene una fuga de ácido de la batería, no la envíe por ningún medio. Llévela en persona al centro de reciclado de baterías más cercano a su zona.
- No desarme la unidad. Hágala revisar por un técnico de servicio calificado.
- *La unidad portátil de alimentación eléctrica no deberá ser dejada totalmente descargada por un período largo. Eso podría producir daños permanentes reduciendo así su rendimiento. Si no usa la unidad, déjela conectada al cargador de la pared o recárguela cada seis (6) meses.*

CARACTERÍSTICAS DE LA UNIDAD PORTÁTIL DE ALIMENTACIÓN

- Proporciona la alimentación necesaria para el arranque de vehículos. La energía más que suficiente para hacer arrancar la mayoría de los automóviles. Puede usarse en aplicaciones de **CICLO PROLONGADO**.
- La unidad portátil de alimentación eléctrica es también usada para alimentar todos los accesorios de 12 V de CC, equipados con un enchufe macho para conectar en el encendedor de un vehículo. La toma de corriente continua tiene una protección automática de sobrecarga.
- Interruptor de prueba e indicadores LED. Circuitos de la tecnología más avanzada.

INFORMACIÓN PARA EL USUARIO

Si el usuario hace cambios o modificaciones a su unidad portátil de alimentación, que no sean expresamente aprobados por autoridades responsables del control de niveles de radiofrecuencia emitida por dicha unidad portátil de alimentación, podría causar emisiones de radiofrecuencia indeseables. A causa de esta acción el usuario podría perder su derecho a usar su unidad portátil de alimentación eléctrica.

CARACTERÍSTICAS DE SEGURIDAD

- Las cubiertas de seguridad para las pinzas evitan que las pinzas entren en contacto y provoquen chispas. Estas cubiertas giran 90 grados para poder retirar las pinzas con facilidad.
- Los surcos sirven para sujetar los cables, guardarlos y mantenerlos limpios. (Así no se ven cables colgando.)
- La unidad portátil de alimentación eléctrica posee la tecnología más moderna con su batería de 12 voltios sellada a prueba de derrames. Esta unidad puede guardarse en cualquier posición.

PROCEDIMIENTOS DE RECARGA

Cuando su unidad portátil de alimentación sea nueva debe cargarla por lo menos durante 30 horas, a menos que todos los indicadores de nivel de energía y la luz de carga se enciendan cuando se oprime el botón de prueba.



Figura 2. Botón de prueba, indicadores de proceso de carga y carga completa.



Figura 3. Panel de indicadores (J2000)

RECARGA DE LA UNIDAD PORTÁTIL DE ALIMENTACIÓN

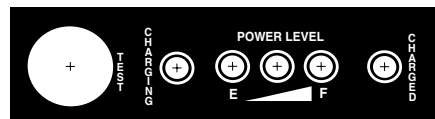
Note: Hay dos maneras de cargar la unidad portátil de alimentación. El primer método es carga automática con el cargador de pared que se proporciona (método preferido). El segundo método consiste en usar el cable de extensión conectado al enchufe de corriente continua. El segundo método no es automático y requiere de vigilancia, ya que se podría dañar la unidad portátil de alimentación en un caso de sobrecarga.

1. Con el cargador de pared. La fuente de alimentación portátil se carga automáticamente por medio del cargador de pared. Puede encontrar en la parte posterior o en el costado de su unidad un enchufe de carga conectado a una placa de circuito inteligente que carga automáticamente la unidad portátil. La nueva carga toma aproximadamente 4 a 6 horas por cada luz indicadora que no encienda cuando oprime el botón de prueba. La sobrecarga no es problema cuando se usa el cargador de pared, y se puede dejar conectada la unidad portátil indefinidamente a dicho cargador.
 - a. Enchufe la clavija del cargador de pared (ver Figura 1) en el ENCHUFE DE
 - b. Conecte el ADAPTADOR DE CA/CC a la toma de corriente de CA (se encenderá la luz amarilla de CARGA).
 - c. Permita que la unidad portátil de alimentación se cargue hasta que se encienda la luz de carga completa (CHARGED). Puede verificar el proceso de carga observando la luces rojas de NIVEL DE POTENCIA, ya que cuando las tres luces se enciendan, también debe encender la luz de carga completa.
 - d. Una vez que se encienda la luz de carga completa (CHARGED) deje cargando por tres a seis horas adicionales (es aceptable esperar tres horas pero, para asegurar su máxima capacidad, es preferible esperar seis horas).
 - e. Si no va a necesitar la unidad portátil de alimentación inmediatamente, la puede dejar conectada al cargador de pared. Recomendamos que deje el cargador de pared conectado a su unidad portátil de alimentación siempre que no la esté usando.
2. Con el cable de extensión opcional. Arranque el motor del vehículo. Enchufe un extremo del cable al receptáculo de la unidad portátil de alimentación y el otro extremo al enchufe del encendedor del vehículo. Oprima el botón de prueba una vez cada hora para

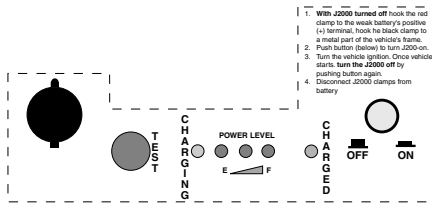

verificar el nivel de potencia. Después que todas las luces rojas y la luz de carga completa se enciendan, deje la unidad portátil cargando una o dos horas más para asegurar una carga completa. **¡NO LA SOBRECARGUE!** Este no es un método automático para cargar la unidad portátil. Debe vigilar frecuentemente el proceso de carga (oprimiendo el botón de prueba y observando los indicadores de NIVEL DE POTENCIA) para asegurar que no se sobrecargue la unidad portátil. La sobrecarga dañará su unidad portátil de alimentación.

Nota: Se debe oprimir el botón de prueba para verificar el nivel de potencia y la luz de carga completa.

INSTRUCCIONES DE OPERACIÓN

COMO CARGADOR DE BATERÍAS

La unidad portátil de alimentación está diseñada principalmente para arrancar un vehículo cuando la batería del vehículo se ha descargado hasta un punto en que no puede arrancar el vehículo sin ayuda. Sin embargo, la fuente portátil de alimentación se puede usar también para restaurar el nivel de carga de la batería del vehículo hasta cierto nivel.

1. Enchufe el cable de extensión de la fuente portátil de alimentación al enchufe del encendedor de cigarrillos del vehículo durante unos 30 minutos.

Nota: En algunos vehículos hay que girar la llave de arranque a la posición de accesorio para activar el encendedor de cigarrillos.

2. Quite el cable de extensión y haga arrancar el motor.

Nota: Para funcionamiento óptimo, no guarde la unidad en un ambiente de temperatura menor a 50°F (10°C) cuando la use como arrancador

COMO ARRANCADOR EN UN CASO DE EMERGENCIA

Nota: No conservar debajo de 50°F (10°C) si se usa como arrancador de un motor en caso de emergencia.

Para una fuente portátil de alimentación típica

1. Apague el interruptor de encendido del vehículo antes de conectar los cables.
2. Use la unidad en una zona bien ventilada.
3. **PROTÉJASE LOS OJOS.**
4. Fije la pinza positiva (roja +) al borne positivo de la batería débil (en sistema de tierra negativa).
5. Fije la pinza negativa (negra -) a la estructura del vehículo (tierra). Cerciórese que los cables no estén en el camino de correas móviles ni del ventilador.
6. Manténgase apartado de la batería cuando haga arrancar el vehículo.
7. Arranque el vehículo (gire la llave del encendido).

Nota: Si el vehículo no arranca en los primeros 6 segundos, deje enfriar su unidad portátil de alimentación por 3 minutos antes de tratar de arrancar de nuevo el vehículo porque, de no hacerlo, podría dañar la unidad portátil.

8. Una vez que arranque el motor, desconecte la pinza negativa (-) de la estructura del vehículo.
9. Desconecte la mordaza positiva (+).
10. Guarde las pinzas en sus cubiertas.



Para la fuente portátil de alimentación J2000 solamente

1. Apague el interruptor de encendido del vehículo antes de conectar los cables.
2. Use la unidad en una zona bien ventilada.
3. **PROTÉJASE LOS OJOS.**
4. Verifique que esté apagada la unidad portátil de alimentación (el interruptor de encendido ON/OFF debe estar salido como se muestra en las Figuras 3 y 4)



Figura 4. Interruptor ON/OFF (J2000)

5. Fije la pinza positiva (roja +) al borne positivo de la batería débil (en sistema de tierra negativa).
6. Fije la pinza negativa (negra -) a la estructura del vehículo (tierra). Cerciórese que los cables no estén en el camino de correas móviles ni del ventilador.
7. Oprima el botón de encendido ON/OFF para encender su unidad portátil de alimentación.
8. Arranque el vehículo (gire la llave del encendido).
9. Manténgase apartado de la batería cuando haga arrancar el vehículo.

Nota: Si el vehículo no arranca en los primeros 6 segundos, deje enfriar su unidad portátil de alimentación por 3 minutos antes de tratar de arrancar de nuevo el vehículo porque, de no hacerlo, podría dañar la unidad portátil.

10. Cuando arranque el vehículo, oprima el interruptor ON/OFF de su unidad portátil de alimentación para apagarla y desconecte la mordaza negativa (-) de la estructura del vehículo.

11. Desconecte la mordaza positiva (+).
12. Guarde las pinzas en sus cubiertas.

COMO FUENTE DE POTENCIA ALTERNATIVA PARA VEHÍCULOS

La unidad portátil de alimentación de corriente es una herramienta **ESENCIAL** para todas las personas que reemplazan baterías de vehículos. Casi todos los vehículos tienen componentes electrónicos con memoria, como sistemas de alarma, computadoras, radios, teléfonos, etc. Siempre que se reemplace la batería de un vehículo se perderá la memoria. No obstante, si el cable de extensión está enchufado a la unidad portátil de alimentación eléctrica y al encendedor de cigarrillos, se puede conservar la memoria.

COMO FUENTE DE POTENCIA PARA MÚLTIPLES USOS

La unidad portátil de alimentación eléctrica sirve también como fuente portátil de alimentación para todos los accesorios de 12 voltios de corriente continua equipados con un enchufe macho para encendedor de cigarrillos. El enchufe de corriente continua tiene protección automática contra sobrecarga.

Si la unidad portátil de alimentación eléctrica se usa con un inversor, puede hacer funcionar aparatos electrodomésticos que normalmente funcionan con corriente alterna de 120 voltios (ó 220 VCA en Europa).

El inversor recomendado para la unidad es de 300 vatios como máximo. Si desea mayor información, póngase en contacto con su distribuidor de unidades de alimentación eléctrica portátiles más cercano.



DIAGNÓSTICO Y CORRECCIÓN DE FALLAS

Problema: Se encienden 1 ó 2 luces rojas; el cargador está enchufado durante 24 horas y no cambia la condición de las luces.

Respuesta: Compruebe si el cargador está cargando. Debería estar caliente.

Problema: El cargador funciona bien, pero sigue sin haber ningún cambio en las luces cuando se conecta el cargador de pared a la unidad portátil de alimentación (la luz amarilla está encendida).

Respuesta: Posible defecto en la batería o en el disyuntor de corriente. Trate de usar un aparato (luz, televisión, etc.) con una clavija para encendedor y vea si funciona. Si funciona, el disyuntor de la unidad portátil está bien y el problema está en la batería.

Problema: Todas las luces se encienden cuando se enchufa el cargador a la unidad portátil de alimentación, pero cuando se desenchufa el cargador y se oprime el botón de prueba no se enciende ninguna luz.

Respuesta: La unidad portátil de alimentación tiene una batería defectuosa.

Pregunta: ¿Cuál es la causa de este problema?

Respuesta: Uso intenso sin un período de enfriamiento. VER LA NOTA: COMO ARRANCADOR EN UN CASO DE EMERGENCIA.

Problema: La unidad portátil de alimentación eléctrica está totalmente cargada pero no tiene potencia.

Respuesta: Compruebe el punto de contacto entre el cable y la mordaza de la unidad portátil de alimentación. Cerciórese de que la mordaza este presando bien el cable, o si su unidad tiene un interruptor de encendido, cerciórese que esté en la posición de encendido (ON).

Problema: Al tratar de usar un accesorio conectado al enchufe para cable de encendedor de cigarrillos en la unidad portátil de alimentación eléctrica, se oye un chasquido en el interior de la unidad.

Respuesta: El accesorio está tomando demasiado amperaje, haciendo que el disyuntor interno cambie a "ON" y "OFF". Puede ser que exista un problema con el accesorio, como un cortocircuito que causa la sobrecarga.

PREGUNTAS Y REPUESTAS

Pregunta: ¿Cuántos arranques de emergencia se pueden efectuar con una unidad BOOSTER PAC completamente cargada sin necesidad de recargarla?

Respuesta: De 1 a 30. Depende de factores tales como la temperatura, el estado general del vehículo y el tipo y tamaño del motor.

Pregunta: ¿Se puede reemplazar la batería de una unidad portátil de alimentación eléctrica?



Respuesta: Sí. Llame al Servicio Técnico (Technical Service) al (800) 328-2921 en E.U.A. o al (800).668-8642 en Canadá.

Pregunta: ¿Se puede reciclar la unidad portátil de alimentación eléctrica?

Respuesta: Sí. El medio ambiente fue uno de nuestros intereses principales en el desarrollo y diseño de la unidad portátil de alimentación eléctrica. La mayoría de los vendedores de baterías pueden desechar este producto cuando llega al fin de su vida útil. De hecho, su unidad portátil de alimentación eléctrica contiene una batería sellada de plomo-ácido y debe desecharse de una manera adecuada DE ACUERDO CON LA LEY. Vea las INSTRUCCIONES PARA QUITAR LA BATERÍA.

Pregunta: ¿Cuál es la temperatura ideal de conservación de la unidad portátil de alimentación eléctrica?

Respuesta: La temperatura ambiente. La unidad portátil de alimentación eléctrica puede funcionar incluso a temperaturas bajo cero, aunque con menos potencia. El calor intenso activará la autodescarga.

Pregunta: Tengo un cargador regular de baterías de 10 amperios. ¿Lo puedo usar para recargar la unidad portátil de alimentación eléctrica?

Respuesta: No. Se debe utilizar solamente el cargador de pared que se suministra con la unidad.

Pregunta: ¿Está hecha a prueba de errores la unidad portátil de alimentación eléctrica?

Respuesta: No. Deben seguirse las instrucciones para el arranque de motores. Lea las instrucciones en la parte posterior de la unidad.

Pregunta: ¿Debería encenderse de inmediato la luz amarilla de carga completa cuando recargo la unidad?

Respuesta: No, primero se encenderá la luz amarilla de carga se encenderá para indicar que el proceso de carga está comenzando. Luego las luces rojas de nivel de potencia se encienden en secuencia a medida que aumenta el nivel de la carga. Finalmente la luz verde de carga completa se encenderá, pero sólo hasta que la unidad portátil se aproxime a su plena carga.

Pregunta: ¿Cuánto tiempo debo cargar la unidad portátil de alimentación?

Respuesta: Puede dejar cargando su unidad portátil con el cargador de pared indefinidamente. Su unidad portátil debe cargarse durante 30 horas como mínimo cuando esté nuevo. Para cargarla con su cargador de pared, debe dejarla conectada durante 4 a 6 horas por cada luz que no encienda cuando oprima el botón de prueba (TEST).



Pregunta: ¿Cómo podré saber que la unidad portátil ha quedado completamente cargada?

Respuesta: Siga las instrucciones de carga, desconecte la unidad portátil del cargador de pared y oprima el botón de prueba (TEST). Si se encienden todas las luces indicadoras de potencia y la luz de carga completa (CHARGED o CHARGING), su unidad portátil de alimentación está completamente cargada.

Pregunta: ¿Cómo puedo probar la batería de mi unidad portátil de alimentación? para determinar si necesito reemplazarla?

Respuesta: El fabricante recomienda que se use un probador de carga de baterías de 100 amperios. Si somete la unidad portátil a la carga de 100 amperios del probador por 6 segundos, la unidad debe mantener por lo menos un nivel de 9 voltios de CC.

PRUEBA DE LA BATERÍA

Una vez cargada totalmente la batería hasta que enciendan todas las luces rojas, aplique una carga de 100 amperios al enchufe de carga de vehículo (en la unidad portátil de alimentación), durante 6 segundos vigilando el voltaje en el enchufe de carga de vehículo. La batería está bien si el voltaje es igual o mayor de 9 voltios.

INSTRUCCIONES PARA QUITAR Y DESECHAR LA BATERÍA



Contiene una batería sellada de plomo-ácido, a prueba de derrames. Debe desecharse en la forma debida.

!!! IMPORTANTE !!!

La batería en el interior de esta unidad portátil de alimentación eléctrica es una batería de plomo-ácido sellada. LA LEY exige que sea debidamente retirada y reciclada o desechada. Si bien hay varias reglamentaciones federales que deben cumplirse en todos los Estados Unidos, el gobierno de su estado o los gobiernos locales pueden haber establecido reglamentaciones adicionales que deberán cumplirse. En otros países el usuario debe cumplir con las reglamentaciones locales.

Cuando la batería de este producto necesite reemplazarse, retirela siguiendo las instrucciones siguientes y llévela al centro local de reciclado para reciclarla o desecharla adecuadamente. Si no hay centro de reciclado para baterías de plomo-ácido en su localidad, comuníquese a la agencia local de protección ambiental para pedir instrucciones.

INSTRUCCIONES PARA QUITAR LA BATERÍA

Comience asegurándose de que las dos pinzas de la unidad portátil estén alojadas en las cubiertas protectoras a cada lado de la unidad.

1. Coloque la unidad portátil de alimentación con el lado frontal hacia abajo. Busque en la parte posterior de la unidad, los cuatro tornillos que sujetan la cubierta (DOS POR EL BORDE DERECHO Y DOS POR EL BORDE IZQUIERDO).
2. Retire los cuatro tornillos, luego levante la mitad posterior de la cubierta de la unidad.
3. En la parte superior de la batería hay dos terminales, cada uno de ellos está conectado a cables. Desconecte esos cables de la batería retirando para ello los pernos que los fijan en los terminales. PARA PREVENIR LA CREACIÓN DE UN ARCO



ELÉCTRICO, tenga cuidado de no tocar los dos terminales de la batería con las herramientas que esté usando para retirar los pernos.

4. Levante la batería para sacarla de la mitad frontal de la cubierta.
5. Para instalar una nueva batería,

siga el procedimiento anterior a la inversa.

Nota: Recuerde que los alambres rojos van conectados al borne positivo de la batería (+) y los cables negros van conectados al borne negativo (-).

E
S
P
A
Ñ
O
L

ALIMENTATION PORTABLE MANUEL DE L'UTILISATEUR

Cet appareil contient une batterie au plomb à bac hermétique qui doit toujours être chargée à fond. Rechargez-la dès la réception, immédiatement après chaque utilisation et tous les six mois si elle n'est pas utilisée ce chargeur contient un circuit intelligent qui permet de le laisser en position de charge continuellement sans risque de dommage. Sinon, la durée de vie de la batterie sera fortement réduite.

Cher client, FÉLICITATIONS ! Vous venez d'acquérir la meilleure alimentation portable et démarreur de moteur actuellement sur le marché. Nous avons pris de nombreuses mesures sur le plan du contrôle de qualité et des processus de fabrication pour que notre produit vous parvienne en excellente condition et que son fonctionnement vous donne entière satisfaction. Dans le cas improbable où votre alimentation portable contiendrait un élément endommagé ou manquant, ne fonctionnerait pas comme prévu ou nécessiterait le service couvert par la garantie, **NE RÉEXPÉDIEZ PAS VOTRE ALIMENTATION PORTABLE AU MAGASIN.**

Veillez appeler notre NUMÉRO SANS FRAIS 800-328-2921 aux États-Unis ou 800-668-8642 au Canada et demander le service technique. Le représentant de notre service technique fera le maximum pour vous expédier la pièce de rechange au plus vite. Si le produit doit être réparé, il vous offrira la solution la plus rapide pour toute réparation sous garantie. **Conservez votre reçu d'achat comme attestation de la garantie.**

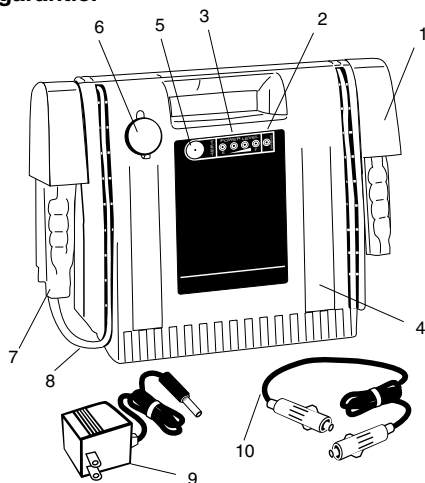

1. Étuis de rangement de sécurité
2. Voyant de CHARGE complète.
3. Voyants DEL du niveau de puissance.
4. Boîtier
5. Bouton de TEST
6. Prise pour accessoires
7. Pincés robustes
8. Câbles flexibles et robustes
9. Chargeur mural
10. Rallonge (en option)
Pas illustré, prise de charge
(à l'arrière ou sur le côté).

Figure 1. Alimentation portable type

Utilisateur : conservez ces instructions pour pouvoir les consulter à l'avenir. Lisez attentivement toutes les instructions avant d'utiliser cette alimentation portable.

© Clore Automotive Mars 2002

19

Imprimé n° 842-270-000

RÉSUMÉ DES CONSIGNES DE SÉCURITÉ

SAUVEGARDEZ CES INSTRUCTIONS –
Ce manuel contient d'importantes
consignes de sécurité et d'utilisation.



**Contient une batterie au
plomb étanche, à bac
hermétique. Doit être
jetée de manière
appropriée.**



AVERTISSEMENT

**PRÉSENCE DE GAZ
EXPLOSIFS.**

- Il est dangereux de travailler à proximité d'une batterie au plomb. En service normal, les batteries produisent des gaz explosifs. Pour cette raison, il est extrêmement important de relire ce manuel avant chaque utilisation de l'alimentation portable et d'en

F
R
A
N
Ç
A
I
S



suivre les consignes.

- Pour réduire les risques d'explosion, suivez ces instructions et celles publiées par le fabricant de la batterie et par les fabricants de tout autre matériel utilisé à proximité. Relisez les mises en garde figurant sur ces produits et sur le moteur.

PRÉCAUTIONS PERSONNELLES

- Assurez-vous que quelqu'un est à portée de voix ou suffisamment proche pour vous venir en aide durant toute intervention à proximité d'une batterie au plomb.
- Ayez à votre disposition de l'eau en abondance et du savon en cas de projection d'acide dans les yeux, sur la peau ou sur les vêtements.
- Portez des lunettes et des vêtements assurant une protection totale et évitez de vous toucher les yeux durant toute intervention à proximité d'une batterie.
- Si de l'acide entre en contact avec la peau ou les vêtements, lavez-les immédiatement à l'eau et au savon. Si de l'acide pénètre dans l'oeil, rincez l'oeil immédiatement à grande eau sous un robinet d'eau froide pendant au moins 10 minutes et consultez un médecin sans attendre.
- **Ne fumez JAMAIS** à proximité d'une batterie et éloignez-en toujours les sources de flammes ou d'étincelles.
- Faites particulièrement attention à ne pas laisser tomber un objet métallique, comme un outil, sur la batterie. Cela risquerait de produire des étincelles ou de court-circuiter la batterie ou d'autres organes électriques, d'où le risque d'explosion.
- Retirez les objets personnels en

métal tels que bagues, bracelets, colliers et montre durant toute intervention à proximité d'une batterie au plomb. Le courant de court-circuit engendré par la batterie peut être suffisamment intense pour souder une bague ou un objet similaire au métal, provoquant ainsi de graves brûlures.

- N'utilisez cette alimentation portable que pour charger ou dépanner une batterie **AU PLOMB**. Ne l'utilisez pas pour recharger les piles sèches communément utilisées pour l'alimentation des appareils ménagers. Ces piles risquent d'éclater et de causer des blessures corporelles et des dégâts matériels.
- **Ne chargez et ne survoltz JAMAIS** une batterie gelée.
- **Ne mettez JAMAIS** les pinces en contact l'une de l'autre ou en contact de la même pièce métallique pour éviter un arc électrique.

CONSIGNES IMPORTANTES DE SÉCURITÉ

- L'utilisation d'un accessoire non recommandé ni vendu par le fabricant risque d'endommager l'appareil et de blesser quelqu'un.
- Pour débrancher le chargeur mural ou la rallonge, tirez sur la fiche, **JAMAIS SUR LE CORDON**.
- Ne rechargez pas l'alimentation portable si le chargeur mural ou le cordon d'alimentation est endommagé. Remplacez-les immédiatement.
- L'alimentation portable peut être utilisée par tous les temps, sous la pluie, la neige, sous une température chaude ou froide.
- N'immergez pas l'appareil



dans l'eau.

- Ne l'utilisez pas avec des substances inflammables comme de l'essence, etc.
- Si l'alimentation portable a reçu un choc violent ou si elle a été endommagée de toute autre manière, faites-la vérifier par un technicien qualifié. Si elle présente une fuite d'électrolyte, ne la réexpédiez pas. Apportez-la au centre de recyclage de batteries le plus proche.
- Ne démontez pas l'alimentation portable. Faites-la vérifier par un technicien qualifié.
- *L'alimentation portable ne doit jamais être laissée entièrement déchargée pour une durée quelle qu'elle soit. La batterie peut être endommagée de manière irréversible et son rendement baissera en conséquence. Lorsque l'alimentation portable n'est pas utilisée, laissez-la branchée au chargeur mural ou rechargez-la tous les six (6) mois.*

CARACTÉRISTIQUES DE L'ALIMENTATION PORTABLE

- Fournit la puissance suffisante pour le démarrage de véhicules. Une puissance supérieure à celle nécessitée par la plupart des véhicules. Peut être également utilisée avec les applications à **DÉCHARGE POUSSÉE**.
- L'alimentation portable peut alimenter la plupart des accessoires fonctionnant sous 12 volts c.c. dotés d'une fiche mâle pour allume-cigare. La prise cc est munie d'une protection automatique contre les surcharges.
- Interrupteur de test et voyants DEL. Circuit d'avant-garde.

INFORMATION À L'UTILISATEUR

Tout changement ou modification apporté(e) à l'alimentation portable par l'utilisateur, et n'ayant pas été formellement approuvé(e) par la partie responsable des niveaux d'émission de radiofréquences provenant de l'alimentation portable, peut entraîner l'émission d'une quantité indésirable d'énergie RF. Ce type d'intervention risque d'annuler l'autorisation de l'utilisateur d'employer l'alimentation portable.

CARACTÉRISTIQUES DE SÉCURITÉ

- Les étuis d'entreposage de sécurité empêchent la formation accidentelle d'étincelles et pivotent à 90° pour faciliter le retrait des pinces.
- Les rainures pour câble immobilisent les câbles, ce qui permet de les entreposer de manière soignée (plus de câbles pendouillant en l'air).
- L'alimentation portable contient la technologie la plus récente avec sa batterie au plomb étanche, à bac hermétique, de 12 volts. Elle peut être entreposée dans n'importe quelle position.

FRANÇAIS

PROCÉDURES DE RECHARGE

Lorsqu'elle est neuve, l'alimentation portable doit être chargée pendant une durée minimale de 30 heures, à moins que tous les voyants du niveau de puissance et le voyant de charge complète ne s'allument lorsque le bouton de test est pressé.

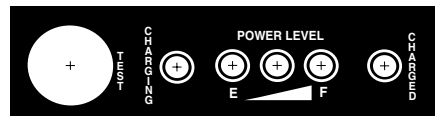

Figure 2. Bouton de test, voyants DEL du niveau de puissance et de charge complète

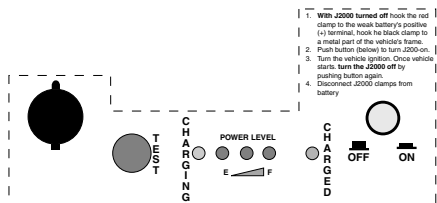

Figure 3. Tableau indicateur (J2000)

RECHARGE DE LA SOURCE PORTABLE

Remarque : Il y a deux manières de charger l'alimentation portable. La première méthode (préférée), la recharge automatique, consiste à utiliser le chargeur mural fourni. La seconde est l'utilisation de la prise d'alimentation en courant continu avec la rallonge. Cette deuxième méthode n'est pas automatique et nécessite une surveillance, car une surcharge risquerait d'endommager l'alimentation portable.

FRANCAIS

1. Avec le chargeur mural. L'alimentation portable se recharge automatiquement à l'aide du chargeur mural. Une PRISE DE CHARGE (située à l'arrière ou sur le côté de l'alimentation portable) est connectée à l'alimentation portable par l'intermédiaire d'une carte imprimée *intelligente*, ce qui rend la recharge automatique. La recharge dure environ 4 à 6 heures pour chaque voyant qui ne s'allume pas lorsque le bouton de test est pressé. L'utilisation du chargeur mural élimine le problème de surcharge et l'alimentation portable peut rester connectée au chargeur mural indéfiniment.
 - a. Insérez la fiche du chargeur mural (figure 1) dans la PRISE DE CHARGE (montée à l'arrière ou sur le côté de l'alimentation portable).
2. Avec la rallonge en option. Démarrez le moteur du véhicule. Branchez une extrémité de la rallonge dans la prise de courant de l'alimentation portable et l'autre dans la prise de l'allume-cigare du
 - b. Branchez l'ADAPTEUR CA/CC du chargeur mural dans la prise de courant alternatif (le voyant jaune de charge en cours « CHARGING » s'allumera).
 - c. Attendez que l'alimentation portable ait le temps de se recharger, c'est-à-dire jusqu'au moment où le voyant de charge complète « CHARGED » s'allume (vous pouvez surveiller l'avancement de la charge en vérifiant les voyants rouges du niveau de puissance « POWER LEVEL » – lorsque tous les trois sont allumés, le voyant « CHARGED » doit s'allumer à son tour).
 - d. Dès que le voyant « CHARGED » est allumé, continuez la charge trois à six heures de plus (trois heures sont acceptables, mais pour assurer une puissance maximale, six heures sont recommandées).
 - e. Si vous ne prévoyez pas d'utiliser l'alimentation portable tout de suite, vous pouvez la laisser branchée au chargeur mural. Nous recommandons de laisser le chargeur connecté à l'alimentation portable chaque fois que l'appareil n'est pas utilisé.



véhicule. Appuyez sur le bouton de test toutes les heures pour vérifier le NIVEAU DE PUISSANCE.

Lorsque tous les voyants rouges et le voyant de charge complète « Charged » s'allument, continuez à charger l'alimentation portable 1 à 2 heures de plus pour assurer qu'elle soit entièrement rechargée.

NE LA SURCHARGEZ PAS ! Il ne s'agit pas d'une méthode de recharge automatique. Vous devez surveiller le processus de recharge à intervalles réguliers (en vérifiant les indicateurs du niveau de charge « POWER LEVEL » qui s'allument lorsque le bouton « TEST » est pressé) pour vous assurer que l'alimentation portable n'est pas surchargée. En cas de surcharge, l'appareil sera endommagé.

Remarque : Les voyants du niveau de puissance et de la charge complète ne peuvent s'allumer que si le bouton de test est pressé.

CONSIGNES D'UTILISATION

UTILISATION COMME CHARGEUR DE BATTERIE

L'alimentation portable est prévue, principalement, pour être utilisée pour le démarrage ou redémarrage d'un véhicule dont la batterie est si déchargée qu'elle ne peut mettre le moteur en marche toute seule. Cependant, l'alimentation portable peut aussi servir à recharger légèrement la batterie du véhicule.

1. Branchez la rallonge entre l'alimentation portable et la prise de l'allume-cigare du véhicule pendant 30 minutes.

Remarque : Dans certains véhicules, la clé de contact doit être tournée sur « Accessoires » pour activer la prise de l'allume-cigare.

2. Retirez la rallonge, puis démarrez le véhicule.

Remarque : Une batterie défectueuse peut refuser d'accepter la charge provenant de l'alimentation portable.

UTILISATION COMME BATTERIE DE SECOURS

Remarque : Pour une performance optimale, n'entreposez pas l'appareil à une température inférieure à 10 °C (50 °F) lorsque vous l'utilisez comme batterie d'appoint.

Alimentation portable type

1. Coupez le contact avant de brancher les câbles.
2. Effectuez la procédure dans un endroit bien ventilé.
3. PROTÉGEZ VOS YEUX.
4. Branchez la pince positive (rouge +) à la borne positive de la batterie déchargée (pour les véhicules à masse négative).
5. Branchez la pince négative (noire -) au châssis du véhicule (masse) en veillant à ce que les câbles soient éloignés des courroies ou du ventilateur.
6. Tenez-vous éloigné des batteries pendant le démarrage avec la batterie d'appoint.
7. Démarrez le véhicule (tournez la clé de contact).

Remarque : Si le véhicule ne démarre pas dans les 6 secondes, laissez refroidir la batterie interne de l'alimentation portable pendant 3 minutes avant d'essayer à nouveau de lancer le moteur, sinon l'appareil pourrait être endommagé.

8. Lorsque le véhicule démarre, débranchez la pince négative (-) du châssis du véhicule.



9. Débranchez la pince positive (+).
10. Remettez les pinces dans les étuis.

Alimentation portable J2000 seulement

1. Coupez le contact avant de brancher les câbles.
2. Effectuez la procédure dans un endroit bien ventilé.
3. PROTÉGEZ VOS YEUX.
4. Assurez-vous que l'alimentation portable est sur Arrêt (« OFF ») (le commutateur MARCHE/ARRÊT est sorti, reportez-vous aux figures 3 et 4).



Figure 3. Commutateur MARCHE/ARRÊT (J2000)

5. Branchez la pince positive (rouge +) à la borne positive de la batterie déchargée (pour les véhicules à masse négative).
6. Branchez la pince négative (noire -) au châssis du véhicule (masse) en veillant à ce que les câbles soient éloignés des courroies ou du ventilateur.
7. Appuyez sur le commutateur MARCHE/ARRÊT pour mettre l'alimentation portable en marche (« ON »).
8. Démarrez le véhicule (tournez la clé de contact).
9. Tenez-vous éloigné des batteries pendant le démarrage avec la batterie d'appoint.

Remarque : Si le véhicule ne démarre pas dans les 6 secondes, laissez refroidir la batterie interne de l'alimentation portable pendant 3 minutes avant d'essayer à nouveau de lancer le moteur, sinon l'appareil pourrait être endommagé.

10. Lorsque le véhicule démarre,

appuyez sur le commutateur MARCHE/ARRÊT de l'alimentation portable pour la mettre à l'arrêt (« OFF ») et débranchez la pince négative (-) du châssis du véhicule.

11. Débranchez la pince positive (+).
12. Remettez les pinces dans les étuis.

UTILISATION COMME ALIMENTATION AUXILIAIRE POUR VÉHICULES

L'alimentation portable est un outil **ESSENTIEL** pour toutes les personnes se livrant au remplacement de batteries automobile. La plupart des véhicules contiennent des composants électroniques avec mémoire, tels que les systèmes d'alarme, les ordinateurs, les radios, les téléphones, etc. et lorsque la batterie du véhicule est remplacée, les données sauvegardées en mémoire sont perdues. Cependant, si la rallonge est branchée entre l'alimentation portable et la prise de l'allume-cigare du véhicule, les informations en mémoire peuvent être sauvegardées.

ALIMENTATION À USAGES MULTIPLES

L'alimentation portable sert également d'alimentation à tous les accessoires fonctionnant sous 12 volts cc et dotés d'une prise mâle pour allume-cigare. La prise cc est munie d'une protection automatique contre la surcharge.

Lorsque l'alimentation portable est utilisée avec un convertisseur cc/ca (onduleur), elle peut faire fonctionner des appareils normalement alimentés en 120 V ca ou 220 V ca.

L'onduleur recommandé pour l'alimentation portable doit avoir une puissance ne dépassant pas 300 watts. Pour plus d'informations, contactez le revendeur d'alimentation portable le plus proche.



DÉPANNAGE

Problème : 1 ou 2 voyants rouges s'allument, le chargeur est branché pour 24 heures et il n'y a aucun changement parmi les voyants.

Réponse : Vérifiez le chargeur pour voir s'il est en cours de charge. Il devrait être chaud.

Problème : Le chargeur fonctionne bien, mais il n'y a aucun changement parmi les voyants lorsque le chargeur mural est connecté à l'alimentation portable (voyant jaune allumé).

Réponse : Il est possible que la batterie ou le disjoncteur soit défectueux. Essayez d'utiliser un autre appareil (lampe, télévision, etc.) doté d'une prise pour allume-cigare pour voir s'il fonctionne. Si c'est le cas, le disjoncteur de l'alimentation portable fonctionne correctement et le problème réside dans la batterie.

Problème : Tous les voyants s'allument lorsque le chargeur est branché à l'alimentation portable mais, lorsque le chargeur est débranché et que le bouton de test est pressé, aucun voyant ne s'allume.

Réponse : L'alimentation portable contient une batterie défectueuse.

Question : Quelle en est la cause ?

Réponse : Une utilisation intensive sans période de refroidissement suffisante;
REPORTEZ-VOUS À LA REMARQUE : UTILISATION COMME BATTERIE DE SECOURS.

Problème : L'alimentation portable est complètement chargée, mais n'a aucune puissance.

Réponse : Examinez le raccordement du fil à la pince de l'alimentation. Vérifiez le sertissage ou, si votre appareil est muni d'un commutateur marche/arrêt, que celui-ci est en position de marche.

Problème : Lorsque j'essaie de faire fonctionner un accessoire en utilisant la sortie prévue sur l'alimentation portable, j'entends des cliquetis provenant de l'intérieur de l'alimentation portable.

Réponse : L'accessoire consomme trop de courant, provoquant des déclenchements et réarmements successifs du disjoncteur. Il se peut que le problème soit lié à l'accessoire (un court-circuit éventuel) qui provoque la surcharge.

QUESTIONS ET RÉPONSES

Question : Combien de démarrages de secours peut-on faire avec un Booster Pac complètement chargé avant de devoir le recharger ?

Réponse : De 1 à 30 selon les facteurs, tels que la température, l'état général du véhicule, le type et la dimension du moteur.

Question : Peut-on remplacer la batterie de l'alimentation portable ?

Réponse : Oui. Appelez le service technique au 800-328-2921 aux États-Unis ou au 800-668-8642 au Canada.



Question : Peut-on recycler l'alimentation portable ?

Réponse : Oui, la protection de l'environnement a joué un rôle important dans le développement et la conception de l'alimentation portable. La plupart des magasins de vente de batterie peuvent disposer de ce produit à la fin de sa vie utile. En fait, votre alimentation portable contient une batterie au plomb étanche, à bac hermétique qui doit être mise au rebut conformément aux **LOIS EN VIGUEUR**. Référez-vous à la rubrique DÉPOSE DE LA BATTERIE.

Question : Je suis en train de recharger mon alimentation portable ; est-ce que le voyant jaune de charge complète doit s'allumer tout de suite ?

Réponse : Non. Le voyant jaune « CHARGING » s'allume en premier pour indiquer que la charge est en cours, puis les voyants rouges « POWER LEVEL » s'allument l'un après l'autre en fonction de l'élévation du niveau de puissance. Le voyant vert « CHARGED » s'allume en dernier, mais seulement lorsque l'alimentation portable est presque chargée à fond.

Question : Quelle est la température idéale d'entreposage lors du fonctionnement de l'alimentation portable ?

Réponse : La température ambiante. L'alimentation portable fonctionne également à une température inférieure à zéro, mais sa puissance sera affaiblie. Une chaleur intense déclenchera une décharge spontanée.

Question: J'ai un chargeur de batteries normal de 10 ampères, est-ce que je peux l'utiliser pour recharger l'alimentation portable ?

Réponse : Non, utilisez uniquement le chargeur mural.

Question: Est-ce que l'alimentation portable fonctionne de manière infaillible ?

Réponse : Non. Les instructions sur le démarrage de secours doivent être observées. Reportez-vous au dos de l'alimentation portable.

Question : Pendant combien de temps doit-on recharger l'alimentation portable ?

Réponse : Vous pouvez laisser l'alimentation portable branchée indéfiniment sur le chargeur mural. Si elle est neuve, elle nécessite un minimum de 30 heures de recharge. Pour recharger l'alimentation à l'aide du chargeur mural, prévoyez une durée de 4 à 6 heures pour chaque voyant qui ne s'allume pas lorsque le bouton « TEST » est pressé.

Question : Comment peut-on savoir à quel moment l'alimentation portable est entièrement chargée ?

Réponse : Suivez toutes les instructions concernant la recharge, débranchez l'alimentation portable du chargeur mural et appuyez sur le bouton « TEST ». Si tous les voyants indicateurs de puissance et le voyant de charge complète



« CHARGED » (ou de charge en cours « CHARGING ») s'allument, l'alimentation portable est chargée à fond.

Question : Comment peut-on tester la batterie à l'intérieur de l'alimentation portable pour voir si elle doit être remplacée ?

Réponse : Le fabricant recommande d'utiliser un appareil de vérification de la batterie de 100 A. Chargez la batterie de l'alimentation portable pendant 6 secondes avec une charge de 100 A et elle devrait maintenir une tension minimale de 9 Vcc

appropriée. Alors qu'il existe des lois fédérales qui s'appliquent sur tout le territoire des États-Unis, le gouvernement de votre pays ou votre municipalité peuvent avoir imposé des réglementations supplémentaires.

Lorsque la batterie à l'intérieur de l'appareil doit être remplacée, déposez-la conformément aux instructions fournies ci-dessous et apportez-la à un centre de recyclage local qui procédera à son recyclage ou à sa mise au rebut de manière appropriée. S'il n'existe pas de centre de recyclage local qui accepte les batteries au plomb à bac hermétique, contactez l'agence locale pour l'environnement et demandez les instructions à suivre.

INSTRUCTIONS POUR LA DÉPOSE

Commencez par vérifier que les deux pinces de démarrage sont bien arrimées dans leur étui de chaque côté de l'alimentation portable.

1. Basculez l'alimentation portable sur sa face avant. À l'arrière de l'appareil, repérez les quatre vis qui retiennent le châssis de l'alimentation portable (DEUX VIS SUR LE REBORD GAUCHE, DEUX VIS SUR LE REBORD DROIT).
2. Retirez les quatre vis, puis détachez la moitié arrière du châssis de l'alimentation portable.
3. Sur le dessus de la batterie se trouvent deux bornes, chacune étant connectée avec des fils. Débranchez les fils de la batterie en retirant les boulons qui les retiennent aux bornes de la batterie. POUR ÉVITER LA FORMATION ACCIDENTELLE D'UN ARC ÉLECTRIQUE, veillez à ne pas mettre en contact les deux bornes de la batterie avec les outils utilisés pour retirer les boulons.
4. Sortez la batterie de la moitié avant du châssis.

FRANÇAIS

ESSAI DE LA BATTERIE

Après avoir chargé la batterie à fond de manière que tous les voyants rouges s'allument, appliquez une charge de 100 A à la pince de charge du véhicule (sur l'alimentation portable) pendant 6 secondes tout en surveillant la tension de la batterie (au niveau de la pince de charge du véhicule). Si la tension est égale ou supérieure à 9 Vcc, la batterie est bonne.

INSTRUCTIONS POUR LA DÉPOSE ET LA MISE AU REBUT DE LA BATTERIE





Contient une batterie au plomb étanche, à bac hermétique. Doit être jetée de manière appropriée.

!!! IMPORTANT !!!

DÉPOSE ET MISE AU REBUT

La batterie à l'intérieur de l'alimentation portable est une batterie au plomb à bac hermétique. La loi impose de la déposer et de la recycler ou jeter de manière



5. Pour installer une nouvelle batterie, suivez la procédure inverse.

Remarque : Rappelez-vous que les fils rouges se branchent sur la borne positive (+)

de la batterie et que les fils noirs se branchent sur la borne négative (-) de la batterie.



F
R
A
N
C
A
I
S



FONTE DE ENERGIA PORTÁTIL MANUAL DO USUÁRIO

Esta unidade possui uma bateria lacrada de ácido e chumbo que deve ser mantida com carga completa. Recarregue-a assim que a receber, imediatamente após cada utilização, e a cada seis meses se ela não for usada (este carregador contém um circuito inteligente que permite que ela seja deixada carregando continuamente sem que se danifique). Caso isso não seja feito, a vida útil da bateria poderá ser grandemente reduzida.

Caro Cliente: PARABÉNS. Você acabou de adquirir a fonte de energia portátil e partida para motores da mais alta qualidade do mercado. Nós tomamos numerosas providências quanto ao controle de qualidade e aos nossos processos de fabricação, de forma a assegurar que o seu produto chegue nas melhores condições, e que ele funcione de forma a satisfazê-lo. No caso raro de que a sua fonte de energia portátil contenha um item danificado ou ausente, não funcione conforme especificado, ou necessite de manutenção na garantia, **NÃO LEVE A SUA FONTE DE ENERGIA PORTÁTIL DE VOLTÀ À LOJA.**

Por favor, ligue para o nosso NÚMERO DE DISCAGEM GRATUITA nos Estados Unidos (800-328-2921) ou Canadá (800-668-8642) e chame o nosso Serviço de Assistência Técnica. Nosso representante do serviço de assistência técnica cuidará do envio de sua peça. Se o seu produto necessitar de manutenção na garantia, nosso representante do serviço de assistência técnica o ajudará a obter a solução mais rápida possível dentro da garantia. **Guarde seu recibo de compra, pois ele é necessário para a manutenção na garantia.**

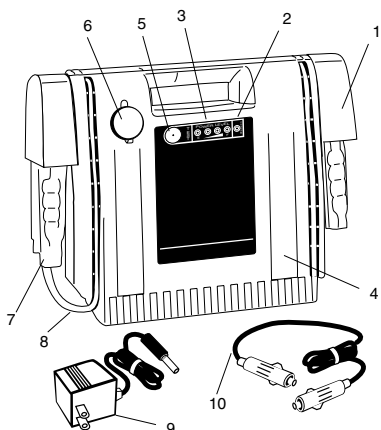

1. Cordon de seguranga para armazenagem
2. Luz indicadora de CARREGADO
3. Indicador de energia de LEDs múltiplos
4. Carcaça
5. Chave de TESTE
6. Tomada acessória
7. Pinças para uso pesado
8. Cabos flexíveis para uso pesado
9. Carregador de parede
10. Fio de extensão (opcional)
Não mostrado. Soquete para carga (na parte traseira ou do lado)

Figura 1. Fonte de energia portátil

Consumidor: Mantenha estas instruções para uso futuro. Leia cuidadosamente todas as instruções antes de utilizar esta fonte de energia portátil.

© Clore Automotive Março 2002

29

Formulário No. 842-270-000 Rev. A

SUMÁRIO DE SEGURANÇA

GUARDE ESTAS INSTRUÇÕES – Este manual contém importantes instruções de segurança e operação.



Contém uma bateria lacrada de ácido e chumbo à prova de vazamentos. Deve ser descartada adequadamente.



ADVERTÊNCIA

RISCO DE GASES EXPLOSIVOS.

- Trabalhar na vizinhança de uma bateria de ácido e chumbo é perigoso. As baterias geram gases explosivos durante sua operação normal. Por esta razão,

PORTUGUÊS



é essencial que você leia este manual e siga as instruções com exatidão.

- Para reduzir o risco de uma explosão da bateria, siga estas instruções e aquelas publicadas pelo fabricante da bateria e pelos fabricantes de qualquer equipamento que você pretenda utilizar nas proximidades da bateria. Reveja as marcações de advertência nesses produtos e no motor.

PRECAUÇÕES PESSOAIS

- Alguém deve estar dentro da área de alcance de sua voz ou próximo o bastante para vir em seu auxílio quando você trabalhar nas proximidades de uma bateria de ácido e chumbo.
- Tenha próximos a você bastante água doce e sabão no caso do ácido da bateria entrar em contato com a pele, roupas ou olhos.
- Use uma proteção completa para os olhos e roupas de proteção. Evite tocar nos olhos enquanto estiver trabalhando próximo à bateria.
- Se o ácido da bateria entrar em contato com a pele ou as roupas, lave-as imediatamente com sabão e água. Se o ácido entrar no olho, imediatamente lave-o com abundância de água corrente fria por pelo menos 10 minutos e procure assistência médica imediatamente.
- NUNCA fume ou deixe uma faísca ou chama nas proximidades de uma bateria ou motor.
- Tenha um cuidado redobrado para reduzir o risco de deixar cair uma ferramenta de metal na bateria. Se isso ocorrer, poderá produzir uma faísca ou um curto-circuito na bateria ou em outras

partes elétricas, o que poderá causar uma explosão.

- Remova itens pessoais metálicos, tais como anéis, braceletes, colares e relógios quando estiver trabalhando com uma bateria de ácido e chumbo. Uma bateria de ácido e chumbo pode produzir uma corrente de curto-circuito alta o bastante para soldar um anel (ou outro objeto parecido) ao metal, causando uma queimadura grave.
- Use a fonte de energia portátil para carregar ou intensificar a carga de baterias de ÁCIDO E CHUMBO somente. Não a utilize para carregar baterias secas, que são usadas normalmente em aparelhos domésticos. Essas baterias podem explodir e causar ferimentos em pessoas e danos em propriedades.
- NUNCA carregue ou intensifique a carga de uma bateria congelada.
- NUNCA deixe que as pinças se toquem ou que entrem em contato com a mesma peça de metal para prevenir a formação de um arco voltaico.

INSTRUÇÕES DE SEGURANÇA IMPORTANTES

- O uso de um acessório não recomendado ou vendido pelo fabricante pode resultar em um risco de dano à unidade, ou ferimentos em pessoas.
- Quando utilizar o carregador de parede ou o fio de extensão, puxe-o pelo conector, e NUNCA PELO FIO quando desconectá-lo.
- Não recarregue a fonte de energia portátil com um carregador de parede ou um fio de extensão danificado. Substitua-os imediatamente.



- A fonte de energia portátil pode ser usada sob quaisquer condições de tempo: chuva, neve, temperaturas altas ou baixas.
- Não submerja na água.
- Não opere com inflamáveis, tais como gasolina, etc.
- Se a fonte de energia portátil receber um impacto forte, ou for danificada de outra maneira, de qualquer forma, leve-a para ser verificada por alguém qualificado em manutenção. Se a fonte de energia portátil estiver com um vazamento de ácido da bateria, não a envie. Leve-a ao local de reciclagem de baterias mais próximo de sua área.
- Não desmonte a fonte de energia portátil. Leve-a para ser verificada por alguém qualificado em manutenção.
- A fonte de energia portátil nunca deve ser deixada em um estado de descarga total por qualquer período de tempo. Isso pode ocasionar um dano permanente à bateria, tendo como resultado um fraco desempenho da mesma. Quando não estiver em uso, deixe a fonte de energia portátil conectada ao carregador de parede, ou recarregue-a a cada seis (6) meses.

CARACTERÍSTICAS DA FONTE DE ENERGIA PORTÁTIL

- Fornece bastante potência para dar a partida em veículos. É mais do que o suficiente para dar a partida na maioria dos carros. Também pode ser usada em aplicações de CICLO COMPLETO.
- A fonte de energia portátil provê de energia a maioria dos acessórios de 12 Vdc equipados com um conector macho para

isqueiro. A tomada dc tem uma proteção automática contra sobrecargas.

- Chave de teste e luzes LED. Estado da arte em matéria de circuitos.

INFORMAÇÃO AO USUÁRIO

Mudanças ou modificações na fonte de energia portátil feitas pelo usuário, que não sejam expressamente aprovadas pela parte responsável pelos níveis de emissão de rádio-freqüência da fonte de energia portátil, podem causar a emissão de uma quantidade indesejável de energia de rádio-freqüência. Esta ação pode invalidar a autorização do usuário para usar a fonte de energia portátil.

CARACTERÍSTICAS DE SEGURANÇA

- Coldres de segurança para armazenagem previnem um centelhamento acidental das pinças, e rotacionam 90° para uma fácil remoção das mesmas.
- Encaixes para os cabos prendem-nos, possibilitando um armazenamento desobstruído. (Acaba com a má aparência de fios balançando).
- A fonte de energia portátil contém a mais recente tecnologia, com a sua bateria de 12 V selada à prova de vazamentos. A fonte de energia portátil pode ser guardada em qualquer posição.

PROCEDIMENTOS PARA RECARGA

Quando nova, a sua fonte de energia portátil deverá ser carregada por um mínimo de 30 horas, a menos que todas as luzes indicadoras do nível de energia e a luz de indicadora de carregado acendam-se quando o botão de teste for pressionado.



Figura 2. Botão de Teste, LEDs Indicadores de Carregando e Carregado



Figura 3. Painel Indicador (J2000)

RECARREGAR A FONTE DE ENERGIA PORTÁTIL

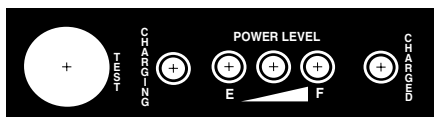
Nota: Há duas maneiras de carregar a fonte de energia portátil. O primeiro método é o carregamento automático com o carregador de parede fornecido (preferido). O segundo é por meio do conector dc através do fio de extensão. O segundo método não é automático, e requer que se preste atenção, porque a fonte de energia portátil pode ser danificada devido a uma sobrecarga.

1. Com o carregador de parede. A fonte de energia portátil é carregada automaticamente usando-se o carregador de parede. Um CONECTOR PARA CARGA (pode ser encontrado na parte traseira ou em um dos lados da sua fonte de energia portátil) é conectado através de uma placa de circuito inteligente à fonte de energia portátil, fazendo com que a recarga seja automática. A recarga demora aproximadamente de 4 a 6 horas

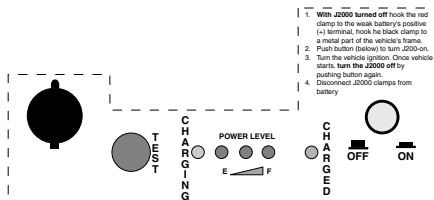
para cada luz que não acenda quando o botão de teste for pressionado. Uma sobrecarga não é problema quando for utilizado o carregador de parede, e a fonte de energia portátil pode ser deixada conectada ao carregador de parede indefinidamente.

- a. Insira o conector do carregador de parede (veja a Figura 1) no CONECTOR PARA CARGA (montado na parte traseira ou em um dos lados da fonte de energia portátil)
- b. Conecte o ADAPTADOR AC/DC do carregador de parede à tomada ac (a luz amarela indicadora de CARREGANDO acenderá).
- c. Deixe a fonte de energia portátil carregar até que a luz indicadora de CARREGADO acenda (você pode monitorar o progresso verificando as luzes vermelhas indicadoras do NÍVEL DE ENERGIA – quando todas as três luzes do NÍVEL DE ENERGIA estiverem acesas, a luz de CARREGADO deverá acender).
- d. Uma vez que a luz de CARREGADO acenda, carregue durante outras três a seis horas (três horas são aceitáveis, mas para garantir a máxima capacidade de saída, são preferíveis seis horas).
- e. Se não for precisar da fonte de energia portátil imediatamente, você pode deixar o carregador de parede conectado à fonte de



energia portátil .

Recomendamos que o carregador de parede permaneça conectado à fonte de energia portátil sempre que esta não esteja em uso.

2. Com o Fio de Extensão Opcional. Ligue o motor do veículo. Conecte uma ponta do fio de extensão no receptáculo de energia da fonte de energia portátil e a outra ponta numa tomada do isqueiro do veículo. Pressione o botão de teste uma vez a cada hora para verificar o NÍVEL DE ENERGIA. Quando todas as luzes vermelhas e a luz indicadora de carregado acenderem, carregue a fonte de energia portátil por outras 1 a 2 horas para se assegurar de uma recarga completa. **NÃO SOBRECARREGUE!** Este não é um método automático de carregar a fonte de energia portátil. Você deve monitorar freqüentemente o processo de carga (indicadores do NÍVEL DE ENERGIA, pressionando o botão de TESTE) para ter certeza de que a fonte de energia portátil não está sobrecarregada. Uma sobrecarga danificará a sua fonte de energia portátil .

Nota: O botão de teste deve ser pressionado para verificar o nível de energia e a luz indicadora de carregado.

INSTRUÇÕES DE OPERAÇÃO

USADA COMO UM CARREGADOR DE BATERIA

A fonte de energia portátil foi projetada, primariamente, para ser usada para ligar ou religar um veículo quando a bateria no veículo ficou exaurida a tal ponto que não consegue dar a partida nele sem ajuda. Entretanto, a fonte de energia portátil também pode ser usada para restaurar alguma carga à bateria do

veículo.

1. Conecte o fio de extensão da fonte de energia portátil na tomada do isqueiro do veículo por 30 minutos.

Nota: As chaves de ignição de alguns veículos devem ser giradas para a posição acessória para ativar o soquete do isqueiro.

2. Remova o fio de extensão e ligue o carro.

Nota: Uma bateria defeituosa pode se recusar a aceitar uma carga da fonte de energia portátil.

USADA PARA UMA PARTIDA AUXILIAR DE EMERGÊNCIA

Nota: Para ter um desempenho ótimo, não guarde abaixo de 50°F (10°C) quando usada para uma partida auxiliar.

Para uma Típica Fonte de Energia Portátil

1. Desligue a ignição antes de conectar os cabos.
2. Use em uma área bem ventilada.
3. **PROTEJA OS OLHOS.**
4. Prenda a pinça positiva (vermelha +) ao terminal positivo na bateria fraca (para um sistema de terra negativa).
5. Prenda a pinça negativa (preta -) ao chassi do veículo (terra). Verifique se os cabos não estão no caminho de correias móveis ou da ventoinha.
6. Fique longe das baterias quando for realizar uma partida auxiliar de emergência.
7. Dê a partida no veículo (ligue a ignição do veículo).



Nota: Se o veículo não ligar dentro de 6 segundos, deixe a bateria interna da fonte de energia portátil esfriar por 3 minutos antes de tentar ligar o veículo de novo, ou a fonte de energia portátil poderá se danificar.

8. Quando o veículo ligar, desconecte a pinça negativa (-) da bateria do chassi do veículo.
9. Desconecte a pinça positiva (+).
10. Guarde os pinças nos coldres.

Somente para a Fonte de Energia Portátil J2000

1. Desligue a ignição antes de conectar os cabos.
2. Use em uma área bem ventilada.
3. PROTEJA OS OLHOS.
4. Verifique se a fonte de energia portátil está DESLIGADA (chave LIGA/DESLIGA na posição desligada, veja a Figura 3 e a Figura 4).



Figura 3. Chave LIGA/DESLIGA (J2000)

5. Prenda a pinça positiva (vermelha +) ao terminal positivo na bateria fraca (para um sistema de terra negativa).
6. Prenda a pinça negativa (preta -) ao chassi do veículo (terra). Verifique se os cabos não estão no caminho de correias móveis ou da ventoinha.
7. Aperte o botão LIGA/DESLIGA para LIGAR a fonte de energia portátil.
8. Dê a partida no veículo (ligue a ignição do veículo).
9. Fique longe das baterias quando

for realizar uma partida auxiliar de emergência.

Nota: Se o veículo não ligar dentro de 6 segundos, deixe a bateria interna da fonte de energia portátil esfriar por 3 minutos antes de tentar ligar o veículo de novo, ou a fonte de energia portátil poderá se danificar.

10. Quando o veículo ligar, aperte a chave LIGA/DESLIGA na fonte de energia portátil para DESLIGAR a fonte de energia portátil e desconecte a pinça negativa (-) da bateria do chassi do veículo.
11. Desconecte a pinça positiva (+).
12. Guarde as pinças nos coldres.

USADA COMO UMA FONTE DE ENERGIA ALTERNATIVA PARA VEÍCULOS

A fonte de energia portátil é uma ferramenta ESSENCIAL para todos aqueles que substituem baterias de automóveis. A maioria dos veículos tem algum tipo de componente eletrônico com memória, tal como sistemas de alarme, computadores, rádios, telefones, etc., e quando a bateria do veículo é substituída, a memória se perde. Contudo, se o fio de extensão estiver ligado da fonte de energia portátil ao isqueiro do veículo, as memórias poderão ser salvas.

USADA COMO UMA FONTE DE ENERGIA DE MÚLTIPLAS UTILIDADES

Ela também é uma fonte de energia portátil para todos os acessórios de 12 Vdc equipados com um conector macho para isqueiro. A saída dc possui uma proteção automática contra sobrecargas.

Quando a fonte de energia portátil for



usada com um inversor, ela poderá operar aparelhos normalmente alimentados por 120 Vac, ou 220 Vac.

O inversor recomendado para a fonte de energia portátil é de no máximo 300 watts. Para obter mais informações, entre em contato com o Revendedor da fonte de energia portátil mais próximo de você.

SOLUÇÃO DE PROBLEMAS

Problema: 1 ou 2 luzes vermelhas acendem, o carregador está conectado por 24 horas e não há nenhuma mudança no estado das luzes.

Resposta: Verifique se o carregador está carregando. O carregador deveria estar quente.

Problema: O carregador funciona bem, mas ainda não há nenhuma mudança no estado das luzes quando o carregador de parede está conectado à fonte de energia portátil (a luz amarela está acesa).

Resposta: Possivelmente uma bateria defeituosa ou um disjuntor com alguma falha. Tente usar um aparelho (luz, TV, etc.) que tenha um conector para isqueiro e veja se ele funciona. Se funcionar, o disjuntor da fonte de energia portátil está OK, e o problema está na bateria.

Problema: Todas as luzes acendem quando o carregador está conectado na fonte de energia portátil, mas quando o carregador está desconectado e o botão de teste pressionado, nenhuma luz acende.

Resposta: A fonte de energia portátil

tem uma bateria defeituosa.

Pergunta: O que causará isto?

Resposta: Uso intenso sem um período de resfriamento: VEJA NOTA: USADA PARA UMA PARTIDA AUXILIAR DE EMERGÊNCIA.

Problema: A fonte de energia portátil está completamente carregada, mas não tem nenhuma energia.

Resposta: Verifique onde o fio toca a garra da pinça na fonte de energia portátil. Assegure-se de que eles estejam produzindo um bom contato, ou se a sua unidade possui uma chave de força, confira se ela está ligada.

Problema: Quando tento usar um acessório através da tomada para isqueiro na fonte de energia portátil, eu escuto o som de estalidos vindo de dentro da fonte de energia portátil.

Resposta: O acessório está drenando muitos ampères, fazendo com que o disjuntor do circuito interno LIGUE e DESLIGUE. Pode haver um problema com o acessório (tal como um curto-circuito) que está ocasionando a condição de sobrecarga.

PERGUNTAS & RESPOSTAS

Pergunta: Quantas partidas auxiliares de emergência pode executar uma unidade BOOSTER PAC completamente carregada antes de precisar ser recarregada?



Resposta: 1 a 30. Os fatores são temperatura, condição geral do veículo, tipo e tamanho do motor.

Pergunta: A bateria da fonte de energia portátil pode ser substituída?

Resposta: Sim, ligue para a Assistência Técnica nos Estados Unidos (800)328-2921 ou Canadá (800)668-8642.

Pergunta: A fonte de energia portátil pode ser reciclada?

Resposta: Sim, o meio-ambiente foi uma de nossas maiores preocupações no desenvolvimento e projeto da fonte de energia portátil. A maioria dos distribuidores da bateria pode desfazer-se deste produto ao fim de sua vida útil. Na verdade, sua fonte de energia portátil contém uma bateria lacrada de ácido e chumbo à prova de vazamentos, devendo ser descartada adequadamente DE ACORDO COM A LEI. Veja INSTRUÇÕES PARA REMOÇÃO DA BATERIA.

Pergunta: Qual é a temperatura ideal de armazenagem quando a fonte de energia portátil estiver em uso?

Resposta: Temperatura ambiente. A fonte de energia portátil também operará em temperaturas abaixo de zero, contudo com menos energia. Um calor intenso acelerará a auto-descarga.

Pergunta: Eu tenho um carregador de baterias regular de 10 A; posso usá-lo para recarregar a fonte de energia portátil?

Resposta: Não, somente o carregador de parede fornecido deve ser usado.

Pergunta: A fonte de energia portátil é à prova de “mancadas”?

Resposta: Não. As instruções para executar uma partida auxiliar de emergência devem ser seguidas. Veja a parte traseira da fonte de energia portátil.

Pergunta: Estou recarregando minha fonte de energia portátil; a luz amarela indicadora de carregado deve se acender imediatamente?

Resposta: Não. Primeiramente a luz amarela indicadora de CARREGANDO acenderá para indicar que o processo de carga está começando, então as luzes vermelhas de NÍVEL DE ENERGIA acenderão seqüencialmente, conforme o nível de carga aumente. Finalmente, a luz verde de CARREGADO acenderá, mas somente quando a fonte de energia portátil aproximar-se da carga completa.

Pergunta: Por quanto tempo eu devo carregar a fonte de energia portátil?

Resposta: A sua fonte de energia portátil pode ser deixada continuamente no carregador de parede. A sua fonte de energia portátil deve ser carregada por um tempo mínimo de 30 horas quando nova. Para recarregar com o carregador de parede, a fonte de energia portátil deve ser carregada por um período de 4 a 6 horas



para cada luz que não acenda quando o botão de TESTE for pressionado.

Pergunta: Como eu posso saber quando a fonte de energia portátil está completamente carregada?

Resposta: Siga todas as instruções de carga, remova a fonte de energia portátil do carregador de parede e pressione o botão de TESTE. Se todas as luzes indicadoras do nível de energia e a luz indicadora de CARREGADO (ou CARREGANDO) acenderem, a fonte de energia portátil estará completamente carregada.

Pergunta: Como posso testar a bateria na minha fonte de energia portátil para ver se ela precisa ser substituída?

Resposta: O fabricante recomenda que você use um testador de carga de bateria de 100 A. Carregue a bateria da fonte de energia portátil por 6 segundos com uma carga de 100 A, e ela deverá manter ao menos 9 Vdc.

TESTANDO A BATERIA

Após carregar totalmente a bateria de forma que todas as luzes vermelhas estejam acesas, aplique uma carga de 100 A ao conector de carga do veículo (na fonte de energia portátil), por um período de 6 segundos, enquanto monitora a tensão da bateria (no conector de carga do veículo). A bateria estará boa se a tensão for maior ou igual a 9 Vdc.

REMOÇÃO DA BATERIA E INSTRUÇÕES PARA DESCARTE



Contém uma bateria lacrada de ácido e chumbo, à prova de vazamentos. Deve ser descartada adequadamente.

!!! IMPORTANTE !!!

REMOÇÃO E DESCARTE

A bateria dentro desta fonte de energia portátil é uma bateria lacrada de ácido e chumbo. A LEI exige que ela seja removida e reciclada ou descartada adequadamente. Embora existam regulamentos federais que devem ser cumpridos em todos os Estados Unidos, seu estado ou governos locais, especificamente, podem ter regulamentos adicionais que devem ser seguidos.

Quando a bateria neste produto necessitar de substituição, remova-a de acordo com as instruções abaixo e leve-a ao seu centro local de reciclagem para a reciclagem ou descarte adequados. Se você não tiver um centro local de reciclagem que lide com baterias lacradas de ácido e chumbo, entre em contato com a sua agência de proteção ambiental para instruções.

INSTRUÇÕES PARA REMOÇÃO

Comece verificando se ambas as pinças estão acondicionadas em segurança em seus coldres em cada lado da fonte de energia portátil.

1. Deite a fonte de energia portátil com a sua parte frontal para baixo. Na parte traseira da unidade, localize os quatro parafusos que seguram a carcaça da fonte de energia portátil (DOIS AO LONGO DA ARESTA ESQUERDA E DOIS AO LONGO DA ARESTA DIREITA).



2. Remova os quatro parafusos, e então levante a metade traseira da carcaça da fonte de energia portátil.
3. No topo da bateria há dois terminais, cada um com fios conectados a eles. Desconecte esses fios da bateria removendo os parafusos que os prendem aos terminais da bateria. **PARA PREVENIR UM ARCO VOLTAICO ACIDENTAL**, tenha o cuidado de não tocar ambos os terminais da bateria com as ferramentas que você utilizar para remover os parafusos.

4. Levante a bateria da metade frontal da carcaça.
5. Para instalar uma nova bateria, reverta o procedimento acima.

Nota: Lembre-se que os fios vermelhos conectam-se ao terminal positivo (+) da bateria e que os fios pretos conectam-se ao terminal negativo (-) da bateria.

DRAAGBARE ELEKTRICITEITSBRON GEBRUIKSAANWIJZING

Deze eenheid heeft een verzegelde loodzuur accu die volledig opgeladen gehouden moet worden. Laad de accu zodra u de eenheid ontvangt, onmiddellijk na elke keer dat u deze gebruikt en ieder halfjaar als hij niet gebruikt wordt (deze lader heeft een "slim" circuit waardoor hij voortdurend geladen kan blijven zonder schade op te lopen). Als u dit niet doet, kan de levensduur van de accu belangrijk verminderd worden.

Geachte klant: GEFELICITEERD. U heeft zojuist de draagbare elektriciteitsbron en motorstarter gekocht die er op de markt is. Wij hebben talloze maatregelen genomen bij de kwaliteitscontrole en bij ons fabricageproces om ervoor te zorgen dat uw product in de best mogelijke conditie bij u aankomt en dat het naar uw tevredenheid zal werken. In het zeldzame geval dat er aan uw draagbare elektriciteitsbron iets kapot is of ontbreekt, niet werkt zoals gespecificeerd, of onder de garantie vallende service nodig heeft, **BRENG UW DRAAGBARE ELEKTRICITEITSBRON DAN NIET TERUG NAAR DE WINKEL.**

Bel ons GRATIS TELEFOONNUMMER in de VS (800-328-2921), Canada (800-668-8642) en vraag naar de Technische Dienst. Onze mensen van de technische dienst zullen zorgen voor snelle levering van uw onderdeel. Als er aan uw product werk gedaan moet worden dat onder de garantie valt, zullen onze mensen van de technische dienst zorgen voor de snelst mogelijke oplossing voor het probleem volgens de garantie. **Bewaar uw kassabon, die is nodig voor service onder de garantie.**

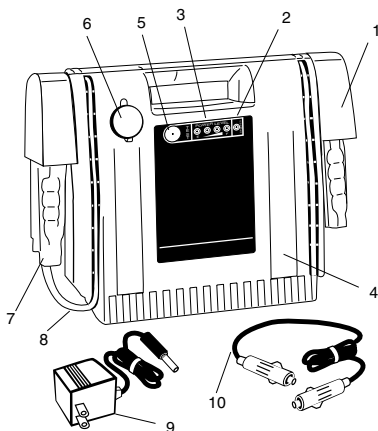

1. Holsters voor het veilig opbergen.
2. Indicatielampje voor OPGELADEN
3. Stroomindicatie met meerdere LED's
4. Omhulsel
5. TEST schakelaar
6. Stopcontact voor accessoires
7. Solide stevige klemmen
8. Flexibele solide kabels
9. Oplader voor het normale elektriciteitsnet
10. Verlengsnoer (naar keuze)
Niet getoond: opladingsstopcontact (aan de achterkant of op de zijkant)

Figuur 1. Draagbare elektriciteitsbron

Consument: Bewaar deze instructies voor gebruik in de toekomst. Lees alle instructies zorgvuldig door voordat u deze draagbare stroombron gebruikt.

Clore Automotive Maart 2002

39

Form No. 842-270-000 Rev. A

SAMENVATTING VEILIGHEID

BEWAAR DEZE INSTRUCTIES – Deze handleiding bevat belangrijke veiligheids- en gebruiksaanwijzingen.



Bevat verzegelde loodzuur bevattende accu die niet kan lekken. Moet op een correcte manier worden weggegooid.



**WAARSCHUWING
RISICO VAN
ONTPLOFFENDE
GASSEN.**

- Werken in de buurt van een loodzuur accu is gevaarlijk. Accu's wekken explosieve gassen op tijdens normaal gebruik. Daarom is het van het grootste belang dat u dit handboek leest en de aanwijzingen nauwkeurig opvolgt.



- Om het risico van een ontploffing van een accu te verminderen moet u deze instructies volgen en de instructies gepubliceerd door de fabrikant van de accu en de fabrikant van alle apparatuur die u van plan bent te gebruiken in de buurt van een accu.

PERSOONLIJKE VOORZORGSMAATREGELEN

- Iemand moet binnen het bereik van uw stem zijn of dicht genoeg in de buurt om u te hulp te kunnen komen als u in bij een loodzuur accu werkt.
- Zorg ervoor dat er een grote hoeveelheid water en zeep in de buurt zijn voor het geval accu-zuur in contact komt met huid, kleren of ogen.
- Draag volledige oogbescherming en bescherming voor uw kleding. Raak uw ogen niet aan terwijl u in de buurt van de accu werkt.
- Als accu-zuur terecht komt op huid of kleding was deze dan onmiddellijk met zeep en water. Als zuur in een oog terecht komt, spoel het oog dan meteen uit met koud water gedurende minimaal 10 minuten en roep onmiddellijk medische hulp in.
- **NOOIT** roken in de buurt van een accu of een motor en zorg ervoor dat er geen vonken of vlammen in de buurt komen.
- Wees extra voorzichtig om het risico te verminderen dat u een metalen stuk gereedschap op een accu laat vallen. Dat kan een vonk veroorzaken of de accu of een ander elektrisch onderdeel dat een vonk kan veroorzaken, kortsluiten.
- Verwijder persoonlijke metalen voorwerpen zoals ringen, armbanden, halskettingen en horloges als u met een loodzuur accu werkt. Een loodzuur accu

kan bij kortsluiting een spanning opwekken die hoog genoeg is om een ring of iets dergelijks aan metaal vast te lassen en een ernstige brandwond te veroorzaken.

- Gebruik de draagbare elektriciteitsbron alleen voor het opladen of het helpen starten van een motor met behulp van een **LOODZUUR** accu. Gebruik dit apparaat niet voor het opladen van batterijen die normaal gebruikt worden in elektrische apparatuur in huis. Deze batterijen kunnen openbarsten en mensen verwonden en voorwerpen beschadigen.
- **NOOIT** een bevroren accu opladen of helpen een motor te starten.
- **NOOIT** de klemmen elkaar laten raken of ze in contact laten komen met hetzelfde stuk metaal om te voorkomen dat er stroom overslaat.

BELANGRIJKE VEILIGHEIDSIINSTRUCTIES

- Gebruik van een accessoire dat niet aanbevolen of verkocht wordt door de fabrikant kan beschadiging van de eenheid of verwonding van mensen veroorzaken.
- Als u de lichtnetoplader of het verlengsnoer gebruikt moet u altijd aan de stekker trekken en **NOOIT AAN HET SNOER** als u de verbinding verbreekt.
- Laad de draagbare elektriciteitsbron niet op met behulp van een beschadigde lichtnetoplader of een verlengsnoer. Vervang deze onmiddellijk.
- De draagbare elektriciteitsbron kan bij elk weer gebruikt worden: regen, sneeuw, hoge of lage temperaturen.



- Niet in water onderdompelen.
- Niet gebruiken met ontvlambare stoffen zoals benzine en dergelijke.
- Als de draagbare elektriciteitsbron een klap krijgt of op enig andere manier beschadigd wordt, laat deze dan nakijken door een gediplomeerde reparateur. Als er accu-zuur uit de draagbare elektriciteitsbron lekt, verstuur deze dan niet. Breng hem naar het dichtstbijzijnde accu-recyclagebedrijf in de buurt.
- Haal de draagbare elektriciteitsbron niet uit elkaar. Laat deze nakijken door een gediplomeerd reparateur.
- *De draagbare elektriciteitsbron moet nooit lang helemaal ontladen gelaten worden. De accu kan daardoor permanent beschadigd worden met als resultaat een slechte werking. Als hij niet in gebruik is, houd de draagbare elektriciteitsbron dan verbonden met de lichtnetoplader of laad hem om de zes (6) maanden op.*

KENMERKEN VAN DE DRAAGBARE ELEKTRICITEITSBRON

- * Levert veel stroom voor het starten van voertuigen. Meer dan genoeg om de meeste auto's te starten. Kan ook gebruikt worden in **DIEPE CYCLUS** toepassingen.
- * De draagbare elektriciteitsbron zal de meeste 12 V gelijkstroom accessoires van stroom kunnen voorzien als zij voorzien zijn van een mannelijke aansluiting voor een sigarettenaansteker in de auto. Het gelijkstroom stopcontact is voorzien van automatische bescherming tegen overbelasting.
- * Testschakelaar en LED lampjes. Meest moderne circuit.

INFORMATIE VOOR DE GEBRUIKER

Alle veranderingen aan de draagbare elektriciteitsbron door de gebruiker die niet uitdrukkelijk zijn goedgekeurd door de partij die verantwoordelijk is voor de niveaus van de opwekking van radiosignalen door de draagbare elektriciteitsbron kunnen een ongewenste hoeveelheid radiofrequentie energie opwekken. Een dergelijke handeling kan de bevoegdheid van de gebruiker om de draagbare elektriciteitsbron te gebruiken ongeldig maken.

VEILIGHEIDSPUNTEN

- Veiligheids opbergholsters voorkomen dat de klemmen per ongeluk gaan vonken en deze kunnen 90 graden draaien zodat de klemmen er makkelijk uitgehaald kunnen worden.
- Kabelgoten zetten de kabels vast zodat alles goed opgeborgen kan worden. (Geen lelijke loshangende snoeren).
- De draagbare elektriciteitsbron is voorzien van de nieuwste technologie met zijn 12 volledig verzegelde, niet lekkende accu. De draagbare elektriciteitsbron kan in elke stand worden opgeborgen.

PROCEDURES VOOR HET OPLADEN

Als hij nieuw is moet uw draagbare elektriciteitsbron minstens 30 uur worden opgeladen tenzij alle lampjes voor stroomniveau en het lampje voor opgeladen aangaan als u op de testknop drukt.

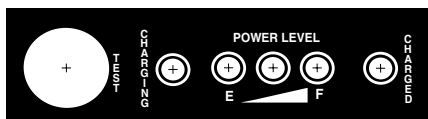

Figuur 2. Test knop, opladen en opgeladen LED's

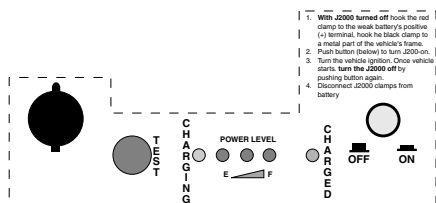

Figuur 3. Indicatiepaneel (J2000)

DE DRAAGBARE ELEKTRICITEITSBRON OPLADEN

Noot: Er zijn twee manieren om de draagbare elektriciteitsbron op te laden. De eerste methode is het automatisch opladen met de bijgeleverde lichtnetoplader (daaraan wordt de voorkeur gegeven). De tweede is door middel van het gelijkstroom stopcontact en het verlengsnoer. De tweede methode is niet automatisch en u moet daarbij de apparatuur in de gaten houden, omdat de draagbare elektriciteitsbron beschadigd kan worden als gevolg van te veel opladen.

1. Met de lichtnetoplader. De draagbare elektriciteitsbron wordt automatisch opgeladen met gebruik van de lichtnetoplader. Een OPLAADCONTACT (kan zitten op de achterkant of de zijkant van uw draagbare elektriciteitsbron) wordt door middel van een *slim* circuit board met de draagbare elektriciteitsbron verbonden en het opladen gaat dan automatisch. Opladen duurt ongeveer 4 tot 6 uur voor ieder lampje dat niet aangaat als u op de testknop drukt. Te veel opladen is geen probleem als u de lichtnetoplader gebruikt en de draagbare

elektriciteitsbron kan voor onbepaalde tijd met de lichtnetoplader verbonden blijven.

- a. Steek de stekker van de lichtnetoplader (zie Figuur 1) in het OPLAADCONTACT (op de achterkant of op een kant van de draagbare elektriciteitsbron).
- b. Verbind de WISSELSTROOM/ GELIJKSTROOM ADAPTER van de lichtnetoplader met het wisselstroomcontact (het gele OPLAAD lampje gaat branden).
- c. Laat de draagbare elektriciteitsbron opladen totdat het OPGELADEN lampje aangaat (u kunt de voortgang controleren door de rode ELEKTRICITEITSNIVEAU lampjes te volgen — als alle drie ELEKTRICITEITSNIVEAU lampjes aan zijn, moet het OPGELADEN lampje gaan branden).
- d. Als het OPGELADEN lampje aangaat, laat de draagbare elektriciteitsbron dan nog drie tot zes uur verder opladen (drie uur is aanvaardbaar maar om te zorgen voor de maximale output capaciteit, is zes uur beter).
- e. Als u de draagbare elektriciteitsbron niet meteen nodig heeft, kunt u de lichtnetoplader verbonden laten met de draagbare elektriciteitsbron. Wij raden u aan om de lichtnetoplader verbonden te houden met de



draagbare elektriciteitsbron
als deze niet gebruikt wordt.

2. Met het naar keuze leverbare verlengsnoer.

Start de motor van de auto. Steek één kant van het verlengsnoer in het contact van de draagbare elektriciteitsbron en de andere in een stopcontact voor een sigarettenaansteker. Druk één keer per uur op de test knop om het ELEKTRICITEITSNIVEAU te meten. Als alle rode lampjes en het "opgeladen" lampje aangaan, laad dan de draagbare elektriciteitsbron nog eens 1 tot 2 uur op om te zorgen dat deze volledig is opgeladen. **NIET TE VEEL LADEN!** Dit is niet een automatische manier van opladen voor de draagbare elektriciteitsbron. U moet het oplaadproces regelmatig controleren (ELEKTRICITEITSNIVEAU lampjes controleren door op de TEST knop te drukken) om te zorgen dat de draagbare elektriciteitsbron niet te veel geladen wordt. Te veel laden zal uw draagbare elektriciteitsbron beschadigen.

Noot: U moet op de test knop drukken om het elektriciteitsniveau en het opgeladen lampje te controleren.

INSTRUCTIES VOOR HET GEBRUIK

GEBRUIK ALS EEN ACCULADER

De draagbare elektriciteitsbron is voornamelijk bedoeld om een auto te starten of opnieuw te starten als de accu in de auto zo leeg is dat de auto niet zonder hulp kan starten. Maar de draagbare elektriciteitsbron kan ook gebruikt worden om de accu in de auto weer wat lading te geven.

1. Steek het verlengsnoer van de draagbare elektriciteitsbron een half uur in de sigarettenaansteker van de auto.

Noot: In sommige gevallen moet de contactsleutel op "accessoire" gedraaid worden om het stopcontact van de sigarettenaansteker aan te schakelen.

2. Verwijder het verlengsnoer en start de auto.

Noot: Een slechte accu kan weigeren een lading op te nemen van de draagbare elektriciteitsbron.

GEBRUIK ALS EEN STARTER IN NOODGEVALLEN

Noot: Om het beste resultaat te bereiken moet u de elektriciteitsbron niet opbergen in een omgeving waar de temperatuur lager is dan 50 graden Fahrenheit (10 graden Celsius) als u deze gebruikt als een noodstarter.

De typische draagbare electriciteitsbron

1. Draai het contactsleuteltje op uit voordat u de kabelverbindingen maakt.
2. Gebruik in een goed geventileerde ruimte.
3. **BESCHERM UW OGEN.**
4. Klem de positieve (rode +) klem op de positieve pool van de zwakke accu (bij een systeem met een negatieve aarding).
5. Klem de negatieve (zwarte -) klem op het raamwerk van de auto (aarding). Zorg ervoor dat de kabels niet in contact kunnen komen met draaiende riemen of een rotor.
6. Sta een eindje van de accu af bij het opstarten.



7. Start de auto (draai het contactsleuteltje om).
Noot: Als de auto niet binnen 6 seconden start moet u de interne accu van de draagbare elektriciteitsbron 3 minuten laten afkoelen voordat u opnieuw probeert de auto te starten want anders kan de draagbare elektriciteitsbron beschadigd worden.
8. Als de auto gestart is maak dan de negatieve (-) accuklem los van het raamwerk van de auto.
9. Maak de positieve (+) klem los.
10. Berg de klemmen op in de holsters.

Alleen voor de J200 draagbare elektriciteitsbron

1. Draai het contactsleuteltje op uit voordat u de kabelverbindingen maakt.
2. Gebruik in een goed geventileerde ruimte.
3. BESCHERM UW OGEN.
4. Controleer dat de draagbare elektriciteitsbron op UIT staat (AAN/UIT schakelaar steekt uit, zie Figuur 3 en Figuur 4).



Figuur 3. AAN/UIT schakelaar (J2000)

5. Klem de positieve (rode +) klem op de positieve pool van de zwakke accu (bij een systeem met een negatieve aarding).
6. Klem de negatieve (zwarte -) klem op het raamwerk van de auto (aarding). Zorg ervoor dat de kabels niet op de weg liggen van draaiende riemen of een rotor.
7. Druk op de AAN/UIT knop om de draagbare elektriciteitsbron AAN te schakelen.

8. Start de auto (draai het contactsleuteltje om).
9. Sta een eindje van de accu af bij het opstarten.
Noot: Als de auto niet binnen 6 seconden start moet u de interne accu van de draagbare elektriciteitsbron 3 minuten laten afkoelen voordat u opnieuw probeert de auto te starten want anders kan de draagbare elektriciteitsbron beschadigd worden.
10. Als de auto gestart is, druk dan op de AAN/UIT schakelaar van de draagbare elektriciteitsbron om de draagbare elektriciteitsbron UIT te schakelen en maak de negatieve (-) accuklem los van het raamwerk van de auto.
11. Maak de positieve (+) klem los.
12. Berg de klemmen op in de holsters.

GEBRUIK ALS EEN ALTERNATIEVE ELEKTRICITEITSBRON VOOR AUTO'S

De draagbare elektriciteitsbron is een ESSENTIEEL stuk gereedschap voor iedereen die accu's vervangt in auto's. De meeste auto's hebben elektronische onderdelen met een geheugen, zoals alarmsystemen, computers, radio's, telefoons, enz. en als de accu van de auto vervangen wordt, gaat het geheugen verloren. Maar als het verlengsnoer van de draagbare elektriciteitsbron in het contact voor de sigarettenaansteker in de auto is gestoken, kunnen de geheugens bewaard worden.

GEBRUIK ALS EEN ELEKTRICITEITSBRON MET VELE TOEPASSINGEN

De draagbare elektriciteitsbron is ook een draagbare elektriciteitsbron voor



alle 12 V gelijkstroom accessoires voorzien van een mannelijk sigarettenaansteker contact. Het gelijkspanningsstopcontact heeft een automatische bescherming tegen overbelasting.

Als de draagbare elektriciteitsbron gebruikt wordt samen met een stroominverteerder kan daarmee apparatuur worden aangedreven die normaal op 120 of 220 V wisselstroom loopt.

De aanbevolen stroominverteerder voor de draagbare elektriciteitsbron is maximaal 300 watt. Voor meer informatie kunt u contact opnemen met de dichtstbijzijnde dealer voor de draagbare elektriciteitsbron.

PROBLEMEN OPLOSSEN

Probleem: 1 of 2 rode lampjes gaan branden, de oplader is 24 uur in het lichtnet gestoken en er is geen verandering in de status van de lampjes.

Antwoord: Controleer de oplader om te zien of hij wel oplaadt. De oplader moet warm zijn.

Probleem: De oplader werkt wel maar er is nog steeds geen verandering in de status van de lampjes als de lichtnetoplader verbonden is met de draagbare elektriciteitsbron (het gele lampje brandt).

Antwoord: Mogelijk een defecte accu of een defecte zekering. probeer een apparaat (lamp, tv, etc) met een stekker voor een sigarettenaansteker voor in de auto om te kijken of deze werkt. Als het werkt is de zekering van de draagbare elektriciteitsbron goed en is de accu het probleem.

Probleem: Alle lampjes gaan branden als de oplader in de draagbare elektriciteitsbron is gestoken maar als de oplader uitgetrokken wordt en de test knop wordt ingedrukt, gaan er geen lampjes branden.

Antwoord: De accu van de draagbare elektriciteitsbron is kapot.

Probleem: Waardoor wordt dit veroorzaakt?

Antwoord: Intensief gebruik zonder de apparatuur de gelegenheid te geven af te koelen. ZIE NOOT: GEBRUIK ALS VOOR STARTEN IN NOODGEVALLEN.

Probleem: De draagbare elektriciteitsbron is volledig opgeladen maar geeft geen stroom.

Antwoord: Controleer de plaats waar de draad met de bek van de klem van de draagbare elektriciteitsbron verbonden is. Zorg ervoor dat er een goede verbinding is. Of als uw apparaat een aan/uit schakelaar heeft, controleer dat deze op "aan" staat.

Probleem: Als ik een accessoire probeer te gebruiken via het contact voor de sigarettenaansteker op de draagbare elektriciteitsbron hoor ik een "klik" geluid binnenin de draagbare elektriciteitsbron.

Antwoord: De accessoire gebruikt teveel ampères waardoor de interne zekering AAN en UIT schakelt. Er is waarschijnlijk een probleem binnen de accessoire (zoals een kortsluiting) dat de overbelasting veroorzaakt.



VRAGEN EN ANTWOORDEN

Vraag: Hoeveel keer kan ik mijn auto starten met behulp van een volledig opgeladen BOOSTER PAC voordat dit opnieuw opgeladen moet worden?

Antwoord: 1 tot 30 keer. Factoren zijn temperatuur, algemene conditie van de auto, soort en afmetingen van de motor.

Vraag: Kan de accu van de draagbare elektriciteitsbron vervangen worden?

Antwoord: Ja. Bel met de Technische Dienst in de VS op nummer (800) 328-2921 of in Canada (800) 668-8642.

Vraag: Kan de draagbare elektriciteitsbron worden gerecycled?

Antwoord: Ja, het milieu was één van onze belangrijkste zorgen bij het ontwikkelen en ontwerpen van de draagbare elektriciteitsbron. De meeste accuwinkels kunnen dit product aan het einde van zijn gebruiksleven verwerken. Uw draagbare elektriciteitsbron bevat een verzegelde lekvrije loodzuur accu en moet VOLGENS DE WET op de juiste manier worden weggegooid. Zie INSTRUCTIES VOOR HET VERWIJDEREN VAN DE ACCU.

Vraag: Wat is de beste temperatuur voor het bewaren van de draagbare elektriciteitsbron tijdens het gebruik?

Antwoord: Kamertemperatuur. De draagbare elektriciteitsbron werkt ook bij temperaturen onder nul maar dan is zijn kracht minder. Hitte versnelt de ontlading.

Vraag: Ik heb een gewone 10 ampère batterij oplader. Kan ik die gebruiken om de draagbare elektriciteitsbron op te laden?

Antwoord: Nee. Alleen de bijgeleverde lichtnetoplader moet gebruikt worden.

Vraag: Kan er ooit iets fout gaan met de draagbare elektriciteitsbron?

Antwoord: Ja. U moet de instructies voor het starten van de auto volgen. Zie de achterkant van de draagbare elektriciteitsbron.

Vraag: Ik ben mijn draagbare elektriciteitsbron aan het opladen. Moet het gele opladen lampje dan meteen gaan branden?

Antwoord: Nee. Eerst gaat het gele OPLADEN lampje branden om aan te geven dat het oplaadproces begint. Dan gaan de rode ELEKTRICITEITSNIVEAU lampjes na elkaar branden als het laadniveau stijgt. Uiteindelijk gaat het groene OPGELADEN lampje branden, maar alleen als de draagbare elektriciteitsbron bijna



helemaal opgeladen is.

Vraag: Hoe lang moet ik de draagbare elektriciteitsbron opladen?

Antwoord: Uw draagbare elektriciteitsbron kan zonder onderbreking met de lichtnetoplader verbonden zijn. Uw draagbare elektriciteitsbron moet ten minste 30 uur opgeladen worden als hij nieuw is. Om de draagbare elektriciteitsbron opnieuw op te laden met behulp van de lichtnetoplader moet deze 4 tot 6 uur opgeladen worden voor ieder lampje dat niet gaat branden als de TEST knop wordt ingedrukt.

Vraag: Hoe weet ik wanneer de draagbare elektriciteitsbron volledig is opgeladen?

Antwoord: Volg alle oplaadinstructies, maak de draagbare elektriciteitsbron los van de lichtnetoplader en druk op de TEST knop. Als alle elektriciteit indicatie lampjes en het OPGELADEN (of OPLADEN) lampje aangaat, is de draagbare elektriciteitsbron volledig opgeladen.

Vraag: Hoe kan ik de accu in mijn draagbare elektriciteitsbron testen om te zien of deze vervangen moet worden?

Antwoord: De fabrikant beveelt aan om een 100 ampère acculading tester gebruikt. Laad de draagbare elektriciteitsbron gedurende 6 seconden op met een belasting van 100 ampère en deze moet dan te minste 9 V gelijkstroom bevatten.

DE ACCU TESTEN

Laad de accu volledig op zodat alle rode lampjes gaan branden en breng dan gedurende 6 seconden een stroom van 100 ampère op het oplaadcontact (op de draagbare elektrische elektriciteitsbron) terwijl u het accuvoltage volgt (bij het contact voor de oplader voor de auto. De accu is goed als het voltage 9n V gelijkstroom is of hoger.

INSTRUCTIES VOOR HET VERWIJDEREN EN WEGGOOIEN VAN DE ACCU



Bevat verzegelde, lekvrije loodzuur accu. Moet op een correcte manier weggegooid worden.

!!! BELANGRIJK !!!

VERWIJDEREN EN WEGGOOIEN

De accu in deze draagbare elektriciteitsbron is een verzegelde loodzuur accu. De WET bepaalt dat deze op de juiste manier verwijderd, gerecycleerd of weggegooid moet worden. Er zijn nationale regelingen die overal in de Verenigde Staten gevolgd moeten worden, uw plaatselijke overheden hebben misschien verdere regelingen die gevolgd moeten worden.

Als de accu in dit product vervangen moet worden, moet u deze verwijderen volgens de instructies hieronder en naar uw plaatselijke recycle centrum gebracht worden voor correcte recycling of weggoaien. Als u geen plaatselijk recycling centrum heeft dat verzegelde loodzuur accu's verwerkt, neem dan contact op met uw plaatselijke milieudienst voor instructies.



INSTRUCTIES VOOR HET VERWIJDEREN

Overtuig u er eerst van dat beide startklemmen goed opgeborgen zijn in hun holsters aan beide kanten van de draagbare elektriciteitsbron.

1. Leg de draagbare elektriciteitsbron plat neer op zijn voorkant. Zoek de vier schroeven aan de achterkant op die de behuizing van de draagbare elektriciteitsbron vasthouden (TWEE LANGS DE LINKERKANT EN TWEE AAN DE RECHTERKANT).
2. Verwijder de vier schroeven en til dan de achterste helft op van de behuizing draagbare elektriciteitsbron.

3. Bovenop de accu zitten twee contactpunten, aan beide zijn draden vastgemaakt. Maak deze draden los van de accu door de bouten te verwijderen waarmee ze aan de accu contactpunten zijn vastgemaakt. **OM HET PER ONGELUK ONTSTAAN VAN EEN VONKENBOOG TE VOORKOMEN**, moet u opletten dat u de twee accu contactpunten niet aanraakt met het gereedschap dat u gebruikt om de bouten te verwijderen.
4. Til de accu uit het voorste deel van de behuizing.
5. Draai de procedure hierboven om voor het installeren van een nieuwe accu.

Noot: Vergeet niet dat de rode draden verbonden worden moeten worden met het positieve (+) contactpunt van de accu en de zwarte draden met het negatieve (-) contactpunt.