

DBU-39

**DAEWOO
INTERNATIONAL**

**REPRODUCTOR PORTÁTIL
SD/USB/RADIO**



MANUAL DE INSTRUCCIONES

LEA POR COMPLETO ESTE MANUAL DEL USUARIO ANTES DE UTILIZAR ESTA UNIDAD Y GUÁRDELO PARA FUTURAS CONSULTAS.

ADVERTENCIA

PARA EVITAR EL RIESGO DE INCENDIO O DESCARGA ELÉCTRICA, NO UTILICE ESTE ENCHUFE CON UN CABLE ALARGADOR, LADRÓN U OTRO TIPO DE TOMA DE CORRIENTE A NO SER QUE LAS CLAVIJAN SE PUEDAN INSERTAR COMPLETAMENTE Y NO QUEDEN EXPUESTAS. PARA EVITAR EL RIESGO DE INCENDIO O DESCARGA ELÉCTRICA, NO EXPONGA ESTE APARATO A LA LLUVIA NI LA HUMEDAD.

 <p>El símbolo de un rayo acabado en flecha dentro de un triángulo equilátero advierte al usuario de la presencia de voltaje peligroso sin aislar dentro de la caja del producto y que puede ser de magnitud suficiente como para constituir riesgo de descarga eléctrica para las personas.</p>	<p style="text-align: center;">PRECAUCIÓN</p> <p style="text-align: center;">RIESGO DE DESCARGA ELÉCTRICA. NO ABRIR.</p> <p>ADVERTENCIA: PARA REDUCIR EL RIESGO DE DESCARGA ELÉCTRICA, NO ABRA LA CUBIERTA (O PARTE POSTERIOR). EL INTERIOR NO CONTIENE PIEZAS QUE DEBA MANIPULAR EL USUARIO. CONTACTE CON EL SERVICIO TÉCNICO.</p>	 <p>Un signo de exclamación dentro de un triángulo equilátero advierte al usuario de la presencia de instrucciones importantes de funcionamiento y mantenimiento en la documentación que acompaña al aparato.</p>
---	---	--

La marca de precaución se encuentra en la parte inferior del aparato.

INSTRUCCIONES IMPORTANTES DE SEGURIDAD

1. Lea estas instrucciones.
2. Guarde estas instrucciones.
3. Respete todas las advertencias.
4. Siga todas las instrucciones.
5. No utilice este aparato cerca del agua.
6. Limpieza: Desconecte el producto de la toma de corriente antes de limpiarlo. No utilice productos de limpieza líquidos ni aerosoles. Para limpiarlo, utilice sólo un paño seco.
7. No bloquee las aberturas de ventilación. Instale el aparato de acuerdo con las instrucciones del fabricante.
8. No coloque este producto sobre carretillas, bases, trípodes, soportes o mesas inestables, ya que se podría caer y causar lesiones graves a un niño o adulto, y el producto podría sufrir daños graves. Utilícelo sólo con una carretilla, base, trípode, soporte o mesa que haya sido recomendado por el fabricante, o que se venda junto con el producto. El montaje del producto debería ajustarse a las instrucciones del fabricante y utilizar accesorios de montaje recomendados por el fabricante. Si se utiliza una carretilla para transportar el producto, se debe evitar los movimientos bruscos, una fuerza excesiva y las superficies irregulares ya que el producto y la carretilla podrían volcar.
9. No instale el producto cerca de fuentes de calor como radiadores, registros de calefacción, estufas u otros aparatos (incluidos los amplificadores) que generen calor.



10. No anule los elementos de seguridad del enchufe polarizado o con toma de tierra. El enchufe polarizado tiene dos clavijas, una más ancha que la otra. Y el enchufe con toma de tierra tiene dos clavijas y un tercer conector de tierra. La clavija ancha o el tercer conector se incluye por su seguridad. Si el enchufe proporcionado no se ajusta a su toma de corriente, póngase en contacto con un electricista para que sustituya la toma obsoleta.

11. El cable de alimentación debe colocarse de manera que no sea pisado o aplastado por objetos. Preste especial atención a los enchufes, ladrones y puntos de salida del aparato.

12. Utilice únicamente los accesorios especificados por el fabricante.

13. Desconecte este aparato durante tormentas eléctricas o períodos largos de inutilización.

14. Para todas las tareas de reparación, póngase en contacto con personal cualificado. Estas tareas son necesarias cuando el aparato ha sufrido algún tipo de daño, por ejemplo en el cable eléctrico o el enchufe, cuando se ha derramado algún líquido o algún objeto ha caído sobre el aparato, el aparato ha estado expuesto a lluvia o humedad, si no funciona con normalidad o se ha caído.

15. No exponga este aparato a goteos o salpicaduras de agua y no coloque encima ningún objeto que contenga líquidos, por ejemplo un jarrón.

16. No sobrecargue la toma de corriente. Utilice la fuente de alimentación tal y como se indica.

17. Utilice las piezas de recambio según especifica el fabricante.

18. El producto se puede instalar en una pared sólo si así lo recomienda el fabricante.

19. Una vez finalizadas las tareas de servicio o reparación del producto, pida al técnico que lleve a cabo las comprobaciones de seguridad.

20. Fuentes de alimentación - Este producto sólo se debe utilizar con el tipo de fuente de alimentación que se especifica en la etiqueta. Si no está seguro del tipo de fuente de alimentación de su hogar, consulte al distribuidor del aparato o a la compañía eléctrica local. En cuanto a los productos que funcionarán con batería, u otras fuentes, consulte las instrucciones de funcionamiento.

21. Introducción de objetos y líquidos - No introduzca nunca ningún tipo de objeto a través de las aberturas de este producto ya que pueden tocar puntos de voltaje peligrosos y originar un cortocircuito que puede provocar un incendio o descarga eléctrica. No derrame ningún tipo de líquido sobre el producto.

22. Daños que requieren servicio - Desconecte este producto de la toma de corriente y solicite cualquier servicio a personal cualificado en los siguientes casos:

- a) Si el cable de alimentación o el enchufe están dañados.
- b) Si se ha derramado líquido sobre el producto, o si algún objeto ha caído dentro del aparato.
- c) Si el producto ha sido expuesto a lluvia o agua.
- d) Si el producto no funciona con normalidad a pesar de haber seguido las instrucciones de funcionamiento. Ajuste únicamente los mandos indicados en el manual de instrucciones. El ajuste incorrecto de otros mandos puede causar daños cuya reparación requeriría mucho trabajo por parte de un técnico cualificado para recuperar el buen funcionamiento del aparato.
- e) Si el producto se ha caído o ha resultado de algún modo dañado.
- f) Si se aprecia un cambio en el funcionamiento del producto, lo cual indicaría que precisa una labor de reparación o mantenimiento.

LOCALIZACIÓN DE LOS CONTROLES

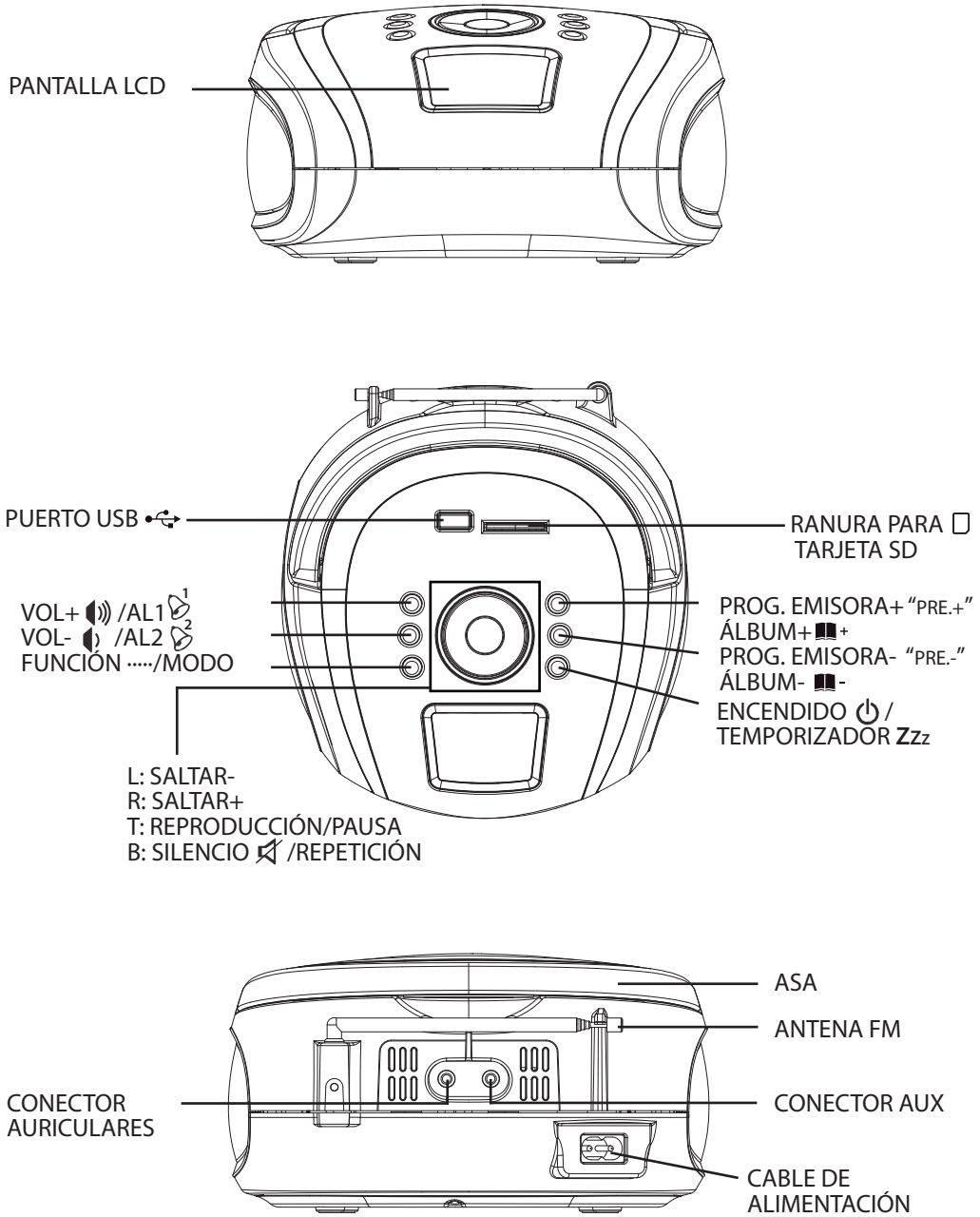

NOTAS IMPORTANTES

Evite instalar la unidad en los siguientes lugares:

- Lugares expuestos a luz solar directa o cerca de aparatos que generen calor como estufas eléctricas.
- Lugares polvorientos.
- Lugares sometidos a vibraciones constantes.
- Lugares húmedos.

FUENTES DE ALIMENTACIÓN

Esta unidad funciona con corriente alterna de 220-240V~50Hz o bien con 6 pilas tipo DC1.5V "C" (UM-2). No intente poner en marcha la unidad utilizando otras fuentes de energía, ya que podría dañar la unidad e invalidar la garantía.

Compruebe que la toma eléctrica a la que conectará esta unidad funciona y recibe energía de forma constante (no conmutada).

FUNCIONAMIENTO POR CORRIENTE ALTERNA (CA)

1. Cuando un extremo del cable eléctrico CA (incluido) está conectado a la toma eléctrica de CA en la parte trasera de la unidad y el otro extremo está enchufado a una toma mural de CA 220-240V~50Hz, la unidad desconecta automáticamente las pilas y funciona solo con electricidad.
2. Pulse una vez el botón "⏻" para encender la unidad, pulse y mantenga pulsado el botón "⏻" para apagarla.
3. Pulse el botón "MODE" hasta las posiciones "FM", "USB", "CARD" (tarjeta) o "AUX".

FUNCIONAMIENTO CON PILAS

1. Abra la tapa del compartimento de las pilas.
2. Instale 4 pilas tipo DC1.5V "C" (UM-2) (no incluidas) según el diagrama de polaridad que encontrará en el interior del compartimento.
3. Cierre la tapa del compartimento de las pilas.

IMPORTANTE:

Compruebe que las pilas estén instaladas correctamente.
Una polaridad incorrecta puede dañar la unidad e invalidar la garantía.
Para mejorar el rendimiento y prolongar el período de funcionamiento, recomendamos utilizar pilas alcalinas de buena calidad.

PRECAUCIÓN

1. No mezcle pilas antiguas y nuevas.
2. No mezcle pilas alcalinas, estándar (zinc-carbono) o recargables (níquel cadmio).
3. Si la unidad no se utilizará durante un período largo de tiempo, extraiga las pilas. Las pilas antiguas o que presenten fugas pueden dañar la unidad e invalidar la garantía.
4. Nunca tire las pilas al fuego porque pueden explotar o presentar fugas.

SUSTITUCIÓN DE LAS PILAS

Cuando el sonido de la unidad sale distorsionado, las pilas se están agotando. Debe sustituir todas las pilas gastadas al mismo tiempo y cuanto antes para evitar fugas.

RADIO FM

1. Pulse el botón "⏻" para encender la unidad.
2. Pulse el botón "MODE" hasta que el sistema acceda al modo de radio FM.
2. Pulse una vez el botón "▶▶" durante 2-3 segundos, la unidad buscará automáticamente un canal empezando por la banda alta y lo guardará.
3. Pulse una vez el botón "◀◀" durante 2-3 segundos, la unidad buscará automáticamente un canal empezando por la banda baja y lo guardará.
4. Durante la recepción mediante FM, mantenga siempre la antena telescópica FM completamente extendida para obtener el máximo rendimiento. No obstante, si la recepción de FM sigue siendo débil, intente reubicar la unidad cerca de una ventana abierta hasta que obtenga la mejor recepción.
5. Pulse "🔊" o "🔊" para controlar el nivel del volumen.
6. Pulse y mantenga pulsado el botón "⏻" para apagar la unidad.

Programación de emisoras de radio

Este aparato permite buscar y guardar automáticamente emisoras de radio.

- En modo FM, pulse y mantenga pulsado "▶▶", la unidad iniciará la búsqueda automática y guardará todas las emisoras de radio disponibles.
- Pulse una vez "PRE.+" para seleccionar la anterior emisora guardada o pulse una vez "PRE.-" para seleccionar la siguiente emisora guardada.

USB

1. Pulse el botón "⏻" para encender la unidad.
2. Pulse el botón "MODE" hasta que el sistema acceda al modo USB/SD.
3. Conecte el dispositivo USB al puerto USB. La unidad iniciará automáticamente la reproducción.
4. Pulse una vez el botón "◀◀" para seleccionar la pista anterior, y pulse y mantenga pulsado el botón para buscar hacia atrás.
5. Pulse una vez el botón "▶▶" para seleccionar la pista siguiente, y pulse y mantenga pulsado el botón para buscar hacia delante.
6. Pulse "🔊+" para reproducir el siguiente álbum. Pulse "🔊-" para reproducir el álbum anterior.
7. Pulse "🔊" o "🔊" para controlar el nivel de volumen.
8. Pulse y mantenga pulsado el botón "⏻" para apagar la unidad.

REPETIR

Pulse y mantenga pulsado el botón "MODE", durante el modo USB o tarjeta, cada pulsación cambia la función de modos de la siguiente manera:

1. - Repetir 1
2. - Repetir álbum

La unidad no lee mi dispositivo USB.

- Una vez haya conectado el dispositivo a la unidad, quizás deba encender el dispositivo USB para que funcione.
- Esta unidad no soporta una conexión directa USB con un ordenador. Debe utilizar un dispositivo USB o un reproductor MP3.
- Si está utilizando un disco duro externo USB, debe conectar su dispositivo a una fuente de energía externa y a la unidad simultáneamente. Si está utilizando un PMP autoalimentado, asegúrese de que la batería esté suficientemente cargada.
- Compruebe que el sistema de archivos de su dispositivo USB esté formateado en FAT o FAT32. El formato NTFS no es compatible con esta unidad.

Precaución: Si intenta modificar su sistema de archivos, al formatear el dispositivo se borrarán todos los datos. Consulte primero el manual de instrucciones de su dispositivo USB.

TARJETA SD

1. Pulse el botón "STANDBY" para encender la unidad.
2. Pulse el botón "MODE" hasta que el sistema acceda al modo USB/SD.
3. Introduzca la tarjeta SD en la ranura. La unidad iniciará la reproducción automáticamente.
4. Pulse una vez el botón "◀◀" para seleccionar la pista anterior, y pulse y mantenga pulsado este botón para buscar hacia atrás.
5. Pulse una vez el botón "▶▶" para seleccionar la pista siguiente, y pulse y mantenga pulsado este botón para buscar hacia delante.
6. Pulse "Album +" para reproducir el siguiente álbum. Pulse "Album-" para reproducir el álbum anterior.
7. Pulse "VOL+" o "VOL-" para controlar el nivel de volumen.
8. Pulse y mantenga pulsado el botón "STANDBY" para apagar la unidad.

REPETIR

Pulse y mantenga pulsado el botón "MODE "; durante el modo USB o tarjeta, cada pulsación cambia la función de modos de la siguiente manera:

1. - Repetir 1
2. - Repetir álbum

La unidad no lee mi tarjeta de memoria.

En primer lugar, compruebe que su tarjeta de memoria sea compatible con la unidad. El sistema soporta las siguientes tarjetas de memoria: SD, SDHC y MMC. Hemos probado esta unidad con la mayoría de tarjeta de memoria del mercado; no obstante, no podemos garantizar una compatibilidad total con todas las tarjetas comercializadas debido a los múltiples estándares tecnológicos en uso. Si tiene problemas de compatibilidad, utilice una tarjeta de memoria de baja capacidad (2GB o menos) o bien conecte la unidad mediante un dispositivo USB.

RELOJ

1. El ajuste del reloj solo está disponible en el modo OFF.
2. Pulse y mantenga pulsado "▶▶" hasta que la unidad acceda al modo de ajuste del reloj. La pantalla parpadeará y entrará en el modo de ajuste de 12/24 horas.
3. Pulse "◀◀" o "▶▶" para seleccionar el ajuste que desee.
4. Pulse "▶▶" para confirmar y pasar al ajuste siguiente.
5. Repita los pasos 3 y 4 para ajustar la hora y los minutos.

ALARMA

1. El ajuste de la alarma solo está disponible en el modo OFF.
2. Pulse y mantenga pulsado "1" o "2" hasta que el sistema acceda al modo de ajuste de la alarma.
3. La pantalla parpadeará y entrará en el modo de ajuste de la hora.
4. Pulse "◀◀" o "▶▶" para seleccionar el ajuste que desee.
5. Pulse "1" o "2" para confirmar y pasar al ajuste siguiente.
6. Repita los pasos 3 y 4 para ajustar los minutos, y las fuentes de sonido de la alarma (Zumbador/Radio FM/USB o SD).
7. Tras el ajuste, la alarma se activará.
8. Pulse una vez "1" o "2" para activar o desactivar la alarma.

Alarma de repetición

Cuando salta la alarma, pulse el botón "🔔" para retrasar la alarma 9 minutos.

CONECTOR AUX

1. Conecte un cable de 3,5 mm a esta unidad y su dispositivo con conector de salida de 3,5 mm.
2. Pulse el botón "MODE" hasta que el sistema acceda al modo AUX.
3. Pulse "▶||" en su dispositivo y disfrute.

Observación: El modo AUX solo aparecerá cuando la unidad está conectada con el cable de 3,5 mm (cable aux-in 3,5 mm no incluido).

TEMPORIZADOR

1. Pulse el botón "Zzz" para ajustar el temporizador de apagado automático (90>80>70>60...10>OFF>).
2. La unidad también se puede apagar en cualquier momento manteniendo pulsado el botón "🔌".

ESPECIFICACIONES

Generales

Suministro eléctrico: AC100V - 240V~ 50/60Hz

DC: 4 pilas tipo 1,5V'C'(UM-2) (no incluidas) Consumo energético: 4W

Potencia de salida (RMS): 2 x 1W

Dimensiones: 182 x 170 x 90 mm Peso: 0,6 kg

Radio

Frecuencia de sintonización: FM: 87.5 -108MHz

MANTENIMIENTO

1. No deje que los niños manipulen este aparato sin supervisión.
2. No enrolle nunca el cable de los auriculares en animales o personas. Vaya con mucho cuidado con los cables largos.
3. Limpie la unidad con un paño húmedo. No utilice disolventes ni detergentes.
4. No deje la unidad en lugares con luz solar directa o en lugares cálidos, húmedos o polvorientos.
5. Mantenga la unidad alejada de aparatos y fuentes de ruidos eléctricos como lámparas fluorescentes o motores.

SOLUCIÓN DE PROBLEMAS

Problema	Problema	Solución
Ruido o sonido distorsionado en FM	- Emisora mal sintonizada en FM. - La antena telescópica FM no está extendida.	- Vuelva a sintonizar la emisora FM. - FM: extienda la antena telescópica FM.
FM no suena	- La unidad no está en modo "FM". - Volumen ajustado al mínimo.	- Coloque el interruptor en la posición "FM". - Suba el volumen.
El sonido parece distorsionado con el volumen alto	- Volumen ajustado al máximo.	- Baje el volumen a un nivel más confortable.

INFORMACIÓN SOBRE LA ELIMINACIÓN DEL PRODUCTO

Si en algún momento futuro debe deshacerse de este producto, recuerde que los aparatos eléctricos no deben desecharse junto con los residuos domésticos. Recicle el aparato si es posible. Póngase en contacto con la autoridad local o su distribuidor minorista, quienes le asesorarán en materia de reciclado. (Directiva sobre residuos de aparatos eléctricos y electrónicos).

DECLARACIÓN DE CONFORMIDAD

Por medio de la presente Flamagas SA declara que el producto DBU-39 cumple los requisitos y objetivos de protección básicos de:

- La Directiva 2006/95/EC de Baja Tensión
- La Directiva 2004/108/EC de Compatibilidad Electromagnética



Para obtener una copia completa de la declaración de conformidad visite la dirección www.electronicaflamagas.com

DBU-39

DAEWOO
INTERNATIONAL

SD/USB/RADIO
PORTABLE PLAYER





USER MANUAL

PLEASE READ THIS USER MANUAL COMPLETELY BEFORE OPERATING THIS UNIT AND RETAIN THIS BOOKLET FOR FUTURE REFERENCE.

WARNING

TO PREVENT FIRE OR SHOCK HAZARD, DO NOT USE THIS PLUG WITH AN EXTENSION CORD, RECEPTACLE OR OTHER OUTLET UNLESS THE BLADES CAN BE FULLY INSERTED TO PREVENT BLADE EXPOSURE. TO PREVENT FIRE OR SHOCK HAZARD, DO NOT EXPOSE THIS APPLIANCE TO RAIN OR MOISTURE.

 <p>The lightning flash with arrowhead symbol within an equilateral triangle, is intended to alert the user to the presence of uninsulated dangerous voltage within the products enclosure that may be of sufficient magnitude to constitute a risk of electric shock to persons.</p>	<p style="text-align: center;">CAUTION</p> <p style="text-align: center;">RISK OF ELECTRIC SHOCK DO NOT OPEN</p> <p>WARNING: TO REDUCE THE RISK OF ELECTRIC SHOCK, DO NOT REMOVE COVER (OR BACK), NO USER SERVICEABLE PARTS INSIDE, REFER SERVICING TO QUALIFIED SERVICE PERSONNEL.</p>	 <p>The exclamation point within an equilateral triangle, is intended to alert the user to the presence of important operating and maintenance (servicing) instructions in the literature accompanying the appliance.</p>
--	---	--

The Caution Marking is located at the bottom enclosure of the apparatus.

IMPORTANT SAFETY INSTRUCTIONS

1. Read these instructions.
2. Keep these instructions.
3. Heed all warnings.
4. Follow all instructions.
5. Do not use this apparatus near water.
6. Cleaning-Unplug this product from the wall outlet before cleaning. Do not use liquid cleaners or aerosol cleaners. Clean only with dry cloth.
7. Do not block any ventilation openings. Install in accordance with the manufacturer's instructions.
8. Do not place this product on an unstable cart, stand, tripod, bracket, or table. The product may fall, causing serious injury to a child or adult, and serious damage to the product. Use only with a cart, stand, tripod, bracket, or table recommended by the manufacturer, or sold with the product. Any mounting of the product should follow the manufacturer's instructions, and should use a mounting accessory recommended by the manufacturer. A product and cart combination should be moved with care-quick stops, excessive force and uneven surfaces may cause the product and cart combination to overturn.
9. Do not install near any heat sources such as radiators, heat registers, stoves, or other apparatus (including amplifiers) that product heat.



10. Do not defeat the safety purpose of the polarized or grounding-type plug. A polarized plug has two blades with one wider than the other. A grounding type plug has two blades and a third grounding prong. The wide blade or the third prong is provided for your safety. If the provided plug does not fit into your outlet, consult an electrician for replacement of the obsolete outlet.

11. Protect the power cord from being walked on or pinched particularly at plugs, convenience receptacles, and the point where they exit from the apparatus.

12. Only use attachments/accessories specified by the manufacturer.

13. Unplug this apparatus during lightening storms or when unused for a long periods of time.

14. Refer all servicing to qualified service personnel. Servicing is required when the apparatus has been damaged in any way, such as power-supply cord or plug is damaged, liquid has been spilled or objects have fallen into the apparatus, the apparatus has been exposed to rain or moisture, does not operate normally, or has been dropped.

15. This appliance shall not be exposed to dripping or splashing water and that no object filled with liquids such as vases shall be placed on the apparatus.

16. Do not overload wall outlet. Use only power source as indicated.

17. Use replacement part as specified by the manufacturer.

18. The product may be mounted to a wall only if recommended by the manufacturer.

19. Upon completion of any service or repairs to this product, ask the service technician to perform safety checks.

20. Power Sources - This product should be operated only from the type of power source indicated on the marking label. If you are not sure of the type of power supply to your home, consult your product dealer or local power company. For products intended to operate from battery power, or other sources, refer to the operating instruction.

21. Object and Liquid Entry - Never push objects of any kind into this product through openings as they may touch dangerous voltage points or short-out parts that could result in a fire or electric shock. Never spill liquid of any kind on the product.

22. Damage Requiring Service - Unplug this product from the wall outlet and refer servicing to qualified service personnel under the following conditions:

- a) When the power-supply cord or plug is damaged,
- b) If liquid has been spilled, or objects have fallen into the product,
- c) If the product has been exposed to rain or water,
- d) If the product does not operate normally by following the operating instructions. Adjust only those controls that are covered by the operating instructions as an improper adjustment of other controls may result in damage and will often require extensive work by a qualified technician to restore the product to its normal operation.
- e) If the product has been dropped or damaged in any way, and
- f) When the product exhibits a distinct change in performance - this indicates a need for service.

LOCATION OF CONTROLS

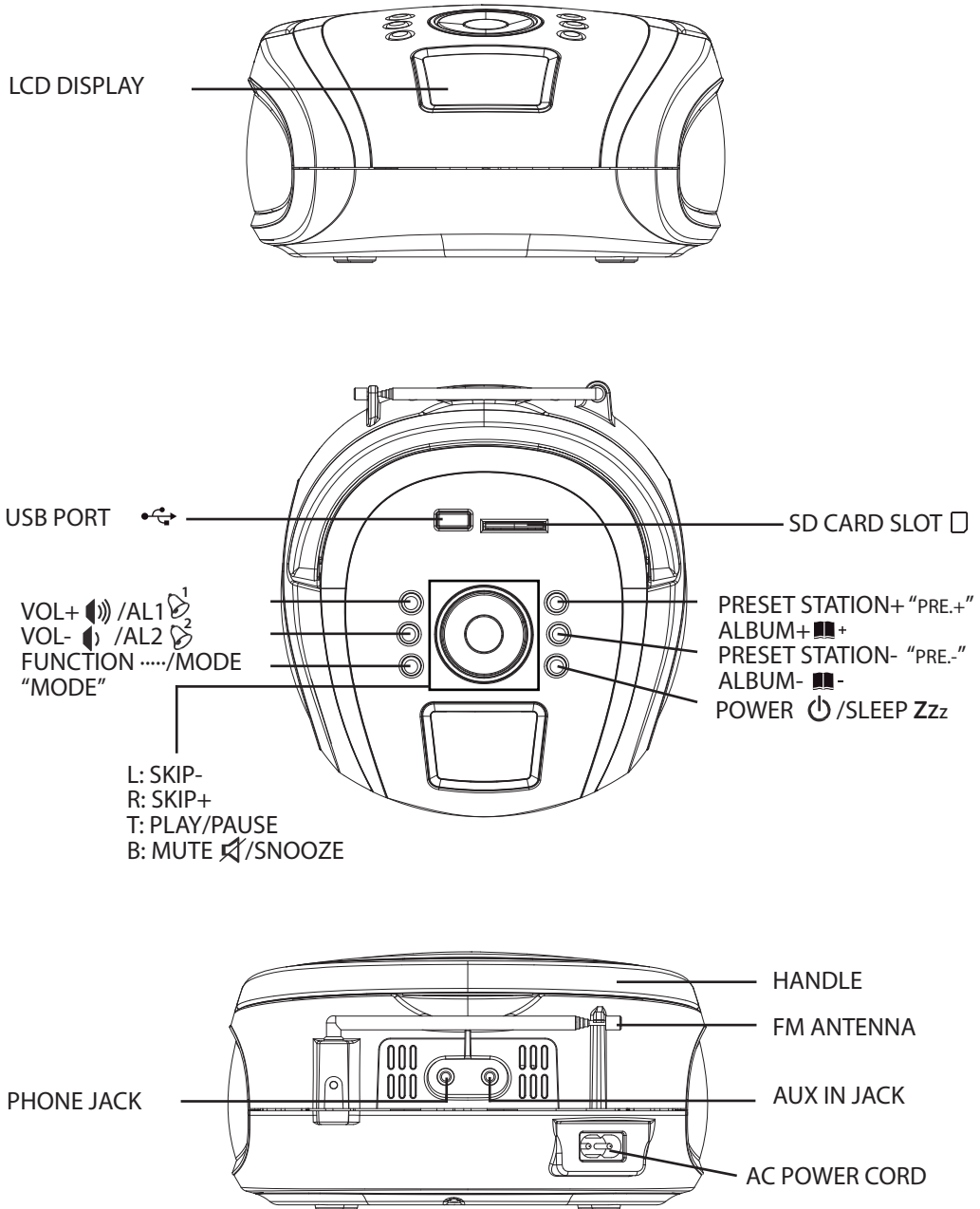

IMPORTANT NOTES

Avoid installing the unit in locations described below:



- Places exposed to direct sunlight or close to heat radiating appliances such as electric heaters.
- Dusty places.
- Places subject to constant vibration.
- Humid or moist places.

POWER SOURCES

This unit operates with AC 220-240V~50Hz or 6 x DC1.5V“C” (UM-2) batteries. Do not attempt to operate the unit on any other power source. You could cause damage to the unit and void your warranty.

Please be sure the power outlet you plug this unit into is working and receives constant (unswitched) power.

AC OPERATION

1. When the AC power cord (included) is connected to the AC Power Socket on the back of the unit and the other end is plugged into a AC 220-240V~50Hz wall outlet, the unit will disconnect the batteries automatically, and operate on AC Power only.
2. Press the “” button once to power on, press and hold the “” again to power off!
3. Press the “MODE” button switch to “FM” or “USB” or “CARD” or “AUX” mode.

BATTERY OPERATION

1. Remove the BATTERY DOOR.
2. Install 4 x DC1.5V“C” (UM-2) batteries (not included) according to the polarity diagram inside the battery compartment.
3. Close the BATTERY DOOR.

IMPORTANT:

Be sure that the batteries are installed correctly.
Wrong polarity may damage the unit and void the warranty.
For best performance and longer operating time, we recommend the use of good quality alkaline-type batteries.

CAUTION

1. Do not mix old and new batteries.
2. Do not mix alkaline, standard (carbon-zinc) or rechargeable (nickel-cadmium) batteries.
3. If the unit is not to be used for an extended period of time, remove the battery. Old or leaking battery can cause damage to the unit and may void the warranty.
4. Do not dispose of batteries in fire, batteries may explode or leak.

BATTERY REPLACEMENT

When the output sound of this unit becomes distorted, the batteries are weak. You need to replace all the exhausted batteries at the same time as soon as possible to avoid battery leakage.

FM OPERATION

1. Press the "⏻" button to switch on the unit.
2. Press the "MODE" button until the system entered the FM Radio mode.
2. Press once the "▶▶" button for 2-3 s, and the high side of FM will seeking channel automatically and fix the channel.
3. Press once the "◀◀" button for 2-3 s, and the low side of FM will seeking channel automatically and fix the channel.
4. During FM reception, always keep the FM TELESCOPIC ANTENNA fully extended for best performance. However, if FM reception is weak, try repositioning the unit near an open window until you get the best reception.
5. Press the "🔊" or "🔇" to control the volume level.
6. Press and hold the "⏻" button to power off.

Preset Radio Station

- This product equipped auto station searching & saving function.
- In FM mode, Press and hold "▶▶", unit will auto search and save all available radio station.
- Press "PRE.+" once to select the previous preset station or press "PRE.-" once to select the next preset station.

USB OPERATION

1. Press the "⏻" button to switch on the unit
2. Press the "MODE" button until the system entered the USB/SD mode
3. Connect the USB flash to the USB port. The unit will start playing automatically
4. Press the "◀◀" button once for selecting the previous track, press and hold for backward searching.
5. Press the "▶▶" button once for selecting the next track, press and hold for forward searching.
6. Press "■+" for playing the next album. Press "■-" for playing the previous album
7. Press "🔊" or "🔇" to control the volume level
8. Press and hold the "⏻" button to switch off the unit

REPEAT

Press and hold the "MODE" button during USB or Card mode each press switches the mode function as following.

1. - Repeat 1
2. - Repeat Album

The unit cannot read my USB device.

- Once you have plugged your device to the unit, you may need to switch on the USB device before it can operate.
- This unit does not support a direct USB connection with a computer. You need to use a USB device, or a MP3 player.
- If you are using a USB external hard disk: you need to connect your device simultaneously to an external power source and to the unit. If you are using a self-powered PMP, make sure that the battery is sufficiently loaded.
- Check that the files system of your USB device is formatted into the FAT or FAT 32 format. USB device formatted into NTFS are not compatible with this unit.

Caution: if you attempt to modify your file system, formatting your device will erase all data. Please refer to your USB device's instruction manual first.

SD CARD OPERATION

1. Press the "STANDBY" button to switch on the unit
2. Press the "MODE" button until the system entered the USB/SD mode
3. Connect the SD Card to the card slot. The unit will start playing automatically
4. Press the "◀◀" button once for selecting the previous track, press and hold for backward searching
5. Press the "▶▶" button once for selecting the next track, press and hold for forward searching
6. Press "Album +" for playing the next album. Press "Album-" for playing the previous album
7. Press "VOL+" or "VOL-" to control the volume level
8. Press and hold the "STANDBY" button to switch off the unit

REPEAT

Press and hold the "MODE" button during USB or Card mode each press switches the mode function as following.

1. - Repeat 1
2. - Repeat Album

The unit cannot read my memory card.

Check firstly that your memory card is compatible with the unit. Supported memory cards are SD, SDHC, MMC formats. We have tested this unit with most of the market's memory cards ; we cannot however guarantee a full compatibility with all the cards in the market because of the multiple technology standards in use. Should you have a compatibility problem: please use a memory card with a lower capacity (2GB or lower) or else connect the unit through a USB device.

CLOCK OPERATION

1. Clock setting only available in the OFF mode
2. Press and hold the "▶▶" until the unit entered the clock setting mode. The display will flash and entered the 12/24 hour display setting
3. Press "◀◀" or "▶▶" to select desire setting
4. Press "▶▶" to confirm and enter the next setting
5. Repeat step 3 and 4 for setting the Hour and Minutes

ALARM OPERATION

1. Alarm setting only available in OFF mode
2. Press and hold the "1" or "2" button until the system entered the alarm setting mode.
3. Display will flash and entered the hour setting
4. Press "◀◀" or "▶▶" to select desire setting
5. Press "1" or "2" to confirm and enter the next setting
6. Repeat step 3 and 4 to setting the minutes, wake up sound sources (Buzzer/FM Radio/USB or SD)
7. After setting, the alarm will activities
8. Press "1" or "2" button once to active or disable the alarm

SNOOZE

When the alarm is triggered. Press the "🔊" button to delay the alarm for 9 minutes.

AUX IN OPERATION

1. Connect 3.5 mm cable to this unit and your device with 3.5 mm output jack.
2. Press the "MODE" button until the system entered the AUX mode
3. Press "▶||" on your device and enjoy.

Remark: AUX mode will only appear when the unit connected with the 3.5mm jack cable (3.5 mm Aux-in cable not include)

SLEEP OPERATION

1. Press the "Zzz" button to set the auto switch off timer (90>80>70>60...10>OFF>)
2. Unit can also switch off anytime by press and hold the "⏻" button

SPECIFICATIONS

General

Power Supply: AC100V - 240V~ 50/60Hz
 DC: 4 x 1.5V 'C' (UM-2) Batteries (Not included) Power Consumption: 4W
 Output Power (RMS): 2 x 1W
 Unit Dimensions: 182 x 170 X 90 MM Unit Weight: 0.6 kg

Radio

Tuning Frequency: FM: 87.5 -108MHz

CARE AND MAINTENANCE

1. Children should be supervised when using this appliance.
2. Never wrap the earphone lead around any animal or person. Special care should be taken with long wires.
3. Clean your unit with a damp (never wet) cloth. Solvent or detergent should never be used.
4. Avoid leaving your unit in direct sunlight or in hot, humid or dusty places.
5. Keep your unit away from heating appliances and sources of electrical noise such as fluorescent lamps or motors.

TROUBLESHOOTING GUIDE

Symptom	Possible Cause	Solution
Noise or sound distorted on FM broadcast	- Station not tuned properly for FM. - FM telescopic antenna is not extended.	- Retune the FM broadcast station. - FM: Extend FM telescopic antenna.
FM no sound	- Unit not in "FM" function mode. - Volume set at minimum	- Retune the FM broadcast station. - FM: Extend FM telescopic antenna. - Press Function Switch to "FM" position. - Increase Volume.
Sound appears distorted at high volume setting	- Volume control is set to maximum.	- Adjust Volume Control to a lower comfortable level.

PRODUCT DISPOSAL

If at any time in the future you should need to dispose of this product please note that Waste electrical products should not be disposed of with household waste. Please recycle where facilities exist. Check with your Local Authority or retailer for recycling advice. (Waste Electrical and Electronic Equipment Directive).

DECLARATION OF CONFORMITY

Flamagas, S.A. declares product DBU-39 complies with the essential protective requirements and objectives of:

- EMC Directive 2004/108/EC
- Low Voltage Directive 2006/95/EC



To check the entirely declaration of conformity of this model, visit

www.electronicaflamagas.com

DBU-39

DAEWOO
INTERNATIONAL

**REPRODUCTEUR PORTABLE
SD/USB/RADIO**





MANUEL D'INSTRUCTIONS

LISEZ LA TOTALITÉ DE CE MANUEL DE L'UTILISATEUR AVANT D'UTILISER L'APPAREIL ET CONSERVEZ LA MANUEL POUR DE FUTURES CONSULTATIONS.

AVERTISSEMENT

POUR ÉVITER LE RISQUE D'INCENDIE OU DE DÉCHARGE ÉLECTRIQUE, NE PAS UTILISER CETTE PRISE AVEC UN CABLE RALLONGE, PRISE MULTIPLE OU UN AUTRE TYPE DE PRISE DE COURANT SAUF SI LES FICHES PEUVENT S'INTRODUIRE COMPLÈTEMENT ET NE SONT PAS EXPOSÉES. POUR ÉVITER LE RISQUE D'INCENDIE OU DE DÉCHARGE ÉLECTRIQUE, NE PAS EXPOSER CE APPAREIL À LA PLUIE OU À L'HUMIDITÉ.

 <p>Le symbole de l'éclair terminé par une flèche dans un triangle équilatéral avertit l'utilisateur de la présence d'un voltage dangereux sans isoler la boîte du produit et peut être d'une magnitude suffisante pour constituer un risque de décharge électrique pour les personnes.</p>	<p>PRECAUTION</p> <p>RISQUE DE DÉCHARGE ÉLECTRIQUE, NE PAS OUVRIR</p> <p>AVERTISSEMENT: POUR RÉDUIRE LE RISQUE DE DÉCHARGE ÉLECTRIQUE, NE PAS OUVRIR LE COUVERCLE (OU PARTIE SUPÉRIEURE). À L'INTÉRIEUR LE CONTENU DES PIÈCES NE SONT PAS MANIPULABLES PAR L'UTILISATEUR, CONTACTEZ AVEC LE SERVICE TECHNIQUE.</p>	 <p>Le signe d'exclamation dans un triangle équilatéral avertit à l'utilisateur de la présence d'instructions importantes sur le fonctionnement et l'entretien, documentation qui accompagne l'appareil.</p>
--	--	---

Le signe de précaution se trouve sur la partie inférieure de l'appareil.

INSTRUCTIONS IMPORTANTES DE SÉCURITÉ

1. Lisez les instructions.
2. Conservez ces instructions.
3. Respectez tous les avertissements.
4. Suivez toutes les instructions.
5. Ne pas utiliser cet appareil à proximité de l'eau.
6. Nettoyage : Débranchez le produit de la prise de courant avant de le nettoyer. Ne pas utiliser des produits de nettoyage liquides ou aérosols. Pour le nettoyer, utilisez un drap sec.
7. Ne pas obstruer les ouvertures de ventilation. Installez l'appareil selon les instructions du fournisseur.
8. Ne pas placer le produit sur des chariots, bases, trépieds, supports ou tables instables, car il pourrait tomber et causer de graves blessures à un enfant ou à un adulte, et le produit pourrait souffrir de graves dommages. Utilisez seulement un chariot, une base, un trépied, un support ou un table, s'ils ont été recommandés par la fabricant ou s'ils sont vendus ensemble avec le produit. Le montage du produit devra s'ajuster aux instructions du fabricant et utiliser les accessoires de montage recommandés par le fabricant. Si vous utilisez un chariot pour transporter le produit vous devez éviter les mouvements brusques, une force excessive et les surfaces irrégulières car le produit et le chariot pourraient basculer.
9. Ne pas installer le produit à proximité des sources de chaleur tels que les radiateurs, chauffage et d'autres appareils (les amplificateurs inclus) qui génèrent de la chaleur.



10. Ne pas éliminer les éléments de sécurité la fiche polarisé ou avec la prise de terre. La prise polarisée a deux fiches, une plus large que l'autre. Et la prise avec prise de terre a deux fiches et un troisième connecteur de terre. La fiche large et le troisième connecteur sont inclus par sécurité. Si la prise fournit ne s'ajuste pas à votre prise de courant, contactez avec votre électricien pour remplacer la prise obsolète.

11. La câble d'alimentation doit s'installer de sorte qu'il ne soit pas écrasé ou aplati par d'autres objets. Soyez attentifs aux prises, prises multiples et points de sortie de l'appareil.

12. Utilisez seulement les accessoires indiqués par le fabricant.

13. Déconnectez cet appareil lors de tempêtes électriques ou de longues périodes d'inutilisation.

14. Pour toute réparation, contactez avec un expert professionnel. Ces réparations sont nécessaires lorsque l'appareil a subit un dommage, par exemple le câble électrique ou la prise, un liquide a été versé, un objet est tombé dessus, l'appareil a été exposé à la pluie ou à l'humidité, l'appareil ne fonctionne pas comme d'habitude ou il est tombé.

15. Ne pas exposer cet appareil à des dégoulinements ou éclaboussures d'eau et ne pas placer d'objets contenant de l'eau, par exemple un vase.

16. Ne pas surcharger le prise de courant. Utilisez la source d'alimentation tel qu'on vous l'indique.

17. Utilisez les pièces de rechange recommandées par le fabricant.

18. Le produit peut s'installer sur un mur par recommandation du fabricant.

19. Une fois terminées les tâches de service ou de réparation du produit, demandez au technicien qu'il réalise les vérifications de sécurité.

20. Sources d'alimentation – Ce produit seulement peut s'utiliser avec la source d'alimentation indiquée sur l'étiquette. Si vous avez des doutes avec la source d'alimentation de votre foyer, renseignez-vous auprès de votre distributeur ou de votre compagnie électrique locale. En ce qui concerne les produits qui fonctionnent avec une batterie, ou d'autres sources, consultez les instructions de fonctionnement.

21. Introduction d'objets et liquides – Ne jamais introduire aucun type d'objet à travers les ouvertures de ce produit car il pourrait toucher des points de voltage dangereux et provoquer un court-circuit, un incendie ou une décharge électrique. Ne pas verser de liquides sur le produit.

22. Des dommages qui exigent une assistance – Déconnectez l'appareil de la prise de courant et contactez un expert qualifié selon les cas suivants :

a) Si la câble d'alimentation ou prise sont abîmés

b) Si un liquide a été versé sur le produit, ou si un objet est tombé à l'intérieur de l'appareil

c) Si le produit a été exposé à la pluie ou à l'eau.

d) Si le produit ne fonctionne pas comme d'habitude après avoir suivi les instructions de fonctionnement. Ajustez uniquement les commandements indiqués sur le manuel d'instructions. Un réglage incorrect d'autres commandements peut causer des dommages et la réparation peut compliquer le travail du technicien pour récupérer le bon fonctionnement de l'appareil.

e) Si le produit est tombé ou a subi un dommage.

f) Si vous percevez un changement dans le fonctionnement du produit, ce qui indique la nécessité d'une réparation ou d'un service de maintenance.

LOCALISATION DE CONTRÔLES

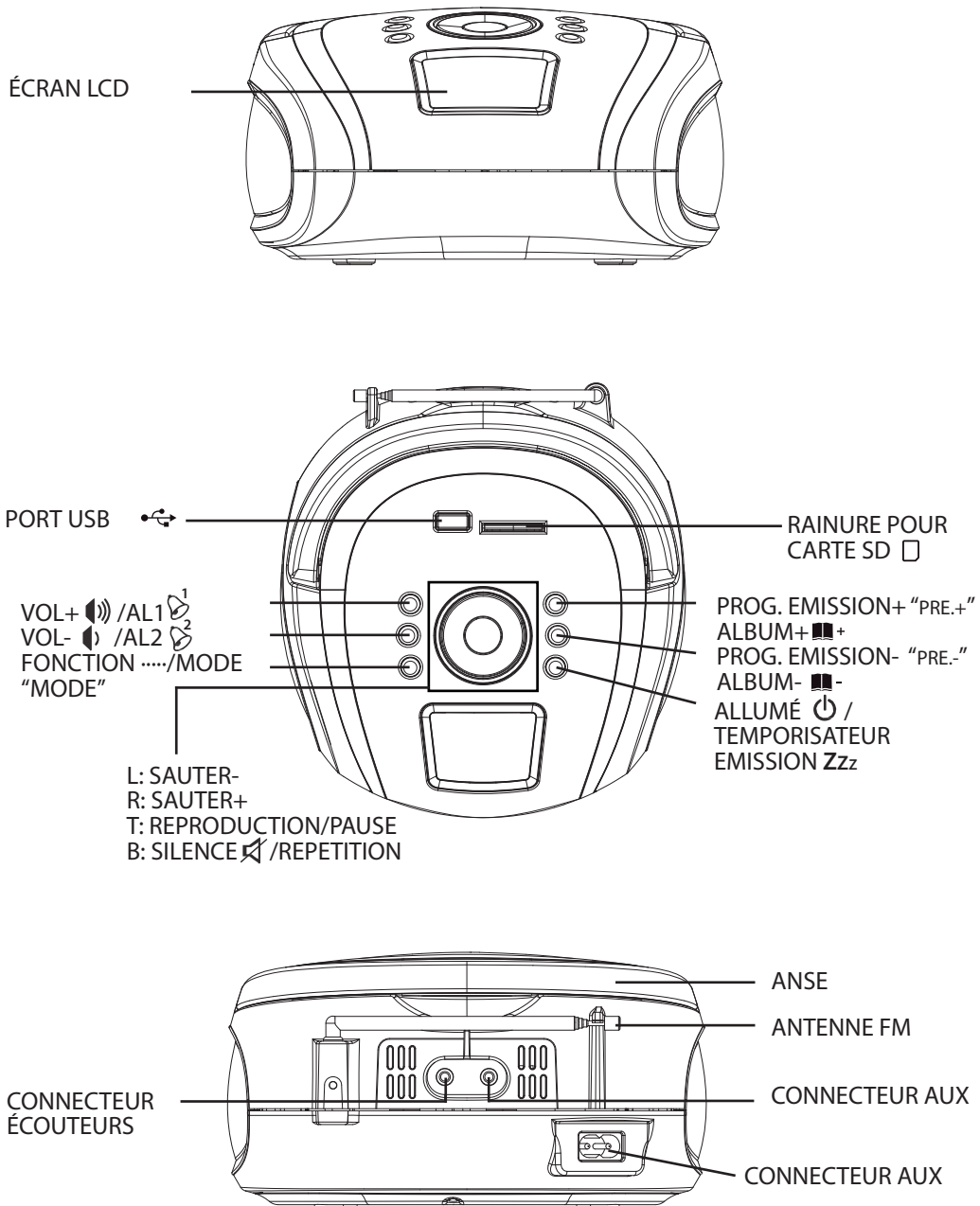

NOTES IMPORTANTES

Évitez installer l'unité dans les endroits suivants :

- Les endroits exposés à la lumière solaire directe ou à proximité des appareils qui génèrent de la chaleur tels que les radiateurs électriques.
- Endroits poussiéreux
- Endroits sensibles à des vibrations constantes.
- Endroits humides

SOURCES D'ALIMENTATION

Cette unité fonctionne avec courant alternatif de 220-240V~50Hz ou avec 6 piles type DC1.5V "C" (UM-2). Ne pas essayer de mettre en marche l'unité en utilisant d'autres sources d'énergie, car vous pourriez endommager l'unité et invalider la garantie.

Vérifiez que la prise de courant électrique à laquelle vous connecterez cette unité fonctionne et reçoit de l'énergie de façon constante (non commuté).

FONCTIONNEMENT PAR COURANT ALTERNATIF (CA)

1. Lorsque l'extrémité d'un câble électrique CA (inclus) est connecté à la prise électrique de CA sur la partie postérieure de l'unité et l'autre extrémité est branchée à une prise murale de CA 220-240V~50Hz, l'unité déconnecte automatiquement les piles et fonctionne seulement avec de l'électricité.
2. Appuyez une fois sur touche "⏻" pour allumer l'unité, appuyez et maintenez appuyée la touche "⏻" pour l'éteindre.
3. Appuyez sur la touche "MODE" jusqu'aux positions "FM", "USB", "CARD" (carte) ou "AUX".

FONCTIONNEMENT AVEC PILES

1. Ouvrez le couvercle du compartiment des piles.
2. Installez 4 piles type DC1.5V "C" (UM-2) (non incluses) selon le diagramme de polarité que vous trouverez à l'intérieur du compartiment.
3. Fermez le couvercle du compartiment des piles.

IMPORTANT:

Vérifiez que les piles sont correctement installées.
Une polarité incorrecte peut endommager l'unité et invalider la garantie.
Pour améliorer le rendement et prolonger la durée de fonctionnement, on recommande d'utiliser des piles alcalines de bonne qualité.

PRECAUTION

1. Ne pas mélanger de vieilles piles avec des neuves.
2. Ne pas mélanger des piles alcalines, standard (zinc-carbone) ou rechargeables (nickel cadmium).
3. Si l'unité ne s'utilise pas pendant une longue période, retirez les piles. Les vieilles piles ou qui présentent des fuites peuvent endommager l'unité et invalider la garantie.
4. Ne jamais jeter les piles au feu parce qu'elles peuvent exploser ou présenter des fuites.

REPLACEMENT DES PILES

Lorsque le son de l'unité s'écoute dénaturé, cela signifie que les piles sont sur le point de s'épuiser. Vous devez remplacer toutes les piles en même temps, le plus tôt possible afin d'éviter des fugues.

RADIO FM

1. Appuyez sur la touche "⏻" pour allumer l'unité.
2. Appuyez sur la touche "MODE" jusqu'à ce que le système accède au mode radio FM.
3. Appuyez une fois sur la touche "▶▶" pendant 2-3 secondes, l'unité cherchera automatiquement un canal en commençant par la bande haute et la gardera.
4. Appuyez une fois sur la touche "◀◀" pendant 2-3 secondes, l'unité cherchera automatiquement un canal en commençant par la bande faible et la gardera.
5. Pendant la réception en FM, maintenez toujours l'antenne télescopique FM complètement étirée pour obtenir la maximum de rendement. Cependant, si la réception FM se maintient faible, essayez de déplacer l'unité à proximité d'une fenêtre ouverte jusqu'à obtenir une meilleure réception.
6. Appuyez sur "🔊" ou "🔇" pour contrôler le niveau du volume.
7. Appuyez et maintenez appuyée la touche "⏻" pour éteindre l'unité.

Programmation d'émissions de radio

Cet appareil permet de chercher et sauvegarder automatiquement des émissions de radio.

- En mode FM, appuyez et maintenez appuyée la touche "▶▶", l'unité initiera la recherche automatique et gardera toutes les émissions de radio disponibles.
- Appuyez une fois sur "PRE.+" pour sélectionner l'antérieure émission sauvegardée ou appuyez une fois sur "PRE.-" pour sélectionner la suivante émission gardée.

USB

1. Appuyez sur la touche "⏻" pour allumer l'unité.
2. Appuyez sur la touche "MODE" jusqu'à ce que le système accède au mode USB/SD.
3. Connectez le dispositif USB au port USB. L'unité initiera automatiquement la reproduction.
4. Appuyez une fois sur la touche "◀◀" pour sélectionner la piste antérieure, et appuyez et maintenez appuyée la touche pour chercher en marche arrière.
5. Appuyez une fois sur la touche "▶▶" pour sélectionner la piste suivante, et appuyez et maintenez appuyée la touche pour chercher en avant.
6. Appuyez sur "■+" pour reproduire l'album suivant. Appuyez sur "■-" pour reproduire l'album antérieure.
7. Appuyez sur "🔊" ou "🔇" pour contrôler le niveau du volume.
8. Appuyez et maintenez appuyée la touche "⏻" pour éteindre l'unité.

REPETER

Appuyez et maintenez appuyée la touche "MODE", pendant le mode USB ou carte, chaque pulsation change la fonction des modes de la manière suivante :

1. - Répéter 1
2. - Répéter album

L'unité ne lit pas le dispositif USB.

- Une fois vous aurez connecté le dispositif à l'unité, il se peut que vous deviez allumer le dispositif USB pour qu'il fonctionne.
- Cette unité ne supporte pas une connexion directe USB avec un ordinateur. Vous devez utiliser un dispositif USB ou un reproducteur MP3.
- Si vous utilisez un disque dur externe USB, vous devez connecter votre dispositif à une source d'énergie externe et à l'unité simultanément. Si vous utilisez un PMP autoalimenté assurez-vous que la batterie est suffisamment chargée.
- Vérifiez que le système de dossiers de votre dispositif USB est formaté en FAT ou FAT32. Le format NTFS n'est pas compatible avec cette unité.

Précaution: Si vous essayez de modifier le système de dossiers, lorsque vous formateriez le dispositif toutes les données s'effaceraient. Consultez tout d'abord le manuel d'instructions de votre dispositif USB.

CARTE SD

1. Appuyez sur la touche "STANDBY" pour allumer l'unité.
2. Appuyez sur la touche "MODE" jusqu'à ce que le système accède au mode USB/SD.
3. Introduisez la carte SD dans la rainure. L'unité initiera la reproduction automatiquement.
4. Appuyez une fois sur la touche "◀◀" pour sélectionner la piste antérieure, et appuyez et maintenez appuyée cette touche pour chercher marche arrière.
5. Appuyez une fois sur la touche "▶▶" pour sélectionner la piste suivante, et appuyez et maintenez appuyée cette touche pour chercher en avant.
6. Appuyez sur "Album +" pour reproduire l'album suivant. Appuyez sur "Album-" pour reproduire l'album antérieur.
7. Appuyez sur "VOL+" ou "VOL-" pour contrôler le niveau du volume.
8. Appuyez et maintenez appuyée la touche "STANDBY" pour éteindre l'unité.

REPETER

Appuyez et maintenez appuyée la touche "MODE", pendant le mode USB ou carte, chaque pulsation change la fonction de modes de la façon suivante :

1. - Répéter
2. - Répéter album

L'unité ne lit pas ma carte de mémoire.

Dans un premier temps, vérifiez que votre carte mémoire est compatible avec l'unité. Le système supporte les cartes de mémoire suivantes : SD, SDHC et MMC. Nous avons essayé cette unité avec la plupart des cartes mémoires du marché ; cependant, nous ne pouvons pas garantir une compatibilité totale avec toutes les cartes commercialisées car il existe de multiples standards technologiques. Si vous avez des problèmes de compatibilité, utilisez une carte mémoire de basse capacité (2GB ou moins) ou bien connectez l'unité à l'aide d'un dispositif USB.

HORLOGE

1. Le réglage de l'horloge est seulement disponible en mode OFF.
2. Appuyez et maintenez appuyée la touche "▶▶" jusqu'à ce que l'unité accède au mode de réglage de l'horloge. L'écran clignotera et entrera au mode réglage de 12/24 heures.
3. Appuyez sur "◀◀" ou "▶▶" pour sélectionner le réglage souhaité.

4. Appuyez sur "►||" pour confirmer et passer au réglage suivant.
5. Répétez les pas 3 et 4 pour ajuster l'heure et les minutes.

ALARME

1. Le réglage de l'alarme est seulement disponible en mode OFF.
2. Appuyez et maintenez appuyée "⏪¹" ou "⏩²" jusqu'à ce que le système accède au mode de réglage de l'alarme.
3. L'écran clignotera et entrera en mode réglage de l'heure.
4. Appuyez sur "◀◀" ou "▶▶" pour sélectionner le réglage souhaité.
5. Appuyez "⏪¹" ou "⏩²" pour confirmer et passer au réglage suivant.
6. Répétez les pas 3 et 4 pour ajuster les minutes, et les sources de son de l'alarme. (Sonnerie/Radio FM/USB ou SD).
7. Après le réglage. L'alarme s'activera.
8. Appuyez une fois sur "⏪¹" ou "⏩²" pour activer ou désactiver l'alarme.

Alarme de répétition

Lorsque l'alarme se déclenche, appuyez sur la touche "🔊" pour retarder l'alarme de 9 minutes.

CONNECTEUR AUX

1. Connectez un câble de 3,5 mm à cette unité et votre dispositif avec le connecteur de sortie de 3,5 mm.
2. Appuyez sur la touche "MODE" jusqu'à ce que le système accède au mode AUX.
3. Appuyez "►||" sur votre dispositif et profiter de l'appareil.

Observation: Le mode AUX s'affichera seulement lorsque l'unité est connecté à un câble de 3,5 mm (câble aux-in 3,5 mm non inclus).

TEMPORISATEUR

1. Appuyez sur la touche "ZZZ" pour ajuster le temporisateur d'arrêt automatique (90>80>70>60...10>OFF>).
2. L'unité peut aussi s'éteindre à n'importe quel moment en maintenant appuyée la touche "🔌".

SPECIFICATIONS

Général

Approvisionnement électrique: AC100V - 240V~ 50/60Hz

DC: 4 piles type 1,5V 'C' (UM-2) (no incluses) Consommation énergétique: 4W

Puissance de sortie (RMS): 2 x 1W

Dimensions: 182 x 170 x 90 mm Poids: 0,6 kg

Radio

Fréquence de syntonisation: FM: 87.5 -108MHz

ENTRETIEN

1. Ne pas laisser que les enfants manipulent cet appareil sans une supervision.
2. Ne jamais enrouler le câble des écouteurs à un animal ou à une personne. Faites très attention aux câbles longs.
3. Nettoyez l'unité avec un drap humide. Ne pas utiliser des dissolvants ou des détergents.
4. Ne pas laisser l'unité dans des endroits avec de la lumière solaire directe, chaleureux, humides ou poussiéreux.
5. Maintenez l'unité éloigné d'appareils et de sources de bruits électriques tels que les lampes fluorescentes ou moteurs.

SOLUTION DE PROBLEMES

Problème	Problème	Solution
Bruit ou son dénaturé en FM	- Émission mal syntonisée en FM. - L'antenne télescopique FM n'est pas étirée.	- Syntonisez à nouveau l'émission FM. - FM: étirez l'antenne télescopique FM.
FM ne sonne pas	- L'unité n'est pas en mode "FM". - Volume ajusté au minimum	- Placez l'interrupteur en position "FM". - Augmentez le volume.
Le son paraît dénaturé avec le volume fort	- Volume ajusté au maximum.	- Baissez le volume à un niveau plus confortable.

INFORMATION SUR L'ELIMINATION DU PRODUIT

Si dans l'avenir vous souhaitez vous débarrasser de ce produit, rappelez-vous que les appareils électriques ne vont pas ensembles avec les résidus domestiques. Recyclez toujours l'appareil si possible. Contactez une autorité locale ou votre distributeur au détail qui vous recommanderons en matière de recyclage. (Directive sur les résidus d'appareils électriques et électroniques).

DECLARATION DE CONFORMITÉ

Par la présente Flamagas SA déclare que le produit DBU-39 accomplit les objectifs essentiels de protection:

- La Directive 2006/95/EC de Basse Tension
- La Directive 2004/108/EC de Compatibilité Électromagnétique



Pour obtenir une copie complète de la déclaration de conformité visitez le site : www.electronicaflamagas.com

DBU-39

DAEWOO
INTERNATIONAL

REPRODUTOR PORTÁTIL
SD/USB/RÁDIO



MANUAL DE INSTRUÇÕES

LEIA ESTE MANUAL NA TOTALIDADE ANTES DE UTILIZAR ESTE APARELHO E GUARDE O FOLHETO PARA CONSULTAS FUTURAS.

AVISO

PARA EVITAR RISCOS DE INCÊNDIO OU DE CHOQUES ELÉCTRICOS, NÃO UTILIZE ESTA FICHA COM UMA EXTENSÃO, RECEPTÁCULO OU OUTRA TOMADA, A NÃO SER QUE AS FICHAS POSSAM SER INTRODUZIDAS COMPLETAMENTE PARA EVITAR EXPOSIÇÃO DAS MESMAS. PARA EVITAR INCÊNDIOS OU CHOQUES ELÉCTRICOS, NÃO EXPONHA ESTE APARELHO À CHUVA OU HUMIDADE.

 <p>O relâmpago no interior de um triângulo equilátero avisa o utilizador de que a corrente perigosa não isolada no interior do sistema pode causar um choque eléctrico.</p>	<p style="text-align: center;">AVISO</p> <p style="text-align: center;">RISCO DE CHOQUE ELÉCTRICO. NÃO ABRIR</p> <p>AVISO: PARA REDUZIR O RISCO DE CHOQUES ELÉCTRICOS, NÃO RETIRE A TAMPA (OU A TAMPA TRASEIRA). NÃO EXISTEM PEÇAS ÚTEIS PARA O UTILIZADOR NO INTERIOR DO APARELHO. CONSULTE UM TÉCNICO ESPECIALIZADO PARA QUALQUER REPARAÇÃO.</p>	 <p>O ponto de exclamação no interior de um triângulo equilátero lembra o utilizador para ler as instruções importantes de funcionamento e de manutenção contidas neste manual do utilizador.</p>
---	--	--

As marcas de aviso encontram-se na parte inferior do aparelho.

INSTRUÇÕES DE SEGURANÇA

1. Leia estas instruções.
2. Guarde estas instruções.
3. Respeite todos os avisos.
4. Siga todas as instruções.
5. Não utilize este aparelho perto de água.
6. Para realizar operações de limpeza, desligue previamente o aparelho da corrente eléctrica. Não utilize detergentes líquidos ou aerossóis. Utilize apenas um pano seco.
7. Não obstrua os orifícios de ventilação. A instalação deverá ser feita de acordo com as instruções do fabricante.
8. Não coloque este aparelho numa superfície instável. O aparelho pode cair, provocando ferimentos graves a crianças e adultos, bem como danos ao aparelho. Utilize apenas bases recomendadas pelo fabricante ou vendidas em conjunto com o aparelho. A instalação do aparelho deverá ser feita de acordo com as instruções do fabricante, utilizando os acessórios recomendados pelo fabricante. O transporte do conjunto aparelho/base deverá ser feito com cuidado, evitando a utilização de força excessiva e superfícies inclinadas, para que não caia.
9. Não instale o aparelho próximo de fontes de calor, como radiadores, registadores de temperatura, fornos ou outros aparelhos que produzam calor (incluindo amplificadores).
10. Observe as necessidades de utilização de fichas polarizadas ou com ligação à terra. Uma ficha polarizada possui dois pinos, sendo um maior do que o outro. Uma ficha com ligação à terra possui dois pinos normais e um de ligação à terra. O pino mais largo possui funções de segurança. Se a ficha fornecida não encaixa na tomada, consulte um electricista para que substitua a tomada obsoleta.



11. Evite que o cabo de alimentação seja pisado ou perfurado, particularmente na zona da ficha, transformadores e no ponto em que sai do aparelho.
12. Utilize apenas acessórios especificados pelo fabricante.
13. Desligue o aparelho da corrente eléctrica durante tempestades ou se não o pretende utilizar por um longo período de tempo.
14. Recorra a trabalhadores especializados para todas as tarefas de manutenção e reparação. O aparelho requer reparação se sofrer danos de qualquer tipo, como danos à ficha ou cabo de alimentação, se for vertido líquido ou objectos nos orifícios de ventilação, se o aparelho for exposto a chuva ou humidade, se não funciona normalmente, se caiu no chão, etc.
15. Este aparelho não deve ser exposto a gotejamento ou salpicos de quaisquer líquidos. Não devem ser colocados objectos com água, tais como vasos, em cima do aparelho.
16. Não sobrecarregue a tomada eléctrica. Utilize apenas a fonte de alimentação como se indica.
17. Utilize as peças de substituição especificadas pelo fabricante.
18. O produto só poderá ser instalado na parede se tal for recomendado pelo fabricante.
19. Depois de terminar qualquer reparação feita a este produto, peça ao técnico que execute as operações de segurança necessárias.
20. Fontes de Alimentação – este produto deve ser utilizado apenas com o tipo de alimentação indicado na etiqueta. Se não tem a certeza de qual é a fonte de alimentação de sua casa, consulte o vendedor ou a empresa fornecedora de energia. Para produtos que funcionam com pilhas ou outras fontes de alimentação, consulte as instruções de funcionamento.
21. Entrada de objectos e líquidos – não introduza nenhum tipo de objectos através dos orifícios deste aparelho, pois poderão entrar em contacto com pontos de voltagem perigosa, o que poderá causar incêndios ou choques eléctricos. Não verta líquidos sobre o produto.
22. Danos que requerem reparação – desligue o produto da tomada eléctrica e contacte um técnico especializado se forem verificadas as seguintes condições:
 - a) O cabo ou ficha de alimentação estão danificados,
 - b) Caiu líquido ou qualquer objecto para dentro do aparelho,
 - c) O aparelho foi exposto a chuva ou água,
 - d) O aparelho não funciona normalmente de acordo com as instruções, (Ajuste apenas os controlos abrangidos no manual de instruções. Um manuseamento inadequado de outros controlos pode provocar danos e poderá exigir um trabalho adicional por parte de um técnico qualificado para reparar o aparelho)
 - e) O aparelho caiu ou sofreu qualquer tipo de danos,
 - f) O aparelho mostra uma alteração ao seu funcionamento normal.

LOCALIZAÇÃO DOS COMANDO

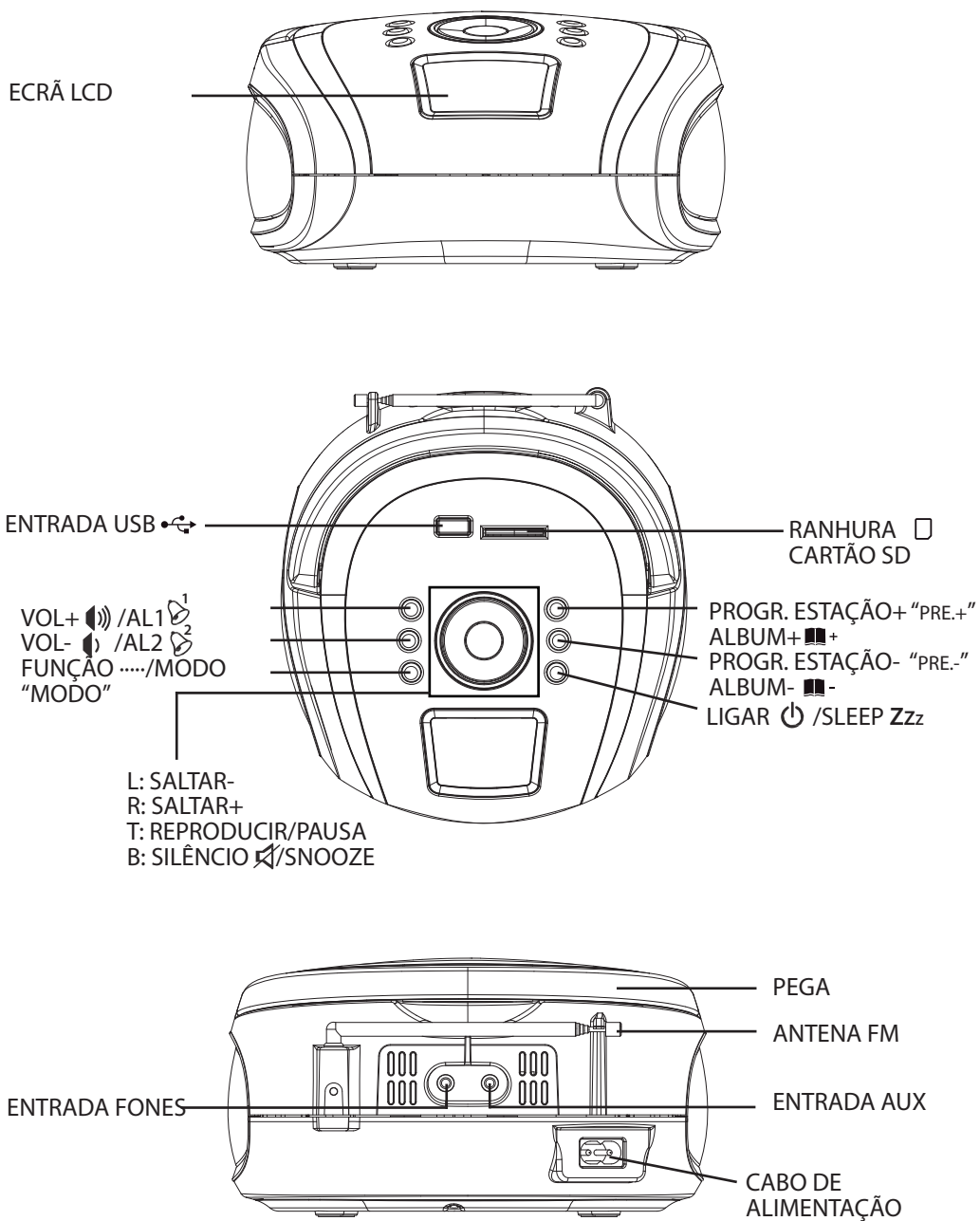

NOTAS IMPORTANTES

Evite a instalação do aparelho nas localizações descritas abaixo:

- Locais expostos à luz solar directa ou próximos de fontes de calor, tais como aquecedores eléctricos.
- Locais com pó.
- Locais sujeitos a vibração constante.
- Locais húmidos.

FONTES DE ALIMENTAÇÃO

Este aparelho funciona com alimentação AC 220-240V~50Hz ou 6 pilhas DC1.5V "C" (UM-2). Não tente utilizar qualquer outro tipo de fonte de alimentação. Poderá causar danos ao aparelho e anular a garantia.

Certifique-se de que a tomada à qual está a ligar o aparelho funciona e que recebe alimentação constante (não comutada).

ALIMENTAÇÃO ELÉCTRICA

1. Quando o cabo de alimentação (incluído) está ligado à entrada AC na parte de trás do aparelho e a outra extremidade está ligada a uma tomada AC 220-240V~50Hz, o aparelho desliga o funcionamento das pilhas automaticamente e funciona apenas com alimentação eléctrica.
2. Prima "⏻" uma vez para ligar e mantenha premido "⏻" novamente para desligar!
3. Prima o botão "MODO" para alternar entre os modos "FM", "USB", "CARD" (cartão) ou "AUX".

ALIMENTAÇÃO POR PILHAS

1. Retire a TAMPA DO COMPARTIMENTO DAS PILHAS.
2. Coloque 4 pilhas DC1.5V "C" (UM-2) (não incluídas), respeitando as polaridades indicadas no compartimento das pilhas.
3. Feche a TAMPA DO COMPARTIMENTO DAS PILHAS.

IMPORTANTE:

Certifique-se de que as pilhas estão correctamente instaladas.
Não respeitar as polaridades pode causar danos ao aparelho e anular a garantia.
Para um melhor desempenho e maior duração de funcionamento, recomendamos a utilização de pilhas alcalinas de boa qualidade.

CUIDADO

1. Não misture pilhas novas e velhas.
2. Não misture pilas alcalinas com pilhas normais (zinco-carbono) ou recarregáveis (níquel-cádmio).
3. Se não vai utilizar o aparelho durante um longo período de tempo, retire as pilhas. As pilhas velhas ou que vertam líquido podem causar danos ao aparelho e anular a garantia.
4. Não elimine as pilhas por fogo, pois podem explodir ou verter líquido.

SUBSTITUIÇÃO DAS PILHAS

Quando o som do aparelho soar distorcido, isso significa que as pilhas têm pouca carga. Terá de substituir todas as pilhas gastas simultaneamente assim que for possível, para evitar que vertam líquido.

FUNÇÃO FM

1. Prima "⏻" para ligar o aparelho.
2. Prima o botão "MODO" até que o sistema entre em modo FM Rádio.
2. Prima o botão "▶▶" uma vez durante 2-3 segundos; e a sintonização começa a procurar automaticamente na faixa FM para a frente e fixa a estação.
3. Prima o botão "◀◀" uma vez durante 2-3 segundos; e a sintonização começa a procurar automaticamente na faixa FM para trás e fixa a estação.
4. Em recepção FM, mantenha sempre a ANTENA TELESCÓPICA FM completamente esticada para um melhor desempenho. No entanto, se a recepção FM for fraca, tente reposicionar o aparelho próximo de uma janela aberta, até conseguir uma melhor recepção.
5. Prima "🔊" ou "🔇" para controlar o volume.
6. Mantenha premido "⏻" para desligar.

Programar estações de rádio

- Este aparelho tem a opção de procurar e armazenar sintonias.
- Em FM, mantenha premido "▶▶"; o aparelho irá procurar e armazenar automaticamente todas as estações de rádio disponíveis.
- Prima "PRE.+" uma vez para seleccionar a estação programada anterior, ou prima "PRE.-" para seleccionar a seguinte estação programada.

FUNÇÃO USB

1. Prima "⏻" para ligar o aparelho.
2. Prima o botão "MODO" até que o sistema entre em modo USB/SD.
3. Ligue o dispositivo USB à entrada USB. O aparelho irá reiniciar a reprodução automaticamente.
4. Prima "◀◀" uma vez para seleccionar a faixa anterior; mantenha premido para procurar para trás.
5. Prima "▶▶" uma vez para seleccionar a faixa seguinte; mantenha premido para procurar para a frente.
6. Prima "■+" para tocar o seguinte álbum, prima "■-" para tocar o álbum anterior.
7. Prima "🔊" ou "🔇" para controlar o nível do volume,
8. Mantenha premido "⏻" para desligar o aparelho.

REPETIR

Mantenha premido o botão " MODO " durante o modo USB ou Card (cartão); cada vez que premir o botão, a função muda da seguinte forma:

1. - Repetir 1
2. - Repetir Álbum

O aparelho não lê o meu dispositivo USB.

- Depois de ligar o dispositivo USB ao aparelho, poderá ter de ligar o dispositivo USB para que este seja lido.

- Este aparelho não é compatível com ligação USB directa a computador. Terá de utilizar um dispositivo USB ou reproduzidor de MP3.
- Se está a utilizar um disco externo USB, terá de ligar o dispositivo simultaneamente a uma fonte de alimentação eléctrica e ao aparelho. Se está a utilizar um disco externo com alimentação própria, certifique-se de que a bateria tem carga suficiente.
- Verifique se o sistema de ficheiro do dispositivo USB está formatado para FAT ou FAT 32. Os dispositivos USB formatados para NTFS não são compatíveis com esta unidade.

Cuidado: se tentar modificar o seu sistema de ficheiros, formatando o dispositivo irá perder todos os dados. Consulte o manual de instruções do seu dispositivo USB.

FUNCIONAMENTO DO CARTÃO SD

1. Prima o botão "STANDBY" para ligar o aparelho.
2. Prima o botão "MODO" até que o sistema entre em modo USB/SD.
3. Coloque o Cartão SD na respectiva ranhura. O aparelho irá começar a reprodução automaticamente.
4. Prima "◀◀" uma vez para seleccionar a faixa anterior; mantenha premido para procurar para trás.
5. Prima "▶▶" uma vez para seleccionar a faixa seguinte; mantenha premido para procurar para a frente.
6. Prima "Album +" para reproduzir o álbum seguinte. Prima "Album-" para reproduzir o álbum anterior.
7. Prima "VOL+" ou "VOL-" para controlar o nível de volume.
8. Mantenha premido o botão "STANDBY" para desligar o aparelho.

REPETIR

Mantenha premido o botão " MODO " durante o modo USB ou Card (cartão); cada vez que premir o botão, a função muda da seguinte forma:

1. - Repetir 1
2. - Repetir Álbum

Este aparelho não lê o meu cartão de memória.

Verifique se o seu cartão de memória é compatível com esta unidade. Os cartões de memória compatíveis são os de formato SD, SDHC e MMC. Esta unidade foi testada com a maior parte dos cartões de memória do mercado. No entanto, não podemos assegurar uma compatibilidade total com todos os cartões no mercado, devido às diferentes tecnologias utilizadas. Se tiver algum problema de compatibilidade, utilize um cartão de memória de baixa capacidade (2GB ou menos), ou ligue a unidade através de um dispositivo USB.

RELÓGIO

1. A configuração do Relógio só está disponível no modo Desligado (OFF).
2. Mantenha premido "▶||" até o aparelho entrar no modo de configuração do relógio. O ecrã irá piscar e mostrar o formato horário de 12/24 h.
3. Prima "◀◀" ou "▶▶" para seleccionar a configuração desejada.
4. Prima "▶||" para confirmar e introduzir a seguinte configuração.
5. Repita os passos 3 e 4 para configurar as Horas e os Minutos

ALARME

1. A configuração do Alarme só está disponível em modo Desligado (OFF).

2. Mantenha premido "1" ou "2" até o aparelho entrar no modo de configuração do alarme.
3. O ecrã irá piscar e entrar na configuração da hora.
4. Prima "◀" ou "▶" para seleccionar a configuração desejada.
5. Prima "1" ou "2" para confirmar e introduzir a seguinte configuração.
6. Repita os passos 3 e 4 para definir os minutos e as fontes de emissão do despertador (Campainha / Rádio FM / USB ou cartão SD)
7. Depois de terminar a configuração, o alarme fica activado.
8. Prima "1" ou "2" uma vez para activar ou desactivar o alarme.

REPETIR ALARME (SNOOZE)

Depois de tocar o alarme, prima o botão "🔊" para repetir o alarme após 9 minutos.

AUX IN OPERATION

1. Ligue um cabo de 3,5 mm a este aparelho e ao dispositivo pretendido.
2. Prima o botão "MODO" até o sistema entrar no modo AUX.
3. Prima "▶" no seu dispositivo e pode começar a utilizar o modo AUX.

Nota: O modo AUX aparece apenas quando a unidade estiver ligada com um cabo de 3,5mm (não incluído).

MODO SLEEP

1. Prima "Zzz" para configurar o temporizador (90>80>70>60...10>OFF>)
2. Pode desligar o aparelho mantendo premido o botão "🔌".

ESPECIFICAÇÕES

Geral

Alimentação: AC100V - 240V~ 50/60Hz
 DC: 4 pilhas 1.5V 'C' (UM-2) (Não incluídas) Consumo: 4W
 Potência de saída (RMS): 2 x 1W
 Dimensões: 182 x 170 X 90 MM
 Peso: 0,6 kg

Rádio

Frequência de sintonização: FM: 87,5 -108MHz

CUIDADOS E MANUTENÇÃO

1. As crianças não devem utilizar este aparelho sem supervisão.
2. Não envolva o cabo dos auriculares em redor de uma pessoa ou animal. Deverá ter precauções especiais com cabos compridos.
3. Limpe o aparelho com o um pano húmido (nunca molhado). Não utilize solventes nem detergentes.
4. Evite colocar o aparelho sujeito a luz solar directa, ou em locais quentes, húmidos ou com pó.
5. Mantenha o aparelho afastado de aparelhos que emitam calor ou ruído eléctrico, tais como lâmpadas fluorescentes ou motores.

RESOLUÇÃO DE PROBLEMAS

Problema	Possível Causa	Solução
Ruído ou distorção de som em emissão FM	- A estação não está correctamente sintonizada. - A antena telescópica FM não está esticada.	- Sintonize novamente a estação. - Estique a antena telescópica FM.
FM sem som	- O aparelho não está na função FM. - O volume está no mínimo.	- Prima o interruptor de Função até à posição "FM". - Aumente o Volume.
O som fica distorcido em volume alto	- O controlo de volume está no máximo.	- Ajuste o Volume para um valor inferior que seja cómodo para ouvir.

INFORMAÇÃO RELATIVA À ELIMINAÇÃO DA BATERIA E DO APARELHO

Se nalgum momento tiver de eliminar este produto, tenha em consideração que os resíduos de equipamentos eléctricos não devem ser eliminados junto com os resíduos domésticos normais. Recicle este equipamento em centros apropriados. Consulte as Autoridades Locais ou o seu revendedor para obter mais informações sobre reciclagem (Directiva Relativa aos Resíduos de Equipamentos Eléctricos e Electrónicos).

DECLARAÇÃO DE CONFORMIDADE

Por meio da presente, a Flamagas SA declara que o produto DBU-39 cumpre os requisitos e objectivos de protecção básicos da:

Directiva 2006/95/EC de Baixa Tensão
Directiva 2004/108/EC de Compatibilidade Electromagnética



Para obter uma cópia completa da declaração de conformidade, visite a direcção de internet www.electronicaflamagas.com

GARANTIA

FLAMAGAS, en cumplimiento con lo establecido por la Ley de Protección al Consumidor (Ley 23/2003 de 10 /07/2003), ofrece Garantía al Cliente en España y Portugal (Península y Baleares), para todos sus productos de la marca bajo las siguientes condiciones:

A. Todos los productos en los que se detecten fallos de funcionamiento antes de transcurridos 15 DÍAS desde la fecha de venta al cliente final SERÁN CAMBIADOS POR OTRO, cuando:

1. El producto haya sido utilizado solo en el uso normal para el que estaba previsto.
2. No haya sido abierto, manipulado o alterado por persona ajena al Servicio Técnico Oficial de la marca.
3. No haya sufrido daños por golpes, inundación, sobrecalentamiento, sobrecarga eléctrica o cualquier otra circunstancia externa que pueda ser posible motivo de avería.
4. Sea devuelto al punto de venta donde se adquirió, con su embalaje original en perfecto estado, completo con todos sus accesorios y manuales, y acompañado de la factura o ticket de venta donde se indique claramente la marca tipo del producto y la fecha de venta.

B. Todos los productos en los que se detecten fallos de funcionamiento antes de transcurridos DOS AÑOS desde su fecha de venta, serán reparados o cambiados por otro, siempre que:

1. El producto haya sido utilizado solo en el uso normal para el que estaba previsto.
2. No haya sido abierto, manipulado o alterado por persona ajena al Servicio Técnico Oficial de la marca.
3. No haya sufrido daños por golpes, inundación, sobrecalentamiento, sobrecarga eléctrica o cualquier otra circunstancia externa que pueda ser posible motivo de avería.
4. Sea devuelto al servicio técnico de FLAMAGAS o al punto de venta donde se adquirió, con embalaje adecuado y acompañado de la factura o ticket de venta donde se indique claramente la marca y tipo del producto, la fecha de venta y el nombre y dirección del establecimiento vendedor así como una explicación de la avería detectada.

Excepción: Los componentes adicionales de los productos sujetos a desgaste natural debido a su uso como adaptadores AC, baterías, mandos a distancia, auriculares..., quedan excluidos de esta garantía.

Será responsabilidad exclusiva del usuario el envío del producto en las condiciones adecuadas para evitar daños durante el transporte.

FLAMAGAS se reserva el derecho a dictaminar sobre el estado de los productos averiados o defectuosos que le sean remitidos. En caso de reclamación serán de competencia exclusiva los Tribunales de la ciudad de Barcelona.

Datos contacto SAT España:

TECNOLEC S.L.
Tel: 93 340 87 53
e-mail: comercial@tecnolec.net
(Para productos adquiridos en España)