

◆ Information

This installation guide contains only simple information required for the installation of the product. Refer to the User's Manual in the CD that is shipped with the product for detailed instructions for installation. The contents contained in the CD are as follows.

1. Manual: User's Manual, Code Table, Control Commands
2. Driver: Windows Driver, OPOS Driver
3. Utility: Logo Download Tool

We at Bixolon Co., Ltd. constantly strive to improve product functions and quality. To do this, the specifications of our product and the contents of the manual may change without prior notice.

◆ Components

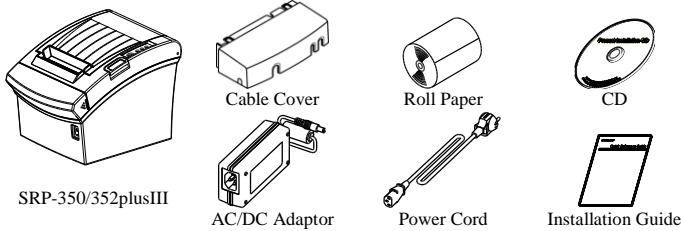

◆ Cable Connection

1. Turn off the printer and ECR (host computer).
2. Connect the power cord to adaptor, and connect the adaptor to the power connector of the printer.
3. Check the type interface located at the back of the printer (Serial, Parallel, Ethernet, USB, Powered USB, Wireless LAN, Bluetooth) and connect proper cable.
4. Connect the drawer kick-out cable to the drawer kick-out connector located on the underside of the printer.

※ Do not use an adapter that was not supplied with the printer.

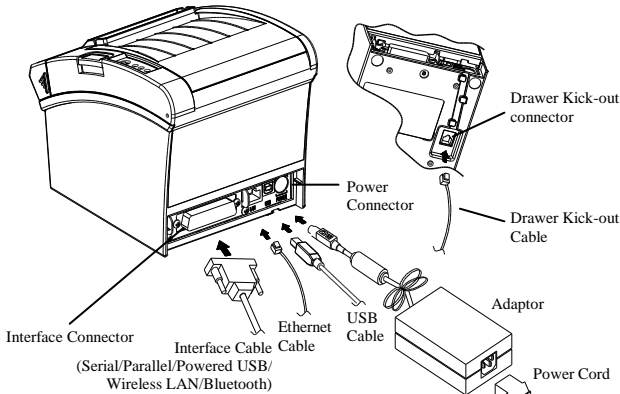

◆ Installing Paper Roll

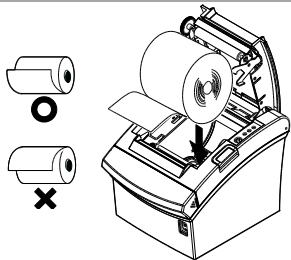

1. Press the Cover-Open button to open the cover.
2. Insert new roll paper in the correct direction.
3. Pull the paper out slightly and close the cover.

※ Note

Hold down the center of the cover firmly when closing the cover so that the paper maintains close contact with the roller.
Printing quality may not be optimum if recommended paper is not used.
(Refer to the User's Manual.)

※ Note: Adjusting the near end sensor setting

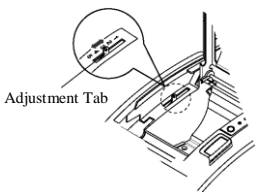

SRP-350/352plusIII printer includes a near end sensor that provides an alarm signal just before the paper runs out. In that case, the paper lamp in the operation panel will turn on (red).
If the lamp is on while there is enough paper, push the adjustment tab in an upward direction (toward No.1) slightly.

◆ Paper Jam

(Refer to 1-6 in User Manual)

1. Turn the printer off and on, open the cover, and remove the paper.
2. If the cover cannot be opened, turn off the printer, separate the cover-cutter, and try to turn the auto cutter knob to open the cover.

◆ Using Control Panel

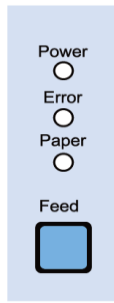

- Power (Indicator Lamp)
Green light will be on when power is supplied to printer.
- Error (Indicator Lamp)
Red light will be on in various error conditions such as out of paper, cover open, etc.
- Paper (Indicator Lamp)
Red light will be on when there is no paper or paper almost runs out. If this light keeps blinking, it means that the printer is in self-test standby state or waiting for macro execution.
- Feed (Button)
Press this button to feed the paper out. Hold down this button to feed out the paper continuously.

◆ Setting DIP Switches

DIP switch settings should be changed when the printer power is turned off. Any changes made while printer power is on are not recognized.

1. Serial Interface Settings

• DIP Switch 1

Switch	Function	ON	OFF	Default
1-1	Auto Line Feed	Enabled	Disabled	OFF
1-2	Flow Control	XON/XOFF	DTR/DSR	OFF
1-3	Data Length	7-bit	8-bit	OFF
1-4	Parity Check	Yes	No	OFF
1-5	Parity Selection	EVEN	ODD	OFF
1-6	Baud Rate Selection (bps)	Refer to the following Table 1		OFF
1-7			ON	
1-8			OFF	

• DIP Switch 2

Switch	Function	ON	OFF	Default
2-1	Reserved	-	-	OFF
2-2	Reserved	-	-	OFF
2-3	Internal Bell Control	Disabled	Enabled	OFF
2-4	Auto Cutter Selection	Disabled	Enabled	OFF
2-5	Printing Density	Refer to the following Table 2		OFF
2-6			OFF	
2-7	Near End Sensor Control	Disabled	Enabled	OFF
2-8	Auto External Buzz	Enabled	Disabled	OFF

2. Parallel / USB / Ethernet / Wireless LAN / Powered USB interface settings

• DIP Switch 1

Switch	Function	ON	OFF	Default
1-1	Auto Line Feed	Enabled	Disabled	OFF
1-2	Reserved	-	-	OFF
1-3	Reserved	-	-	OFF
1-4	Reserved	-	-	OFF
1-5	Reserved	-	-	OFF
1-6	Reserved	-	-	OFF
1-7	Reserved	-	-	ON
1-8	Reserved	-	-	OFF

• DIP Switch 2

Switch	Function	ON	OFF	Default
2-1	Reserved	-	-	OFF
2-2	Reserved	-	-	OFF
2-3	Internal Bell Control	Disabled	Enabled	OFF
2-4	Auto Cutter Selection	Disabled	Enabled	OFF
2-5	Printing Density	Refer to the following Table 2		OFF
2-6			OFF	
2-7	Near End Sensor Control	Disabled	Enabled	OFF
2-8	Auto External Buzz	Enabled	Disabled	OFF

3. Bluetooth Interface settings

• DIP Switch 1

Switch	Function	ON	OFF	Default
1-1	Auto Line Feed	Enabled	Disabled	OFF
1-2	Reserved	-	-	OFF
1-3	Reserved	-	-	OFF
1-4	Reserved	-	-	OFF
1-5	Bluetooth mode	iOS	Normal	OFF
1-6	Reserved	-	-	OFF
1-7	Reserved	-	-	ON
1-8	Reserved	-	-	OFF

• DIP Switch 2

Switch	Function	ON	OFF	Default
2-1	Reserved	-	-	OFF
2-2	Reserved	-	-	OFF
2-3	Internal Bell Control	Disabled	Enabled	OFF
2-4	Auto Cutter Selection	Disabled	Enabled	OFF
2-5	Printing Density	Refer to the following Table 2		OFF
2-6			OFF	
2-7	Near End Sensor Control	Disabled	Enabled	OFF
2-8	Auto External Buzz	Enabled	Disabled	OFF

• Table 1 – Baud rate (bps) selection

Transmission Speed	1-6	1-7	1-8	Default
2400	ON	OFF	OFF	9600
4800	ON	OFF	ON	
9600	OFF	ON	OFF	
19200	OFF	OFF	OFF	
38400	OFF	ON	ON	
57600	OFF	OFF	ON	
115200	ON	ON	ON	

• Table 2 – Printing density selection

Printing density	2-5	2-6	Default
Level 1	OFF	OFF	- Level 1 is Default - Level 4 is Darkest
Level 2	ON	OFF	
Level 3	OFF	ON	
Level 4	ON	ON	

◆ Self-Test

1. Check whether paper is mounted correctly.
2. Turn on the power while holding down the Feed button and the self-test procedure will begin.
3. Printer will print out the current status of printer including the version of ROM and DIP switch settings.
4. After printing out the current status of printer, the printer will print following lines and waits for the next step (paper lamp will keep blinking).

SELF-TEST PRINTING.
PLEASE PRESS THE FEED BUTTON.

5. Press the Feed button to continue printing, and the printer will print a form using the character sets that can be printed.
6. The self-test ends automatically and the printer cuts the paper after printing the following line.

*** COMPLETED ***

7. The printer is ready to receive data for normal operation upon completion of self-test operation.

※ Note

You can check whether printer works correctly or not through the self-test. Printing quality, ROM version, and DIP switch settings can be checked through the self-test function.

◆ Specifications

Item	Description	
Printer	Printing Method	Thermal transfer printing
	Dot Density	SRP-350plusIII: 180 dpi (7dots/mm)
		SRP-352plusIII: 203 dpi (8dots/mm)
	Printing Width	3 inches / 72 mm
		2 inches / 48 mm
	Number of characters per line (default value)	SRP-350plusIII : 42 (Font A), 56 (Font B), 56 (Font C)
		SRP-352plusIII : 48 (Font A), 64 (Font B), 64 (Font C)
	Printing Speed *1)	SRP-350plusIII: Max. 300 mm/sec
		SRP-352plusIII: Max. 270 mm/sec
	Receive Buffer Size	4K Byte
	SMPS Input Voltage	100~240 VAC
	Frequency	50/60 Hz
	SMPS Output Voltage	24 VDC
	Temperature	0~45 °C (Operating)
-20~60 °C (Storage)		
Humidity	10~80 % RH (Operating)	
	10~90 % RH (Storage) Paper is not included	
Lifespan of Printer Head *2)	150 Km	
Auto Cutter Lifespan	1,800,000 cuts	
Printer Mechanism MCBF *2)	70,000,000 line	
Paper	Paper Type	Roll Paper
	Width of Roll Paper	3 inches / 79.5±0.5 mm
		2 inches / 57.5±0.5 mm
	Diameter of Roll Paper	Up to 83 mm
	Thickness of Paper	0.062~0.075 mm
Paper Role Core Dimension	Inner diameter: Ø12 mm (0.47") Outer diameter: Ø18 mm (0.71")	

※ Note

*1) Printing speed may become slower depending on the baud rate and combination of commands.

*2) The specifications were determined based on operation at normal temperature using designated paper on default settings. They are subject to change depending on temperature or printing level.

◆ Serial (RS-232C) Fixed Interface Model Windows Driver Installation

1. Run Windows Driver installation file.
2. Select the [Next] button from the first installation window.
3. Select one of Serial Port in the Port Type window, and select the [Next] button.

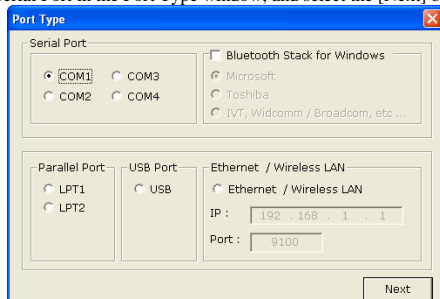

(Fig 1)

4. Select [Yes] and reboot the computer.

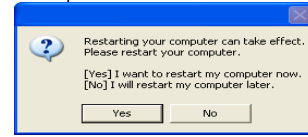

(Fig 2)

5. After rebooting the computer, move to the following path to check the properties of the installed printer.
 - ※ Windows XP: **Control Panel > Printer and Fax > BIXOLON SRP-350plusIII icon > Right mouse button > select Properties.**
 - ※ Windows Vista or later version: **Control Panel > Hardware and Sound > Devices and Printers > BIXOLON SRP-350plusIII icon > Right mouse button > select Printer Properties.**
6. Select the [Port] tab from the Properties window, select Port Settings, and set all parameters based on those obtained from the self-test, and select the [OK] button.

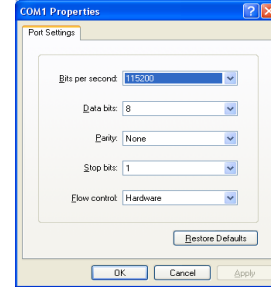

◆ Parallel (IEEE1284) Fixed Interface Model Windows Driver Installation

1. Run Windows Driver installation file.
2. Select the [Next] button from the first installation window.
3. Select one Parallel Port from the Port Type window and select the [Next] button. (Refer to Fig 1)
4. Select the [Yes] button and reboot the computer. (Refer to Fig 2)
5. After rebooting the computer, move to the following path to check the properties of the installed printer.
 - ※ Windows XP: **Control Panel > Printer and Fax > BIXOLON SRP-350plusIII icon > Right mouse button > select Properties.**
 - ※ Windows Vista or later version: **Control Panel > Hardware and Sound > Devices and Printers > BIXOLON SRP-350plusIII Icon > Right mouse button > select Printer Properties.**
6. Select the [General] tab from the Properties window, select [Print Test Page], and check whether test page is printed correctly.

◆ USB & Powered USB Interface Model Windows Driver Installation

1. Run Windows Driver installation file.
2. Select the [Next] from the first installation window.
3. Select **USB** from the **Port Type** window and select the [Next] button. (Refer to Fig 1)
4. Turn the printer power off and on, and click the [OK] button.

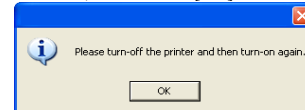

5. After rebooting the computer, move to the following path to check the properties of the installed printer.
 - ※ Windows XP: **Control Panel > Printer and Fax > BIXOLON SRP-350plusIII icon > Right mouse button > select Properties.**
 - ※ Windows Vista or later version: **Control Panel > Hardware and Sound > Devices and Printers > BIXOLON SRP-350plusIII Icon > Right mouse button > select Printer Properties.**
6. Select the [General] tab from the Properties window, select [Print Test Page], and check whether test page is printed correctly.

※ Note

- 1) Please visit www.powered.org for more details on powered USB cable and connector.
- 2) Do not apply SMPS 24V when using powered USB. (Powered USB uses its own power.)
- 3) In case of using Powered USB interface, the other USB interface provided by default is not useful. (In this case, USB communication is only available through the Powered USB)

◆ Ethernet Interface Model Windows Driver Installation

Refer to the Ethernet Communication User's Manual. (Refer to CD)

◆ WEEE(Waste Electrical and Electric Equipment)



This marking shown on the product or its literature, indicates that it should not be disposed of with other household wastes at the end of its working life. To prevent possible harm to the environment or human health from uncontrolled waste disposal, please separate this from other types of wastes and recycle it responsibly to promote the sustainable reuse of material resources. Household users should contact either the retailer where they purchased this product, or their local government office, for details of where and how they can take this item for environmentally safe recycling. Business users should contact their supplier and check the terms and conditions of the purchase contract. This product should not be mixed with other commercial wastes for disposal.

☎ BIXOLON Co., Ltd.

• **Website** <http://www.bixolon.com>

• Korea Headquarters

(Add) 7~8F, (Sampyeong-dong), 20, Pangyo-eok-ro241beon-gil,
Bundang-gu, Seongnam-si, Gyeonggi-do, 463-400, Korea (ROK)
(Tel.) +82-31-218-5500

• U.S. Office

(Add) BIXOLON America Inc., 3171 Fujita St, Torrance, CA 90505
(Tel.) +1-858 764 4580

• Europe Office

(Add) BIXOLON Europe GmbH, Tiefenbroicher Weg 35 40472 Düsseldorf
(Tel.) +49 (0)211 68 78 54 0

◆ Information

Ce guide d'installation contient, uniquement, des informations simples et nécessaires à l'installation du produit. Reportez-vous au manuel d'utilisation du CD, fourni avec le produit pour plus de détails concernant l'installation. Le contenu du CD est le suivant :

1. Manuel : Manuel d'utilisation, tableau des codes, commandes
2. Pilote : Pilotes Windows, pilotes OPOS
3. Utilitaire : Logo Download Tool

Nous, à Bixolon Co., Ltd, nous efforçons à sans cesse améliorer les fonctions et la qualité de nos produits. Pour cela, les caractéristiques de notre produit ainsi que le contenu du présent manuel peuvent être modifiés sans avis préalable.

◆ Composants

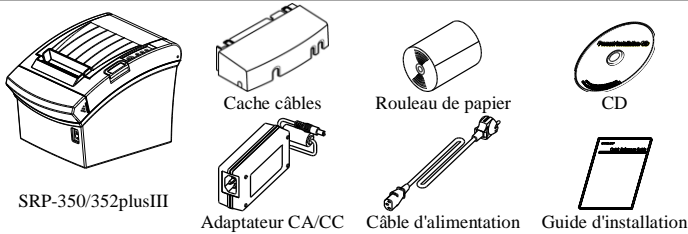

◆ Connexion des câbles

1. Eteignez l'imprimante et l'ECR (ordinateur hôte)
 2. Connectez le câble d'alimentation à l'adaptateur puis connectez l'adaptateur au connecteur d'alimentation de l'imprimante.
 3. Vérifiez le type d'interface, à l'arrière de l'imprimante (Série, Parallèle, Ethernet, USB, USB d'alimentation, LAN sans fil, Bluetooth), puis connectez le bon câble.
 4. Connectez le câble du tiroir-caisse au connecteur du tiroir-caisse, situé sous l'imprimante.
- ✳ **Ne pas utiliser d'adaptateur non fourni avec l'imprimante.**

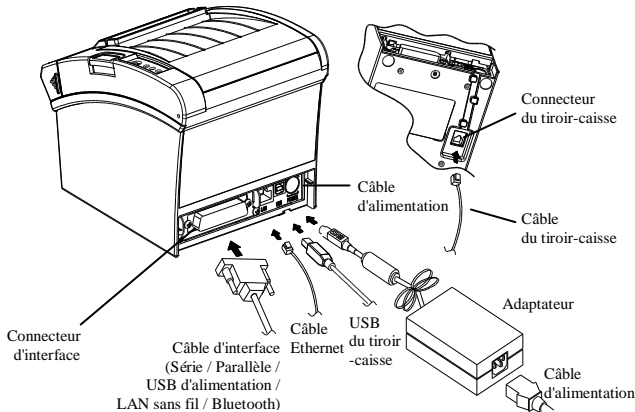

◆ Installation du rouleau de papier

1. Appuyez sur le bouton Cover-Open (Ouvrir Capot) pour ouvrir le capot.
2. Insérez un rouleau de papier neuf, dans le bon sens.
3. Tirez, délicatement, le papier puis fermez le capot.

✳ **Note**
Pour que le papier reste bien sur le rouleau au moment de fermer le capot, appuyez au centre de celui-ci.
La qualité d'impression peut ne pas être optimale si un papier autre que celui recommandé est utilisé. (Se reporter au manuel d'utilisateur.)

✳ Note Réglage et paramétrage du capteur de la quasi fin de papier.

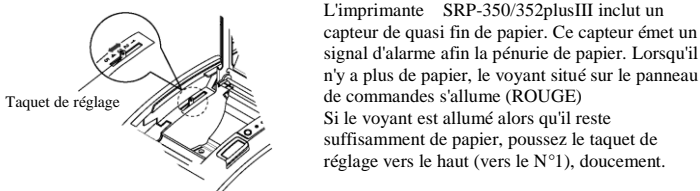

L'imprimante SRP-350/352plusIII inclut un capteur de quasi fin de papier. Ce capteur émet un signal d'alarme afin la pénurie de papier. Lorsqu'il n'y a plus de papier, le voyant situé sur le panneau de commandes s'allume (ROUGE)

Si le voyant est allumé alors qu'il reste suffisamment de papier, poussez le taquet de réglage vers le haut (vers le N°1), doucement.

◆ Bourrage de papier (Se reporter aux points 1-6 du manuel de l'utilisateur)

1. Eteignez puis rallumez l'imprimante, ouvrez le capot et retirez le papier.
2. Si le capot ne peut pas s'ouvrir, éteignez l'imprimante et séparez le cutter et essayez de tourner le bouton du cutter automatique pour ouvrir le capot.

◆ Utilisation du panneau de commandes

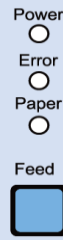

• Alimentation (Voyant)

Le voyant vert s'allume lorsque l'imprimante est alimentée.

• Erreur (Voyant)

Le voyant rouge s'allume lors d'erreurs diverses, comme la pénurie de papier, l'ouverture du capot, etc.

• Papier (Voyant)

Le voyant rouge s'allumera lorsque le papier sera épuisé ou presque épuisé. Si ce voyant ne cesse de clignoter, cela signifie que l'imprimante est en mode auto-test ou en attente d'une macro-exécution

• Bouton Feed (Alimentation)

Appuyez sur ce bouton pour alimenter le papier. Maintenez ce bouton vers le bas pour sortir, en continu, le papier.

◆ Paramétrage des commutateurs DIP

Le paramétrage des commutateurs DIP doit être modifié lorsque l'imprimante est éteinte. Tout changement effectué lorsque l'imprimante est allumée ne sera pas pris en compte.

1. Configuration de l'interface en série

• Commutateur DIP 1

Interrupteur	Fonction	ON	OFF	Défaut
1-1	Alimentation en ligne auto	Activée	Désactivée	OFF
1-2	Contrôle de débit	XON/XOFF	DTR/DSR	OFF
1-3	Longueur des données	7-bit	8-bit	OFF
1-4	Vérification de la parité	Oui	Non	OFF
1-5	Sélection de la parité	PAIR	IMPAIR	OFF
1-6	Sélection du débit en bauds (bps)	Reportez-vous au tableau 1 suivant		OFF
1-7			ON	
1-8			OFF	

• Commutateur DIP 2

Interrupteur	Fonction	ON	OFF	Défaut
2-1	Réservé	-	-	OFF
2-2	Réservé	-	-	OFF
2-3	Commande sonnerie interne	Désactivée	Activée	OFF
2-4	Sélection de la découpe Auto	Désactivée	Activée	OFF
2-5	Densité d'impression	Reportez-vous au tableau 2 suivant		OFF
2-6			OFF	
2-7	Commande du capteur de fin de papier	Désactivée	Activée	OFF
2-8	Sonnerie externe auto	Activée	Désactivée	OFF

2. Paramétrage des interfaces parallèle / USB / Ethernet / LAN sans fil / USB d'alimentation

• Commutateur DIP 1

Interrupteur	Fonction	ON	OFF	Défaut
1-1	Alimentation en ligne auto	Activée	Désactivée	OFF
1-2	Réservé	-	-	OFF
1-3	Réservé	-	-	OFF
1-4	Réservé	-	-	OFF
1-5	Réservé	-	-	OFF
1-6	Réservé	-	-	OFF
1-7	Réservé	-	-	ON
1-8	Réservé	-	-	OFF

• Commutateur DIP 2

Interrupteur	Fonction	ON	OFF	Défaut
2-1	Réservé	-	-	OFF
2-2	Réservé	-	-	OFF
2-3	Commande sonnerie interne	Désactivée	Activée	OFF
2-4	Sélection de la découpe Auto	Désactivée	Activée	OFF
2-5	Densité d'impression	Reportez-vous au tableau 2 suivant		OFF
2-6			OFF	
2-7	Commande du capteur de fin de papier	Désactivée	Activée	OFF
2-8	Sonnerie externe auto	Activée	Désactivée	OFF

3. Paramétrage de l'interface Bluetooth

• Commutateur DIP 1

Interrupteur	Fonction	ON	OFF	Défaut
1-1	Alimentation en ligne auto	Activée	Désactivée	OFF
1-2	Réservé	-	-	OFF
1-3	Réservé	-	-	OFF
1-4	Réservé	-	-	OFF
1-5	Mode Bluetooth	iOS	Normal	OFF
1-6	Réservé	-	-	OFF
1-7	Réservé	-	-	ON
1-8	Réservé	-	-	OFF

• Commutateur DIP 2

Interrupteur	Fonction	ON	OFF	Défaut
2-1	Réservé	-	-	OFF
2-2	Réservé	-	-	OFF
2-3	Commande sonnerie interne	Désactivée	Activée	OFF
2-4	Sélection de la découpe Auto	Désactivée	Activée	OFF
2-5	Densité d'impression	Reportez-vous au tableau 2 suivant		OFF
2-6			OFF	
2-7	Commande du capteur de fin de papier	Désactivée	Activée	OFF
2-8	Sonnerie externe auto	Activée	Désactivée	OFF

* Tableau1 – Sélection du débit en bauds (bps)

Vitesse de transmission	1-6	1-7	1-8	Défaut
2400	ON	OFF	OFF	9600
4800	ON	OFF	ON	
9600	OFF	ON	OFF	
19200	OFF	OFF	OFF	
38400	OFF	ON	ON	
57600	OFF	OFF	ON	
115200	ON	ON	ON	

* Tableau2 – Sélection de la densité d'impression

Densité d'impression	2-5	2-6	Défaut
Niveau 1	OFF	OFF	- Le niveau par défaut est le 1 - Le niveau 4 est le plus foncé
Niveau 2	ON	OFF	
Niveau 3	OFF	ON	
Niveau 4	ON	ON	

◆ Auto-test

- Vérifiez que le papier est bien chargé.
- Mettez l'imprimante sous tension tout en maintenant le bouton FEED (ALIMENTATION) vers le bas.
- L'imprimante imprimera le statut actuel de l'imprimante, dont la version ROM et le paramétrage du commutateur DIP.
- Une fois le statut actuel de l'imprimante imprimée, l'imprimante imprimera les lignes suivantes et attendra l'étape suivante (le voyant clignotera).

IMPRESSION DE L'AUTO-TEST

APPUYEZ SUR LE BOUTON FEED (ALIMENTATION)

- Appuyez sur le bouton FEED (ALIMENTATION) pour continuer l'impression et l'imprimante imprimera un formulaire utilisant les caractères pouvant être imprimés.
- L'auto-test s'arrête automatiquement et l'imprimante coupe le papier après avoir imprimé les lignes suivantes.

*** TERMINE ***

- L'imprimante est prête à recevoir les données pour une opération normale, une fois l'auto-test terminé.

* Note

Vous pouvez vérifier que l'imprimante fonctionne correctement ou pas, grâce à l'auto-test? La qualité d'impression, la version ROM ainsi que le paramétrage des commutateurs DIP peuvent être vérifiés grâce à la fonction d'auto-test.

◆ Caractéristiques

	Article	Description	
Imprimante	Mode d'impression	Impression à transfert thermique	
	Densité des points	SRP-350plusIII : 180 dpi (7dots/mm) SRP-352plusIII : 203 dpi (8dots/mm)	
	Largeur d'impression	3pouces	72 mm
		2pouces	48 mm
	Nombre de caractère par ligne (Valeur par défaut)	SRP-350plusIII : 42(Police A) / 56(Police B) / 56(Police C)	
		SRP-352plusIII : 48(Police A) / 64(Police B) / 64(Police C)	
	Vitesse d'impression *1)	SRP-350plusIII : 300 mm/s max	
		SRP-352plusIII : 270 mm/s max	
	Taille de la mémoire tampon du récepteur	4K Bytes	
	Voltage d'entrée SMPS	100-240 VAC	
	Fréquence	50/60 Hz	
	Voltage de sortie SMPS	24 VDC	
	Température	0 ~ 45 °C (Fonctionnement)	
		-20 ~ 60 °C (Stockage)	
	Humidité	10 ~ 80 % RH (Fonctionnement)	
		10 ~ 90 % RH (Stockage) Papier non inclus	
Durée de vie de la tête d'impression *2)	150 Km		
Durée de vie du cutter auto	1 800 000 découpes		
Mécanisme MCBF de l'imprimante *2)	70 000 000 lignes		
Papier	Découpe de papier	Rouleau de papier	
	Largeur du papier	3pouces	79.5±0.5 mm
		2pouces	57.5±0.5 mm
	Diamètre du rouleau de papier	Jusqu'à 83 mm	
	Épaisseur du papier	0.062-0.075 mm	
Dimension du moyeu du rouleau de papier	Diamètre intérieur : Ø 12 mm (0,47")		
	Diamètre extérieur : Ø 18 mm (0,71")		

* Note

*1) La vitesse d'impression peut être ralentie selon la vitesse de transfert de données et de la combinaison des commandes.

*2) Les caractéristiques sont définies pour un fonctionnement sous des températures normales, avec le papier indiqué et les paramètres par défaut. Elles sont sujettes à modification, selon les températures et le niveau d'impression.

◆ Modèle d'interface fixe en série (RS-232C) Installation du pilote Windows

- Lancez Fichier d'installation Windows Driver.
- Sélectionnez le bouton Next (Suivant) dans la fenêtre d'installation initiale.
- Sélectionnez un port en série dans la fenêtre Type de port, et sélectionnez le bouton Next.

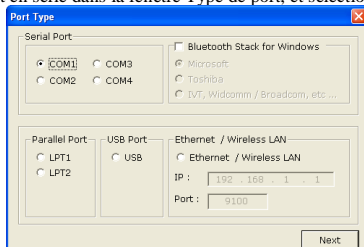

(Fig 1)

- Sélectionnez Oui (Yes) et redémarrez l'ordinateur.

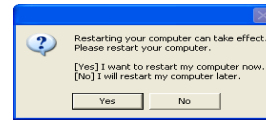

(Fig 2)

- Après avoir redémarré l'ordinateur, suivez le chemin suivant pour vérifier les propriétés de l'imprimante installée.

* Windows XP : **Panneau de configuration > Imprimantes et fax > icône Control Panel > Printer and Fax > BIXOLON SRP-350plusIII > Clic droit de la souris > Propriétés.**

* Windows Vista ou version supérieure : **Panneau de configuration > Matériel et audio > Périphériques et imprimantes > icône BIXOLON SRP-350plusIII > Clic droit de la souris > Propriétés de l'imprimante.**

- Sélectionnez l'onglet [Port] de la fenêtre Propriétés, sélectionnez Paramétrage Port et effectuez tous les paramétrages en fonction du résultat de l'auto-test, et sélectionnez le bouton [OK].

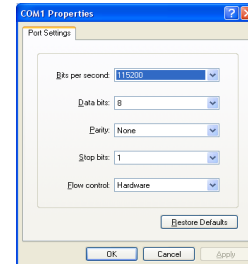

◆ Installation du pilote Windows du modèle d'interface fixe parallèle (IEEE1284)

- Lancez Fichier d'installation Windows Driver.
- Sélectionnez le bouton Next (Suivant) dans la fenêtre d'installation initiale.
- Sélectionnez un port Parallèle dans la fenêtre Type de port, et sélectionnez le bouton Next (Suivant). (Reportez-vous au schéma 1)
- Sélectionnez Oui (Yes) et redémarrez l'ordinateur. (Reportez-vous au schéma 2)

- Après avoir redémarré l'ordinateur, suivez le chemin suivant pour vérifier les propriétés de l'imprimante installée.

* Windows XP : **Panneau de configuration > Imprimantes et fax > icône Control Panel > Printer and Fax > BIXOLON SRP-350plusIII > Clic droit de la souris > Propriétés.**

* Windows Vista ou version supérieure : **Panneau de configuration > Imprimantes et fax > icône Control Panel > Printer and Fax > BIXOLON SRP-350plusIII > Clic droit de la souris > Propriétés.**

- Sélectionnez l'onglet [Généralités] de la fenêtre Propriétés, sélectionnez [Imprimer Page Test] et vérifiez que la page test est bien imprimée.

◆ Installation du pilote Windows du modèle d'interface USB et USB d'alimentation

- Lancez Fichier d'installation Windows Driver.
- Sélectionnez le bouton Next (Suivant) dans la fenêtre d'installation initiale.
- Sélectionnez USB dans la fenêtre Type de port, et sélectionnez le bouton Next (Suivant). (Reportez-vous au schéma 1)
- Eteignez puis rallumez l'imprimante et cliquez sur le bouton OK.

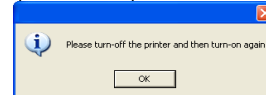

- Après avoir redémarré l'ordinateur, suivez le chemin suivant pour vérifier les propriétés de l'imprimante installée.

* Windows XP : **Panneau de configuration > Imprimantes et fax > icône Control Panel > Printer and Fax > BIXOLON SRP-350plusIII > Clic droit de la souris > Propriétés.**

* Windows Vista ou version supérieure : **Panneau de configuration > Imprimantes et fax > icône Control Panel > Printer and Fax > BIXOLON SRP-350plusIII > Clic droit de la souris > Propriétés.**

- Sélectionnez l'onglet [Généralités] de la fenêtre Propriétés, sélectionnez [Imprimer Page Test] et vérifiez que la page test est bien imprimée.

* Note

- Reportez-vous à www.powered.org pour plus d'informations sur les caractéristiques du câble et du connecteur.
- Ne pas utiliser une alimentation SMPS 24 V lorsque vous utilisez l'USB d'alimentation (L'USB d'alimentation utilise sa propre alimentation)
- Lorsque vous utilisez une interface USB sur secteur, vous ne pouvez pas utiliser l'interface USB fournie de série (Dans ce cas-là, seule la communication de l'interface USB sur secteur sera prise en charge.)

◆ Installation du pilote Windows du modèle d'interface Ethernet

Reportez-vous au manuel d'utilisateur de la communication Ethernet. (Reportez-vous au CD)

◆ DEEE (Les déchets d'équipements électriques et électroniques)



Ce symbole indiqué sur le produit et sa documentation indique qu'il ne doit pas être jeté avec les autres déchets ménagers. Par mesure de prévention pour l'environnement et pour la santé humaine, veuillez séparer ces composants des autres types de déchets et les recycler conformément au principe de réutilisation des ressources. Les particuliers sont invités à contacter le distributeur leur ayant vendu le produit ou à se renseigner auprès de leur mairie pour savoir où et comment ils peuvent se débarrasser de ce produit afin qu'il soit recyclé en respect avec la nature. Les entreprises sont invitées à contacter leurs fournisseurs et à consulter les conditions de leur contrat de vente. Ce produit ne doit pas être éliminé avec les autres déchets commerciaux.

◆ BIXOLON Co., Ltd.

• Site Internet <http://www.bixolon.com>

• Siège social en Corée
(Adr.) 7-8F, (Sampyeong-dong), 20, Pangyojeok-ro241beon-gil,
Bundang-gu, Seongnam-si, Gyeonggi-do, 463-400, Korea (ROK)
(Tél.) +82-31-218-5500

• Bureaux aux Etats-Unis
(Adr) BIXOLON America Inc., 3171 Fujita St, Torrance, CA 90505
(Tél.) +1-858 764 4580

• Bureaux en Europe
(Adr) BIXOLON Europe GmbH, Tiefenbroicher Weg 35 40472 Düsseldorf
(Tél.) +49 (0)211 68 78 54 0

◆ Información

Esta guía de instalación contiene solamente información básica necesaria para la instalación del producto. Consulte el Manual del Usuario en el CD que se envía con el producto para obtener las instrucciones de instalación detalladas. Los contenidos del CD son los siguientes:

1. Manual: Manual del Usuario, Tabla de Códigos y Comandos de control
2. Controladores: Controlador para Windows, controlador OPOS
3. Utilidad: Herramienta para descarga de logos

En Bixolon Co. Ltd., contribuimos a mejorar las funciones y la calidad del producto permanentemente. Para hacer esto, las especificaciones de nuestro producto y el contenido del manual pueden modificarse sin previo aviso.

◆ Componentes

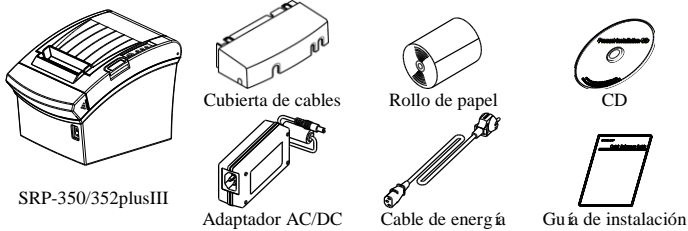

◆ Conexión del cable

1. Apague la impresora y la caja registradora electrónica (computadora principal).
2. Conecte el cable de energía al adaptador y conecte el adaptador al conector de alimentación de la impresora.
3. Verifique el tipo de interfaz ubicada en la parte trasera de la impresora (Serie, Paralela, Ethernet, USB, USB potenciado, LAN inalámbrica, Bluetooth) y conecte el cable adecuado.
4. Conecte el cable de la gaveta de expulsión al conector de la gaveta de expulsión ubicado en la parte inferior de la impresora.

✳ No utilice un adaptador que no haya sido provisto junto con la impresora.

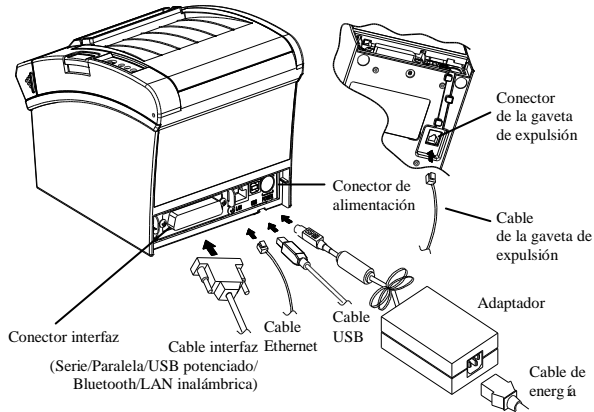

◆ Instalación de los rollos de papel

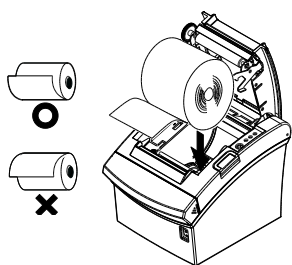

1. Presione el botón Open (Abrir) para abrir la tapa.
2. Inserte un nuevo rollo de papel en la dirección correcta.
3. Tire del papel con cuidado y cierre tapa.

✳ Nota

Presione el centro de la tapa firmemente al cerrarla, de modo que el papel se mantenga en contacto con el rodillo. La calidad de la impresión puede no ser óptima si no se utiliza el papel recomendado. (Consulte el Manual del usuario.)

✳ Nota: Ajustar la configuración del sensor de papel casi terminado

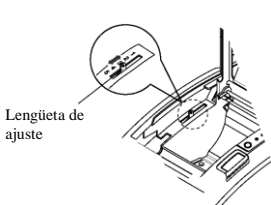

La impresora SRP-350/352plusIII incluye un sensor de papel casi terminado que emite una alarma antes de que el papel se termine. En ese caso, se encenderá la luz del papel en el panel de operación (de color rojo). Si hay papel suficiente y la luz sigue encendida, empuje la lengüeta de ajuste hacia arriba (hacia el n.º 1) levemente.

◆ Obstrucción de papel (Consulte las páginas 1 a 6 del Manual del usuario)

1. Apague la impresora y enciéndala, abra la cubierta y retire el papel.
2. Si no puede abrir la cubierta, apague la impresora, separe el cortador de cubierta, y trate de girar la perilla del cortador automático para abrir la cubierta.

◆ Cómo usar el panel de control

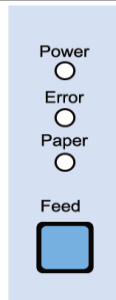

- Encendido (luz indicadora)
La luz verde estará encendida cuando se suministre energía a la impresora.
- Error (luz indicadora)
La luz roja se encenderá en diversas circunstancias de error como falta de papel, cubierta abierta, etc.
- Papel (luz indicadora)
La luz roja se encenderá cuando no haya papel o cuando esté por terminarse. Si esta luz sigue titilando, significa que la impresora está en estado de espera por autoevaluación o en estado de espera por ejecución de macro.
- Alimentación (botón)
Presione este botón para descargar papel. Mantenga este botón apretado para que la descarga de papel sea continua.

◆ Configuraciones de los interruptores DIP

La configuración de los interruptores DIP debe realizarse cuando la impresora está apagada. No se reconocen los cambios realizados si la impresora está encendida.

1. Configuración de la interfaz serie

Interruptor	Función	ENCENDIDO	APAGADO	Predeterminado
1-1	Alimentación de línea automática	Activado	Desactivado	APAGADO
1-2	Control de flujo	ENCENDIDO / XAPAGADO	DTR/DSR	APAGADO
1-3	Longitud de datos	7 bits	8 bits	APAGADO
1-4	Control de paridad	Sí	Nº	APAGADO
1-5	Selección de paridad	PAR	IMPAR	APAGADO
1-6	Selección de velocidad de transmisión (bps)	Consulte la siguiente Tabla 1		APAGADO
1-7				ENCENDIDO
1-8				APAGADO

• Interruptor DIP 2

Interruptor	Función	ENCENDIDO	APAGADO	Predeterminado
2-1	Reservado	-	-	APAGADO
2-2	Reservado	-	-	APAGADO
2-3	Control del timbre interno	Desactivado	Activado	APAGADO
2-4	Selección del cortador automático	Desactivado	Activado	APAGADO
2-5	Densidad de impresión	Consulte la siguiente Tabla 2		APAGADO
2-6				APAGADO
2-7	Control de sensor de papel casi terminado	Desactivado	Activado	APAGADO
2-8	Alarma externa automática	Activado	Desactivado	APAGADO

2. Configuración de la interfaz paralela / USB / Ethernet / LAN inalámbrica / USB potenciado

Interruptor	Función	ENCENDIDO	APAGADO	Predeterminado
1-1	Alimentación de línea automática	Activado	Desactivado	APAGADO
1-2	Reservado	-	-	APAGADO
1-3	Reservado	-	-	APAGADO
1-4	Reservado	-	-	APAGADO
1-5	Reservado	-	-	APAGADO
1-6	Reservado	-	-	APAGADO
1-7	Reservado	-	-	ENCENDIDO
1-8	Reservado	-	-	APAGADO

• Interruptor DIP 2

Interruptor	Función	ENCENDIDO	APAGADO	Predeterminado
2-1	Reservado	-	-	APAGADO
2-2	Reservado	-	-	APAGADO
2-3	Control del timbre interno	Desactivado	Activado	APAGADO
2-4	Selección del cortador automático	Desactivado	Activado	APAGADO
2-5	Densidad de impresión	Consulte la siguiente Tabla 2		APAGADO
2-6				APAGADO
2-7	Control de sensor de papel casi terminado	Desactivado	Activado	APAGADO
2-8	Alarma externa automática	Activado	Desactivado	APAGADO

3. Configuración de interfaz Bluetooth

Interruptor	Función	ENCENDIDO	APAGADO	Predeterminado
1-1	Alimentación de línea automática	Activado	Desactivado	APAGADO
1-2	Reservado	-	-	APAGADO
1-3	Reservado	-	-	APAGADO
1-4	Reservado	-	-	APAGADO
1-5	Modo Bluetooth	iOS	Normal	APAGADO
1-6	Reservado	-	-	APAGADO
1-7	Reservado	-	-	ENCENDIDO
1-8	Reservado	-	-	APAGADO

• Interruptor DIP 2

Interruptor	Función	ENCENDIDO	APAGADO	Predeterminado
2-1	Reservado	-	-	APAGADO
2-2	Reservado	-	-	APAGADO
2-3	Control del timbre interno	Desactivado	Activado	APAGADO
2-4	Selección del cortador automático	Desactivado	Activado	APAGADO
2-5	Densidad de impresión	Consulte la siguiente Tabla 2		APAGADO
2-6				APAGADO
2-7	Control de sensor de papel casi terminado	Desactivado	Activado	APAGADO
2-8	Alarma externa automática	Activado	Desactivado	APAGADO

• Tabla 1 – Selección de velocidad de transmisión (bps)

Velocidad de transmisión	1-6	1-7	1-8	Predeterminado
2400	ENCENDIDO	APAGADO	APAGADO	9600
4800	ENCENDIDO	APAGADO	ENCENDIDO	
9600	APAGADO	ENCENDIDO	APAGADO	
19200	APAGADO	APAGADO	APAGADO	
38400	APAGADO	ENCENDIDO	ENCENDIDO	
57600	APAGADO	APAGADO	ENCENDIDO	
115200	ENCENDIDO	ENCENDIDO	ENCENDIDO	

• Tabla 2 – Selección de la densidad de la impresión

Densidad de impresión	2-5	2-6	Predeterminado
Nivel 1	APAGADO	APAGADO	- El nivel 1 es predeterminado
Nivel 2	ENCENDIDO	APAGADO	
Nivel 3	APAGADO	ENCENDIDO	- El Nivel 4 es el más oscuro
Nivel 4	ENCENDIDO	ENCENDIDO	

◆ Autoevaluación

1. Controle si el papel está colocado correctamente.
2. Encienda el equipo al presionar el botón de alimentación; luego comenzará la autoevaluación.
3. La impresora imprimirá su estado actual, incluso la versión ROM y la configuración de los interruptores DIP.
4. Después de imprimir su estado actual, la impresora imprimirá las líneas siguientes y estará en espera para realizar el siguiente paso (la luz del papel seguirá titilando).

IMPRESIÓN DE AUTOEVALUACIÓN.

POR FAVOR, PRESIONE EL BOTÓN DE ALIMENTACIÓN.

5. Presione el botón de alimentación para continuar con la impresión, y luego la impresora imprimirá un dibujo usando el conjunto de caracteres.
6. La autoevaluación termina automáticamente y la impresora corta el papel después de imprimir lo siguiente.

*** FINALIZADO ***

7. La impresora está lista para recibir información para funcionar normalmente tras la finalización de la autoevaluación.

✱ Nota

Usted puede verificar si la impresora funciona correctamente o no mediante la autoevaluación. La calidad de impresión, la versión ROM y la configuración de los interruptores DIP pueden verificarse mediante la función de autoevaluación.

◆ Especificaciones

Artículo	Descripción	
Impresora	Método de impresión	Impresión de transferencia térmica
	Densidad del punto	SRP-350plusIII: 180 ppp (7puntos/mm)
		SRP-352plusIII: 203 ppp (8puntos/mm)
	Ancho de impresión	3pulgadas 72 mm
		2pulgadas 48 mm
	Número de caracteres por línea (valor predeterminado)	SRP-350plusIII : 42 (Fuente A), 56 (Fuente B), 56 (Fuente C)
		SRP-352plusIII : 48 (Fuente A), 64 (Fuente B), 64 (Fuente C)
	Velocidad de impresión *1)	SRP-350plusIII: Máx. 300 mm/seg
		SRP-352plusIII: Máx. 270 mm/seg
	Tamaño del búfer de recepción	4K Byte
	Voltaje de entrada SMPS	100~240 VAC
	Frecuencia	50/60 Hz
	Voltaje de salida SMPS	24 VDC
	Temperatura	0~45 °C (durante el funcionamiento)
		-20~60 °C (Almacenamiento)
Humedad	10~80 % RH (durante el funcionamiento)	
	10~90 % RH (almacenamiento) No se incluye el papel.	
Vida útil del cabezal de la impresora *2)	150 Km	
Vida útil del cortador automático	1.800.000 cortes	
Mecanismo de impresora MCBF *2)	70.000.000 líneas	
Papel	Tipo de papel	Rollo de papel
	Ancho del rollo de papel	3pulgadas 79.5±0.5 mm
		2pulgadas 57.5±0.5 mm
	Diámetro del rollo de papel	Hasta 83 mm
	Espesor del papel	0,062-0,075 mm
Medidas del centro del rollo de papel	Diámetro interno: Ø12 mm (0.47")	
	Diámetro exterior: Ø18 mm (0.71")	

✱ Nota

- *1) La velocidad de impresión puede ser más lenta según la velocidad de transmisión y de la combinación de los comandos.
- *2) Las especificaciones se determinaron en base al funcionamiento a una temperatura normal utilizando el papel designado en la configuración predeterminada. Están sujetas a cambios en cuanto a la temperatura o al nivel de impresión.

◆ Modelo de interfaz Serie fijo (RS-232C)

Instalación del controlador de Windows

1. Ejecute Archivo de instalación del controlador de Windows.
2. Seleccione [Siguiente] en la primera ventana de instalación.
3. Seleccione un Puerto serie en la ventana de Tipo de puerto, y seleccione [Siguiente].

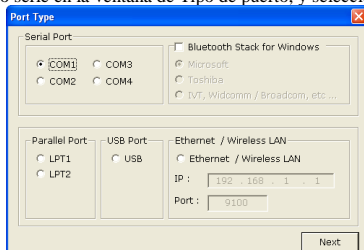

(Fig. 1)

4. Seleccione [Sf] y reinicie su computadora.

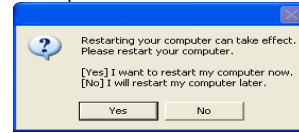

(Fig. 2)

5. Después de reiniciar su computadora, siga la siguiente ruta para verificar las propiedades de la impresora instalada.
 - ✱ Windows XP: Seleccione **Panel de control > Impresoras y faxes > ícono BIXOLON SRP-350plusIII > Botón derecho del mouse > Propiedades.**
 - ✱ Windows Vista o una versión más reciente: Seleccione **Panel de control > Hardware y Sonido > Dispositivos e impresoras > Ícono de BIXOLON SRP-350III > Botón derecho del mouse > Propiedades de impresora.**
6. Seleccione la pestaña [Puerto] de la ventana de Propiedades, seleccione Configuración del puerto, y establezca todos los criterios basándose en aquellos obtenidos en la autoevaluación y seleccione el botón [OK].

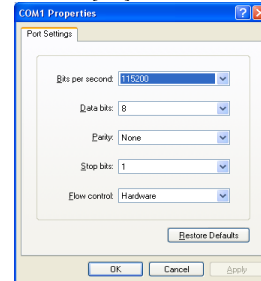

◆ Instalación de los controladores de Windows del modelo de interfaz paralela fija (IEEE1284)

1. Ejecute Archivo de instalación del controlador de Windows.
2. Seleccione [Siguiente] en la primera ventana de instalación.
3. Seleccione un Puerto paralelo en la ventana de Tipo de puerto y seleccione [Siguiente]. (Vea la Fig. 1)
4. Seleccione [Sf] y reinicie su computadora. (Vea la Fig. 2)
5. Después de reiniciar su computadora, siga la siguiente ruta para verificar las propiedades de la impresora instalada.
 - ✱ Windows XP: Seleccione **Panel de control > Impresoras y faxes > ícono BIXOLON SRP-350plusIII > Botón derecho del mouse > Propiedades.**
 - ✱ Windows Vista o una versión más reciente: Seleccione **Panel de control > Hardware y Sonido > Dispositivos e impresoras > Ícono de BIXOLON SRP-350III > Botón derecho del mouse > Propiedades de impresora.**
6. Seleccione la pestaña [General] en la ventana de Propiedades, seleccione [Imprimir página de prueba] y verifique si la página de prueba se imprime correctamente.

◆ Instalación de los controladores de Windows del modelo de interfaz USB y USB potenciado

1. Ejecute Archivo de instalación del controlador de Windows.
2. Seleccione [Siguiente] en la primera ventana de instalación.
3. Seleccione USB en la ventana Tipo de puerto y seleccione [Siguiente]. (Vea la Fig. 1)
4. Apague la impresora, vuelva a encenderla y haga clic en [OK].

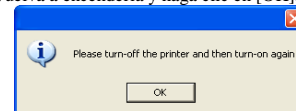

5. Después de reiniciar su computadora, siga la siguiente ruta para verificar las propiedades de la impresora instalada.
 - ✱ Windows XP: Seleccione **Panel de control > Impresoras y faxes > ícono BIXOLON SRP-350plusIII > Botón derecho del mouse > Propiedades.**
 - ✱ Windows Vista o una versión más reciente: Seleccione **Panel de control > Hardware y Sonido > Dispositivos e impresoras > Ícono de BIXOLON SRP-350III > Botón derecho del mouse > Propiedades de impresora.**
6. Seleccione la pestaña [General] en la ventana de Propiedades, seleccione [Imprimir página de prueba] y verifique si la página de prueba se imprime correctamente.

✱ Nota

- 1) Por favor, visite nuestro sitio Web www.powered.org para obtener más detalles respecto del cable y del conector USB potenciado.
- 2) No aplique SMPS 24V cuando utilice el USB potenciado. (El USB potenciado utiliza su propia energía).
- 3) Cuando utilice una interfaz USB potenciada, no podrá usar la interfaz USB estándar provista. (En este caso, sólo se admite la comunicación a través de una interfaz USB potenciada.)

◆ Instalación de los controladores de Windows del modelo de interfaz Ethernet

Consulte el Manual de usuario de comunicación Ethernet. (Consulte el CD)

◆ Residuos de Aparatos Eléctricos y Electrónicos (RAEE)



Si esta marca aparece en el producto o en sus folletos, significa que el elemento correspondiente no debe desecharse con otros residuos de hogar una vez que llegue al final de su vida útil. Para evitar posibles daños al ambiente o a la salud humana que provengan de la eliminación descontrolada de desechos, separe este tipo de desecho y reciclelo responsablemente para fomentar la reutilización sostenible de los recursos materiales. Los usuarios particulares deben contactar con el minorista del lugar donde compraron este producto, o su oficina de gobierno local, para obtener detalles sobre adónde y cómo pueden llevar este artículo para que sea reciclado de manera segura para el medioambiente. Los usuarios empresariales pueden comunicarse con el proveedor o leer los términos y condiciones del contrato de compra. Este producto no debe mezclarse con otros desechos comerciales para su eliminación.

☎ BIXOLON Co., Ltd.

• **Sitio Web** <http://www.bixelon.com>

• **Oficinas centrales en Corea**
(Dirección) 7~8F, (Sampyeong-dong), 20, Pangyo-eok-ro241beon-gil,
Bundang-gu, Seongnam-si, Gyeonggi-do, 463-400, Korea (ROK)
(Tel.) +82-31-218-5500

• **Oficina en los EE.UU.**
(Dirección) BIXOLON America Inc., 3171 Fujita St, Torrance, CA 90505
(Tel.) +1-858 764 4580

• **Oficina en Europa**
(Dirección) BIXOLON Europe GmbH, Tiefenbroicher Weg 35 40472 Düsseldorf
(Tel.) +49 (0)211 68 78 54 0

◆ Informação

Este guia de instalação contém apenas informações simples necessárias à instalação do produto. Consulte o manual de utilizador no CD que é enviado com o produto para instruções detalhadas da instalação. Os conteúdos do CD são os seguintes:

1. Manual: Manual de Utilizador, Tabela de Códigos, Comandos de Controlo
2. Driver: Windows Driver, OPOS Driver
3. Utilitário: Ferramenta de Download the Logótipo

Na Bixolon Co., Ltd. procuramos constantemente a melhoria da qualidade e das funções do nosso produto. Para tal, as especificações do nosso produto e os conteúdos deste manual poderão ser alterados sem aviso prévio.

◆ Componentes

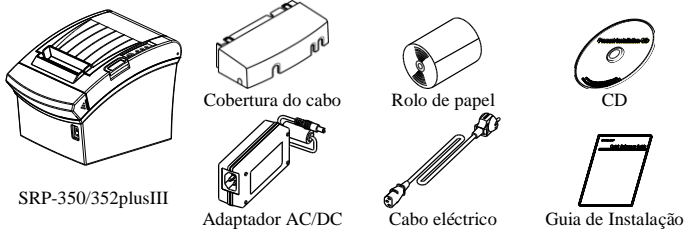

◆ Ligação do Cabo

1. Desligue a impressora e o anfitrião ECR (computador anfitrião).
2. Ligue o cabo eléctrico ao Adaptador e depois ligue o Adaptador ao cabo eléctrico da impressora.
3. Verifique o interface tipo localizado na parte traseira da impressora (Série, Paralelo, Ethernet, USB, Wireless LAN, Bluetooth) e ligue o cabo adequado.
4. Ligue o cabo de conexão da gaveta do dinheiro ao conector de abertura de gaveta localizado na parte de baixo da impressora.

✳ Não utilize um adaptador que não tenha sido fornecido com a impressora.

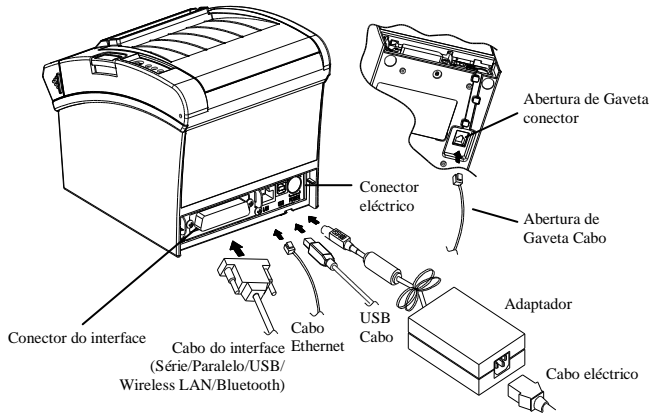

◆ Instalar o rolo de papel

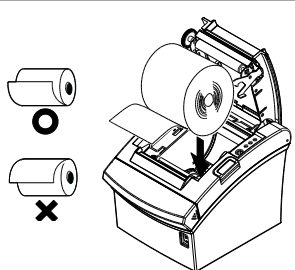

1. Prima o botão de abertura de tampa para abrir a tampa.
2. Insira um novo rolo de papel na direcção correcta.
3. Empurre o papel ligeiramente e feche a tampa.

✳ Nota

Segure o centro da tampa com firmeza aquando do fecho da tampa para que o papel mantenha contacto com o rolo. A qualidade de impressão pode não ser otimizada se o papel recomendado não for utilizado. (Verifique o Manual do Usuário.)

✳ Nota: Ajustar a definição de sensor de quase fim

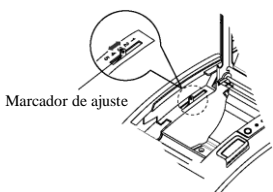

A impressora SRP-350/352plusIII inclui um sensor de quase fim que indica um sinal de alarme pouco antes de o papel acabar. Nesse caso, a luz de papel no painel de funcionamento irá ligar (vermelho). Se a luz estiver ligada quando existir papel suficiente, empurre o marcador de ajuste na direcção vertical (na direcção Núm.1).

◆ Papel encravado

(Consulte 1-6 no Manual de Utilizador)

1. Desligue a alimentação da impressora e abra a tampa para retirar o papel.
2. Se a tampa não puder ser aberta, desligue a impressora, separe o cortador da tampa e tente ligar o botão giratório de auto-corte para abrir a tampa.

◆ Utilizar o Painel de Controlo

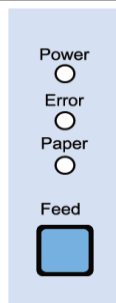

- Potência (Luz de sinal)
A luz verde acenderá quando a impressora é ligada.
- Erro (Luz de sinal)
A luz vermelha acenderá em várias condições de erro como por exemplo, sem papel, tampa aberta, etc.
- Papel (Luz de sinal)
A luz vermelha acenderá quando não existir papel ou quando o papel estiver quase a acabar. Se a luz continuar a piscar, significa que a impressora está em estado de standby de auto-teste ou a aguardar pela execução macro.
- Alimentação (Botão)
Prima este botão para alimentar o papel. Segure este botão para alimentar papel continuamente.

◆ Definição de interruptores DIP

As definições do botão DIP deverão ser alteradas quando a impressora é desligada. Quaisquer alterações feitas com a impressora ligada não serão reconhecidas.

1. Definição de Interface de Série

Interruptor	Função	ON	OFF	Erro
1-1	Alimentação de linha automática	Activada	Desactivada	OFF
1-2	Controlo de fluxo	XON/XOFF	DTR/DSR	OFF
1-3	Comprimento dos Dados	7-bits	8-bits	OFF
1-4	Verificação de Paridade	Sim	Não	OFF
1-5	Seleção de Paridade	PAR	ÍMPAR	OFF
1-6	Seleção de Taxa Baud (bps)	Consulte a seguinte tabela 1		OFF
1-7				ON
1-8				OFF

• Interruptor DIP 2

Interruptor	Função	ON	OFF	Erro
2-1	Reservado	-	-	OFF
2-2	Reservado	-	-	OFF
2-3	Controlo de campainha interna	Desactivada	Activada	OFF
2-4	Seleção de Cortador Automático	Desactivada	Activada	OFF
2-5	Densidade de impressão	Consulte a seguinte tabela 2		OFF
2-6				OFF
2-7	Controlo do sensor de papel quase a terminar	Desactivada	Activada	OFF
2-8	Alarme externo automático	Activada	Desactivada	OFF

2. Definições de interface USB / Wireless LAN / Ethernet / Paralelo

Interruptor	Função	ON	OFF	Erro
1-1	Alimentação de linha automática	Activada	Desactivada	OFF
1-2	Reservado	-	-	OFF
1-3	Reservado	-	-	OFF
1-4	Reservado	-	-	OFF
1-5	Reservado	-	-	OFF
1-6	Reservado	-	-	OFF
1-7	Reservado	-	-	ON
1-8	Reservado	-	-	OFF

• Interruptor DIP 2

Interruptor	Função	ON	OFF	Erro
2-1	Reservado	-	-	OFF
2-2	Reservado	-	-	OFF
2-3	Controlo de campainha interna	Desactivada	Activada	OFF
2-4	Seleção de Cortador Automático	Desactivada	Activada	OFF
2-5	Densidade de impressão	Consulte a seguinte tabela 2		OFF
2-6				OFF
2-7	Controlo do sensor de papel quase a terminar	Desactivada	Activada	OFF
2-8	Alarme externo automático	Activada	Desactivada	OFF

3. Definição de Interface do Bluetooth

Interruptor	Função	ON	OFF	Erro
1-1	Alimentação de linha automática	Activada	Desactivada	OFF
1-2	Reservado	-	-	OFF
1-3	Reservado	-	-	OFF
1-4	Reservado	-	-	OFF
1-5	Modo Bluetooth	iOS	Normal	OFF
1-6	Reservado	-	-	OFF
1-7	Reservado	-	-	ON
1-8	Reservado	-	-	OFF

• Interruptor DIP 2

Interruptor	Função	ON	OFF	Erro
2-1	Reservado	-	-	OFF
2-2	Reservado	-	-	OFF
2-3	Controlo de campainha interna	Desactivada	Activada	OFF
2-4	Seleção de Cortador Automático	Desactivada	Activada	OFF
2-5	Densidade de impressão	Consulte a seguinte tabela 2		OFF
2-6				OFF
2-7	Controlo do sensor de papel quase a terminar	Desactivada	Activada	OFF
2-8	Alarme externo automático	Activada	Desactivada	OFF

* Tabela 1 – Seleção de taxa Baud (bps)

Velocidade de Transmissão	1-6	1-7	1-8	Erro
2400	ON	OFF	OFF	9600
4800	ON	OFF	ON	
9600	OFF	ON	OFF	
19200	OFF	OFF	OFF	
38400	OFF	ON	ON	
57600	OFF	OFF	ON	
115200	ON	ON	ON	

* Tabela 2 – Seleção de Densidade de Impressão

Densidade de impressão	2-5	2-6	Erro
Nível 1	OFF	OFF	- Nível 1 é o Padrão - Nível 4 é o Mais Escuro
Nível 2	ON	OFF	
Nível 3	OFF	ON	
Nível 4	ON	ON	

◆ Auto-teste

1. Verifique se o papel está correctamente instalado.
2. Ligue a impressora enquanto retém o botão ALIMENTAÇÃO e o auto-teste começa.
3. A impressora irá imprimir o estado actual da impressora incluindo a versão das definições do interruptor ROM e DIP.
4. Após a impressão do estado actual da impressora, a impressora irá imprimir as seguintes linhas e aguardar pelo próximo passo (luz de papel irá continuar a piscar).

IMPRESSÃO DE AUTO-TESTE, POR FAVOR, PRIMA O BOTÃO DE ALIMENTAÇÃO.

5. Prima o botão Alimentação para continuar a imprimir e a impressora irá imprimir um formulário utilizando os conjuntos de caracteres que podem ser imprimidos.
6. O auto-teste termina automaticamente e a impressora corta o papel após imprimir a seguinte linha.

*** COMPLETADO ***

7. A impressora está pronta para receber dados para funcionamento normal após a realização da operação de auto-teste.

✱ Nota

Poderá verificar se a impressora trabalha correctamente ou não através do auto-teste. Qualidade de impressão, versão ROM e definições de interruptor DIP podem ser verificadas através da função de auto-teste.

◆ Especificações

Item	Descrição		
Impressora	Método de Impressão	Impressão de Transferência Térmica	
	Densidade Ponto	SRP-350plusIII: 180 dpi (7pontos/mm) SRP-352plusIII: 203 dpi (8pontos/mm)	
	Largura de impressão	3polegadas	72 mm
		2polegadas	48 mm
	Número de caracteres por linha (valor padrão)	SRP-350plusIII : 42(Tipo de letra A), 56(Tipo de letra B), 56(Tipo de letra C)	
		SRP-352plusIII : 48(Tipo de letra A), 64(Tipo de letra B), 64(Tipo de letra C)	
	Velocidade de Impressão *1)	SRP-350plusIII: Máx. 300 mm/seg SRP-352plusIII: Máx. 270 mm/seg	
	Tamanho do Buffer de Recepção	4K Byte	
	Tensão de entrada SMPS	100-240 VAC	
	Frequência	50/60 Hz	
	Tensão de Saída SMPS	24 VDC	
	Temperatura	0-45 °C (a funcionar)	
		-20-60 °C (em armazenamento)	
	Humidade	10 - 80 % RH (Operação)	
		10 - 90 % RH (Armazenamento) Papel não incluído	
Vida útil da cabeça de impressão *2)	150 Km		
Seleção de Cortador Automático	1,800,000 Cortes		
Mecanismo da Impressora MCBF *2)	70,000,000 Linhas		
Papel	Tipo de Papel	Rolo de papel	
	Largura do rolo de papel	3polegadas	79.5±0.5 mm
		2polegadas	57.5±0.5 mm
	Diâmetro do rolo de papel	Até 83 mm	
	Espessura do papel	0,062-0,075 mm	
Dimensão de base do rolo de papel	Diâmetro interno: Ø 12 mm (0,47)		
	Diâmetro externo: Ø 18 mm (0,71)		

✱ Nota

- *1) A velocidade de impressão poderá tornar-se lenta dependendo da taxa baud e da combinação de comandos.
- *2) As especificações foram determinadas com base no funcionamento a uma temperatura normal utilizando o papel indicado nas definições padrão. Estão sujeitas a alterações dependendo da temperatura ou do nível de impressão.

◆ Modelo do Interface Fixo Série (RS-232C) Instalação da Driver Windows

1. Corra o ficheiro Arquivo de instalação do Driver do Windows.
2. Selecciono o botão [Seguinte] a partir da primeira janela de instalação.
3. Selecciono uma das Portas de Série na janela de Tipo de Porta e depois clique em [Seguinte].

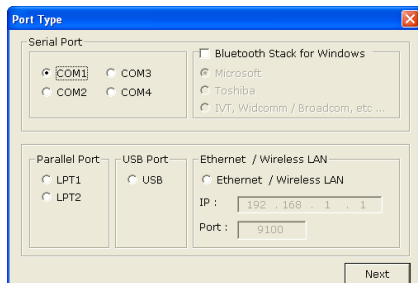

(Imagem 1)

4. Selecciono [Sim] e reinicio o computador.

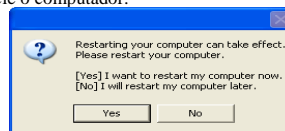

(Imagem 2)

5. Após reiniciar o computador, mova-se para o seguinte caminho para verificar as propriedades da impressora instalada.
 - ✱ Windows XP: **Painel de Controlo > Impressoras e Fax > ícone BIXOLON SRP-350plusIII > Botão direito do rato > seleccione Propriedades.**
 - ✱ Windows Vista ou versão superior: **Seleccione Painel de Controlo > Hardware e Som > Dispositivo e Impressora > ícone BIXOLON SRP-350plusIII > Botão Direito do Rato > Propriedades da Impressora.**
6. Selecciono o marcador [Porta] a partir da janela Propriedades, selecciono definições da Porta e defina todos os parâmetros com base nos obtidos do auto-teste e selecciono o botão [OK].

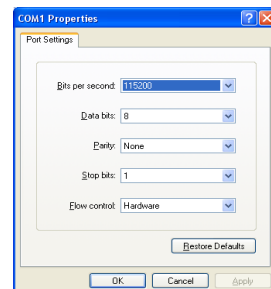

◆ Instalação da Driver Windows do Modelo de Interface Fixo (IEEE1284) paralelo

1. Corra o ficheiro Arquivo de instalação do Driver do Windows.
2. Selecciono o botão [Seguinte] a partir da primeira janela de instalação.
3. Selecciono uma das Portas Paralelas na janela de Tipo de Porta e depois clique em [Seguinte]. (Consulte a Imagem 1.)
4. Selecciono [Sim] e reinicio o computador. (Consulte a Imagem 2.)
5. Após reiniciar o computador, mova-se para o seguinte caminho para verificar as propriedades da impressora instalada.
 - ✱ Windows XP: **Painel de Controlo > Impressoras e Fax > ícone BIXOLON SRP-350plusIII > Botão direito do rato > seleccione Propriedades.**
 - ✱ Windows Vista ou versão superior: **Seleccione Painel de Controlo > Hardware e Som > Dispositivo e Impressora > ícone BIXOLON SRP-350plusIII > Botão Direito do Rato > Propriedades da Impressora.**
6. Selecciono o marcador [Geral] a partir da janela Propriedades, selecciono [Imprimir Página de Teste] e verifique se a página de teste é imprimida correctamente.

◆ Instalação da Driver Windows do Modelo do Interface USB

1. Corra o ficheiro Arquivo de instalação do Driver do Windows.
2. Selecciono o botão [Seguinte] a partir da primeira janela de instalação.
3. Selecciono USB a partir da janela Tipo de Porta e selecciono o botão [Seguinte]. (Consulte a Imagem 1.)
4. Desligue a impressora e volte a ligar e depois clique no botão [OK].

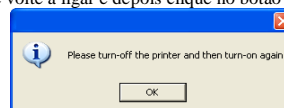

5. Após reiniciar o computador, mova-se para o seguinte caminho para verificar as propriedades da impressora instalada.
 - ✱ Windows XP: **Painel de Controlo > Impressoras e Fax > ícone BIXOLON SRP-350plusIII > Botão direito do rato > seleccione Propriedades.**
 - ✱ Windows Vista ou versão superior: **Seleccione Painel de Controlo > Hardware e Som > Dispositivo e Impressora > ícone BIXOLON SRP-350plusIII > Botão Direito do Rato > Propriedades da Impressora.**
6. Selecciono o marcador [Geral] na janela Propriedades e depois [Impressão de Página de Teste] e verifique se a página de teste é imprimida de forma correcta.

✱ Nota

- 1) Por favor, visite www.powered.org para mais detalhes sobre o conector e o cabo USB.
- 2) Não aplique SMPS 24V aquando da utilização de um USB. (A USB utiliza a sua própria potência).
- 3) Ao utilizar uma interface USB motorizada, você não pode usar a interface USB fornecida como padrão. (Somente a comunicação através da interface USB motorizada será suportada neste caso.)

◆ Instalação da Driver Windows do Modelo do Interface Ethernet

Consulte o Manual de Utilizador de Comunicação Ethernet. (Consulte o CD)

◆ WEEE (Resíduos Eléctricos e Equipamento Eléctrico)



Esta marcação indicada no produto ou na sua literatura, indica que o mesmo não deverá ser eliminado juntamente com os resíduos domésticos no final da sua vida útil. Para evitar possíveis danos no ambiente e na saúde humana devido a eliminação descontrolada de resíduos, por favor, separe este dispositivo de outros tipos de resíduos e recicle-o de forma responsável para promover a reutilização sustentável de recursos materiais. Os utilizadores domésticos devem contactar o revendedor onde o produto foi adquirido ou o departamento governamental local, para obter informações sobre onde e como este produto pode ser levado para uma reciclagem ambiental em segurança. Os utilizadores comerciais devem contactar o seu fornecedor e verificar os termos e condições do contrato de aquisição. Este produto não deverá ser combinado com outro lixo comercial para ser eliminado.

☎ BIXOLON Co., Ltd.

- Website <http://www.bixolon.com>
- Sede na Coreia
(Add) 7-8F, (Sampyeong-dong), 20, Pangyoeyeok-ro241beon-gil,
Bundang-gu, Seongnam-si, Gyeonggi-do, 463-400, Korea (ROK)
(Tel.) +82-31-218-5500
- Escritório nos EUA
(Add) BIXOLON America Inc., 3171 Fujita St, Torrance, CA 90505
(Tel.) +1-858 764 4580
- Escritório na Europa
(Add) BIXOLON Europe GmbH, Tiefenbroicher Weg 35 40472 Düsseldorf
(Tel.) +49 (0)211 68 78 54 0