

# Guía de instalación

Antes de utilizar el proyector, lea las instrucciones de seguridad que se encuentran en el *Manual del usuario* incluido en el CD del proyector.

## Conecte el proyector

Elija una de las siguientes conexiones. Consulte las siguientes secciones o el *Manual del usuario* incluido en el CD del proyector para obtener detalles.

### Computadora

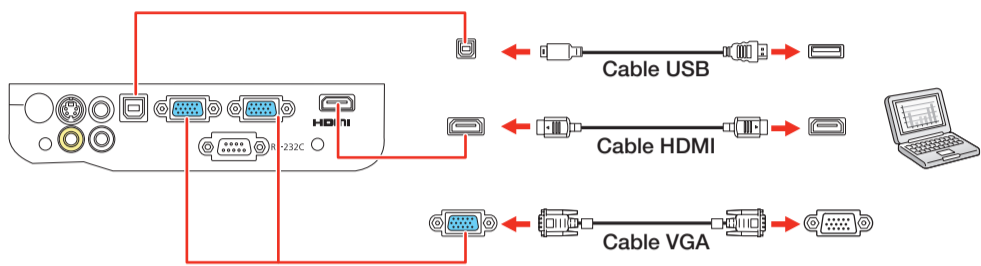

### Puerto USB

Conecte el extremo cuadrado de un cable USB al puerto USB **TypeB** (cuadrado) del proyector. Conecte el extremo plano del cable a cualquier puerto USB de la computadora.

**Windows® 2000 SP4 o posterior:** Después de encender el proyector, siga las instrucciones en pantalla para instalar el software EPSON® USB Display (**EMP\_UDSE.EXE**; sólo se requiere cuando conecta el proyector por primera vez). Si la pantalla del software no aparece automáticamente, abra **Mi PC** o **Equipo**, luego haga doble clic en **EPSON\_PJ\_UD**.

**Mac OS® X 10.5.1 o superior:** Después de encender el proyector, la carpeta de configuración del software USB Display aparece en el Finder. Haga doble clic en el instalador **USB Display Installer** y siga las instrucciones en pantalla para instalar el software EPSON USB Display (sólo se requiere cuando lo conecta por primera vez).

### Puerto de monitor

Conecte un extremo de un cable VGA al puerto **Computer1** o **Computer2** del proyector y el otro extremo al puerto de monitor  de la computadora. Si está utilizando una computadora portátil, configúrela para mostrar imágenes en una pantalla externa (consulte la sección "Solución de problemas"). También puede conectar un cable de audio.

### Puerto HDMI

Conecte un extremo de un cable HDMI al puerto **HDMI** del proyector y el otro extremo al puerto HDMI de la computadora.

**Nota:** Para conectar una computadora Mac® que tiene sólo un puerto Mini DisplayPort o mini-DVI para salida de video, es necesario obtener un adaptador que le permita conectarla al puerto HDMI del proyector. Póngase en contacto con Apple® para obtener información sobre las opciones de adaptador compatibles. Es posible que computadoras Mac antiguas (2009 y anteriores) no puedan reproducir audio a través del puerto HDMI.

### Dispositivo de video

Conecte hasta 5 dispositivos de video y pulse el botón **Source Search** del proyector o del control remoto para alternar entre ellos.

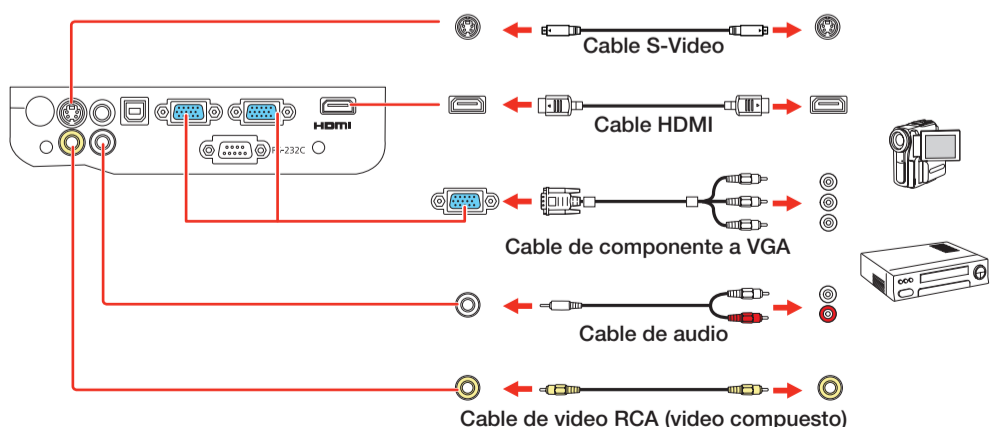

### Altavoz externo

También puede conectar altavoces externos a su proyector para mejorar sus presentaciones. Consulte el *Manual del usuario* incluido en el CD del proyector para obtener más información.

## Encienda su equipo

- 1 Encienda su computadora o fuente de video.
- 2 Conecte el proyector. El indicador de encendido se ilumina en anaranjado.

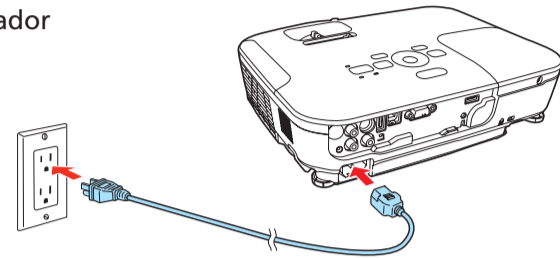

- 3 Abra la tapa corrediza **AV Mute** completamente.

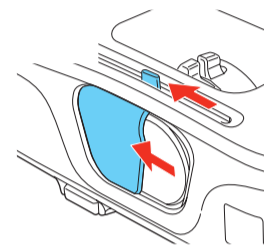

- 4 Pulse el botón  de encendido del proyector o del control remoto. El proyector emite un sonido y el indicador de encendido parpadea de color verde y luego permanece encendido.

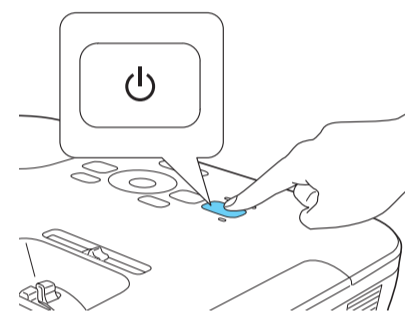

**Nota:** Para apagar el proyector, pulse el botón  de encendido dos veces, luego desconéctelo. No es necesario esperar a que el proyector se enfríe.

- 5 El idioma predeterminado del sistema de menús es inglés. Para seleccionar otro idioma, pulse el botón **Menu** del control remoto. Seleccione el menú **Extended** y pulse el botón **Enter**. Seleccione **Language** y pulse el botón **Enter**. Elija su idioma y pulse el botón **Enter**. Pulse el botón **Menu** para salir del sistema de menús.

## Ajuste la imagen

- 1 Si no ve una imagen, pulse el botón **Source Search** del proyector o del control remoto para seleccionar la fuente de imagen.

**Nota:** Si aún ve una pantalla en blanco o tiene otros problemas de visualización, consulte las sugerencias de solución de problemas proporcionadas a la derecha.

- 2 Para subir la imagen, presione el mecanismo de traba de la pata y levante la parte delantera del proyector. Suelte el mecanismo para bloquear el proyector en la posición deseada.

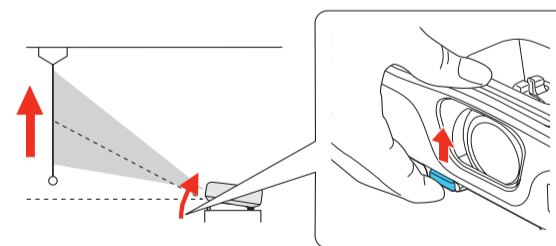

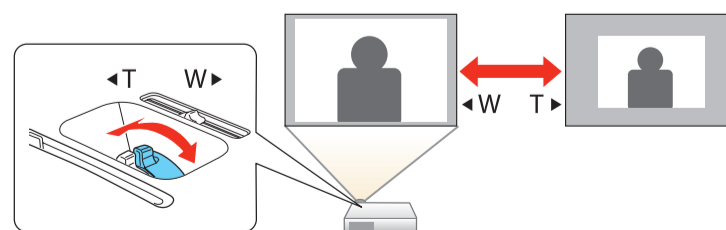

- 3 Gire el anillo de zoom para ampliar o reducir el tamaño de la imagen.



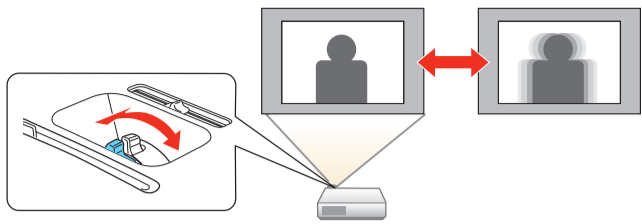



4 Gire el anillo de enfoque para hacer la imagen más nítida.

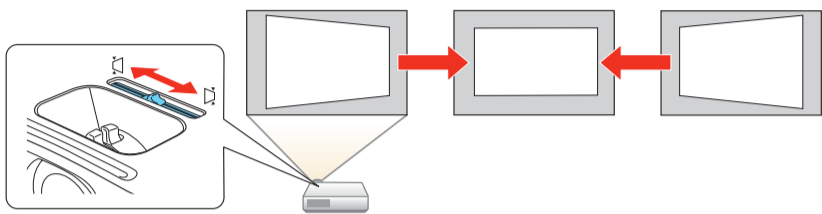

5 Si la imagen tiene una apariencia así  o así , el proyector no está centrado con respecto a la pantalla y está inclinado. Utilice el control deslizante horizontal del proyector para corregirla. O bien, coloque el proyector directamente enfrente del centro de la pantalla; debe estar perpendicular con respecto a la pantalla.



6 El proyector automáticamente ajusta las imágenes que tienen una apariencia así  o así , pero puede pulsar el botón  o  del proyector para corregirlas, si es necesario.

## Uso del control remoto

Instale las pilas tal como se muestra a continuación (dos pilas AA).

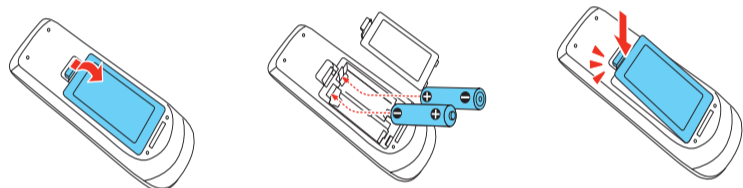

Para obtener más información sobre cómo usar el control remoto, consulte el *Manual del usuario* incluido en el CD del proyector.

## Solución de problemas

Si después de encender su computadora o dispositivo de video aparece una pantalla en blanco o aparece el mensaje **Sin Señal**, haga lo siguiente:

- Confirme que el indicador de encendido del proyector esté iluminado de color verde y que no esté parpadeando, y que la tapa corrediza **A/V Mute** esté abierta.
- Pulse el botón **Source Search** del proyector o del control remoto para seleccionar la fuente de imagen correcta, si es necesario.
- Si está utilizando una computadora portátil con Windows, pulse la tecla de función del teclado que le permite mostrar imágenes en un monitor externo. Puede denominarse **CRT/LCD** o presentar un icono como . Es posible que tenga que mantener presionada la tecla **Fn** al mismo tiempo (tal como **Fn + F7**). Espere un momento hasta que aparezca la imagen.
- Si está utilizando una computadora portátil Mac, abra **Preferencias del Sistema** y seleccione **Pantallas**. Seleccione la opción **Pantalla VGA** o **LCD en color**, si es necesario, luego haga clic en la ficha **Organizar** o **Alineación** y seleccione la casilla de verificación **Pantallas duplicadas**.

## Dónde obtener ayuda

### Manual

Para obtener más información sobre cómo usar el proyector, instale el *Manual del usuario* incluido en el CD del proyector.

### Soporte telefónico

Puede hablar con un representante de soporte técnico llamando a uno de los siguientes números de teléfono:

<b>Argentina</b>	(54 11) 5167-0300	<b>México</b>	
<b>Bolivia*</b>	800-100-116	<b>México, D.F.</b>	(52 55) 1323-2052
<b>Chile</b>	(56 2) 484-3400	<b>Resto del país</b>	01-800-087-1080
<b>Colombia</b>	(57 1) 523-5000	<b>Nicaragua*</b>	00-1-800-226-0368
<b>Costa Rica</b>	800-377-6627	<b>Panamá*</b>	00-800-052-1376
<b>Ecuador*</b>	1-800-000-044	<b>Perú</b>	
<b>El Salvador*</b>	800-6570	<b>Lima</b>	(51 1) 418-0210
<b>Guatemala*</b>	1-800-835-0358	<b>Resto del país</b>	0800-10126
<b>Honduras**</b>	800-0122	<b>República Dominicana*</b>	1-888-760-0068
	Código NIP: 8320	<b>Uruguay</b>	00040-5210067
		<b>Venezuela</b>	(58 212) 240-1111

\*Para llamar desde teléfonos móviles a estos números gratuitos, póngase en contacto con su operador telefónico local.

\*\*Marque los primeros 7 dígitos, espere el mensaje de respuesta y luego ingrese el código NIP.

Puede incurrir en costos de llamada interurbana o de larga distancia. Si su país no figura en la lista, comuníquese con la oficina de ventas de Epson del país más cercano.

### Soporte por Internet

Visite la página [global.latin.epson.com/Soporte](http://global.latin.epson.com/Soporte) para obtener soluciones a los problemas más comunes. Puede descargar utilidades y otros archivos, obtener respuestas a preguntas frecuentes y soluciones a problemas, o enviar un correo electrónico a Epson.

**EPSON**  
EXCEED YOUR VISION



EPSON y PowerLite son marcas registradas y EPSON Exceed Your Vision es un logotipo registrado de Seiko Epson Corporation.

Aviso general: El resto de productos que se mencionan en esta publicación aparecen únicamente con fines de identificación y pueden ser marcas comerciales de sus respectivos propietarios. Epson renuncia a cualquier derecho sobre dichas marcas.

La información contenida en la presente está sujeta a cambios sin previo aviso.

© 2012 Epson America, Inc. 2/12  
Impreso en XXXXXX

CPD-36612

# Guia de instalação

Antes de usar o projetor, certifique-se de ler as instruções de segurança no *Manual do usuário* no CD do projetor.

## Conecte o projetor

Escolha entre as seguintes conexões. Veja as seções a seguir ou o *Manual do usuário* no CD do seu projetor para detalhes.

### Computador

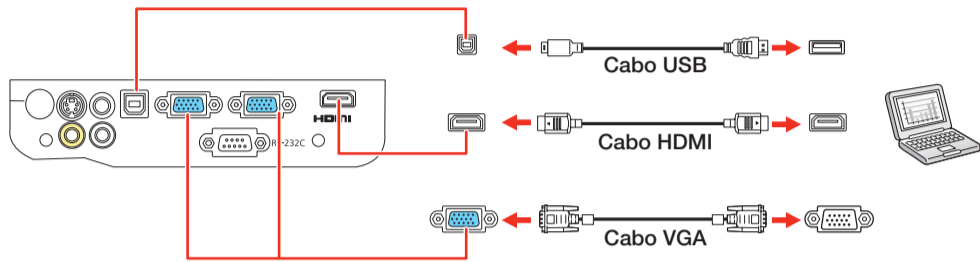

### Porta USB

Conecte a extremidade quadrada do cabo USB à porta USB **TypeB** (quadrada) do projetor. Conecte a extremidade plana do cabo a qualquer porta USB do computador.

**Windows® 2000 SP4 ou posterior:** Depois de ligar o projetor, siga as instruções na tela para instalar o software EPSON® USB Display (**EMP\_UDSE.EXE**; somente na primeira conexão). Se a tela do software não aparecer automaticamente, abra **Meu Computador** ou **Computador**, depois clique duas vezes em **EPSON\_PJ\_UD**.

**Mac OS® X 10.5.1 ou posterior:** Depois de ligar o projetor, a pasta de configuração do USB Display aparece no Finder. Selecione **USB Display Installer** e siga as instruções na tela para instalar o EPSON USB Display (você só precisa instalar o software a primeira vez que conectar o projetor ao computador).

### Porta Monitor

Conecte uma extremidade do cabo VGA à porta **Computer1** ou **Computer2** do projetor e a outra extremidade à porta monitor do computador. Se estiver usando um laptop, mude para exibição externa (veja a seção "Resolução de problemas"). Você também pode conectar um cabo de áudio.

### Porta HDMI

Conecte uma extremidade do cabo HDMI à porta **HDMI** do projetor e a outra extremidade à porta HDMI do computador.

**Observação:** Para conectar um Mac® que tenha somente uma porta Mini DisplayPort ou Mini-DVI para saída de vídeo, você precisa obter um adaptador que permita a conexão à porta HDMI do projetor. Entre em contato com a Apple® para opções de adaptadores compatíveis. Computadores Mac mais antigos (2009 e anteriores) podem não suportar áudio através de uma porta HDMI.

### Dispositivo de vídeo

Conecte até 5 dispositivos de vídeo e use o botão **Source Search** no projetor ou no controle remoto para navegar entre eles.

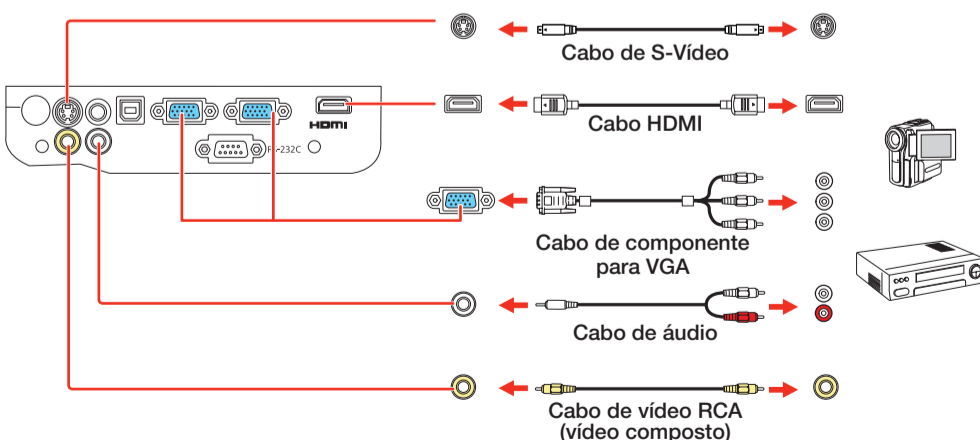

### Alto-falante externo

Você também pode conectar alto-falantes externos ao projetor para melhorar as suas apresentações. Veja o *Manual do usuário* no CD do projetor para detalhes.

## Ligue o equipamento

- 1 Ligue o computador ou a fonte de vídeo.
- 2 Conecte o projetor. A luz de energia no projetor fica laranja.

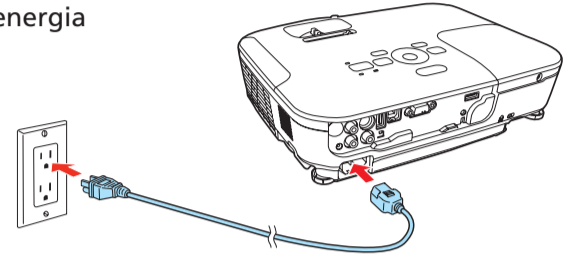

- 3 Abra a tampa deslizante **AV Mute** completamente.

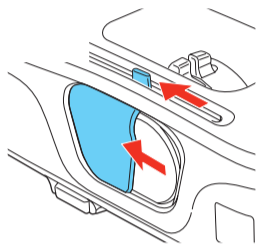

- 4 Pressione o botão de energia no projetor ou no controle remoto. O projetor emite um bipe, a luz de energia pisca na cor verde e depois fica acesa.

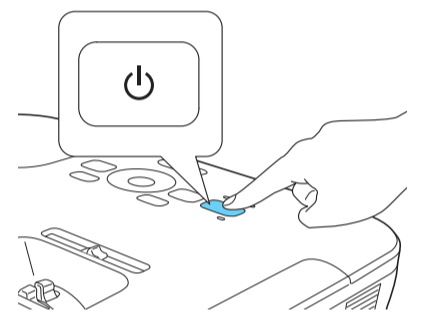

**Observação:** Para desligar o projetor, pressione o botão de energia duas vezes, depois desconecte o projetor. Não é preciso esperar o projetor esfriar.

- 5 O idioma padrão do sistema de menus é o inglês. Para selecionar outra língua, pressione o botão **Menu** no controle remoto. Selecione **Extended** (Avançado) e aperte **Enter**. Selecione **Language** (Língua) e aperte **Enter**. Selecione a sua língua e aperte **Enter**. Aperte o botão **Menu** para sair do sistema de menus.

## Ajuste a imagem

- 1 Se nenhuma imagem for exibida, aperte o botão **Source Search** no projetor ou no controle remoto para selecionar a fonte de imagem.

**Observação:** Se você ainda vir uma tela em branco ou tiver outros problemas de exibição, consulte as dicas de resolução de problemas à direita.

- 2 Para levantar a imagem, pressione a alavanca azul de liberação do pé e levante a frente do projetor. Solte o botão para travar o pé na posição desejada.

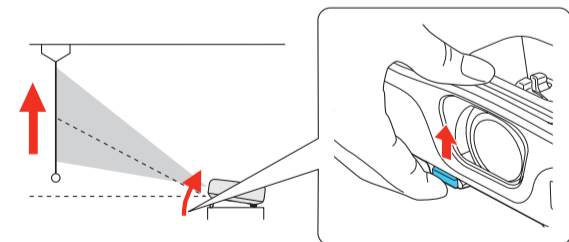

- 3 Gire o anel de zoom para reduzir ou aumentar o tamanho da imagem.

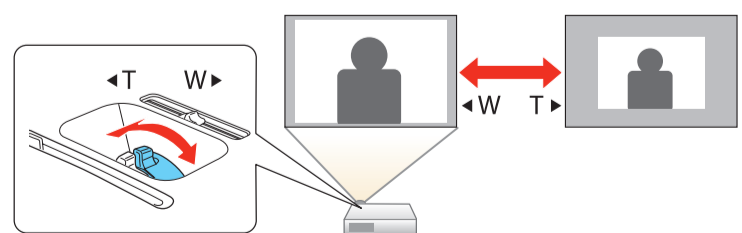

4 Gire o anel de foco para ajustar a nitidez da imagem.

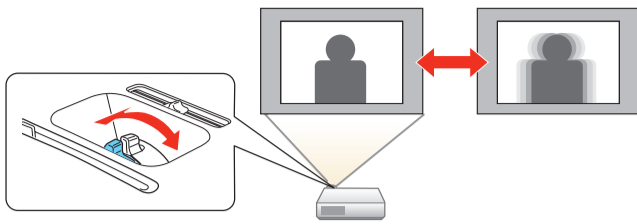

5 Se a sua imagem tiver uma aparência assim ou assim , o projetor não está diretamente em frente à tela. Use a alavanca horizontal no projetor para corrigi-la ou coloque o projetor diretamente em frente à tela, de forma que a lente fique paralela a ela.

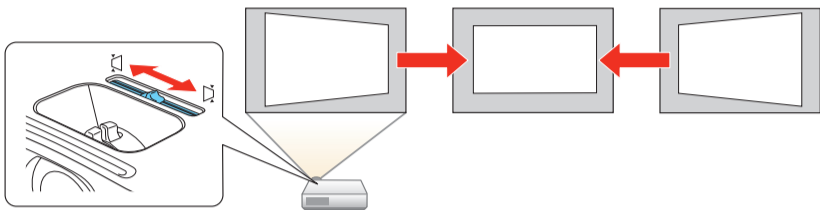

6 O seu projetor ajusta automaticamente imagens que tenham uma aparência assim ou assim , mas se necessário você pode apertar o botão ou no projetor para corrigi-las.

## Uso do controle remoto

Instale as pilhas como mostrado (duas pilhas AA).

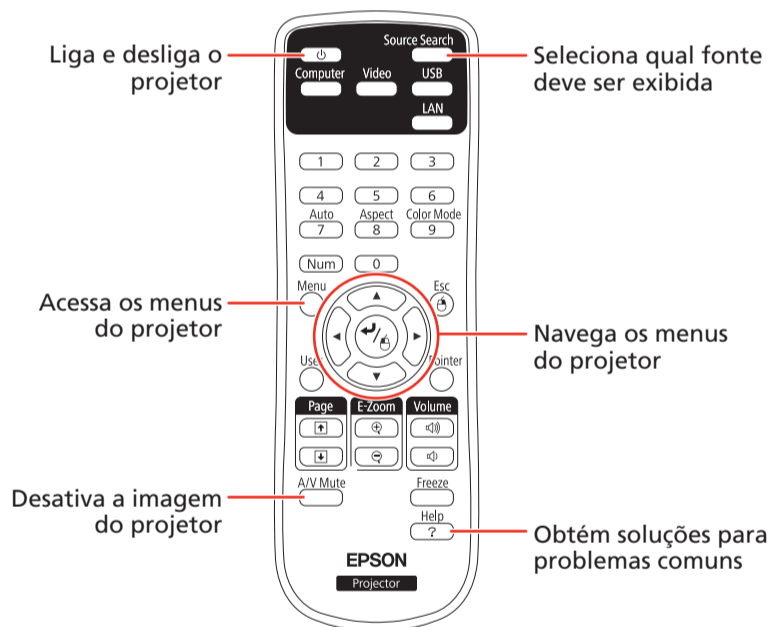
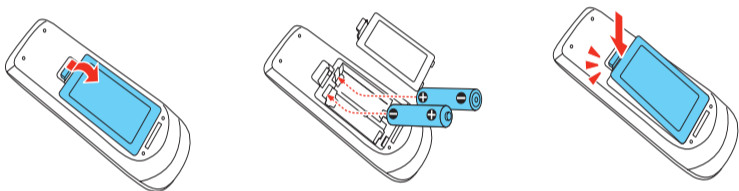

Para mais informações sobre o uso do controle remoto, consulte o *Manual do usuário* no CD do projetor.

## Resolução de problemas

Se vir uma tela em branco ou a mensagem **Sem sinal** após ligar o computador ou dispositivo de vídeo, verifique o seguinte:

- Certifique-se de que a luz de energia no projetor está verde e não piscando, e de que a tampa **AV Mute** está aberta.
- Aperte o botão **Source Search** no projetor ou no controle remoto para mudar para a fonte de imagem correta, se necessário.
- Se estiver usando um laptop com Windows, pressione a tecla de função no teclado que permite a exibição em um monitor externo. Ela pode se chamar **CRT/LCD** ou ter um ícone como . Talvez tenha que manter a tecla **Fn** pressionada enquanto pressiona a outra tecla (por exemplo **Fn + F7**). Aguarde um momento para a imagem aparecer.
- Se estiver usando um laptop Mac, abra **Preferências do Sistema** e selecione **Monitores**. Selecione a opção **VGA Display** ou **Color LCD**, se necessário, depois clique na guia **Arranjar** ou **Arranjo** e selecione a caixa **Espelhar imagem**.

## Onde obter ajuda

### Manual

Para mais informações sobre o uso do projetor, instale o *Manual do usuário* incluído no CD do projetor.

### Serviços de suporte por telefone

Você pode falar com um representante de suporte técnico se ligar para:

**Brasil** 0800-880-0094

Os dias e horas do suporte estão sujeitos a mudanças sem aviso prévio. Taxas ou tarifas de longa distância podem incidir sobre as chamadas.

### Suporte pela Internet

Visite o site [global.latin.epson.com/Suporte](http://global.latin.epson.com/Suporte) para obter soluções para problemas comuns. Você pode baixar utilitários e documentação, acessar as perguntas mais frequentes, obter ajuda com a resolução de problemas ou enviar emails para a Epson.

**EPSON**  
EXCEED YOUR VISION



EPSON e PowerLite são marcas registradas e EPSON Exceed Your Vision é uma logomarca registrada da Seiko Epson Corporation.

Aviso geral: Outros nomes de produtos são aqui usados apenas com intuito de identificação e podem ser marcas comerciais dos seus respectivos donos. A Epson nega todo e qualquer direito sobre tais marcas.

Esta informação está sujeita a mudanças sem aviso prévio.

© 2012 Epson America, Inc. 2/12  
País de impressão: XXXXXX