

CANDEIRO DECORATIVO DE NÉVOA PARA CROMOTERAPIA E AROMATERAPIA

MANUAL DO UTILIZADOR

Obrigado por adquirir a lâmpada decorativa névoa da INNOFIT.

A função NÉVOA restaura o nível adequado de humidade dentro de casa e combate a electricidade seca e estática, aumentando a concentração de iões negativos.

A alternância de luzes e cores (CROMOTERAPIA) cria relaxamento e harmonia.

Este produto oferece um excelente bouquet de longa duração para difusão por todo o ambiente, simplesmente adicionando algumas gotas de óleo essencial à água (AROMATERAPIA), e/ou afasta os mosquitos e insectos com a ajuda de óleos essenciais, como a citronela, o gerânio ou o alecrim. Para uma utilização correcta do produto, leia atentamente todas as instruções abaixo e guarde-as para futura consulta.

NORMAS DE SEGURANÇA

Antes de ligar o aparelho, certifique-se de que a voltagem indicada na etiqueta de classificação corresponde à tensão da rede local.

Este aparelho deve ser utilizado apenas para o fim para que foi concebido e de acordo com as instruções de funcionamento. Qualquer outra utilização será, portanto, considerada abusiva e perigosa.

Antes de utilizar o aparelho, certifique-se de que não há danos. Em caso de dúvida, não o utilize e contacte um centro autorizado.

Em caso de danos ou mau funcionamento do aparelho, desligue-o, não tente repará-lo por si mesmo, dirija-se sempre aos centros autorizados.

A fim de proteger as crianças dos riscos de choques eléctricos, não deixe o aparelho sem vigilância, quando estiver ligado. Consequentemente, guarde-o fora do alcance de crianças.

Nunca utilize o aparelho sem água no reservatório.

Use apenas água da torneira limpa e fresca para encher o reservatório (recomendamos a utilização de água descalcificada ou destilada, se a água da torneira for dura).

Nunca vire a névoa para as crianças, paredes e móveis ou superfícies que possam ser danificadas por vapor.

Como com qualquer outro dispositivo eléctrico, ligue e desligue-o apenas com as mãos secas.

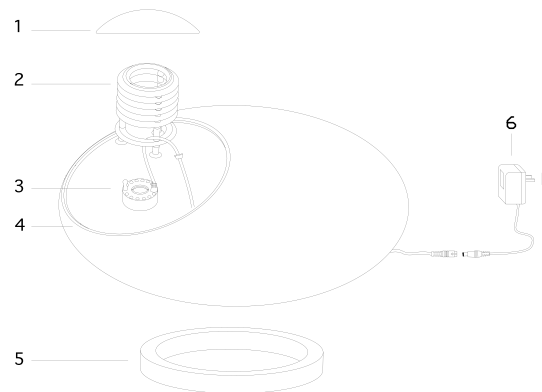

Desligue o aparelho antes de o desligar da tomada.

Nunca utilize o aparelho com um cabo ou ficha danificados, não tente reparar o produto por si mesmo, mas dirija-se sempre aos centros autorizados.

Coloque sempre o humidificador numa superfície plana, longe de fontes de calor, raios de sol, objectos cortantes e longe de computadores ou equipamentos electrónicos.

Nunca utilize um cabo de extensão ou um adaptador eléctrico. Mantenha o cabo afastado de superfícies aquecidas e de áreas onde poderia ser pisado ou onde alguém pudesse tropeçar nele.

INSTRUÇÕES DE MONTAGEM DE FUNCIONAMENTO

Imagem 1:

1. Tampa de vidro
2. Suporte para protecção de água
3. Criador de névoa e lâmpadas LED
4. Taça de vidro
5. Suporte em madeira
6. Transformador

• Coloque a protecção de água, instalada no aparelho electrónico, no centro da taça de vidro, passe o cabo de alimentação através do orifício de taça de vidro. Encha a dobra de borracha. (Não puxe o cabo de energia na taça de para evitar a remoção da dobra

de borracha.)

- Coloque a taça de vidro no suporte em madeira.
- Coloque a tampa de vidro pequena no suporte da protecção de água.
- Encha a taça com água até cerca de 1/3 " a partir da parte inferior da borda da taça. É melhor deixar 3 ~ 4 centímetros sem água no fabricante de névoa.
- Ligue o fabricante de névoa e a lâmpada ao transformador.
- Coloque o transformador num local seco e longe de névoa.
- Ligue o transformador à fonte de alimentação e o aparelho vai começar a trabalhar imediatamente.

AVISO:

• Tenha cuidado com o interruptor do sensor de nível de água, não o segure para levantar o aparelho para evitar que se risque ou que embata contra algum objecto, para não danificar o interruptor do sensor de nível de água.

• Não mova o fabricante de névoa nem a lâmpada, nem puxe o cabo enquanto o aparelho estiver em

funcionamento.

• Não coloque a mão sobre o disco de cerâmica do fabricante de névoa quando o aparelho estiver em funcionamento; caso contrário, a vibração ultrasónica poderá provocar-lhe ferimentos, mas não por choque eléctrico.

LIMPEZA E MANUTENÇÃO

1. Certifique-se de que coloca água limpa e substitua atempadamente a água na taça de vidro.

2. Limpe o disco de cerâmica e a superfície do fabricante de névoa com um pano macio ou um disco de algodão embebido em água limpa. É proibido tocar ou riscar o disco de cerâmica ou o interruptor do sensor de nível de água. Não utilize sabão em pó para limpar qualquer parte do fabricante de névoa. Desligue o aparelho da fonte de energia quando o limpar.

3. Se o aparelho deixar de gerar névoa após ser utilizado durante algum tempo, verifique e confirme se existe água suficiente na taça. Entretanto, se a lâm-

pada de LED também deixar de funcionar, contacte o nosso serviço de assistência ao cliente.

4. Se o aparelho não gerar vapor, mas apenas pulverizar água, o aparelho está operacional, mas a água no recipiente está suja. Basta substituir a água no recipiente, deve voltar a funcionar normalmente.

5. Após ser utilizado durante algum tempo (cerca de 2000 horas), a produção de névoa deve ficar reduzida, sendo então necessário instalar um novo disco de cerâmica. Entre em contacto com o nosso serviço de assistência ao cliente.

GARANTIA

A garantia é válida para a utilização normal do dispositivo, tal como definido no manual do utilizador.

Estão excluídos desta garantia os danos provocados por uma causa não relacionada com o dispositivo. Em particular, a garantia não se aplica se o aparelho tiver sido danificado na sequência de uma colisão ou queda, um passo em falso, uma ligação que não esteja em conformidade com as instruções ou os requisitos especificados neste manual, o efeito de sobretensão provocada por relâmpagos, protecção inadequada contra humidade, calor ou frio.

Esta garantia concede-lhe direitos específicos, e você também pode ter outros direitos que variam de estado para estado. Se por qualquer razão o produto deve ser devolvido à loja comprou este deve ser acondicionado em sua embalagem original/pacote.

O fabricante e o distribuidor têm o direito de modificar o aparelho (técnica e esteticamente) e/ou substituir algumas peças, quando necessário, para que o aparelho seja sempre seguro e de confiança.

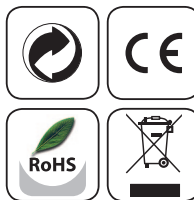

LAMPĂ DECORATIVĂ CU PULVERIZATOR PENTRU CROMOTERAPIE ȘI AROMATERAPIE

MANUAL DE UTILIZARE

Vă mulțumim pentru achiziționarea lămpii decorative cu pulverizator INNOFIT.

Funcția de pulverizare reface nivelul corespunzător de umiditate interioară și combate uscăciunea și electricitatea statică, crescând concentrația de ioni negativi.

Alternarea luminilor și culorilor (cromoterapie) creează relaxare și armonie.

Acest produs oferă o aromă de lungă durată care se împrășteie în aer, prin simpla adăugare a câtorva picături de ulei esențial în apă (aromaterapie), și/sau păstrarea la distanță a țânțarilor și insectelor cu ajutorul uleiurilor esențiale, uleiului de citronelă, geranium sau rozmarin. Pentru utilizarea corectă a produsului, vă rugăm să citiți cu atenție toate instrucțiunile de mai jos. Păstrați aceste instrucțiuni pentru consultare ulterioară.

NORME DE SIGURANȚĂ

Înainte de conectarea aparatului, verificați dacă tensiunea indicată pe aparat corespunde cu cea a sursei de alimentare locale.

Aparatul trebuie utilizat numai în scopul pentru care a fost proiectat, în conformitate cu instrucțiunile de operare.

Înainte de utilizarea aparatului, asigurați-vă că acesta nu prezintă defecțiuni. Dacă aveți incertitudini, nu utilizați aparatul și contactați un centru autorizat. În caz de defecțiuni sau de funcționare necorespunzătoare, opriți aparatul, nu încercați să îl reparați singur și adresați-vă unor centre autorizate.

În scopul de a proteja copiii de riscuri precum electrocutarea, nu lăsați aparatul nesupravegheat atunci când este conectat.

În consecință, nu depozitați aparatul la îndemâna copiilor.

Nu utilizați niciodată aparatul fără apă în rezervor.

Utilizați numai apă curată, rece de la robinet pentru umplerea rezervorului (este recomandată apa dedurizată sau distilată, în cazul în care apa de la robinet este dură).

Nu îndreptați pulverizatorul spre copii, pereți, mobilă sau spre suprafețe care se pot deteriora în contact cu vaporii. Ca și orice dispozitiv electric, conectați-l și deconectați-l cu mâinile uscate.

Opriți unitatea înainte de deconectarea acesteia.

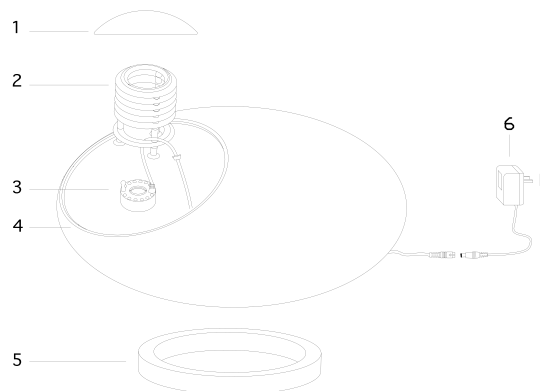

Nu utilizați niciodată unitatea dacă ștecherul sau cablul acesteia sunt defecte și nu încercați să reparați produsul, adresați-vă întotdeauna unor centre autorizate.

Poziționați întotdeauna umidificatorul pe o suprafață dreaptă, la distanță față de surse de căldură, razele soarelui, obiecte ascuțite și computere sau echipamente electronice.

Nu utilizați niciodată prelungitoare sau adaptoare electrice. Păstrați cablul de alimentare la distanță față de suprafețe încălzite și acordați atenție să nu călcați sau să vă împiedicați de acesta.

ASAMBLARE ȘI INSTRUCȚIUNI DE FUNCȚIONARE

Figura 1:

1. Capac de sticlă
2. Suport deflector apă
3. Pulverizator & Lampă LED
4. Vas sticlă
5. Suport de lemn
6. Transformator

• Așezați deflectorul de apă care a fost instalat unitatea electrică în centrul vasului de sticlă. Scoateți cablul de alimentare prin orificiul vasului de sticlă. Înfundați dispozitivul de cauciuc. (Nu trageți cablul de alimentare din vas pentru a evita scoaterea dispo-

zitivului de cauciuc).

- Așezați vasul de sticlă pe suportul de lemn.
- Așezați capacul mic de sticlă pe suportul deflectorului de apă.
- Umpleți vasul cu apă până la aproximativ 1/3 de la marginea inferioară a vasului. Este ideal să lăsați liber 3-4cm între apă și pulverizator.
- Conectați pulverizatorul și lampa la transformator.
- Așezați transformatorul într-un loc uscat, departe de umezeală.
- Conectați transformatorul la sursa de alimentare și unitatea va începe să funcționeze imediat.

AVERTISMENT

- Acordați atenție la comutatorul senzorului de nivel al apei, nu prindeți de el pentru a ridica unitatea, nu îl zgâriați sau loviți cu obiecte grele, pentru a evita defectarea acestuia.
- Nu mișcați pulverizatorul & lampa și nu trageți de

cablul de alimentare în timp ce aceasta funcționează.

- Nu puneți mâna pe discul ceramic al pulverizatorului când acesta se află în funcțiune, în caz contrar, vibrația ultrasunetelor vă poate răni, dar nu poate produce electrocutare.

CURĂȚARE ȘI ÎNTREȚINERE

1. Asigurați-vă că utilizați apă curată și înlocuiți apa din vas în mod regulat.
2. Curățați discul ceramic și suprafața pulverizatorului cu o lavetă moale umezită cu apă curată. Este interzisă atingerea sau zgărirea discului ceramic sau a comutatorului senzorului de nivel al apei. Nu utilizați detergent pentru curățarea niciunei părți a pulverizatorului. Deconectați unitatea de la sursa de alimentare atunci când curățați unitatea.
3. Dacă unitatea nu pulverizează după ce funcționează un anumit timp, vă rugăm să verificați și să

confirmați că există apă suficientă în vas. În timp, dacă lampa LED este de asemenea stinsă, vă rugăm să contactați serviciul pentru clienți.

4. Dacă unitatea pulverizează numai apă, înseamnă că aceasta este bună, dar apa din rezervor este murdară. În acest caz, trebuie să înlocuiți doar apa din rezervor și aparatul începe să funcționeze normal.
5. După aproximativ 2000 de ore de funcționare, nivelul de pulverizare este redus și necesită instalarea unui disc ceramic nou. Vă rugăm să contactați serviciul nostru de relații cu clienții.

GARANȚIA

Garanția se acorda conform normelor în vigoare valabile în fiecare țară. Garanția este valabilă doar în cazul utilizării normale a dispozitivului precum este descrisă în manualul utilizatorului. Se exclude de la această garanție, deteriorarea datorită unei cauze care nu are legătură cu dispozitivul. În mod particular, garanția nu se aplică dacă aparatul a fost deteriorat datorită unei coliziuni sau a unei căderi, a unei mișcări necorespunzătoare, a coectării dacă nu corespunde cu instrucțiunile sau cu condițiile specificate în acest manual, efectul sectorului de supra-tensiune, protecție inadecvată împotriva surselor de

căldură, umezeală sau îngheț.

Această garanție vă oferă drepturi specifice, dar dumneavoastră puteți dispune de alte drepturi ce pot varia de la stat la stat. Dacă din orice motiv acest produs necesită a fi returnat la magazinul de unde a fost achiziționat, acesta trebuie să fie ambalat în ambalajul/cutia originală.

Producătorul și distribuitorul își rezervă dreptul de a modifica aparatul (tehnic sau estetic) și/sau de a înlocui anumite piese, acolo unde este cazul, pentru a oferi întotdeauna un produs sigur și fiabil.

Si desea solicitar
 informaciones generale,
 si quiere hacer sugerencias
 o ayudarnos a mejorar
 nuestros servicios, y para
 cualquier información:
 atencioncliente@dmail.es

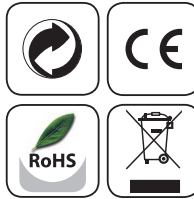

LÁMPARA DECORATIVA DE NIEBLA PARA CROMOTERAPIA Y AROMATERAPIA

MANUAL DE USUARIO

Gracias por adquirir la bombilla decorativa niebla de INNOFIT.

La función NIEBLA restaura el nivel adecuado de humedad dentro de casa y combate la electricidad seca y estática, aumentando la concentración de iones negativos.

La alternancia de luces y colores (CROMOTERAPIA) crea relajamiento y armonía.

Este producto ofrece un excelente bouquet de larga duración para difusión por todo el ambiente, simplemente adicionando algunas gotas de aceite esencial al agua (AROMATERAPIA), y/o aleja los mosquitos e insectos con la ayuda de aceites esenciales, como la cidronela, el geranio o el alecrín. Para un uso correcto del producto, lea atentamente todas las instrucciones abajo y guárdelas para futura consulta.

NORMAS DE SEGURIDAD

Antes de encender el aparato, asegúrese de que el voltaje indicado en la etiqueta de clasificación corresponde a la tensión de la red local.

Este aparato debe ser utilizado apenas para el fin para el que ha sido concebido y de acuerdo con las instrucciones de funcionamiento. Cualquier otra utilización será, por tanto, considerada abusiva y peligrosa.

Antes de utilizar el aparato, asegúrese de que no hay daños. En caso de duda, no lo utilice y contacte con un centro autorizado. En caso de daños o mal funcionamiento del aparato, apáguelo, no intente repararlo usted mismo, diríjase siempre a los centros autorizados.

A fin de proteger los niños de los riesgos de choques eléctricos, no deje el aparato sin vigilancia, cuando esté encendido. Consecuentemente, guárdelo fuera del alcance de niños.

Nunca utilice el aparato sin agua en el depósito. Use apenas agua del grifo limpia y fresca para rellenar el depósito (recomendamos el uso de agua descalcificada o destilada, si el agua del baño es dura).

Nunca gire la niebla hacia los niños, paredes y muebles o superficies que puedan ser dañadas por vapor. Como con cualquier otro dispositivo eléctrico, encienda y apague apenas con las manos secas.

Apague el aparato antes de desconectarlo del enchufe. Nunca utilice el aparato con un cable o enchufe

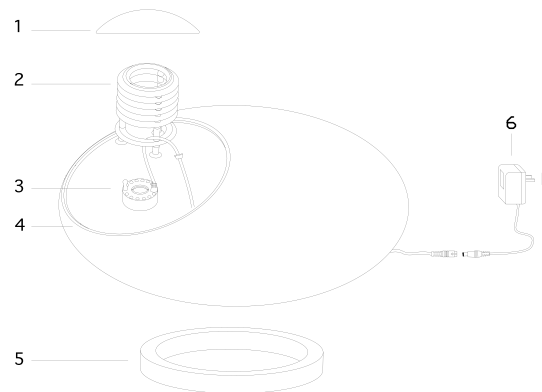

fe dañados, no intente reparar el producto por usted mismo, diríjase siempre a los centros autorizados.

Coloque siempre el humidificador en una superficie plana, lejos de fuentes de calor, rayos de sol, objetos cortantes y lejos de ordenadores o equipamientos electrónicos.

Nunca utilice un cable de extensión o un adaptador eléctrico. Mantenga el cable alejado de superficies calentadas y de áreas donde podría ser pisado o donde alguien pueda tropezar en él.

INSTRUCCIONES DE MONTAJE DE FUNCIONAMIENTO

Imagen 1:

1. tapa de vidrio
2. Soporte para protección de agua
3. Creador de niebla y bombillas LED
4. Copa de vidrio
5. Soporte en madera
6. Transformador

• Coloque la protección de agua, instalada en el aparato electrónico, en el centro de la copa de vidrio, pase el cable de alimentación a través del orificio de copa de vidrio. Llene hasta el pliegue de goma. (No tire del cable de energía en la copa para evitar la remoción del pliegue de goma.)

- Coloque la copa de vidrio en el soporte en madera.
- Coloque la tapa de vidrio pequeña en el soporte de la protección de agua.
- Llene la copa con agua hasta cerca de 1/3 " a partir de la parte inferior del borde de la copa. es mejor dejar 3 ~ 4 centímetros sin agua en el fabricante de niebla.
- Conecte el productor de niebla y la bombilla al transformador.
- Coloque el transformador en un local seco y lejos de la niebla.
- Ligue el transformador a la fuente de alimentación y el aparato comenzará a trabajar inmediatamente.

AVISO:

• Tenga cuidado con el interruptor del sensor de nivel de agua, no lo sujete para levantar el aparato para evitar que sufra arañazos o que golpee contra algún objeto, para no dañar el interruptor del sensor de nivel de agua.

• no mueva el productor de niebla ni la bombilla, ni tire del cable mientras el aparato esté en funciona-

mento.

• no ponga la mano sobre el disco de cerámica del productor de niebla cuando el aparato esté en funcionamiento; en caso contrario, la vibración ultrasónica podrá provocarle heridas, pero no por choque eléctrico.

LIMPEZA Y MANTENIMIENTO

1. Asegúrese de que coloca agua limpia y substituya periódicamente el agua en la copa de vidrio.

2. Limpie el disco de cerámica y la superficie del productor de niebla con un paño suave o un disco de algodón empapado en agua limpia. Está prohibido tocar o arañar el disco de cerámica o el interruptor del sensor de nivel de agua. No utilice jabón en polvo para limpiar cualquier parte del productor de niebla. Apague el aparato de la fuente de energía cuando lo limpie.

3. Si el aparato deja de generar niebla después ser utilizado durante algún tiempo, verifique y confirme

se existe agua suficiente en la copa. Mientras tanto, si la bombilla de LED también deja de funcionar, contacte con nuestro servicio de asistencia al cliente.

4. Si el aparato no genera vapor, pero apenas pulveriza agua, el aparato está operativo, pero el agua en el recipiente está sucia. Basta substituir el agua en el recipiente, debe volver a funcionar normalmente.

5. Después de utilizar durante algún tiempo (cerca de 2000 horas), la producción de niebla debe quedar reducida, siendo entonces necesario instalar un nuevo disco de cerámica. Entre en contacto con nuestro servicio de asistencia al cliente.

GARANTÍA

Garantía es válida para el uso normal del aparato tal como se define en el Guía del usuario.

Quedan excluidos de esta garantía, los daños debidos a una causa no relacionada con el dispositivo. En particular, la garantía no se aplica si la unidad ha sufrido daños a raíz de una colisión o una caída, un movimiento en falso, una conexión que no cumple con las instrucciones o requisitos especificada en este manual, el efecto de los rayos del sector de sobretensión, protección inadecuada contra el calor, la humedad o heladas.

Esta garantía le otorga derechos específicos, pero usted puede

tener otros derechos que varían de estado a estado dentro del la U.E.

IMPORTANTE: Si por cualquier razón este producto debiera ser devuelto a la tienda donde fue adquirido, debe acondicionarse en su embalaje, original con todos sus componentes, o de lo contrario no será efectiva su garantía.

Fabricante y distribuidor tiene el derecho de modificar el dispositivo (técnica y estéticamente) y / o substituir algunas partes, cuando sea necesario, de modo que la unidad esté siempre seguro y fiable.

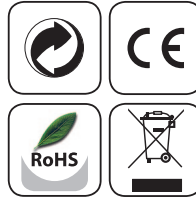

DEKORATIVNÍ LAMPY S VÝROBNÍKEM MLHY

UŽIVATELSKÁ PŘÍRUČKA

Děkujeme Vám za zakoupení dekorativní lampy Innofit.

Funkce mlžení obnoví správnou úroveň vlhkosti v interiéru a redukuje suchou a statickou elektřinu, zvýšením koncentrace záporných iontů.

Střídání světla a barev (CHROMOTERAPIE) Vám přinese relaxaci a harmonii.

Přidáním několika kapek esenciálního oleje do vody poskytnete tento přístroj dlouhotrvající vůni (AROMATÉRAPIE). Použitím rozmarýnového, geraniového nebo citronelového oleje může působit i jako účinný odpuzovač hmyzu.

pro správné použití si přečtěte níže uvedené pokyny a uchovávejte je pro budoucí použití.

BEZPEČNOSTNÍ NORMY

Před připojením spotřebiče se ujistěte, že údaje o napětí na spotřebiči jsou v souladu s údaji o napětí elektrické sítě.

Toto zařízení musí být používáno pouze pro účely popsané v této příručce.

Jakékoliv jiné použití je nevhodné a tudíž nebezpečné.

Před použitím spotřebiče se ujistěte, že není poškozený.

V případě pochybností přístroj nepoužívejte a kontaktujte prodejce nebo autorizovaný servis.

V případě poruchy spotřebič vypněte a kontaktujte autorizovaný servis.

Nepokoušejte se sami opravovat.

V zájmu ochrany dětí před úrazem elektrickým proudem nenechávejte přístroj bez dozoru, je-li zapojen.

Skladujte mimo dosah dětí.

Nikdy přístroj nezapínejte, není-li v nádrži voda. K plnění nádrže používejte pouze čistou, studenou vodu z kohoutku (v případě tvrdé vody se doporučuje používat vodu destilovanou).

Nikdy nesměřujte proud mlhy na osoby, zdi, nábytek atd., mohlo by dojít ke zranění či poškození párou.

Jako u ostatních elektrických zařízení zapojujte a odpojíte přístroj suchýma rukama.

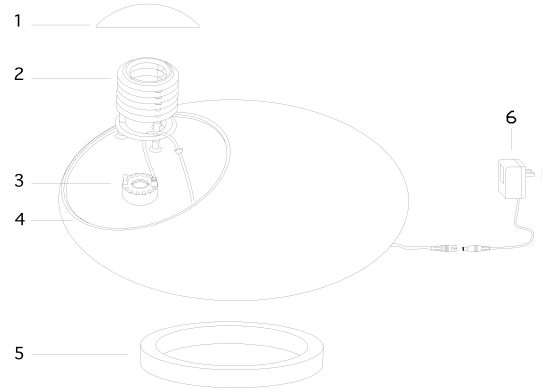

Před odpojením ze sítě přístroj odpojte.

Nikdy nepoužívejte přístroj s poškozenou zástrčkou nebo přívodním kabelem, nepokoušejte se přístroj sami opravovat.

Přístroj vždy umístěte na rovný povrch, daleko od zdrojů tepla, slunečních paprsků, ostrých předmětů, daleko od počítačů a elektronických zařízení.

Nepoužívejte prodlužovací kabely ani adaptéry. Udržujte kabel daleko od horkých povrchů a prostorů, kde o něj můžete zakopnout.

NÁVOD K MONTÁŽI A OBSLUZE

Obrázek 1:

1. Skleněný kryt
2. Stojánek krytu na vodu
3. Výrobník mlhy a LED světlo
4. Skleněná mísa
5. Dřevěný stojánek
6. Transformátor

• Umístěte vodní kryt, který byl instalován do centra skleněné mísy, vytáhněte napájecí kabel otvorem skleněné mísy.

- Umístěte skleněnou mísu na dřevěný podstavec.
- Umístěte malý skleněný kryt na stojánek krytu na vodu.
- Naplňte nádobu vodou. Je lepší, aby vodní hladina byla 3-4 cm nad výrobníkem mlhy.
- Připojte výrobník mlhy a světlo do transformátoru.
- Umístěte transformátor na suché místo, mimo dosah mlhy.
- Zapojte transformátor ke zdroji napájení a přístroj začne okamžitě pracovat.

VAROVÁNÍ:

• Nepohybujte výrobníkem mlhy a lampou, nevytahujte napájecí kabel, je-li lampa v provozu.

• Nedávejte ruce nad keramický disk s výrobníkem mlhy, je-li v provozu. Ultrazvukové vibrace Vám mohou ublížit.

ČIŠTĚNÍ A ÚDRŽBA

1. Ujistěte se, že naléváte čistou vodu a vyměňte včas vodu ve skleněné míse za čistou.

2. Keramický disk a povrch výrobníku mlhy očistěte měkkým hadříkem nebo vatovým tamponem namočeným v teplé vodě. Dávejte pozor, abyste nepoškrábali keramický disk nebo senzorový spínač. Nepoužívejte žádný čisticí prášek na čištění výrobníku mlhy. Při čištění odpojte přístroj od zdroje elektrické energie.

3. Pokud přístroj po spuštění neprodukuje mlhu, ujistěte se, že je v misce dostatek mlhy.

4. Pokud přístroj nevytváří mlhu, ale pouze vodní sprej, přístroj je v pořádku, ale voda v nádobě je špinavá. Stačí vyměnit vodu a přístroj začne normálně pracovat.

5. Po nějakém čase provozu (cca 2000 hodin) začne lampa produkovat menší množství mlhy. Poté je třeba instalovat nový keramický disk.

ZÁRUKA

Tato záruka na výrobek je platná pro běžné používání zařízení, jak jsou definovány v uživatelské příručce. Záruka se nevztahuje, pokud dojde k poškození v důsledku špatné manipulace s přístrojem. Zejména, záruka se nevztahuje, pokud přístroj byl poškozen po nehodě nebo pádu, chybným krokem, špatným připojením, které není v souladu s pokyny nebo požadavky uvedené v této příručce, vlivem přepětí, nedostateč-

nou ochranou proti teplu, vlhkosti nebo mrazu. Pokud z nějakého důvodu tento výrobek musí být vrácen do skladu, nebo na prodejnu, kde jste jej zakoupili, musí být vždy zabalen v původním obalu a balení. Výrobce si vyhrazuje právo, provést na přístroji změny ELEKTRICKÉ - TECHNICKÉ - ESTETICKÉ nebo nahradit některé díly, pokud to uzná za vhodné, a vždy nabídnou spolehlivost, odolnost a pokročilou technologii.