

EN**English,1****I****Italiano,13****F****Français,25****DE****Deutsch,37****NL****Nederlands,49****ES****Español,61****PT****Português,73****IDC 75**

! Keep this manual at hand for immediate reference whenever necessary. Always store this manual close to the tumble dryer and remember to pass it on to any new owners when selling or transferring the appliance, so they may familiarise with the warnings and suggestions herein contained.

! Read these instructions carefully: the following pages contain important information on installation and useful suggestions for operating the appliance.

Contents

Important information, 2-3

Installation, 4

Where to install the tumble dryer
Ventilation
Electrical connections
Preliminary information

Description of the tumble dryer, 5

Features
Control panel

How to carry out a drying cycle, 6

Starting a drying programme

Drying settings, 7

Drying times
Drying programmes and options

Laundry, 8

Sorting laundry
Care labels
Special items

Warnings and suggestions, 9

General safety

Information on recycling and disposal
Saving energy and respecting the environment

Care and maintenance, 10

Disconnecting the power supply
Cleaning the filter after each cycle
Checking the drum after each cycle
Emptying the water container after each cycle
Cleaning the condenser unit
Cleaning the tumble dryer

Troubleshooting, 11

Assistance, 12

Spare parts

Important information

EN

To ensure that the condenser dryer functions efficiently, the following routine maintenance procedures must be carried out:

Fluff filter – CLEAN off any fluff build-up on the filter after each drying cycle.

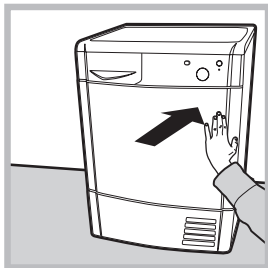

Step 1
Open the dryer door by pressing it as shown in the picture.

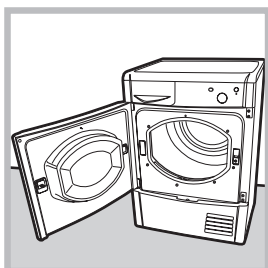

Step 2
Pull out the filter (using two fingers).

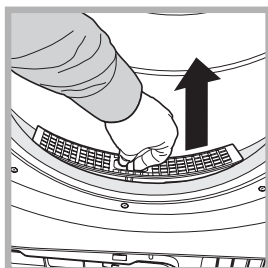

Step 3
Clean off any fluff build-up on the internal surface of the filter net.

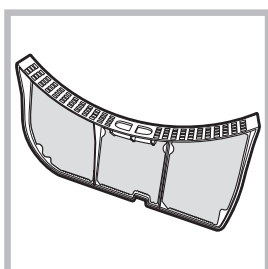

Step 4
Replace the filter – never operate the dryer without the filter in place.

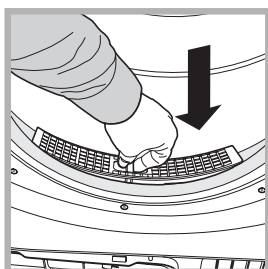

Failure to clean the filter after each drying cycle will reduce drying performance. The machine will take longer to dry and it will consume more energy.

Water container – empty the water container after each drying cycle.

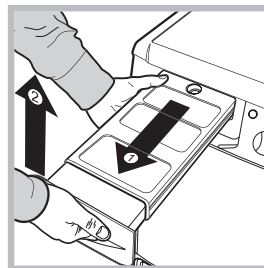

Step 1
Pull the water container towards you and remove it completely from the dryer.

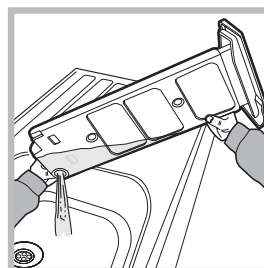

Step 2
Empty all the water in the water container.

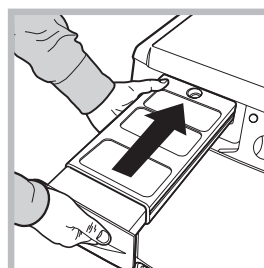

Step 3
Replace the water container making sure that it is securely fixed.

Failure to empty the water container may cause the following:

- The dryer stops heating (thus the load may still be damp at the end of the drying cycle).
- The “Empty water container” light lights up to signal that the water container is full.

Filling of the Water Container

When the dryer is first used water will not immediately enter the water container as the pump needs to be primed. This is done automatically and will take a few minutes, during this period the efficiency of the drying process is not affected.

Condenser unit - remove any fluff build-up from the condenser on a monthly basis.

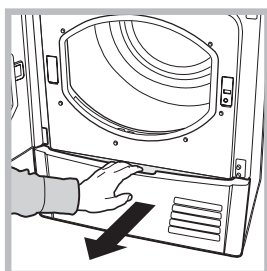

Step 1
Open the condenser cover
- grip the handle and pull
towards you.

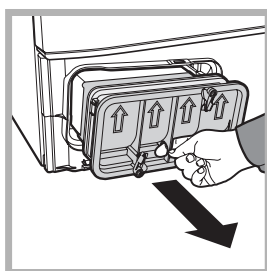

Step 2
Remove the condenser by
turning the 3 catches, then pull
the condenser towards you. (It is
normal for some residual water
to be left in the tubes).

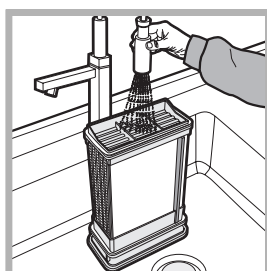

Step 3
Clean the condenser with running
water over the rear side to
remove any fluff deposits.

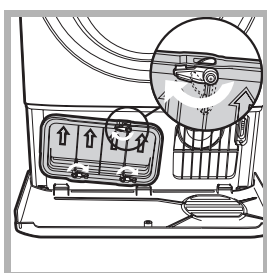

Step 4
Replace the condenser unit;
make sure that the unit is
securely in place, that all 3
catches are fixed and that the
position arrows on the front end
of the condenser are pointing
upwards.

Failure to clean the condenser unit may cause premature faults to the dryer.

Installation

EN

Where to install the tumble dryer

• Install the dryer far from gas ranges, stoves, radiators or hobs, as flames may damage it. If the dryer is installed below a worktop, ensure there are 10 mm between the upper panel of the dryer and any objects above it, and 15 mm between the sides of the machine and the walls or furniture units adjacent to it. This ensures adequate air circulation.

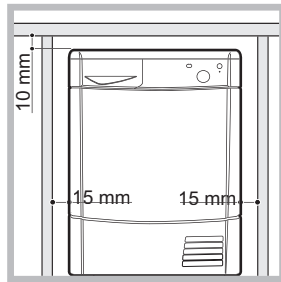

Ventilation

• The room must be adequately ventilated while the dryer is running. Make sure that the dryer is installed in a room free of humidity and with adequate air circulation. The flow of air around the dryer is essential to allow water to condense during drying; the dryer will not function properly if it is placed in an enclosed space or inside a cabinet.

! Some condensation may form if the dryer is used in a small or cold room.

! We do not recommend that the dryer is installed in a cupboard but the dryer must never be installed behind a lockable door, a sliding door or a door with a hinge on the opposite side to that of the dryer door.

Water drain

If your dryer is installed next to a drain the water can be plumbed into this drain. This does away with the need to empty the water container. If the dryer is stacked onto or installed next to a washing machine it can share the same drain. The height of the drain must be less than 3' (1 m) from the bottom of the dryer.

Remove existing hose from position shown in picture A and fit a suitable length of hose and connect as shown in picture B.

! Make sure that the hose is not squashed or kinked when the dryer is in its final location.

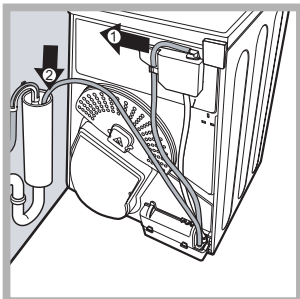

Picture A

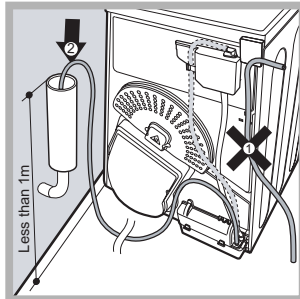

Picture B

Electrical connections

Before plugging the appliance into the socket, check the following:

- Make sure your hands are dry.
- The socket must have an earth connection.
- The socket must be able to withstand the machine's maximum power output as indicated on the data plate (see *Description of the tumble dryer*).
- The power supply voltage must fall within the values indicated on the data plate (see *Description of the tumble dryer*).
- The socket must be compatible with the machine's plug. If not, either the socket or the plug must be replaced.

! Do not use extension cords.

! The tumble dryer must not be installed in outdoor spaces, even if sheltered. It may be very dangerous to expose this appliance to rain and thunderstorms.

! Once dryer installation is complete, the electric cord and plug must be at hand.

! The electric cord must not be bent or crushed.

! If the plug to be replaced is of the moulded-on type, it must be disposed of in a safe way. DO NOT leave it where it can be plugged into a socket and cause electric shocks. {}

! The electric cord must be regularly checked and replaced with a cord specifically designed for this dryer; it must then be installed by an authorised technician only (see *Assistance*). New or longer electric cords are supplied by authorised dealers at a supplementary cost.

! The manufacturer declines all responsibility for failure to observe these instructions.

! When in doubt about the above indications, contact a qualified electrician.

Preliminary information

Once the tumble dryer is installed, clean the inside of the drum before operating it and remove any dirt accumulated during transportation.

Description of the tumble dryer

Opening the door

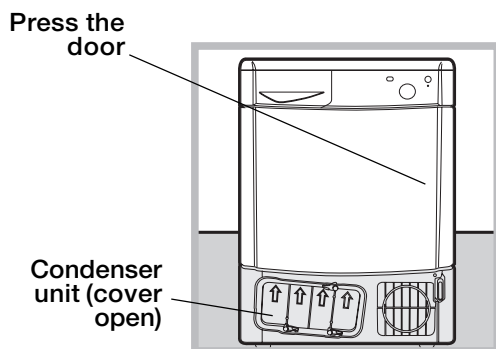

Features

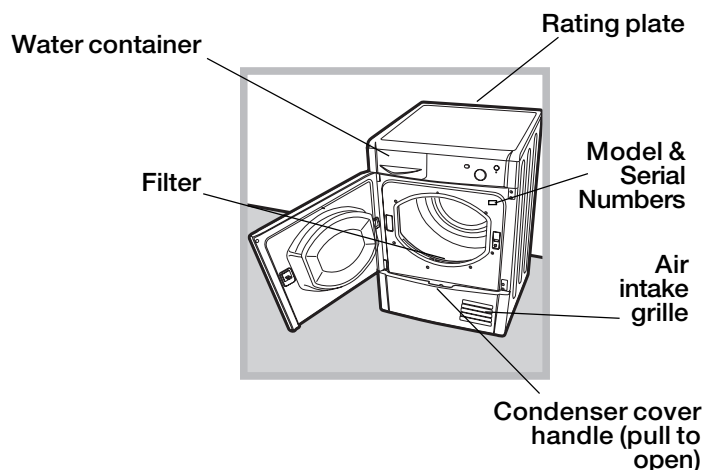

EN

Control panel

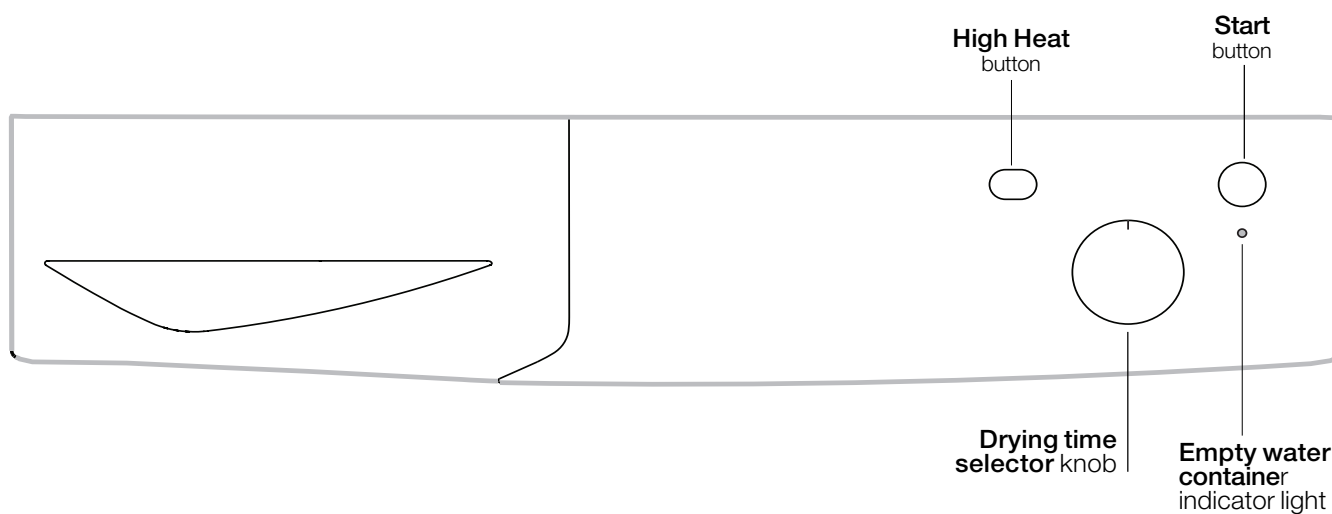

Drying time selector knob

This is used to set the drying time: turn the knob in a clockwise direction until the indicator is set to the desired drying time (see *Drying settings*). Do not attempt to turn the knob anticlockwise.

High Heat button

It can be used to customise the selected programme in accordance with your own requirements.

START button

Press the button to begin drying.

Empty water container indicator light

The "Empty water container" indicator light  signals that the water container must be emptied.

If the container becomes full during the programme, the tumble dryer will automatically start the cold air cycle.

In order to avoid this procedure, always empty the water container after using the tumble dryer (see *Care and maintenance*).

How to carry out a drying cycle

EN

Starting a drying programme

1. Plug the dryer into the power supply socket.
2. Select a suitable drying programme for the type of laundry (see *Laundry*).
3. Open the door, ensure that the filter is clean and securely placed and that the water container is empty and correctly slotted (see *Care and maintenance*).
4. Load the machine, making sure that no piece of laundry gets between the door and the relative seal. Close the door.
5. Turn the “Drying time selector” knob until the indicator is pointing towards the most suitable drying time for the type of fabric in that load. Use the table to check the relationship between fabric type and load capacity (see *Drying settings*), and make sure you are familiar with the instructions provided for each type of fabric (see *Laundry*). Do not attempt to turn the knob anticlockwise.
6. If necessary, set the temperature using the HIGH HEAT button.
7. Press the START button to start the drying cycle.
Laundry can be checked while the drying programme runs and any garments already dry can be removed, while drying continues for the remaining items. After closing the door, press the START button to resume machine operation.
8. The final COLD DRYING phase (i.e. the fabrics are cooled) activates during the last few minutes of the drying programme; always allow this phase to terminate.
9. Open the door, remove the laundry then clean the filter and replace it. Empty the water container and put it back in its slot (see *Care and maintenance*).
10. Disconnect the dryer from the power supply.

Drying times

The drying time depends on the size of the load and on the type of fabric it contains (see *Table*).

The cold drying cycle runs during the final 10 minutes of the programme.

! For large loads, select the High Heat option if available.

EN

Fabric	Load						
	1 kg	2 kg	3 kg	4 kg	5 kg	6 kg	7 kg
Cotton – high heat	30 - 40 minutes	40 - 55 minutes	55 - 70 minutes	70 - 80 minutes	80 - 90 minutes	95 - 120 minutes	120 - 140 minutes
Synthetics – high heat	40 - 50 minutes	50 - 70 minutes	70 - 90 minutes	-	-	-	-
Acrylics – low heat	40 - 60 minutes	55 - 75 minutes	-	-	-	-	-

Drying times are approximate and may vary depending on the following:

- Amount of water retained by items after the spin cycle: towels and delicate items retain a lot of water.
- Fabrics: items of the same fabric, but with different texture and thickness may have different drying times.
- Amount of laundry: single items and small loads will take a short time to dry.
- Drying: if items are to be ironed, they can be removed from the dryer while still slightly damp. Items that require complete drying can be left longer.
- Temperature of the room: the lower the temperature of the room, the longer it will take for the dryer to dry clothing.
- Bulk: certain bulky items require special care during the drying process. We suggest removing these items and replacing them in the dryer once they have been shaken out: repeat this procedure several times during the course of the drying cycle.

! Do not over-dry items.

All fabrics contain natural dampness which helps to keep them soft and fluffy.

Drying programmes and options

Refresh

A short programme suitable for refreshing fibres and garments through the emission of cool air. It lasts about **10** minutes.

! As this is not a drying programme, it is not to be used for garments that are still wet.

High Heat button

The high heat button selects the drying temperature. When the button is out low heat is selected and when it is pushed in high heat is selected.

Laundry

EN

Sorting laundry

- Check the symbols on the care labels of the various garments to verify whether the garments can be safely tumble dried.
- Sort laundry according to the type of fabric.
- Empty all pockets and check for loose buttons.
- Close zips and hooks and fasten belts and strings without tightening them.
- Wring out garments to remove the maximum amount of water possible.

! Do not load the dryer when garments are dripping wet.

Maximum load sizes

Do not overload the drum.

The following values indicate the weight of dry garments:

Natural fibres: maximum **7 kg**

Synthetic fibres: maximum **3 kg**

! Do not overload the dryer as this may result in reduced drying performance.

Typical weights

Note: 1 kg = 1000 g

Garments		
Blouse	Cotton	150 g
	Other	100 g
Dress	Cotton	500 g
	Other	350 g
Jeans		700 g
10 Nappie		1,000 g
Shirt	Cotton	300 g
	Other	200 g
T-shirt		125 g





Household linen		
Duvet cover (double bed)	Cotton	1,500 g
	Other	1,000 g
Large tablecloth		700 g
Small tablecloth		250 g
Tea cloth		100 g
Bath towel		700 g
Hand towel		350 g
Double bed sheet		500 g
		350 g
Single bed sheet		

When mixing synthetic fibres with cotton garments, the latter may still be damp at the end of the drying cycle. If this happens, simply put them through a short drying cycle.

Note: when setting the duration of the drying cycle, remember that the cold drying phase runs during the last 10 minutes, during which the dryer does not dry the garments.

Care labels

Always check the care labels, especially when placing garments in the tumble dryer for the first time. Below are the most commonly used symbols:

-  May be tumble dried.
-  Do not tumble dry.
-  Tumble dry – high heat.
-  Tumble dry – low heat.

Items not suitable for tumble drying:

- Items containing rubber parts or similar materials, or plastic film covering (pillows, cushions or PVC sports jackets), any type of inflammable object or objects containing inflammable substances (used towels containing hairspray).
- Glass fibres (certain types of draperies).
- Items which have been previously dry cleaned.
- Items marked with the ITLC symbol (“Special garments”) , which may be washed using special household products. Follow instructions carefully.
- Large bulky items (duvets, sleeping bags, pillows, cushions, etc.) that expand when dried and hamper air circulation inside the tumble dryer.

Special items

Blankets and bedcovers: acrylic items (Acilian, Courtelle, Orion, Dralon) must be dried with great care at low heat. Avoid drying for long periods.

Creased or pleated garments: read the drying instructions supplied by the manufacturer.

Starched garments: do not dry together with non-starched items. Remove the maximum amount of starch solution possible before placing these items in the dryer. Do not over-dry: starch turns powdery leaving garments limp – this defeats its purpose.

Warnings and suggestions

! This appliance was designed and manufactured in compliance with current international safety standards. The following information is provided for safety reasons and must be read carefully.

General safety

- This tumble dryer must not be used by persons (including children) with physical, sensory or mental impairments or with little experience and knowledge of the appliance, unless they are supervised or have been adequately instructed on its use by the person responsible for their safety.
- This tumble dryer is designed for domestic and non-professional use.
- Do not touch the appliance while barefoot or with wet hands or feet.
- Unplug the appliance by pulling on the plug, not the cord.
- Do not allow children near the appliance while it is in function. After use, switch the appliance off and unplug it. Keep the appliance door closed to prevent children using it as a toy.
- Children must be supervised to ensure that they do not play with the appliance.
- The appliance must be correctly installed and receive adequate ventilation. The air intake on the front part of the dryer and the air vents on the rear must never be obstructed (see *Installation*).
- Never use the dryer on carpeting with high pile as this may prevent air from entering the dryer from the base.
- Check whether the dryer is empty before loading it.
-  The rear part of the dryer may become very hot: do not touch it while the appliance is in function.
- Do not use the dryer unless the filter, water container and condenser are properly positioned (see *Maintenance*).
- Do not use liquid fabric softener in the dryer; add it to the final rinse of the wash cycle.
- Do not overload the dryer (see *Laundry for the maximum load sizes*).
- Do not add items that are dripping wet.
- Tumble dry items only if they have been washed with water and detergent, and have been rinsed and put through a spin cycle. Drying items that have NOT been washed with water may cause the risk of fire.
- Always read the instructions on the care label carefully (see *Laundry*).
- Do not tumble dry items that have been treated with chemical products.
- Never tumble dry items that are contaminated with inflammable substances (cooking oil, acetone, alcohol, petrol, kerosene, stain removers, turpentine, waxes, wax removers and hairspray), unless they have been washed in hot water with an extra amount of detergent.
- Do not tumble dry rubber, rubber-backed articles and garments, cushions with foam rubber padding, latex foam, rubber, plastic, shower caps, water-resistant fabrics, nappy pants or liners, polyethylene and paper.
- Remove all objects from pockets, particularly lighters (risk of explosion).
- Do not tumble dry large, excessively bulky items.
- Do not tumble dry acrylic fibres at high temperatures.

- Complete each programme with the relative cold drying phase.
- Do not switch the tumble dryer off if items that are still warm are inside it.
- Clean the filter after each use (see *Care and maintenance*).
- Empty the water container and put it back in place after each use (see *Care and maintenance*).
- Clean the condenser unit regularly (see *Care and maintenance*).
- Do not allow lint to build up around the tumble dryer.
- Avoid climbing on the top of the dryer as this may damage the appliance.
- Always comply with electrical regulations and requirements (see *Installation*).
- Always purchase original accessories and spare parts (see *Assistance*).

! **WARNING:** Never stop the dryer before the end of the drying cycle unless all items have been quickly removed and hung in order to dispel heat.

Information on recycling and disposal

As part of our continual commitment towards environmental protection, we reserve the right to use recycled quality components to reduce costs for our customers and to minimise materials wastage.

- Disposing of the packaging materials: follow local regulations to allow for recycling of packaging materials.
- In order to minimise the risk of injury to children, remove the door and plug, then cut the power supply cord flush with the appliance. Dispose of these parts separately to prevent the appliance from being connected to a power supply socket.

Disposal of old household appliances



European Directive 2002/96/EC concerning Waste Electrical and Electronic Equipment (WEEE) states that household appliances should not be disposed of using the normal solid urban waste cycle. Exhausted appliances should be collected separately in order to optimise the cost of re-using and recycling materials comprising the machine, while preventing potential damage to public health and the environment. The crossed-out wheeled bin symbol appears on all products to remind owners of the obligations regarding separate waste collection.

Owners should contact their local authorities or appliance dealers for further information concerning the correct disposal of household appliances.

Saving energy and respecting the environment

- Wring out items before tumble drying them to remove the maximum amount of water possible (if they are previously washed in a washing machine, select a spin cycle). This ensures that energy is saved during tumble drying.
- Always use the tumble dryer at full load to save energy: single items and small loads may take longer to dry.
- Clean the filter at the end of each cycle to reduce energy consumption costs (see *Care and maintenance*).

Care and maintenance

EN

Disconnecting the power supply

! Disconnect the dryer when not in use or during cleaning and maintenance operations.

Cleaning the filter after each cycle

The filter is a fundamental component of the dryer: its function is to collect lint and fluff that form during drying. Clean the filter once drying is completed, by rinsing it under running water or cleaning it with a vacuum cleaner. Should the filter become clogged, the flow of air inside the dryer will be seriously hampered: drying times becomes longer and more energy is consumed. Moreover, the dryer may become damaged.

The filter is located in front of the dryer seal (see *Picture*). Removing the filter:

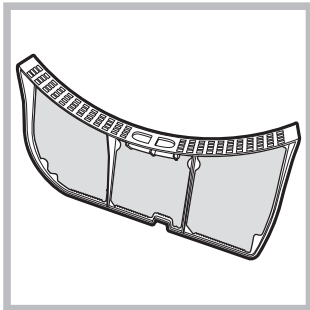

1. Pull the filter's plastic handle upwards (see *Picture*).
2. Clean the fluff off the filter and replace it correctly. Ensure that the filter is pushed fully home.

! Do not use the dryer unless the filter has been replaced in its holder.

Checking the drum after each cycle

Rotate the drum manually to remove smaller items (handkerchiefs) that could have been left inside the dryer.

Cleaning the drum

! Avoid using abrasives, steel wool or stainless steel cleaning agents to clean the drum.

A coloured film may appear on the stainless steel drum surface: it may be caused by a combination of water and/or cleaning agents such as wash-softeners. This coloured film does not affect the dryer's performance.

Emptying the water container after each cycle

Remove the water container and empty it into a sink or other suitable drain outlet, then replace it correctly. Always check the water container and empty it before starting a new drying cycle.

Cleaning the condenser unit

- Remove the condenser (see *Picture below*) unit regularly (monthly) and clean off any fluff deposits from the plates by rinsing it with cold water running on the rear end of the condenser.

Removing the condenser:

1. Disconnect the dryer from the power supply and open the door.
2. Open the condenser cover (see *Picture below*), unlock the three catches by turning them 90° anti-clockwise, then pull on the grip to remove the condenser.
3. Clean the surface of the seals and replace the unit with the arrows pointing upwards, while making sure that the catches are securely fixed.

Cleaning the tumble dryer

- The external metal, plastic and rubber parts can be cleaned with a damp cloth.
- Clean the front air intake grille regularly (every 6 months) with a vacuum cleaner to remove any lint, fluff or dust deposits. Furthermore, remove any lint deposits from the front part of the condenser and from the filter area, using a vacuum cleaner every so often.

! Do not use solvents or abrasives.

! Have the dryer checked regularly by authorised technical personnel in order to ensure that the electrical and mechanical parts work safely (see *Assistance*).

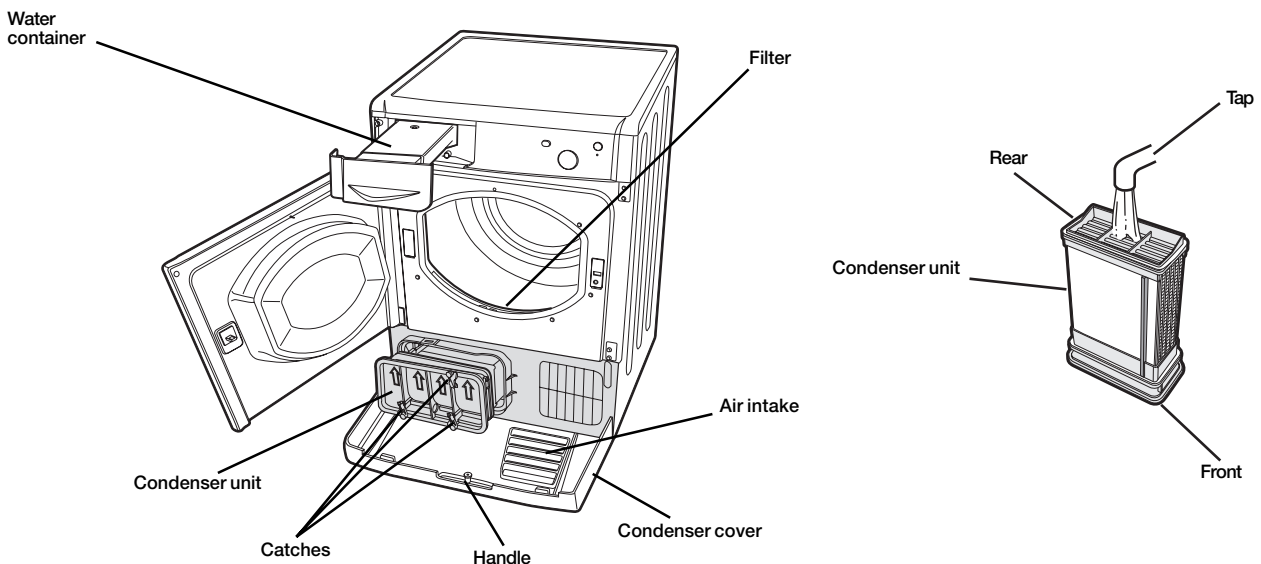

If you feel that the dryer is not working properly, consult the following troubleshooting suggestions before contacting the Technical Assistance Centre (see *Assistance*).

Problem:**Possible causes / Solutions:****The dryer does not start.**

- The plug has not been inserted far enough into the socket to make contact.
- There has been a power cut.
- The fuse has blown. Try connecting another appliance to the same socket.
- If an extension cord is used, try connecting the dryer plug directly into the socket.
- The door has not been closed properly.
- The programme has not been set correctly (see *How to carry out a drying cycle*).
- The START button has not been pressed (see *How to carry out a drying cycle*).

Drying times are too long.

- The filter has not been cleaned (see *Care and maintenance*).
- The water container must be emptied? The “Empty water container” indicator light is on (see *Care and maintenance*).
- The condenser needs to be cleaned (see *Care and maintenance*).
- An incorrect drying time was selected for the type of load (see *Laundry*).
- The air intake grille is blocked (see *“Installation” and “Care and Maintenance”*).
- The items are too wet (see *Laundry*).
- The dryer is overloaded (see *Laundry*).

The dryer is noisy during the first few minutes of operation.

- This is normal, especially if the dryer has not been used for a long time. If the noise persists during the entire cycle, contact the Technical Assistance Centre.

Assistance

EN

Before contacting the Technical Assistance Centre:

- Follow the troubleshooting guide to check whether problems can be solved personally (*see Troubleshooting*).
- If not, switch the dryer off and contact the Technical Assistance Centre closest to you.

Provide the following data when contacting the Technical Assistance Centre:

- name, address and postal code
- telephone number
- type of malfunction
- date of purchase
- the appliance model (Mod.)
- the dryer's serial number (S/N)

This information can be found on the data plate located behind the door.

Spare parts

This dryer is a complex machine. Attempting to repair it personally or with the aid of an unqualified personnel may put the safety of people at risk, damage the machine or invalidate the spare parts guarantee.

Always contact a qualified technician when experiencing problems with this machine. The spare parts were designed exclusively for this machine and should not be used for any other purpose.



This appliance conforms to the following EEC directives:

- 2006/95/EC (Low Voltage Directive)
- 89/336/EEC, 92/31/EEC, 93/68/EEC (Electromagnetic Compatibility Directive).

IT

Italiano

IDC 75

! Tenere a portata di mano il presente libretto così da poterlo consultare facilmente a ogni evenienza. Tenere il libretto sempre vicino all'asciugatrice; nel caso in cui l'apparecchio venga venduto o ceduto ad altre persone, ricordarsi di consegnare loro questo libretto, così da permettere anche ai nuovi possessori di conoscere le avvertenze e i suggerimenti sull'utilizzo dell'asciugatrice.

! Leggere attentamente queste istruzioni: le pagine che seguono contengono importanti informazioni sull'installazione e utili suggerimenti sul funzionamento dell'elettrodomestico.

Indice

Informazioni importanti, 14-15

Installazione, 16

Dove installare l'asciugatrice
Aerazione
Collegamento elettrico
Informazioni preliminari

Descrizione dell'asciugatrice, 17

Caratteristiche
Pannello comandi

Come effettuare un'asciugatura, 18

START di un'asciugatura

Impostazione dell'asciugatura, 19

Tempi di asciugatura
Programmi e opzioni di asciugatura

Bucato, 20

Suddivisione del bucato
Etichette di manutenzione
Capi particolari
Tempi di asciugatura

Avvertenze e suggerimenti, 21

Sicurezza generale
Informazioni per riciclaggio e smaltimento
Risparmio energetico e rispetto dell'ambiente

Cura e manutenzione, 22

Interruzione dell'alimentazione elettrica
Pulizia del filtro dopo ogni ciclo
Controllo del cestello dopo ogni ciclo
Svuotamento del contenitore di raccolta dell'acqua dopo ogni ciclo
Pulizia dell'unità di condensazione
Pulizia dell'asciugatrice

Problemi e soluzioni, 23

Assistenza, 24

Ricambi

Informazioni importanti

IT

Per un funzionamento efficiente dell'asciugatrice a condensazione è necessario seguire lo schema di manutenzione regolare indicato qui sotto:

Filtro per lanugine – È NECESSARIO pulire la lanugine che si deposita sul filtro dopo ogni ciclo di asciugatura.

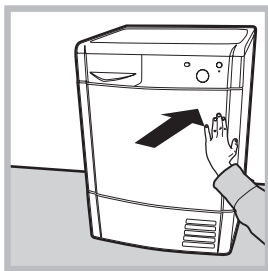

Fase 1
Aprire lo sportello dell'asciugatrice premendolo come indicato nella figura.

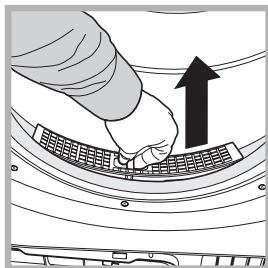
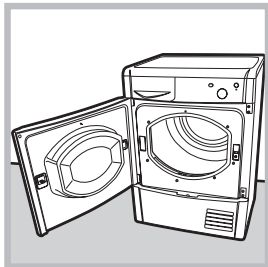

Fase 2
Estrarre il filtro (usando due dita).

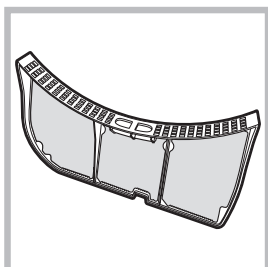

Fase 3
Pulire eventuali depositi di lanugine dalla superficie interna della rete del filtro.

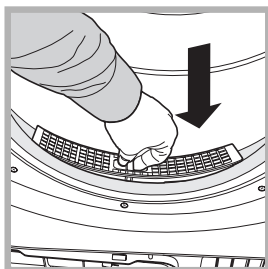

Fase 4
Reinstallare il filtro – Non attivare mai l'asciugatrice senza il filtro inserito in posizione.

La mancata pulizia del filtro dopo ogni ciclo di asciugatura influisce sulle prestazioni di asciugatura della macchina, che impiega più tempo ad asciugare e, di conseguenza, consuma più elettricità durante l'asciugatura.

Contenitore di raccolta dell'acqua – È necessario svuotare il contenitore di raccolta dell'acqua dopo ogni ciclo di asciugatura.

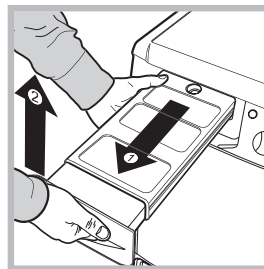

Fase 1
Tirare il contenitore di raccolta dell'acqua verso di voi e rimuoverlo completamente dall'asciugatrice.

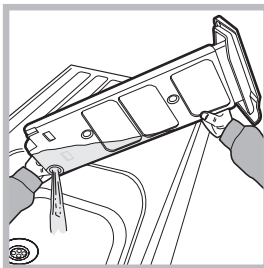

Fase 2
Svuotare tutta l'acqua raccolta nel contenitore.

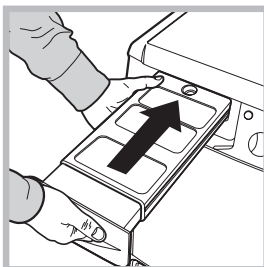

Fase 3
Reinstallare il contenitore di raccolta dell'acqua accertandosi che sia inserito completamente in sede.

Il mancato svuotamento del contenitore di raccolta dell'acqua potrebbe causare:
- L'arresto del riscaldamento della macchina (quindi il carico potrebbe essere ancora umido alla fine del ciclo di asciugatura).
- Il led "Svuotare vaschetta" si illumina per avvertire che il contenitore è pieno.

Caricamento del sistema di raccolta dell'acqua
Quando l'asciugatrice è nuova, il contenitore di raccolta dell'acqua non raccoglie finché il sistema non viene caricato. Questa operazione può impiegare 1 o 2 cicli di asciugatura. Una volta caricato, il sistema raccoglie acqua a ogni ciclo.

Unità di condensazione - È necessario pulire la lanugine dal condensatore ogni mese.

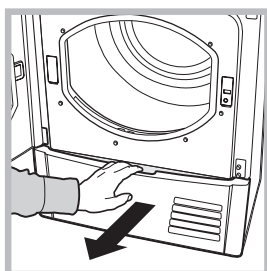

Fase 1
 Aprire il coperchio del condensatore
 - tenere la maniglia e tirare verso di voi.

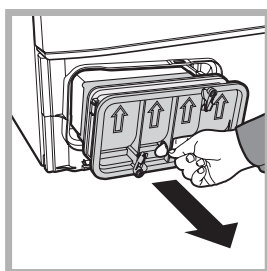

Fase 2
 Rimuovere il condensatore ruotando le 3 clip, quindi tirare il condensatore verso di voi.
 (Potrebbe essere presente acqua nei tubi: ciò è normale).

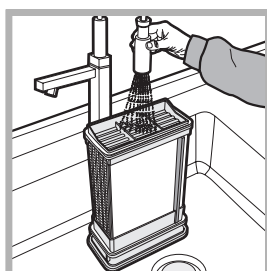

Fase 3
 Pulire il condensatore con acqua facendola scorrere dalla parte posteriore così da rimuovere eventuali depositi di lanugine.

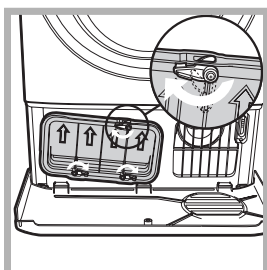

Fase 4
 Reinstallare l'unità di condensazione; assicurarsi che il gruppo sia completamente inserito in sede, che tutte e 3 le clip siano fissate e che le frecce di posizionamento sulla parte anteriore del condensatore siano dirette verso l'alto.

La mancata pulizia del condensatore potrebbe causare un guasto anticipato all'asciugatrice.

Installazione

IT

Dove installare l'asciugatrice

• Le fiamme possono danneggiare l'asciugatrice, che deve pertanto essere installata lontano da cucine a gas, stufe, termosifoni o piani di cottura. Se l'elettrodomestico deve essere installato sotto un banco da lavoro è necessario lasciare uno spazio di 10 mm tra il pannello superiore dell'elettrodomestico e altri oggetti posti sopra di esso, e uno spazio di 15 mm tra i lati dell'elettrodomestico e le pareti o gli arredi accanto a esso. In questo modo viene garantita una sufficiente circolazione d'aria.

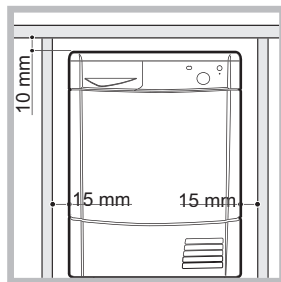

Aerazione

• Quando l'asciugatrice è attiva deve essere presente una sufficiente aerazione. Assicurarsi di installare l'asciugatrice in un ambiente non umido e dotato di un'adeguata circolazione d'aria. Il flusso d'aria attorno all'asciugatrice è fondamentale per consentire la condensazione dell'acqua prodotta durante il lavaggio; l'asciugatrice non funziona correttamente se posizionata in uno spazio chiuso o all'interno di un mobile.

! Se l'asciugatrice viene utilizzata in una stanza piccola o fredda è possibile che si generi un po' di condensa.

! Non è consigliabile installare l'asciugatrice in un armadio; l'elettrodomestico non deve mai essere installato dietro una porta chiudibile a chiave, una porta scorrevole o una porta con cardine sul lato opposto dello sportello dell'asciugatrice.

Scarico dell'acqua

Se la macchina viene collocata vicino a un tubo di scarico è possibile far defluire l'acqua condensata direttamente senza dover impiegare il contenitore di raccolta dell'acqua. In questo caso non è più necessario svuotare il contenitore di raccolta dell'acqua dopo ogni ciclo.

Se l'asciugatrice viene posizionata sopra o di fianco a una lavatrice può condividere lo stesso scarico. È sufficiente scollegare il tubo indicato alla figura **A** e collegarlo allo scarico. Se lo scarico si trova più lontano della lunghezza del tubo, per raggiungerlo è possibile acquistare e collegare un tubo di diametro identico e della lunghezza necessaria.

Per installare il nuovo tubo è sufficiente sostituire quello esistente come indicato alla figura **B** inserendolo nella stessa posizione.

! Lo scarico deve trovarsi 1 m più in basso rispetto al fondo dell'asciugatrice.

! Dopo avere installato l'asciugatrice accertarsi che il tubo di scarico non sia piegato né contorto.

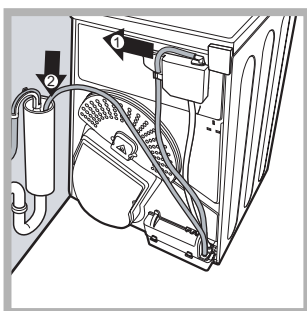

Fig. A

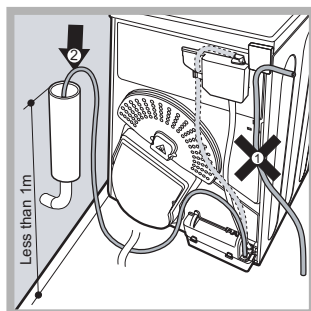

Fig. B

Collegamento elettrico

Prima di inserire la spina nella presa elettrica verificare quanto segue:

- Accertarsi che le mani siano asciutte.
- La presa deve essere dotata di messa a terra.
- La presa deve essere in grado di supportare la potenza massima prevista per la macchina, indicata sulla targhetta dei dati di esercizio (vedi *Descrizione dell'asciugatrice*).
- La tensione di alimentazione deve essere compresa nei valori indicati sulla targhetta dei dati di esercizio (vedi *Descrizione dell'asciugatrice*).
- La presa deve essere compatibile con il tipo di spina dell'asciugatrice. In caso contrario, provvedere alla sostituzione della presa o della spina.

! Non utilizzare prolunghe.

! L'asciugatrice non può essere installata in ambienti esterni, anche se riparati. Può essere infatti molto pericoloso esporre questo elettrodomestico alla pioggia o a temporali.

! Dopo l'installazione dell'asciugatrice il cavo elettrico e la spina devono rimanere a portata di mano.

! Il cavo elettrico non deve essere né piegato né schiacciato.

! Se la spina da sostituire è di tipo incorporato, è necessario smaltirla in maniera sicura. NON lasciarla dove può essere inserita in una presa e provocare scosse elettriche.

! Il cavo elettrico deve essere controllato periodicamente e sostituito utilizzando un cavo specifico per questa asciugatrice, che può essere installato unicamente da tecnici autorizzati (vedi *Assistenza*). I cavi elettrici nuovi o più lunghi vengono forniti dai rivenditori autorizzati a un costo aggiuntivo.

! Il produttore declina qualsiasi responsabilità qualora non ci si attenga a queste regole.

! In caso di dubbio su quanto sopra indicato, contattare un elettricista qualificato.

Informazioni preliminari

Una volta installata l'asciugatrice, prima di metterla in funzione pulire l'interno del cestello e rimuovere lo sporco che può essersi accumulato durante il trasporto.

Descrizione dell'asciugatrice

Apertura dello sportello

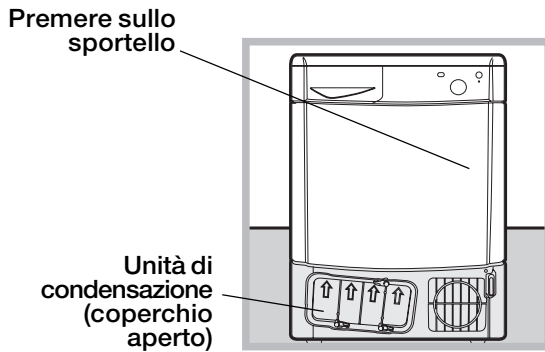

Caratteristiche

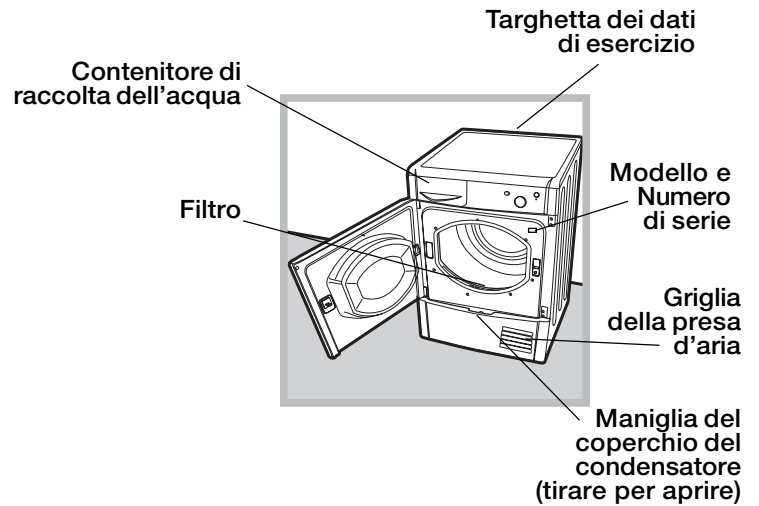

Pannello comandi

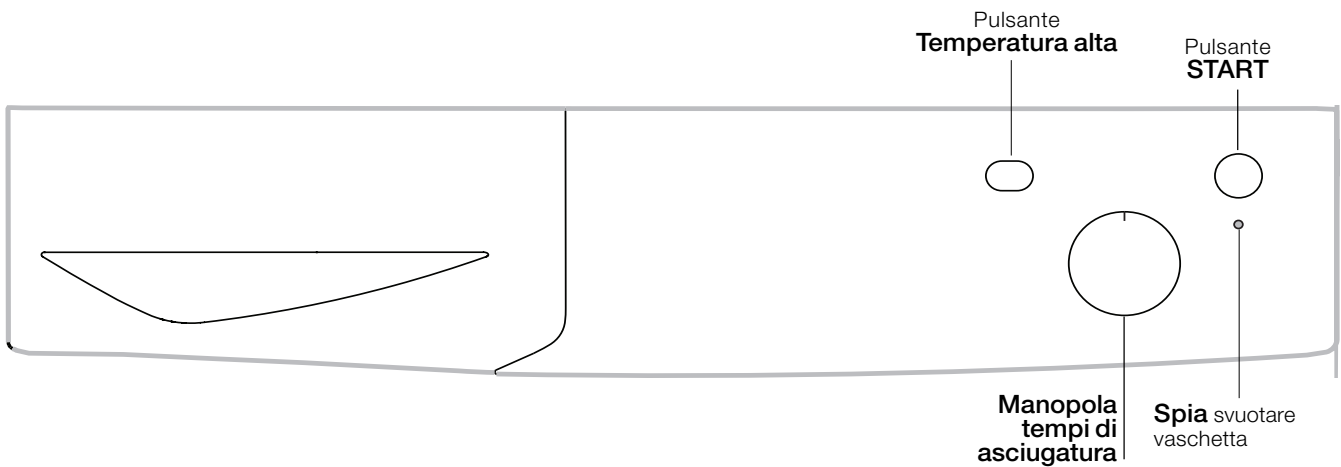

Manopola tempi di asciugatura

Consente di impostare il tempo di asciugatura: ruotare la manopola in senso orario fino a quando l'indicatore segnala il tempo di asciugatura desiderato (*vedi Impostazione dell'asciugatura*).

Temperatura alta

Consente di personalizzare il programma selezionato in base alle proprie esigenze.

Pulsante START

Premere il pulsante per avviare l'asciugatura.

Spia "svuotare vaschetta"

La Spia "svuotare vaschetta"  indica che è necessario svuotare il contenitore di raccolta dell'acqua.

Se il contenitore si riempie nel corso del programma, l'asciugatrice automaticamente avvia il ciclo aria fredda.

Per evitare questo procedimento svuotare sempre il contenitore di raccolta dell'acqua ad ogni utilizzo dell'asciugatrice (*vedi Manutenzione*).

Come effettuare un'asciugatura

IT

START di un'asciugatura

1. Inserire la spina dell'asciugatrice nella presa di alimentazione elettrica.
2. Selezionare l'asciugatura in base al tipo di bucato (*vedi Bucato*).
3. Aprire lo sportello e accertarsi che il filtro sia pulito e in posizione, e che il contenitore di raccolta dell'acqua sia vuoto e posizionato correttamente (*vedi Manutenzione*).
4. Caricare la macchina facendo attenzione che nessun capo si frapponga tra lo sportello e la relativa guarnizione. Chiudere lo sportello.
5. Ruotare la "Manopola tempi di asciugatura" finché l'indicatore non è direzionato verso il tempo di asciugatura più adatto al tipo di tessuto da asciugare. Controllare la tabella per il rapporto tra i tipi di tessuto e le capacità di carico (*vedi Impostazione dell'asciugatura*) e le indicazioni per ciascun tipo di tessuto (*vedi Bucato*).
6. Se necessario impostare la temperatura mediante il pulsante "Temperatura alta".
7. Per iniziare premere il pulsante START.
Durante il programma di asciugatura è possibile controllare il bucato ed estrarre i capi che si sono asciugati lasciando continuare gli altri. Dopo avere richiuso lo sportello, premere START per mettere di nuovo in funzione la macchina.
8. Durante gli ultimi minuti dei programmi di asciugatura prima del termine del programma viene avviata la fase finale di ASCIUGATURA A FREDDO (i tessuti vengono raffreddati); è necessario lasciare sempre terminare questa fase.
9. Aprire la porta, estrarre il bucato, pulire il filtro e reinserirlo in sede. Svuotare il contenitore di raccolta dell'acqua e reinserirlo in posizione (*vedi Manutenzione*).
10. Scollegare l'asciugatrice dalla rete elettrica.

Impostazione dell'asciugatura

Tempi di asciugatura

Il tempo dell'asciugatura da selezionare dipende dal carico e dal tessuto da asciugare (vedi tabella).

Gli ultimi 10 minuti del programma sono dedicati al ciclo di asciugatura a freddo.

! Per grandi carichi selezionare l'opzione Temperatura Alta se disponibile.

IT

Tessuto	Carico						
	1 kg	2 kg	3 kg	4 kg	5 kg	6 kg	7 kg
Cotone alta temperatura	30 - 40 minuti	40 - 55 minuti	55 - 70 minuti	70 - 80 minuti	80 - 90 minuti	95 - 120 minuti	120 - 140 minuti
Cotone alta temperatura	40 - 50 minuti	50 - 70 minuti	70 - 90 minuti	-	-	-	-
Sintetici bassa temperatura	40 - 60 minuti	55 - 75 minuti	-	-	-	-	-

I tempi sono approssimativi e possono variare in base a:

- Quantità di acqua trattenuta dai capi dopo la centrifuga: gli asciugamani e i capi delicati trattengono molta acqua.
- Tessuti: i capi dello stesso tessuto, ma con trama e spessore differenti possono presentare tempi di asciugatura diversi.
- Quantità di bucato: capi singoli e piccoli carichi impiegano meno tempo per asciugarsi.
- Asciugatura: se i capi devono essere stirati possono essere estratti dalla macchina quando sono ancora un po' umidi. I capi che devono essere completamente asciutti possono invece essere lasciati più a lungo.
- Temperatura della stanza: più è bassa la temperatura della stanza in cui si trova l'asciugatrice più tempo sarà necessario per l'asciugatura dei capi.
- Volume: alcuni capi voluminosi richiedono particolare cura nel processo di asciugatura. Si consiglia di estrarre questi capi, scuoterli e inserirli nuovamente nell'asciugatrice: questa operazione deve essere ripetuta più volte durante il ciclo di asciugatura.

! Non asciugare troppo i capi.

Tutti i tessuti contengono umidità naturale che serve a conservarne la morbidezza e la vaporosità.

Programmi e opzioni di asciugatura

Rinfresca

Programma breve adatto a rinfrescare fibre e capi attraverso l'emissione di aria fresca. Dura circa **10** minuti.

! Questo non è un programma di asciugatura e non va quindi utilizzato con capi ancora bagnati.

Temperatura alta

Selezionata un'asciugatura a tempo, premendo questo pulsante si seleziona una temperatura alta. I programmi a tempo hanno preimpostata una temperatura bassa.

Bucato

IT

Suddivisione del bucato

- Controllare i simboli riportati sulle etichette dei vari capi per verificare che i capi possano essere sottoposti ad asciugatura a tamburo.
- Dividere il bucato in base al tipo di tessuto.
- Svuotare le tasche e controllare i bottoni.
- Chiudere le lampo e i ganci e allacciare cinture e lacci senza stringere.
- Strizzare i capi per eliminare la maggior quantità di acqua possibile.

! Non caricare l'asciugatrice con capi totalmente pieni d'acqua.

Massime dimensioni di carico

Non caricare il cestello oltre la capacità massima.

I seguenti valori si riferiscono al peso dei capi asciutti:

Fibre naturali: massimo **7 kg**

Fibre sintetiche: massimo **3 kg**

! Per evitare un calo delle prestazioni dell'asciugatrice, non sovraccaricarla.

Carico tipo

Nota: 1 kg = 1000 g		
Camicetta	Cotone	150 g
	Altro	100 g
Abito	Cotone	500 g
	Altro	350 g
Jeans		700 g
10 pannolini		1.000 g
Camicia	Cotone	300 g
	Altro	200 g
T-shirt		125 g

Biancheria da casa		
Copripiumone (matrimoniale)	Cotone	1.500 g
	Altro	1.000 g
Tovaglia grande		700 g
Tovaglia piccola		250 g
Tovaglietta da tè		100 g
Telo da bagno		700 g
Asciugamano		350 g
Lenzuolo matrimoniale		500 g
Lenzuolo singolo		350 g

Se si mischiano capi in tessuto sintetico con capi in cotone, questi ultimi potrebbero risultare ancora umidi al termine del ciclo di asciugatura. In questo caso, è sufficiente avviare un ulteriore breve ciclo di asciugatura.

Nota: quando si imposta la durata di asciugatura tenere presente che gli ultimi 10 minuti dei programmi sono dedicati alla fase di asciugatura a freddo, durante la quale l'asciugatrice non asciuga la biancheria.

Etichette di manutenzione

Controllare le etichette dei capi, specialmente quando questi vengono inseriti per la prima volta in asciugatrice. Di seguito sono riportati i simboli più comuni:

- Può essere inserito nell'asciugatrice.
- Non asciugabile in asciugatrice
- Asciugare ad alta temperatura.
- Asciugare a bassa temperatura.

Capi non adatti all'asciugatura a tamburo:

- Capi che contengono parti in gomma o materiali simili oppure rivestimenti in plastica (guanciali, cuscini o giacche a vento in PVC) e qualsiasi tipo di oggetto infiammabile o oggetti che contengono sostanze infiammabili (asciugamani sporchi di lacca per capelli).
- Fibre di vetro (alcuni tipi di tendaggi).
- Capi precedentemente sottoposti a pulitura a secco.
- Capi contrassegnati con il codice ITLC ("Capi particolari") , che possono essere puliti con prodotti speciali di pulizia domestica. Seguire attentamente le istruzioni.
- Capi troppo voluminosi (piumoni, sacchi a pelo, guanciali, cuscini, ecc.), che si espandono durante l'asciugatura e impediscono la circolazione dell'aria nell'asciugatrice.

Capi particolari

Coperte e copriletto: i capi in acrilico (Acilian, Courtelle, Orion, Dralon) devono essere asciugati con estrema cura a temperatura bassa. Non impostare tempi di asciugatura lunghi.

Capi con pieghe o plissettati: leggere le istruzioni di asciugatura fornite dal produttore.

Capi inamidati: non asciugare questi capi con altri non inamidati. Rimuovere la maggiore quantità di soluzione inamidante prima di inserire i capi nell'asciugatrice. Non asciugare eccessivamente: l'amido diventa polvere lasciando i capi morbidi e venendo meno alla propria funzione.

! Questo elettrodomestico è stato progettato e realizzato nel rispetto delle normative internazionali in materia di sicurezza. Queste avvertenze vengono fornite per motivi di sicurezza e devono essere osservate attentamente.

Sicurezza generale

- La presente asciugatrice non deve essere usata da persone (compresi i bambini) con capacità fisiche, sensoriali o mentali ridotte o senza esperienza e conoscenza, a meno che non siano sottoposte a supervisione o ricevano istruzioni relative all'uso del dispositivo da parte di una persona responsabile della loro sicurezza.
- La presente asciugatrice è stata progettata per uso domestico e non professionale.
- Non toccare l'elettrodomestico quando si è a piedi nudi né con le mani o i piedi bagnati.
- Scollegare l'elettrodomestico dalla rete di alimentazione tirando la spina e non il cavo.
- Non lasciare avvicinare i bambini all'elettrodomestico in funzione. Dopo l'uso, spegnere l'asciugatrice e scollegarla dalla rete di alimentazione. Tenere lo sportello chiuso onde evitare che i bambini possano utilizzare l'asciugatrice come un gioco.
- I bambini devono essere sorvegliati per assicurarsi che non giochino con l'asciugatrice.
- L'elettrodomestico deve essere installato correttamente e deve avere un'adeguata aerazione. La presa d'aria sulla parte frontale dell'asciugatrice e gli sfoghi sul retro non devono mai essere ostruiti (vedi *Installazione*).
- Non utilizzare mai l'asciugatrice sulla moquette nel caso in cui l'altezza del pelo sia tale da impedire l'ingresso dell'aria attraverso la base dell'asciugatrice.
- Verificare che l'asciugatrice sia vuota prima di caricarla.
-  La parte posteriore dell'asciugatrice può diventare molto calda:
non toccarla mai quando la macchina è in funzione.
- Non utilizzare l'asciugatrice se il filtro, il contenitore di raccolta dell'acqua e il condensatore non sono posizionati correttamente (vedi *Manutenzione*).
- Non utilizzare ammorbidente liquido per i tessuti nell'asciugatrice, ma aggiungerlo all'ultimo risciacquo del ciclo di lavaggio.
- Non sovraccaricare l'asciugatrice (vedi *Bucato per le massime dimensioni di carico*).
- Non inserire capi completamente bagnati.
- Caricare nell'asciugatrice unicamente capi lavati con acqua e sapone, risciacquati e quindi centrifugati. L'asciugatura di capi che NON sono stati lavati con acqua determina pericolo di incendio.
- Seguire sempre con attenzione tutte le istruzioni riportate sulle etichette per il lavaggio dei capi (vedi *Bucato*).
- Non caricare capi che sono stati trattati con prodotti chimici.
- Non asciugare mai capi contaminati con sostanze infiammabili (olio da cucina, acetone, alcol, petrolio, cherosene, sostanze per la rimozione di macchie, trementina, cere, sostanze per la rimozione di cera e lacca per capelli), a meno che non siano stati lavati in acqua calda con una quantità aggiuntiva di detergente.
- Non asciugare gomma, articoli e capi con fondo in gomma, cuscini con imbottitura in gommapiuma, schiuma di lattice, gomma, plastica, cuffie per doccia, tessuti resistenti all'acqua, mutandine copri pannolini o rivestimenti, polietilene e carta.
- Rimuovere qualsiasi oggetto dalle tasche, in special modo gli accendini (rischio di esplosione).

- Non caricare capi grandi, eccessivamente voluminosi.
- Non asciugare fibre acriliche ad alte temperature.
- Completare ogni programma con la relativa fase di asciugatura a freddo.
- Non spegnere l'asciugatrice quando contiene ancora capi caldi.
- Pulire il filtro dopo ogni uso (vedi *Manutenzione*).
- Svuotare il contenitore di raccolta dell'acqua dopo ogni uso (vedi *Manutenzione*).
- Pulire regolarmente l'unità di condensazione (vedi *Manutenzione*).
- Evitare l'accumulo di laniccio intorno all'asciugatrice.
- Non salire sul pannello superiore dell'asciugatrice, poiché si potrebbe danneggiare la macchina.
- Rispettare sempre le norme e le caratteristiche elettriche (vedi *Installazione*).
- Acquistare sempre accessori e ricambi originali (vedi *Assistenza*).

! **ATTENZIONE:** non arrestare mai l'asciugatrice prima della fine del ciclo di asciugatura a meno che tutti i capi non siano rimossi velocemente e stesi in modo da dissipare il calore.

Informazioni per riciclaggio e smaltimento

Nell'ambito del nostro costante impegno in difesa dell'ambiente ci riserviamo il diritto di utilizzare componenti riciclati di qualità per ridurre i costi del cliente e minimizzare lo spreco di materiali.

- Smaltimento dei materiali di imballaggio: seguire le normative locali, così da permettere di riciclare l'imballaggio.
- Per ridurre il rischio di incidenti ai bambini, rimuovere lo sportello e la spina, quindi tagliare il cavo di alimentazione a filo con l'apparecchio. Smaltire queste parti separatamente per assicurarsi che l'elettrodomestico non possa più essere collegato a una presa di corrente.

Dismissione degli elettrodomestici vecchi



La direttiva Europea 2002/96/CE sui rifiuti di apparecchiature elettriche ed elettroniche (RAEE), prevede che gli elettrodomestici non debbano essere smaltiti nel normale flusso dei rifiuti solidi urbani. Gli apparecchi dismessi devono essere raccolti separatamente per ottimizzare il tasso di recupero e riciclaggio dei materiali che li compongono ed impedire potenziali danni per la salute e l'ambiente. Il simbolo del cestino barrato è riportato su tutti i prodotti per ricordare gli obblighi di raccolta separata. Per ulteriori informazioni, sulla corretta dismissione degli elettrodomestici, i detentori potranno rivolgersi al servizio pubblico preposto o ai rivenditori.

Risparmio energetico e rispetto per l'ambiente

- Prima di asciugare i capi, strizzarli per eliminare la maggiore quantità di acqua possibile (se viene prima utilizzata una lavatrice impostare un ciclo di centrifuga). In questo modo si risparmia energia durante l'asciugatura.
- Utilizzando sempre l'asciugatrice a pieno carico si risparmia energia: capi singoli e piccoli carichi impiegano più tempo per asciugarsi.
- Pulire il filtro alla fine di ogni ciclo in modo da contenere i costi connessi al consumo energetico (vedi *Manutenzione*).

Cura e manutenzione

IT

Interruzione dell'alimentazione elettrica

! Scollegare l'asciugatrice quando non è in funzione, nonché durante le operazioni di pulizia e di manutenzione.

Pulizia del filtro dopo ogni ciclo

Il filtro è un componente fondamentale dell'asciugatura: la sua funzione è quella di raccogliere il laniccio e la lanugine che si formano durante l'asciugatura.

Al termine dell'asciugatura pulire quindi il filtro sciacquandolo sotto acqua corrente o pulendolo con l'aspirapolvere. Nel caso in cui il filtro si dovesse intasare il flusso d'aria all'interno dell'asciugatrice verrebbe gravemente compromesso: i tempi di asciugatura si allungano e si consuma più energia. Inoltre, possono verificarsi danni all'asciugatrice.

Il filtro si trova davanti alla guarnizione dell'asciugatrice (vedi figura).

Rimozione del filtro:

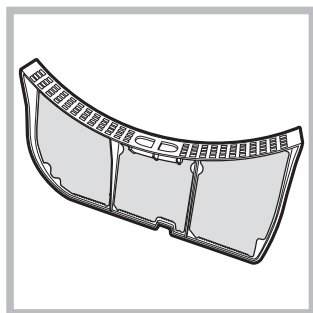

1. Tirare verso l'alto il manico in plastica del filtro (vedi figura).
2. Pulire il filtro dal laniccio e riposizionarlo correttamente. Assicurarsi che il filtro sia inserito completamente a filo con la guarnizione dell'asciugatrice.

! Non utilizzare l'asciugatrice senza avere prima reinserito il filtro in sede.

Controllo del cestello dopo ogni ciclo

Ruotare il cestello manualmente per rimuovere i capi più piccoli (fazzoletti) che potrebbero essere rimasti all'interno dell'asciugatrice.

Pulizia del cestello

! Per la pulizia del cestello non usare abrasivi, lana di acciaio o agenti di pulizia per acciaio inossidabile. Potrebbe formarsi una patina colorata sul cestello in acciaio inossidabile, fenomeno che potrebbe essere causato da una combinazione di acqua e/o agenti di pulizia quali l'ammorbidente del lavaggio. Questa patina colorata non ha alcun effetto sulle prestazioni dell'asciugatrice.

Svuotamento del contenitore di raccolta dell'acqua dopo ogni ciclo

Estrarre il contenitore dall'asciugatrice e svuotarlo in un lavandino o in altro scarico adatto, quindi riposizionarlo correttamente.

Controllare sempre il contenitore di raccolta e svuotarlo prima dell'START di un nuovo programma di asciugatura.

Pulizia dell'unità di condensazione

- Rimuovere periodicamente (ogni mese) l'unità di condensazione e pulire l'eventuale accumulo di lanugine dalle piastre sciacquandola sotto il rubinetto con acqua fredda fatta scorrere sul lato posteriore del condensatore.

Rimozione del condensatore:

1. Scollegare l'asciugatrice dalla rete elettrica e aprire lo sportello.
2. Aprire il coperchio del condensatore (vedi figura), sbloccare i tre fermi ruotandoli di 90° in senso antiorario, quindi estrarre il condensatore tirandolo per l'impugnatura.
3. Pulire la superficie delle guarnizioni e riposizionare l'unità con le frecce dirette verso l'alto, accertandosi che i fermi siano fissati saldamente.

Pulizia dell'asciugatrice

- Le parti esterne in metallo e in plastica e le parti in gomma possono essere pulite con un panno umido.
- Periodicamente (ogni 6 mesi) pulire con l'aspirapolvere la griglia della presa d'aria frontale e gli sfiati sul retro dell'asciugatrice per rimuovere eventuali accumuli di lanugine, laniccio e polvere. Inoltre, rimuovere gli accumuli di lanugine dalla parte frontale del condensatore e delle aree del filtro utilizzando occasionalmente l'aspirapolvere.

! Non usare solventi o abrasivi.

! Far controllare regolarmente l'asciugatrice da personale tecnico autorizzato onde garantire la sicurezza delle parti elettriche e meccaniche (vedi Assistenza).

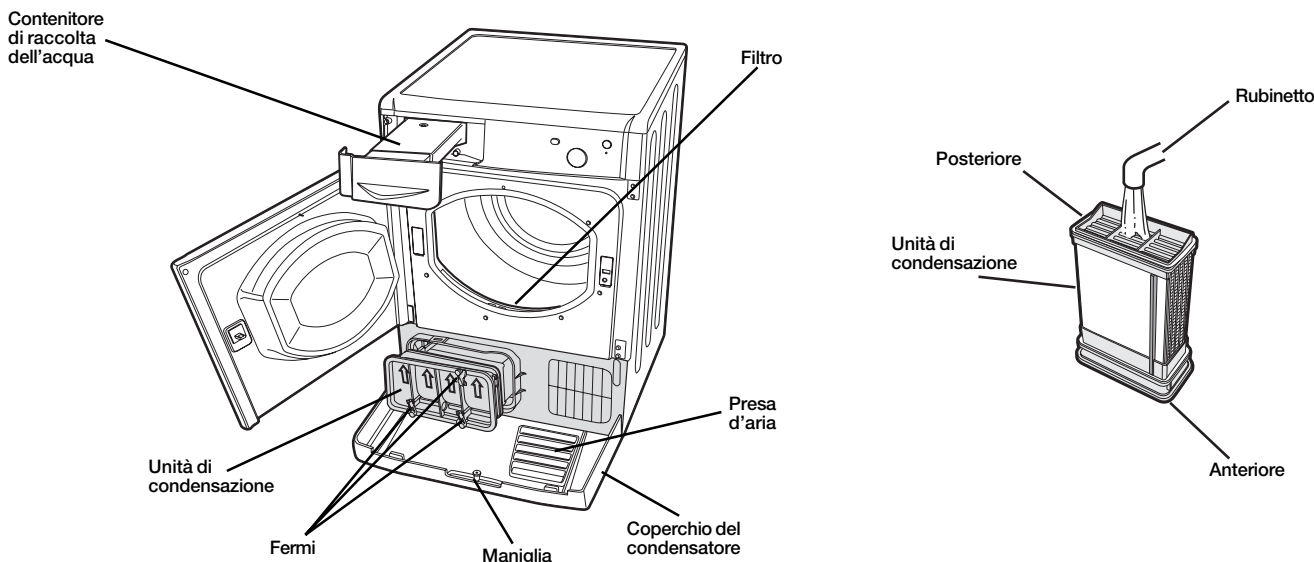

Nel caso in cui si abbia la sensazione che l'asciugatrice non funzioni in modo corretto, prima di telefonare al Centro di assistenza (*vedi Assistenza*) consultare attentamente i seguenti suggerimenti per la soluzione dei problemi.

IT

Problema:

Cause probabili / Soluzioni:

L'asciugatrice non parte.

- La spina non è inserita nella presa di corrente a muro abbastanza a fondo per fare contatto.
- C'è stata una interruzione di corrente.
- Il fusibile è bruciato. Provare a collegare un altro elettrodomestico alla stessa presa.
- Se si utilizza una prolunga provare a inserire la spina dell'asciugatrice direttamente nella presa.
- Lo sportello non è stato chiuso correttamente.
- Il programma non è stato impostato correttamente (*vedi Come effettuare un'asciugatura*).
- Non è stato premuto il pulsante START (*vedi Come effettuare un'asciugatura*).

I tempi di asciugatura sono lunghi.

- Il filtro non è stato pulito (*vedi Manutenzione*).
- Il contenitore di raccolta dell'acqua deve essere svuotato? La spia "Svuotare vaschetta" lampeggia (*vedi Manutenzione*).
- Il condensatore deve essere pulito (*vedi Manutenzione*).
- Non è stato selezionato il tempo di asciugatura corretto per questo carico (*vedi Bucato*).
- I capi sono troppo bagnati (*vedi Bucato*).
- L'asciugatrice è sovraccarica (*vedi Bucato*).

L'asciugatore è rumoroso nei primi minuti di funzionamento.

- Questo è normale, soprattutto se l'asciugatore non è stato utilizzato per un certo tempo. Se il rumore persiste durante tutto il ciclo, contattare il centro di assistenza.

Assistenza

IT

Prima di telefonare al Centro di assistenza:

- Seguire la guida alla risoluzione dei problemi per vedere se è possibile porre rimedio al guasto personalmente (*vedi Problemi e soluzioni*).
- In caso contrario, spegnere l'asciugatrice e chiamare il più vicino Centro di assistenza.

Dati da comunicare al Centro di assistenza:

- Nome, indirizzo e codice postale;
 - numero di telefono;
 - il tipo di guasto;
 - la data di acquisto;
 - il modello dell'apparecchio (Mod.);
 - il numero di serie (S/N) dell'asciugatrice.
- Queste informazioni si trovano sull'etichetta dati applicata dietro l'oblò.

Ricambi

Questa asciugatrice è una macchina complessa. Tentando di ripararla personalmente o affidandone la riparazione a personale non qualificato si rischia di mettere a repentaglio l'incolumità delle persone, di danneggiare la macchina e di far decadere la garanzia sui ricambi. In caso di problemi con l'utilizzo di questa macchina, rivolgersi sempre a un tecnico autorizzato. I ricambi sono stati progettati appositamente per questo elettrodomestico e non si prestano a diverse finalità.



Il presente elettrodomestico è conforme alle seguenti direttive CEE:

- 2006/95/CEE (Dispositivi a bassa tensione);
- 89/336/CEE, 92/31/CEE, 93/68/CEE (Compatibilità elettromagnetica).

FR**Français****IDC 75**

! Conservez cette notice d'utilisation et d'installation à portée de main de manière à pouvoir vous y référer si nécessaire. Conservez cette notice toujours à côté du sèche-linge et si vous vendez cet appareil ou que vous le donnez à un tiers, faites en sorte que cette notice accompagne le sèche-linge de manière à ce que le nouveau propriétaire soit informé des avertissements et des conseils concernant le fonctionnement de ce sèche-linge.

! Lisez attentivement ce mode d'emploi : les pages suivantes contiennent des informations importantes concernant l'installation et des conseils relatifs au fonctionnement de cet appareil.

Table des matières

Informations importantes, 26-27

Installation, 28

Où installer le sèche-linge
Ventilation
Raccordement électrique
Informations préliminaires

Description du sèche-linge, 29

Caractéristiques
Tableau de bord

Comment effectuer un cycle de séchage, 30

Lancement du séchage

Paramètres de séchage, 31

Temps de séchage
Programmes et options de séchage

Linge, 32

Tri du linge
Étiquettes d'entretien
Linge ou vêtements particuliers
Temps de séchage

Précautions et conseils, 33

Sécurité générale
Informations pour le recyclage et la mise au rebut
Économie d'énergie et protection de l'environnement

Soin et entretien, 34

Interruption de l'alimentation électrique
Nettoyage du filtre après chaque cycle
Contrôle du tambour après chaque cycle
Vidange du réservoir d'eau après chaque cycle
Nettoyage du groupe condenseur
Nettoyage du sèche-linge

Problèmes et solutions, 35

Assistance, 36

Pièces détachées

Informations importantes

FR

Pour assurer le bon fonctionnement du sèche-linge à condensation il faut suivre le schéma d'entretien ordinaire indiqué ci-dessous :

Filtre à peluches – IL EST NÉCESSAIRE d'éliminer les peluches qui s'accumulent sur le filtre après chaque cycle de séchage.

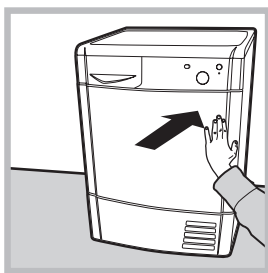

Étape 1
Ouvrez la porte du sèche-linge en appuyant comme illustré par la figure.

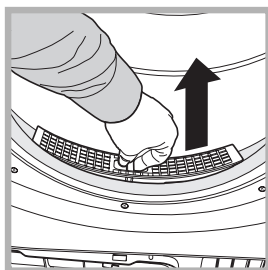
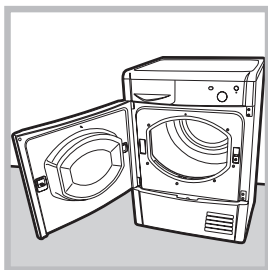

Étape 2
Sortez le filtre (en utilisant deux doigts).

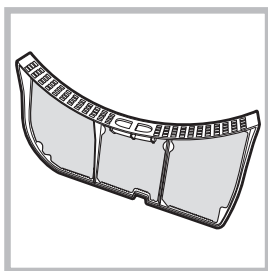

Étape 3
Éliminez tout dépôt de peluches sur la surface intérieure de la maille du filtre.

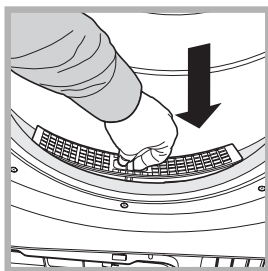

Étape 4
Remettez le filtre en place – Ne mettez jamais le sèche-linge en START sans avoir remis le filtre en place.

Si le filtre n'est pas nettoyé après chaque cycle de séchage, les performances de l'appareil en sont affectées, car les temps de séchage deviennent plus longs et, par conséquent, la consommation d'électricité augmente pendant le séchage.

Réservoir d'eau – Il est nécessaire de vider le réservoir d'eau après chaque cycle de séchage.

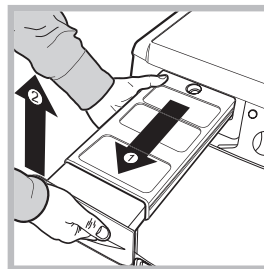

Étape 1
Tirez la poignée du réservoir d'eau vers vous et sortez-le complètement du sèche-linge.

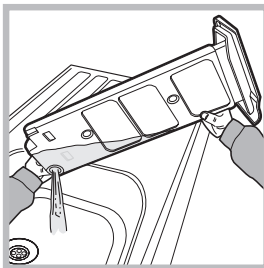

Étape 2
Videz toute l'eau contenue dans le réservoir.

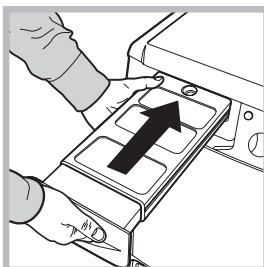

Étape 3
Remettez le réservoir d'eau en place et assurez-vous qu'il est inséré à fond dans son logement.

Si le réservoir d'eau n'est pas vidé, les problèmes suivants peuvent se vérifier :

- L'arrêt du chauffage de l'appareil (le linge pourrait donc être encore humide à la fin du cycle de séchage).
- La led « Vider l'eau » s'allume pour signaler que le réservoir est plein.

Chargement du système de collecte de l'eau
Quand le sèche-linge est neuf, le réservoir d'eau ne reçoit pas l'eau tant que le système n'est pas chargé. Cette opération peut prendre 1 ou 2 cycles de séchage. Une fois qu'il a été chargé, le système commence à recevoir l'eau à chaque cycle.

Groupe condenseur - Il est nécessaire d'éliminer les peluches accumulées sur le condenseur tous les mois.

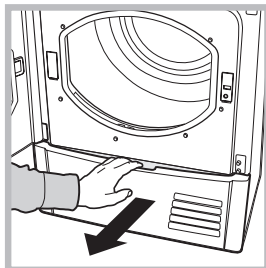

Étape 1
Ouvrez le couvercle du condenseur
- tirez la poignée vers vous.

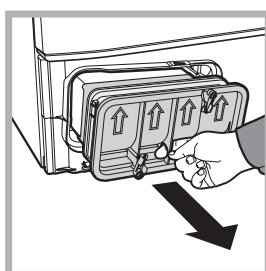

Étape 2
Enlevez le condenseur en tournant les 3 clips, ensuite tirez le condenseur vers vous. (Dans les tuyaux il pourrait y avoir encore de l'eau : cela est normal).

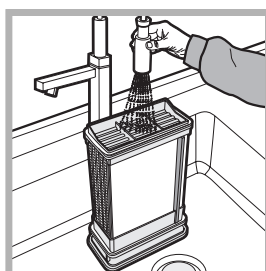

Étape 3
Nettoyez le condenseur sous l'eau courante par la partie arrière, de manière à éliminer tout dépôt de peluches.

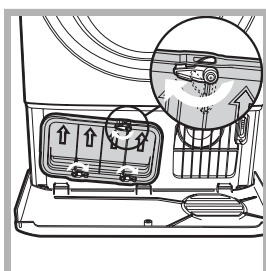

Étape 4
Remettez le groupe condenseur en place ; assurez vous que le groupe est inséré à fond dans son logement, que les 3 clips sont fixées et que les flèches de positionnement sur la partie avant du condenseur sont tournées vers le haut.

Si le condenseur n'est pas bien nettoyé, une défaillance prématurée du sèche-linge pourrait survenir.

Installation

FR

Où installer le sèche-linge

• Placez votre sèche-linge à une certaine distance des cuisinières, fourneaux, radiateurs, ou plaques de cuisson à gaz, car les flammes peuvent endommager cet appareil.

Si vous installez cet appareil sous un plan de travail, faites en sorte de laisser un espace de 10 mm entre le dessus de l'appareil et tout autre objet sur ou au-dessus de celui-ci, et un espace de 15 mm entre ses côtés et les éléments d'ameublement ou les murs latéraux. Ceci a pour objectif d'assurer une ventilation convenable.

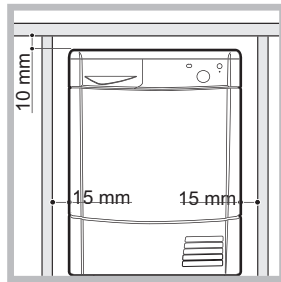

Ventilation

• Lorsque le sèche-linge est en START, une aération adéquate est nécessaire. Faites en sorte d'installer votre sèche-linge dans un environnement qui n'est pas humide et qui est doté d'une bonne circulation d'air dans toute la pièce. La circulation d'air autour du sèche-linge est essentielle pour condenser l'eau produite au cours du lavage ; le sèche-linge ne fonctionnera pas efficacement dans un espace clos ou dans un placard.

! Si l'on utilise le sèche-linge dans une pièce froide ou petite, on rencontrera un certain degré de condensation.

! Nous vous déconseillons d'installer votre sèche-linge dans un placard ; par ailleurs, le sèche-linge ne doit en aucun cas être placé derrière une porte fermant à clé, une porte coulissante ou une porte montée sur des gonds du côté opposé à la porte de chargement du sèche-linge.

Vidange de l'eau

Si votre sèche-linge est installé à proximité d'une évacuation, l'eau peut être vidangée directement dans ce tuyau. Cela évite d'utiliser et de vider le réservoir d'eau.

Si vous installez le sèche-linge au-dessus ou à côté d'un lave-linge, il pourra partager la même vidange. Il suffit de débrancher le tuyau indiqué par la figure A et de le brancher à la vidange.

Si la vidange est plus loin que la longueur du tuyau, il est possible d'acheter et de brancher un tuyau ayant le même diamètre et la longueur nécessaire.

Pour installer le nouveau il suffit de remplacer le tuyau existant comme illustré par la figure B dans la même position.

! La hauteur de la vidange doit être inférieure à 1 m en partant du bas du sèche-linge.

! Assurez-vous que le tuyau n'est pas écrasé ou plié une fois le sèche-linge placé dans sa position définitive.

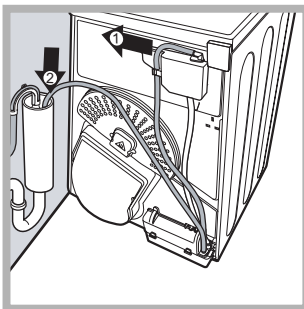

Fig. A

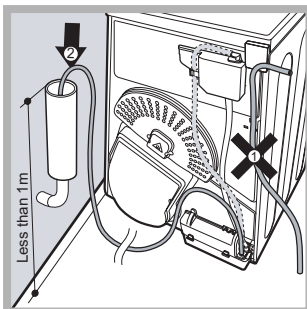

Fig. B

Raccordement électrique

Assurez-vous des points suivants avant de brancher la fiche de l'appareil dans la prise de mains :

- Assurez-vous d'avoir les mains sèches.
- La prise de courant doit être reliée à la terre.
- La prise de courant doit pouvoir supporter la puissance maximale de la machine, qui est indiquée sur la plaque signalétique de l'appareil (voir *Description du sèche-linge*).
- La tension électrique doit appartenir à la gamme de valeurs indiquée sur la plaque signalétique de l'appareil (voir *Description du sèche-linge*).
- La prise de courant doit être compatible avec la fiche du sèche-linge. Autrement, remplacez la prise ou la fiche.

! N'utilisez pas de rallonges.

! Le sèche-linge ne doit pas être utilisé à l'extérieur, même si l'espace en question est abrité. Cela peut être dangereux si l'appareil est exposé à la pluie ou à des orages.

! Une fois le sèche-linge installé, le cordon d'alimentation et la fiche doivent être d'accès facile.

! Le cordon d'alimentation ne doit pas être courbé ou écrasé.

! Si la fiche à remplacer est de type incorporée, il faut l'éliminer conformément aux consignes de sécurité. Ne la laissez jamais dans un endroit où elle peut être branchée à une prise et provoquer ainsi un choc électrique.

! Le cordon d'alimentation électrique doit être vérifié périodiquement et remplacé par un cordon préparé spécialement pour ce sèche-linge, et installé uniquement par des électriciens agréés (voir *Service après-vente*). Des cordons d'alimentation neufs ou plus longs sont fournis par les revendeurs agréés contre un supplément.

! Le fabricant rejette toute responsabilité en cas de non-respect de toutes ou partie de ces règles.

! En cas de doute au sujet des points précédents, consultez un électricien qualifié.

Informations préliminaires

Une fois que vous avez installé votre sèche-linge, et avant de l'utiliser, nettoyez l'intérieur du tambour pour retirer les poussières qui pourraient s'y être accumulées pendant le transport.

Description du sèche-linge

Ouverture de la porte

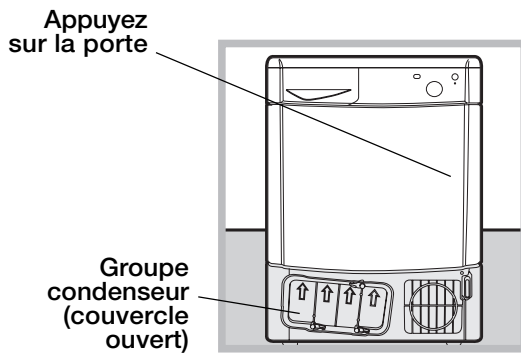

Caractéristiques

FR



Tableau de bord



Bouton temps de séchage

Permet de sélectionner la durée de séchage : tourner le bouton dans le sens des aiguilles d'une montre jusqu'à ce que l'indicateur signale la durée souhaitée (voir *Paramètres de séchage*).

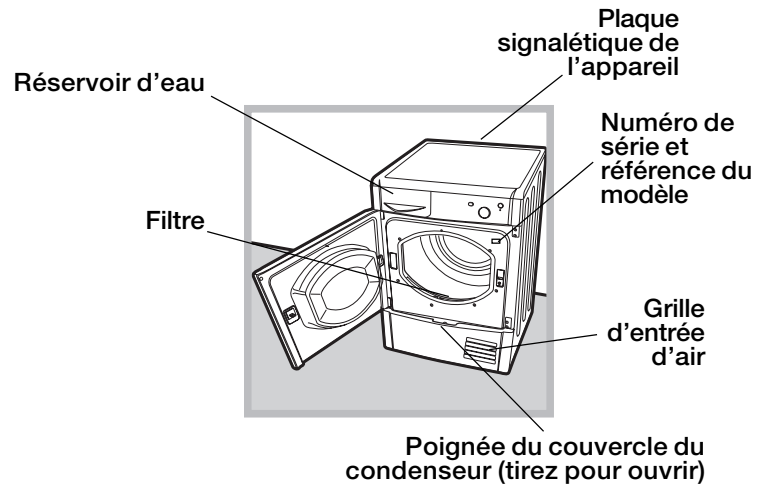
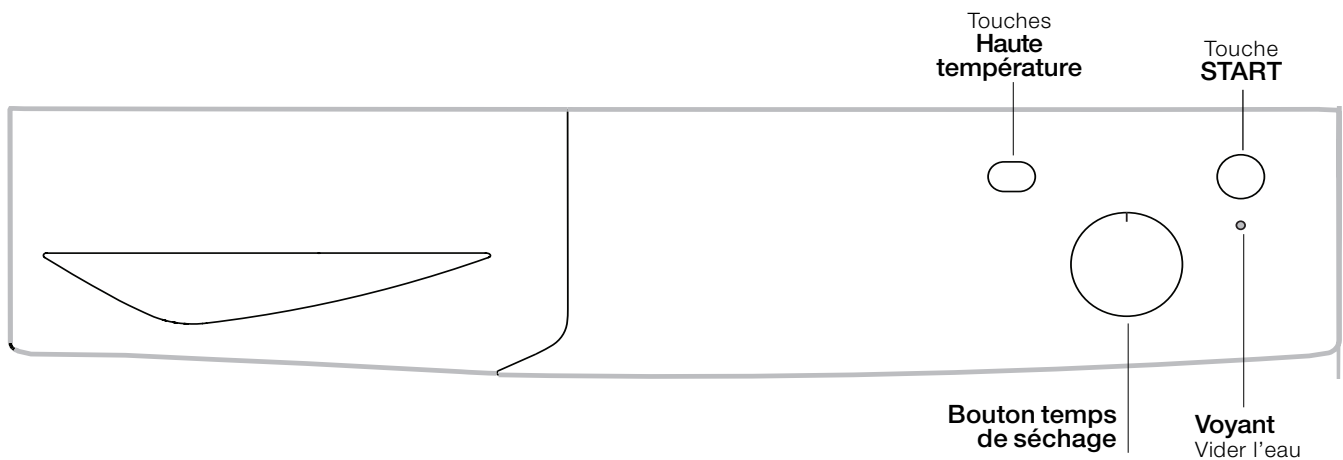
Haute température

Permet de personnaliser le programme sélectionné en fonction des besoins.

Touche START

Appuyer sur la touche pour lancer le séchage.

Voyant "Vider l'eau"

Le voyant "Vider l'eau"  indique qu'il est nécessaire de vider le réservoir d'eau.

Si le réservoir est rempli pendant le programme, le sèche-linge active automatiquement le cycle d'air froid. Pour éviter cette procédure, videz toujours le réservoir d'eau après chaque utilisation du sèche-linge (voir *Entretien*).

Comment effectuer un cycle de séchage

FR

Lancement du séchage

1. Branchez la fiche du sèche-linge dans la prise de courant électrique.
2. Sélectionner le séchage en fonction du type de linge (*voir Linge*).
3. Ouvrez la porte et assurez-vous que le filtre est propre et en place et que le réservoir d'eau est vide et en place (*voir Entretien*).
4. Chargez la machine en faisant attention à ce qu'aucun vêtement ne s'interpose entre la porte et le joint de la porte. Fermez la porte.
5. Tourner le "Bouton temps de séchage" jusqu'à ce que l'indicateur indique le temps de séchage le mieux adapté au type de tissu à sécher. Consulter le tableau pour connaître le rapport entre le type de tissu et la capacité de charge (*voir Paramètres de séchage*) et les indications propres à chaque type de tissu (*voir Linge*).
6. Le cas échéant, régler la température à l'aide du bouton "Haute température".
7. Appuyer sur la touche START pour commencer.
Pendant le programme de séchage vous pouvez contrôler le linge et sortir les vêtements qui ont déjà séché, en laissant continuer les autres. Après avoir refermé la porte, appuyez sur START pour remettre l'appareil en START.
8. Les dernières minutes avant que tout programme de séchage ne soit terminé, l'appareil entre dans la phase finale de SÉCHAGE À FROID (les tissus sont refroidis), que vous devez toujours laisser se terminer.
9. Ouvrez la porte, sortez votre linge, nettoyez le filtre et remettez-le en place. Videz le réservoir d'eau et remplacez-le (*voir Entretien*).
10. Débranchez le sèche-linge.

Temps de séchage

Le temps de séchage à sélectionner dépend de la charge et du tissu à sécher (voir tableau).

Les 10 dernières minutes du programme correspondent au séchage à froid.

! Pour les grosses charges sélectionnez l'option "Haute Température", si disponible.

Tissus	Charge						
	1 kg	2 kg	3 kg	4 kg	5 kg	6 kg	7 kg
Coton – Haute température	30 - 40 minutes	40 - 55 minutes	55 - 70 minutes	70 - 80 minutes	80 - 90 minutes	95 - 120 minutes	120 - 140 minutes
Synthétique – Haute température	40 - 50 minutes	50 - 70 minutes	70 - 90 minutes	-	-	-	-
Acrylique – Basse température	40 - 60 minutes	55 - 75 minutes	-	-	-	-	-

Ces temps sont approximatifs et peuvent varier en fonction des paramètres suivants :

- La quantité d'eau retenue dans les vêtements après le cycle d'essorage : les serviettes éponge et les textiles délicats retiennent une quantité importante d'eau.
- Les textiles : des articles qui sont constitué par le même type de textile mais qui ont des textures et des épaisseurs différentes peuvent ne pas avoir le même temps de séchage.
- La quantité de linge : les articles uniques ou les petites charges peuvent prendre plus longtemps à sécher.
- Séchage : si vous avez l'intention de repasser certains de vos vêtements, vous pouvez les sortir de la machine alors qu'ils sont encore un peu humides. Les autres vêtements peuvent y rester plus longtemps si vous voulez qu'ils en sortent entièrement secs.
- La température ambiante : si la pièce dans laquelle le sèche-linge est installé est froide, cela prendra plus longtemps à l'appareil pour sécher vos vêtements.
- Le volume : certains articles volumineux peuvent être séchés en machine avec quelques précautions. Nous vous suggérons de retirer plusieurs fois ces articles de la machine, de les secouer et de les remettre dans le sèche-linge jusqu'à ce que celui-ci ait terminé de les sécher.

! Ne séchez pas excessivement vos vêtements.

Tous les tissus contiennent une certaine quantité d'humidité naturelle, ce qui les rend doux et gonflants.

Programmes et options de séchage

Refraîchissement

Programme court qui sert à aérer les fibres et les vêtements avec de l'air frais. Il a une durée de 10 minutes environ.

! Ce n'est pas un programme de séchage et ne doit pas être utilisé pour des vêtements mouillés.

Haute Température

Sélectionner un séchage temporisé. Appuyer sur le bouton pour sélectionner une température supérieure. Les programmes minutés sont par défaut réglés sur une température douce.

Linge

FR

Tri du linge

- Vérifiez les symboles sur les étiquettes des vêtements pour vous assurer que les articles peuvent être passés au sèche-linge.
- Triez votre linge par type de textile.
- Videz les poches et contrôlez les boutons.
- Fermez les fermetures éclair et les crochets et attachez les ceintures et les cordons, sans serrer.
- Essorez chaque article de manière à éliminer autant d'eau que possible.

! Ne chargez pas de vêtements mouillés qui gouttent dans le sèche-linge.

Capacités maximales de chargement

Ne chargez pas plus que la capacité maximale.
Les chiffres suivants font référence au poids sec :
Fibres naturelles : maximum **7 kg**
Fibres synthétiques : maximum **3 kg**

! Pour éviter que le sèche-linge ne perde de son efficacité, ne le surchargez pas.

Charge typique

Remarque : 1 kg = 1000 g

Articles		
Chemisier	Coton	150 g
	Autre	100 g
Robe	Coton	500 g
	Autre	350 g
Jeans		700 g
10 couches		1.000 g
Chemise	Coton	300 g
	Autre	200 g
T-shirt		125 g





Linge de maison		
Housse de couette en coton (double)	Coton	1.500 g
	Autre	1.000 g
Grande nappe		700 g
Petite nappe		250 g
Nappe à thé		100 g
Drap de bain		700 g
Serviette éponge		350 g
Draps doubles		500 g
Draps 1 personne		350 g

À la fin d'un cycle de séchage, il se peut que les cotons soient toujours humides si vous les avez regroupés avec les synthétiques. Si cela se produit, faites-leur simplement subir une petite période de séchage supplémentaire.

Remarque : les 10 dernières minutes de n'importe quelle durée programmée correspondent au séchage à froid. Vous devez donc en tenir compte en programmant la durée de séchage, car votre linge ne séchera pas pendant ce laps de temps.

Étiquettes d'entretien

Regardez les étiquettes sur vos vêtements, en particulier lorsque vous les séchez pour la première fois au sèche-linge. Les symboles suivants sont les plus courants :

-  Séchage en machine.
-  Pas de séchage en machine.
-  Séchage à haute température.
-  Séchage à basse température.

Linge ne supportant pas le séchage au tambour :

- Les articles qui contiennent du caoutchouc ou des matériaux similaires au caoutchouc ou ceux qui contiennent un film plastique (oreillers, coussins, ou vêtements de pluie en PVC), tous autres articles ou objets inflammables ou contenant des substances inflammables (serviettes éponge imprégnées de laque à cheveux).

- Fibres de verre (certain types de tentures).
- Vêtements précédemment nettoyés à sec.
- Articles portant le Code ITCL (« Vêtements spéciaux »)
. Ces derniers peuvent être nettoyés avec des produits spéciaux de nettoyage à domicile. Suivez attentivement le mode d'emploi.
- Les gros articles volumineux (couettes, sacs de couchage, oreillers, coussins, etc.). Ceux-ci augmentent de volume lorsqu'ils séchent et cela empêcherait l'air de circuler à travers le sèche-linge.

Linge ou vêtements particuliers

Couvertures et dessus de lits : les articles en acrylique (Acilan, Courtelle, Orion, Dralon) doivent être séchés avec des précautions particulières, à basse température. Évitez de les sécher pendant une durée prolongée.

Vêtements plissés ou froissés : lisez les instructions de séchage du fabricant figurant sur le vêtement.

Articles amidonnés : ne séchez pas ces derniers avec des articles non amidonnés. Faites en sorte de retirer autant de solution d'amidonage que possible de la charge avant de placer celle-ci dans le sèche-linge. Ne séchez pas de façon excessive : l'amidon pourrait devenir poudreux et laisser vos vêtements sans tenue, ce qui irait à l'encontre du but recherché.

! Cet électroménager a été conçu et réalisé conformément aux normes internationales de sécurité. Ces consignes sont fournies pour des raisons de sécurité, il faut les respecter scrupuleusement.

Sécurité générale

- Ce sèche-linge n'est pas destiné à être utilisé par des personnes (notamment des enfants) présentant des capacités physiques, motrices ou mentales réduites, ou manquant d'expérience et de connaissances, sans la surveillance d'une personne responsable de leur sécurité ou sans instructions concernant l'utilisation de l'appareil.
- Ce sèche-linge a été conçu pour un usage domestique, et non professionnel.
- Ne touchez pas cet appareil lorsque vous êtes pieds nus ou avec des mains ou des pieds humides.
- Débranchez cette machine en tirant sur la fiche et non sur le cordon.
- Les enfants ne doivent pas se trouver à proximité du sèche-linge lorsque celui-ci est en START. Après avoir utilisé ce sèche-linge, éteignez-le et débranchez-le. Tenez la porte fermée pour assurer que les enfants ne jouent pas avec.
- Surveillez les enfants de façon à ne pas les laisser jouer avec le sèche-linge.
- Cet appareil doit être installé correctement et avoir une ventilation convenable. L'arrivée d'air sur le devant du sèche-linge et l'évent derrière le sèche-linge ne doivent jamais être obstrués (voir *Installation*).
- N'utilisez jamais le sèche-linge sur de la moquette où la hauteur des poils empêcherait l'air d'entrer dans le sèche-linge à partir de la base.
- Vérifiez que le sèche-linge est bien vide avant de le charger.
-  L'arrière du sèche-linge peut devenir très chaud. Ne le touchez jamais en cours d'utilisation.
- N'utilisez pas le sèche-linge si le filtre, le réservoir d'eau et le condenseur ne sont pas bien en place (voir *Entretien*).
- N'utilisez pas de liquide assouplissant pour le linge dans le sèche-linge ; ajoutez-le au rinçage final de votre lavage.
- Ne surchargez pas le sèche-linge (Voir *Linge pour les charges maximales*).
- Ne chargez pas d'articles qui dégouttent d'eau.
- Ne séchez que des articles qui ont été lavés avec de l'eau et un détergent, rincés et essorés. Le fait de sécher des articles qui N'ONT PAS été lavés avec de l'eau constitue un danger d'incendie.
- Vérifiez avec soin toutes les instructions de lavage sur les étiquettes des vêtements (voir *Linge*).
- Ne séchez pas des vêtements qui ont été traités avec des produits chimiques.
- Ne séchez jamais des articles qui ont été contaminés avec des substances inflammables (huiles de cuisson, acétone, alcool, essence, kérosène, détachants, essence de térébenthine, cires, solvants pour cire et laque à cheveux) sans les avoir lavé dans l'eau chaude avec une dose supplémentaire de lessive.
- Ne séchez pas de caoutchouc sec, d'articles ou vêtements doublés de caoutchouc, d'oreillers garnis de coupeaux de caoutchouc mousse, de mousse (mousse de latex), de caoutchouc, de plastique, des bonnets de douche, des textiles imperméables, des couches-culottes ou doublures pour couches lavables, du polyéthylène ou du papier.
- Retirez tous les objets oubliés dans les poches, les briquets en particulier (risque d'explosion).
- Ne séchez pas d'articles de grande taille, très volumineux.

- Ne séchez pas de fibres acryliques à hautes températures.
- Terminez chaque programme avec sa phase de séchage à froid.
- N'éteignez pas le sèche-linge s'il contient encore des articles chauds.
- Nettoyez le filtre après chaque utilisation (voir *Entretien*).
- Videz le réservoir d'eau après chaque utilisation (voir *Entretien*).
- Nettoyez le groupe condenseur à intervalles réguliers (voir *Entretien*).
- Ne laissez pas s'accumuler de peluches autour du sèche-linge.
- Ne montez jamais sur le sèche-linge. Cela pourrait l'endommager.
- Respectez toujours les normes et exigences électriques (voir *Installation*).
- Achetez toujours des pièces détachées et accessoires d'origine (voir *Service après-vente*).

! ATTENTION : N'arrêtez pas le sèche-linge avant la fin du cycle de séchage si vous n'avez pas la possibilité de retirer rapidement tous les articles et de les étendre pour évacuer la chaleur.

Informations pour le recyclage et la mise au rebut

Dans le cadre de notre engagement envers la protection de l'environnement, nous nous réservons le droit d'utiliser des pièces recyclées de qualité afin de réduire les coûts pour notre clientèle et de limiter les gaspillages de matières premières.

- Mise au rebut du matériel d'emballage : respectez les réglementations locales, de manière à ce que l'emballage puisse être recyclé.
- Pour éviter que des enfants se blessent, ôtez la porte et la prise et puis coupez le câble secteur au ras de l'appareil. Jetez ces pièces séparément de sorte que l'appareil ne puisse plus être branché sur une prise de secteur.

Mise au rebut des électroménagers usagés



La directive européenne 2002/96/CE sur les déchets d'équipements électriques et électroniques (DEEE), prévoit que les électroménagers ne peuvent pas être traités comme des déchets solides urbains normaux.

Les appareils usagés doivent faire l'objet d'une collecte séparée pour optimiser le taux de récupération et de recyclage des matériaux qui les composent et empêcher tout danger pour la santé et pour l'environnement. Le symbole de la poubelle barrée est appliqué sur tous les produits pour rappeler qu'ils font l'objet d'une collecte sélective.

Pour tout autre renseignement sur la collecte des électroménagers usés, prière de s'adresser au service public préposé ou au vendeur.

Économie d'énergie et protection de l'environnement

- Essorez les articles pour éliminer l'eau en excès avant de les passer au sèche-linge (si vous utilisez une machine à laver, sélectionnez un cycle d'essorage à grande vitesse). Ceci vous permettra d'économiser de l'énergie durant le séchage.
- Séchez toujours des charges complètes – vous économiserez de l'énergie : les articles uniques ou les petites charges prennent plus longtemps à sécher.
- Nettoyez le filtre après chaque utilisation pour limiter les coûts de consommation d'énergie (voir *Entretien*).

Soin et entretien

FR

Interruption de l'alimentation électrique

! Débranchez votre sèche-linge lorsque vous ne l'utilisez pas, lorsque vous le nettoyez et durant toutes les opérations d'entretien.

Nettoyage du filtre après chaque cycle

Le filtre est une pièce importante de votre sèche-linge : il accumule des peluches qui se forment durant le séchage. Par conséquent, une fois le séchage terminé, nettoyez le filtre en le rinçant sous l'eau courante ou avec votre aspirateur. Si le filtre devient bloqué, le flux d'air à l'intérieur du sèche-linge est sérieusement compromis : les temps de séchage sont allongés et vous consommez davantage d'énergie. Cela peut aussi endommager votre sèche-linge.

Le filtre se trouve devant le joint du sèche-linge (voir figure).

Pour retirer le filtre :

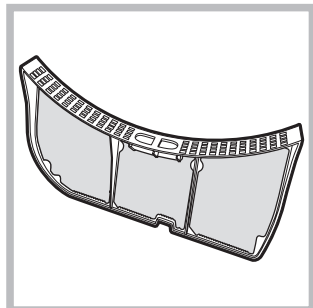

1. Tirez la poignée en plastique du filtre vers le haut (voir figure).

2. Nettoyez le filtre et remettez-le correctement en place. Assurez-vous que le filtre soit bien inséré à fond dans le joint du sèche-linge.

! N'utilisez pas le sèche-linge sans avoir remis le filtre en place.

Contrôle du tambour après chaque cycle

Tournez le tambour à la main afin de retirer les petits articles (mouchoirs) qui pourraient y avoir été oubliés.

Nettoyage du tambour

! Pour nettoyer le tambour, ne pas utiliser d'abrasifs, de laine d'acier ni de produits de nettoyage pour acier inoxydable.

Un film coloré peut parfois apparaître à la surface du tambour en acier inoxydable. Il peut être dû à une

combinaison de l'eau et/ou des produits de nettoyage (ex. adoucissant textile provenant du lavage). Ce film coloré n'affecte pas la performance du sèche-linge.

Vidange du réservoir d'eau après chaque cycle

Sortez le réservoir du sèche-linge et videz-le dans un évier ou autre évacuation appropriée. Remettez le réservoir d'eau bien en place.

Toujours vérifier et vider le réservoir avant de commencer un nouveau programme de séchage.

Nettoyage du groupe condenseur

- Périodiquement (chaque mois) retirez le groupe condenseur et nettoyez toute accumulation de peluche entre les plaques en le rinçant sous le robinet à l'eau froide.

Pour retirer le condenseur :

1. Débranchez le sèche-linge et ouvrez la porte.
2. Ouvrez le couvercle du condenseur (voir figure). Dégagez les trois loquets en tournant à 90° dans le sens contraire aux aiguilles d'une montre, puis tirez sur la poignée et retirez-le du sèche-linge.
3. Nettoyez la surface des joints d'étanchéité et remplacez le groupe, les flèches tournées vers le haut, en vous assurant que les loquets ont été bien bloqués.

Nettoyage du sèche-linge

- Pour nettoyer l'extérieur en métal et en plastique et les parties en caoutchouc, utiliser un chiffon humide.
- Périodiquement (tous les 6 mois), aspirez la grille d'entrée d'air de devant, ainsi que les événements à l'arrière du sèche-linge pour retirer toute accumulation de peluche ou de poussière. En outre, pour éliminer l'accumulation de peluche de l'avant du condenseur et de la zone du filtre, nettoyez occasionnellement à l'aide d'un aspirateur.

! N'utiliser ni solvants ni abrasifs.

! Faites vérifier régulièrement votre sèche-linge par des techniciens agréés pour assurer la sécurité électrique et mécanique (voir Service après-vente).

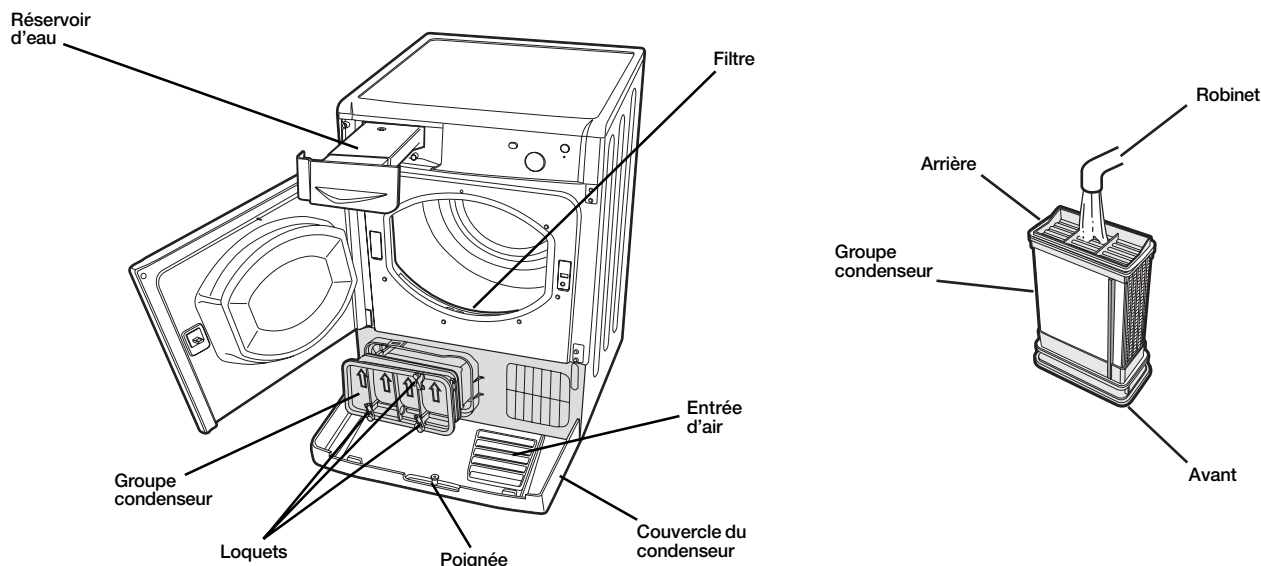

Si vous trouvez que le sèche-linge ne fonctionne pas correctement, avant de contacter le Service après-vente (*voir Assistance*), consultez attentivement le tableau suivant afin de pouvoir résoudre les problèmes éventuels :

FR

Problème :

Causes / Solutions possibles :

Le sèche-linge ne démarre pas.

- La fiche n'est pas suffisamment insérée dans la prise murale pour qu'il y ait contact.
- Il y a une panne de courant.
- Le fusible a sauté. Essayez de brancher un autre appareil dans la même prise électrique.
- Si vous utilisez une rallonge, essayez de brancher le cordon d'alimentation du sèche-linge directement dans la prise.
- La porte n'est pas bien fermée.
- Le programme n'a pas été convenablement réglé (*voir Comment effectuer un cycle de séchage*).
- La touche de START n'est pas enfoncée (*voir Comment effectuer un cycle de séchage*).

L'appareil met longtemps à sécher.

- Le filtre n'a pas été nettoyé (*voir Entretien*).
- Le réservoir d'eau a-t-il besoin d'être vidé ? Le voyant « Vider l'eau » clignote (*voir Entretien*).
- Le condenseur a besoin d'être nettoyé (*voir Entretien*).
- La durée de séchage correcte n'a pas été sélectionnée pour la charge (*voir Linge*).
- Les articles étaient trop mouillés (*voir Linge*).
- Le sèche-linge était surchargé (*voir Linge*).

Le sèche-linge est bruyant durant les premières minutes d'utilisation.

- Cela est normal, surtout si le sèche-linge n'a pas été utilisé pendant une période de temps prolongée. Si le bruit persiste tout au long du cycle, appelez le SAV.

Assistance

FR

Avant d'appeler le Centre de Service après-vente :

- Suivez le guide d'aide à la résolution des problèmes pour voir si vous n'arrivez pas à résoudre le problème vous-même (*voir Problèmes et solutions*).
- Dans le cas contraire, éteignez votre sèche-linge et contactez le Centre de Service après-vente le plus proche.

Informations à communiquer au Centre de Service après-vente :

- Nom, adresse et code postal ;
 - numéro de téléphone ;
 - le type de panne ;
 - la date d'achat ;
 - le modèle de l'appareil (Mod.) ;
 - le numéro de série (S/N) du sèche-linge.
- Vous trouverez ces renseignements sur l'étiquette collée derrière la porte.

Pièces détachées

Ce sèche-linge est un appareil complexe. Si vous tentez de le réparer vous-même ou si vous confiez cette tâche à une personne non qualifiée, vous risquez de mettre en danger la sécurité des personnes, d'endommager l'appareil et d'annuler la garantie sur les pièces. En cas de problème d'utilisation de cet appareil, contactez toujours un technicien agréé. Les pièces détachées ont été conçues exclusivement pour ce produit et ne sont en aucun cas adaptées à d'autres usages.



Cet appareil est conforme aux Directives Européennes suivantes :

- 2006/95/CEE (Équipement Basse Tension) ;
- 89/336/CEE, 92/31/CEE, 93/68/CEE (Compatibilité Électromagnétique).

DE**Deutsch****IDC 75**

! Bewahren Sie diese Gebrauchsanweisung immer in Nähe des Wäschetrockners auf, um sie bei jedem Bedarf leicht konsultieren zu können. Falls das Gerät verkauft oder an andere Personen übergeben wird, händigen Sie auch dieses Heft aus, um es so den neuen Besitzern zu ermöglichen, von den Hinweisen zum Gebrauch des Wäschetrockners Kenntnis zu nehmen.

! Lesen Sie bitte diese Hinweise aufmerksam durch: sie enthalten wichtige Hinweise zu Aufstellung und Anschluss und nützliche Empfehlungen zum Gerätebetrieb.

Inhaltsverzeichnis

Wichtige Informationen, 38-39

Aufstellung, 40

Aufstellungsort des Wäschetrockners
Belüftung
Elektroanschluss
Allgemeine Informationen

Beschreibung des Wäschetrockners, 41

Merkmale
Bedienblende

Durchführung eines Trockenprogramms, 42

Start eines Trockengangs

Einstellen des Trockengangs, 43

Trockenzeiten
Programme und Trockenfunktionen

Wäsche, 44

Unterteilung der Wäsche
Etiketten mit Pflegehinweisen
Besondere Wäscheteile
Trockenzeiten

Hinweise und Empfehlungen, 45

Allgemeine Sicherheit
Informationen zu Recycling und Entsorgung
Energiesparender Betrieb und Umweltschutz

Wartung und Pflege, 46

Abschalten vom Stromnetz
Reinigung des Flusensiebs nach jedem Trockenzyklus
Prüfung der Trommel nach jedem Trockenzyklus
Entleeren des Wasserauffangbehälters nach jedem Trockenzyklus
Reinigung der Kondensatoreinheit
Reinigung des Wäschetrockners

Fehlersuche, 47

Kundendienst, 48

Ersatzteile

Wichtige Informationen

DE

Für einwandfreie Funktion des Kondensationstrockners ist das folgende Vorgehen erforderlich:

Flusensieb – Flusen, die sich auf dem Sieb absetzen, MÜSSEN UNBEDINGT nach jedem Trockenzyklus entfernt werden.

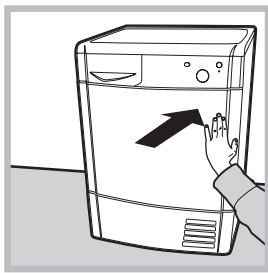

Phase 1
Tür des Wäschetrockners durch Drücken öffnen, wie in der Abbildung gezeigt.

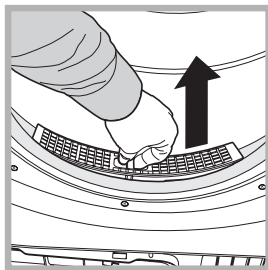
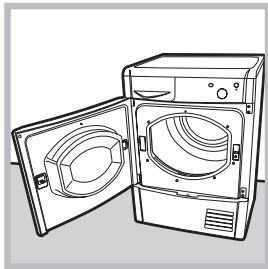

Phase 2
Das Flusensieb mit zwei Fingern herausziehen.

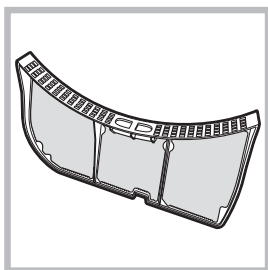

Phase 3
Eventuelle Flusenablagerungen von der inneren Fläche des Siebs entfernen.

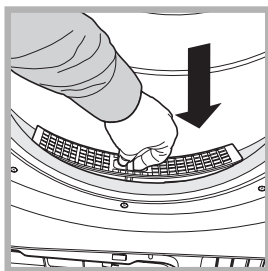

Phase 4
Das Flusensieb erneut einbauen – den Wäschetrockner auf keinen Fall starten, ohne dass das Sieb wieder eingefügt wurde.

Die mangelnde Reinigung des Flusensiebs nach jedem Trockenzyklus beeinflusst die Leistung des Geräts, das mehr Zeit zum Trocknen benötigt und somit während des Trocknens mehr Strom verbraucht.

Wasserauffangbehälter - Der Wasserauffangbehälter muss nach jedem Trockenzyklus entleert werden.

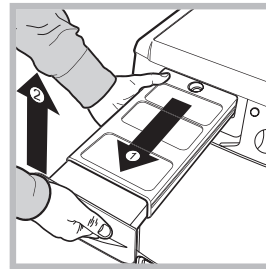

Phase 1
Ziehen Sie den Wasserauffangbehälter in Ihre Richtung und entfernen Sie ihn völlig aus dem Trockner.

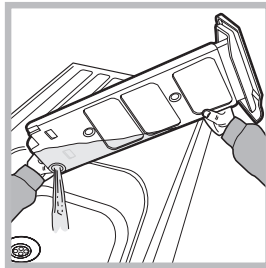

Phase 2
Schütten Sie das gesamte, im Behälter aufgefangene Wasser aus.

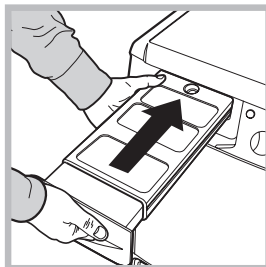

Phase 3
Setzen Sie den Wasserauffangbehälter wieder ein; vergewissern Sie sich anschließend, dass er sich wieder vollständig in der Aufnahme befindet.

Die ausbleibende Entleerung des Wasserauffangbehälters verursacht:
- Die Deaktivierung der Heizung (die Wäschefüllung könnte somit bei Beendigung des Trockenzyklus noch feucht sein).
- Die LED „Wasser leeren“ leuchtet auf und signalisiert, dass der Behälter voll ist.

Aufladen des Wasserauffangsystems
Wenn der Wäschetrockner neu ist, sammelt der Wasserauffangbehälter kein Wasser, solange das System nicht aufgeladen wird. Dieser Vorgang kann 1 oder 2 Trockenzyklen beanspruchen. Wurde das System aufgeladen, sammelt es bei jedem Trockenzyklus Wasser.

Kondensatoreinheit - Es ist notwendig, die Flusen auf dem Kondensator jeden Monat zu entfernen.

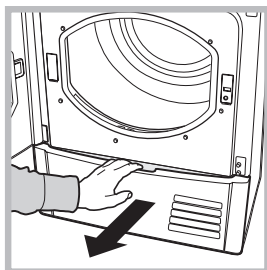

Phase 1
Öffnen Sie den Deckel des Kondensators
- halten Sie den Griff und ziehen Sie ihn in Ihre Richtung.

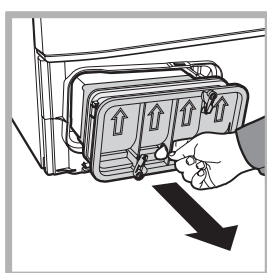

Phase 2
Den Kondensator durch Drehen der 3 Klipse entriegeln und anschließend zu sich ziehen. (In den Schläuchen könnte Wasser verblieben sein: dies ist normal).

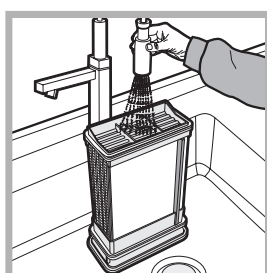

Phase 3
Den Kondensator unter fließendem Wasser reinigen: dabei die Flusen von der Rückseite nach vorne ausspülen.

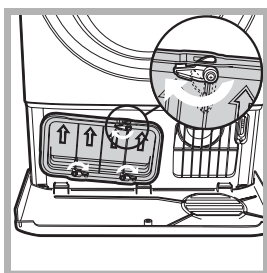

Phase 4
Die Kondensatoreinheit wieder einsetzen; Dabei sicherstellen, richtig eingerastet ist, die 3 Klipse befestigt sind und die Richtungspfeile auf der Vorderseite nach oben zeigen.

Die ausbleibende Kondensator reinigen könnte eine Beschädigung des Wäschetrockners verursachen.

Aufstellung

DE

Aufstellungsort des Wäschetrockners

Übermäßige Hitze kann den Wäschetrockner schädigen; deshalb im Abstand von Gasherden, Öfen, Heizkörpern oder Kochfeldern platzieren. Falls das Haushaltsgerät unter einem Arbeitstisch eingebaut werden soll, muss ein Freiraum von 10 mm zwischen der oberen Geräteplatte und anderen, darüber befindlichen Gegenständen vorgesehen werden, sowie 15 mm Freiraum zwischen den Seitenwänden des Geräts und den Wänden bzw. den angrenzenden Einrichtungsgegenständen. Nur auf diese Weise wird eine ausreichende Luftzirkulation gewährleistet.

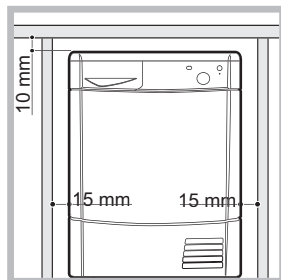

Belüftung

Während des Betriebs des Wäschetrockners muss eine ausreichende Belüftung vorhanden sein. Vergewissern Sie sich, dass der Trockner in einem trockenen, Raum aufgestellt wird, der über eine ausreichende Luftzirkulation verfügt. Nur eine ausreichende Luftzirkulation gewährleistet die einwandfreie Funktion des Trockners. Keinesfalls darf das Gerät in kleinen verschlossenen Räumen aufgestellt oder in Möbelteile integriert werden.

! Falls der Trockner in einem kleinen oder kalten Raum benutzt wird könnte Wasser auf dem Gerät kondensieren.

! Wir raten davon ab, den Trockner in einem Schrank aufzustellen; auf keinen Fall darf das Haushaltsgerät hinter einer abschließbaren Tür, einer Schiebetür oder einer Tür mit umgekehrtem Türanschlag platziert werden.

Wasserablauf

Falls das Gerät in der Nähe eines Ablaufschlauches aufgestellt wird, können Sie das Kondenswasser direkt abführen, ohne den Wasserauffangbehälter zu verwenden. In diesem Fall muss der Wasserauffangbehälter nicht nach jedem Trockenzyklus entleert werden.

Falls der Trockner über oder neben einer Waschmaschine positioniert wird, kann dieser Wasserablauf mitbenutzt werden. Es reicht aus, den in Abbildung A gezeigten Schlauch abzutrennen und an den Ablauf anzuschließen.

Falls der Ablauf weiter entfernt ist als der Schlauch lang ist, können Sie zur Überbrückung einen Schlauch mit gleichem Durchmesser und der erforderlichen Länge kaufen und anschließen.

Dazu den neuen Schlauch wie in Abbildung B angegeben an der Stelle des vorherigen montieren.

! Der Ablauf darf maximal einen Meter oberhalb des trocknerbodens montiert werden.

! Nachdem der Wäschetrockner aufgestellt wurde, sicherstellen, dass der Ablaufschlauch nicht geknickt oder gekrümmt ist.



Abb. A

Abb. B

Elektroanschluss

Bevor Sie den Stecker in die Steckdose stecken, folgende Prüfungen ausführen:

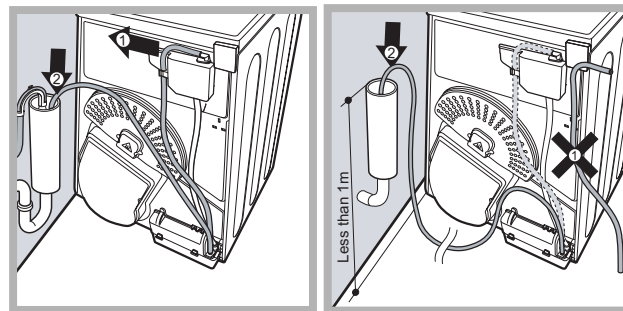
- Vergewissern Sie sich, dass Ihre Hände trocken sind.
- Die Steckdose muss geerdet sein.
- Die Steckdose muss der maximalen Leistungsaufnahme des Geräts entsprechen, die auf dem Typenschild mit den Betriebsdaten angegeben ist (siehe Beschreibung des Wäschetrockners).
- Die Netzspannung muss den Werten entsprechen, die auf dem Typenschild mit den Betriebsdaten angegeben sind (siehe Beschreibung des Wäschetrockners).
- Die Steckdose muss mit dem Stecker des Wäschetrockners kompatibel sein. Sollte dies nicht der Fall sein, dann lassen Sie den Netzstecker oder die Steckdose austauschen.

! Verwenden Sie keine Verlängerungen.

! Der Trockner kann nicht in Außenräumen aufgestellt werden, auch wenn diese geschützt sind. Es können große Gefahrensituationen entstehen, wenn dieses Haushaltsgerät Regen oder Gewittern ausgesetzt wird.

! Nach der Aufstellung des Trockners müssen das Stromkabel und der Stecker zugänglich bleiben.

! Achten Sie darauf, dass das Stromkabel nicht geknickt oder gequetscht ist.

! Änderungen am Kabel oder am Stecker dürfen nur durch autorisiertes Fachpersonal vorgenommen werden.

! Das Stromkabel muss regelmäßig kontrolliert und darf nur durch ein spezielles, für diesen Trockner vorgesehenes Kabel ersetzt werden, das von einem autorisierten Techniker angeschlossen wird (siehe Kundendienst). Neue oder längere Stromkabel werden von autorisierten Ersatzteihändlern kostenpflichtig zur Verfügung gestellt.

! Der Hersteller übernimmt keine Haftung, falls diese Vorschriften nicht eingehalten werden.

! Bei Fragen zur Aufstellung oder dem Anschluss ziehen Sie gegebenenfalls einen Elektrofachmann zu Rate.

Allgemeine Informationen

Reinigen Sie nach dem Aufstellen und vor der Inbetriebnahme des Trockners den Innenraum der Trommel, um eventuelle Verschmutzungen zu entfernen, die sich während des Transports angesammelt haben könnten.

Beschreibung des Wäschetrockners

Öffnung der Gerätetür

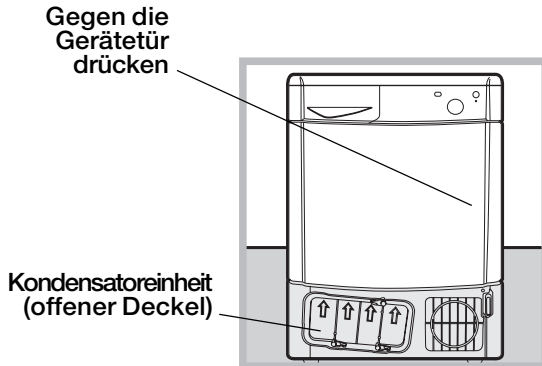

Merkmale

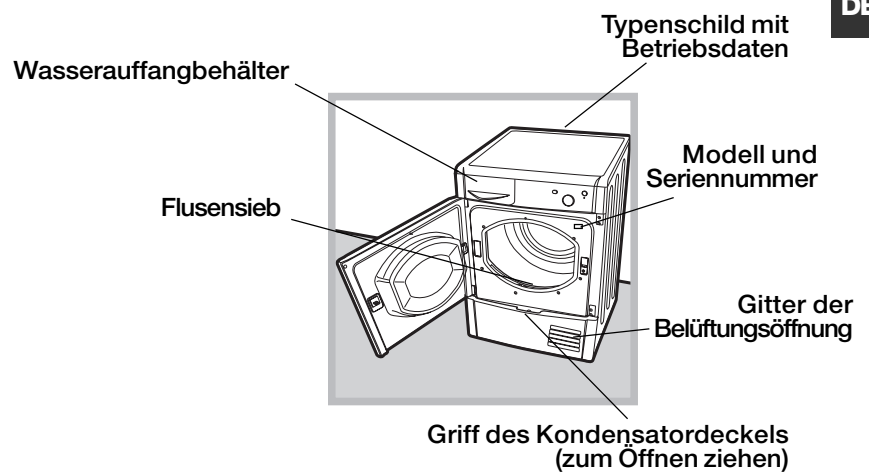

Bedienblende

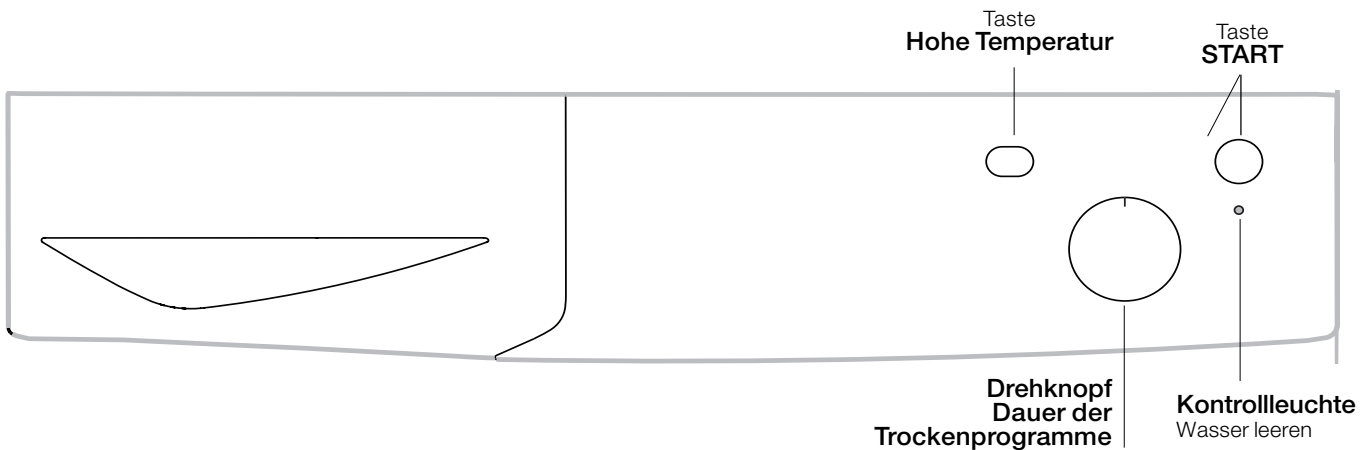

Drehknopf Dauer der Trockenprogramme

Zur Einstellung der Dauer des Trocknungsprogramms: Drehen Sie den Knopf nach rechts bis die Anzeige die gewünschte Trockenzeit anzeigt (siehe Einstellen des Trockengangs).

Taste Hohe Temperatur

Damit kann das gewählte Programm auf Ihre persönlichen Erfordernisse abgestimmt werden.

Taste START

Drücken Sie die Taste, um das Trocknungsprogramm zu starten.

Kontrollleuchte "Wasser leeren"

Die Kontrollleuchte "Wasser leeren"  zeigt an, dass der Wasserauffangbehälter geleert werden muss. Wenn der Behälter sich im Laufe des Programms füllt, startet der Wäschetrockner automatisch den Kaltluftzyklus. Deshalb, den Wasserauffangbehälter immer, nach jeder Nutzung des Trockners, entleeren (siehe Wartung).

Durchführung eines Trockenprogramms

Start eines Trockengangs

DE

1. Stecken Sie den Stecker des Wäschetrockners in die Netzsteckdose.
2. Wählen Sie den Trockengang entsprechend des Wäschetyps aus (*siehe Wäsche*).
3. Öffnen Sie die Gerätetür und vergewissern Sie sich, dass das Flusensieb sauber und korrekt positioniert ist; der Wasserauffangbehälter muss leer sein und sich an seiner vorgesehenen Stelle befinden (*siehe Wartung*).
4. Füllen Sie das Gerät und achten Sie darauf, dass sich kein Kleidungsstück zwischen die Gerätetür und Dichtung gelangt. Schließen Sie die Tür.
5. Drehen Sie den "Drehknopf Dauer der Trockenprogramme" bis der Zeiger auf die Trockendauer zeigt, die für den zu trocknenden Wäschetyp am besten geeignet ist. Prüfen Sie die Tabelle, um das Verhältnis zwischen Gewebeat und Ladekapazität (*siehe Einstellen des Trockengangs*) und die Hinweise für jede Gewebeat (*siehe Wäsche*) zu erfahren.
6. Wenn notwendig, stellen Sie die Temperatur über die Taste "Hohe Temperatur" ein.
7. Zur Inbetriebnahme drücken Sie die Taste START.
Während des Trockenprogramms können Sie die Wäsche überprüfen und Kleidungsstücke entfernen, die bereits trocken sind, während die anderen weiter getrocknet werden. Nachdem Sie die Tür geschlossen haben, drücken Sie START, um die Maschine erneut in Betrieb zu setzen.
8. Während der letzten Minuten des Trockenprogramms, vor dem Programmende, geht das Gerät in die KALTTROCKENPHASE über (die Stoffe werden abgekühlt); es ist wichtig, dass diese Programmphase immer beendet wird.
9. Öffnen Sie die Tür, entnehmen Sie die Wäsche, reinigen Sie das Flusensieb und setzen Sie es wieder ein. Entleeren Sie den Wasserauffangbehälter nach jedem Gebrauch und setzen Sie ihn wieder ein (*siehe Wartung*).
10. Trennen Sie den Trockner vom Stromnetz.

Einstellen des Trockengangs

Trockenzeiten

Das auszuwählende Trockenprogramm hängt von der Menge und von dem Gewebetyp ab. Die letzten 10 Minuten des Programms läuft der Kaltzyklus.

! Für große Wäschemengen wählen Sie die Option Hohe Temperatur, wenn verfügbar.

Gewebeart	Max. Beladungsmenge						
	1 kg	2 kg	3 kg	4 kg	5 kg	6 kg	7 kg
Baumwolle – hohe Temperatur	30 - 40 minuten	40 - 55 minuten	55 - 70 minuten	70 - 80 minuten	80 - 90 minuten	95 - 120 minuten	120 - 140 minuten
Synthetik – hohe Temperatur	40 - 50 minuten	50 - 70 minuten	70 - 90 minuten	-	-	-	-
Kunstfasern – niedriger Temperatur	40 - 60 minuten	55 - 75 minuten	-	-	-	-	-

Trockenzeiten

Die angegebenen Zeiten sind lediglich Richtwerte und können auf der Basis folgender Faktoren variieren:

- In den Kleidungsstücken nach dem Schleudern verbliebene Wassermenge: Handtücher und Feinwäsche nehmen viel Wasser auf.
- Stoffe: Teile aus dem gleichen Stoff, aber mit verschiedener Stärke können unterschiedliche Trockenzeiten benötigen.
- Waschmenge: einzelne Teile und kleine Füllmengen können mehr Zeit zum Trocknen benötigen.
- Trocknen: Kleidungsstücke, die gebügelt werden müssen, können aus dem Gerät genommen werden, wenn sie noch etwas feucht sind. Teile, die vollkommen trocken sein müssen, können hingegen länger im Trockner bleiben.
- Raumtemperatur: je niedriger die Temperatur des Raums ist, indem sich der Wäschetrockner befindet, umso mehr Zeit wird zum Trocknen der Kleidungsstücke benötigt.
- Volumen: Großvolumige Teile erfordern eine besondere Behandlung während des Trockenvorgangs. Wir empfehlen, diese Teile herauszunehmen, zu schütteln und erneut in den Wäschetrockner zu geben: dieser Vorgang muss mehrmals während des Trockenzyklus wiederholt werden.

! Die Teile nicht übermäßig trocknen.

Alle Stoffe enthalten natürliche Feuchtigkeit, die dazu dient, sie weich und luftig zu erhalten.

Programme und Trockenfunktionen

Auffrischen

Kurzprogramm zur Auffrischung der Fasern und Wäscheteile durch einen Frischluftstrom. Es dauert etwa **10** Minuten.

! Es ist kein Trockenprogramm und kann somit nicht für nasse Kleidungsstücke verwendet werden.

Hohe Temperatur

Nach der Auswahl einer Trockenzeit wird mit dieser Taste eine höhere Temperatur eingestellt. Die zeitgesteuerten Programme arbeiten sonst mit voreingestellter niedriger Temperatur.

Wäsche

DE

Unterteilung der Wäsche

- Kontrollieren Sie die auf den Etiketten der verschiedenen Wäscheteile angeführten Symbole, um sicherzustellen, dass die Teile für einen Trommeltrockner geeignet sind.
- Die Wäsche nach Art der Stoffe unterteilen.
- Entleeren Sie alle Taschen und kontrollieren Sie die Knöpfe.
- Schließen Sie Reißverschlüsse und Haken und ziehen Sie Gürtel und Schnürriemen zu, ohne sie jedoch zu straffen.
- Wringen sie die Wäscheteile aus, um die größtmögliche Menge Wasser zu entfernen.

! Beladen Sie den Wäschetrockner nicht mit Teilen, die völlig voller Wasser sind.

Maximale Lademengen

Die Trommel nicht über das maximale Fassungsvermögen füllen.

Die folgenden Werte beziehen sich auf das Gewicht der getrockneten Kleidungsstücke:

Naturfasern: max. 7 kg

Kunstfasern: max. 3 kg

! Um die Leistungsfähigkeit des Wäschetrockners nicht zu beeinträchtigen, nicht überladen.

Typische Beladung

Hinweis: 1 kg = 1000 g

Wäschestücke		
Bluse	Baumwolle	150 g
	Anderes	100 g
Kleid	Baumwolle	500 g
	Anderes	350 g
Jeans		700 g
10 Windeln		1.000 g
Oberhemd	Baumwolle	300 g
	Anderes	200 g
T-Shirt		125 g

Heim- und Haustextilien		
Bettbezüge (Doppelbett)	Baumwolle	1.500 g
	Anderes	1.000 g
Große Tischdecke		700 g
Kleine Tischdecke		250 g
Platzdeckchen, Sets		100 g
Badetuch		700 g
Handtuch		350 g
Betttuch (Doppelbett)		500 g
Betttuch (Einzelbett)		350 g

Falls Teile aus synthetischem Gewebe und Baumwolle untereinander gemischt werden, könnten letztere bei Beendigung des Trockenzyklus noch feucht sein. In diesem Fall ist es ausreichend, einen weiteren kurzen Trockenzyklus zu starten.

Hinweis: Beim Einstellen der Trockendauer muss berücksichtigt werden, dass die letzten 10 Minuten der

Programme für die Kalttrocknung vorgesehen sind, während derer der Trockner die Wäsche nicht trocknet.

Etiketten mit Pflegehinweisen

Kontrollieren Sie die Etiketten der Kleidungsstücke, besonders wenn Sie diese zum ersten Mal in den Wäschetrockner geben. Nachfolgend führen wir die gebräuchlichsten Symbole an:

- Kann im Wäschetrockner getrocknet werden.
- Nicht im Wäschetrockner trockenbar.
- Bei hoher Temperatur trocknen.
- Bei niedriger Temperatur trocknen.

Wäschestücke, die sich nicht für die Trommeltrocknung eignen:

- Kleidungsstücke, die Teile aus Gummi oder ähnlichen Materialien enthalten oder mit Kunststoff beschichtet sind (Kopfkissen, Kissen oder Anoraks aus PVC); ferner alle Arten von brennbaren Gegenständen und solche, die entzündliche Stoffe enthalten (mit Haarspray belastete Hand- oder Frotteetücher).
- Glasfaser (einige Gardinenarten).
- Kleidungsstücke, die bereits chemisch gereinigt wurden.
- Mit dem Code ITLC („Besondere Wäscheteile“) gekennzeichnete Kleidungsstücke , die mit speziellen Produkten zur häuslichen Reinigung gesäubert werden können. Befolgen Sie sorgfältig die Anweisungen.
- Großvolumige Teile (Federbetten, Schlafsäcke, Kopfkissen, Kissen sowie große Tages- oder Steppdecken), die während des Trocknens an Volumen zunehmen und die Luftzirkulation im Geräteinnern behindern.

Besondere Wäscheteile

Decken und Tagesdecken: Teile aus Kunstfaser (Acilian, Courtelle, Orion, Dralon) müssen mit besonderer Aufmerksamkeit bei niedriger Temperatur getrocknet werden. Keine langen Trockenzeiten einstellen.

Teile mit Falten oder Plissees: Lesen Sie die vom Hersteller gelieferten Trockenhinweise.

Gestärkte Teile: Diese Kleidungsstücke nicht mit anderen, nicht gestärkten Teilen trocknen. Entfernen Sie den größten Anteil der Stärkelösung, bevor Sie die Teile in den Wäschetrockner geben. Nicht übermäßig trocknen: die Stärke wird zu feinem Staub und macht die Kleidungsstücke weich, wodurch sie ihren ursprünglichen Zweck einbüßt.

! Dieses Haushaltsgerät wurde unter Beachtung der internationalen Sicherheitsnormen geplant und hergestellt. Die nachfolgenden Hinweise werden aus Sicherheitsgründen bekanntgegeben und sind aufmerksam zu beachten.

Allgemeine Sicherheit

- Dieses Gerät ist nicht zur Verwendung durch Personen (einschließlich Kinder) mit eingeschränkten körperlichen, geistigen oder sensorialen Fähigkeiten oder ohne ausreichende Erfahrung und Kenntnis geeignet, es sei denn, sie werden durch eine für ihre Sicherheit verantwortliche Person beaufsichtigt und eingewiesen.
- Dieser Trockner wurde nur zum häuslichen Gebrauch und nicht für gewerbliche Zwecke geplant.
- Berühren Sie das Gerät nicht barfuß oder mit nassen Händen oder Füßen.
- Trennen Sie das Haushaltsgerät vom Stromnetz, indem Sie den Stecker und nicht das Kabel ziehen.
- Lassen Sie keine Kinder in Reichweite des Geräts, wenn dieses in Betrieb ist. Schalten Sie den Wäschetrockner nach dem Gebrauch aus und trennen Sie ihn vom Stromnetz ab. Halten Sie die Gerätetür geschlossen, um zu vermeiden, dass Kinder sich zum Spielen benutzen können.
- Kinder müssen beaufsichtigt werden, um sicherzustellen, dass sie nicht mit dem Wäschetrockner spielen.
- Das Haushaltsgerät muss ordnungsgemäß aufgestellt werden und über eine angemessene Lüftung verfügen. Die Belüftungsöffnung auf der Vorderseite des Wäschetrockners und die Luftabzüge auf der Rückseite dürfen nicht verstopft sein (*siehe Aufstellung*).
- Benutzen Sie den Wäschetrockner nie auf einem Teppichboden, dessen Florhöhe die Luftzufuhr über die Unterseite des Geräts verhindert.
- Prüfen Sie, dass der Trockner leer ist, bevor Sie ihn füllen.
-  Die Rückseite des Wäschetrockners kann sehr warm werden:
berühren Sie sie nie, wenn sich das Gerät in Betrieb befindet.
- Benutzen Sie den Wäschetrockner nicht, wenn das Flusensieb, der Wasserauffangbehälter und der Kondensator nicht korrekt positioniert sind (*siehe Wartung*).
- Benutzen Sie keine flüssigen Weichmacher für Stoffe im Trockner; fügen Sie diese beim letzten Spülgang in der Waschmaschine zu.
- Überladen Sie den Trockner nicht (*siehe Wäsche, maximale Füllmenge*).
- Geben Sie keine völlig nassen Kleidungsstücke in das Gerät.
- Den Trockner ausschließlich mit Kleidungsstücken füllen, die mit Wasser und Waschmittel gewaschen, gespült und geschleudert wurden. Das Trocknen von Teilen, die NICHT mit Wasser gewaschen wurden, verursacht Brandgefahr.
- Befolgen Sie aufmerksam alle auf den Etiketten der Kleidungsstücke angegebenen Hinweise zum Waschen der Teile (*siehe Wäsche*).
- Füllen Sie keine Teile in das Gerät, die mit chemischen Produkten behandelt wurden.
- Trocknen Sie keine Kleidungsstücke, die mit entzündlichen Stoffen verschmutzt sind (Küchenöl, Nagellackentferner, Alkohol, Petroleum, Kerosin, Substanzen zum Entfernen von Flecken, Terpentin, Wachse, Stoffe zum Entfernen von Haarwachs- und Lack), sofern sie nicht mit warmem Wasser und einer zusätzlichen Menge Waschmittel gewaschen wurden.
- Trocknen Sie nicht Gummi, Artikel und Kleidungsstücke mit Gummirückseite, Kissen mit Schaumgummifüllung, Latexschaum, Gummi, Kunststoff, Duschhauben, wasserfeste Stoffe, über Windeln zu tragende Unterhosen, Überzüge, Polyethylen und Papier.
- Entfernen Sie alle Gegenstände aus den Taschen, besonders Feuerzeuge (Explosionsgefahr).

- Geben Sie keine besonders großvolumigen Teile in den Trockner.
- Trocknen Sie keine Kunstfasern bei hohen Temperaturen.
- Vervollständigen Sie jedes Programm mit der jeweiligen Kalttrockenphase.
- Schalten Sie den Wäschetrockner nicht aus, wenn er noch warme Kleidungsstücke enthält.
- Reinigen Sie das Flusensieb nach jedem Gebrauch (*siehe Wartung*).
- Entleeren Sie den Wasserauffangbehälter nach jedem Gebrauch (*siehe Wartung*).
- Reinigen Sie regelmäßig die Kondensatoreinheit (*siehe Wartung*).
- Vermeiden Sie die Ansammlung von Flusen im Trockner.
- Steigen Sie nicht auf die obere Platte des Wäschetrockners, da das Gerät beschädigt werden könnte.
- Beachten Sie immer die Vorschriften und die elektrischen Eigenschaften des Geräts (*siehe Aufstellung*).
- Kaufen Sie immer Originalersatzteile und -zubehör (*siehe Kundendienst*).

! ACHTUNG: Schalten Sie den Trockner nie vor Beendigung des Trockenzyklus aus, es sei denn, die Teile werden schnell entfernt und aufgehängt, sodass sich die Wärme verteilen kann.

Informationen zu Recycling und Entsorgung

Im Rahmen unseres beständigen Einsatzes zum Umweltschutz verwenden wir recycelte Qualitätskomponenten, um die Kosten für den Kunden zu reduzieren und die Materialverschwendung auf ein Minimum zu reduzieren.

- Entsorgung des Verpackungsmaterials: befolgen Sie die örtlichen Vorschriften, um das Recycling der Verpackung zu ermöglichen.
- Um die Unfallgefahr für Kinder zu reduzieren, die Gerätetür und den Stecker entfernen, anschließend das Stromkabel direkt am Gerät abschneiden. Entsorgen Sie diese Teile getrennt, um sicherzustellen, dass das Haushaltsgerät nicht mehr an eine Steckdose angeschlossen werden kann.

Entsorgung von Elektro- und Elektronik-Altgeräten



Die europäische Richtlinie 2002/96/EG über Elektro- und Elektronik-Altgeräte (WEEE) schreibt vor, dass Haushaltsgeräte nicht mit dem normalen Müll zu entsorgen sind. Altgeräte sind zwecks Optimierung der Rückgewinnungs- und Recyclingrate der Gerätematerialien einer gesonderten Sammelstelle zuzuführen, um Schäden für die Gesundheit und die Umwelt zu verhüten. Das durchgestrichene Abfalleimersymbol, das sich auf allen Produkten befindet, weist darauf hin, dass eine getrennte Entsorgung vorgeschrieben ist. Für weitere Informationen hinsichtlich der ordnungsgemäßen Entsorgung von Haushaltsgeräten wenden Sie sich bitte an Ihren Händler oder an die zuständige kommunale Stelle.

Energiesparender Betrieb und Umweltschutz

- Bevor Sie die Teile trocknen, diese auswringen, um soviel Wasser wie möglich zu entfernen (falls Sie zuvor die Waschmaschine benutzen, einen Schleuderzyklus wählen). Auf diese Weise wird Energie während des Trocknens eingespart.
- Wird der Wäschetrockner immer mit voller Wäschefüllung benutzt, wird ebenso Energie eingespart: einzelne Teile und kleine Füllmengen benötigen mehr Zeit zum Trocknen.
- Reinigen Sie das Flusensieb am Ende eines jeden Trockenzyklus, um die mit dem Energieverbrauch verbundenen Kosten gering zu halten (*siehe Wartung*).

Wartung und Pflege

DE

Abschalten vom Stromnetz

! Trennen Sie den Wäschetrockner von der Stromversorgung, wenn er nicht in Betrieb ist sowie während Reinigungs- und Wartungsarbeiten.

Reinigung des Flusensiebs nach jedem Trockenzyklus

Das Flusensieb ist ein äußerst wichtiger Bestandteil des Trockners: seine Aufgabe besteht darin, Flocken und Flusen, die während des Trocknens entstehen, aufzusammeln. Bei Beendigung des Trockenvorgangs das Flusensieb immer unter fließendem Wasser spülen oder es mit dem Staubsauger reinigen. Falls das Flusensieb verstopft, wird der Luftstrom im Trockner stark beeinträchtigt: die Trockenzeiten verlängern sich und es wird mehr Energie verbraucht. Außerdem kann der Wäschetrockner beschädigt werden. Das Flusensieb befindet sich vor der Dichtung des Trockners (siehe Abbildung)

Entfernung des Flusensiebs:

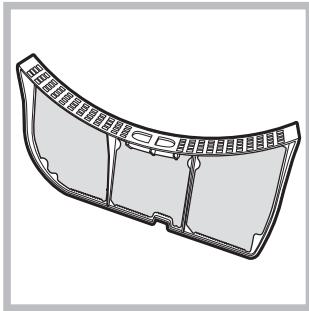

1. Ziehen Sie den Kunststoffgriff des Flusensiebs nach oben (siehe Abbildung).
2. Reinigen Sie das Sieb von Flusen und setzen Sie es wieder ordnungsgemäß ein. Vergewissern Sie sich, dass das Sieb flächenbündig mit der Dichtung des Trockners eingefügt wird.

! Benutzen Sie den Trockner nicht, bevor Sie nicht das Flusensieb wieder in die Aufnahme gesteckt haben.

Prüfung der Trommel nach jedem Trockenzyklus

Drehen Sie die Trommel per Hand, um kleine Teile wie Taschentücher zu entfernen, die im Trockner geblieben sein könnten.

Reinigung der Trommel

! Zur Reinigung der Trommel keine Scheuermittel, Stahlwolle oder Reinigungsmittel für Edelstahl verwenden.

Es könnte sich ein farbiger Belag auf der Edelstahltrommel bilden, verursacht durch eine Kombination von Wasser und Reinigungsstoffen wie Wäscheweichmacher. Dieser farbige

Belag hat keine Auswirkungen auf die Leistungen des Wäschetrockners.

Entleeren des Wasserauffangbehälters nach jedem Trockenzyklus

Nehmen Sie den Behälter aus dem Trockner und entleeren Sie ihn in einem Waschbecken oder einem anderen geeigneten Wasserabfluss; diesen anschließend wieder korrekt einsetzen.

Prüfen Sie immer den Wasserauffangbehälter und entleeren Sie diesen, bevor Sie ein neues Trockenprogramm starten.

Reinigung der Kondensatoreinheit

- Entfernen Sie in regelmäßigen Abständen (jeden Monat) die Kondensatoreinheit und reinigen Sie eventuelle Flusenansammlungen auf den Platten; dazu den hinteren Teil des Kondensators unter dem Hahn mit kaltem Wasser abspülen.

Entfernung des Kondensators:

1. Den Trockner vom Stromnetz trennen und die Gerätetür öffnen.
2. Öffnen Sie den Kondensatordeckel (siehe Abbildung), lösen Sie die drei Haltevorrichtungen, indem Sie sie um 90° gegen den Uhrzeigersinn drehen und entnehmen Sie den Kondensator, indem Sie ihn am Griff ziehen.
3. Die Oberflächen der Dichtungen säubern und die Kondensatoreinheit mit nach oben zeigenden Pfeilen wieder einsetzen; vergewissern Sie sich dabei, dass die Haltevorrichtungen gut befestigt wurden.

Reinigung des Wäschetrockners

- Die äußeren Metall- und Kunststoffteile sowie die Gummiteile können mit einem feuchten Tuch gereinigt werden.
- Periodisch (alle 6 Monate) mit dem Staubsauger das Gitter der Belüftungsöffnung auf der Vorderseite und die Luftabzüge auf der Rückseite reinigen, um eventuelle Flusen-, Flocken- und Staubansammlungen zu entfernen. Außerdem Flusenansammlungen auf der Vorderseite des Kondensators und den Flächen des Flusensiebs entfernen; dazu gelegentlich den Staubsauger benutzen.

! Vermeiden Sie den Einsatz von Löse- und Scheuermitteln.

! Lassen Sie den Trockner regelmäßig von autorisierten Technikern überprüfen, um die Sicherheit der elektrischen und mechanischen Teile zu gewährleisten (siehe Kundendienst).

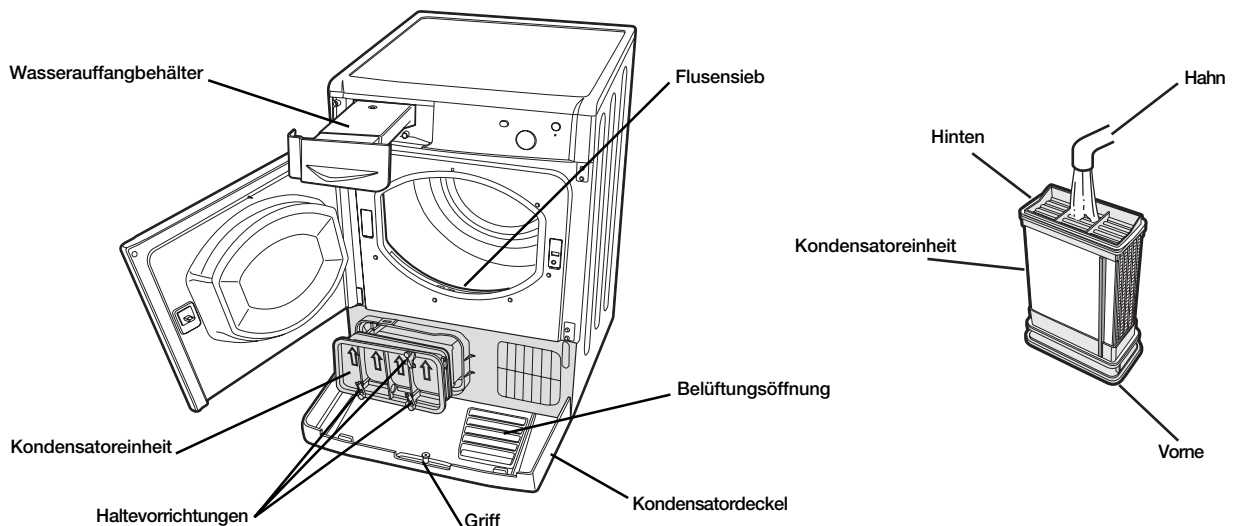

Sollten Sie das Gefühl haben, dass Ihr Wäschetrockner nicht vorschriftsmäßig arbeitet, dann konsultieren Sie bitte die nachfolgende Tabelle, bevor Sie sich an ein Kundendienstzentrum (*siehe Kundendienst*) wenden.

DE

Störung:

Mögliche Ursachen / Abhilfen:

Der Wäschetrockner setzt sich nicht in Betrieb.

- Der Netzstecker steckt nicht fest genug in der Steckdose, um den Kontakt herzustellen.
- Es besteht ein Stromausfall.
- Die Sicherung ist durchgebrannt. Versuchen Sie, ein anderes Haushaltsgerät an die gleiche Steckdose anzuschließen.
- Versuchen Sie, falls Sie eine Verlängerung benutzen, den Stecker des Wäschetrockners direkt in die Steckdose zu stecken.
- Die Gerätetür wurde nicht korrekt geschlossen.
- Das Programm wurde nicht korrekt eingestellt (*siehe Durchführung eines Trockenprogramms*).
- Die Taste START wurde nicht gedrückt (*siehe Durchführung eines Trockenprogramms*).

Die Trockenzeiten sind lang.

- Das Flusensieb wurde nicht gereinigt (*siehe Wartung*).
- Muss der Wasserauffangbehälter entleert werden? Die Kontrollleuchte blinkt auf (*siehe Wartung*).
- Der Kondensator muss gereinigt werden (*siehe Wartung*).
- Es wurde nicht die korrekte Trockenzeit für diese Füllmenge gewählt (*siehe Wäsche*).
- Die Kleidungsstücke sind zu nass (*siehe Wäsche*).
- Der Trockner wurde überfüllt (*siehe Wäsche*).

Der Trockner erzeugt im Verlauf der ersten Betriebsminuten Geräusche.

- Dies ist normal, vor allem, wenn der Trockner für eine gewisse Zeit nicht verwendet wurde. Sich mit dem Kundendienst in Verbindung setzen, wenn die Geräusche während des gesamten Zyklus auftreten.

Kundendienst

DE

Bevor Sie den Kundendienst anfordern:

- Ziehen Sie bitte die Tabelle Fehlersuche zu Rate, um zu sehen, ob es sich nicht um eine Kleinigkeit handelt, die Sie selbst beheben können (*siehe Fehlersuche*).
- Ist dies nicht der Fall, dann schalten Sie das Gerät ab und wenden Sie sich an das nächstgelegene Kundendienstzentrum.

Geben Sie hierbei folgende Daten an:

- Name, Adresse und Postleitzahl;
 - Telefonnummer;
 - Art der Störung;
 - das Kaufdatum;
 - das Gerätemodell (Mod.);
 - die Seriennummer (S/N) des Wäschetrockners.
- Entnehmen Sie diese Daten bitte dem hinter der Gerätetür angebrachten Typenschild.

Ersatzteile

Bei Ihrem Wäschetrockner handelt es sich um ein komplexes Gerät. Eigenhändig oder durch unqualifiziertes Personal durchgeführte Reparaturen kann die Sicherheit von Personen gefährden, das Gerät beschädigen und den Verlust sämtlicher Ansprüche auf Ersatzteilgarantie bewirken. Wenden Sie sich demnach im Falle etwaiger Betriebsstörungen bitte stets an einen autorisierten Techniker. Die Ersatzteile wurden ausschließlich für dieses Elektrogerät hergestellt und eignen sich demnach nicht für andere Zwecke.



Dieses Haushaltsgerät stimmt mit den folgenden EWG-Richtlinien überein:

- 2006/95/EWG (Niederspannungsrichtlinie);
- 89/336/EWG, 92/31/EWG, 93/68/EWG (elektromagnetische Verträglichkeit).

NL

Nederlands

IDC 75

! Houd het boekje altijd bij de hand, om het gemakkelijk te kunnen raadplegen zovaak als nodig is.
Houd het boekje altijd dicht bij de wasdroger; als men het apparaat verkoopt of weggeeft, moet men zich herinneren om dit boekje ook erbij te geven, zodat de nieuwe bezitters kennis kunnen nemen van de waarschuwingen en hints voor het gebruik van de wasdroger.
! Lees zorgvuldig deze aanwijzingen: op de volgende pagina's vindt men belangrijk informatie over de installatie en nuttige wenken voor de werking van het toestel.

Inhoudsopgave

Belangrijke informatie, 50-51

Installatie, 52

Waar men de wasdroger moet installeren
Ventilatie
Electrische aansluiting
Informatie vooraf

Beschrijving van de wasdroger, 53

Eigenschappen
Bedieningspaneel

Hoe men de machine laat drogen, 54

Start van een droogcyclus

Drooginstellingen, 55

Droogtijden
Programma's en droogopties

De Was, 56

Sorteren van de was
Wasetiketten
Bijzondere kledingsstukken
Droogtijden

Waarschuwingen en raad, 57

Algemene veiligheid
Informatie voor het hergebruik en ontzorging
Energiebesparing en milieurespect

Zorg en onderhoud, 58

Onderbreking van de elektrische voeding
Reiniging van het filter na elke cyclus
Controle van het mandje na elke cyclus
Legen van het watervat na elke cyclus
Reiniging van de condensatie-eenheid
Reiniging van de wasdroger

Problemen en oplossingen, 59

Service, 60

Reserveonderdelen

Belangrijke informatie

NL

Voor een efficiënte werking van de condensdroger is het noodzakelijk het schema van regelmatig onderhoud te volgen dat hieronder staat aangegeven:

Stoffilter – het is NOODZAKELIJK om na elke droogcyclus de stof uit het filter te halen.

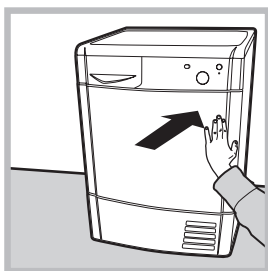

Fase 1
Open het deurtje van de wasdroger door ertegen te drukken, zoals aangegeven in de afbeelding.

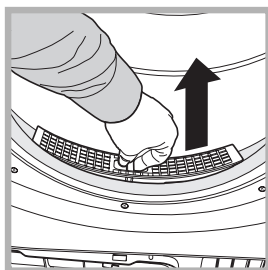
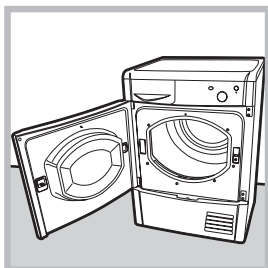

Fase 2
Trek het filter met twee vingers eruit.

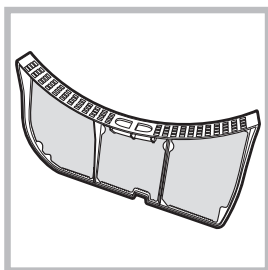

Fase 3
Reinig eventuele stofafzettingen aan de binnenkant van het stofrooster.

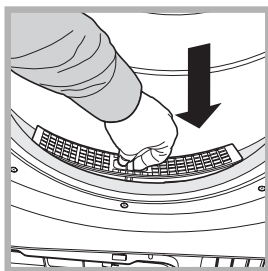

Fase 4
Zet het filter weer op zijn plaats – Nooit moet men de wasdroger inschakelen als het filter niet op zijn plaats is

Maakt men het filter niet na elke droogcyclus schoon, dan zal dit merkbaar zijn aan de droogprestaties van de machine: deze doet er langer over en verbruikt dus ook meer energie.

Waterreservoir – Het is noodzakelijk om het waterverzamelvat na elke droogcyclus te legen.

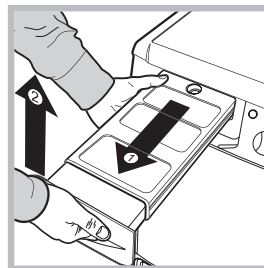

Fase 1
Trek het watervat naar u toe en verwijder het helemaal uit de wasdroger.

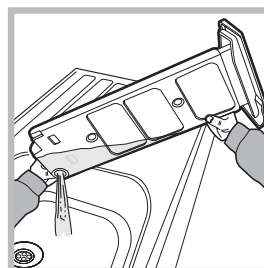

Fase 2
Giet al het water uit het vat.

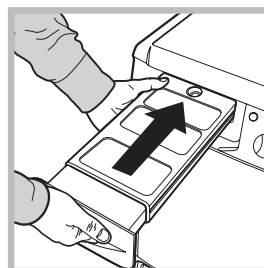

Fase 3
Zet het vat weer terug en controleer dat deze goed op zijn plaats zit.

Het gevolg van het niet legen van het watervat kan zijn:

- De uitschakeling van de verwarming van de machine (de was kan nog vochtig zijn aan het einde van de droogcyclus).
- De led "Vaasje legen" zal aangaan, om aan te geven dat dit vaasje vol is.

Vullen van het verzamelsysteem voor water
Wanneer de wasdroger nog nieuw is, zal het watervaatje geen water verzamelen, omdat deze eerst gevuld moet worden. Deze handeling kan nodig zijn voor 1 of 2 droogcycli. Als het eenmaal vol is, zal het systeem elke cyclus water verzamelen.

Condensator - Het is noodzakelijk het stof uit de condensator te halen doe dit elke week.

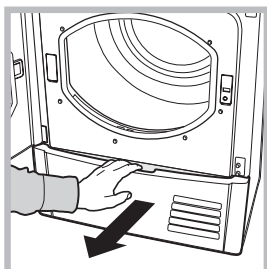

Fase 1
Open het deksel van de condensator
- pak de handgreep en trek deze naar u toe.

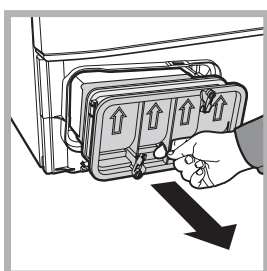

Fase 2
Verwijder de condensator door de drie clips te draaien, trek de condensator dan naar u toe. Het is normaal als u water in de leidingen vindt.

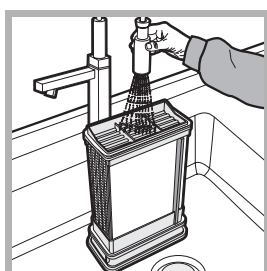

Fase 3
Reinig de condensator met water, laat dit vanaf de bovenkant stromen, om eventuele stofresten te verwijderen.

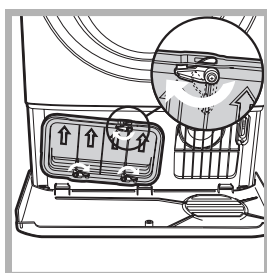

Fase 4
Zet de condensatieeenheid weer op zijn plaats; controleer dat de eenheid goed op zijn plaats zit, dat alle drie clips vast zitten en dat de pijlen op de bovenkant van de condensator naar boven wijzen.

Als men de condensator niet reinigt, dan kan dit leiden tot een vroegtijdig van de wasdroger.

Installatie

NL

Waar men de wasdroger moet installeren

• Vlammen kunnen de wasdroger beschadigen, zet deze dus ver af van kookplaten, kachels, verwarmingen en dergelijke. Indien het toestel geïnstalleerd moet worden onder een bank, is het noodzakelijk om een ruimte van 10 mm vrij te laten tussen het bovenste paneel van het apparaat en andere voorwerpen hierboven, ook moet er 15 mm vrije ruimte zijn tussen de zijkanten van het apparaat en de wanden of meubels ernaast. Op deze manier is men er zeker van dat er voldoende luchtcirculatie is.

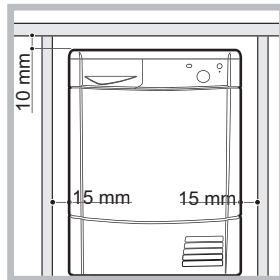

Ventilatie

• Wanneer de wasdroger is ingeschakeld, moet er voldoende luchtventilatie zijn. Zorg ervoor dat de wasdroger niet in een vochtige omgeving wordt gezet en dat de lucht hierin voldoende wordt ververst. Het is van fundamenteel belang dat de lucht rondom de wasdroger kan bewegen, anders kan het water tijdens het drogen niet condenseren; de wasdroger doet het dus niet goed in een gesloten ruimte, of binnenin een meubel.

! Indien de wasdroger in een kleine of koude kamer wordt gebruikt is het mogelijk dat zich condens vormt.

! Het is niet aan te raden om de wasdroger in een kast te installeren; het toestel mag nooit worden geïnstalleerd achter een deur die met sleutel kan worden gesloten, een schuifdeur of een deur met de scharnieren aan de andere kant ten opzichte van het deurtje van de wasdroger.

Afvoer van het water

Indien de machine dichtbij een afvoerleiding wordt geplaatst, kan men het condenswater hierdoor afvoeren en hoeft men het watervat niet te gebruiken. In dit geval hoeft men dit watervat dus niet na elke cyclus te legen.

Indien de wasdroger boven of naast een wasmachine staat, kunnen ze dezelfde afvoer gebruiken. Het is voldoende als men de slang in afbeelding A losmaakt en op de afvoer aansluit.

Indien de slang niet bij de afvoer komt, kan men een slang met dezelfde diameter aanschaffen om de afstand te overbruggen.

Om deze nieuwe slang te installeren is het voldoende om de bestaande te vervangen, zoals aangegeven in de afbeelding B en deze op dezelfde plaats in te steken.

! De afvoer moet zich 1 m lager bevinden dan de bodem van de wasdroger.

! Na dat men de wasdroger heeft geïnstalleerd, moet men controleren dat de afvoerslang niet gevouwen of vervormd is.

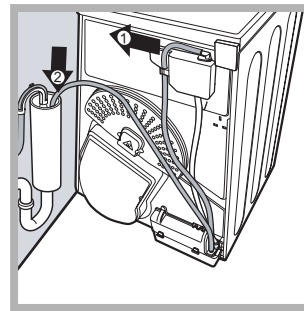

Fig. A

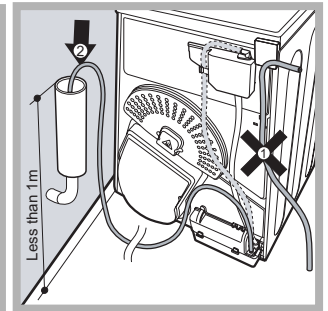

Fig. B

Electrische aansluiting

Voordat men de stekker in de elektrische contactdoos steekt moet men het volgende controleren:

- Dat uw handen droog zijn.
- De stekker is voorzien van een aardaansluiting.
- De contactdoos moet het maximale vermogen van de machine kunnen verdragen, men vindt deze aanwijzing op het typeplaatje met de technische gegevens (zie Beschrijving van de wasdroger).
- De voedingsspanning moet in het bereik liggen, dat is aangegeven op het typeplaatje met de technische gegevens (zie Beschrijving van de wasdroger).
- De contactdoos moet geschikt zijn voor het type stekker van de wasdroger. Anders moet men de contactdoos of de stekker vervangen.

! Gebruik geen verlengsnoeren.

! De wasdroger mag niet buiten worden geïnstalleerd, zelfs als deze afgedekt is. Het kan inderdaad zeer gevaarlijk zijn om deze huishoudelijke apparaten bloot te stellen aan regen en onweer.

! Na installatie van de wasdroger moeten de elektrische kabel en de stekker onder handbereik blijven.

! De elektrische kabel mag niet gevouwen of platgedrukt worden.

! Als de te vervangen stekker aan het snoer gegoten is, moet men deze op een veilige manier onbruikbaar maken en ontzorgen. Laat hem dus NIET achter, anders zou iemand hem in een contactdoos kunnen steken en een elektrische schok veroorzaken.

! De elektrische kabel moet regelmatig worden gecontroleerd en eventueel worden vervangen met een speciaal voor deze wasdroger geschikte kabel, deze montage mag alleen door bevoegde technici worden uitgevoerd (zie Service). De nieuwe of langere elektrische kabels worden door bevoegde dealers geleverde tegen betaling.

! De fabrikant aanvaardt geen enkele aansprakelijkheid indien men zich niet aan deze regels houdt.

! In geval van twijfel over het bovenstaande wordt men verzocht contact op te nemen met een gekwalificeerde electricien.

Informatie vooraf

Heeft men de wasdroger geïnstalleerd, dan moet men hem eerst schoonmaken (vanwege het transport), de droogtrommel van binnen reinigen en dan pas in gebruik nemen.

Beschrijving van de wasdroger

Openen van het deurtje

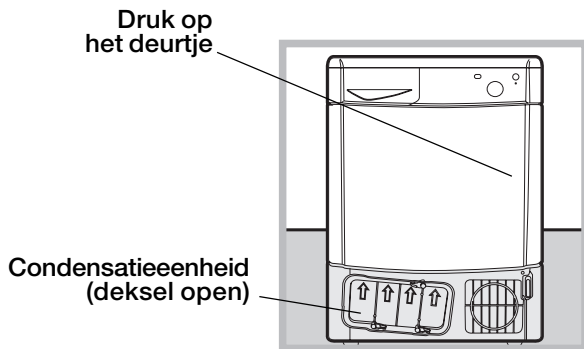

Eigenschappen

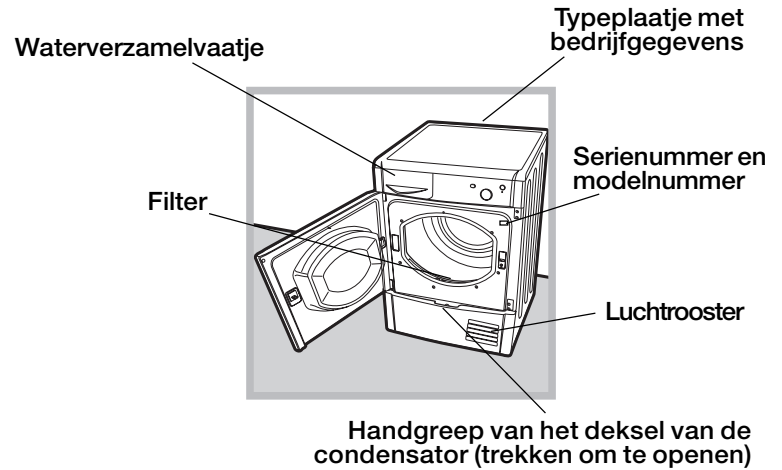

NL

Bedieningspaneel

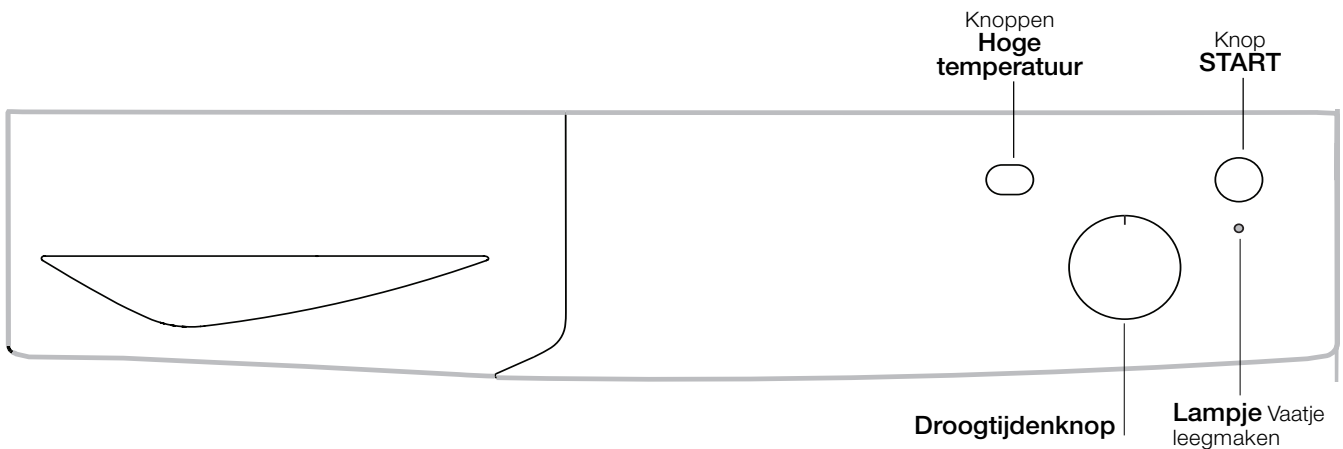

Droogtijdenknop

Hiermee kan de droogtijd ingesteld worden: draai de knop met de klok mee totdat de wijzer de gewenste droogtijd aangeeft (zie *Drooginstelling*).

Hoge temperatuur

Hiermee kan het gekozen programma op basis van persoonlijke voorkeuren worden ingesteld.

Knop START

Druk op de knop om het drogen te starten.

Lampje "Vaatje leegmaken"

De controlelamp "Vaatje leegmaken"  betekent dat het noodzakelijk is om het waterverzamelvatje leeg te maken.

Als het reservoir zich tijdens het uitvoeren van het programma vult, start de droger automatisch de koude lucht cyclus. Om dit te voorkomen is het dus beter om het vaatje altijd, na elk gebruik van de wasdroger te legen (zie *Onderhoud*).

Hoe men de machine laat drogen

NL

Start van een droogcyclus

1. Steek de steker van de wasdroger in de contactdoos van de elektrische voeding.
2. Kies op basis van het soort wasgoed een droogprogramma (*zie Was*).
3. Open het deurtje en controleer dat het filter schoon is en in de goede positie zit. Ook moet het waterverzamelvatje leeg zijn in de goede positie zitten (*zie Onderhoud*).
4. Doe de was in de machine en let erop dat er geen kleding tussen het deurtje en de betreffende afdichting blijft zitten. Sluit het deurtje.
5. Draai aan de "Droogtijdenknop" totdat de indicator naar het programma wijst, dat overeenkomt met het type weefsel dat men wil drogen, controleer dit op de tabel van de programma's (*zie Programma's en opties*) en de aanwijzingen voor elk type weefsel (*zie Witte was*).
! Opgelet: indien de positie van de handknop van de programma's veranderd is na de knop START ingedrukt te hebben, zal de nieuwe positie het gekozen programma NIET wijzigen. Om het programma te wijzigen drukt men op de knop START om het programma in pauze te zetten. De controlelamp zal met een oranje kleure knipperen. Kies nu het nieuwe programma en de betreffende opties.
Druk op de knop START om het nieuwe programma te starten.
6. Indien nodig de temperatuur instellen met de toets "Hoge Temperatuur" instellen
7. Om te starten drukt men op de knop START.
Tijdens het droogprogramma kan men de was controleren en de reeds droge kleren eruit halen terwijl men de rest verder laat drogen. Na het weer sluiten van het deurtje, moet men op START drukken om de machine weer in bedrijf te brengen.
8. Tijdens de laatste minuten van de droogprogramma's zal de laatste fase (KOUDE DROGING) worden opgestart, om de was af te koelen; men moet de machine deze fase altijd laten afmaken.
9. Open het deurtje, haal de was eruit, reinig het filter en steek deze weer erin. Leeg ook het waterverzamelvatje en doe ook deze weer terug op zijn plaats (*zie Onderhoud*).
10. Haal de wasdroger van het elektrische net af.

Droogtijden

De te kiezen droogtijd hangt af van de lading en van het soort te drogen wasgoed (zie tabel).

De laatste 10 minuten van het programma zijn voor de koude cyclus.

! Voor grote ladingen moet men de optie Hoge Temperatuur kiezen, indien beschikbaar.

NL

Weefsels	Lading						
	1 kg	2 kg	3 kg	4 kg	5 kg	6 kg	7 kg
Katoen – Hoge temperatuur	30 - 40 minuten	40 - 55 minuten	55 - 70 minuten	70 - 80 minuten	80 - 90 minuten	95 - 120 minuten	120 - 140 minuten
Syntetisch – Hoge temperatuur	40 - 50 minuten	50 - 70 minuten	70 - 90 minuten	-	-	-	-
Acryl – Lage temperatuur	40 - 60 minuten	55 - 75 minuten	-	-	-	-	-

De tijden zijn bij benadering aangegeven en kunnen variëren afhankelijk van:

- Hoeveelheid water in de was na de centrifuge: handdoeken en delicate was bevat nog veel water.
- Weefsels: kledingsstukken met hetzelfde weefsel maar met andere weefpatronen en dikte kan een andere droogtijd hebben.
- Hoeveelheid was: afzonderlijke kledingsstukken en kleine ladingen kunnen meer droogtijd nodig hebben.
- Droogte: als de kledingsstukken nog gestreken moeten worden kunnen ze eerder uit de machine worden gehaald, als ze nog wat vochtig zijn. De kledingsstukken die helemaal droog moeten zijn kunnen daarentegen langer in de machine blijven.
- Temperatuur van de kamer: hoe lager de temperatuur van de kamer is waarin de wasdroger staat, hoe langer men op droge kleding moet wachten.
- Volume: enkele omvangrijke kledingsstukken hebben veel aandacht nodig bij het droogproces. We raden aan om deze uit de machine te halen, te schudden en opnieuw in de droger te stoppen: doe dit herhaaldelijk tijdens de droogcyclus.

! Droog de kledingsstukken niet te veel.

Alle weefsels hebben een natuurlijke vochtigheid, die ervoor dient om de zachtheid en de luchtigheid ervan te handhaven.

Programma's en droogopties

Verfrissing

Kort programma, geschikt voor het verfrissen van weefsels en kledingstukken met verse lucht. Het duurt ongeveer 20 minuten.

! Dit is geen droogprogramma en moet dus niet worden gebruikt met natte kleren.

Hoge temperatuur

Wanneer u een droogtijd heeft ingesteld, drukt op deze knop om een hoge temperatuur te kiezen. De normale instelling voor een Droging met tijdsfunctie is de lage temperatuur.

De was

NL

Sorteren van de was

- Controleer de symbolen op de etiketten van alle kledingstukken om te zien of ze met de trommel gedroogd mogen worden.
- Sorteert de was afhankelijk van het type weefsel.
- Haal alles uit de zakken en controleer de knopen.
- Sluit ritsen en haakjes, en maak riemen en lussen vast zonder ze aan te trekken.
- Wring de kledingstukken uit om zoveel mogelijk water eruit te verwijderen.

! Vul de droger niet met drijfnatte kledingstukken.

Maximale afmetingen van de lading

Laadt de droogtrommel niet meer dan is toegestaan. De volgende waarden hebben betrekking op het gewicht van de droge kledingstukken:

Natuurlijke weefsels: maximaal **7 kg**

Synthetische weefsels: maximaal **3 kg**

! Om een daling van de prestaties te vermijden moet men niet teveel in de wasdroger stoppen.

Typische lading

Opmerking: 1 kg = 1000 g

Kledingsstukken		
Hemd	Katoen	150 g
	Overig	100 g
Jas	Katoen	500 g
	Overig	350 g
Jeans		700 g
10 luiers		1.000 g
Hemd	Katoen	300 g
	Overig	200 g
T-shirt		125 g

Witte huishoudelijke was		
Tweepersoons dekbed	Katoen	1.500 g
	Overig	1.000 g
Groot tafelkleed		700 g
Klein tafelkleed		250 g
Theedoekje		100 g
Badhandoek		700 g
Handdoek		350 g
Tweepersoons laken		500 g
Eenpersoons laken		350 g

Indien men kledingstukken met synthetische weefsel mengt met katoenen kleding, dan is deze laatste mogelijk nog vochtig aan het einde van de droogcyclus. In dit geval hoeft men alleen nog een korte extra droogcyclus uit te voeren. Opmerking: terwijl men de droogtijd instelt moet men bedenken dat de laatste 10 minuten van de programma's alleen met koude lucht gewerkt wordt, waarbij er niet veel water uit de kledingstukken verdwijnt.

Wasetiketten

Controleer de wasetiketten, vooral als de kledingstukken voor het eerst in de wasdroger worden gedaan. Hieronder worden de meest voorkomende symbolen gegeven:

- Mag in de wasdroger.
- Kan niet in de wasdroger worden gedroogd
- Drogen bij hoge temperatuur.
- Drogen bij lage temperatuur.

Kledingstukken niet geschikt voor drogen in trommel:

- Kledingstukken met delen van rubber of dergelijke materialen, of afwerkingen in plastic (kussens of windjacks van PVC) en enig ander type ontvlambare voorwerpen, of voorwerpen met ontvlambare bestanddelen (handdoeken met haarlak erin).
- Glasvezels (enkele typen gordijnen).
- Kledingstukken die van te voren chemisch zijn gereinigd.
- Kledingstukken met de code ITLC ("Bijzondere kledingsstukken") , die gereinigd kunnen worden met speciale huishoudelijke producten voor de schoonmaak. Volg zorgvuldig de aanwijzingen.
- Was met grote afmetingen (dekbedden, slaapzakken, kussens, enz), die tijdens het drogen meer ruimte innemen en daardoor de circulatie van lucht in de wasdroger verhinderen.

Bijzondere kledingsstukken

Dekens en beddespreien: acryl (Acilian, Courtelle, Orion, Dralon) moet bijzonder zorgvuldig en bij lage temperatuur worden gedroogd. Stel geen lange droogtijden in.

Kledingsstukken met vouwen: lees de droogaanwijzingen die door de fabrikant worden gegeven.

Kledingsstukken met stijfjel: niet samen met kledingsstukken zonder stijfjel drogen. Verwijder het grootste gedeelte van de stijfjeloplossing, voordat men de kledingsstukken in de wasdroger doet. Droog niet te lang: het stijfjel wordt poeder en de kledingsstukken worden dus weer flexibel.

! Dit apparaat werd ontworpen en gerealiseerd volgens de internationale normen voor de veiligheid. Deze waarschuwingen worden gegeven voor uw veiligheid en moeten dus zorgvuldig worden opgevolgd.

Algemene veiligheid

- Deze wasdroger mag niet worden gebruikt door personen (inbegrepen kinderen) met beperkte fysieke, gevoels- of mentale capaciteit, of zonder ervaring of kennis, behalve als ze onder toezicht staan of aanwijzingen ontvangen over het gebruik van het toestel van personen, die verantwoordelijk zijn voor hun veiligheid.
- Deze wasdroger werd ontworpen voor huishoudelijk, niet professioneel gebruik.
- Raak het toestel niet aan als men op blote voeten loopt, of als handen of voeten nat zijn.
- Haal het toestel van het net af door aan de stekker te trekken, niet aan het snoer.
- Laat kinderen niet in de buurt komen als het toestel werkt. Na het gebruik moet men de wasdroger uitzetten en van het voedingsnet afschakelen. Houd het deurtje gesloten om te voorkomen dat kinderen met de wasdroger kunnen spelen.
- Kinderen moeten in de gaten worden gehouden om te controleren dat ze niet met de wasdroger spelen.
- Het toestel moet op de juiste manier worden geïnstalleerd en voldoende ventilatie hebben. De luchtinlaat aan de voorkant van de wasdroger en de uitlaat aan de achterkant mogen nooit worden belemmerd (zie *Installatie*).
- Gebruik nooit de wasdroger op hoogpolig tapijt, als de haren tot aan de luchtingang onderaan de wasdroger kunnen komen.
- Controleer dat er niets meer in de wasdroger zit voordat men er nieuwe wasgoed in stopt.
-  De achterkant van de wasdroger kan erg warm worden:
raak hem hier dus nooit aan als de machine werkt.
- Gebruik de wasdroger niet als het filter, het waterverzamelvatje of de condensator niet op de juiste manier op hun plaats zitten (zie *Onderhoud*).
- Gebruik geen vloeibare wasverzachter in de wasdroger, maar doe dit in de wasmachine, tijdens de laatste spoelbeurt.
- Doe niet te veel in de wasdroger (zie *Was voor de maximale afmetingen van de lading*).
- Doe er geen drijfnatte kleding in.
- Doe alleen kleding in de wasdroger, die gewassen is met water en zeep, gespoeld en daarna gecentrifugeerd. Het drogen van kleding die NIET met water is gewassen kan leiden tot brandgevaar.
- Volg altijd zorgvuldig de aanwijzingen op de wasetiketten van de kleding (zie *Was*).
- Doe er geen kleding in, die behandeld is met chemische producten.
- Droog nooit kleding met ontvlambare stoffen erin (keukenolie, aceton, alcohol, petroleum, kerosine, vlekkenmiddelen, trementine, wassoorten, wasoplossers en haarlak), behalve als ze gewassen zijn met warm water en een extra hoeveelheid wasmiddel.
- Droog geen rubber, voorwerpen of kleding met rubber lagen, kussens met kapok, schuim, rubber, plastic, douchemapjes, waterbestendige weefsels, onderbroeken voor om de luiers heen, polyethyleen en papier.

- Verwijder alles uit de zakken van de kleding, vooral aanstekers (deze kunnen ontploffen).
- Doe er geen zeer grote en omvangrijke was in.
- Droog acryl niet bij hoge temperatuur.
- Laat elke programma met de betreffende koude fase eindigen.
- Zet de wasdroger niet uit wanneer er nog warme kleding in zit.
- Reinig het filter na elke gebruik (zie *Onderhoud*).
- Leeg het waterverzamelvatje na elk gebruik (zie *Onderhoud*).
- Reinig regelmatig de condensatieeenheid (zie *Onderhoud*).
- Voorkom dat het stof zich teveel rondom de wasdroger verzamelt.
- Ga niet op het bovenpaneel van de wasdroger staan, anders kan deze beschadigd worden.
- Volg altijd de normen op en let op de elektrische eigenschappen (zie *Installatie*).
- Schaf altijd originele reserveonderdelen en toebehoren aan (zie *Service*).

! OPGELET: stop nooit de wasdroger voordat de droogcyclus is afgelopen, behalve als alle kleding snel eruit wordt gehaald en wordt opgehangen zodat deze kan afkoelen.

Informatie voor hergebruik en ontzorging

In ons voortdurend streven naar een beter milieu behouden we ons het recht voor om gebruikte componenten van goede kwaliteit opnieuw te gebruiken, zodat de kosten voor de Client en de verspilling van grondstoffen beperkt kunnen worden.

- Ontzorging van verpakkingsmaterialen: volg de plaatselijke normen en probeer de verpakkingsmaterialen te recyclen.
- Om het risico van ongelukken met kinderen te verlagen, moet men het deurtje en de stekker verwijderen en dan het voedingssnoer zo dicht mogelijk bij het toestel eraf knippen. Houd deze onderdelen apart, zodat men kan garanderen dat het toestel niet kan worden aangesloten op de spanning.

Ontzorging van oude huishoudelijk apparaten

De Europese Richtlijn 2002/96/CE voor de afval van elektrische en elektronische apparaten (RAEE), schrijft voor dat huishoudelijk apparaten niet samen met normaal vast huishoudelijk afval mag worden afgevoerd. De afgedankte apparatuur moet afzonderlijk worden verzameld om de hoeveelheid hergebruikte materialen te verhogen en potentiële schade aan gezondheid en milieu te voorkomen. Het symbool met de doorgestreepte vuilnismand op alle producten moet aan de plicht tot gescheiden afvalbehandeling herinneren. Voor meer informatie betreffende de juiste afvalbehandeling van huishoudelijke apparatuur kan men zich wenden tot de overheden of de dealers van deze apparatuur.

Energiebesparing en milieurespect

- Voordat men de kleding droogt moet men ze wringen om zoveel mogelijk water te verwijderen (als de was uit een wasmachine komt moet men de centrifuge daarvan gebruiken). Op deze manier bespaart men droogenergie.
- Een volle droogtrommel bespaart energie: afzonderlijke kledingsstukken en kleine ladingen hebben meer droogtijd nodig.
- Reinig het filter na elke cyclus, hiermee bespaart men energie (zie *Onderhoud*).

Zorg en onderhoud

NL

Onderbreking van de elektrische voeding

! Maak de wasdroger los van het net als deze niet werkt of als men bezig is met de reiniging of het onderhoud.

Reiniging van het filter na elke cyclus

Het filter is van fundamentele betekenis bij het drogen: het dient voor het verzamelen van de stof, dat zich vormt tijdens het drogen.

Na afloop van de droging moet men het filter dus reinigen door het onder stromend water af te spoelen, of met een stofzuiger. Een vol filter belemmert de luchtstroming in de wasdroger met ernstige gevolgen voor: de droogtijd en het energieverbruik. Ook kan de wasdroger schade oplopen. Het filter bevindt zich vóór de afdichting van de wasdroger (zie afbeelding).

Verwijdering van het filter:

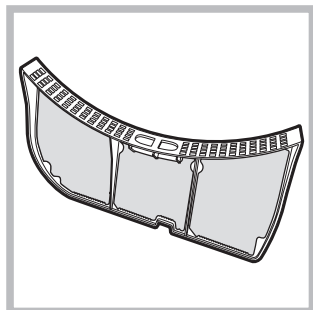

1. Trek het filter aan de plastic handgreep omhoog (zie afbeelding).
2. Reinig het filter en zet het op de juiste manier weer terug. Controleer dat het filter helemaal erin zit: het moet opgelijnd zijn met de afdichting van de wasdroger.

! Gebruik de wasdroger niet zonder eerst het filter op zijn

plaats te hebben terug gezet.

Controle van het mandje na elke cyclus

Draai met de hand de trommel rond om te controleren of er nog (kleine) stukken inzitten, zoals zakdoeken.

Reiniging van de trommel

! Voor de reiniging van de trommel mag men geen schuurmiddelen, staalwol of schoonmaakmiddelen voor inox gebruiken.

Anders kan er zich een gekleurd laagje op de trommel vormen, dit kan komen door een reactie tussen water en/of reinigingsmiddelen, zoals wasverzachter. Dit gekleurde laagje heeft geen enkele invloed op de prestaties van de wasdroger.

Legen van het watervat na elke cyclus

Haal het waterverzamelvatje uit de wasdroger en leeg het in een wasbak of iets dergelijks, daarna moet men het weer op de juiste manier terugzetten.

Controleer altijd dit vaatje en leeg het voordat men een nieuw droogprogramma opstart.

Reiniging van de condensatie-eenheid

- Verwijder regelmatig (elke maand) de condensatie-eenheid en reinig eventuele stof van de platen door de achterkant van de condensator onder een kraan met koud water af te spoelen.

Verwijderen van de condensator:

1. Haal de wasdroger van het elektrische net af en open het deurtje.
2. Open het deksel van de condensator (zie afbeelding), maak de drie hendels los door ze 90° tegen de klok in te draaien, daarna de condensator aan de handgreep eruit trekken.
3. Reinig het oppervlak van de afdichtingen en zet de eenheid met de pijlen naar boven, controleer dat de hendeltjes weer goed zijn vastgemaakt.

Reiniging van de wasdroger

- De externe metalen, rubber en plastic delen kunnen met een vochtige doek worden schoongemaakt.
- Elke 6 maanden moet men met een stofzuiger het luchtinlaatrooster aan de voorkant en de luchtuitlaten aan de achterkant van de wasdroger schoonmaken om stof te verwijderen. Bovendien moet men met een stofzuiger de stof aan de voorkant van de condensator en het filter verwijderen.

! Gebruik geen oplosmiddelen of schuurmiddelen

! Laat de wasdroger regelmatig controleren door bevoegd technisch personeel, zodat de veiligheid van de elektrische en mechanische onderdelen kan worden gegarandeerd (zie Service).

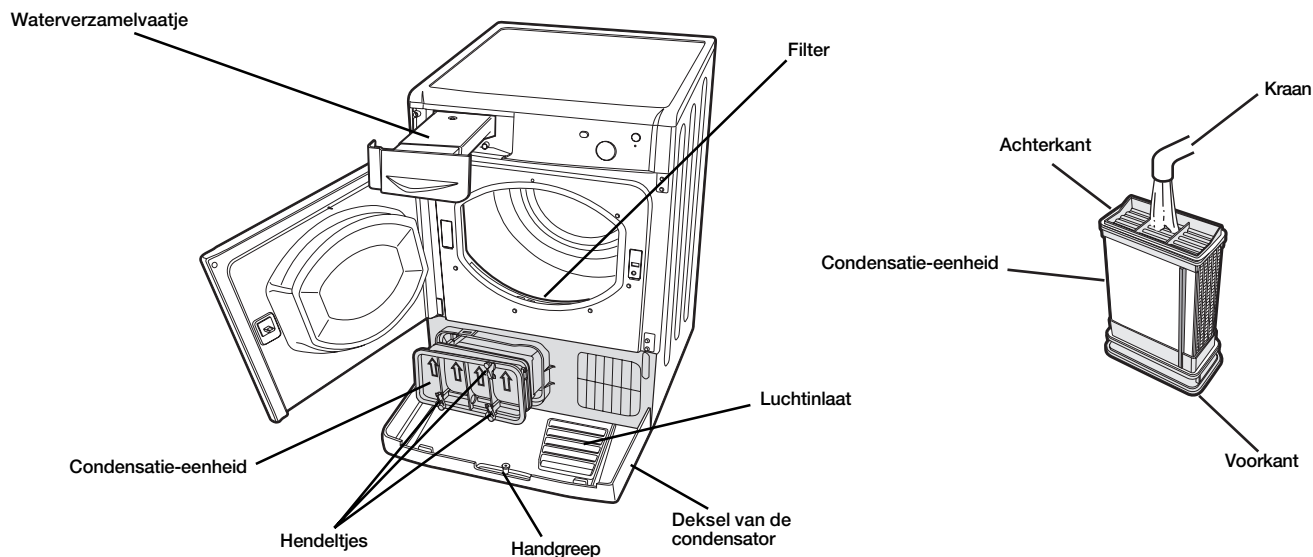

In het geval dat men de indruk heeft dat de wasdroger niet goed werkt, moet men, voordat men naar het servicecentrum belt, (zie *Service*) zorgvuldig de volgende hints raadplegen voor het zelf oplossen van problemen.

Probleem:**Waarschijnlijke oorzaken / oplossingen:****De wasdroger start niet.**

- De steker zit niet goed in de contactdoos en maakt geen contact.
- De spanning is uitgevallen.
- De zekering is doorgebrand. Probeer een ander toestel op dezelfde contactdoos aan te sluiten.
- Indien men een verlengsnoer gebruikt kan men proberen om de wasdroger meteen in de contactdoos te steken.
- Het deurtje zit niet goed dicht
- Het programma is niet op de juiste manier ingesteld (zie *Hoe men de was droogt*).
- Niet goed gedrukt op de knop START (zie *Hoe men de was droogt*).

Er zijn lange droogtijden.

- Het filter werd niet schoon gemaakt (zie *Onderhoud*).
- Is het vaatje met water leeg? Het lampje "Vaatje leegmaken" knippert (zie *Onderhoud*).
- De condensator moet schoon worden gemaakt (zie *Onderhoud*).
- Men heeft niet de juiste droogtijd gekozen voor deze was (zie *Was*).
- De kleding is te nat (zie *Was*).
- Er zit teveel was in de wasdroger (zie *Was*).

De wasdroger maakt lawaai tijdens de eerste minuten.

- Het komt vooral voor als de droger voor een bepaalde tijd niet is gebruikt. Indien het lawaai tijdens het drogen niet vermindert, moet men contact opnemen met het servicecentrum.

Voordat men het servicecentrum belt:

- Volg de leidraad voor het oplossen van de problemen om te kijken of men het zelf kan oplossen (*zie Problemen en oplossingen*).
- Anders moet men de wasdroger uitzetten en het dichtstbijzijnde servicecentrum bellen.

Gegevens, die men moet melden aan het servicecentrum:

- Naam, adres, en postcode;
 - telefoonnummer;
 - het type defect;
 - de datum van de aanschaf;
 - het model van het apparaat (Mod.);
 - het serienummer (S/N) van de wasdroger.
- Deze informatie vindt men op het gegevensetiket achter het kijkglas.

Reserveonderdelen

Deze droger is een complexe machine. Als men haar zelf probeert te repareren of hiervoor niet gekwalificeerd personeel voor inroept, riskeert men de veiligheid van personen, schade aan de machine en het vervallen van de garantie op reserveonderdelen.

In geval van problemen met deze machine moet men altijd contact opnemen met een bevoegde technicus. De reserveonderdelen werden speciaal ontworpen voor dit apparaat en kunnen niet voor andere doeleinden worden gebruikt.



Dit toestel is in overeenstemming met de volgende CEE richtlijnen:

- 2006/95/CEE (Bepalingen voor laagspanning);
- 89/336/CEE, 92/31/CEE, 93/68/CEE (Electromagnetische compatibiliteit).

ES**Español****IDC 75**

! Mantenga al alcance de la mano el presente manual para poder consultarlo fácilmente ante cualquier necesidad. El manual siempre debe estar cerca de la secadora, si el aparato es vendido o cedido a terceros, recuerde entregarlo con su manual, de este modo se permitirá a los nuevos propietarios conocer las advertencias y las sugerencias sobre el uso de la secadora.

! Lea atentamente estas instrucciones: las páginas siguientes contienen importante información sobre la instalación y consejos útiles sobre el funcionamiento del electrodoméstico.

Índice

Información importante, 62-63

Instalación, 64

Dónde instalar la secadora
Aireación
Conexión eléctrica
Información preliminar

Descripción de la secadora, 65

Características
Panel de control

Cómo realizar un secado, 66

Comienza un secado

Programación del secado, 67

Tiempos de secado
Programas y opciones de secado

Ropa, 68

Subdivisión de la ropa
Etiquetas de mantenimiento
Prendas especiales
Tiempos de secado

Advertencias y sugerencias, 69

Seguridad general
Información para el reciclaje y el desguace
Ahorro energético y respeto del medio ambiente

Cuidados y mantenimiento, 70

Interrupción de la alimentación eléctrica
Limpieza del filtro después de cada ciclo
Control del cesto después de cada ciclo
Vaciado del contenedor de recolección del agua después de cada ciclo
Limpieza de la unidad de condensación
Limpieza de la secadora

Problemas y soluciones, 71

Asistencia Técnica, 72

Repuestos

Información importante

ES

Para el funcionamiento eficiente de la secadora por condensación es necesario respetar el esquema de mantenimiento ordinario indicado a continuación:

Filtro para la pelusa – ES NECESARIO quitar la pelusa que se deposita en el filtro al finalizar cada ciclo de secado.

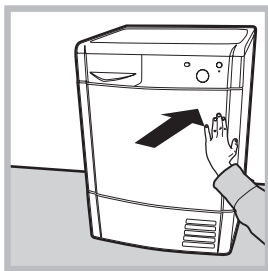

Fase 1
Abra la puerta de la secadora presionándola como se indica en la figura.

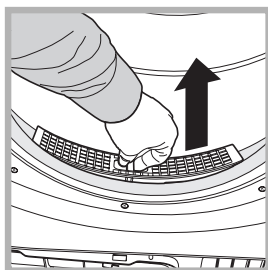
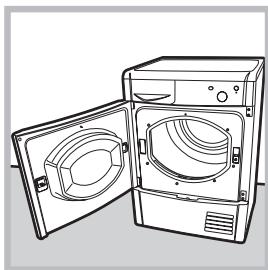

Fase 2
Extraiga el filtro (utilizando dos dedos).

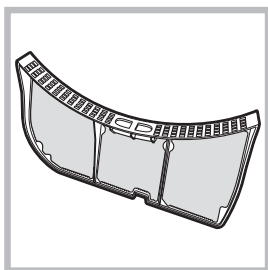

Fase 3
Quite la pelusa de la superficie interna de la red del filtro.

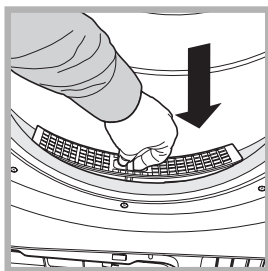

Fase 4
Vuelva a instalar el filtro – No active nunca la secadora si el filtro no está colocado en su posición.

La falta de limpieza del filtro después de cada ciclo de secado influye sobre las prestaciones de secado de la máquina, la cual necesita más tiempo para secar y en consecuencia consume más electricidad.

Contenedor para la recolección de agua – Se debe vaciar el contenedor para la recolección de agua después de cada ciclo de secado.

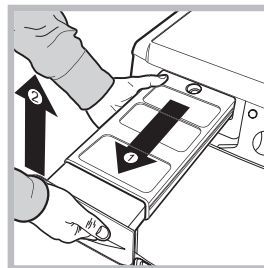

Fase 1
Tire del contenedor de recolección del agua hacia fuera y extráigalo totalmente de la secadora.

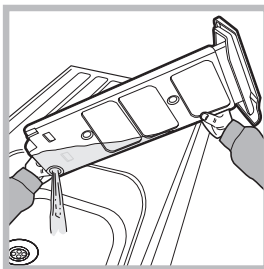

Fase 2
Vacíe totalmente el contenedor de recolección de agua.

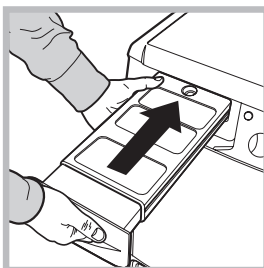

Fase 3
Vuelva a instalar el contenedor de recolección del agua asegurándose que esté totalmente introducido en su lugar.

Si el contenedor de recolección no se vacía, el agua podría ocasionar que:
- Se detenga el calentamiento de la máquina (por lo tanto la carga podría estar todavía húmeda al finalizar el ciclo de secado).
- El led “Vaciar cubeta” se ilumine para advertir que el contenedor está lleno.

Carga del sistema de recolección de agua
Cuando la secadora es nueva, el contenedor de recolección de agua no recoge hasta que el sistema no se carga. Esta operación puede implicar 1 o 2 ciclos de secado. Una vez cargado, el sistema recoge agua en cada ciclo.

Unidad de condensación - Es necesario limpiar la pelusa del condensador cada mes.

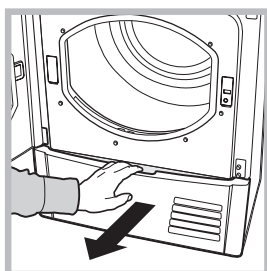

Fase 1
Abra la tapa del condensador
- sostenga la manija y tire hacia Ud.

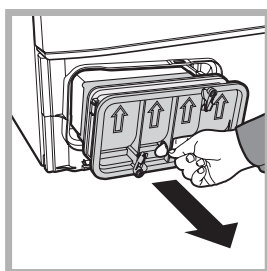

Fase 2
Quite el condensador girando los 3 ganchos y luego tire del condensador hacia Ud. (Podría haber agua en los tubos: esto es normal).

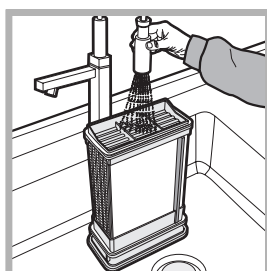

Fase 3
Limpie el condensador con agua haciéndola pasar por la parte posterior para extraer posibles depósitos de pelusa.

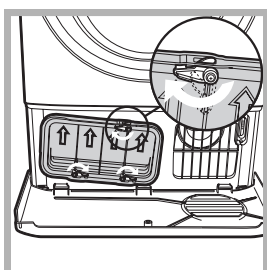

Fase 4
Vuelva a instalar la unidad de condensación, controle que el grupo esté totalmente introducido en su lugar, que los tres ganchos estén fijos y que las flechas de posicionamiento en la parte delantera del condensador estén dirigidas hacia arriba.

La falta de limpieza del condensador podría causar una avería anticipada en la secadora.

Instalación

ES

Dónde instalar la secadora

• Las llamas pueden averiar la secadora, por lo tanto, debe estar alejada de cocinas a gas, estufas, radiadores o encimeras.

Si el electrodoméstico debe instalarse debajo de una encimera, es necesario dejar un espacio de 10 mm entre el panel superior del electrodoméstico y los otros

objetos dispuestos encima de la misma, y un espacio de 15 mm entre los lados del electrodoméstico y las paredes o las decoraciones dispuestas al costado del mismo. De este modo se garantiza una circulación de aire adecuada.

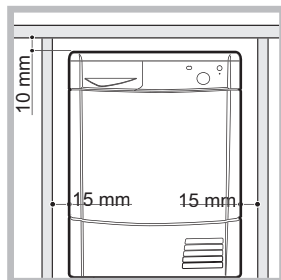

Aireación

• Cuando la secadora está en funcionamiento debe haber una aireación suficiente. Controle que se instale la secadora en un ambiente que no sea húmedo y que esté dotado de una adecuada circulación de aire. El flujo de aire alrededor de la secadora es fundamental para permitir que se condense el agua producida durante el lavado; la secadora no funciona de forma correcta si se coloca en un espacio cerrado o dentro de un mueble.

! Si la secadora se utiliza en una habitación pequeña o fría es posible que se forme algo de condensación.

! No se aconseja instalar la secadora en un armario; el electrodoméstico nunca debe instalarse detrás de una puerta que se cierra con llave, una puerta corrediza o una puerta con los goznes en el lado opuesto a la puerta de la secadora.

Descarga de agua

Si la máquina se coloca cerca de un tubo de desagüe es posible hacer salir el agua condensada directamente sin tener que utilizar el contenedor de recolección de agua. En este caso, ya no es necesario vaciar el contenedor de recolección del agua después de cada ciclo.

Si la secadora se coloca encima o al costado de una lavadora, ambas pueden compartir el desagüe. Basta desconectar el tubo indicado en la figura A y conectarlo a al desagüe.

Si el desagüe se encuentra más lejos que la longitud del tubo, para alcanzarla es posible comprar y conectar un tubo del mismo diámetro y del largo necesario.

Para instalar el tubo nuevo basta cambiar el tubo presente como se indica en la figura B introduciéndolo en la misma posición.

! El desagüe debe estar 1 m más abajo del fondo de la secadora.

! Después de instalar la secadora asegurarse que el tubo de desagüe no esté doblado ni torcido.

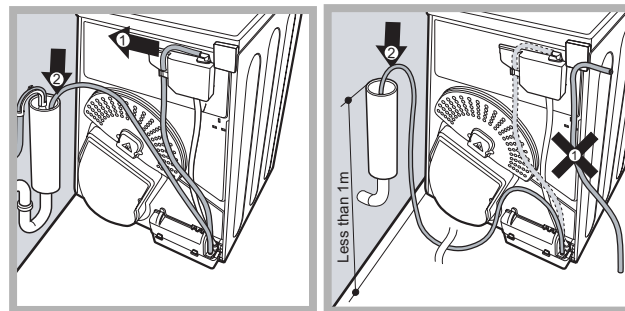

Fig. A

Fig. B

Conexión eléctrica

Antes de introducir el enchufe en la toma eléctrica compruebe lo siguiente:

- Asegurarse que las manos estén secas.
- La toma debe poseer una conexión a tierra.
- La toma debe ser capaz de tolerar la potencia máxima prevista para la máquina, indicada en la placa de los datos de funcionamiento (ver Descripción de la secadora).
- La tensión de alimentación debe estar comprendida entre los valores indicados en la placa de datos de funcionamiento (ver Descripción de la secadora).
- La toma debe ser compatible con el tipo de enchufe de la secadora. Si no es así, sustituya la toma o el enchufe.

! No utilice prolongaciones.

! La secadora no puede instalarse en ambientes externos, ni siquiera si están resguardados. En efecto, es posible que sea muy peligroso exponer este electrodoméstico a la lluvia o a las tormentas.

! Después de la instalación de la secadora el cable eléctrico y el enchufe deben quedar a mano.

! El cable eléctrico no debe doblarse ni aplastarse.

! Si el enchufe a cambiar está incorporado, se debe eliminar de forma segura. NUNCA lo deje para que pueda ser conectado a una toma y provoque descargas eléctricas

! El cable eléctrico debe controlarse periódicamente y debe cambiarse empleando un cable específico para esta secadora que sólo puede ser instalado por técnicos autorizados (ver Asistencia Técnica). Los cables eléctricos nuevos o más largos son suministrados por los revendedores autorizados con un costo adicional.

! El fabricante declina cualquier responsabilidad si no cumplen estas reglas.

! Si existen dudas respecto a lo indicado, llame a un electricista cualificado.

Información preliminar

Una vez instalada la secadora, antes de ponerla en funcionamiento limpie dentro del cesto y elimine la suciedad que puede haberse acumulado durante el transporte.

Descripción de la secadora

Abertura de la puerta

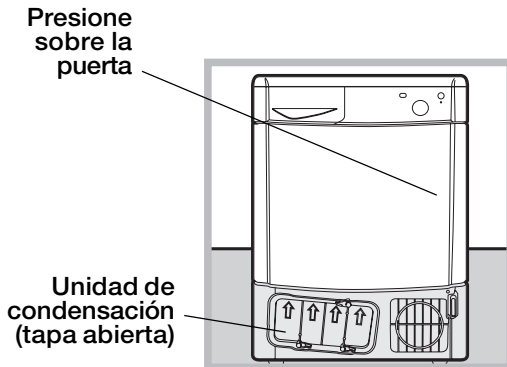

Características

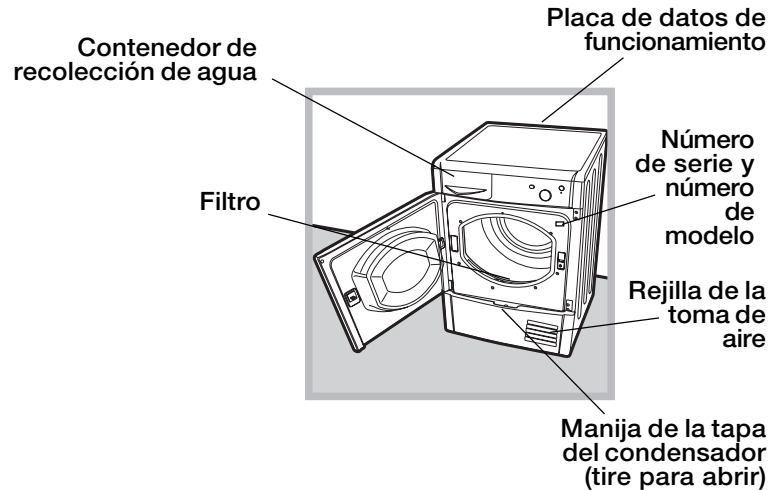

ES

Panel de control

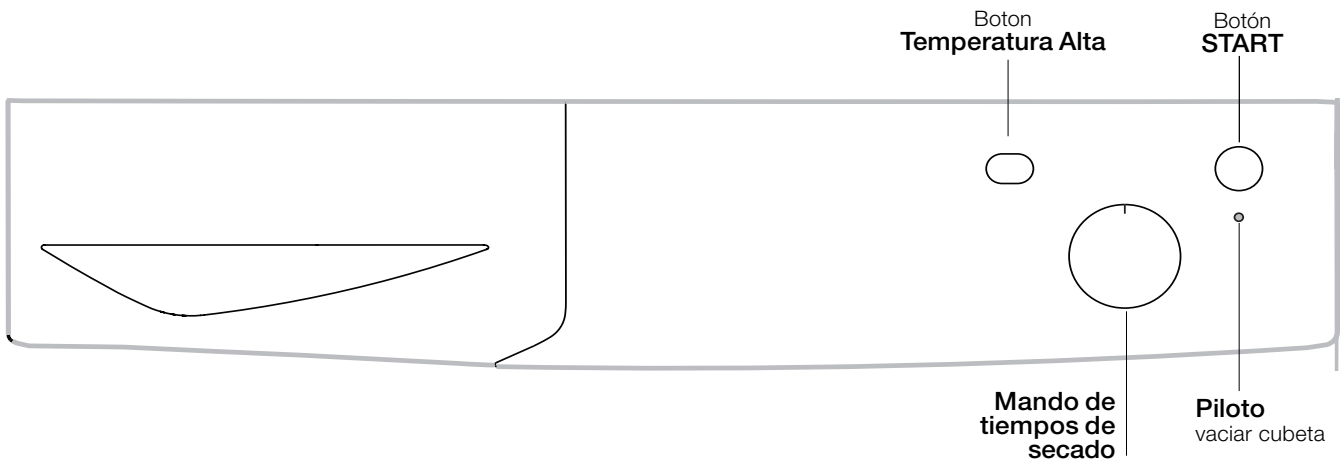

Mando de tiempos de secado

Permite programar el tiempo de secado: girar el mando en sentido horario hasta que el indicador marca el tiempo de secado deseado (ver *Programación del secado*).

Temperatura alta

Permite personalizar el programa seleccionado en función de las necesidades.

Botón START

Presionar el botón para comenzar el secado.

Piloto vaciar cubeta

El Piloto "vaciar cubeta" indica que es necesario vaciar el contenedor de recolección de agua.

Si el contenedor se llena durante el programa, la secadora automáticamente comienza el ciclo aire frío. Para evitar este procedimiento, vacíe siempre el contenedor de recolección de agua cada vez que se utiliza la secadora (ver *Mantenimiento*).

Cómo realizar un secado

ES

Comienza un secado

1. Introduzca el enchufe de la secadora en la toma de alimentación eléctrica.
2. Seleccionar el secado en función del tipo de ropa (*ver Ropa*).
3. Abra la puerta y controle que el filtro esté limpio y en posición y que el contenedor de recolección de agua esté vacío y colocado correctamente (*ver Mantenimiento*).
4. Cargue la máquina teniendo cuidado que ninguna prenda se interponga entre la puerta y la junta. Cierre la puerta.
5. Girar el "Mando de tiempos de secado" hasta que el indicador se posicione en el tiempo de secado adecuado al tipo de tejido a secar. Consultar la tabla con la relación entre los tipos de tejido y la capacidad de carga (*ver Programación del secado*) y las indicaciones para cada tipo de tejido (*ver Ropa*).
6. De ser necesario programar la temperatura con el botón "Temperatura alta".
7. Para comenzar presione el botón START.
Durante el programa de secado es posible controlar la ropa y sacar las prendas que se hayan secado dejando que las otras continúen. Después de cerrar la puerta, presione START para poner de nuevo en funcionamiento la máquina.
8. Durante los últimos minutos de los programas de secado, comienza la fase final de SECADO EN FRÍO (los tejidos son enfriados); es necesario dejar siempre que esta fase termine.
9. Abra la puerta, saque la ropa, limpie el filtro y vuelva a colocarlo en su lugar. Vacíe el contenedor de recolección de agua y vuelva a colocarlo en su posición (*ver Mantenimiento*).
10. Desconecte la secadora de la red eléctrica.

Tiempos de secado

El tiempo de secado a seleccionar depende de la carga y del tejido a secar (*ver la tabla*).

Los últimos 10 minutos del programa están dedicados al ciclo en frío.

! Para grandes cargas seleccione la opción "Temperatura Alta" (si está disponible).

Tejidos	Carga						
	1 kg	2 kg	3 kg	4 kg	5 kg	6 kg	7 kg
Algodón – Temperatura Alta	30 - 40 minutos	40 - 55 minutos	55 - 70 minutos	70 - 80 minutos	80 - 90 minutos	95 - 120 minutos	120 - 140 minutos
Sintéticos – Temperatura Alta	40 - 50 minutos	50 - 70 minutos	70 - 90 minutos	-	-	-	-
Acrílicos – Temperatura baja	40 - 60 minutos	55 - 75 minutos	-	-	-	-	-

Los tiempos son aproximados y pueden variar en función de:

- La cantidad de agua retenida por las prendas después de la centrifugación: las toallas y las prendas delicadas retienen mucha agua.
- Tejidos: las prendas del mismo tejido, pero con trama y espesor diferentes pueden requerir tiempos de secado diferentes.
- Cantidad de ropa: prendas individuales y pequeñas cargas pueden requerir más tiempo para secarse.
- Secado: si las prendas deben ser planchadas es posible extraerlas de la máquina cuando aún están húmedas. Las prendas que deben estar totalmente secas pueden dejarse más tiempo.
- Temperatura de la habitación: mientras más baja es la temperatura de la habitación en la que se encuentra la secadora, más tiempo será necesario para el secado de las prendas.
- Volumen: algunas prendas voluminosas requieren especial cuidado durante el proceso de secado. Se aconseja sacar las prendas, sacudirlas e introducir las nuevamente en la secadora: esta operación debe repetirse varias veces durante el ciclo de secado.

! No seque demasiado las prendas.

Todos los tejidos contienen humedad natural que los mantiene suaves y vaporosos.

Programas y opciones de secado

Refresca

Programa breve ideal para refrescar fibras y prendas a través de la emisión de aire fresco. Dura aproximadamente **10** minutos.

! Este no es un programa de secado y, por lo tanto, no se utiliza con prendas aún mojadas.

Temperatura alta

Seleccionado el secado por tiempo, presionando este botón se selecciona una temperatura elevada. Los programas con tiempo tienen prefijada una temperatura baja.

Subdivisión de la ropa

- Controle los símbolos de la etiqueta de las diferentes prendas para comprobar si las prendas pueden someterse a un secado en tambor.
- Divida la ropa a lavar en función del tipo de tejido.
- Vacíe los bolsillos y controle los botones.
- Cierre las cremalleras y los ganchos y ate los cintos y lazos sin ajustar.
- Estruje las prendas para eliminar la mayor cantidad de agua posible.

! No cargue la secadora con prendas completamente empapadas de agua.

Máximas dimensiones de carga

No cargue el cesto por encima de su capacidad máxima. Los siguientes valores se refieren al peso de las prendas secas:

Fibras naturales: máximo 7 kg

Fibras sintéticas: máximo 3 kg

! Para evitar una disminución de las prestaciones de la secadora, no la sobrecargue.

Carga tipo

Nota: 1 kg = 1000 g

Prendas		
Blusa	Algodón	150 g
	Otro	100 g
Vestido	Algodón	500 g
	Otro	350 g
Jeans		700 g
10 pañales		1.000 g
Camisa	Algodón	300 g
	Otro	200 g
Camisetas		125 g





Ropa de casa		
Funda edredón (matrimonial)	Algodón	1.500 g
	Otro	1.000 g
Mantel grande		700 g
Mantel pequeño		250 g
Mantel de té		100 g
Toalla de baño		700 g
Toalla		350 g
Sábana matrimonial		500 g
Sábana simple		350 g

Cuando se mezclan prendas de tejido sintético con prendas de algodón, éstas últimas podrían estar todavía húmedas al finalizar el ciclo de secado. En este caso, se puede lanzar un nuevo ciclo de secado breve.

Nota: cuando se programa la duración de secado, tenga presente que los últimos 10 minutos de programa se dedican a la fase de secado en frío, durante la cual la secadora no seca la ropa.

Etiquetas de mantenimiento

Controle las etiquetas de las prendas, en especial cuando se introducen por primera vez en la secadora. A continuación se reproducen los símbolos más comunes:

-  Puede utilizarse en la secadora.
-  No se puede secar en secadora
-  Secar a alta temperatura.
-  Secar a baja temperatura.

Prendas que no se adaptan al secado en tambor:

- Prendas que contienen partes de goma o materiales similares o bien revestimientos de plástico (almohadas, cojines o anoraks de PVC) y cualquier otro tipo de objeto inflamable u objeto que contenga sustancias inflamables (toallas sucias con laca para el cabello).
- Fibras de vidrio (algunos tipos de cortinados).
- Prendas que antes han sido sometidas a limpieza en seco.
- Prendas marcadas con el código ITLC ("Prendas especiales") , que pueden lavarse con productos especiales para la limpieza doméstica. Cumpla atentamente con las instrucciones.
- Prendas demasiado voluminosas (edredones, sacos de dormir, almohadas, cojines, etc.) que se expanden durante el secado e impiden la circulación del aire dentro de la secadora.

Prendas especiales

Mantas y cubrecama: las prendas de acrílico (Acilian, Courtelle, Orion, Dralon) deben secarse con absoluto cuidado a temperatura baja. No programe tiempos de secado prolongados.

Prendas con arrugas o plisadas: lea las instrucciones de secado indicadas por el fabricante.

Prendas almidonadas: no seque estas prendas con otras no almidonadas. Quite la mayor cantidad de solución para almidonar antes de introducir las prendas en la secadora. No seque estas prendas en exceso: el almidón se convierte en polvo dejando las prendas suaves y disminuyendo su función.

! Este electrodoméstico ha sido diseñado y fabricado respetando las normas internacionales sobre seguridad. Estas advertencias se suministran por motivos de seguridad y deben ser cumplidas atentamente.

Seguridad general

- La presente secadora no debe utilizarse por personas (incluidos los niños) con capacidad física, sensorial o mental reducidas o sin experiencia y conocimiento, a menos que sean vigiladas o reciban las instrucciones de uso del dispositivo por parte de una persona responsable de su seguridad.
- Esta secadora ha sido proyectada para uso doméstico y no profesional.
- No toque el electrodoméstico con los pies descalzos o con las manos o los pies mojados.
- Desconecte el electrodoméstico de la red de alimentación tirando del enchufe y no del cable.
- No deje acercarse a los niños cuando el electrodoméstico está funcionando. Después del uso apague la secadora y desconéctela de la red de alimentación. Mantenga la puerta cerrada para evitar que los niños puedan utilizar la secadora como un juego.
- Los niños deben ser vigilados para asegurarse que no jueguen con la secadora.
- El electrodoméstico debe instalarse de forma correcta y debe airearse adecuadamente. La toma de aire en la parte frontal de la secadora y los respiraderos en la parte trasera no deben estar nunca obstruidos (*ver instalación*).
- No utilice nunca la secadora sobre la moqueta cuando la altura del pelo sea tal que impida la entrada de aire a través de la base de la secadora.
- Compruebe que la secadora esté vacía antes de cargarla.
-  La parte posterior de la secadora puede calentarse mucho:
no la toque nunca cuando la máquina está funcionando.
- No utilice la secadora si el filtro, el contenedor de recolección de agua y el condensador no están posicionados correctamente (*ver Mantenimiento*).
- Nunca utilice dentro de la secadora suavizante líquido para los tejidos, agréguelo durante el último aclarado del ciclo de lavado.
- No sobrecargue la secadora (*ver Ropa para las máximas dimensiones de carga*).
- No introduzca prendas totalmente mojadas.
- Cargue en la secadora sólo prendas lavadas con agua y jabón, aclaradas y centrifugadas. El secado de prendas que NO han sido lavadas con agua genera un peligro de incendio.
- Cumpla escrupulosamente con todas las instrucciones de las etiquetas para el lavado de las prendas (*ver Ropa*).
- No cargue prendas que han sido tratadas con productos químicos.
- No seque nunca prendas contaminadas con sustancias inflamables (aceite de cocina, acetona, alcohol, petróleo, kerosén, sustancias para eliminar manchas, trementina, ceras, sustancias para quitar la cera y lacas para el cabello) a menos que no hayan sido lavados con agua caliente y una cantidad adicional de detergente.
- No seque goma, artículos y prendas con fondo de goma, cojines con relleno de goma espuma, espuma de látex, goma, plástico, gorras de ducha, tejidos resistentes al agua, bragas cubre pañales o revestimientos, polietileno y papel.

- Quite cualquier objeto de los bolsillos, en especial los encendedores (por el riesgo de explosión).
- No cargue prendas grandes, demasiado voluminosas.
- No seque fibras acrílicas a alta temperatura.
- Complete cada programa con la respectiva fase de secado en frío.
- No apague la secadora cuando aún contiene prendas calientes.
- Limpie el filtro después de cada uso (*ver Mantenimiento*).
- Vacíe el contenedor de recolección de agua después de cada uso (*ver Mantenimiento*).
- Limpie con regularidad la unidad de condensación (*ver Mantenimiento*).
- Evite la acumulación de pelusa alrededor de la secadora.
- No se suba al panel superior de la secadora ya que podría dañarse la máquina.
- Respete siempre las normas y las características eléctricas (*ver Instalación*).
- Compre siempre accesorios y recambios originales (*ver Asistencia Técnica*).

! ATENCIÓN: no detenga nunca la secadora antes del final del ciclo de secado a menos que todas las prendas se extraigan con rapidez y se extiendan para disipar el calor.

Información para el reciclaje y el desguace

Dentro del ámbito de nuestro esfuerzo permanente en defensa del medioambiente nos reservamos el derecho de utilizar componentes reciclados de calidad para reducir los costos del cliente y minimizar el derroche de materiales.

- Eliminación del material de embalaje: respete la normativa local, de este modo se podrá reciclar el embalaje.
- Para reducir el riesgo de accidentes para los niños, quite la puerta y el enchufe y luego corte a ras el cable de alimentación del aparato. Elimine estas partes por separado para asegurarse que el electrodoméstico no pueda ser conectado a una toma de corriente.

Electrodomésticos viejos en desuso



La norma Europea 2002/96/CE sobre la eliminación de aparatos eléctricos y electrónicos (RAEE), indica que los electrodomésticos no deben ser eliminados de la misma manera que los desechos sólidos urbanos. Los aparatos en desuso se deben recoger separadamente para optimizar el porcentaje de recuperación y reciclaje de los materiales que los componen e impedir potenciales daños para la salud y el medio ambiente. El símbolo de la papelerera tachada se encuentra en todos los productos para recordar la obligación de recolección separada.

Para mayor información sobre la correcta eliminación de los electrodomésticos, los poseedores de los mismos podrán dirigirse al servicio público responsable o a los revendedores.

Ahorro energético y respeto por el medio ambiente

- Antes de secar las prendas, estrújelas para eliminar la mayor cantidad de agua posible (si se utiliza antes la lavadora programe un ciclo de centrifugado). De este modo, se ahorra energía durante el secado.
- Utilice siempre la secadora con la carga completa, así se ahorra energía: prendas individuales y pequeñas cargas requieren más tiempo para secarse.
- Limpie el filtro al final de cada ciclo para disminuir los costos relativos al consumo energético (*ver Mantenimiento*).

Cuidados y mantenimiento

ES

Interrupción de la alimentación eléctrica

! Desconecte la secadora cuando no esté funcionando, del mismo modo durante las operaciones de limpieza y mantenimiento.

Limpieza del filtro después de cada ciclo

El filtro es un componente fundamental del secado: su función es la de recoger los residuos de lana y la pelusa que se forman durante el secado. Al finalizar el secado limpie el filtro aclarándolo debajo de agua corriente o limpiándolo con una aspiradora. Si el filtro se atasca, el flujo de aire en el interior de la secadora se verá gravemente comprometido: los tiempos de secado se prolongan y se consume más energía. Además, pueden producirse averías en la secadora. El filtro se encuentra delante de la guarnición de la secadora (ver figura).

Remoción del filtro:

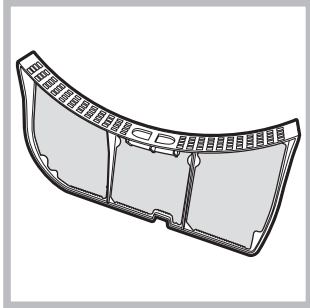

1. Tire hacia arriba la manija de plástico del filtro (ver la figura).
2. Elimine la pelusa del filtro y colóquelo correctamente. Controle que el filtro se introduzca completamente a ras de la guarnición de la secadora.

! No utilice la secadora si antes no se coloca el filtro en su lugar.

Control del cesto después de cada ciclo

Gire el cesto manualmente para quitar las prendas más pequeñas (pañuelos) que podrían quedar dentro de la secadora.

Limpieza del cesto

! Para la limpieza del cesto no utilice elementos abrasivos, esponja de acero o agentes de limpieza para acero inoxidable.

Podría formarse una pátina coloreada en el cesto de acero inoxidable, fenómeno que podría generarse por una combinación de agua con agentes de limpieza como suavizantes de lavado. Esta pátina de color no tiene ningún efecto sobre las prestaciones de la secadora.

Vaciado del contenedor de recolección del agua después de cada ciclo

Saque el contenedor de la secadora y vacíelo en un fregadero o en otro espacio de descarga adecuado, luego vuelva a posicionarlo de forma correcta.

Siempre se debe controlar el contenedor de recolección y vaciarlo antes de comenzar un programa nuevo de secado.

Limpieza de la unidad de condensación

- Quite periódicamente (cada mes) la unidad de condensación y elimine la pelusa acumulada en las placas aclarándola debajo del grifo de agua fría haciéndola correr por el lado posterior del condensador.

Remoción del condensador:

1. Desconecte la secadora de la red eléctrica y abra la puerta.
2. Abra la tapa del condensador (ver figura), desbloquee los tres topes girándolos 90° en sentido antihorario, luego extraiga el condensador tirando del pomo.
3. Limpie la superficie de las guarniciones y vuelva a posicionar la unidad con las flechas dirigidas hacia arriba, asegurándose que los topes estén bien fijados.

Limpieza de la secadora

- Las partes externas de metal o de plástico y las partes de goma pueden limpiarse con un paño húmedo.
- Periódicamente (cada 6 meses) limpie con una aspiradora la rejilla de la toma de aire frontal y los respiraderos en la parte trasera de la secadora para quitar la pelusa acumulada, residuos de lana y polvo. También se deben quitar las acumulaciones de pelusa de la parte frontal del condensador y de las zonas del filtro, utilizando ocasionalmente la aspiradora.

! No use solventes ni elementos abrasivos.

! Haga controlar con regularidad la secadora por personal técnico autorizado para garantizar la seguridad de las piezas eléctricas y mecánicas (ver *Asistencia Técnica*).

Contenedor de recolección de agua

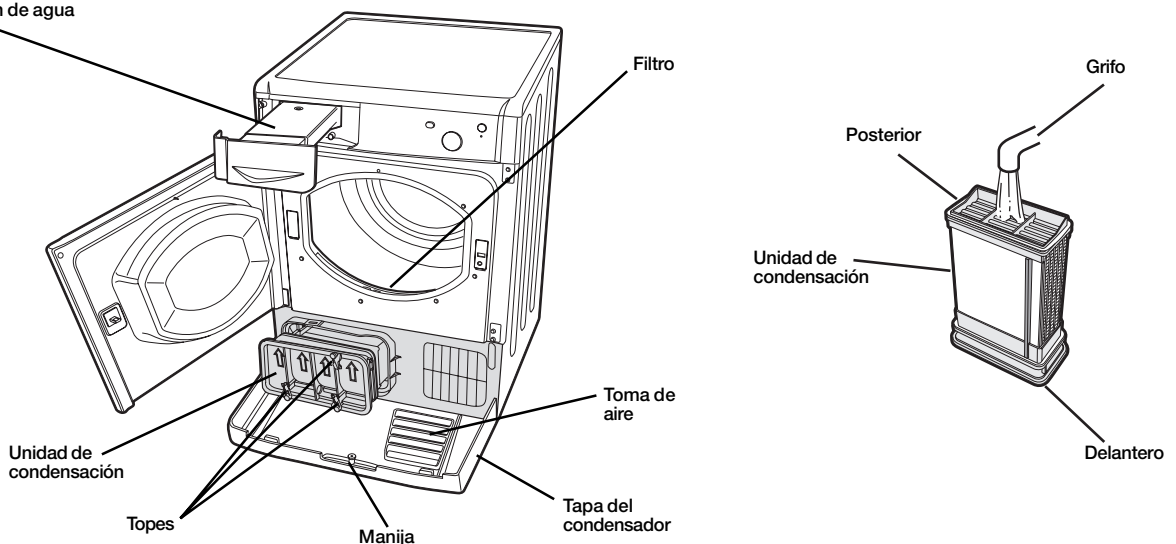

Cuando tenga la sensación de que la secadora no funciona de forma correcta, antes de llamar al Centro de asistencia técnica (*ver Asistencia Técnica*) consulte atentamente las siguientes sugerencias para la solución de los problemas.

ES

Problema:

Causas probables/soluciones:

La secadora no arranca.

- El enchufe no está conectado a la toma de corriente de la pared lo bastante profundo como para que haga contacto.
- Ha habido una interrupción de corriente.
- El fusible está quemado. Intente conectar otro electrodoméstico en la misma toma.
- Si se emplea un prolongador, intente conectar el enchufe de la secadora directamente en la toma.
- La puerta no ha sido cerrada correctamente.
- El programa no ha sido programado de forma correcta (*ver Cómo realizar un secado*).
- No se ha presionado el botón START (*ver Cómo realizar un secado*).

Los tiempos de secado son prolongados.

- El filtro no se ha limpiado (*ver Mantenimiento*).
- ¿Debe vaciarse el contenedor de recolección de agua? El piloto "Vaciar cubeta" centellea (*ver Mantenimiento*).
- El condensador debe ser limpiado (*ver Mantenimiento*).
- No se ha seleccionado el tiempo de secado correcto para esta carga (*ver Ropa*).
- Las prendas están demasiado mojadas (*ver Ropa*).
- La secadora está sobrecargada (*ver Ropa*).

La secadora hace ruido durante los primeros minutos de funcionamiento.

- Es normal, especialmente si la secadora no ha sido utilizada por un tiempo prolongado. Si el ruido continúa durante todo el ciclo, llame al centro de asistencia técnica.

Asistencia Técnica

ES

Antes de llamar al Centro de asistencia técnica:

- Consulte la guía para la solución de los problemas para ver si es posible solucionar la avería personalmente (*ver Problemas y soluciones*).
- De lo contrario, apague la secadora y llame al Centro de asistencia técnica más cercano.

Datos a comunicar al Centro de asistencia técnica:

- Nombre, dirección y código postal;
 - número de teléfono;
 - el tipo de avería;
 - la fecha de compra;
 - el modelo de aparato (Mod.);
 - el número de serie (S/N) de la secadora.
- Esta información se encuentra en la etiqueta de datos colocada detrás de la puerta.

Repuestos

Esta secadora es una máquina compleja. Intentando repararla personalmente o encargando su reparación a personal no cualificado, se puede poner en riesgo la seguridad de las personas, además de averiar la máquina y que la garantía sobre los repuestos caduque. En caso de problemas con el uso de la máquina, llame siempre a un técnico autorizado. Los repuestos han sido especialmente proyectados para este electrodoméstico y no se prestan para otras finalidades.



El presente electrodoméstico está en conformidad con las siguientes directivas CEE:

- 2006/95/CEE (Dispositivos de baja tensión);
- 89/336/CEE, 92/31/CEE, 93/68/CEE (Compatibilidad electromagnética).

Instruções para a utilização

MÁQUINA DE SECAR ROUPA

PT

PT

Português

IDC 75

! Mantenha o presente manual num local acessível para poder consultá-lo facilmente sempre que necessário. Mantenha sempre o manual junto da máquina de secar roupa. Se a máquina for vendida ou cedida a outras pessoas, faça-a acompanhar deste manual, para que os novos proprietários possam conhecer as advertências e sugestões relacionadas com a utilização da mesma.

! Leia com atenção estas instruções: as páginas seguintes contêm informações importantes sobre a instalação e sugestões úteis sobre o funcionamento do electrodoméstico.

Índice

Informações importantes, 74-75

Instalação, 76

Onde instalar a máquina de secar roupa
Ventilação
Ligação eléctrica
Informações preliminares

Descrição da máquina de secar roupa, 77

Características
Painel de comandos

Como efectuar uma secagem, 78

Iniciar uma secagem

Configuração da secagem, 79

Tempos de secagem
Programas e opções de secagem

Roupa, 80

Triagem da roupa
Etiquetas de manutenção
Peças especiais
Tempos de secagem

Advertências e sugestões, 81

Segurança geral
Informações sobre a reciclagem e a eliminação
Economia energética e respeito pelo meio ambiente

Cuidados e manutenção, 82

Interrupção da alimentação eléctrica
Limpeza do filtro no fim de cada ciclo
Controlo do tambor no fim de cada ciclo
Esvaziamento do recipiente de recolha da água no fim de cada ciclo
Limpeza da unidade de condensação
Limpeza da máquina de secar roupa

Problemas e soluções, 83

Assistência, 84

Peças de reposição

Informações importantes

PT

Para um funcionamento eficiente da máquina de secar roupa por condensação, é necessário respeitar o esquema de manutenção regular indicado abaixo:

Filtro de algodão – É NECESSÁRIO limpar o algodão que se deposita no filtro no fim de cada ciclo de secagem.

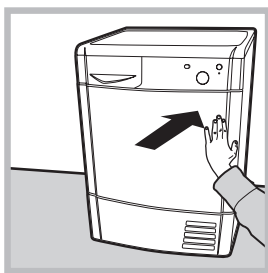

Fase 1
Abra a porta da máquina de secar roupa pressionando-a como indicado na figura.

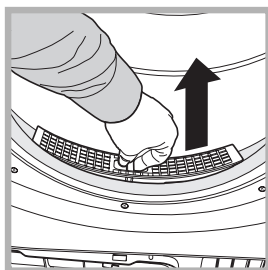
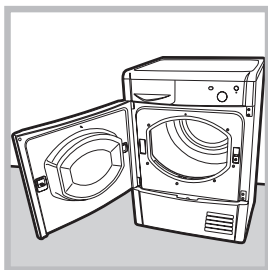

Fase 2
Extraia o filtro (com dois dedos).

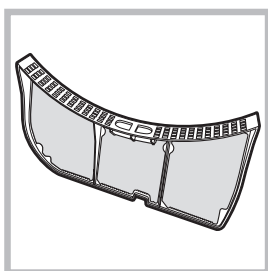

Fase 3
Limpe eventuais depósitos de algodão da superfície interna da rede do filtro.

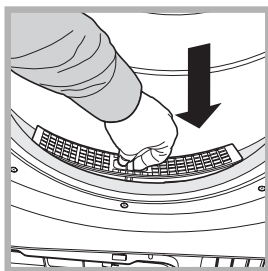

Fase 4
Reinstale o filtro – Não ligue nunca a máquina de secar roupa sem ter colocado o filtro.

A falta de limpeza do filtro no fim de cada ciclo de secagem tem influência sobre os desempenhos da máquina, que demora mais tempo a secar e, conseqüentemente, consome mais electricidade durante a secagem.

Recipiente de recolha da água – É necessário esvaziar o recipiente de recolha da água no fim de cada ciclo de secagem.

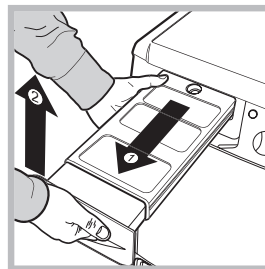

Fase 1
Puxe o recipiente de recolha da água em direcção a si e retire-o completamente da máquina de secar roupa.

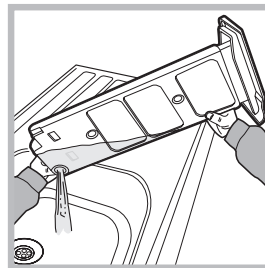

Fase 2
Esvazie toda a água contida no recipiente.

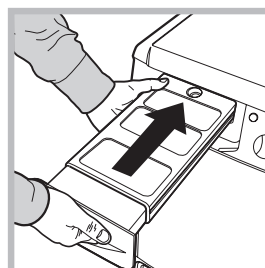

Fase 3
Reinstale o recipiente de recolha da água, certificando-se de que fica completamente inserido na respectiva posição.

O não esvaziamento do recipiente de recolha da água pode causar:

- A paragem do aquecimento da máquina (o que faria com que a roupa continuasse húmida no fim do ciclo de secagem).
- O indicador luminoso “Esvaziar recipiente” ilumina-se para avisar que o recipiente está cheio.

Carregamento do sistema de recolha da água
Quando a máquina de secar roupa é nova, o recipiente de recolha da água não efectua a recolha enquanto o sistema não estiver carregado. Esta operação pode precisar de 1 ou 2 ciclos de secagem. Uma vez efectuado o carregamento, o sistema recolhe a água em todos os ciclos.

Unidade de condensação - É necessário limpar o cotão do condensador todos os meses.

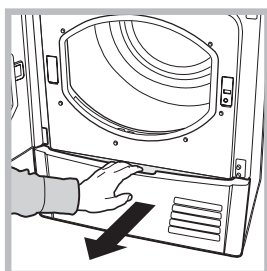

Fase 1
Abra a tampa do condensador
- Segure a pega e puxe-a na sua direcção.

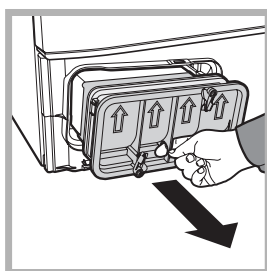

Fase 2
Retire o condensador rodando as 3 molas e, em seguida, puxe o condensador na sua direcção. (É possível que exista água nos tubos: é normal).

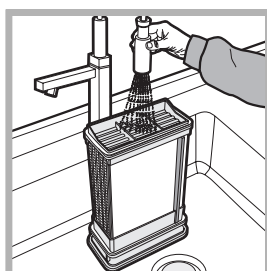

Fase 3
Limpe o condensador com água, fazendo-a escorrer pela parte posterior para remover eventuais depósitos de cotão.

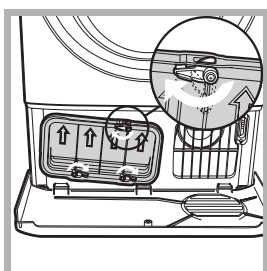

Fase 4
Reinstale a unidade de condensação. Certifique-se de que o grupo fica completamente inserido na respectiva posição, que as 3 molas ficam bem fixas e que as setas de posicionamento na parte da frente do condensador ficam orientadas para cima.

A falta de limpeza do condensador pode causar uma avaria precoce na máquina de secar roupa.

Instalação

PT

Onde instalar a máquina de secar roupa?

• As chamas podem danificar a máquina de secar roupa, que deve pois ser instalada num local afastado de fogões a gás, aquecedores, radiadores ou placas de cozinha.

Se o electrodoméstico for instalado sob uma banca, é necessário deixar um espaço de 10 mm entre o painel superior do electrodoméstico e outros objectos colocados sobre o mesmo, e um espaço de 15 mm entre os lados do electrodoméstico e as paredes ou os móveis vizinhos. Deste modo, fica garantida uma circulação do ar adequada.

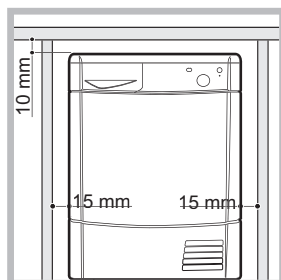

Ventilação

• Quando a máquina de secar roupa estiver activa, deve existir ventilação suficiente. Certifique-se de que instala a máquina de secar roupa num local sem humidade e com circulação do ar adequada. O fluxo de ar em torno da máquina de secar é fundamental para permitir a condensação da água produzida durante a lavagem. A máquina de secar roupa não funciona correctamente se estiver instalada num espaço fechado ou no interior de um móvel.

! Se a máquina de secar roupa for utilizada numa divisão pequena ou fria, é possível que se forme uma pequena quantidade de condensados.

! Não é aconselhável instalar a máquina de secar roupa num armário. O electrodoméstico não deve nunca ser instalado por trás de uma porta de fechar à chave, de uma porta de correr nem de uma porta com dobradiças do lado oposto ao da porta da máquina de secar roupa.

Descarga da água

Se a máquina for colocada junto de um tubo de descarga, é possível fazer defluir a água condensada directamente sem ter de utilizar o recipiente de recolha da água. Neste caso, deixa de ser necessário esvaziar o recipiente de recolha da água no fim de cada ciclo.

Se a máquina de secar roupa for instalada por cima ou ao lado de uma máquina de lavar roupa, pode partilhar a mesma conduta de descarga. Basta desligar o tubo indicado na figura A e ligá-lo à conduta de descarga.

Se a conduta de descarga estiver a uma distância superior ao comprimento do tubo, para efectuar a ligação, é possível adquirir e ligar um tubo de diâmetro idêntico e com o comprimento necessário.

Para instalar o novo tubo, basta substituir o existente conforme indicado na figura B inserindo-o na mesma posição.

! A conduta de descarga deve ficar 1 m mais baixa relativamente ao fundo da máquina de secar roupa.

! Depois de ter instalado a máquina de secar roupa, certifique-se de que o tubo de descarga não está dobrado nem torcido.

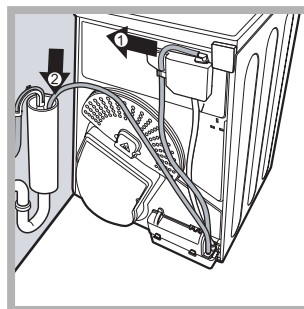

Fig. A

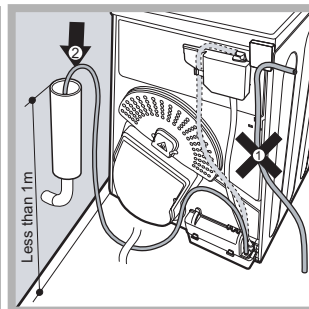

Fig. B

Ligação eléctrica

Antes de introduzir a ficha na tomada eléctrica, verifique o seguinte:

- Certifique-se de que tem as mãos secas.
- A tomada deve estar equipada com ligação à terra.
- A tomada deve ter capacidade para suportar a potência máxima prevista para a máquina, indicada na placa dos dados de exercício (*consulte Descrição da máquina de secar roupa*).
- A tensão de alimentação deve estar compreendida entre os valores indicados na placa dos dados de exercício (*consulte Descrição da máquina de secar roupa*).
- A tomada deve ser compatível com o tipo de ficha da máquina de secar roupa. Caso contrário, substitua a tomada ou a ficha.

! Não utilize extensões.

! A máquina de secar roupa não pode ser instalada em ambientes externos, mesmo que abrigados. Na verdade, pode ser muito perigoso expor este electrodoméstico à chuva ou a tempestades.

! Após a instalação da máquina de secar, o cabo eléctrico e a ficha devem ser mantidos ao alcance da mão.

! O cabo eléctrico não deve ser dobrado nem esmagado.

! Se a ficha a substituir é do tipo incorporado, é necessário eliminá-la de forma segura. NÃO a deixe onde possa ser inserida numa tomada, podendo provocar choques eléctricos.

! O cabo eléctrico deve ser controlado periodicamente e substituído utilizando um cabo específico para esta máquina de secar roupa, podendo ser instalado unicamente por técnicos autorizados (*consulte Assistência*). Os cabos eléctricos novos ou mais compridos são fornecidos por revendedores autorizados por um custo adicional.

! O fabricante não se responsabiliza pela não observância destas regras.

! Em caso de dúvida relativamente às indicações acima, contacte um electricista qualificado.

Informações preliminares

Depois de instalada a máquina de secar roupa, antes de a colocar em funcionamento, limpe o interior do tambor e retire a sujidade que se possa ter acumulado durante o transporte.

Descrição da máquina de secar roupa

Abertura da porta

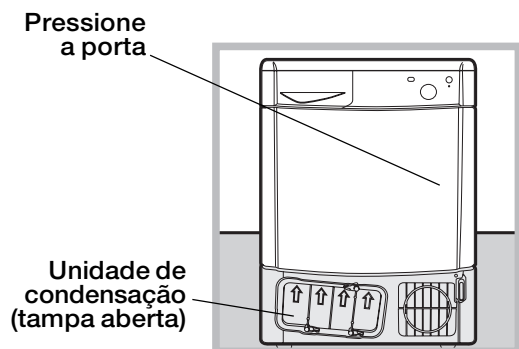

Características

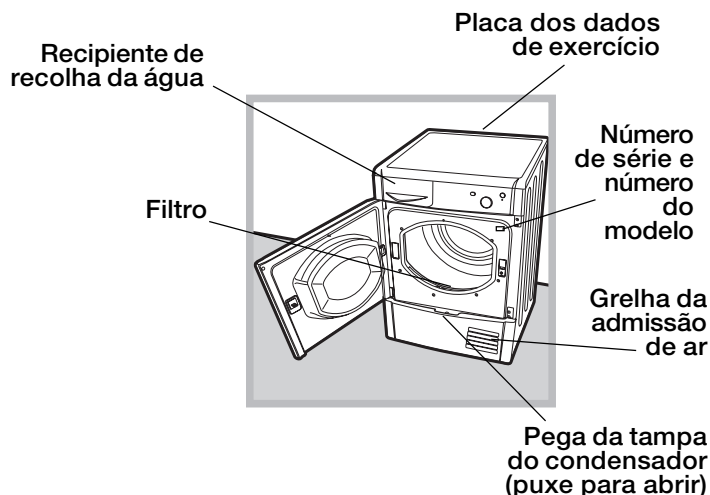

Painel de comandos

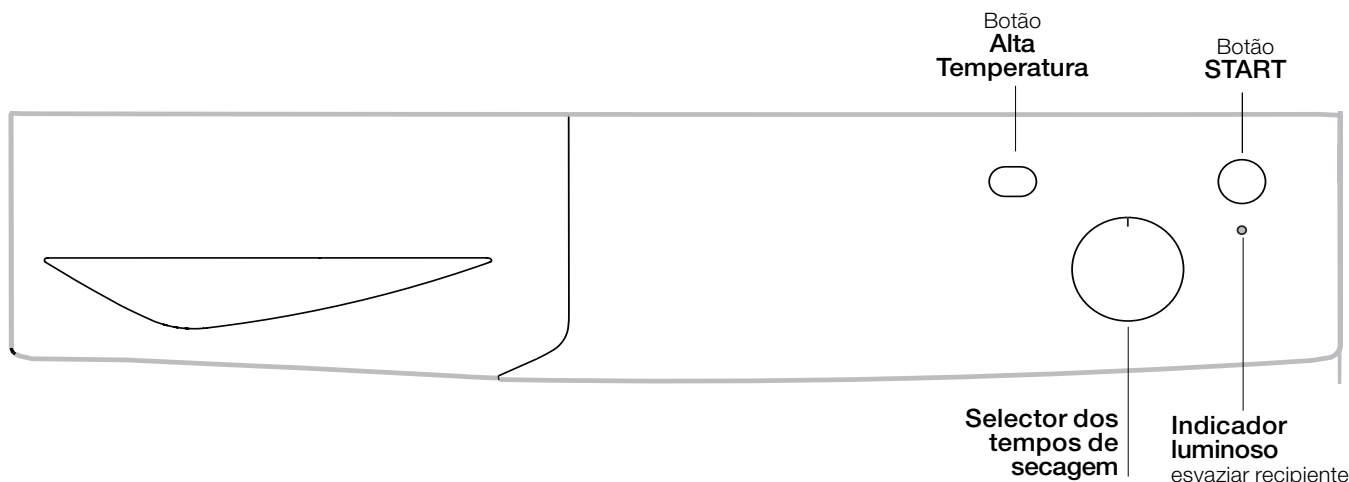

Selector dos tempos de secagem

Consente programar o tempo de secagem: girar o selector na direcção horária até quando o indicador marcar o tempo de secagem desejado (veja *Configuração da secagem*).

Alta Temperatura

Consentem personalizar o programa seleccionado conforme as próprias exigências

Botão START

Carregue no botão para iniciar a secagem.

Indicador luminoso “esvaziar recipiente”

O indicador luminoso “esvaziar recipiente”  indica que é necessário esvaziar o recipiente de recolha da água.

Se o recipiente encher durante a realização do programa, a máquina de secar roupa irá iniciar automaticamente o ciclo do ar frio.

Para evitar este procedimento, esvazie sempre o recipiente de recolha da água antes de cada utilização da máquina de secar roupa (consulte *Manutenção*).

Como efectuar uma secagem

PT

Iniciar uma secagem

1. Introduza a ficha da máquina de secar roupa na tomada de alimentação eléctrica.
2. Seleccione a secagem em função do tipo de roupa (*consulte Roupa*).
3. Abra a porta e certifique-se de que o filtro está limpo e em posição, e que o recipiente de recolha da água está vazio e posicionado correctamente (*consulte Manutenção*).
4. Carregue a máquina tendo o cuidado de não deixar nenhuma peça de roupa entre a porta e o respectivo vedante. Feche a porta.
5. Gire o "Selector dos tempos de secagem" até que o indicador aponte para o tempo de secagem mais adequado ao tipo de tecido que deve ser secado. Controle a tabela para a relação entre os tipos de tecido e as capacidades de carga (*veja Configuração da secagem*) e as indicações para cada tipo de tecido (*veja Roupa*).
6. Se necessário, configure a temperatura actuando no botão "Alta temperatura".
7. Para iniciar, prima o botão START.
Durante o programa de secagem, é possível controlar a roupa e retirar as peças que já estão secas, deixando as outras no interior da máquina. Depois de ter voltado a fechar a porta, prima START para recolocar a máquina em funcionamento.
8. Durante os últimos minutos dos programas de secagem, antes do fim do programa, é iniciada a fase final de SECAGEM A FRIO (os tecidos são arrefecidos); é necessário deixar sempre terminar esta fase.
9. Abra a porta, retire a roupa, limpe o filtro e volte a colocá-lo no respectivo lugar. Esvazie o recipiente de recolha da água e volte a colocá-lo no respectivo lugar (*consulte Manutenção*).
10. Desligue a máquina de secar roupa da rede eléctrica.

Tempos de secagem

O tempo de secagem a ser seleccionado, depende da carga e do tecido a ser secado (*consulte a tabela*).

Os últimos 10 minutos do programa são dedicados ao ciclo a frio.

! Para grandes cargas, seleccione a opção Alta Temperatura, se disponível.

Tecidos	Carga						
	1 kg	2 kg	3 kg	4 kg	5 kg	6 kg	7 kg
Algodão – Alta Temperatura	30 - 40 minutos	40 - 55 minutos	55 - 70 minutos	70 - 80 minutos	80 - 90 minutos	95 - 120 minutos	120 - 140 minutos
Sintéticos – Baixa Temperatura	40 - 50 minutos	50 - 70 minutos	70 - 90 minutos	-	-	-	-
Acrílicos – Baixa Temperatura	40 - 60 minutos	55 - 75 minutos	-	-	-	-	-

Os tempos são aproximativos e podem variar consoante:

- A quantidade de água retida nas peças após a centrifugação: as toalhas e as peças delicadas retêm muita água.
- Tecidos: as peças de roupa do mesmo tecido, mas com trama e espessura diferentes, podem apresentar tempos de secagem distintos.
- A quantidade de roupa: peças únicas e cargas pequenas podem demorar mais tempo a secar.
- A secagem: se tiver de passar a ferro as peças de roupa, pode retirá-las da máquina quando ainda estão um pouco húmidas. Por seu turno, as peças de roupa que são para secar completamente podem ficar na máquina durante mais tempo.
- A temperatura da divisão: quanto mais baixa for a temperatura da divisão em que se encontra a máquina de secar roupa, mais tempo será necessário para secar as peças de roupa.
- O volume: algumas peças volumosas requerem uma atenção especial durante o processo de secagem. É aconselhável retirar essas peças, sacudi-las e colocá-las novamente na máquina: esta operação deve ser repetida várias vezes durante o ciclo de secagem.

! Não seque demasiado as peças de roupa.

Todos os tecidos contêm humidade natural que permite conservar a suavidade e a leveza.

Programas e opções de secagem

Arejar tecidos

Programa breve adaptado para arejar as fibras e as roupas através da emissão de ar frio. Dura aproximadamente **10** minutos.

! Este não é um programa de secagem, pelo que não deve ser utilizado com peças ainda molhadas.

Alta temperatura

Se for seleccionada uma secagem temporizada, ao pressionar este botão selecciona-se uma temperatura alta. Os programas temporizados têm por configuração uma temperatura baixa.

Roupa

PT

Triagem da roupa

- Verifique os símbolos que constam das etiquetas das diversas peças para se certificar de que podem ser submetidas a secagem em tambor.
- Efectue a triagem da roupa consoante o tipo de tecido.
- Esvazie os bolsos e verifique os botões.
- Feche os fechos de correr e outros fechos e ate os cintos e os laços sem apertar demasiado.
- Torça as peças de roupa para eliminar a maior quantidade de água possível.

! Não carregue a máquina de secar roupa com peças de roupa completamente cheias de água.

Dimensões máximas de carga

Não exceda a capacidade máxima do tambor.

Os valores seguintes referem-se ao peso das peças secas:

Fibras naturais: máximo 7 kg

Fibras sintéticas: máximo 3 kg

! Para evitar uma diminuição no desempenho da máquina de secar roupa, não a sobrecarregue.

Carga tipo

Nota: 1 kg = 1000 g

Peças		
Blusa	Algodão	150 g
	Outro	100 g
Vestido	Algodão	500 g
	Outro	350 g
Jeans		700 g
10 fraldas		1.000 g
Camisa	Algodão	300 g
	Outro	200 g
T-shirt		125 g





Roupa branca		
Capa de edredão (casal)	Algodão	1.500 g
	Outro	1.000 g
Toalha grande		700 g
Toalha pequena		250 g
Toalha de chá		100 g
Toalhão de banho		700 g
Toalha de rosto		350 g
Lençol de cama de casal		500 g
Lençol de cama de solteiro		350 g

Se misturar peças de tecido sintético com peças de algodão, é possível que estas últimas continuem húmidas no fim do ciclo de secagem. Neste caso, basta iniciar outro ciclo de secagem breve.

Nota: ao definir a duração da secagem, tenha em atenção que os últimos 10 minutos dos programas são dedicados à fase de secagem a frio, durante a qual a máquina de secar roupa não seca a roupa.

Etiquetas de manutenção

Verifique as etiquetas das peças de roupa, especialmente quando é a primeira vez que as coloca na máquina de secar roupa. São indicados a seguir os símbolos mais comuns:

-  Pode colocar-se na máquina de secar.
-  Não colocar na máquina de secar
-  Secar a alta temperatura.
-  Secar a baixa temperatura.

Peças não adequadas à secagem em tambor:

- Peças com partes de borracha ou materiais semelhantes ou com revestimentos de plástico (almofadas, travesseiros ou anoraques de PVC) e todo o tipo de objectos inflamáveis ou contendo substâncias inflamáveis (toalhas com resíduos de laca para cabelo).
- Fibras de vidro (alguns tipos de cortinas).
- Peças lavadas a seco anteriormente.
- Peças com o código ITLC ("Peças especiais") , que podem ser limpas com produtos especiais de limpeza doméstica. Siga com atenção estas instruções.
- Peças demasiado volumosas (edredões, sacos-cama, almofadas, travesseiros, etc.), que se expandem durante a secagem e impedem a circulação do ar na máquina de secar roupa.

Peças especiais

Cobertores e colchas: as peças de acrílico (Acilian, Courtelle, Orion, Dralon) devem ser secas com extremo cuidado a uma temperatura baixa. Não defina tempos longos de secagem.

Peças com pregas ou plissados: leia as instruções de secagem fornecidas pelo fabricante.

Peças engomadas: não seque estas peças com outras não engomadas. Antes de colocar as peças na máquina de secar roupa, remova a maior quantidade de solução de engomagem possível. Não seque demasiado: o amido transforma-se em pó deixando as peças macias, deixando assim de preencher a sua função.

! Este electrodoméstico foi concebido e fabricado em conformidade com as normas internacionais em matéria de segurança. Estas advertências são fornecidas por razões de segurança e devem ser observadas com atenção.

Segurança geral

- A presente máquina de secar roupa não deve ser utilizada por pessoas (incluindo crianças) com capacidades físicas, sensoriais ou mentais reduzidas ou sem experiência e conhecimentos, salvo se supervisionadas ou se tiverem recebido instruções sobre a utilização do dispositivo por parte de uma pessoa responsável pela sua segurança.
- A presente máquina de secar roupa foi concebida para uso doméstico e não profissional.
- Não toque no electrodoméstico com os pés descalços nem com as mãos ou os pés molhados.
- Desligue o electrodoméstico da rede de alimentação eléctrica, puxando pela ficha e nunca pelo cabo.
- Não deixe que as crianças se aproximem do electrodoméstico quando este está a funcionar. Após a utilização, desligue a máquina de secar roupa e desligue a ficha da rede de alimentação eléctrica. Mantenha a porta da máquina de secar roupa fechada para evitar que as crianças a utilizem nas suas brincadeiras.
- As crianças devem ser mantidas sob vigilância para evitar que brinquem com a máquina.
- O electrodoméstico deve ser instalado correctamente e deve ter uma ventilação adequada. A admissão de ar da parte da frente da máquina de secar roupa e os respiradouros da parte posterior não devem nunca ficar obstruídos (*consulte Instalação*).
- Nunca utilize a máquina de secar roupa sobre a alcatifa se a altura do pêlo impedir a entrada do ar pela base da máquina.
- Certifique-se de que a máquina está vazia antes de a carregar.
-  A parte posterior da máquina de secar roupa pode ficar muito quente: não toque nunca nela quando a máquina estiver a funcionar.
- Nunca utilize a máquina de secar roupa se o filtro, o recipiente de recolha da água e o condensador não estiverem correctamente posicionados (*consulte Manutenção*).
- Não utilize amaciador líquido para tecidos na máquina de secar roupa, adicione-o antes no último enxaguamento do ciclo de lavagem.
- Não sobrecarregue a máquina de secar roupa (*consulte Roupa para as dimensões máximas de carga*).
- Não introduza peças de roupa completamente molhadas.
- Carregue na máquina apenas peças de roupa lavadas com água e sabão, enxaguadas e centrifugadas. A secagem de peças que NÃO tenham sido lavadas com água constitui perigo de incêndio.
- Siga sempre com atenção todas as instruções indicadas nas etiquetas de lavagem (*consulte Roupa*).
- Não coloque peças de roupa que tenham sido tratadas com produtos químicos.
- Nunca seque peças contaminadas com substâncias inflamáveis (óleo de cozinha, acetona, álcool, petróleo, querosene, substâncias para remoção de nódoas, terebintina, ceras, substâncias para remoção de cera e laca para cabelo), a não ser que tenham sido lavadas em água quente com uma quantidade adicional de detergente.
- Não seque borracha, artigos e peças com base de borracha, travesseiros com enchimento em espuma de borracha, espuma de látex, borracha, plástico, toucas de banho, tecidos resistentes à água, calcinhas para usar com fraldas ou revestimentos, polietileno e papel.

- Retire todos os objectos dos bolsos, especialmente os isqueiros (risco de explosão).
- Não carregue a máquina com peças grandes e excessivamente volumosas.
- Não seque fibras acrílicas a altas temperaturas.
- Complete todos os programas com a respectiva fase de secagem a frio.
- Não desligue a máquina de secar roupa quando contiver ainda peças quentes.
- Limpe o filtro após cada utilização (*consulte Manutenção*).
- Esvazie o recipiente de recolha da água após cada utilização (*consulte Manutenção*).
- Limpe regularmente a unidade de condensação (*consulte Manutenção*).
- Evite a acumulação de resíduos de lã em torno da máquina de secar roupa.
- Não suba para o painel superior da máquina de secar roupa, pois pode danificá-la.
- Respeite sempre as normas e as características eléctricas (*consulte Instalação*).
- Adquira sempre acessórios e peças de reposição originais (*consulte Assistência*).

! ATENÇÃO: não pare nunca a máquina de secar roupa antes do fim do ciclo de secagem, a não ser que todas as peças sejam removidas rapidamente e estendidas para dissipar o calor.

Informações sobre a reciclagem e a eliminação

No âmbito do nosso constante empenhamento em defesa do meio ambiente, reservamo-nos o direito de utilizar componentes reciclados de qualidade para reduzir os custos do cliente e minimizar o desperdício de materiais.

- Eliminação dos materiais de embalagem: siga as normas locais para que a embalagem possa ser reciclada.
- Para reduzir o risco de acidentes com crianças, retire a porta e a ficha, e corte o cabo de alimentação rente ao aparelho. Elimine estes componentes separadamente para ter a certeza de que o electrodoméstico não volta a ser ligado a uma tomada de corrente eléctrica.

Desmantelamento dos electrodomésticos velhos



A directiva Europeia 2002/96/CE relativa aos resíduos de equipamentos eléctricos e electrónicos (REEE) prevê que os electrodomésticos não devem ser eliminados no normal fluxo dos resíduos sólidos urbanos. Os aparelhos que deixaram de ser utilizados devem ser recolhidos separadamente para otimizar a taxa de recuperação e reciclagem dos materiais que os compõem e impedir potenciais danos à saúde e ao meio ambiente. O símbolo do contentor de lixo barrado com uma cruz está presente em todos os produtos para lembrar o dever de recolha selectiva. Para mais informações sobre o correcto desmantelamento dos electrodomésticos, contacte o serviço público especializado ou os revendedores.

Economia energética e respeito pelo meio ambiente

- Antes de secar as peças de roupa, torça-as para eliminar a maior quantidade de água possível (se antes utilizar uma máquina de lavar, defina um ciclo de centrifugação). Deste modo, pode economizar energia durante a secagem.
- Se utilizar sempre a máquina com carga plena, pode economizar energia: peças únicas e cargas pequenas demoram mais tempo a secar.
- Limpe o filtro no fim de cada ciclo para controlar os custos relacionados com o consumo energético (*consulte Manutenção*).

Cuidados e manutenção

PT

Interrupção da alimentação eléctrica

! Desligue a máquina de secar roupa quando não estiver a funcionar, bem como durante as operações de limpeza e de manutenção.

Limpeza do filtro no fim de cada ciclo

O filtro é um componente fundamental para a secagem: a sua função consiste em recolher os resíduos de lã e o algodão que se formam durante a secagem.

No fim da secagem, limpe o filtro enxaguando-o com água corrente ou limpando-o com o aspirador. Se o filtro se obstruir, o fluxo de ar no interior da máquina de secar roupa pode ficar seriamente comprometido: os tempos de secagem prolongam-se e o consumo de energia aumenta. Além disso, podem verificar-se danos na máquina de secar roupa.

O filtro encontra-se em frente ao vedante da máquina de secar (consulte a figura).

Remoção do filtro:

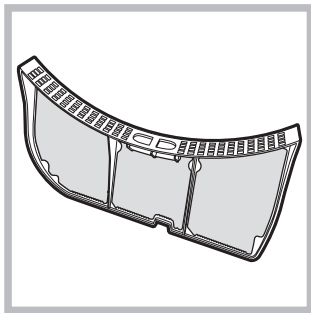

1. Puxe para cima a pega de plástico do filtro (consulte a figura).

2. Remova os resíduos de lã do filtro e volte a colocá-lo correctamente. Certifique-se de que o filtro fica bem encaixado, rente ao vedante da máquina.

! Não utilize a máquina de secar roupa sem antes ter recolocado o filtro no respectivo lugar.

Controlo do tambor no fim de cada ciclo

Rode manualmente o tambor para retirar as peças de roupa mais pequenas (lenços) que possam ter ficado no interior da máquina.

Limpeza do tambor

! Para a limpeza do tambor, não utilize detergentes abrasivos, lã de aço ou agentes de limpeza para aço inoxidável.

Pode formar-se uma película colorida no tambor de aço inoxidável, fenómeno que pode ser causado por uma combinação de água e/ou de agentes de limpeza, como o amaciador de lavagem. Esta película colorida não afecta o desempenho da máquina de secar roupa.

Esvaziamento do recipiente de recolha da água no fim de cada ciclo

Retire o recipiente da máquina e esvazie-o num lavatório ou nouro recipiente de descarga adequado e, em seguida, reposicione-o correctamente.

Verifique sempre o recipiente de recolha e esvazie-o antes do início de um novo programa de secagem.

Limpeza da unidade de condensação

• Retire periodicamente (todos os meses) a unidade de condensação e limpe eventuais depósitos de algodão das placas, enxaguando-a com água fria da torneira a correr pela parte posterior do condensador.

Remoção do condensador:

1. Desligue a máquina da rede eléctrica e abra a porta.

2. Abra a tampa do condensador (consulte a figura), desbloqueie os três fechos rodando-os 90° no sentido contrário ao dos ponteiros do relógio e extraia o condensador, puxando-o pela pega.

3. Limpe a superfície dos vedantes e reposicione a unidade com as setas voltadas para cima, certificando-se de que os fechos estão bem fixos.

Limpeza da máquina de secar roupa

• As partes externas de metal e de plástico e as partes de borracha podem ser limpas com um pano húmido.
• Periodicamente (cada 6 meses), limpe com o aspirador a grelha de admissão de ar dianteira e os respiradouros da parte posterior da máquina para remover eventuais depósitos de algodão, resíduos de lã e poeira. Além disso, remova os depósitos de algodão da parte da frente do condensador e das áreas do filtro, utilizando ocasionalmente o aspirador.

! Não utilize solventes nem abrasivos.

! Solicite um controlo regular da máquina de secar roupa por pessoal técnico autorizado para garantir a segurança dos componentes eléctricos e mecânicos (consulte Assistência).

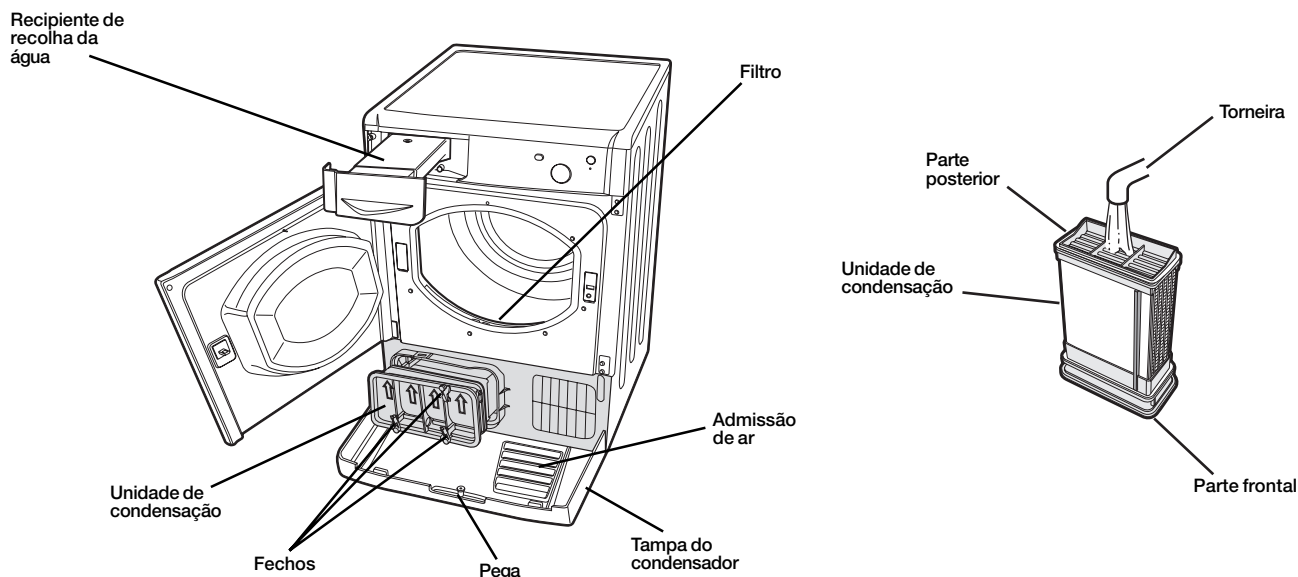

Se lhe parecer que a máquina de secar roupa não está a funcionar correctamente, antes de contactar o Centro de Assistência (*consulte Assistência*), consulte atentamente as seguintes sugestões para a resolução dos problemas.

PT

Problema:

Possíveis causas/ Soluções:

A máquina de secar roupa não arranca.

- A ficha não ficou bem encaixada na tomada eléctrica para que possa fazer contacto.
- Ocorreu um corte de corrente.
- O fusível está queimado. Tente ligar outro electrodoméstico na mesma tomada.
- Se utilizar uma extensão, tente inserir a ficha da máquina de secar roupa directamente na tomada.
- A porta não foi fechada correctamente.
- O programa não foi definido correctamente (*consulte Como efectuar uma secagem*).
- Não foi pressionado o botão START (*consulte Como efectuar uma secagem*).

Os tempos de secagem são longos.

- O filtro não foi limpo (*consulte Manutenção*).
- O recipiente de recolha da água deve ser esvaziado? O indicador luminoso “Esvaziar recipiente” fica intermitente (*consulte Manutenção*).
- O condensador deve ser limpo (*consulte Manutenção*).
- Não foi seleccionado o tempo de secagem correcto para esta carga (*consulte Roupa*).
- As peças de roupa estão demasiado molhadas (*consulte Roupa*).
- A máquina de secar roupa está sobrecarregada (*consulte Roupa*).

A máquina de enxugar é ruidosa nos primeiros minutos de funcionamento.

- Isto é normal, sobretudo se a máquina de enxugar ficou inutilizada por algum tempo. Se o ruído persistir durante todo o ciclo, contacte o centro de assistência técnica.



Antes de contactar o Centro de Assistência:

- Siga o guia de resolução de problemas para tentar resolver a avaria pessoalmente (*consulte Problemas e soluções*).
- Caso contrário, desligue a máquina e contacte o Centro de Assistência mais próximo de si.

Dados para comunicar ao Centro de Assistência:

- Nome, endereço e código postal;
 - número de telefone;
 - tipo de avaria;
 - data de aquisição;
 - modelo do aparelho (Mod.);
 - número de série (S/N) da máquina de secar roupa.
- Estas informações encontram-se na etiqueta de dados situada na parte posterior do óculo.

Peças de reposição

Esta máquina de secar roupa é uma máquina complexa. Tentar repará-la pessoalmente ou por pessoal não qualificado pode colocar em risco a integridade física das pessoas, danificar a máquina e anular a garantia que cobre as peças de reposição. Em caso de problemas com o uso desta máquina, contacte sempre um técnico autorizado. As peças de reposição foram concebidas especificadamente para este electrodoméstico e não devem ser usadas para outros fins.



Este electrodoméstico está em conformidade com a seguintes directivas CEE:

- 2006/95/CEE (Dispositivos de baixa tensão);
- 89/336/CEE, 92/31/CEE, 93/68/CEE (Compatibilidade electromagnética).