

AVKYLD

PT

ES

GR

NL



Design and Quality
IKEA of Sweden

PORTUGUÊS	4
ESPAÑOL	17
ΕΛΛΑΣ	30
NEDERLANDS	43

Índice

Informações de segurança	4	O que fazer se...	11
Descrição do aparelho	8	Especificações técnicas	13
Primeira utilização	8	Questões ambientais	14
Uso diário	9	GARANTIA IKEA	14
Limpeza e manutenção	10		

Informações de segurança

AVISO: Para reduzir o risco de incêndio, de choques eléctricos ou de lesões ao utilizar o frigorífico, siga estas precauções básicas:

- para evitar a ocorrência de perigos devido à instabilidade, o aparelho deve ser posicionado ou fixado de acordo com as instruções do fabricante.
- Este aparelho foi concebido para ser utilizado no âmbito doméstico e também
 - nas áreas de cozinha de locais de trabalho, lojas e/ou escritórios;
 - em quintas e por clientes de hotéis, motéis e restantes ambientes residenciais;
 - em hospedarias;
 - em serviços de catering e semelhantes.
- Este aparelho não contém CFCs. O circuito refrigerante contém R600a (HC).
- Aparelhos com Isobutano (R600a): o isobutano é um gás natural não prejudicial ao meio ambiente, mas inflamável. Por esse motivo, certifique-se de que os tubos do circuito refrigerante não apresentam danos. Tenha especial atenção no caso de tubos danificados no esvaziamento do circuito refrigerante.
- O C-Pentano é utilizado como agente de expansão na espuma de isolamento e é um gás inflamável. Tenha especial atenção durante a eliminação.
- Não danifique os tubos do circuito de refrigeração do aparelho.
- Não guarde substâncias explosivas tais como latas de aerossóis com um propulsor inflamável neste aparelho.
- Mantenha as aberturas de ventilação do aparelho livres de obstruções.
- Não tente acelerar o processo de descongelação nem efectuar a descongelação de forma diferente da descrita no manual do utilizador.

- Não utilize nem introduza aparelhos eléctricos no interior dos compartimentos do aparelho se estes não forem do tipo expressamente autorizado pelo fabricante.
- Este aparelho pode ser utilizado por crianças a partir dos 8 anos de idade e por pessoas com capacidades físicas, sensoriais ou mentais reduzidas ou com pouca experiência ou conhecimentos desde que tenham supervisão ou tenham recebido instruções relativas à utilização do aparelho de forma segura e compreendam os riscos inerentes. A limpeza e a manutenção do aparelho não deve ser feita por crianças sem supervisão.
- Para evitar o perigo de asfixia e aprisionamento, não permita que as crianças brinquem ou se escondam dentro do aparelho.
- Durante a instalação, certifique-se de que o aparelho não danifica o cabo de alimentação.
- Não puxe o cabo de alimentação do aparelho.
- Não utilize adaptadores, simples ou múltiplos, nem extensões.
- Ligue o aparelho a uma tomada ligada à terra: o aparelho tem de ser ligado à terra.
- O aparelho tem de ser desligado da fonte de alimentação durante a assistência e a substituição de peças
- A desactivação da alimentação eléctrica deve ser possível retirando a ficha da tomada, sendo esta acessível, ou através de um interruptor multipolar, colocado a montante da tomada, em conformidade com as normas de segurança nacionais.
- A movimentação e a instalação do aparelho devem ser efectuadas por duas ou mais pessoas.
- A instalação e manutenção, incluindo a substituição do cabo de alimentação, devem ser efectuadas pelo fabricante ou por um técnico qualificado, de acordo com as instruções fornecidas pelo fabricante e no pleno respeito das normas de segurança em vigor. Para evitar perigos, não repare nem substitua qualquer componente do aparelho, incluindo o cabo de alimentação, a menos que especificamente declarado no manual do utilizador.

Antes da primeira utilização

Para obter os melhores resultados do seu aparelho, leia atentamente este Manual do Utilizador, o qual inclui uma descrição do produto e conselhos úteis.

Guarde estas instruções para referência futura.

1. Após ter desembalado o aparelho, verifique se está intacto e se a porta fecha perfeitamente. Qualquer falha funcional deve ser comunicada ao Serviço de Assistência Técnica da IKEA assim que possível.
2. Espere pelo menos duas horas antes de ligar o aparelho, para permitir que o circuito de refrigeração esteja perfeitamente eficiente.
3. Limpe o interior do aparelho antes de o utilizar.

Precauções e sugestões gerais

Instalação e ligação

- Ao descolar o aparelho, seja cuidadoso para evitar danificar o chão (por ex. parquet).
- Certifique-se de que o aparelho não está perto de uma fonte de calor.
- Instale e nivele o aparelho num pavimento capaz de sustentar o peso e num ambiente adequado às suas dimensões e à sua utilização.
- O aparelho está preparado para funcionar em ambientes com uma temperatura compreendida entre os seguintes intervalos, de acordo com a classe climática indicada na chapa de características. O aparelho poderá não funcionar correctamente se for deixado por um longo período a uma temperatura superior ou inferior ao intervalo previsto.

Classe Climática	T. Amb. (°C)
SN	De 10 a 32
N	De 16 a 32
ST	De 16 a 38
T	De 16 a 43

- Certifique-se de que a tensão especificada na chapa de características corresponde à tensão da sua casa.

Segurança

- Não guarde nem utilize gasolina ou outro tipo de gás e de líquidos inflamáveis perto do aparelho ou de outros electrodomésticos. Os vapores libertados podem provocar incêndios ou explosões.
- Não beba o líquido (não tóxico) contido nos acumuladores de frio (em alguns modelos).
- Não coma cubos de gelo ou gelados imediatamente após retirá-los do congelador, dado que podem causar “queimaduras” de frio.

Utilização

- Antes de efectuar qualquer operação de limpeza ou manutenção, retire a ficha da tomada ou desligue a corrente eléctrica.
- Utilize o compartimento do frigorífico apenas para a conservação de alimentos frescos e o compartimento do congelador apenas para a conservação de alimentos congelados, para a congelação de alimentos frescos e a produção de cubos de gelo.
- Não guarde recipientes de vidro com líquidos no compartimento congelador, pois poderão quebrar.

- Evite guardar alimentos não embrulhados em contacto directo com as superfícies internas dos compartimentos frigorífico ou congelador.
- A lâmpada usada no interior do aparelho foi concebida especificamente para aparelhos eléctricos, não sendo adequada para a iluminação ambiente no interior de casa (Regulamento CE 244/2009).

O fabricante não se responsabiliza por quaisquer ferimentos em pessoas e animais ou danos em bens materiais causados pelo não cumprimento das recomendações e precauções acima mencionadas.

Dicas de poupança de energia

- Instale o aparelho num local seco e bem ventilado, afastado de qualquer fonte de calor (p. ex. radiador, fogão, etc.) e da exposição directa do sol. Se necessário, utilize uma placa isolante.
- Siga as instruções de instalação para garantir uma ventilação adequada.
- Uma ventilação insuficiente na traseira do aparelho aumenta o consumo de energia e reduz a eficiência de refrigeração.
- As temperaturas internas do aparelho dependem da temperatura ambiente, da frequência de abertura das portas e da localização do aparelho. Ao regular a temperatura deve ter em consideração estes factores.
- Aguarde que alimentos e bebidas quentes arrefeçam antes de os colocar no aparelho.
- Não obstrua a ventoinha (se existente) com alimentos.
- Depois de colocar os alimentos, verifique se as portas dos compartimentos fecham bem, especialmente a porta do congelador.
- Reduz a abertura das portas ao mínimo.
- Ao descongelar alimentos congelados, coloque-os no frigorífico. A temperatura baixa dos produtos congelados arrefecerá os alimentos no frigorífico.
- O posicionamento das prateleiras no frigorífico não tem qualquer impacto na utilização eficiente da energia. Os alimentos devem ser colocados nas prateleiras de forma a garantir uma circulação de ar adequada (os alimentos não devem tocar uns nos outros e deve ser mantida alguma distância entre os alimentos e a parede traseira).
- Pode aumentar a capacidade de armazenamento de alimentos congelados retirando os cestos e mantendo um consumo de energia equivalente.
- Se a junta estiver danificada, tem de ser substituída assim que possível.

Descrição do aparelho

Antes de utilizar o aparelho leia com atenção também o manual de instruções.

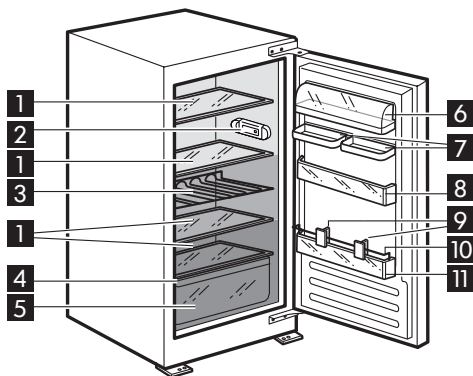

Compartimento do frigorífico
(para a conservação de alimentos frescos e bebidas)

- 1 Prateleiras em vidro
- 2 Painel de controlo com luz LED
- 3 Prateleira para garrafas
- 4 Chapa de características (situada ao lado da gaveta para frutas e legumes)
- 5 Gaveta para fruta e legumes
- 6 Compartimento para lacticínios com tampa
- 7 Compartimento duplo
- 8 Compartimento da porta
- 9 Separadores
- 10 Suporte para garrafas
- 11 Compartimento para garrafas

- Zona menos fria
- Zona intermédia
- Zona mais fria

Acessórios

Caixa para ovos



1x

Características, dados técnicos e imagens podem variar consoante o modelo.

Primeira utilização

Ligue o aparelho à corrente eléctrica. As temperaturas ideais para conservar alimentos foram previamente reguladas na fábrica (intermédia).

Nota: depois de ligar o aparelho, é necessário esperar 4 a 5 horas antes de atingir a temperatura de conservação adequada para um carregamento normal do aparelho.

Importante!

Este aparelho é vendido em França. De acordo com os regulamentos válidos neste país, o aparelho tem de ter um dispositivo especial (ver figura) colocado no compartimento inferior do frigorífico para indicar a zona mais fria.

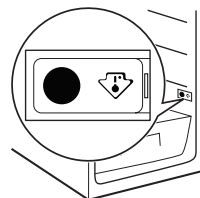

Uso diário

Funcionamento do frigorífico e do congelador

O compartimento frigorífico do aparelho possui um painel de controlo com luzes LED. É possível programar uma temperatura diferente usando o botão **C** como ilustrado na figura.

Os três indicadores LED verdes indicam a temperatura programada do compartimento do frigorífico.

São possíveis os seguintes ajustes:

Leds acesos

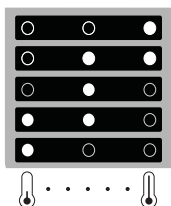

Temperatura programada

- Alta (menos frio)
- Média alta
- Intermédia
- Média baixa
- Baixa (mais frio)

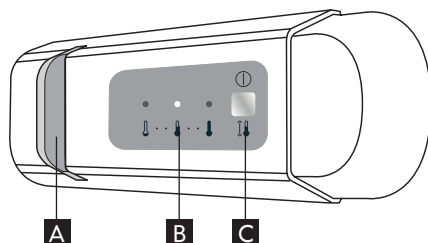

- A** Luz Led
- B** Temperatura do compartimento do frigorífico
- C** Botão para regular a temperatura e função Standby

Luz LED

Os LEDs duram mais tempo do que as lâmpadas tradicionais, melhoram a visibilidade interna e são ecológicos. Contacte o centro de assistência se for necessário substituir.

Standby

Prima o botão **C** durante 3 segundos para desactivar o aparelho (o painel de controlo e as luzes permanecem desligados). Para reactivar o aparelho, volte a premir o botão por breves momentos.

Nota: esta operação não desliga o aparelho da alimentação eléctrica.

Nota: a temperatura ambiente, a frequência de abertura da porta e o posicionamento do aparelho podem influenciar a temperatura no interior dos dois compartimentos.

As posições do termostato devem variar em função destes factores.

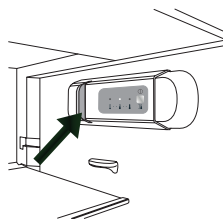

Compartimento do frigorífico

A descongelação do compartimento frigorífico é completamente automática. A formação de gotas de água na parede traseira no interior do compartimento frigorífico indica que a fase de descongelação automática está em curso. A água de descongelação é direccionada automaticamente para um furo de descarga e, de seguida, é recolhida num recipiente onde evapora.

Cuidado! Não coloque os acessórios do frigorífico na máquina de lavar loiça.

Limpeza e Manutenção

Limpe regularmente o aparelho com um pano humedecido em água quente e detergente neutro especificamente formulado para a limpeza do interior do frigorífico. Não utilize produtos de limpeza abrasivos ou instrumentos. Utilize a ferramenta fornecida para limpar regularmente a saída de drenagem da água de descongelação localizada na parede traseira do compartimento do frigorífico, junto à gaveta para fruta e legumes, para garantir que a água de descongelação é eliminada correctamente (ver Fig. 1).

Antes de qualquer operação de manutenção ou limpeza, desligue o aparelho da corrente.

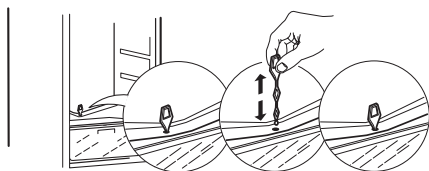

Fig. 1

Conservação dos alimentos

Envolva os alimentos para os proteger de água, humidade e condensação; isto irá prevenir a propagação de odores no frigorífico e uma melhor conservação dos alimentos congelados.

Nunca coloque alimentos quentes no congelador. Deixar arrefecer os alimentos quentes antes de os congelar permite poupar energia e prolonga a vida útil do aparelho.

No caso de não utilização prolongada

Desligue o aparelho da corrente eléctrica, retire todos os alimentos, descongele e limpe o aparelho. Mantenha as portas

ligeiramente abertas para que o ar circule no interior dos compartimentos. Isto evitará que o mau cheiro e o mofo se instalem

No caso de falha de energia

Mantenha as portas do aparelho fechadas. Isto permitirá que os alimentos se mantenham frios durante o maior número de horas possível. Se os alimentos tiverem descongelado, mesmo que parcialmente, não os volte a congelar. Consuma-os num período de 24 horas

O que fazer se...

Problema	Causa possível:	Soluções:
O painel de controlo encontra-se desligado e/ou o aparelho não funciona	Pode existir um problema na alimentação eléctrica do aparelho.	Certifique-se de que: <ul style="list-style-type: none"> • não há falha de energia • a ficha está bem inserida na tomada e se o interruptor bipolar, se presente, está na posição correcta (on) • as protecções da instalação eléctrica da habitação estão a funcionar correctamente • o cabo de alimentação não está danificado. • ligue o aparelho com a botão Temp.
A luz interna não funciona.	Poderá ser necessário substituir a luz. Falha de um componente técnico	Contacte um centro de assistência autorizado.
A temperatura no interior dos compartimentos não está suficientemente fria.	As causas podem ser várias (consulte "Solução").	Certifique-se de que: <ul style="list-style-type: none"> • as porta fecha correctamente • o aparelho não está instalado perto de uma fonte de calor • a temperatura está bem regulada • a circulação de ar no interior do aparelho não está obstruído de alguma forma (veja a instalação)
Há água no fundo do compartimento frigorífico.	O orifício de descarga da água de descongelação está bloqueado.	Limpe a saída de escoamento da água de descongelação (consulte o capítulo "Manutenção e limpeza")
A extremidade frontal do frigorífico junto à junta está quente.	Não é um problema. Isto impede a formação de condensação.	Não é necessária qualquer solução.
A luz interna começa a piscar	Alarme "Porta aberta" ativo É ativado quando a porta do compartimento frigorífico permanece aberta durante um período de tempo prolongado.	Para parar o alarme, feche a porta do frigorífico. Ao abrir novamente a porta, verifique se a luz se acende

O que fazer se...

Problema	Causa possível:	Soluções:
A temperatura no interior do compartimento frigorífico está demasiado baixa	A congelação de grandes quantidades de alimentos também baixa a temperatura no compartimento do frigorífico	<ul style="list-style-type: none"> • aguarde até os alimentos estarem completamente congelados • siga as indicações na placa de características relativas à quantidade máxima de alimentos que podem ser congelados.
Há um excesso de gelo no compartimento congelador	A porta do compartimento do congelador não fecha bem	Descongele o compartimento do congelador e verifique se a porta fecha bem
Uma ou mais luzes verdes piscam continuamente.	<p>Alarme de mau funcionamento</p> <p>O alarme indica uma falha num componente técnico</p>	Contacte o centro de assistência autorizado.

Nota:

é normal o sistema de refrigeração produzir alguns ruídos, como ruídos borbulhantes e sibilantes.

Antes de contactar o Serviço de Assistência:

Volte a ligar o aparelho para se certificar de que o problema ficou resolvido. Se o problema persistir, volte a desligar o aparelho e repita o procedimento após uma hora.

Se o aparelho continuar a não funcionar correctamente depois de realizar as verificações indicadas no guia de resolução de problemas e de ligar novamente o aparelho, contacte o Serviço de Assistência Técnica, explique de forma clara o problema e especifique:

- o tipo de avaria

- o modelo
- o tipo e número de série do aparelho (indicada na chapa de características)
- o número Service (o número situado após a palavra SERVICE na chapa de características localizada no interior do aparelho).

SERVICE 0000 000 00000



Nota: se o sentido de abertura da porta for invertida o funcionamento não está coberto pela garantia.

Especificações técnicas

Dimensões do produto (mm)	AVKYLD
Altura	1220
Largura	540
Profundidade	550
Volume líquido (l)	
Frigorífico	208
Congelador	n/a
Sistema de descongelação	
Frigorífico	Automático
Congelador	n/a
Classificação de estrelas	n/a
Tempo de subida da temperatura (h)	n/a
Capacidade de congelação (kg/24 h)	n/a
Consumo de energia (kwh/24h)	0,361
Nível de ruído (dba)	35
Classe energética	A+

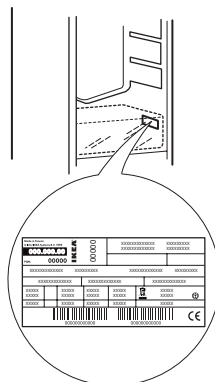

As especificações técnicas são indicadas na chapa de características, no interior do aparelho, e na etiqueta de energia.

Questões ambientais

1. Embalagem

A embalagem é constituída por material 100% reciclável e está marcada com o símbolo de reciclagem. Quando eliminar o produto, respeite as normas locais. O material de embalagem (sacos de plástico, partes em poliestireno, etc.) deve ser mantido fora do alcance das crianças, dado que constitui uma potencial fonte de perigo.

2. Desmantelamento/Eliminação

O aparelho foi fabricado com materiais recicláveis.

Este aparelho está em conformidade com a Directiva Europeia 2002/96/CE, relativa a Resíduos de equipamento eléctrico e electrónico (REEE). Ao certificar-se de que este produto é eliminado de forma correcta, o utilizador está a contribuir para prevenir as potenciais consequências negativas para o ambiente e para a saúde pública.



O símbolo no aparelho, ou nos documentos que o acompanham, indica que este não pode receber um tratamento semelhante ao de um resíduo doméstico. Pelo contrário, deverá ser depositado no respectivo centro de recolha para a reciclagem de equipamento eléctrico e electrónico.

No momento do desmantelamento, torne o aparelho inutilizável cortando o cabo de alimentação e retirando as portas e as

prateleiras de maneira a que as crianças não possam aceder facilmente ao interior do aparelho.

Desmantele o aparelho em conformidade com as normas locais relativas à eliminação de resíduos e deposite-o num centro de recolha especializado;

não deixe o aparelho sem vigilância, mesmo que por alguns dias, pois constitui uma potencial fonte de perigo para uma criança

Para mais informações sobre o tratamento, a recuperação e a reciclagem deste produto, contacte as autoridades locais, o serviço de recolha de resíduos domésticos ou a loja onde adquiriu o produto.

Declaração de conformidade

- Este aparelho foi concebido para conservar produtos alimentares e foi fabricado em conformidade com o Regulamento (CE) N.º 1935/2004.



- Este aparelho foi concebido, fabricado e distribuído em conformidade com:
 - os objectivos de segurança da Directiva "Baixa Tensão" 2006/95/CE (que substitui a 73/23/CEE e subsequentes correcções);
 - os requisitos de protecção da Directiva "EMC" 2004/108/CE.

GARANTIA IKEA

Durante quanto tempo é válida a garantia IKEA?

Esta garantia é válida durante cinco (5) anos, contados a partir da data de compra do seu aparelho na IKEA, excluindo os aparelhos denominados LAGAN, os quais têm apenas dois (2) anos de garantia. A factura ou talão de compra original é necessária como prova de compra. Se a

assistência for efectuada ao abrigo da garantia, isso não irá aumentar o período de garantia do aparelho.

Que aparelhos não estão cobertos pela garantia de cinco (5) anos IKEA?

Os aparelhos denominados LAGAN e todos os electrodomésticos adquiridos na IKEA antes de 1 de Agosto de 2007.

Quem irá realizar o serviço de assistência?

O prestador de serviço da IKEA fornecerá o serviço através dos seus próprios serviços de assistência ou da sua própria rede de agentes autorizados.

O que é que esta garantia cobre?

A garantia cobre as avarias do electrodoméstico causadas por eventuais defeitos de fabrico ou de material, que se verifiquem a partir da data de compra na IKEA. Esta garantia destina-se apenas a uso doméstico. As excepções estão especificadas no parágrafo “O que é que esta garantia não cobre?”. Dentro do período de garantia, os custos para resolver a avaria, nomeadamente reparações, peças e componentes, mão-de-obra e deslocação estão cobertos, desde que o aparelho esteja acessível para ser reparado sem que sejam necessários gastos especiais. Nestas condições, são aplicáveis as directrizes da UE (N.º 99/44/EG), bem como a respectiva legislação local em vigor. As peças substituídas passarão a ser propriedade da IKEA.

O que fará a IKEA para corrigir o problema?

O prestador de serviço designado pela IKEA irá examinar o produto e decidir, segundo o seu critério, se está coberto por esta garantia. Em caso afirmativo, o prestador de serviço da IKEA ou o seu agente autorizado irá então, através dos seus próprios serviços de assistência, decidir, segundo o seu critério, se irá reparar o produto defeituoso ou substituí-lo por outro igual ou equivalente.

O que é que esta garantia não cobre?

- Desgaste normal e rotura.
- Danos deliberados ou negligentes, danos provocados pelo não cumprimento das instruções de utilização, instalação incorrecta ou ligação a uma voltagem incorrecta, danos causados por uma reacção

química ou electroquímica, oxidação, corrosão ou danos causados pela água, incluindo, mas sem limitar, os danos causados por excesso de calcário na água fornecida, danos provocados por condições ambientais anormais.

- Consumíveis, incluindo pilhas e lâmpadas.
- Peças não funcionais e decorativas que não afectam a utilização normal do aparelho, incluindo riscos e possíveis diferenças de cor.
- Danos acidentais causados por objectos estranhos ou substâncias e pela limpeza ou desobstrução de filtros, sistemas de drenagem ou gavetas de detergente.
- Danos causados nas seguintes peças: vidro cerâmico, acessórios, cestos de loiça e talheres, tubos de alimentação e drenagem, vedantes, lâmpadas e coberturas de lâmpadas, visores, botões, revestimentos e partes de revestimentos protectores. A menos que seja possível demonstrar que tais danos foram provocados por defeitos de fabrico.
- Casos em que não é detectada qualquer avaria durante a visita do técnico.
- Reparções não efectuadas pelos nossos prestadores de serviço e/ou por um agente autorizado ou quando não tenham sido usadas peças originais.
- Reparções provocadas por uma instalação incorrecta ou que não cumpra as especificações de instalação.
- Utilização do aparelho num ambiente não doméstico, isto é, profissional.
- Danos de transporte. Se o cliente transportar o produto para casa ou para qualquer outro endereço, a IKEA não poderá ser responsabilizada por eventuais danos que possam ocorrer durante o transporte. No entanto, se a IKEA efectuar a entrega do produto na morada do cliente, os eventuais danos

provocados durante essa entrega serão abrangidos pela garantia IKEA.

- Gastos de execução da instalação inicial do aparelho IKEA.

No entanto, se um prestador de serviços IKEA ou um agente de serviços autorizado efectuar a reparação ou a substituição do aparelho ao abrigo desta garantia, o prestador de serviços ou o seu agente autorizado reinstalarão o aparelho reparado ou instalarão o aparelho de substituição, se necessário.

Estas restrições não se aplicam a serviços que tenham sido correctamente realizados por um especialista qualificado, que utilize as nossas peças originais para adaptar o aparelho às especificações técnicas de segurança de outro país da UE.

Como se aplica a legislação nacional?

A garantia IKEA concede-lhe direitos legais específicos, que cobrem ou excedem todas as normativas legais nacionais.

No entanto, estas condições não limitam, de forma alguma, os direitos do consumidor descritos na legislação nacional.

Área de validade

Para os aparelhos adquiridos num país da UE e transportados para outro país da UE, os serviços serão prestados de acordo com as condições de garantia normais no novo país. A obrigação de prestar serviços abrangidos pela garantia existe apenas se o aparelho cumpre e está instalado em conformidade com:

- as especificações técnicas do país onde a reclamação de garantia é feita;
- as Instruções de Instalação e a Informação de Segurança do Manual do Utilizador.

O SERVIÇO Pós-Venda dedicado para electrodomésticos IKEA

Por favor, não hesite em contactar com o Prestador do Serviço de Pós-Venda designado pela IKEA para:

- fazer um pedido de assistência ao abrigo desta garantia;

- solicitar um esclarecimento relativo à instalação do aparelho IKEA nos móveis de cozinha IKEA;
- solicitar um esclarecimento sobre as funções dos aparelhos IKEA.

Para garantir que lhe proporcionamos a melhor assistência, por favor, antes de contactar connosco leia atentamente as Instruções de Instalação e/ou o Livro de Instruções de utilização.

Como contactar-nos, se necessitar do nosso serviço?



Na última página deste manual, encontrará a lista de Prestadores do Serviço de Pós-Venda designados pela IKEA e os respectivos números de telefone nacionais.

- i** Para lhe proporcionarmos um serviço mais rápido, recomendamos a utilização dos números de telefone específicos incluídos no manual. Indique sempre os números incluídos no manual do aparelho específico para o qual necessita de assistência. Também solicitamos que nos indique sempre o número de artigo IKEA (código de 8 dígitos) e o número de serviço de 12 dígitos situados na chapa de características.

i GUARDE A FACTURA OU TALÃO DE COMPRA!

É a sua prova de compra e será necessária para aplicar e validar a garantia. A factura ou talão de compra indica igualmente o nome e o número de artigo (código de 8 dígitos) IKEA de cada aparelho que adquirir.

Necessita ajuda adicional?

Para quaisquer esclarecimentos adicionais não relacionados com Pós-Venda sobre os seus electrodomésticos, por favor, contacte o callcenter da IKEA. Recomendamos que leia atentamente a documentação do aparelho antes de nos contactar.

Índice

Información sobre seguridad	17	Qué hacer si...	24
Descripción del aparato	21	Datos técnicos	26
Al usarlo por primera vez	21	Respeto por el medio ambiente	27
Uso diario	22	GARANTÍA IKEA	27
Limpieza y mantenimiento	23		

Información sobre seguridad

ADVERTENCIA: Para reducir el riesgo de fuego, descargas eléctricas o daños cuando utilice el frigorífico, siga estas precauciones básicas:

- para evitar problemas debidos a la inestabilidad o ubicación, sitúe el aparato de acuerdo con las instrucciones del fabricante.
- Este aparato está diseñado para uso doméstico o para aplicaciones similares, por ejemplo:
 - En áreas de cocina de lugares de trabajo, tiendas y oficinas
 - Casas de campo y clientes de hoteles, hostales y otros entornos residenciales
 - Entornos tipo pensiones
 - Catering y aplicaciones similares
- Este aparato no contiene CFC. El circuito refrigerante contiene R600a (HC).
- Aparatos con Isobutano (R600a): el isobutano es un gas natural que no tiene un

impacto ambiental negativo, pero que es inflamable.

Por lo tanto, compruebe que los tubos del circuito refrigerante no presentan daños.

Compruebe si hay daños en los tubos del circuito refrigerante.

- En la espuma aislante se utiliza c-pentano como agente expensor, que es un gas inflamable. Tenga especial cuidado cuando se deshaga del aparato.
- No dañe los tubos del circuito refrigerante del aparato.
- No almacene sustancias explosivas como aerosoles de gases propulsores en el aparato.
- No bloquee las aberturas de ventilación del aparato.
- No intente acelerar el proceso de descongelación y siga las instrucciones de este manual.
- No utilice o introduzca aparatos eléctricos en el interior de los compartimentos del aparato, a menos que lo

- autorice el fabricante.
- Este aparato lo pueden utilizar niños de más de 8 años y personas con capacidad física, sensorial o mental reducida o sin experiencia ni conocimientos, siempre y cuando estén supervisados o reciban instrucciones sobre cómo utilizar el aparato de forma segura y conozcan los peligros que conlleva. La limpieza y las tareas de mantenimiento del usuario no deben ser realizadas por niños sin supervisión.
 - Para evitar el riesgo de que los niños queden atrapados dentro y se asfixien, no les permita jugar o esconderse dentro del aparato.
 - Durante la instalación, asegúrese de que el aparato no dañe el cable de alimentación.
 - No tire del cable de alimentación.
 - No utilice adaptadores sencillos/múltiples ni cables alargadores.
 - Enchufe el aparato en un enchufe hembra con toma de tierra: el aparato debe tener toma de tierra.
 - El aparato debe estar desconectado de la fuente de alimentación durante las tareas de mantenimiento y sustitución de piezas.
 - Tiene que ser posible desconectar el aparato de la fuente de alimentación desenchufándolo o mediante un interruptor multipolar instalado encima de la toma, instalado según la normativa local vigente.
 - El aparato deberá ser manejado e instalado por dos o más personas.
 - La instalación y el mantenimiento, incluida la sustitución del cable de alimentación, debe efectuarlos el fabricante o un técnico cualificado, según las instrucciones del fabricante o la normativa local vigente. Para evitar peligros, no repare o sustituya piezas del aparato, incluido el cable de alimentación, a menos que se indique en el manual del usuario.

Antes del primer uso

Para garantizar un uso óptimo de su electrodoméstico, lea este manual de usuario que contiene una descripción del producto, así como diversos consejos útiles.

Guarde estas instrucciones para futuras consultas.

1. Tras desembalar el aparato, compruebe que no está dañado y que la puerta cierra bien.
Si observa fallos funcionales póngase en contacto con el Servicio de Asistencia de IKEA cuanto antes.
2. Una vez instalado el aparato, espere como mínimo dos horas antes de ponerlo en marcha. Sólo de esta manera el circuito refrigerante funcionará correctamente.
3. Limpie el interior del aparato antes de usarlo.

Precauciones y recomendaciones generales

Instalación y conexión

- Tenga cuidado para no estropear el suelo (p. ej.: parqué) al desplazar el aparato.
- Compruebe que el aparato no está cerca de una fuente de calor.
- Instale y nivele el aparato sobre una superficie lo suficientemente resistente como para soportar su peso, en un lugar apropiado para su tamaño y uso.
- El aparato está preparado para funcionar a las temperaturas indicadas en la tabla siguiente, según la clase climática que figura en la placa de características. Puede que el aparato no funcione correctamente si se deja durante mucho tiempo a una temperatura superior o inferior a los límites previstos.

Clase climática	Amb. T. (°C)
SN	De 10 a 32
N	De 16 a 32
ST	De 16 a 38
T	De 16 a 43

- Asegúrese de que el voltaje especificado en la placa de características corresponde al de la casa.

Seguridad

- No guarde ni utilice gasolina, líquidos inflamables o gas cerca de éste u otros aparatos eléctricos. Los gases que despiden pueden causar fuego o explosiones.
- No ingiera el contenido (no tóxico) del hielo artificial (en algunos modelos).
- No ingiera los cubitos de hielo o los polos inmediatamente después de sacarlos del congelador, ya que podrían causar quemaduras por frío.

Uso

- Antes de realizar cualquier tarea de limpieza o mantenimiento, apague el aparato o desconéctelo de la red.
- Utilice el compartimiento frigorífico sólo para conservar alimentos frescos y el compartimiento congelador únicamente para conservar productos congelados, congelar alimentos frescos y producir cubitos de hielo.
- No guarde contenedores de vidrio con líquidos en el congelador puesto que podrían romperse.
- Envuelva los alimentos para guardarlos; de este modo se evita que entren en contacto directo con las superficies interiores del frigorífico o del congelador.

- La bombilla utilizada en el interior del aparato está diseñada para aparatos de uso doméstico y no es apto para iluminar habitaciones (Reglamento (CE) N° 244/2009).

El fabricante rechaza cualquier responsabilidad por los daños materiales y personales derivados del incumplimiento de las normas indicadas.

Consejos para el ahorro energético

- Instale el aparato en un lugar seco, bien ventilado alejado de fuentes de calor (por ejemplo, radiadores o cocinas), donde no esté expuesto a la luz directa del sol. Si es necesario, utilice una placa aislante.
- Para garantizar una ventilación adecuada, siga las instrucciones de instalación.
- Una ventilación insuficiente en la parte posterior del producto aumenta el consumo de energía y la eficiencia de refrigeración.
- La temperatura en el interior del aparato dependen de la temperatura ambiente, la frecuencia de apertura de la puerta y la ubicación del aparato. Cuando seleccione la temperatura, tenga en cuenta todos estos factores.
- ¡Deje que los alimentos y bebidas calientes se enfríen antes de introducirlos en el aparato!
- No obstruya el ventilador (si hubiera) con alimentos.
- Una vez colocados los alimentos, asegúrese de que la puerta cierra correctamente, sobre todo la puerta del congelador.

- Reduzca al mínimo la frecuencia de apertura de la puerta.
- Cuando descongele los alimentos, colóquelos en el frigorífico. La temperatura baja de los alimentos congelados ayuda a enfriar los alimentos del frigorífico.
- La posición de los estantes en el frigorífico, no afecta a la eficiencia energética. Coloque los alimentos en los estantes de manera que circule el aire correctamente (los alimentos no deben estar en contacto entre sí y debe mantenerse la separación con la pared posterior).
- Para aumentar la capacidad de almacenamiento de alimentos congelados manteniendo el consumo energético, quite las cestas.
- Cambie las juntas dañadas lo antes posible.

Descripción del aparato

Antes de utilizar el electrodoméstico, lea atentamente las instrucciones de uso.

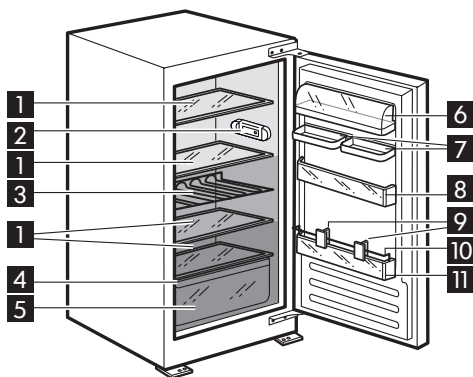

Compartimento frigorífico
(para almacenar alimentos frescos y bebidas)

- 1 Estantes de cristal
- 2 Panel de control con luz de LED
- 3 Estante para botellas
- 4 Placa de características (junto al cajón para fruta y verdura)
- 5 Cajón para fruta y verdura
- 6 Estante con tapa para productos lácteos
- 7 Estante doble
- 8 Estante de puerta
- 9 Divisores
- 10 Portabotellas
- 11 Estante para botellas

- Zona menos fría
- Zona intermedia
- Zona más fría

Accesorios

Bandeja para huevos



1x

Las características, los datos técnicos y las imágenes pueden variar según el modelo.

Al usarlo por primera vez

Conéctelo a la red eléctrica. Las temperaturas óptimas para el almacenamiento de los alimentos ya están configuradas de fábrica (temperatura media).

Nota: tras la puesta en funcionamiento es necesario esperar 4/5 horas para alcanzar la temperatura de conservación adecuada para una carga normal de alimentos.

Importante:

Este aparato se vende en Francia.

De acuerdo con la normativa vigente en este país, debe incluir un dispositivo especial (vea la figura), situado en el compartimento inferior del frigorífico, para indicar la zona más fría del mismo.

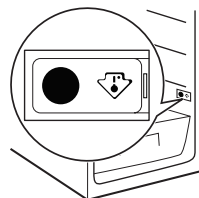

Uso diario

Funcionamiento del frigorífico y congelador

El compartimento frigorífico de este aparato posee un panel de control iluminado. Es posible programar una temperatura diferente utilizando el botón **C** que se muestra en la figura.

Los tres indicadores LED verdes indican muestran la temperatura establecida en el compartimento frigorífico.

Se pueden realizar los siguientes ajustes:

LED encendidos Temperatura ajustada

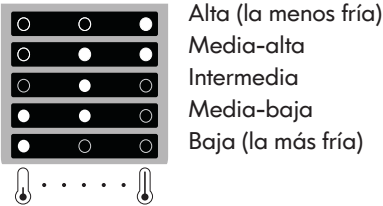

Reposo

Pulse el botón **C** durante 3 segundos para desactivar el aparato (las luces del panel de control se apagan). Para volver a activar el funcionamiento del aparato, pulse de nuevo el mismo botón.

Nota: esta operación no desconecta el aparato de la red eléctrica.

Nota: la temperatura ambiente, la frecuencia de apertura de las puertas y la posición del aparato pueden influir en las temperaturas internas de los dos compartimentos. El termostato debe regularse en función de estos factores.

- A** Luz de LED
- B** Temperatura del compartimento frigorífico
- C** Botón para regular la temperatura y la función de reposo

Luz de LED

Los LED duran más que las bombillas tradicionales, mejoran la visibilidad y son respetuosas con el medio ambiente. Póngase en contacto con el Servicio de Atención al Cliente si fuera necesario cambiarlos.

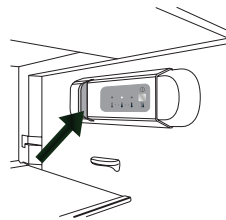

Compartimento frigorífico

La descongelación del compartimento frigorífico es totalmente automática. La formación de gotas de agua en la pared posterior interna del compartimento frigorífico indica que está en marcha la fase de descongelación automática. El agua de la descongelación se elimina por un orificio de drenaje y después pasa a un contenedor, donde se evapora. Precaución: No lave los accesorios del aparato en el lavavajillas.

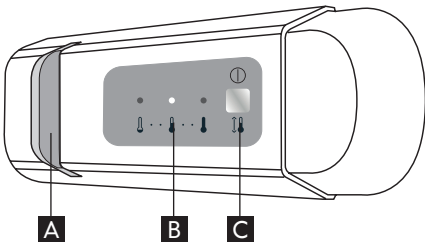

Limpieza y mantenimiento

Limpie el electrodoméstico periódicamente con un paño y una solución de agua tibia y detergente neutro especial para interiores de frigoríficos. No utilice sustancias o herramientas abrasivas. Utilice la herramienta suministrada para limpiar regularmente el orificio de salida del agua de descongelación, situado en la pared posterior del compartimento frigorífico, junto al cajón para fruta y verdura, y eliminar el agua correctamente (vea la Fig. 1). Antes de efectuar cualquier operación de mantenimiento o limpieza, quite la clavija de la toma de corriente o desconecte la alimentación eléctrica.

Si no se va a usar el aparato durante mucho tiempo

Desconéctelo de la corriente, saque todos los alimentos, descongélelo y límpielo. Deje las puertas entreabiertas para que circule el aire en los compartimentos. Esto evitará la aparición de olores y moho

En caso de corte del suministro eléctrico

Mantenga las puertas cerradas. Esto permitirá que los alimentos del interior se mantengan fríos el máximo tiempo posible. Si los alimentos se han descongelado, aunque sea parcialmente, no vuelva a congelarlos. Consúmalos en 24 horas.

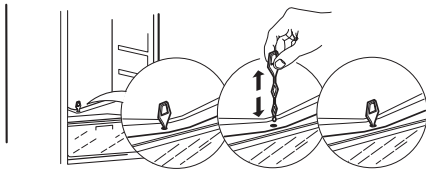

Fig. 1

Conservación de los alimentos

Envuelva los alimentos para protegerlos del agua, la humedad o la condensación; esto evita que se propague el olor en el frigorífico y permite almacenar mejor los alimentos.

No introduzca alimentos calientes en el congelador. Enfriar los alimentos calientes antes de congelarlos ahorra energía y alarga la vida del aparato.

Qué hacer si...

Problema	Causas posibles:	Soluciones:
El panel de control está apagado y el aparato no funciona.	Puede que haya un problema con el suministro eléctrico al aparato.	Compruebe que: <ul style="list-style-type: none"> • No hay un corte de energía eléctrica • El enchufe esté bien introducido en la toma de corriente y el interruptor bipolar (si hubiera) esté en la posición correcta (encendido). • Los dispositivos de protección de la instalación eléctrica de la vivienda funcionan correctamente. • El cable de alimentación no esté roto. • Encienda el aparato con el botón de temperatura.
La luz interna no se enciende.	Quizás haya que cambiar la bombilla. Fallo de un componente técnico.	Póngase en contacto con el Servicio Técnico autorizado.
La temperatura en el interior de los compartimentos no es suficientemente baja.	Las causas podrían ser varias (consulte "Solución").	Compruebe que: <ul style="list-style-type: none"> • ¿Cierran correctamente las puertas? • El aparato no esté instalado cerca de una fuente de calor. • La temperatura está ajustada correctamente. • No se ha obstruido la circulación del aire en el interior del aparato.
Hay agua en el fondo del compartimiento frigorífico.	Está atascado el orificio de salida del agua de descongelación.	Limpie el orificio de salida del agua de descongelación (consulte "Limpieza y mantenimiento").
El borde delantero del aparato junto a la junta del cierre de la puerta está caliente.	No es un problema. Evita la formación de condensación.	No es necesario hacer nada.

Qué hacer si...

Problema	Causas posibles:	Soluciones:
La luz interior parpadea	Alarma de "puerta abierta" activada Se activa cuando la puerta del compartimento frigorífico permanece abierta durante mucho tiempo.	Para detener la alarma, cierre la puerta del frigorífico. Cuando vuelva a abrir la puerta, compruebe que la luz funciona.
La temperatura interna del compartimento frigorífico es demasiado baja.	Cuando se congela gran cantidad de alimentos en el congelador, la temperatura del frigorífico baja.	<ul style="list-style-type: none"> • Espere hasta que se hayan congelado los alimentos. • Siga las indicaciones de la placa de características en cuanto a la cantidad máxima de alimentos que se pueden congelar.
Demasiada escarcha en el compartimento congelador.	La puerta del congelador no cierra correctamente.	Descongele el congelador y compruebe si la puerta cierra correctamente.
Una o varias luces verdes parpadean continuamente.	Alarma de funcionamiento anómalo La alarma indica un fallo en un componente técnico.	Llame al Servicio de Atención al Cliente.

Nota:

es normal que el sistema de refrigeración produzca ruidos, como gorgoteos y zumbidos.

Antes de contactar con el Servicio de Asistencia Técnica:

Vuelva a poner en marcha el aparato

para comprobar si se ha solucionado el problema. Si no es así, apague el aparato y vuelva a encenderlo al cabo de una hora.

Si el aparato sigue sin funcionar correctamente después de efectuar las comprobaciones que se mencionan en la guía de solución de problemas y de volver a encenderlo, póngase en contacto con el Servicio de Asistencia Técnica y explique el problema especificando los datos siguientes:

- El tipo de problema
- El modelo

- El tipo de aparato y el número de serie (que figura en la placa de características).
- El número de servicio (número que aparece después de la palabra SERVICE, en la placa de características situada en el interior del aparato).

SERVICE 0000 000 00000



Nota: el cambio de la dirección de apertura de la puerta, no está cubierta por la garantía.

Datos técnicos

Dimensiones del producto (mm)	AVKYLD
Altura	1220
Anchura	540
Profundidad	550
Volumen Neto (l)	
Frigorífico	208
Congelador	N/D
Sistema de descongelación	
Frigorífico	Automático
Congelador	N/D
Clasificación por estrellas	N/D
Tiempo de subida (h)	N/D
Capacidad de congelación (kg/24 h)	N/D
Consumo energético (kWh/24h)	0,361
Nivel de ruido (dBA)	35
Clase energética	A+

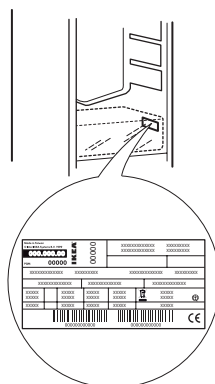

Las especificaciones técnicas se incluyen en la placa de características, en el interior del aparato, en la etiqueta energética.

Respeto por el medio ambiente

1. Embalaje 

El material de embalaje es 100% reciclable, como lo indica el símbolo correspondiente. Elimínelo de acuerdo con la normativa local. No deje el material de embalaje (bolsas de plástico, trozos de poliestireno, etc.) al alcance de los niños; puede ser peligroso.

2. Eliminación del aparato

El aparato se ha fabricado con material reciclable. Este aparato tiene la marca de conformidad con la directiva europea 2002/96/CE sobre Residuos de aparatos eléctricos y electrónicos (RAEE). Al eliminar correctamente este aparato, puede evitar consecuencias negativas para el medio ambiente y la salud de las personas.



El símbolo  en el aparato o en los documentos que lo acompañan indica que no se puede tratar como desecho doméstico. Es necesario depositarlo en un punto de recogida para reciclar aparatos eléctricos y electrónicos. Para su eliminación, inutilice el aparato. Corte el cable de alimentación y quite las puertas y los estantes para evitar que los niños puedan subir y quedar atrapados en él.

Deseche el producto de acuerdo con la normativa local sobre eliminación de residuos y deposítelo en el lugar designado a tal efecto;

No lo deje abandonado ni siquiera unos pocos días; puede ser peligroso para los niños.

Para más información acerca del tratamiento y el reciclaje de este aparato, póngase en contacto con la autoridad local competente, el servicio de recogida de residuos domésticos o la tienda en la que lo compró.

Declaración de conformidad

- Este aparato ha sido diseñado para almacenar productos alimenticios y fabricado de conformidad con el Reglamento (CE) N° 1935/2004.



- Este aparato ha sido diseñado, fabricado y comercializado con arreglo a:
 - Los principios de seguridad de la directiva "Baja tensión" 2006/95/CE (que sustituye la 73/23/CEE y sucesivas rectificaciones)
 - Los requisitos de protección de la Directiva "EMC" 2004/108/CE.

GARANTÍA IKEA

¿Qué plazo de validez tiene la garantía de IKEA?

Esta garantía es válida por cinco (5) años a partir de la fecha original de compra del electrodoméstico en IKEA, excluyendo los aparatos denominados LAGAN, los cuales tienen solo dos (2) años de garantía. Como justificante de la compra, necesitará la factura o recibo de compra original. Si se realizan reparaciones en el periodo de garantía, no se ampliará el periodo de garantía del electrodoméstico.

¿Qué aparatos no están cubiertos por la garantía de cinco (5) años de IKEA?

Los aparatos LAGAN y todos los electrodomésticos comprados en IKEA antes del 1 de agosto de 2007.

¿Quién llevará a cabo el servicio?

El proveedor de servicios autorizado de IKEA prestará el servicio a través de su propio servicio o una red de servicio autorizada.

¿Qué cubre esta garantía?

La garantía cubre defectos del electrodoméstico, que pueden haber sido causados por un defecto de fabricación o de materiales a partir de la fecha de la compra en IKEA. Esta garantía se aplica sólo al uso doméstico. Las excepciones se especifican en el título “¿Qué no cubre esta garantía?”. Dentro del periodo de garantía, los costes para remediar el fallo, por ejemplo reparaciones, piezas, mano de obra y desplazamientos quedarán cubiertos, siempre que el electrodoméstico esté accesible para reparar sin gastos especiales. En estas condiciones, se aplican las directrices de la UE (Nº 99/44/EG) y las respectivas normativas locales. Las piezas cambiadas pasarán a ser propiedad de IKEA.

¿Qué hará IKEA para solucionar el problema?

El proveedor de servicios designado de IKEA examinará el producto y decidirá, según su criterio, si está cubierto por la garantía. En caso afirmativo, el proveedor de servicios de IKEA, o su servicio autorizado, por medio de sus propias operaciones de servicio, decidirán, según su criterio, si reparan el producto defectuoso o si lo cambian por uno igual o comparable.

¿Qué no cubre esta garantía?

- El deterioro o desgaste normal.
- Daños deliberados o causados por negligencia, daños causados por incumplimiento de las instrucciones de funcionamiento, instalación incorrecta, conexión a una tensión incorrecta, daños causados por reacciones químicas o electroquímicas, óxido, corrosión o daños causados por el agua incluyendo pero sin limitarse a los daños causados por un exceso de cal en el agua, y los daños provocados por condiciones medio ambientales anormales.
- Piezas consumibles, incluyendo las baterías y las bombillas.

- Piezas no funcionales y decorativas, que no afecten el uso normal del electrodoméstico, incluida cualquier posible raya y las diferencias de color.
- Daños accidentales provocados por objetos o sustancias extraños, por la limpieza o por el desbloqueo de los filtros, los sistemas de vaciado o los cajetines para el jabón.
- Daños provocados en las siguientes piezas: vidrio cerámico, accesorios, cestos para la vajilla y los cubiertos, tuberías de llenado o vaciado, juntas, bombillas o sus cubiertas, pantallas, mandos, revestimientos y partes de los revestimientos protectores. Salvo que se demuestre que tales daños hayan sido provocados por fallos en la producción.
- Casos en los que no se detecte ningún fallo en el producto durante la visita de un técnico.
- Reparaciones no realizadas por nuestros proveedores de servicios y/o un servicio autorizado por IKEA, o cuando se utilicen piezas no originales.
- Reparaciones provocadas por una instalación defectuosa o que no cumpla las especificaciones de instalación.
- Uso del electrodoméstico en un entorno no-doméstico, es decir, uso profesional.
- Daños de transporte. Si un cliente transporta el producto a su casa o a otra dirección, IKEA no se responsabiliza de los daños que pueda sufrir en el trayecto. No obstante, si IKEA entrega el producto en la dirección indicada por el cliente, los daños del producto producidos con motivo del transporte serán cubiertos por IKEA.
- Coste de la instalación inicial del aparato IKEA. No obstante, si un proveedor de servicios de IKEA o su servicio autorizado repara o sustituye el aparato con arreglo a esta garantía, el proveedor de servicios o su servicio

autorizado volverán a instalar el aparato arreglado o nuevo, si es necesario.

Estas restricciones no se aplican a las tareas libres de fallos llevadas a cabo por un especialista cualificado utilizando nuestras piezas originales, con vistas a adaptar el electrodoméstico a las especificaciones técnicas de seguridad de otro país de la UE.

¿Cómo se aplica la ley nacional?

La garantía IKEA le otorga derechos legales específicos, que cubren o exceden todas las normativas legales locales.

No obstante, estas condiciones no limitan de ningún modo los derechos de los consumidores prescritos por la legislación local.

Área de validez

Para los electrodomésticos comprados en un país de la UE y que son llevados a otro país de la UE, se proporcionarán los servicios de acuerdo con las condiciones de la garantía normales en el nuevo país. Sólo existe la obligación de realizar servicios en el marco de la garantía si el electrodoméstico cumple y está instalado según:

- Las especificaciones técnicas del país en el que se realiza la reclamación.
- Las instrucciones de montaje y la información de seguridad del Manual del Usuario.

El SERVICIO POSTVENTA dedicado para aparatos IKEA

Por favor, no dude en contactar con el Proveedor de Servicio designado por IKEA para:

- hacer una reclamación con arreglo a esta garantía;
- solicitar aclaraciones relacionadas con la instalación del aparato IKEA en los muebles de cocina IKEA;
- solicitar aclaraciones sobre las funciones de los aparatos IKEA.

Para asegurar de que le proporcionaremos la mejor asistencia, por favor, lea atentamente las Instrucciones de Montaje

y/o el Manual de Instrucciones antes de contactar con nosotros.

¿Cómo contactar con nosotros si necesita nuestro servicio?



En la última página de este manual encontrará el listado de Proveedores de Servicio designados por IKEA y los respectivos números de teléfono nacionales.

i Para proporcionarle un servicio más rápido, le recomendamos que utilice los números de teléfono específicos que se incluyen en este manual. Indique siempre los números que aparecen en el manual correspondientes al aparato específico para que el necesita asistencia. Además, indique siempre el número de producto, (8 dígitos) y el número de servicio de 12 dígitos del artículo de IKEA, que se encuentran en la placa de datos técnicos del aparato.

i ¡GUARDE LA FACTURA O RECIBO DE COMPRA!

Es la prueba de la compra y lo necesitará para hacer uso de la garantía. El recibo también incluye el nombre y el número del producto (8 dígitos) de IKEA, para cada uno de los electrodomésticos que compre.

¿Necesita ayuda adicional?

Para quaisquer esclarecimentos adicionais Para todas las cuestiones adicionales no relacionadas con Post-Venta sobre sus aparatos, por favor, dirijase al call center de la tienda IKEA. Le recomendamos que lea atentamente la documentación del aparato antes de contactar con nosotros.

Πίνακας περιεχομένων

Πληροφορίες ασφαλείας	30	Τι να κάνετε εάν...	37
Περιγραφή προϊόντος	34	Τεχνικά στοιχεία	39
Πρώτη χρήση	34	Περιβαλλοντικά θέματα	40
Καθημερινή χρήση	35	ΕΓΓΥΗΣΗ ΙΚΕΑ	40
Καθαρισμός και συντήρηση	36		

Πληροφορίες ασφαλείας

ΠΡΟΕΙΔΟΠΟΙΗΣΗ: Για να μειώσετε τον κίνδυνο πυρκαγιάς, ηλεκτροπληξίας ή τραυματισμού όταν χρησιμοποιείτε το ψυγείο, ακολουθήστε αυτές τις βασικές οδηγίες:

- για να αποφευχθεί ο κίνδυνος λόγω της αστάθειας, η τοποθέτηση ή η στερέωση της συσκευής πρέπει να γίνει σύμφωνα με τις οδηγίες του κατασκευαστή.
- Η συσκευή αυτή προορίζεται για οικιακή χρήση, καθώς και για χρήση σε:
 - κουζίνες χώρων εργασίας, καταστημάτων ή/και γραφείων,
 - αγροτικά σπίτια και από πελάτες σε ξενοδοχεία, μοτέλ και άλλα περιβάλλοντα οικιστικού τύπου,
 - περιβάλλοντα τύπου πανδοχείων,
 - κέτερινγκ και παρόμοιες εφαρμογές.
- Η συσκευή αυτή δεν περιέχει CFC. Το κύκλωμα ψυκτικού περιέχει R600a (HC).
- Συσκευές με ισοβουτάνιο (R600a): το ισοβουτάνιο είναι ένα φυσικό αέριο χωρίς αρνητικές επιπτώσεις στο

περιβάλλον, το οποίο είναι ωστόσο εύφλεκτο.

Συνεπώς, βεβαιωθείτε ότι οι σωλήνες του ψυκτικού κυκλώματος δεν έχουν υποστεί ζημιά.

Δώστε ιδιαίτερη προσοχή στην περίπτωση κατεστραμμένων σωλήνων από τους οποίους αδειάζεται το κύκλωμα ψυκτικού.

- Το C-πεντάνιο χρησιμοποιείται ως διογκωτικό μέσο στον αφρό μόνωσης και είναι εύφλεκτο αέριο. Δώστε ιδιαίτερη προσοχή κατά τη διάρκεια των εργασιών διάθεσης.
- Αποφύγετε τις βλάβες στους σωλήνες του ψυκτικού κυκλώματος της συσκευής.
- Μην αποθηκεύετε σε αυτή τη συσκευή εκρηκτικές ουσίες, όπως κουτιά σπρέι με εύφλεκτο προωστικό.
- Διατηρείτε ελεύθερα τα ανοίγματα αερισμού της συσκευής.
- Μην επιχειρήσετε να επιταχύνετε τη διαδικασία απόψυξης ούτε να εκτελέσετε απόψυξη με οποιονδήποτε άλλον τρόπο εκτός από αυτόν που περιγράφεται στο

- Εγχειρίδιο Χρήστη.
- Μη χρησιμοποιείτε και μην τοποθετείτε ηλεκτρικές συσκευές μέσα στους θαλάμους της συσκευής εάν δεν είναι του τύπου που συνιστάται ρητά από τον κατασκευαστή.
 - Αυτή η συσκευή μπορεί να χρησιμοποιηθεί από παιδιά ηλικίας από 8 ετών και μεγαλύτερα και από άτομα με μειωμένες σωματικές, αισθητήριες ή διανοητικές ικανότητες ή έλλειψη πείρας και γνώσεων με την προϋπόθεση ότι επιβλέπονται ή τους έχουν δοθεί οδηγίες σχετικά με την ασφαλή χρήση της συσκευής και κατανοούν τους κινδύνους που εμπλέκονται. Ο καθαρισμός και η συντήρηση χρήστη δεν πρέπει να πραγματοποιούνται από παιδιά χωρίς επίβλεψη.
 - Για να αποφύγετε τον κίνδυνο ασφυξίας και εγκλωβισμού, μην επιτρέπετε στα παιδιά να παίζουν ή να κρύβονται μέσα στο ψυγείο.
 - Κατά την εγκατάσταση, βεβαιωθείτε ότι δεν έχει προκληθεί ζημιά στο καλώδιο τροφοδοσίας από τη συσκευή.
 - Μην τραβάτε το ηλεκτρικό καλώδιο της συσκευής.
 - Μη χρησιμοποιείτε μονούς/πολλαπλούς προσαρμογείς ή προεκτάσεις.
 - Συνδέστε τη συσκευή σε μια γειωμένη πρίζα: η συσκευή πρέπει να είναι γειωμένη.
 - Η συσκευή πρέπει να αποσυνδεθεί από την ηλεκτρική παροχή κατά τη διάρκεια σέρβις ή αντικατάστασης ανταλλακτικών.
 - Πρέπει να είναι δυνατή η αποσύνδεση της συσκευής από την ηλεκτρική τροφοδοσία με αφαίρεση του φιν από την πρίζα, εάν η πρίζα είναι προσβάσιμη, ή με χρήση ενός προσβάσιμου πολυπολικού διακόπτη που έχει εγκατασταθεί πριν από την πρίζα, σε συμμόρφωση με τα εθνικά πρότυπα ασφάλειας.
 - Η μετακίνηση και η εγκατάσταση της συσκευής πρέπει να γίνει από δύο τουλάχιστον άτομα.
 - Η εγκατάσταση και η συντήρηση, συμπεριλαμβανομένης της αντικατάστασης του ηλεκτρικού καλωδίου, πρέπει να διεξάγονται από τον κατασκευαστή ή από αρμόδιο τεχνικό, σε συμμόρφωση με τις οδηγίες του κατασκευαστή και τους κατά τόπο κανονισμούς ασφάλειας που ισχύουν. Προκειμένου να αποφύγετε τον κίνδυνο, μην επισκευάζετε και μην αντικαθιστάτε οποιοδήποτε μέρος της συσκευής, συμπεριλαμβανομένου του ηλεκτρικού καλωδίου, εκτός εάν δηλώνεται συγκεκριμένα στο εγχειρίδιο χρήστη.

Πρώτη χρήση

Για να διασφαλιστεί η βέλτιστη χρήση της συσκευής σας, διαβάστε προσεκτικά το παρόν εγχειρίδιο χρήσης που περιλαμβάνει μια περιγραφή του προϊόντος, καθώς και χρήσιμες συμβουλές.

Φυλάξτε αυτές τις οδηγίες για μελλοντική αναφορά.

1. Μετά την αποσυσκευασία, βεβαιωθείτε ότι η συσκευή δεν έχει υποστεί ζημιά και ότι η πόρτα κλείνει σωστά.
Τυχόν βλάβες πρέπει να αναφέρονται αμέσως στο Σέρβις της IKEA το συντομότερο δυνατό.
2. Περιμένετε τουλάχιστον δύο ώρες πριν θέσετε σε λειτουργία τη συσκευή, ώστε να διασφαλιστεί πλήρης απόδοση του ψυκτικού κυκλώματος.
3. Καθαρίστε το εσωτερικό της συσκευής πριν από τη χρήση.

Μέτρα προφύλαξης και γενικές οδηγίες Εγκατάσταση και σύνδεση

- Κατά τη μετακίνηση της συσκευής απαιτείται προσοχή, ώστε να μην προκληθεί ζημιά στο δάπεδο (π.χ. παρκέ).
- Βεβαιωθείτε ότι η συσκευή δεν βρίσκεται κοντά σε πηγή θερμότητας.
- Εγκαταστήστε και οριζοντιώστε τη συσκευή σε δάπεδο που μπορεί να υποστηρίξει το βάρος της και σε χώρο κατάλληλο για το μέγεθος και τη χρήση της.
- Η συσκευή είναι ρυθμισμένη για λειτουργία σε χώρο όπου η θερμοκρασία κυμαίνεται εντός του παρακάτω εύρους τιμών, ανάλογα με την κλιματική κατηγορία που αναγράφεται στην πινακίδα τεχνικών στοιχείων. Η συσκευή μπορεί να μη λειτουργεί σωστά, αν παραμείνει για μεγάλο χρονικό διάστημα σε θερμοκρασία εκτός του εύρους τιμών που καθορίζεται.

Κλιματική κατηγορία	Θερμ. περιβ. (°C)
SN	Από 10 έως 32
N	Από 16 έως 32
ST	Από 16 έως 38
T	Από 16 έως 43

- Βεβαιωθείτε ότι η τάση που αναγράφεται στην πινακίδα τεχνικών στοιχείων αντιστοιχεί στην τάση της οικιακής εγκατάστασης.

Ασφάλεια

- Μην αποθηκεύετε και μη χρησιμοποιείτε βενζίνη και εύφλεκτα υγρά ή αέρια κοντά στη συσκευή αυτή ή σε άλλες ηλεκτρικές συσκευές. Οι αναθυμιάσεις μπορεί να προκαλέσουν πυρκαγιά ή έκρηξη.
- Μην καταπίνετε το υγρό (μη τοξικό) που περιέχουν οι παγοκύστες (σε ορισμένα μοντέλα).
- Μην τρώτε παγάκια ή γρανίτες αμέσως μετά την αφαίρεσή τους από τον καταψύκτη, επειδή υπάρχει κίνδυνος ψυχρών εγκαυμάτων.

Χρήση

- Πριν από οποιαδήποτε εργασία συντήρησης ή καθαρισμού, βγάλτε το φις από την πρίζα ή αποσυνδέστε το ψυγείο από το ηλεκτρικό δίκτυο.
- Χρησιμοποιείτε το ψυγείο μόνο για τη διατήρηση φρέσκων τροφίμων και τον καταψύκτη μόνο για τη διατήρηση κατεψυγμένων τροφίμων ή την κατάψυξη φρέσκων τροφίμων, καθώς και για παγάκια.
- Μην αποθηκεύετε στο θάλαμο καταψύκτη γυάλινα δοχεία με υγρά, επειδή υπάρχει κίνδυνος θραύσης.
- Αποφεύγετε την αποθήκευση μη συσκευασμένων τροφίμων σε απευθείας επαφή με τις εσωτερικές επιφάνειες του θαλάμου ψυγείου ή καταψύκτη.

- Ο λαμπτήρας που χρησιμοποιείται στο εσωτερικό της συσκευής είναι ειδικά σχεδιασμένος για οικιακές συσκευές και δεν είναι κατάλληλος για τον γενικό φωτισμό δωματίου εντός του σπιτιού (Κανονισμός ΕΚ 244/2009).

Ο κατασκευαστής δεν δέχεται οποιαδήποτε ευθύνη για τραυματισμό σε άτομα ή ζώα ή για ζημιά σε ιδιοκτησία, αν δεν τηρούνται η ανωτέρω συμβουλές και προφυλάξεις.

Συμβουλές για την εξοικονόμηση ενέργειας

- Τοποθετήστε τη συσκευή σε ένα καλά αεριζόμενο δωμάτιο, χωρίς υγρασία, μακριά από οποιαδήποτε πηγή θερμότητας (π.χ. καλοριφέρ, φούρνο, κτλ.) και σε ένα μέρος που δεν εκτίθεται απευθείας στον ήλιο. Αν απαιτείται, χρησιμοποιήστε πλάκα μόνωσης.
- Για τη διασφάλιση επαρκούς εξαερισμού, ακολουθήστε τις οδηγίες εγκατάστασης.
- Ο ανεπαρκής εξαερισμός στο πίσω μέρος του προϊόντος αυξάνει την ενεργειακή κατανάλωση και μειώνει την αποδοτικότητα ψύξης.
- Η εσωτερική θερμοκρασία της συσκευής μπορεί να επηρεαστεί από τη θερμοκρασία περιβάλλοντος, τη συχνότητα ανοίγματος της πόρτας, καθώς και από τη θέση της συσκευής. Η ρύθμιση θερμοκρασίας πρέπει να λάβει υπόψη αυτούς τους παράγοντες.
- Αφήστε τα ζεστά τρόφιμα και ποτά να κρυώσουν πριν τα τοποθετήσετε μέσα στη συσκευή.
- Μην καλύπτετε τον ανεμιστήρα (εάν υπάρχει) με τρόφιμα.
- Αφού τοποθετήσετε τα τρόφιμα, ελέγξτε εάν η πόρτα των θαλάμων κλείνουν σωστά, ιδιαίτερα η πόρτα του καταψύκτη.
- Μειώστε το άνοιγμα της πόρτας στο ελάχιστο.
- Όταν αποψύχετε κατεψυγμένα τρόφιμα, τοποθετήστε τα στο ψυγείο. Η χαμηλή θερμοκρασία των κατεψυγμένων τροφίμων ψύχει τα τρόφιμα στο ψυγείο.
- Η τοποθέτηση των ραφιών μέσα στο ψυγείο δεν επηρεάζει την αποδοτική χρήση της ενέργειας. Πρέπει να τοποθετείτε τα τρόφιμα στα ράφια με τρόπο ώστε να διασφαλίσετε τη σωστή κυκλοφορία του αέρα (τα τρόφιμα δεν πρέπει να ακουμπούν το ένα με το άλλο και πρέπει να διατηρείται απόσταση μεταξύ του τροφίμου και του πίσω τοιχώματος).
- Μπορείτε να αυξήσετε τη χωρητικότητα αποθήκευσης των καταψυγμένων τροφίμων εάν αφαιρέσετε τα καλάθια, ενώ διατηρείτε ισοδύναμη ενεργειακή κατανάλωση.
- Ένα κατεστραμμένο παρέμβυσμα πρέπει να αντικατασταθεί το συντομότερο δυνατό.

Περιγραφή προϊόντος

Πριν χρησιμοποιήσετε τη συσκευή, διαβάστε προσεκτικά τις οδηγίες χρήσης.

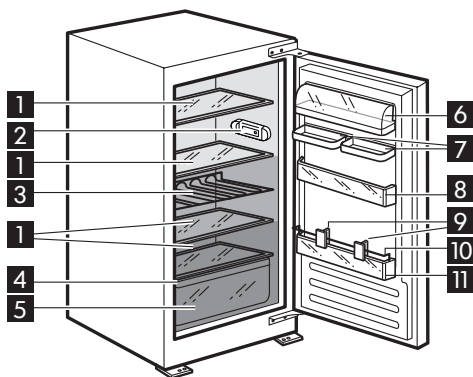

Θάλαμος ψυγείου

(για διατήρηση φρέσκων τροφίμων και ποτών)

- 1 Γυάλινα ράφια
- 2 Πίνακας ελέγχου με λυχνία LED
- 3 Ράφι για μπουκάλια
- 4 Ετικέτα στοιχείων (στο πλάι του συρταριού για φρούτα και λαχανικά)
- 5 Συρτάρι για φρούτα και λαχανικά
- 6 Ράφι με καπάκι για γαλακτοκομικά
- 7 Διπλό ράφι
- 8 Ράφι με πόρτα
- 9 Διαχωριστικά
- 10 Στήριγμα για μπουκάλια
- 11 Ράφι για μπουκάλια

- Ζώνη υψηλότερης θερμοκρασίας
- Ζώνη ενδιάμεσης θερμοκρασίας
- Ζώνη χαμηλότερης θερμοκρασίας

Εξαρτήματα

Αυγοθήκη



1x

Τα χαρακτηριστικά, τα τεχνικά στοιχεία και οι εικόνες μπορεί να διαφέρουν ανάλογα με το μοντέλο.

Πρώτη χρήση

Συνδέστε τη συσκευή στην τροφοδοσία. Οι ιδανικές θερμοκρασίες αποθήκευσης τροφίμων είναι ήδη ρυθμισμένες από το εργοστάσιο (ενδιάμεσο).

Σημείωση: Μετά την ενεργοποίηση, πρέπει να περιμένετε 4-5 ώρες πριν φτάσει η συσκευή στη σωστή θερμοκρασία διατήρησης που είναι κατάλληλη για την κανονική φόρτωση της συσκευής.

Σημαντικό!

Αυτή η συσκευή πωλείται στη Γαλλία.

Σύμφωνα με τους κανονισμούς που ισχύουν σε αυτή τη χώρα, πρέπει να παρέχεται με ειδική συσκευή (δείτε εικόνα)

τοποθετημένη στο κάτω θάλαμο του ψυγείου για να υποδεικνύει τη ζώνη χαμηλότερης θερμοκρασίας.

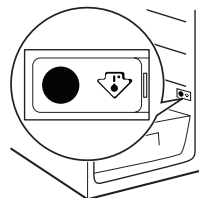

Καθημερινή χρήση

Λειτουργία ψυγείου και καταψύκτη
Ο θάλαμος ψυγείου της συσκευής διαθέτει έναν πίνακα ελέγχου με λυχνίες LED.

Μπορείτε να ρυθμίσετε διαφορετική θερμοκρασία χρησιμοποιώντας το κουμπί

C που απεικονίζεται στην εικόνα.

Οι τρεις πράσινες ενδείξεις LED υποδεικνύουν τη θερμοκρασία που είναι ρυθμισμένη στο θάλαμο ψυγείου.

Είναι δυνατό να γίνουν οι ακόλουθες ρυθμίσεις:

LED αναμμένα

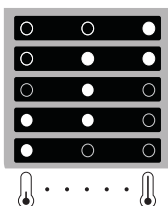

Ρύθμιση θερμοκρασίας

Υψηλή (λιγότερη ψύξη)

Μεσαία προς υψηλή

Ενδιάμεση

Μεσαία προς χαμηλή

Χαμηλή (πιο ψυχρή)

Αναμονή

Πιέστε το κουμπί **C** για 3 δευτερόλεπτα για να απενεργοποιήσετε τη συσκευή (ο πίνακας ελέγχου και οι λυχνίες παραμένουν σβηστοί). Για την αποκατάσταση της λειτουργίας της συσκευής, πιέστε πάλι το κουμπί για λίγο.

Σημείωση: Με τη λειτουργία αυτή, δεν αποσυνδέεται η συσκευή από την ηλεκτρική τροφοδοσία.

Σημείωση: Η θερμοκρασία περιβάλλοντος, η συχνότητα ανοίγματος της πόρτας και η θέση της συσκευής μπορεί να επηρεάσουν τις εσωτερικές θερμοκρασίες των δύο θαλάμων.

Οι θέσεις του θερμοστάτη πρέπει να αλλάζουν ανάλογα με τους παραπάνω παράγοντες.

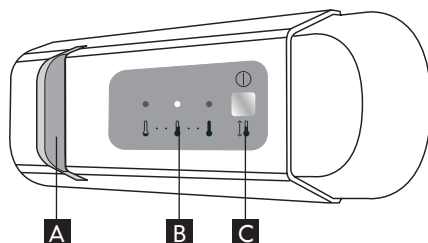

A Λυχνία LED

B Θερμοκρασία θαλάμου ψυγείου

C Κουμπί για τη ρύθμιση θερμοκρασίας και τη λειτουργία αναμονής

Λυχνία LED

Τα LED διαρκούν περισσότερο από τους συμβατικούς λαμπτήρες, βελτιώνουν την εσωτερική ορατότητα και είναι φιλικό προς το περιβάλλον.

Επικοινωνήστε με το Κέντρο Σέρβις στην περίπτωση που απαιτείται αντικατάσταση.

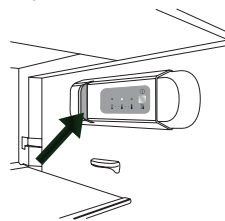

Θάλαμος ψυγείου

Η απόψυξη του ψυγείου γίνεται εντελώς αυτόματα. Ο σχηματισμός σταγονιδίων νερού στο πίσω εσωτερικό τοίχωμα του θαλάμου ψυγείου υποδεικνύει ότι πραγματοποιείται αυτόματα απόψυξη. Το νερό της απόψυξης διοχετεύεται αυτόματα σε μια οπή αποστράγγισης και μετά συλλέγεται σε ένα δοχείο όπου εξατμίζεται.

Προσοχή! Μην τοποθετείτε τα εξαρτήματα του ψυγείου στο πλυντήριο πιάτων.

Καθαρισμός και συντήρηση

Καθαρίζετε τακτικά τη συσκευή χρησιμοποιώντας ένα πανί και διάλυμα ζεστού νερού και ουδέτερου απορρυπαντικού, κατάλληλου για τον καθαρισμό του εσωτερικού του ψυγείου. Μη χρησιμοποιείτε λειαντικά καθαριστικά ή εργαλεία. Χρησιμοποιήστε το παρεχόμενο εργαλείο για να καθαρίζετε τακτικά την οπή αποστράγγισης του νερού απόψυξης, η οποία βρίσκεται στο πίσω τοίχωμα του θαλάμου ψυγείου κοντά στο συρτάρι φρούτων και λαχανικών, προκειμένου να διασφαλιστεί ότι το νερό απόψυξης απομακρύνεται σωστά (δείτε Εικ. 1). Πριν εκτελέσετε οποιαδήποτε ενέργεια συντήρησης ή καθαρισμού, αφαιρέστε το φιν από την πρίζα του ρεύματος ή αποσυνδέστε το ψυγείο από το ηλεκτρικό δίκτυο.

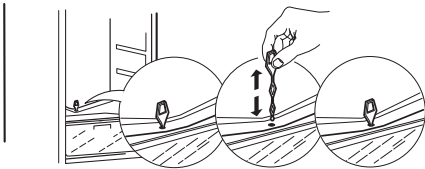

Εικ. 1

Διατήρηση των τροφίμων

Τυλίξτε τα τρόφιμα για να τα προστατεύσετε από τυχόν νερό, υγρασία ή συμπύκνωση. Έτσι θα αποφευχθεί η εξάπλωση των οσμών στο ψυγείο, ενώ εξασφαλίζετε επίσης καλύτερη φύλαξη των κατεψυγμένων τροφίμων. Μη βάζετε ποτέ ζεστά φαγητά στον καταψύκτη. Εάν τα ζεστά φαγητά κρυώσουν πριν τα καταψύξετε, εξοικονομείται ενέργεια και παρατείνεται η διάρκεια ζωής της συσκευής.

Σε περίπτωση παρατεταμένης αχρησίας
Αποσυνδέστε τη συσκευή από την τροφοδοσία, αφαιρέστε όλα τα τρόφιμα, εκτελέστε απόψυξη και καθαρίστε τη συσκευή. Διατηρείτε ελαφρώς ανοιχτές τις πόρτες έτσι ώστε να κυκλοφορεί αέρας στους εσωτερικούς θαλάμους. Με τον τρόπο αυτό αποφεύγεται ο σχηματισμός μούχλας και δυσσομίας.

Σε περίπτωση διακοπής ρεύματος

Διατηρείτε κλειστές τις πόρτες της συσκευής. Με τον τρόπο αυτό, τα τρόφιμα θα διατηρηθούν κρύα για όσο το δυνατό μεγαλύτερο διάστημα. Μην καταψύχετε ξανά τα τρόφιμα που έχουν ξεπαγώσει έστω και εν μέρει. Καταναλώστε τα μέσα σε 24 ώρες.

Τι να κάνετε εάν...

Πρόβλημα	Πιθανές αιτίες:	Λύσεις:
Ο πίνακας ελέγχου είναι σβηστός ή/και η συσκευή δεν λειτουργεί.	Ενδέχεται να υπάρχει πρόβλημα στην ηλεκτρική τροφοδοσία της συσκευής.	Βεβαιωθείτε ότι: <ul style="list-style-type: none"> • δεν υπάρχει διακοπή ρεύματος • το φις είναι συνδεδεμένο σωστά μέσα σε πρίζα και ο διπολικός διακόπτης, εάν υπάρχει, βρίσκεται στη σωστή θέση (ενεργή) • οι διατάξεις προστασίας του οικιακού ηλεκτρικού συστήματος λειτουργούν καλά • το καλώδιο τροφοδοσίας δεν παρουσιάζει ζημιά. • ενεργοποιήστε τη συσκευή με το κουμπί θερμοκρασίας.
Το εσωτερικό φως δεν λειτουργεί.	Ίσως πρέπει να αντικαταστήσετε το λαμπτήρα. Δυσλειτουργία ενός τεχνικού εξαρτήματος	Επικοινωνήστε με εξουσιοδοτημένο Κέντρο Σέρβις.
Η θερμοκρασία στο εσωτερικό των διαμερισμάτων δεν είναι αρκετά χαμηλή.	Οι αιτίες του προβλήματος αυτού μπορεί να είναι διάφορες (βλ. «Λύσεις»).	Βεβαιωθείτε ότι: <ul style="list-style-type: none"> • οι πόρτες κλείνουν σωστά • η συσκευή δεν είναι εγκατεστημένη κοντά σε πηγή θερμότητας • η θερμοκρασία είναι ρυθμισμένη κατάλληλα • η κυκλοφορία αέρα στο εσωτερικό της συσκευής δεν εμποδίζεται με κανέναν τρόπο (δείτε εγκατάσταση)
Υπάρχει νερό στην κάτω επιφάνεια του ψυγείου.	Η αποστράγγιση του νερού απόψυξης παρεμποδίζεται.	Καθαρίστε την οπή αποστράγγισης του νερού απόψυξης (βλ. «Καθαρισμός και συντήρηση»).
Το πρόσθιο άκρο του ψυγείου, δίπλα από την πατούρα, είναι ζεστό.	Κάτι τέτοιο δεν θεωρείται πρόβλημα. Αυτό εμποδίζει το σχηματισμό συμπύκνωσης.	Δεν απαιτείται καμία λύση.

Τι να κάνετε εάν...

Πρόβλημα	Πιθανές αιτίες:	Λύσεις:
Το εσωτερικό φως αναβοσβήνει	Συναγερμός «ανοικτής πόρτας» ενεργός Ενεργοποιείται όταν η πόρτα του διαμερίσματος ψυγείου παραμένει ανοικτή για παρατεταμένη χρονική περίοδο.	Για να σταματήσετε το συναγερμό, κλείστε την πόρτα του ψυγείου. Όταν ανοίξετε ξανά την πόρτα, βεβαιωθείτε ότι το φως λειτουργεί
Στο εσωτερικό του ψυγείου η ψύξη είναι υπερβολική	Εάν καταψύχετε μεγάλες ποσότητες τροφίμων, μειώνεται και η θερμοκρασία στο θάλαμο ψυγείου	<ul style="list-style-type: none"> • περιμένετε μέχρι να καταψυχθούν πλήρως τα τρόφιμα • ακολουθήστε τις ενδείξεις στην ετικέτα στοιχείων όσον αφορά τη μέγιστη ποσότητα τροφίμων που μπορούν να καταψυχθούν.
Υπερβολικός σχηματισμός πάγου στον καταψύκτη	Η πόρτα του θαλάμου καταψύκτη δεν κλείνει σωστά	Πραγματοποιήστε απόψυξη του θαλάμου καταψύκτη και ελέγξτε εάν η πόρτα κλείνει σωστά
Μία ή περισσότερες πράσινες λυχνίες αναβοσβήνουν συνεχόμενα.	Συναγερμός δυσλειτουργίας Ο συναγερμός υποδεικνύει βλάβη σε τεχνικό εξάρτημα	Καλέστε το εξουσιοδοτημένο Κέντρο Σέρβις.

Σημείωση:

Είναι φυσιολογικό το σύστημα ψύξης να παράγει κάποιους θορύβους, όπως γαργάρισμα και σφύριγμα.

Πριν επικοινωνήσετε με το Σέρβις:

Απενεργοποιήστε και θέστε ξανά τη συσκευή σε λειτουργία για να ελέγξετε εάν το πρόβλημα έχει αποκατασταθεί. Εάν όχι, απενεργοποιήστε ξανά τη συσκευή και επαναλάβετε τη διαδικασία μετά από μία ώρα.

Εάν η συσκευή εξακολουθεί να μη λειτουργεί σωστά μετά τους ελέγχους που αναφέρονται στον οδηγό αντιμετώπισης προβλημάτων και την εκ νέου ενεργοποίηση της συσκευής, επικοινωνήστε με το Σέρβις, περιγράψτε με σαφήνεια το πρόβλημα και δηλώστε τα εξής:

- τον τύπο της βλάβης
- το μοντέλο

- το είδος και τον σειριακό αριθμό της συσκευής (που αναγράφεται στην πινακίδα στοιχείων)
- τον αριθμό σέρβις (ο αριθμός που βρίσκεται μετά τη λέξη SERVICE, στην πινακίδα στοιχείων στο εσωτερικό της συσκευής).

SERVICE 0000 000 00000



Σημείωση: Εάν η κατεύθυνση της πόρτας αντιστραφεί, η διαδικασία αυτή δεν καλύπτεται από την εγγύηση.

Τεχνικά στοιχεία

Διαστάσεις προϊόντος (mm)	AVKYL D
Ύψος	1220
Πλάτος	540
Βάθος	550
Καθαρός όγκος (l)	
Ψυγείο	208
Καταψύκτης	δεν διατίθεται
Σύστημα απόψυξης	
Ψυγείο	Αυτόματα
Καταψύκτης	δεν διατίθεται
Κατάταξη αστεριών	δεν διατίθεται
Χρόνος αύξησης (h)	δεν διατίθεται
Δυνατότητα ψύξης (kg/24 h)	δεν διατίθεται
Κατανάλωση ενέργειας (kwh/24h)	0,361
Επίπεδο θορύβου (dba)	35
Ενεργειακή κλάση	A+

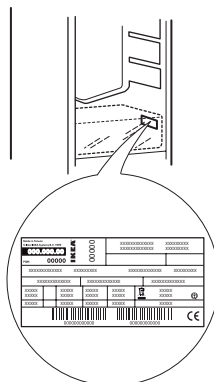

Οι τεχνικές προδιαγραφές δίνονται στην πινακίδα στοιχείων στο εσωτερικό της συσκευής και στην ετικέτα ενεργειακής απόδοσης.

Περιβαλλοντικά θέματα

1. Συσσκευασία

Το υλικό συσκευασίας είναι 100% ανακυκλώσιμο και φέρει το σύμβολο της ανακύκλωσης. Για την απόρριψη, τηρείτε τους τοπικούς κανονισμούς. Τα υλικά συσκευασίας (πλαστικές σακούλες, φελιζόλ, κλπ.) πρέπει να φυλάσσονται μακριά από τα παιδιά, επειδή αποτελούν πιθανή εστία κινδύνου.

2. Διάλυση/Ανακύκλωση

Η συσκευή κατασκευάζεται με ανακυκλώσιμα υλικά.

Η συσκευή αυτή φέρει σήμανση σύμφωνα με την ευρωπαϊκή οδηγία 2002/96/ΕΚ σχετικά με τα απόβλητα ειδών ηλεκτρικού και ηλεκτρονικού εξοπλισμού (ΑΗΗΕ). Η σωστή απόσυρση της συσκευής αυτής συμβάλλει στην αποφυγή πιθανών αρνητικών συνεπειών για το περιβάλλον και την ανθρώπινη υγεία.



Το σύμβολο  στη συσκευή ή στα συνοδευτικά έγγραφα υποδεικνύει ότι αυτή η συσκευή δεν πρέπει να υποβάλλεται σε επεξεργασία όπως τα οικιακά απόβλητα, αλλά να παραδίδεται σε ειδικό κέντρο συλλογής για την ανακύκλωση ηλεκτρικού και ηλεκτρονικού εξοπλισμού. Πριν από την απόσυρση, κόψτε το καλώδιο τροφοδοσίας και αφαιρέστε τις πόρτες και τα ράφια, ώστε η συσκευή να μην μπορεί να χρησιμοποιηθεί και να μην υπάρχει κίνδυνος

εγκλωβισμού παιδιών στο εσωτερικό της. Η απόσυρση της συσκευής πρέπει να εκτελείται σύμφωνα με τους τοπικούς κανονισμούς για την απόρριψη των αποβλήτων. Παραδώστε τη συσκευή σε ένα ειδικό κέντρο συλλογής.

Μην αφήνετε τη συσκευή χωρίς επιτήρηση ούτε και για λίγες ημέρες, καθώς αποτελεί πιθανή πηγή κινδύνου για τα παιδιά. Για περαιτέρω πληροφορίες σχετικά με την επεξεργασία, τη συλλογή και την ανακύκλωση αυτού του προϊόντος, επικοινωνήστε με το αρμόδιο τοπικό γραφείο, την υπηρεσία συλλογής οικιακών αποβλήτων ή το κατάστημα πώλησης της συσκευής.

Δήλωση συμμόρφωσης

- Η συσκευή αυτή έχει σχεδιαστεί για τη διατήρηση τροφίμων και έχει κατασκευαστεί σύμφωνα με τον Κανονισμό (ΕΚ) αριθ. 1935/2004.



- Αυτή η συσκευή έχει σχεδιαστεί, κατασκευαστεί και διατεθεί στην αγορά σύμφωνα με:
 - τις απαιτήσεις ασφαλείας της Οδηγίας «Χαμηλής Τάσης» 2006/95/ΕΚ (η οποία αντικαθιστά την Οδηγία 73/23/ΕΟΚ και τις μετέπειτα τροποποιήσεις της),
 - τις απαιτήσεις προστασίας της Οδηγίας «ΗΜΣ» 2004/108/ΕΚ.

ΕΓΓΥΗΣΗ ΙΚΕΑ

Ποια είναι η διάρκεια της εγγύησης της ΙΚΕΑ;

Αυτή η εγγύηση ισχύει για πέντε (5) έτη από την αρχική ημερομηνία αγοράς της συσκευής σας στην ΙΚΕΑ, με εξαίρεση τις συσκευές που ονομάζονται LAGAN όπου ισχύει εγγύηση δύο (2) ετών. Απαιτείται η πρωτότυπη απόδειξη αγοράς ως αποδεικτικό στοιχείο. Εάν εκτελεστούν εργασίες σέρβις εντός εγγύησης, δε θα επεκταθεί το χρονικό διάστημα της εγγύησης για τη συσκευή.

Ποιες συσκευές δεν καλύπτονται από την εγγύηση πέντε (5) ετών της ΙΚΕΑ;

Η σειρά συσκευών με την επωνυμία LAGAN, καθώς και όλες οι συσκευές που αγοράστηκαν από το κατάστημα ΙΚΕΑ πριν από την 1η Αυγούστου 2007.

Ποιος εκτελεί τις εργασίες επισκευής;

Ο παροχέας υπηρεσιών επισκευής της ΙΚΕΑ θα εκτελέσει τις εργασίες επισκευής μέσω των δικών του τεχνικών ή του δικτύου εξουσιοδοτημένων συνεργατών επισκευής.

Ποιες περιπτώσεις καλύπτονται από τη συγκεκριμένη εγγύηση;

Η εγγύηση καλύπτει βλάβες της συσκευής που έχουν προκληθεί λόγω ελαττωματικής κατασκευής ή ελαττωματικών υλικών από την ημερομηνία αγοράς της συσκευής από το κατάστημα ΙΚΕΑ. Η εγγύηση αυτή ισχύει μόνο για οικιακή χρήση. Οι εξαιρέσεις αναφέρονται στην παράγραφο με τίτλο «Ποιες περιπτώσεις δεν καλύπτονται από τη συγκεκριμένη εγγύηση;». Κατά τη διάρκεια ισχύος της εγγύησης, καλύπτεται το κόστος αποκατάστασης της βλάβης, π.χ. επισκευές, εξαρτήματα, εργατικά και μετακινήσεις, εφόσον για την επισκευή της συσκευής δεν απαιτούνται ειδικές δαπάνες. Υπό τις προϋποθέσεις αυτές, ισχύουν οι κατευθυντήριες οδηγίες της Ε (99/44/ΕΚ) και οι αντίστοιχοι τοπικοί κανονισμοί. Τα αντικαθιστώμενα εξαρτήματα αποτελούν ιδιοκτησία της ΙΚΕΑ.

Πώς θα αποκαταστήσει το πρόβλημα η ΙΚΕΑ;

Ο επιλεγμένος παροχέας υπηρεσιών επισκευής της ΙΚΕΑ θα εξετάσει το προϊόν και θα αποφασίσει, κατά την αποκλειστική του κρίση, εάν η βλάβη καλύπτεται από την εγγύηση αυτή. Εάν η βλάβη καλύπτεται από την εγγύηση, ο παροχέας υπηρεσιών επισκευής της ΙΚΕΑ ή ο εξουσιοδοτημένος συνεργάτης υπηρεσιών επισκευής μέσω των δικών του τεχνικών και κατά την αποκλειστική του κρίση θα επισκευάσει το ελαττωματικό προϊόν ή θα το αντικαταστήσει με ίδιο ή αντίστοιχο προϊόν.

Ποιες περιπτώσεις δεν καλύπτονται από τη συγκεκριμένη εγγύηση;

- Φυσιολογική φθορά.
- Βλάβη από πρόθεση ή αμέλεια, βλάβη που οφείλεται σε μη τήρηση των οδηγιών λειτουργίας, εσφαλμένη εγκατάσταση ή σύνδεση σε ακατάλληλη τάση, βλάβη που οφείλεται σε χημική ή ηλεκτροχημική αντίδραση, σκουριά, διάβρωση ή βλάβη λόγω του νερού, συμπεριλαμβανομένης, ενδεικτικά, βλάβης λόγω υπερβολικής συσσώρευσης αλάτων στην παροχή νερού, καθώς και βλάβη που οφείλεται σε μη φυσιολογικές περιβαλλοντικές συνθήκες.
- Αναλώσιμα εξαρτήματα, συμπεριλαμβανομένων μπαταριών και

λαμπτήρων.

- Μη λειτουργικά και διακοσμητικά εξαρτήματα που δεν επηρεάζουν την κανονική χρήση της συσκευής, καθώς και χαρακίες και πιθανοί αποχρωματισμοί.
- Τυχαία βλάβη που προκαλείται από ξένα σωματίδια ή ουσίες, καθώς και βλάβη που οφείλεται στον καθαρισμό ή την απόφραξη φίλτρων, συστημάτων αποστράγγισης ή θηκών απορρυπαντικού.
- Ζημιές στα παρακάτω εξαρτήματα: υαλοκεραμικές επιφάνειες, πρόσθετα εξαρτήματα, σκευή και καλάθια μαχαιροπήρουνα, σωλήνες παροχής και αποστράγγισης, λάστιχα στεγανοποίησης, λαμπτήρες και καλύμματα λαμπτήρων, οθόνες, διακόπτες, περιβλήματα και τμήματα περιβλημάτων. Εκτός εάν αυτές οι ζημιές αποδοχτεί πως έχουν προκληθεί από ελαττωματική λειτουργία του προϊόντος.
- Περιπτώσεις στις οποίες δεν μπορεί να εντοπιστεί κάποια βλάβη κατά την επίσκεψη του τεχνικού.
- Επισκευές που δεν εκτελούνται από τους επιλεγμένους μας παροχείς υπηρεσιών επισκευής ή/και από εξουσιοδοτημένο συνεργάτη υπηρεσιών επισκευής ή περιπτώσεις στις οποίες δεν έχουν χρησιμοποιηθεί γνήσια ανταλλακτικά.
- Επισκευές λόγω εσφαλμένης εγκατάστασης ή εγκατάστασης που δεν πληρεί τις προδιαγραφές.
- Χρήση της συσκευής σε μη οικιακό περιβάλλον, π.χ. επαγγελματική χρήση.
- Ζημιές κατά τη μεταφορά. Εάν ένας πελάτης μεταφέρει το προϊόν στο σπίτι του ή σε άλλη διεύθυνση, η ΙΚΕΑ δεν είναι υπεύθυνη για τυχόν ζημιές που θα προκληθούν κατά τη μεταφορά. Ωστόσο, εάν η ΙΚΕΑ μεταφέρει το προϊόν στη διεύθυνση παράδοσης του πελάτη, τότε τυχόν ζημιές που θα προκληθούν στο προϊόν κατά τη μεταφορά καλύπτονται από την ΙΚΕΑ.
- Το κόστος της αρχικής εγκατάστασης της συσκευής ΙΚΕΑ. Ωστόσο εάν ο εξουσιοδοτημένος συνεργάτης υπηρεσιών επισκευής

επισκευάσει ή πρέπει να αντικαταστήσει την συσκευή βάσει των όρων της παρούσας εγγύησης τότε η τυχόν εγκατάσταση ή απεγκατάσταση επίσης δεν καλύπτεται από τους όρους αυτής της εγγύησης. Ο πελάτης βέβαια μπορεί να επικοινωνήσει ή με τον παροχέα του σέρβις ή με το κατάστημα του ΙΚΕΑ από όπου αγόρασε το προϊόν και να ζητήσει πλήρη πληροφόρηση.

Οι περιορισμοί αυτοί δεν ισχύουν σε περιπτώσεις στις οποίες οι εργασίες εκτελούνται σωστά από εξειδικευμένο τεχνικό χρησιμοποιώντας γνήσια ανταλλακτικά για προσαρμογή της συσκευής στις τεχνικές προδιαγραφές ασφαλείας μιας άλλης χώρας της ΕΕ.

Πώς εφαρμόζεται η εθνική νομοθεσία

Η εγγύηση της ΙΚΕΑ σας παρέχει ειδικά νομικά δικαιώματα, τα οποία καλύπτουν ή υπερκαλύπτουν όλες τις τοπικές νομικές απαιτήσεις που ενδέχεται να διαφέρουν από χώρα σε χώρα.

Ωστόσο αυτές οι προϋποθέσεις δεν περιορίζουν με κανένα τρόπο τα δικαιώματα του καταναλωτή που περιγράφηκαν στην τοπική νομοθεσία.

Περιοχή ισχύος

Για συσκευές που αγοράζονται από μία χώρα της ΕΕ και μεταφέρονται σε άλλη χώρα της ΕΕ, οι υπηρεσίες επισκευής θα παρέχονται στο πλαίσιο των όρων εγγύησης που ισχύουν στη νέα χώρα.

Η εκτέλεση των υπηρεσιών επισκευής στο πλαίσιο της εγγύησης είναι υποχρεωτική, μόνο εάν η συσκευή συμμορφώνεται και έχει εγκατασταθεί σύμφωνα με:

- τις τεχνικές προδιαγραφές της χώρας στην οποία υποβάλλεται το αίτημα για εργασίες εγγύησης,
- τις Οδηγίες συναρμολόγησης και τις Πληροφορίες ασφαλείας του εγχειριδίου χρήσης.

Η αποκλειστική ΤΕΧΝΙΚΗ ΥΠΟΣΤΗΡΙΞΗ για συσκευές της ΙΚΕΑ

Μη διστάσετε να επικοινωνήσετε με τον εγκεκριμένο παροχέα υπηρεσιών τεχνικής υποστήριξης της ΙΚΕΑ για:

- αίτημα εργασιών στο πλαίσιο της εγγύησης,
- διευκρινίσεις σχετικά με την εγκατάσταση της συσκευής ΙΚΕΑ στην ειδική μονάδα επίπλου κουζίνας της ΙΚΕΑ,
- διευκρινίσεις σχετικά με τις λειτουργίες των συσκευών ΙΚΕΑ.

Για να διασφαλιστεί η παροχή βέλτιστης υποστήριξης, διαβάστε προσεκτικά τις Οδηγίες συναρμολόγησης ή/και το Εγχειρίδιο χρήσης πριν επικοινωνήσετε μαζί μας.

Τρόπος επικοινωνίας



Ανατρέξτε στην τελευταία σελίδα του παρόντος εγχειριδίου για μια πλήρη λίστα των επιλεγμένων παροχέων υπηρεσιών τεχνικής υποστήριξης της ΙΚΕΑ και των σχετικών τηλεφωνικών αριθμών σε κάθε χώρα.

- i** Για ταχύτερη εξυπηρέτηση, συνιστάται η χρήση των ειδικών τηλεφωνικών αριθμών που αναφέρονται σε αυτό το εγχειρίδιο. Ανατρέχετε πάντα στους τηλεφωνικούς αριθμούς που παρέχονται στο εγχειρίδιο της συσκευής για την οποία χρειάζεστε βοήθεια. Επίσης, ανατρέχετε πάντα στον αριθμό προϊόντος της ΙΚΕΑ (8ψήφιος κωδικός) και το 12ψήφιο αριθμό επισκευής που αναγράφονται στην πινακίδα τεχνικών χαρακτηριστικών της συσκευής σας.

i ΦΥΛΑΞΤΕ ΤΗΝ ΑΠΟΔΕΙΞΗ ΑΓΟΡΑΣ!

Es la prueba de la compra y lo Aποτελεί αποδεικτικό αγοράς και είναι απαραίτητη ώστε να ισχύει η εγγύηση. Επίσης, στην απόδειξη αγοράς να αναφέρεται η επωνυμία και ο αριθμός του προϊόντος ΙΚΕΑ (8ψήφιος κωδικός) για κάθε συσκευή που αγοράσατε.

Χρειάζεστε επιπλέον βοήθεια;

Για επιπλέον ερωτήσεις που δεν αφορούν την εξυπηρέτηση μετά την πώληση, επικοινωνήστε με το τηλεφωνικό κέντρο του πλησιέστερου καταστήματος ΙΚΕΑ. Συνιστάται να διαβάσετε προσεκτικά το εγχειρίδιο της συσκευής πριν επικοινωνήσετε μαζί μας.

Inhoudsopgave

Veiligheidsinformatie	43	Wat moet u doen als ...	50
Beschrijving van het apparaat	47	Technische gegevens	52
Eerste gebruik	47	Milieu	53
Dagelijks gebruik	48	IKEA GARANTIE	53
Reiniging en onderhoud	49		

Veiligheidsinformatie

WAARSCHUWING: Om het risico op brand, elektrische schokken, of letsel te beperken wanneer u de koelkast gebruikt, moeten deze essentiële voorzorgsmaatregelen genomen worden:

- om gevaar van instabiliteit van het apparaat te voorkomen, moet het worden geplaatst en vastgezet in overeenstemming van de aanwijzingen van de fabrikant.
- Dit apparaat is bedoeld voor gebruik in huishoudelijke en vergelijkbare toepassingen zoals
 - personeelskeukens in winkels, kantoren en andere werkomgevingen;
 - logeerboerderijen en voor gasten in hotels, motels en andere logeergelegenheden;
 - bed and breakfast-omgevingen;
 - catering en vergelijkbare toepassingen voor de groothandel.
- Dit apparaat bevat geen CFK's. Het koelcircuit bevat R600a (HC).
- Apparaten met isobutaan

(R600a): isobutaan is een natuurlijk gas dat geen schadelijke invloed heeft op het milieu, maar wel ontvlambaar is. Controleer daarom altijd of de leidingen van het koelcircuit niet beschadigd zijn.

Wees extra voorzichtig bij het legen van het koelcircuit in geval van beschadigde leidingen.

- C-pentane wordt gebruikt als blaasmiddel in het isolatieschuim en is een ontvlambaar gas. Wees extra voorzichtig tijdens ntmantelingswerkzaamheden.
- Beschadig de leidingen van het koelcircuit van het apparaat niet.
- Bewaar geen explosieve stoffen zoals spuitbussen met ontvlambare drijfgassen in dit apparaat.
- Houd de ventilatie-openingen van het apparaat vrij van obstakels.
- Probeer niet het ontdooiproces te versnellen of het ontdooien uit te voeren op een andere wijze dan beschreven in de Gebruiksaanwijzing.
- Gebruik of plaats geen

- elektrische apparaten in de vakken van het apparaat, als hiervoor geen uitdrukkelijke toestemming door de fabrikant is gegeven.
- Dit apparaat kan gebruikt worden door kinderen van 8 jaar en ouder en personen met beperkte lichamelijke, zintuiglijke of verstandelijke vermogens of gebrek aan ervaring en kennis als zij onder toezicht staan of aanwijzingen hebben gekregen over het op veilige wijze gebruiken van het apparaat en zich bewust zijn van de bijbehorende gevaren. Reinigings- en onderhoudswerkzaamheden mogen niet door kinderen worden uitgevoerd als er geen toezicht gehouden wordt.
 - Om het risico op verstikking en opsluiting te vermijden, mogen kinderen niet met het apparaat spelen of zich erin verstoppen.
 - Zorg ervoor dat het apparaat tijdens de installatie de voedingskabel niet beschadigt.
 - Trek niet aan de voedingskabel van het apparaat.
 - Gebruik geen verloopstekkers of verlengkabels.
 - Steek de stekker van het apparaat in een geaard stopcontact: het apparaat moet geaard worden.
 - Tijdens onderhoudswerkzaamheden en het vervangen van onderdelen moet de stekker van het apparaat uit het stopcontact zijn getrokken
 - Het moet mogelijk zijn het apparaat van het elektriciteitsnet af te koppelen door de stekker uit het stopcontact te halen, indien deze bereikbaar is, of via een toegankelijke meerpolige schakelaar die bovenstreams van het stopcontact is geplaatst, in overeenstemming met de landelijke veiligheidsvoorschriften.
 - Het apparaat moet door twee of meer personen worden verplaatst en geïnstalleerd.
 - Installatie en onderhoud, met inbegrip van het vervangen van de voedingskabel, moet uitgevoerd worden door de fabrikant of een gekwalificeerd technicus, in overeenstemming met de aanwijzingen van de fabrikant en de geldende plaatselijke veiligheidsvoorschriften. Om gevaarlijke situaties te voorkomen onderdelen van het apparaat niet repareren of vervangen, met inbegrip van de voedingskabel, tenzij dit uitdrukkelijk in de gebruiksaanwijzing is vermeld.

Voordat het apparaat voor het eerst in gebruik genomen wordt

Lees deze gebruiksaanwijzing zorgvuldig door om uw apparaat op de beste manier te kunnen gebruiken, hierin vindt u een beschrijving van het apparaat en nuttige tips.

Bewaar deze instructies zodat u ze later nog eens kunt raadplegen.

1. Controleer na het uitpakken van het apparaat of het niet beschadigd is en of de deur goed sluit.
Eventuele storing in de werking moet zo spoedig mogelijk gemeld worden aan de klantenservice van IKEA.
2. Wacht minstens twee uur voordat u het apparaat inschakelt, om het koelcircuit perfect te kunnen laten functioneren.
3. Reinig de binnenkant van het apparaat alvorens het in gebruik te nemen.

Algemene voorzorgsmaatregelen en adviezen

Installatie en aansluiting

- Let erop dat u de vloeren (bijv. parket) niet beschadigt wanneer u het apparaat verplaatst.
- Installeer het apparaat niet in de buurt van een warmtebron.
- Installeer het apparaat waterpas op een vloer die het gewicht kan dragen en in een ruimte die geschikt is voor de afmetingen en het gebruik van het apparaat.
- Het apparaat is afgesteld om te werken in ruimten waarin de temperatuur binnen de volgende waarden ligt, afhankelijk van de klimaatklasse die op het typeplaatje is vermeld. Het is mogelijk dat het apparaat niet goed functioneert als het lange tijd in een ruimte staat bij een hogere of lagere temperatuur dan het genoemde bereik.

Klimaatklasse	Omg. T. (°C)
SN	Van 10 tot 32
N	Van 16 tot 32
ST	Van 16 tot 38
T	Van 16 tot 43

- Controleer of de spanning op het typeplaatje overeenkomt met de netspanning in uw woning.

Veiligheid

- Bewaar of gebruik geen benzine of andere gassen en licht ontvlambare stoffen in de buurt van het apparaat of van andere elektrische huishoudelijke apparatuur. De dampen kunnen brand of explosies veroorzaken.
- Slik de (niet-giftige) vloeistof uit de vrieselementen niet in (bij enkele modellen).
- Eet geen ijsblokjes of waterijsjes die net uit de vriezer komen, aangezien deze vriesbrandwonden kunnen veroorzaken.

Gebruik

- Trek de stekker uit het stopcontact of sluit de stroomtoevoer af voordat u met reinigungs- of onderhoudswerkzaamheden begint.
- Gebruik het koelvak alleen voor het bewaren van verse levensmiddelen en het vriesvak alleen voor het bewaren van ingevroren levensmiddelen het invriezen van levensmiddelen en het maken van ijsblokjes.
- Bewaar geen dranken in glas in het vriesvak, omdat het glas dan kan breken.
- Leg geen onverpakt voedsel direct op de binnenoppervlakken van de koelkast of het vriesvak.

- Het gloeilampje dat in het apparaat wordt gebruikt is speciaal ontworpen voor huishoudelijke apparaten en is niet geschikt voor algemene verlichting van een vertrek (EG Verordening 244/2009).

De Fabrikant wijst elke aansprakelijkheid af voor letsel aan personen of dieren of schade aan eigendommen als bovenstaand advies en voorzorgsmaatregelen niet in acht genomen zijn.

Energiebesparende tips

- Installeer het apparaat in een droog, goed geventileerd vertrek uit de buurt van warmtebronnen (bijv. radiator, kookplaat, enz.) en op een plaats die niet blootgesteld is aan direct zonlicht. Gebruik indien nodig een isolatieplaat.
- Volg de aanwijzingen voor installatie om een geschikte ventilatie te garanderen.
- Onvoldoende ventilatie aan de achterkant van het apparaat verhoogt het energieverbruik en vermindert de koefficiëntie.
- De binnentemperatuur van het apparaat kan beïnvloed worden door de omgevingstemperatuur, hoe vaak de deur wordt geopend en de plaats van het apparaat. Bij het instellen van de temperatuur moet rekening gehouden worden met deze factoren.
- Laat warm voedsel en warme dranken afkoelen voordat u ze in het apparaat plaatst.
- Blokkeer de ventilator (indien aanwezig) niet met levensmiddelen.
- Controleer, na het plaatsen van de levensmiddelen, of de deur van de vakken goed sluit, met name de deur van het vriesvak.
- Beperk het openen van de deur tot een minimum.
- Leg diepvriesproducten in de koelkast wanneer u ze ontdooit. De lage temperatuur van de diepvriesproducten koelt het voedsel in de koelkast.
- De plaatsing van de schappen in de koelkast heeft geen invloed op het efficiënte gebruik van energie. Levensmiddelen moeten zodanig op de schappen geplaatst worden dat goede luchtcirculatie verzekerd is (levensmiddelen mogen elkaar niet raken en er dient voldoende afstand tot de achterwand gehouden te worden).
- U kunt de opslagcapaciteit van ingevroren levensmiddelen vergroten door korven te verwijderen waardoor een gelijkwaardig energieverbruik gehandhaafd wordt.
- Een beschadigde pakking moet zo snel mogelijk vervangen worden.

Beschrijving van het apparaat

Lees de gebruiksaanwijzing zorgvuldig door voordat u het apparaat gebruikt.

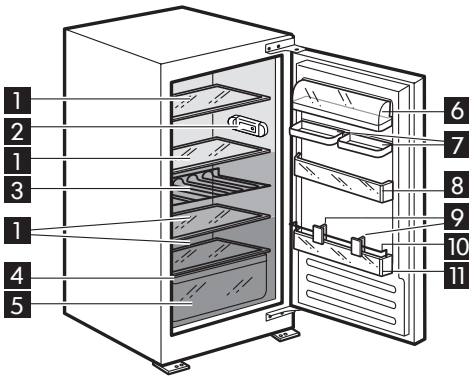

Koelkast

(voor het bewaren van vers voedsel en dranken)

- 1 Glazen schappen
- 2 Bedieningspaneel met ledverlichting
- 3 Flessenrek
- 4 Serienummerplaatje (naast de crisperlade)
- 5 Crisperlade
- 6 Deurvak met deksel voor zuivelproducten
- 7 Dubbel deurvak
- 8 Deurvak
- 9 Verdelers
- 10 Flessenhouder
- 11 Deurvak voor flessen

- Minst koude zone
- Gemiddeld koude zone
- Koudste zone

Accessoires

Eierhouder



1x

Kenmerken, technische gegevens en afbeeldingen kunnen variëren afhankelijk van het model.

Eerste gebruik

Sluit het apparaat aan op het elektriciteitsnet. De ideale temperaturen voor het conserveren van levensmiddelen zijn reeds in de fabriek ingesteld (gemiddelde instelling).

Opmerking: nadat het apparaat in werking is gesteld, duurt het 4-5 uur voordat de juiste temperatuur wordt bereikt voor het conserveren van een normale hoeveelheid voedsel.

Belangrijk!

Dit apparaat wordt verkocht in Frankrijk. Conform de geldende voorschriften in dit land moet het apparaat worden voorzien van een speciaal toestel (zie afbeelding) dat in het onderste vak van de koelkast wordt geplaatst om de koudste zone van het apparaat aan te geven.

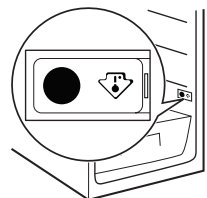

Dagelijks gebruik

Bediening van de koelkast en de vriezer
 De koelkast heeft een bedieningspaneel met ledlampjes. U kunt een andere temperatuur instellen met de toets **C**, zoals te zien is in de afbeelding.

De drie groene ledlampjes geven de ingestelde temperatuur van de koelkast aan.

De volgende instellingen zijn mogelijk:

	Ingestelde temperatuur
○ ○ ●	Hoog (minst koud)
○ ● ●	Midelhoog
● ● ○	Gemiddeld
● ○ ○	Middellaag
○ ○ ○	Laag (koudst)

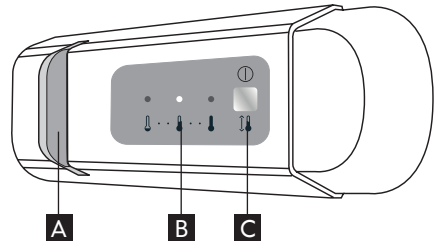

- A** Ledlampje
- B** Temperatuur van de koelkast
- C** Toets voor het regelen van de temperatuur en Stand-by functie

Stand-by

Houd toets **C** 3 seconden ingedrukt om het apparaat te deactiveren (het bedieningspaneel en de lampjes blijven uit). Druk opnieuw kort op de knop om het apparaat weer te activeren.

Opmerking: door deze handeling wordt het apparaat niet losgekoppeld van de elektrische voeding.

Opmerking: de omgevingstemperatuur, de frequentie waarmee de deur wordt geopend en de plaats van het apparaat kunnen van invloed zijn op de binnentemperatuur van de koelkast en het vriesvak.

De stand van de thermostaatknop dient op grond van deze factoren te worden aangepast.

Ledlampje

Leds gaan langer mee dan gewone gloeilampen, verbeteren de interne zichtbaarheid en zijn milieuvriendelijk. Neem contact op met het Servicecentrum als de ledlampjes vervangen moeten worden.

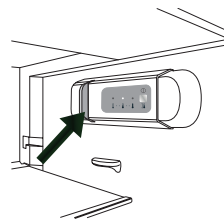

Koelkast

De koelkast wordt geheel automatisch ontdooid.

De vorming van waterdruppels op de achterwand aan de binnenkant van de koelkast geeft aan dat de koelkast automatisch wordt ontdooid.

Het dooiwater loopt automatisch weg in een afvoergat en vervolgens in een bak, waar het verdampt.

Voorzichtig! De accessoires van de koelkast mogen niet in de afwasmachine worden gewassen.

Reiniging en onderhoud

Reinig het apparaat regelmatig met een doek en een sopje van warm water en een neutraal schoonmaakmiddel dat specifiek bedoeld is voor het reinigen van de binnenkant van een koelkast. Gebruik geen schuurmiddelen of gereedschappen. Gebruik het bijgeleverde gereedschap om het afvoergat voor het dooiwater, dat zich in de achterwand van de koelkast bij de crisperlade bevindt, regelmatig te reinigen, zodat het dooiwater goed kan weglopen (zie Afb. 1).

Trek de stekker uit het stopcontact of sluit de stroomtoevoer af voordat u met reinigings- of onderhoudswerkzaamheden begint.

om lucht in de vakken te laten circuleren. Op die manier worden nare luchtjes en schimmelvorming voorkomen.

Bij een stroomstoring

Houd de deuren van het apparaat gesloten. Op deze manier blijven de levensmiddelen in de koelkast zo lang mogelijk koud. Als voedsel gedeeltelijk ontdooid is, mag het niet opnieuw worden ingevroren. Eet het binnen 24 uur op.

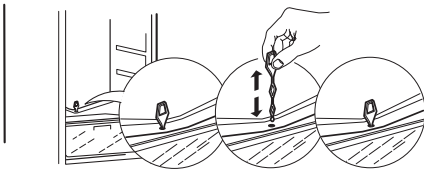

Afb. 1

Conservering van levensmiddelen

Verpak voedsel om het te beschermen tegen water, vocht of condens; hierdoor wordt verspreiding van geurtjes in de koelkast voorkomen en wordt ingevroren voedsel beter geconserveerd.

Zet nooit warme voedingsmiddelen in de vriezer. Als u warm voedsel eerst laat afkoelen voordat u het invriest, bespaart u energie en verlengt u de levensduur van het apparaat.

Als het apparaat langere tijd niet gebruikt wordt

Trek de stekker van het apparaat uit het stopcontact, haal alle levensmiddelen eruit, laat het apparaat ontdooien en maak het schoon. Laat de deuren op een kier staan

Wat moet u doen als...

Probleem	Mogelijke oorzaken:	Oplossingen:
Het bedieningspaneel is uitgeschakeld en/of het apparaat werkt niet	Misschien is er een probleem met de elektriciteitsvoorziening van het apparaat.	Controleer of: <ul style="list-style-type: none"> • er een stroomstoring is • de stekker goed in het stopcontact zit en de tweepolige netschakelaar, indien aanwezig, in de juiste stand staat (aan) • de zekeringen van het elektriciteitsnet van uw woning goed werken • de voedingskabel niet beschadigd is. • zet het apparaat aan met de temperatuurtoets.
De binnenverlichting werkt niet.	Misschien moet het lampje vervangen worden. Storing van een technisch onderdeel	Neem contact op met een erkend servicecentrum.
De temperatuur in de vakken is te hoog.	Dit kan verschillende oorzaken hebben (zie "Oplossing").	Controleer of: <ul style="list-style-type: none"> • de deuren goed sluiten • het apparaat niet in de buurt van een warmtebron staat • de temperatuur goed ingesteld is • de luchtcirculatie binnen het apparaat op geen enkele manier gehinderd wordt (zie installatie)
Er ligt water op de bodem van het koelvak.	De afvoer van het dooiwater is verstopt.	Maak het afvoergat van het dooiwater schoon (zie "Onderhoud en Reiniging").
De voorste rand van de koelkast naast de afdichting van de deur is warm.	Dit is geen probleem. Het voorkomt condensvorming.	Geen ingrijpen vereist.
De binnenverlichting knippert	Alarm "deur open" is actief Het wordt geactiveerd wanneer de deur van de koelkast langdurig open blijft staan.	Om het alarm te stoppen, de deur van de koelkast sluiten. Controleer, door de deur weer open te doen, of de verlichting werkt

Wat moet u doen als...

Probleem	Mogelijke oorzaken:	Oplossingen:
De temperatuur in de koelkast is te laag	Het invriezen van grote hoeveelheden voedsel verlaagt tevens de temperatuur in de koelkast	<ul style="list-style-type: none"> • wacht tot het voedsel volledig bevroren is • volg de aanwijzingen op het typeplaatje met betrekking tot de maximale hoeveelheid voedsel die ingevroren kan worden.
Te veel ijsvorming in de vriezer	De deur van de vriezer sluit niet goed	Ontdooi de vriezer en controleer of de deur goed sluit
Eén of meer groene lampjes knipperen voortdurend.	Alarm Storing Het alarm wijst op een storing in een technisch onderdeel	Neem contact op met het erkende Servicecentrum.

Opmerking:

Het is normaal dat het koelsysteem bepaalde geluiden produceert, zoals een gorgelend en sissend geluid.

Voordat u contact opneemt met de klantenservice:

Zet het apparaat opnieuw aan om te zien of de storing verholpen is. Als dit niet het geval is, schakel het apparaat dan weer uit en herhaal de handeling na een uur.

Als uw apparaat na de controles in de paragraaf Opsporen van storingen en nadat u het apparaat opnieuw heeft ingeschakeld nog steeds niet goed werkt, neem dan contact op met de Klantenservice en leg het probleem duidelijk uit. Geef het volgende door:

- de aard van de storing
- het model

- het type en serienummer van het apparaat (op het typeplaatje)
- het servicenummer (nummer achter het woord SERVICE op het typeplaatje binnenin het apparaat).

SERVICE 0000 000 00000



Opmerking: het omkeren van de draairichting van de deur is een handeling die niet onder de garantie valt.

Technische gegevens

Productafmetingen (mm)	AVKYLD
Hoogte	1220
Breedte	540
Diepte	550
Netto volume (l)	
Koelkast	208
Vriesvak	n.v.t.
Ontdooisysteem	
Koelkast	Automatisch
Vriesvak	n.v.t.
Sterren	n.v.t.
Rise Time (h)	n.v.t.
Vriescapaciteit (kg/24 h)	n.v.t.
Energieverbruik (kwh/24h)	0,361
Geluidsemissieniveau (dba)	35
Energieklasse	A+

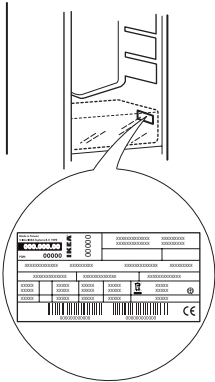

De technische specificaties staan vermeld op het typeplaatje binnenin het apparaat en op het energielabel.

Milieu

1. Verpakking

Het verpakkingsmateriaal is volledig recyclebaar, zoals wordt aangegeven door het recyclingsymbool. Houd u bij het weggooien ervan aan de plaatselijke voorschriften. Het verpakkingsmateriaal (plastic zakken, stukken polystyreen enz.) moet buiten het bereik van kinderen worden gehouden, omdat het een bron van gevaar kan vormen.

2. Afdanken/verwerken van het apparaat

Het apparaat is vervaardigd van materiaal dat kan worden gerecycled.

Dit apparaat is voorzien van het merkteken volgens de Europese richtlijn 2002/96/EG inzake Afdankte Elektrische en Elektronische apparatuur (AEEA). Door ervoor te zorgen dat dit apparaat correct wordt afgedankt, helpt u mogelijke schadelijke gevolgen voor het milieu en de gezondheid te voorkomen.



Het symbool  op het apparaat of op de begeleidende documentatie geeft aan dat dit apparaat niet als huishoudelijk afval behandeld mag worden, maar naar een speciaal verzamelpunt voor recycling van elektrische en elektronische apparatuur moet worden gebracht.

Maak het apparaat op het moment dat het wordt afgedankt onbruikbaar door de voedingskabel door te snijden en de deuren

en schappen te verwijderen, zodat kinderen niet gemakkelijk in het apparaat kunnen kruipen en opgesloten kunnen raken. Bij het afdanken van het apparaat moeten de plaatselijke voorschriften voor afvalverwerking worden opgevolgd door het in te leveren bij een speciaal inzamelpunt; laat het apparaat niet onbeheerd achter, ook niet voor een paar dagen, aangezien het een bron van gevaar voor kinderen is. Voor nadere informatie over de behandeling, terugwinning en recycling van dit apparaat wordt u verzocht contact op te nemen met uw gemeentehuis, uw afvalophaaldienst of de winkel waar u het apparaat heeft gekocht.

Verklaring van overeenstemming

- Dit apparaat is ontworpen voor het bewaren van levensmiddelen en is gefabriceerd in overeenstemming met de Richtlijn (EG) Nr. 1935/2004.



- Dit apparaat is ontwikkeld, geproduceerd en in de handel gebracht in overeenstemming met:
 - veiligheidsvoorschriften van de "Laagspanningsrichtlijn" 2006/95/EG (die de richtlijn 73/23/EEG en latere amendementen vervangt);
 - de beschermingsvereisten van de "EMC"-richtlijn 2004/108/EG.

IKEA GARANTIE

Hoe lang is de IKEA garantie geldig?

Deze garantie is vijf (5) jaar geldig vanaf de oorspronkelijke datum van aankoop van uw apparaat bij IKEA, uitgezonderd indien uw apparaat het merk LAGAN draagt, daar is de garantieperiode van twee (2) jaar van toepassing. Uw origineel kassaticket is vereist. Als er tijdens de garantieperiode service tussenkomsten worden uitgevoerd, wordt de garantieperiode van het apparaat niet verlengd.

Welke apparatuur valt niet onder de vijf (5) jaar IKEA garantie?

De apparaten van het merk LAGAN en alle apparaten die gekocht zijn bij IKEA vóór 1 augustus 2007.

Wie zal de service uitvoeren?

De erkende IKEA servicedienst zal zorgdragen voor de dienstverlening via haar eigen netwerk of via het netwerk van erkende servicediensten.

Wat valt er onder de garantie?

De garantie dekt storingen van het apparaat, die veroorzaakt zijn door verkeerde constructie of materiaalfouten vanaf de aankoopdatum bij IKEA. Deze garantie is uitsluitend van toepassing bij huishoudelijk gebruik. De uitzonderingen worden onder het artikel "Wat is er niet gedekt door deze garantie?" gespecificeerd. Binnen de garantieperiode worden de kosten om de storing te verhelpen vergoed d.w.z. reparaties, onderdelen, arbeidsloon en transport, op voorwaarde dat het apparaat toegankelijk voor reparaties, (cont. zonder speciale kosten) is zonder speciale kosten. Op deze voorwaarden zijn de EG-richtlijnen (Nr. 99/44/EG) en de respectievelijke plaatselijke voorschriften van toepassing. Vervangen onderdelen worden eigendom van IKEA.

Wat zal IKEA doen om het probleem op te lossen?

De door IKEA aangestelde servicedienst zal het product onderzoeken en uitsluitend ter eigen beoordeling bepalen of het gedekt wordt door deze garantie.

Als het defect blijkt te zijn, zal de IKEA servicedienst of de erkende servicedienst via het eigen bedrijf, uitsluitend ter eigen beoordeling, ofwel het defecte product repareren of het vervangen door eenzelfde of een vergelijkbaar product.

Wat valt er niet onder deze garantie?

- Normale slijtage.
- Opzettelijke schade of schade door verwaarlozing, schade veroorzaakt door het niet opvolgen van de gebruiksaanwijzing, foutieve installatie of aansluiting op een verkeerd voltage, schade veroorzaakt door chemische of elektrochemische reactie, roest, corrosie of waterschade, schade veroorzaakt door overmatig kalkgehalte van de watertoevoer, schade veroorzaakt door abnormale omgevingsomstandigheden.
- Verbruiksonderdelen, inclusief batterijen en lampjes.

- Niet-functionele en decoratieve onderdelen die niet van invloed zijn op het normale gebruik van het apparaat, inclusief eventuele krassen en mogelijke kleurverschillen.
- Onvoorziene schade veroorzaakt door vreemde voorwerpen of stoffen en het reinigen of deblokken van filters, afvoersystemen of wasmiddellades.
- Schade aan de volgende onderdelen: glaskeramiek, accessoires, servieskorven en bestekmandjes, aanvoer- en afvoerpijpen, afdichtingen, lampen en lampenkapjes, schermen, knoppen, behuizingen en gedeeltes van behuizingen, tenzij bewezen is dat de schade te wijten is aan een productiefout.
- Gevallen waarbij geen storing geconstateerd kon worden tijdens het bezoek van een technicus.
- Reparaties die niet zijn uitgevoerd door onze aangestelde servicediensten en/of een erkende contractuele servicepartner of wanneer er niet-originele onderdelen gebruikt zijn.
- Reparaties die veroorzaakt zijn door installatie die verkeerd of niet in overeenstemming met de installatie-instructies zijn uitgevoerd.
- Het gebruik van het apparaat in niet huishoudelijke omgeving d.w.z. professioneel gebruik.
- Transportschade. Indien een klant het product zelf naar zijn of haar woning of naar een ander adres transporteert, is IKEA niet aansprakelijk voor schade die optreedt tijdens het transport. Als het product echter door IKEA wordt afgeleverd op het door de klant opgegeven adres, dan wordt schade aan het product die tijdens deze levering ontstaat wel gedekt door IKEA.
- De installatiekosten voor het installeren van het IKEA-apparaat. Als een IKEA servicedienst of een erkende servicepartner het apparaat echter repareert of vervangt onder

de voorwaarden van deze garantie, dan zal de servicedienst of de erkende servicepartner het gerepareerde of vervangende apparaat indien nodig opnieuw installeren.

Deze beperkingen zijn niet van toepassing op foutloze werkzaamheden uitgevoerd door een gekwalificeerde specialist met gebruik van onze originele onderdelen teneinde het apparaat aan te passen aan de technische veiligheidsspecificaties van een ander EG-land.

Hoe de landelijke wetten van toepassing zijn

Deze IKEA garantie verleent u specifieke wettelijke rechten, welke met de eigen lokale wetgeving overeenstemmen of deze overstijgen, die variëren van land tot land. Deze omstandigheden beperken geenszins consumentenrechten die onder de plaatselijke wetgeving vallen.

Gebied van geldigheid

Voor apparaten die in een EU-lidstaat zijn aangeschaft en meegenomen worden naar een ander EU-lidstaat, zal de dienstverlening uitgevoerd worden in het kader van de garantievoorwaarden die in het nieuwe land gebruikelijk zijn. Een verplichting om diensten te verlenen in het kader van de garantie bestaat uitsluitend als het apparaat voldoet aan en geïnstalleerd is in overeenstemming met:

- de technische specificaties van het land waarin aanspraak gemaakt wordt op de garantie;
- de Montage-instructies en de Veiligheidsinformatie uit de Gebruiksaanwijzing.

De speciale KLANTENSERVICE voor IKEA-apparaten

Aarzel niet om contact op te nemen met een door IKEA erkende Klantenservice:

- Een claim in te dienen onder deze garantie
- Verduidelijking te vragen in verband met de installatie van het IKEA apparaat

in de daarvoor bestemde IKEA keukenmeubels

- Verduidelijking te vragen in verband met de functies van de IKEA apparaten.

Om u beter van dienst te kunnen zijn, leest u best eerst de installatie-instructies en de gebruiksaanwijzing zorgvuldig alvorens ons te contacteren.

Hoe u ons kunt bereiken als u hulp nodig hebt



Op de laatste pagina van deze instructies vindt u de volledige lijst van alle door IKEA Klantenservices met hun overeenkomstig telefoonnummer.

i Om u sneller van dienst te kunnen zijn, adviseren wij u de specifieke telefoonnummers in de handleiding te gebruiken. Vermeld altijd de nummers die vermeld zijn in het boekje van het specifieke apparaat waarvoor u assistentie wilt. Vermeld ook het IKEA artikelnummer (bestaande uit 8 cijfers) en het servicenummer bestaande uit 12 cijfers dat op het typeplaatje van uw apparaat staat.

i BEWAAR DE KASSABON!
Het is uw bewijs van aankoop en is ook nodig om de geldigheid van de garantie aan te tonen. Op de kassabon is ook de IKEA naam en het artikelnummer (8 cijfers) van elk door u aangeschaft apparaat vermeld

Extra hulp nodig?

Voor alle bijkomende vragen die niet bij de dienst na-verkoop van uw toestellen horen, neem contact op met het call center van uw IKEA winkel. Wij adviseren u de documentatie die bij het apparaat wordt geleverd zorgvuldig door te lezen voordat u contact met ons opneemt.

**BELGIË - BELGIQUE - BELGIEN**

Telefoon/Numéro de téléphone/Telefon-Nummer:	026200311	
Tarif/Tarif/Tarif:	Lokaal tarief/Prix d'un appel local/Ortstarif	
Openingstijd:	Maandag - Vrijdag	8.00 - 20.00
Heures d'ouverture:	Lundi - Vendredi	8.00 - 20.00
Öffnungszeiten:	Montag - Freitag	8.00 - 20.00

БЪЛГАРИЯ

Телефонен номер:	02 4003536	
Тарифа:	Локална тарифа	
Работно време:	понеделник - петък	8.00 - 20.00

ČESKÁ REPUBLIKA

Telefonní číslo:	225376400	
Sazba:	Místní sazba	
Pracovní doba:	Pondělí - Pátek	8.00 - 20.00

DANMARK

Telefonnummer:	70150909	
Takst:	Lokal takst	
Åbningstid:	Mandag - fredag	9.00 - 21.00
	Lørdag	9.00 - 18.00
	(Åbent udvalgte søndage, se IKEA.dk)	

DEUTSCHLAND

Telefon-Nummer:	06929993602	
Tarif:	Ortstarif	
Öffnungszeiten:	Montag - Freitag	8.00 - 20.00

ΕΛΛΑΔΑ

Τηλεφωνικός αριθμός:	2109696497	
Χρέωση:	Τοπική χρέωση	
Ώρες λειτουργίας:	Δευτέρα - Παρασκευή	8.00 - 20.00

ESPAÑA

Teléfono:	913754126	
Tarifa:	Tarifa local	
Horario:	Lunes - Viernes	8.00 - 20.00
	(España Continental)	

FRANCE

Numéro de téléphone:	0170480513	
Tarif:	Prix d'un appel local	
Heures d'ouverture:	Lundi - Vendredi	9.00 - 21.00

HRVATSKA

Broj telefona:	0800 3636	
Tarifa:	Lokalna tarifa	
Radno vrijeme:	Ponedjeljak - Petak	8.00 - 20.00

ÍSLAND

Símanúmer:	5852409	
Kostnaður við símtal:	Almennt mínútuverð	
Opnunartími:	Mánudaga - Föstudaga	9.00 - 17.00

ITALIA

Telefono:	0238591334	
Tariffa:	Tariffa locale	
Orari d'apertura:	Lunedì - Venerdì	8.00 - 20.00

LIETUVIŲ

Telefono numeris:	(0) 520 511 35	
Skambūčio kaina:	Vietos mokestis	
Darbo laikas:	Nuo pirmadienio iki penktadienio	8.00 - 20.00

MAGYARORSZÁG

Telefon szám:	(06-1)-3285308	
Tarifa:	Helyi tarifa	
Nyitvatartási idő:	Hétfőtől Péntekig	8.00 - 20.00

NEDERLAND

Telefoon:	09002354532 en/of 0900 BEL IKEA	
Tarif:	15 cent/min., starttarief 4.54 cent en gebruikelijke belkosten	
Openingstijd:	Maandag t/m - Vrijdag	8.00 - 20.00
	Zaterdag	9.00 - 20.00
	Zondag	gesloten

NORGE

Telefon nummer:	23500112	
Takst:	Lokal takst	
Åpningstider:	Mandag - fredag	8.00 - 20.00

ÖSTERREICH

Telefon-Nummer:	013602771461	
Tarif:	Ortstarif	
Öffnungszeiten:	Montag - Freitag	8.00 - 20.00

POLSKA

Numer telefonu:	225844203	
Stawka:	Koszt połączenia według taryfy operatora	
Godziny otwarcia:	Poniedziałek - Piątek	8.00-20.00

PORTUGAL

Telefone:	213164011	
Tarifa:	Tarifa local	
Horário:	Segunda - Sexta	9.00 - 21.00

REPUBLIC OF IRELAND

Phone number:	016590276	
Rate:	Local rate	
Opening hours:	Monday - Friday	8.00 - 20.00

ROMÂNIA

Număr de telefon:	021 2044888	
Tarif:	Tarif local	
Orar:	Luni - Vineri	8.00 - 20.00

РОССИЯ

Телефонный номер:	84957059426	
Стоимость звонка:	Местная стоимость звонка	
Время работы:	Понедельник - Пятница	9.00 - 21.00
	(Московское время)	

SCHWEIZ - SUISSE - SVIZZERA

Telefon-Nummer/Numéro de téléphone/Telefono:	0225675345	
Tarif/Tarif/Tariffa:	Ortstarif/Prix d'un appel local/Tariffa locale	
Öffnungszeiten:	Montag - Freitag	8.00 - 20.00
Heures d'ouverture:	Lundi - Vendredi	8.00 - 20.00
Orario d'apertura:	Lunedì - Venerdì	8.00 - 20.00

SLOVENSKO

Telefónne číslo:	(02) 50102658	
Cena za hovor:	Cena za miestny hovor	
Pracovná doba:	Pondelok až piatok	8.00 - 20.00

SRBIJA

<http://www.ikea.com>

SUOMI

Puhelinnumero:	0981710374	
Hinta:	Yksikköhinta	
Aukioloaika:	Maanantaista perjantaihin 8.00 - 20.00	

SVERIGE

Telefon nummer:	0775-700 500	
Taxa:	Lokal samtal	
Öppet tider:	Måndag - Fredag	8.30 - 20.00
	Lördag - Söndag	9.30 - 18.00

UNITED KINGDOM

Phone number:	02076601517	
Rate:	Local rate	
Opening hours:	Monday - Friday	9.00 - 21.00

