

# STR-DA1200ES

## Guia de Configuração Rápida Руководство по быстрой установке

Sony Corporation © 2006

### 1: Instalação dos altifalantes/ 1: Установка громкоговорителей

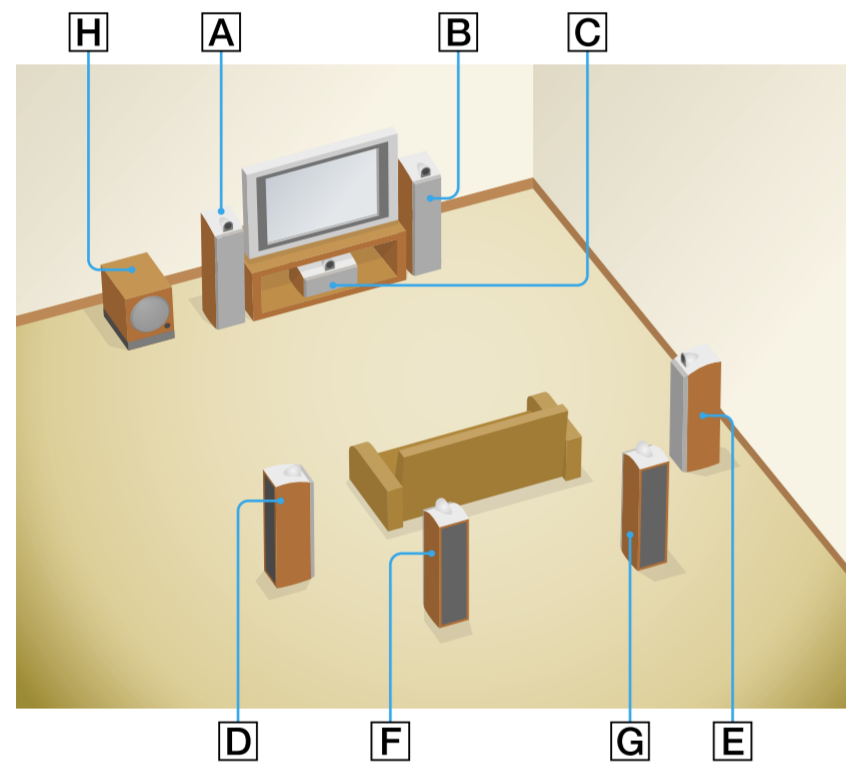

### Português

Este Guia de Configuração Rápida descreve como ligar um leitor de Super Audio CDs/leitor de CDs, leitor de DVDs, monitor de TV, altifalantes, e um sub woofer para que possa desfrutar de som surround multi-canal. Para mais detalhes consulte as instruções de operação fornecidas com o receptor.

As ilustrações no guia indicam os altifalantes como [A] até [H].

- [A] Altifalante frontal esquerdo
- [B] Altifalante frontal direito
- [C] Altifalante central
- [D] Altifalante de surround esquerdo
- [E] Altifalante de surround direito\*
- [F] Altifalante de surround traseiro esquerdo\*
- [G] Altifalante de surround traseiro direito\*
- [H] Sub woofer

### 1: Instalação dos altifalantes

As ilustrações acima mostram um exemplo da configuração de um sistema de altifalantes de 7.1 canais (sete altifalantes e um sub woofer). Consulte as instruções de operação fornecidas com o receptor e o verso deste guia. \* Os altifalantes de surround traseiro (esquerdo/direito) estão conformes a operação da zona 2. Consulte as instruções de operação fornecidas com o receptor.

### 2: Ligação dos altifalantes

Ligue os altifalantes de acordo com o número e tipo dos seus altifalantes.

#### Acerca dos cabos dos altifalantes

- Use cabos de altifalantes, que sejam adequados para a largura da sala.
- Ao decidir quanto à cor ou marca do cabo do altifalante a ligar ao conector mais (+) ou menos (-), pode estar sempre seguro de ligar o cabo correctamente sem trocar o mais ou o menos.

#### Acerca das tomadas do altifalante

- Ligue a tomada ⊕ à tomada ⊕ do receptor e ligue a tomada ⊖ à tomada ⊖ do receptor.
- Consulte a ilustração [F] ou as instruções de operação fornecidas com o receptor para detalhes da ligação dos cabos do altifalante.
- Rode o dispositivo de bloqueio até o cabo do altifalante estar ligado de forma segura.

### 2: Ligação dos altifalantes/ 2: Подсоединение громкоговорителей

[A] [B]

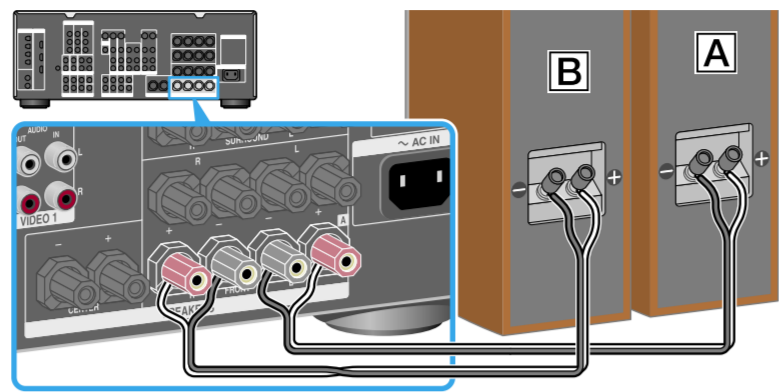

Cabo do altifalante (não fornecido)/  
Шнур громкоговорителя  
(не прилагается)

[F] [G]

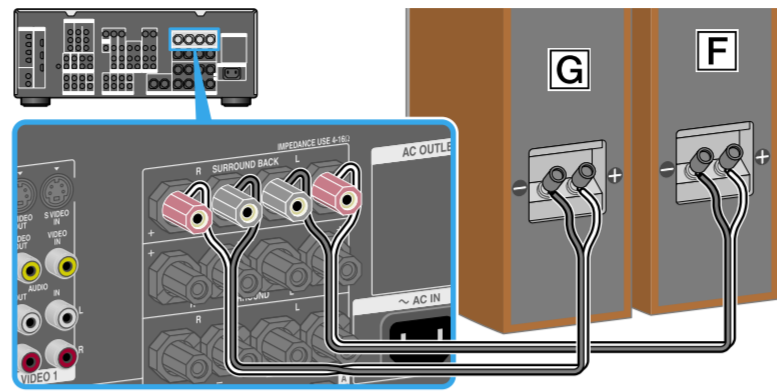

Cabo do altifalante (não fornecido)/  
Шнур громкоговорителя  
(не прилагается)

[C]

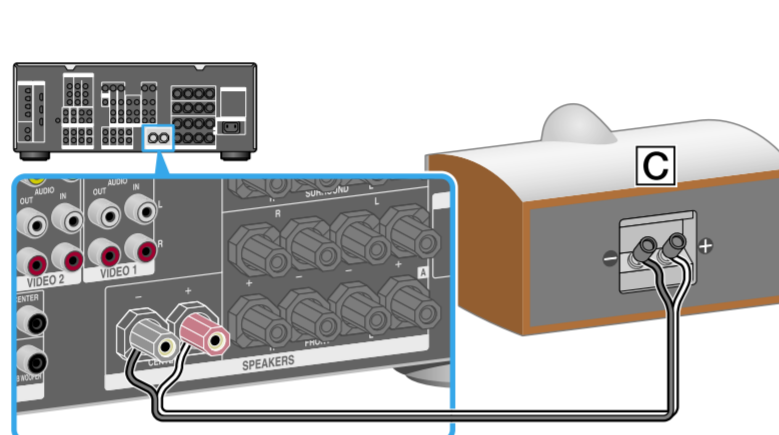

Cabo do altifalante (não fornecido)/  
Шнур громкоговорителя  
(не прилагается)

[H]

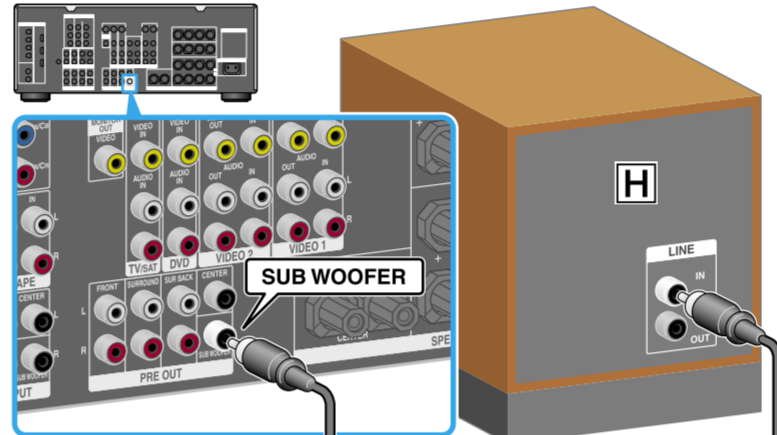

Cabo de áudio (não fornecido)/  
Аудиошнур (не прилагается)

[D] [E]

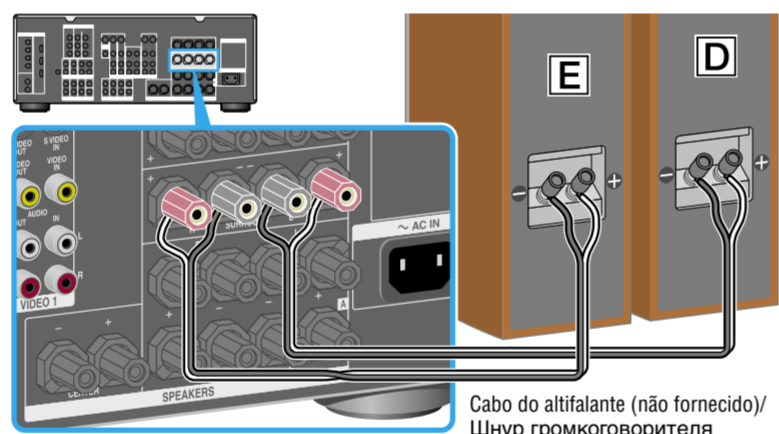

Cabo do altifalante (não fornecido)/  
Шнур громкоговорителя  
(не прилагается)

[F]

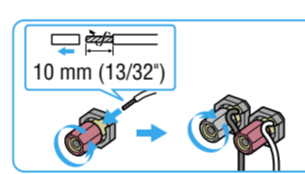

#### Acerca do botão FRONT SPEAKERS

Pode seleccionar o sistema de altifalantes. Para mais detalhes consulte "6: Regular os altifalantes" nas instruções de operação fornecidas com o receptor.

### 3: Ligação de outros componentes

Este é um exemplo de como ligar este receptor e os seus componentes. Consulte o passo 3 dos "Preparativos iniciais" das instruções de operação fornecidas com este receptor para detalhes sobre outras ligações e outros componentes.

Este receptor está equipado com função para converter sinais de vídeo. Consulte "3b: Ligação dos componentes de vídeo" nas instruções de operação fornecidas com o receptor.

#### Nota sobre as ligações HDMI

Para produzir o som dos terminais SPEAKERS do receptor quando liga o receptor e o componente de reprodução através de uma ligação HDMI, certifique-se de que usa também a ligação de saída de áudio, tal como as tomadas óptica e coaxial. O som não é produzido pelo receptor se não houver nenhuma ligação de saída de áudio entre o receptor e o componente de reprodução.

### 4: Ligue todos os cabos de alimentação por último

Ligue o cabo de alimentação CA fornecido ao terminal AC IN no receptor, depois ligue o cabo de alimentação CA à tomada de parede.

A configuração, forma e número de tomadas CA varia de acordo com o código de área. Consulte "Ligar o cabo de alimentação CA" nas instruções de operação fornecidas com o receptor.

### Русский язык

В данном Руководстве по быстрой установке описано, как подсоединить Super Audio CD/CD-проигрыватель, DVD-проигрыватель, телевизионный монитор, громкоговорители и сабвуфер таким образом, чтобы Вы могли наслаждаться многоканальным окружающим звуком. Что касается подробностей, обращайтесь к инструкции по эксплуатации, которая прилагается к ресиверу.

На рисунках в данном руководстве громкоговорители обозначены буквами от [A] до [H].

- [A] Передний левый громкоговоритель
- [B] Передний правый громкоговоритель
- [C] Центральный громкоговоритель
- [D] Левый громкоговоритель окружающего звука
- [E] Правый громкоговоритель окружающего звука
- [F] Левый задний громкоговоритель окружающего звука\*
- [G] Правый задний громкоговоритель окружающего звука\*
- [H] Сабвуфер

### 1: Установка громкоговорителей

На приведенных выше рисунках в качестве примера показана конфигурация 7.1-канальной акустической системы (семь громкоговорителей и один сабвуфер). Обратитесь к инструкции по эксплуатации, которая прилагается к ресиверу, и которая имеется на обратной стороне данного руководства.

\* Задние громкоговорители окружающего звука (левый/правый) совместимы с эксплуатацией во 2-ой зоне. Обратитесь к инструкции по эксплуатации, которая прилагается к ресиверу.

### 2: Подсоединение громкоговорителей

Подсоедините громкоговорители в соответствии с номерами и типами Ваших громкоговорителей.

#### О шнурах громкоговорителей

- Используйте шнуры громкоговорителей, которые соответствуют ширине комнаты.
- По цвету и знаку шнура громкоговорителя для подсоединения к разъему со знаком плюс (+) или минус (-) Вы всегда сможете безошибочно подсоединить шнуры.

### 3: Ligação de outros componentes/ 3: Подсоединение других компонентов

#### Leitor de Super Audio CDs/ Super Audio CD-проигрыватель

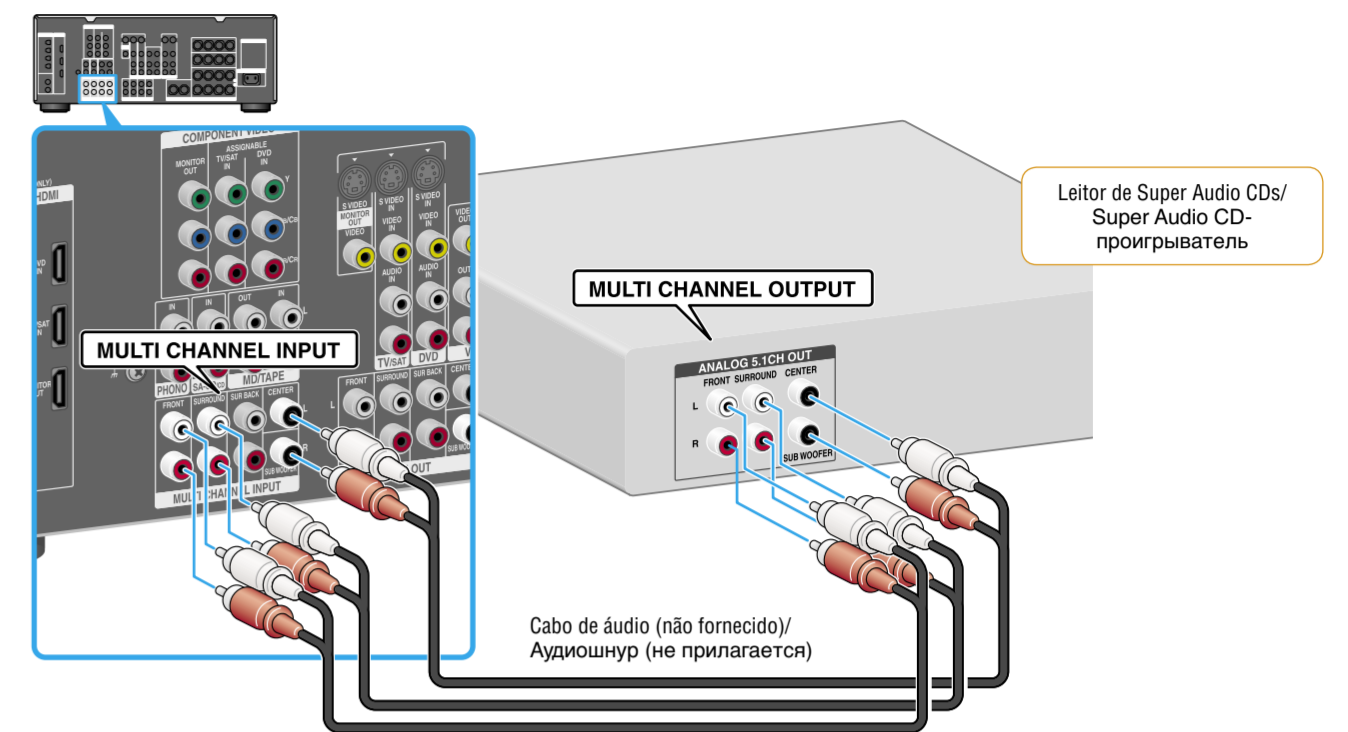

MULTI CHANNEL OUTPUT

Leitor de Super Audio CDs/  
Super Audio CD-  
проигрыватель

Cabo de áudio (não fornecido)/  
Аудиошнур (не прилагается)

#### Componentes de vídeo/ Видеокomпоненты

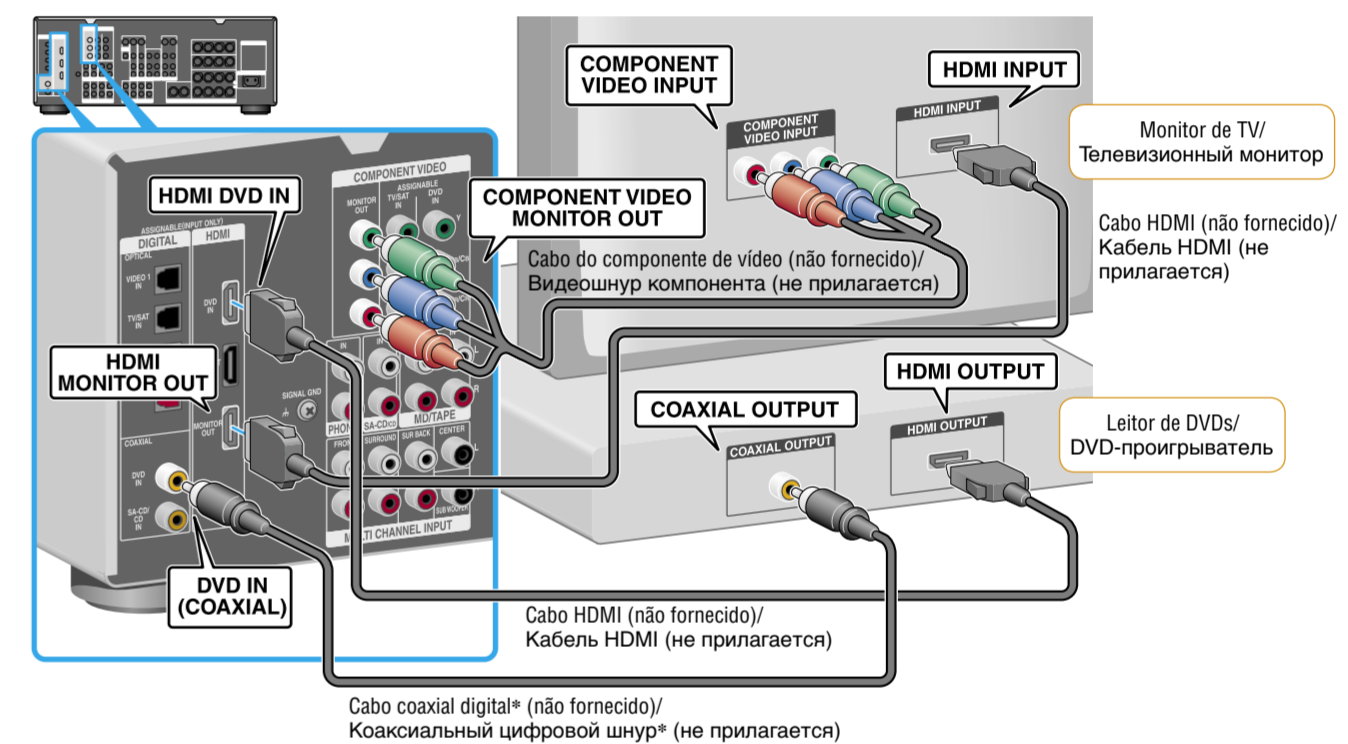

Monitor de TV/  
Телевизионный монитор

Cabo HDMI (não fornecido)/  
Кабель HDMI (не  
прилагается)

Leitor de DVDs/  
DVD-проигрыватель

Cabo coaxial digital\* (não fornecido)/  
Коаксиальный цифровой шнур\* (не прилагается)

- \* Consulte "Nota sobre as ligações HDMI" abaixo.
- \* См. "Примечание относительно соединений HDMI" ниже.

#### O гнездах громкоговорителей

- Соединяйте гнездо со знаком ⊕ с гнездом со знаком ⊕ ресивера и соединяйте гнездо со знаком ⊖ с гнездом со знаком ⊖ ресивера.
- Для получения подробных сведений относительно соединительных шнуров громкоговорителей обратитесь к рисунку [E] или инструкции по эксплуатации, прилагаемой к ресиверу.
- Поворачивайте фиксирующую ручку до тех пор, пока шнур громкоговорителя не будет надежно подсоединен.

#### O кнопке FRONT SPEAKERS

Вы можете выбрать акустическую систему. Что касается подробностей, обращайтесь к разделу "6: Установка громкоговорителей" в инструкции по эксплуатации, которая прилагается к ресиверу.

### 3: Подсоединение других компонентов

Это пример того, как соединить данный ресивер и Ваши компоненты. Что касается подробностей относительно других соединений и других компонентов, обращайтесь к разделу 3 раздела "Подготовка к эксплуатации". Данный ресивер оснащен функцией для преобразования видеосигналов. Обратитесь к разделу "3b: Подсоединение видеокomпонентов" в инструкции по эксплуатации, которая прилагается к ресиверу.

#### Примечание относительно соединений HDMI

Для вывода звука через разъемы SPEAKERS ресивера в случае подключения ресивера и воспроизводимого компонента через соединение HDMI обязательно используйте также соединение аудиовыхода, например оптические или коаксиальные гнезда. Звук не будет подаваться на выход через ресивер, если нет соединения аудиовыхода между ресивером и воспроизводимым компонентом.

### 4: Подсоединяйте все сетевые шнуры в последнюю очередь

Подсоедините прилагаемый сетевой шнур переменного тока к разъему AC IN на ресивере, затем подсоедините сетевой шнур переменного тока к штатной розетке. Конфигурация, форма и количество выходов AC отличаются в соответствии с кодом региона. Обратитесь к разделу "Подсоединение сетевого шнура переменного тока" в инструкции по эксплуатации, которая прилагается к ресиверу.

