

# CD Player/Rádio Portátil

---

## BD-104



**Lennox**<sup>®</sup>  
sound

MANUAL DE INSTRUÇÕES

Parabéns!

Você acaba de se tornar proprietário de um aparelho de alta qualidade, o CD Player/Rádio Portátil **BD-104**. Leia atentamente este Manual de Instruções para que possa usufruir todas as funções do aparelho. Agradecemos a sua escolha, pois sua satisfação é a nossa maior meta.

*Distribuidor Autorizado Lenoxx*

## CERTIFICADO DE GARANTIA

### Prezado Consumidor:

O **DISTRIBUIDOR AUTORIZADO LENOXX** assegura ao proprietário consumidor deste aparelho garantia contra qualquer defeito de material ou de fabricação que nele se apresentar no prazo de 90 (noventa) dias de prazo legal, mais 90 (noventa) dias de cortesia, totalizando 180 (cento e oitenta) dias, contados a partir da data de emissão da Nota Fiscal de Compra.

O **DISTRIBUIDOR AUTORIZADO LENOXX** restringe sua responsabilidade à substituição das peças defeituosas desde que, a critério de seu técnico credenciado, se constatem falhas em condições normais de uso.

**NÃO ESTÃO COBERTOS PELA GARANTIA:** materiais plásticos, gabinetes, antenas e cabo de força.

O **DISTRIBUIDOR AUTORIZADO LENOXX** declara a garantia nula e sem efeito se este aparelho sofrer qualquer dano provocado por quedas, acidentes, agentes da natureza; uso em desacordo com o manual de instruções; ligação a rede elétrica imprópria; flutuações excessivas de energia elétrica; uso comercial; utilização de CDs piratas, de telemensagem ou de gravação particular; remoção ou rasura do número de série; apresentar sinais de haver sido violado, ajustado ou consertado por pessoa não credenciada pelo

**DISTRIBUIDOR AUTORIZADO LENOXX;** se o produto for adquirido como saldo, mostruário, demonstração ou venda no estado, caracterizado através de nota fiscal de compra; ou ainda se o preço de venda for muito inferior ao praticado pelo mercado.

O **DISTRIBUIDOR AUTORIZADO LENOXX** obriga-se a prestar os serviços acima referidos, tanto os gratuitos como os remunerados, somente nas localidades onde mantiver oficinas de serviços, próprias ou especificamente autorizadas, para atender este aparelho. O proprietário consumidor será, portanto, o único responsável pelas despesas e riscos de transporte deste aparelho à oficina autorizada **LENOXX SOUND** mais próxima (ida e volta).

**NOTA:** Esta garantia não cobre os serviços de mão-de-obra de retirada, instalações e atendimentos em domicílio. Somente será válida com a apresentação da nota fiscal de compra do aparelho, desde que não apresente rasuras ou modificações.

Para elucidar qualquer dúvida, favor entrar em contato com o nosso serviço de atendimento ao usuário pelo telefone **11-3339-9954** (São Paulo e Grande SP) e **DDG 0800 77 29 209** (demais localidades).

**Lenoxx**<sup>®</sup>  
sound

## ESPECIFICAÇÕES TÉCNICAS

### ENERGIA

Fontes de energia	CA: 120/230V~60Hz CC:9V ( 1,5 V x 6 pilhas tipo C média ) não inclusas
Consumo	12 Watts
Potência	Potência total 2,5 W RMS (1,25 WRMS X 2)

### GERAL

Dimensões (L X A X P)	240 X 120 X 230 mm
Peso	1,400 Kg
Temperatura de operação	5 °C a 35 °C

### CD PLAYER

Captação ótica	Laser de 3 feixes
Reposta de frequência	100Hz a 16 KHz

### RÁDIO

Faixas de frequência	FM:88 - 108 MHz AM: 540 - 1600 KHz
----------------------	---------------------------------------

Projetos e especificações Técnicas sujeitos as alterações sem prévio aviso. CQ rev.01 - MARÇ/09

## AVISO

PARA EVITAR RISCOS DE INCÊNDIO OU CHOQUE ELÉTRICO NÃO ESPONHA ESTE APARELHO À CHUVA OU À UMIDADE

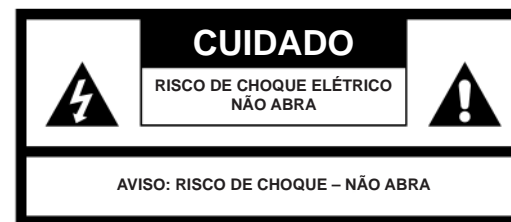

**SÍMBOLO DE RAIOS COM SETA** – dentro de um triângulo equilátero, pretende alertar o usuário sobre a presença de tensão perigosa não isolada dentro do compartimento do produto que pode ter valor suficiente para constituir um risco de choque elétrico às pessoas.

**PONTO DE EXCLAMAÇÃO** – dentro de um triângulo equilátero, é usado para indicar que, por motivos de segurança, um componente específico só deve ser substituído pelo componente especificado naquela documentação.

A seguinte etiqueta foi afixada na unidade, relacionando o procedimento adequado para trabalhar com raios laser.

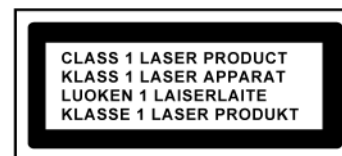

### ETIQUETA DE PRODUTO LASER CLASSE 1 –

Esta etiqueta esta afixada no local indicado para informar que o aparelho contém um componente laser.

### ETIQUETA DE AVISO DE RADIAÇÃO –

Conforme mostrado na ilustração, esta etiqueta é afixada dentro da unidade para avisar contra outras medidas da unidade. O equipamento contém radiação de raios laser de acordo com o limite para produtos laser classe 1.

## INSTRUÇÕES DE SEGURANÇA

- 1. LEIA AS INSTRUÇÕES** – Todas as instruções de segurança e operação devem ser lidas antes de operar o aparelho.
- 2. GUARDE AS INSTRUÇÕES** – As instruções de segurança e operação devem ser guardadas para referência futura.
- 3. AVISOS DE CAUTELA** – Todos os avisos no aparelho e nas instruções de operação devem ser obedecidos.
- 4. SIGA AS INSTRUÇÕES** – Todas as instruções de operação devem ser seguidas.
- 5. ÁGUA E UMIDADE** – O aparelho não deve ser usado próximo à água, por exemplo, próximo à banheira, lavatório, pia da cozinha, tanque, piscina ou porão molhado.
- 6. VENTILAÇÃO** – O aparelho deve ser posicionado de forma que sua ventilação adequada não sofra interferências. Não coloque sobre a cama, sofá, tapete ou superfície similar que possa bloquear as aberturas de ventilação, em instalação embutida, tal como uma estante ou armário que possam impedir o fluxo de ar pelas aberturas de ventilação.
- 7. CALOR** – O aparelho deve ser colocado longe de fontes de calor tais como radiadores, fornos, e outros aparelhos (incluindo amplificadores) que produzam calor.
- 8. FONTE DE ALIMENTAÇÃO** – O aparelho só deve ser conectado a uma fonte de alimentação do tipo descrito nas instruções de operação ou conforme indicado no aparelho.
- 9. PROTEÇÃO DO FIO ELÉTRICO** – Os fios elétricos de alimentação devem ser colocados de forma a evitar que pessoas caminhem sobre eles e que sejam pressionados por objetos colocados sobre ou contra eles.
- 10. LINHAS DE FORÇA** – Uma antena externa deve ser colocada longe de linhas de força.
- 11. ENTRADA DE OBJETOS e LÍQUIDOS** – Deve-se tomar cuidado para que objetos e líquidos não penetrem no compartimento por meio das aberturas.
- 12. AVISO DE ESD** – Devido à descarga eletrostática, o visor pode não funcionar corretamente ou o aparelho pode não responder a qualquer controle. Desligue e desconecte o aparelho. Conecte novamente após alguns segundos.
- 13. DANOS QUE NECESSITEM DE SERVIÇO** – O aparelho deve ser reparado por pessoal de manutenção capacitado quando:
  - a. O conector ou fio elétrico forem danificados.
  - b. Algum objeto ou líquido cair dentro do compartimento do aparelho.
  - c. O aparelho tenha sido exposto à chuva.
  - d. O aparelho tenha sido derrubado, ou o compartimento danificado.
  - e. O aparelho não parece funcionar normalmente.
- 14. MANUTENÇÃO** – O usuário não deve tentar realizar manutenção no aparelho além do descrito nas instruções de operação. Qualquer outra manutenção deve ser realizada por pessoal de manutenção capacitado.

### Observações:

- a. CDs sujos ou riscados podem causar problemas de salto. Limpe ou substitua o CD.
- b. Se ocorrer erro ou mau funcionamento, desconecte o fio elétrico CA, remova todas as pilhas e então ligue novamente o aparelho.

### ANTES DA OPERAÇÃO

#### Observações: RELATIVO À COMPACT DISCS

Como discos sujos, danificados ou deformados podem danificar o aparelho, tome cuidado com os seguintes itens:

- a. CDs utilizáveis. Use somente CDs com o logotipo abaixo.
- b. Use somente CDs com sinais de áudio digital.



## OPERAÇÃO DO CD PLAYER

### PROGRAMA

Até 20 faixas podem ser programadas para serem reproduzidas em qualquer ordem. Assegure-se de pressionar o botão “STOP” antes de programar.

1. Pressione o botão “PROGRAM”, e o visor exibirá “01” e piscará.
2. Escolha a faixa desejada usando os botões “SKIP +” e “SKIP -”.
3. Pressione o botão “PROGRAM” novamente para confirmar a faixa desejada na memória do programa.
4. Repita os passos 2 e 3 para inserir faixas adicionais na memória do programa.
5. Quando todas as faixas desejadas tiverem sido programadas, pressione o botão “PLAY/PAUSE” para reproduzir o disco na ordem que você programou. O indicador de programa piscará.



6. Pressione o botão “STOP” duas vezes para concluir a reprodução programada. O indicador de programa se desligará.

### REPETIR

Pressione o botão “REPEAT” antes ou durante a reprodução do CD para que uma única faixa ou todas as faixas possam ser repetidas.

Cada vez que o botão é pressionado, o modo de repetição é mudado da seguinte maneira:

- 1 - REPETIR 1 (o indicador de repetição pisca).
- 2 - REPETIR TODOS (o indicador de repetição fica aceso constantemente).
- 3 - REPRODUÇÃO NORMAL

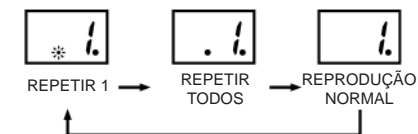

## OPERAÇÃO DO CD PLAYER

### OPERAÇÃO DO CD PLAYER

- PLAY / PAUSE** ►|| Pressione para começar a tocar um CD.  
Pressione novamente para parar temporariamente de tocar o CD.  
Pressione novamente para retomar a reprodução.
- SKIP +** ►► e **SKIP -** ◄◄ Pressione para ir para a próxima faixa ou para voltar à faixa anterior.  
Enquanto o CD é reproduzido, pressione e segure para encontrar um ponto na música.
- STOP** ■ Pressione para parar a reprodução do CD.

### REPRODUÇÃO

1. Coloque o seletor de "FUNÇÃO" no modo CD.
2. Abra a porta de CDs e coloque um CD no compartimento com a etiqueta para cima.
3. Feche a porta de CDs.
4. A busca de ajuste é realizada se houver um CD dentro do compartimento. O número total de faixas é lido e aparece no visor.
5. Pressione o botão "PLAY/PAUSE" para iniciar a reprodução do CD.
6. Ajuste o controle de "VOLUME" até o nível desejado.
7. Pressione o botão "PLAY/PAUSE" novamente se desejar interromper temporariamente a reprodução.
8. Pressione o botão "STOP" ao terminar.

## FONTES DE ALIMENTAÇÃO

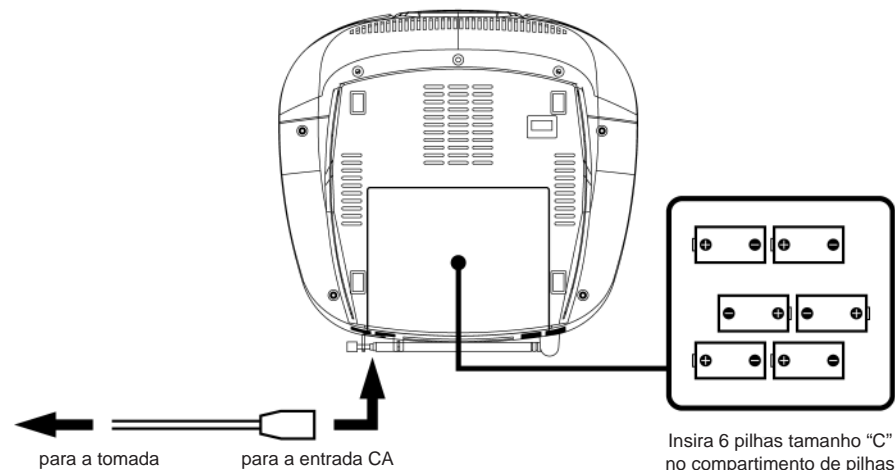

### ALIMENTAÇÃO CA

Seu sistema portátil pode ser alimentado conectando-se o fio elétrico CA removível na parte posterior da unidade e em uma tomada. Verifique se a tensão nominal do seu aparelho é compatível com a tensão local. Assegure-se de que o fio elétrico esteja totalmente inserido no aparelho.

### ALIMENTAÇÃO COM PILHAS

Insira 6 pilhas tamanho "C" no compartimento de pilhas. Assegure-se de inserir as pilhas corretamente para evitar danos ao aparelho. Sempre remova as pilhas quando o aparelho não for ser usado por um período de tempo longo, pois isso pode causar vazamento das pilhas e danificar o seu aparelho.

#### Observações:

- Use pilhas do mesmo tipo. Nunca use tipos de pilha diferentes juntas.
- Para usar o aparelho com pilhas, desconecte o fio elétrico CA do mesmo.

## LOCALIZAÇÃO DOS CONTROLES

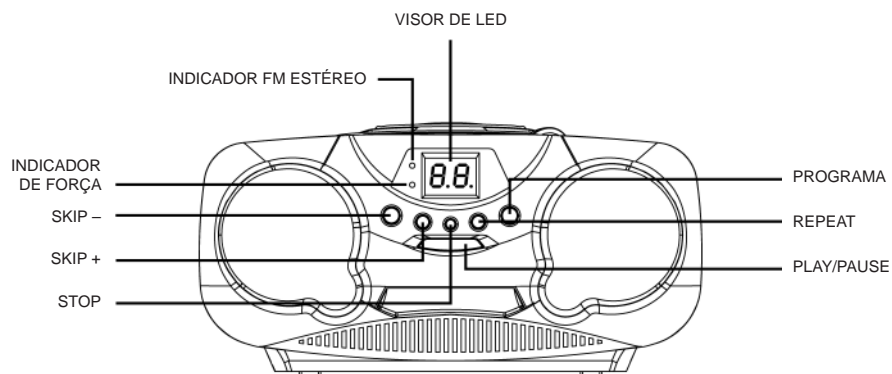
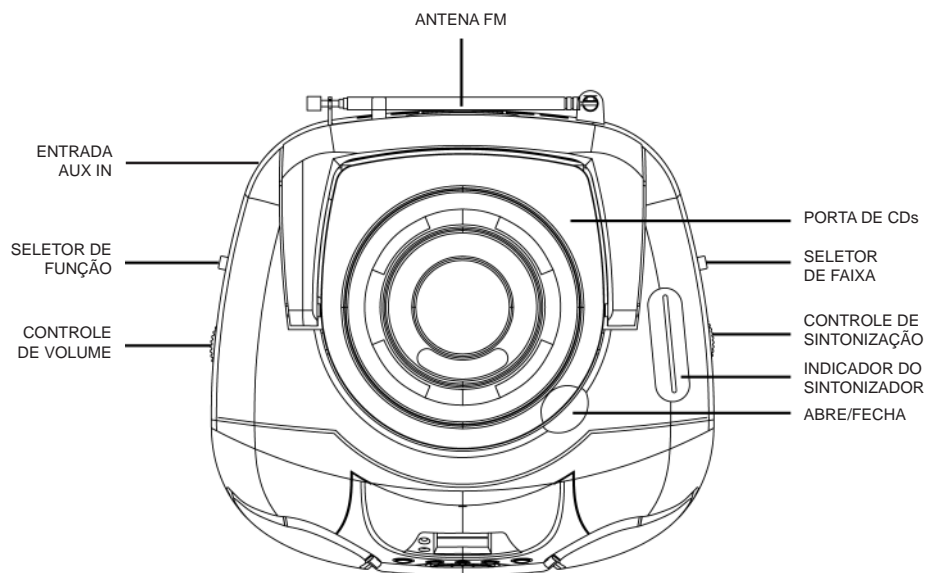

## OPERAÇÃO DO RÁDIO

### OPERAÇÃO GERAL

1. Coloque o seletor de "FUNÇÃO" no modo "RÁDIO".
2. Escolha a faixa desejada usando o seletor de "FAIXA".
3. Ajuste a frequência de rádio até a estação desejada usando o controle de "SINTONIZAÇÃO".
4. Ajuste o controle de "VOLUME" até o nível desejado.

### RECEPÇÃO FM/FM ESTÉREO

- Coloque o seletor de "FAIXA" na posição FM para recepção MONO.
- Coloque o seletor de "FAIXA" na posição FM ST. Para recepção FM ESTÉREO. O indicador de estéreo se iluminará para exibir o modo FM ST.

### PARA UMA RECEPÇÃO MELHOR

- Para uma recepção melhor do sinal, reoriente a antena.

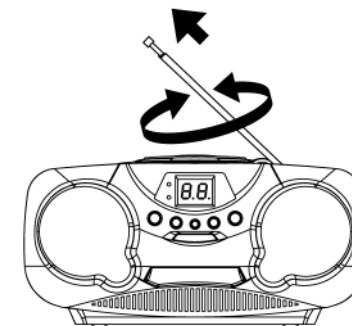

- Para uma recepção melhor do sinal AM, reposicione o aparelho.

