

Adaptador IV a *Bluetooth* U1177A Keysight

Instruções de operação

O Adaptador IV a *Bluetooth*^{®1} U1177A Keysight foi projetado para uso com o multímetro digital portátil (DMM) Keysight somente em locais em que a comunicação por *Bluetooth* é permitida entre o medidor e o PC. O U1177A é alimentado por duas pilhas AAA, com capacidade de operação de cerca de 30 horas com pilhas alcalinas novas, além de oferecer solução de conectividade em até 10 metros.

Vista frontal

Indicador LED e chave deslizante

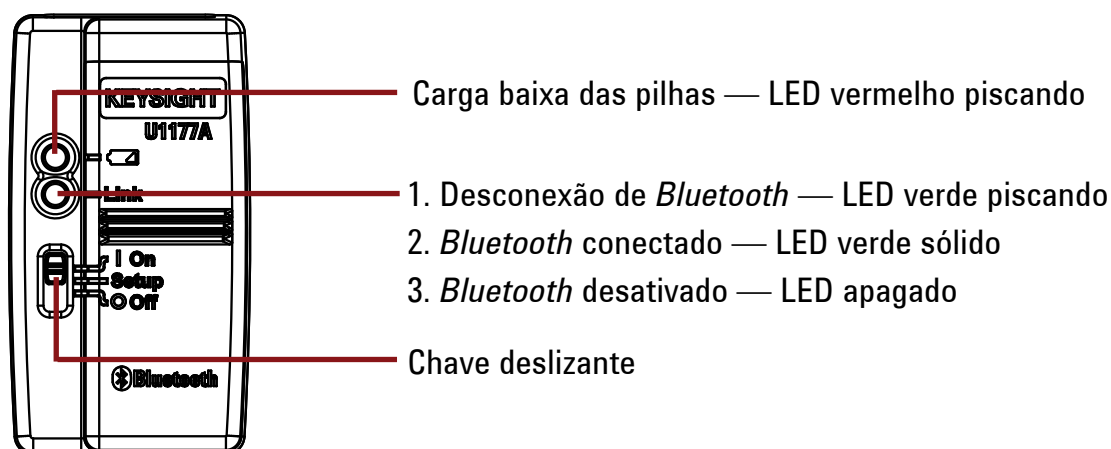

Lista de verificação de itens padrão enviados

Os seguintes itens estão incluídos na aquisição:

- Adaptador IV a *Bluetooth* U1177A
- Duas pilhas AAA de 1,5 V
- Instruções de operação (este informativo)

Assistência

Para obter assistência técnica, entre em contato com o escritório de vendas mais próximo ou visite o site da Keysight em www.keysight.com/find/assist para mais informações.

¹ A marca *Bluetooth*[®] e os logotipos são marcas comerciais registradas pela *Bluetooth* SIG, Inc e qualquer uso de tais marcas pela Keysight é feito sob licença. As outras marcas ou nomes comerciais pertencem aos seus respectivos proprietários.

Características do produto

AMBIENTE DE OPERAÇÃO: Temperatura de operação entre $-20\text{ }^{\circ}\text{C}$ e $55\text{ }^{\circ}\text{C}$

AMBIENTE DE ARMAZENAMENTO: Temperatura de armazenamento de $-40\text{ }^{\circ}\text{C}$ a $70\text{ }^{\circ}\text{C}$

UMIDADE RELATIVA (UR): Umidade relativa de até 95% a $40\text{ }^{\circ}\text{C}$ (sem condensação)

CONSUMO DE ENERGIA: Máximo de 130 mVA para duas pilhas AAA de 1,5 V

TIPO DE PILHA: Alcalina 24 A (ANSI/NEDA) e LR03 (IEC), ou cloreto de zinco 24 D (ANSI/NEDA) e R03 (IEC).

DIMENSÃO (L × C × A): 39,0 mm × 71,0 mm × 37,0 mm

PESO: 60 g com as pilhas

GARANTIA: Três meses (não cobre o desgaste normal de peças mecânicas e de pilhas)

BLUETOOTH: Bluetooth versão 2.1 + conformidade com EDR, perfil SPP, dispositivo Classe 2

SEGURANÇA: O U1177A está em conformidade com os requisitos dos seguintes padrões de segurança e regulamentação:

- FCC Parte 15C (Certificação) (15.209, 15.247)
- FCC Parte 15B (15.109)
- ID FCC: 2ACWAU1177A
- RSS-210 Edição 8:2010 IC: 6310A–U1177A
- ICES–003 Edição 4:2004
- EN 300 328 V1.7.1
- EN 301 489–1:V1.9.2/EN 301 489–17:V2.2.1
- EN 55022:2010/EN 55024:2010
- RF (SAÚDE)–EN 62311:2008/RF (Bluetooth)–EN 300 328 V1.7.1
- EN 60950–1:2006+A11:2009+A1:2010+A12:2011
- Certificado India Equipment Type Approval (ETA) n^o: NER-ETA/920
- Certificado COFETEL N^o: RCPAGU111-1066, registrado na Keysight Technologies Mexico S de RL de CV

Está em conformidade com os padrões IDA (DA 106994)

"Este equipamento de telecomunicação está em conformidade com os requisitos técnicos NTC"

NOTA: Este equipamento foi testado e aprovado como estando em conformidade com os limites para um dispositivo digital Classe B, nos termos da parte 15 das Regras FCC. Esses limites foram estabelecidos para oferecer proteção razoável contra interferências em instalações residenciais. Este equipamento gera, usa e pode irradiar energia de radiofrequência e, caso não seja instalado e usado de acordo com as instruções, pode causar interferências prejudiciais nas comunicações por rádio. Contudo, não há garantia que a interferência não ocorrerá em determinada instalação. Se este equipamento causar interferências prejudiciais na recepção de rádio ou televisão, o que pode ser determinado ligando e desligando-se o equipamento, recomenda-se que o usuário tente corrigir a interferência por meio de uma ou mais das medidas abaixo:

- Reposicione ou mude a antena de recepção de lugar
- Aumente a separação entre o equipamento e o receptor
- Conecte o equipamento em uma saída de um circuito diferente daquele ao qual o receptor está conectado
- Consulte o revendedor ou um técnico especializado em rádio/TV para obter ajuda

O termo "IC" antes do número de certificação de rádio significa somente que o dispositivo atende às especificações da indústria canadense.

NOTA: A operação está sujeita às seguintes condições:

1. este dispositivo pode não causar interferência, e
2. este dispositivo deve aceitar quaisquer interferências, incluindo interferências que possam causar a operação indesejada do dispositivo.

As alterações ou modificações não aprovadas expressamente pela parte responsável por conformidade poderão anular a autoridade do usuário de operar o equipamento. Para cumprir os requisitos de exposição à RF, este dispositivo e sua antena não devem ser utilizados ou operados juntamente com nenhuma outra antena ou transmissor.

Le terme « IC » qui figure devant le numéro de certification radio signifie seulement que le périphérique est conforme aux spécifications techniques imposées par Industrie Canada.

Son fonctionnement est soumis aux deux conditions suivantes:

1. ce périphérique ne doit pas provoquer d'interférences, et
2. ce périphérique doit accepter toutes les interférences, y compris celles qui pourraient entraîner un fonctionnement inopportun.

Les changements ou modifications qui ne sont pas expressément approuvés par la partie responsable de la conformité sont susceptibles d'annuler le droit de l'utilisateur à se servir de l'équipement. Pour être conformes aux exigences de conformité en matière d'exposition aux fréquences radio, ce périphérique et son antenne ne doivent pas être installés au même endroit ni être utilisés en conjonction avec une autre antenne ou un autre transmetteur.

NOTA

- Não abra a estrutura de plástico desnecessariamente. Fazer isso poderá causar danos à estrutura de plástico.
- Mantenha o adaptador longe de líquidos.
- Certifique-se de que o adaptador esteja **DESLIGADO**, e que a tampa das pilhas seja removida ao substituir as pilhas.
- As pilhas devem ser recicladas ou descartadas adequadamente assim que estiverem esgotadas.
- Se o LED não acender na inicialização, substitua as pilhas por outras novas especificadas.
- Recomenda-se usar baterias de baixa fuga ao substituir as baterias. Lembre-se de remover as baterias quando o adaptador não estiver em uso por um período de tempo longo. Aviso de risco de fuga de bateria.
- O adaptador pode ser usado somente com os multímetros digitais portáteis da Keysight.

AVISO

- O módulo de rádio certificado pela Lei do Rádio japonesa está integrado no interior.
 - Declaração de aviso da NCC:
 - Artigo 12
Sem permissão, nenhuma empresa, firma ou usuário deverá alterar a frequência, aumentar a alimentação ou mudar as características e funções do design original do mecanismo elétrico certificado de frequência de energia inferior.
 - Artigo 14
O aplicativo do mecanismo elétrico de frequência de energia inferior não deverá afetar a segurança da navegação ou interferir na comunicação legal. Caso haja interferência, o serviço será suspenso até que sejam feitas melhorias e a interferência já não exista.
-

Operação

Conectar o adaptador U1177A ao multímetro

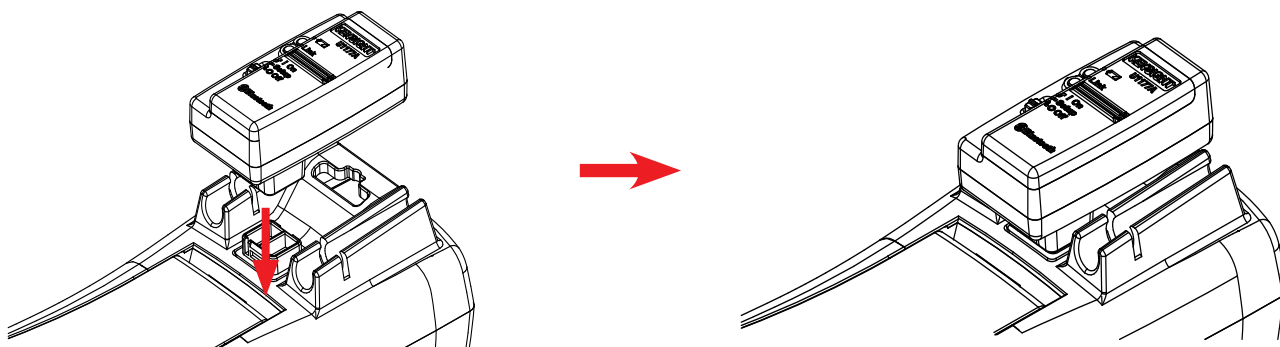

Encaixe o lado óptico do U1177A à porta de comunicação IV do multímetro.

Configurar o U1177A com a conexão *Bluetooth* do computador

NOTA

- Antes de começar, certifique-se de que a conexão *Bluetooth* em seu PC está ativada.
- É recomendável usar pilhas completamente novas antes de executar qualquer operação crítica ou que requeira uma maior duração.

1. Coloque a chave deslizante do U1177A em **On**.
2. Em seu PC, vá para **Start > My Computer > My Bluetooth Places**.
3. Clique em **Add a Bluetooth Device** para abrir o Assistente de Configuração de *Bluetooth*.
4. Clique em **Next>**. A Seleção de Dispositivos *Bluetooth* exibirá uma lista de dispositivos *bluetooth*.
5. Selecione **Keysight U1177A-XXXXXX** (XXXXXX representa a ID do dispositivo U1177A) e clique em **Next>**.
6. Na guia Pair Now, digite o código de segurança "1234" padrão do *Bluetooth* e clique em **Pair Now**.
7. Assim que o emparelhamento for feito com sucesso, marque **SPP** como seu serviço de *Bluetooth* selecionado e clique em **Next>**.
8. Uma janela pop-up de notificação de exibição de atalho aparecerá. Clique em **OK**.
9. Ao concluir o Assistente de Configuração de *Bluetooth*, renomeie o dispositivo, se necessário.
10. Clique em **Finish** para completar a conexão. O **U1177A-XXXXXX** agora está adicionado e conectado com sucesso.
11. Se o U1177A já estiver adicionado nos My *Bluetooth* Places, clique duas vezes em U1177A para estabelecer uma conexão serial sem fio com o multímetro remoto.
12. Clique duas vezes no U1177A novamente para desconectar a conexão serial sem fio.

NOTA

Em alguns casos, o Gerenciador de Dispositivos *Bluetooth* criará duas portas COM. Use somente a porta COM identificada por "Outgoing".

Conectar o multímetro ao Registrador de Dados de GUI Keysight via U1177A

1. Abra o Registrador de Dados de GUI Keysight.
2. No painel Communication Setting, o modo de configuração está definido como Auto por padrão. Clique em **Connect Meter** para estabelecer a conexão com o multímetro.
3. O multímetro permanecerá conectado até que a porta COM seja fechada ou o U1177A seja desativado.

NOTA

- Se desejar configurar a conexão do multímetro manualmente, selecione Manual no painel Communication Setting. Certifique-se de ter selecionado a porta COM à qual seu multímetro está conectado e defina a taxa de baud, a paridade e o bit de dados com as configurações-padrão.
- Somente um computador host por vez é capaz de conectar o U1177A.

Instalar e substituir as pilhas

NOTA

Certifique-se de desligar o U1177A antes de instalar ou substituir as pilhas.

CUIDADO

Para evitar que o U1177A seja danificado por vazamento de pilha:

- Sempre remova as pilhas avariadas imediatamente.
- Sempre remova as pilhas e armazene-as separadamente caso o adaptador não seja usado por longos períodos.

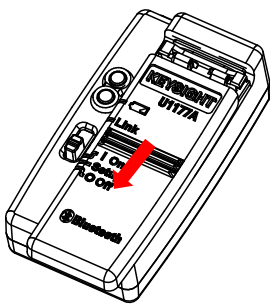

1. Deslize a tampa das pilhas distanciando-a do corpo do adaptador.

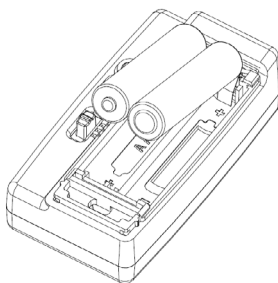

2. Coloque as pilhas.

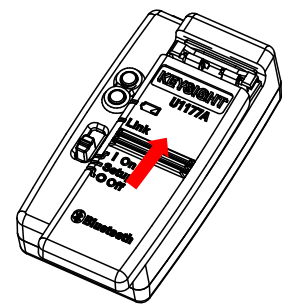

3. Deslize a tampa das pilhas no sentido contrário para fechá-la.

Ligar o U1177A

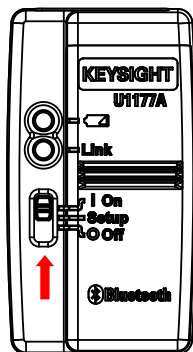

Coloque a chave deslizante na posição **On**.

Configurar o U1177A

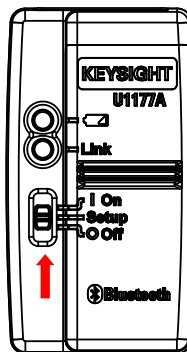

Coloque a chave deslizante na posição **Setup**.

Redefinir o U1177A

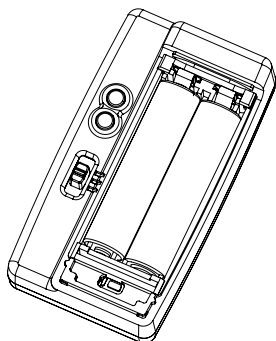

1. Abra a tampa das pilhas. Depois, coloque a chave deslizante na posição **Setup**.

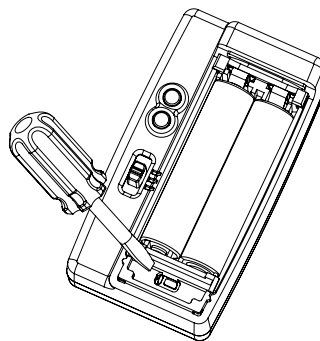

2. Use uma chave de fenda com lâmina lisa para pressionar o botão localizado no orifício por cerca de três segundos.

Configuração

A tabela abaixo mostra as configurações padrão do U1177A.

Parâmetros	Configurações padrão	Parâmetros	Configurações padrão
Código PIN	1234	Bit de parada	1
Taxa de baud	9600	Temporizador de suspensão profunda	900 segundos
Bits de dados	8	Modo	Detectável
Paridade	Nenhum		

NOTA

As configurações de porta COM do U1177A, do multímetro portátil e do PC/smartphone/tablet devem ser correspondentes antes de a comunicação ser estabelecida. Todas as unidades U1177A e os multímetros portáteis são enviados com as mesmas configurações padrão de porta COM, conforme exibido acima.

Manutenção

Se qualquer parte do adaptador estiver desgastada ou danificada, substitua o adaptador por um novo adaptador U1177A.

Informações adicionais

Para mais informações sobre como configurar o U1177A via Hyper Terminal e AT Commands, consulte o *Keysight U1177A IR-to-Bluetooth Adapter Configuration Guide* que pode ser encontrado na página do produto Keysight U1177A (<http://www.keysight.com/find/U1177A>).

Aplicativos móveis Keysight

A Keysight tem dois aplicativos móveis disponíveis para uso com este produto: o Keysight Mobile Meter e o Keysight Mobile Logger.

Ambos os aplicativos são compatíveis com dispositivos Android e estão disponíveis na Google Play Store. Esses aplicativos móveis permitem que você controle o medidor portátil digital da Keysight via conexão sem fio usando um smartphone Android e um adaptador de IV para *bluetooth* Keysight U1177A.

Todos os medidores portáteis digitais da Keysight são suportados, com exceção do Keysight série U1240, que requer um suporte de conectividade de infravermelho (IV) Keysight U1179A para que haja compatibilidade com o adaptador de IV para *bluetooth* Keysight U1177A.

Visite os endereços abaixo para obter mais informações sobre os aplicativos móveis Keysight:

www.keysight.com/find/hhmeterapp

Modelo U1177A



1855-14-7510



(01) 07898956006015

“Este equipamento opera em caráter secundário, isto é, não tem direito a proteção contra interferência prejudicial, mesmo de estações do mesmo tipo, e não pode causar interferência a sistemas operando em caráter primário.”

©Keysight Technologies 2013 - 2015

Impresso na Malásia

4 de março de 2015



U1177-90106

www.keysight.com

