

Motosserra TR5200

Manual do Proprietário



IMPORTANTE!

Leia o Manual do Proprietário.

Índice

✓ Apresentação	3
✓ Introdução	3
✓ Instruções Gerais	3
✓ Segurança/Armazenamento	4
✓ Partida/Durante o Trabalho	4
✓ Operador e Pessoas	5
✓ Motosserra	5
✓ Diagrama das Partes	6
✓ Rebote/Precauções	7/8
✓ Preparando para Uso	9
✓ Instalação e Testes	10/11/12
✓ Instruções de Operação	13/14/15/16/17/18
✓ Manutenção	19/20/21/22/23
✓ Garantia	24



Apresentação

Parabéns por escolher os produtos TERRA®. Solicitamos que sejam lidas e seguidas atentamente as instruções a seguir.

- Leia atentamente o manual completo antes de tentar utilizar este equipamento. O não cumprimento ou negligência às instruções listadas abaixo pode resultar em sérios danos ao usuário.
- Corte somente madeira. Não utilize a motosserra para propósitos para os quais não foi projetada. Por exemplo: não utilize a motosserra para cortar plásticos ou materiais para construção como concreto ou aço.
- O presente manual de USO E MANUTENÇÃO é parte integrante da Motosserra TR5200.
- A Motosserra serve somente para uso ocasional.

Introdução

Sua Motosserra TR5200 possui muitas características que tornarão seu trabalho mais rápido e fácil. Segurança, conforto e confiabilidade foram tomados como prioridade para o projeto deste equipamento, bem como a fácil manutenção e operação.

Sempre que necessário cadastre seu produto no site do IBAMA conforme Lei 7803-89, segue link do cadastro no site: <http://servicos.ibama.gov.br/index.php/autorizacoes-e-licencas/registro-para-uso-e-porte-de-motosserra>

Instruções Gerais

- Trabalhe sempre com rotação constante.
- Evite acelerar e desacelerar o equipamento.
- Regule o carburador respeitando os limites da máquina.
- Não trabalhe com afogador acionado.
- Observe sempre a razão de mistura óleo/gasolina para o motor (20:1) no caso de óleo 2 tempos mineral.
- Utilize sempre gasolina comum, sem aditivos.
- Não armazene ou misture a gasolina e o óleo em recipientes
- Com resquícios de açúcar, como garrafas de refrigerante.
- Mantenha limpas as aletas de resfriamento do motor.
- Mantenha limpo o filtro de ar. Faça a manutenção de acordo com o manual.
- Nunca trabalhe com a corrente folgada ou desbalanceada.

- Ao deixar o equipamento desativado por longo tempo, funcione o mesmo até o combustível acabar.
- Inverter a barra (sabre) a cada 5 horas de uso para assegurar um desgaste uniforme da mesma.
- Manter os trilhos e canais de lubrificação da barra limpos não utilizar óleo sujo ou queimado para lubrificação da corrente.
- Efetuar o corte sem interrupção.

Segurança

A. Armazenamento

- Sempre guarde a Motosserra em lugares secos e longe de qualquer fonte de calor.
- Sempre transporte a Motosserra com o motor desligado.

B. Partida

- Nunca ligue a Motosserra em ambientes fechados ou com pouca ventilação.
- Antes de ligar o equipamento verifique se não ocorreu vazamento durante o Abastecimento. Se houve algum derramamento de combustível durante o abastecimento, limpe muito bem as partes afetadas da máquina e ligue-a longe do lugar onde ocorreu o Derramamento de combustível, pois as faíscas provocadas pela ignição do motor podem Provocar um acidente.
- Assegure-se de que todos os equipamentos de segurança estejam em perfeita ordem Antes de ligar a Motosserra.

C. Durante o trabalho

- Mantenha a área de trabalho limpa: áreas de trabalho sujas e desorganizadas aumentam o risco de acidentes.
- Não inicie o corte até ter uma área de trabalho limpa e organizada; estiver seguramente posicionado e com a área de queda da árvore planejada, conserve o ambiente de trabalho bem iluminado.
- Considere o ambiente: utilize extrema precaução quando do corte de pequenos arbustos, árvores jovens, já que pequenos objetos podem ser presos pela Motosserra e atirados em direção ao usuário ou mesmo causar uma perda de equilíbrio.. =
- Quando cortar galhos que estejam presos ou sustentando troncos, esteja alerta quanto ao recuo do mesmo para que você não seja atingido.
- Nunca opere sua motosserra perto ou ao redor de líquidos ou gases inflamáveis, mesmo que os mesmos estejam em recipientes fechados ou ao ar livre.

- Não opere sua motosserra em ambientes molhados. Não exponha a sua motosserra à chuva, neve ou intempérie.

D. Operador e pessoas

- Todo observador deve manter-se longe da área de trabalho.
- Não opere a motosserra em uma árvore a menos que você se encontre especificamente treinado para fazê-lo.
- Guarde as ferramentas que não estão sendo utilizadas e coloque-as em lugar seco e seguro, fora do alcance de crianças.
- Vista-se apropriadamente. Não use roupas que fiquem folgadas no corpo nem tampouco joias e relógio. Estas peças podem ficar presas nas partes móveis do equipamento.
- Quando trabalhar em ambientes externos, recomenda-se o uso de óculos e sapatos de segurança.
- Usar também máscaras contra pó se as condições solicitarem, protetores auriculares e capacetes.
- Não operar o equipamento quando cansado ou sob efeito de drogas ou bebidas alcoólicas.
- A operação da motosserra deverá ser restrita a indivíduos com treinamento apropriado

E. Motosserra

- Use barras e correntes recomendadas pelo fabricante. Não force a máquina em trabalhos que requeiram maior potência.
 - Mantenha sempre a corrente com tensionamento (esticamento) adequado (veja a seção de ajuste de tensionamento de corrente).
 - Realizar manutenções cuidadosas na ferramenta de corte. Tê-las sempre afiadas para um melhor rendimento e funcionamento mais seguro. Seguir sempre as instruções de lubrificação e substituição dos acessórios. Manter o equipamento limpo e livre de óleo e/ou graxa.
 - Mantenha as empunhaduras secas e livres de óleo e/ou graxa.
 - Transporte a motosserra pela empunhadura frontal com a motosserra desligada.
- Assegure-se de que a barra e a corrente encontrem-se para trás.
- Verificar o alinhamento e se as partes móveis encontram-se livres de qualquer travamento, ruptura, bloqueio ou qualquer anomalia que possa afetar o rendimento do equipamento.
 - Qualquer peça que estiver danificada deverá ser reparada imediatamente ou mesmo substituída em uma Assistência Técnica Autorizada a menos que seja indicado o contrário por este manual.
 - O uso de qualquer peça de reposição ou acessório que não seja original ou recomendado pelo fabricante/distribuidor pode ocasionar danos ao equipamento e ao operador.

- Não tirar coberturas ou parafusos instalados.
- Não limpar as partes de plástico com solventes, como gasolina, álcool, amoníaco e óleo. 5

Diagrama das Partes

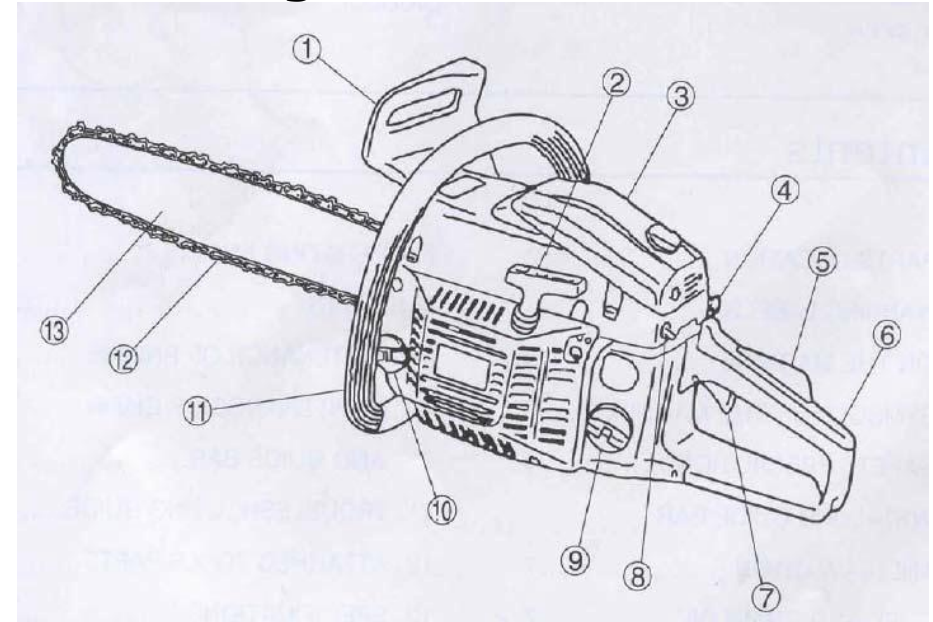

- 1. Protetor dianteiro.**
- 2. Manípulo de partida.**
- 3. Protetor do filtro de ar.**
- 4. Afogador.**
- 5. Trava de segurança.**
- 6. Empunhadura traseira.**
- 7. Gatilho.**
- 8. Interruptor "liga / desliga".**
- 9. Tange de combustível.**
- 10. Tange de óleo.**
- 11. Empunhadura frontal.**
- 12. 2 Pç. Corrente de corte 18" e 20".**
- 13. 2 Pç. Barra ou Sabre 18" e 20".**
- 14. Lima para Afição da Corrente.**

F. Rebote

- Pode ocorrer quando a ponta da barra toca um objeto ou quando a madeira fecha e comprime / estrangula a corrente no momento do corte. O contato da ponta da barra pode causar uma reação reversiva instantânea, jogando a barra para cima na direção do operador.

- O ESTRANGULAMENTO da corrente de corte da serra ao longo do canal INFERIOR da barra pode PUXAR a serra para frente, para longe do operador.

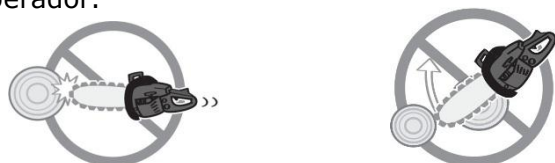

Operações com risco de rebote

- O ESTRANGULAMENTO da corrente de corte da serra ao longo do canal SUPERIOR da barra pode EMPURRAR a serra contra o operador.



Zona de reação do rebote de estrangulação



Puxão (rebote longitudinal)

- Qualquer destas reações pode causar a perda de controle sobre o equipamento que pode resultar em sérias lesões.

G. Precauções

- Sustente a motosserra firmemente com ambas as mãos quando o motor estiver em funcionamento. Mantenha uma boa pegada no equipamento com ambas as mãos, a mão direita na empunhadura posterior (traseira) e a esquerda na empunhadura frontal.

- Utilize uma pegada firme com os dedos e o polegar ao redor das empunhaduras da motosserra.

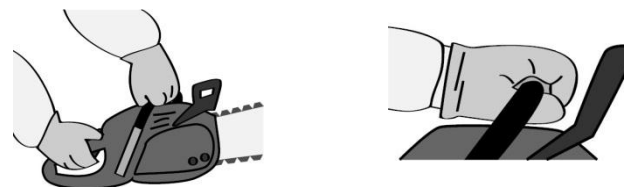

- Mantenha o equilíbrio e não estenda demasiadamente seu alcance.

- Mantenha os pés firmes no chão e o corpo bem equilibrado.

- Não permita que a ponta da barra tenha contato com um tronco, galho ou mesmo com o solo ou qualquer outro obstáculo.

- Não realize cortes acima da altura dos ombros.

- Utilize mecanismos como corrente de baixo rebote, protetores para a ponta da barra, barras especiais, os quais reduzem o perigo relacionado ao rebote.

- Utilize somente barras e correntes especificadas pelo Fabricante /Distribuidor.

- Não existem outros componentes de reposição para conseguir proteção do rebote.

Preparando a motosserra para uso



Figura 3A



Figura 3B

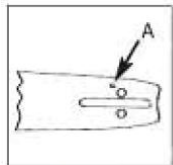

Figura 3C

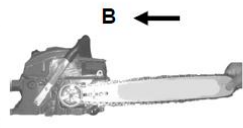

Figura 3D



Figura 3E

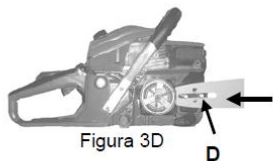

Figura 3F

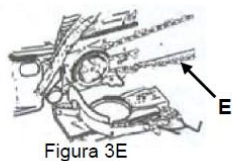

Figura 4A



Figura 4B



Figura 4C

Instalação da barra (sabre)

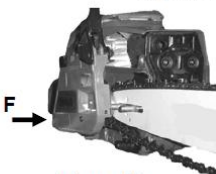
Para assegurar que a corrente e a barra sejam corretamente lubrificadas, USE UNICAMENTE O MODELO DE BARRA ORIGINAL com o furo de passagem de óleo (A) como ilustrado na figura 3A.

1. Certifique-se que a alavanca do freio de corrente esteja para trás na posição LIVRE (Figura 3B).
2. Remova as 2 porcas (B) que seguram a barra. Afrouxe os 2 parafusos na parte superior da cobertura da embreagem (C). Retire a cobertura (Figura 3C).
3. Deslize a extremidade da barra sobre os parafusos (D) da barra. Ponha a barra de maneira que a PONTA DE PROTEÇÃO se ajuste atrás do conjunto "coroa e tambor". (Figura 3D).
4. Estique a corrente em forma de loop apontando a direção de corte (E) no sentido HORARIO (Figura 3E).
5. Assegure-se que os elos de tração estejam alinhados no sabre (Figura 3F).
6. Caso o loop de corrente esteja muito justo, gire manualmente a embreagem para a esquerda e para a direita para que a corrente encaixe corretamente (Figura 4).

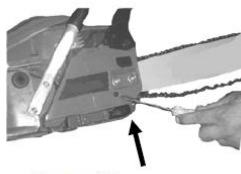
7. Localize a cobertura da barra (F) e instale-a de forma que as bordas curvas da cobertura estejam para fora, afastadas da barra (Figura 4B).

8. Após a fixação do sabre, com ajuda de uma chave de fenda ajuste a corrente conforme descrito na (Figura 4C)

NOTA: As porcas da barra guia são montadas apenas com aperto manual neste ponto do procedimento de montagem, pois o ajuste da tensão da corrente de corte será feito após a instalação da mesma.

Ajuste da Tensão da Corrente

Uma tensão apropriada da corrente da motosserra é extremamente importante e deve ser verificada antes de ligar o equipamento ou iniciar qualquer operação de corte.

Se a corrente de corte se encontra MUITO FROUXA ou MUITO APERTADA, o pinhão, barra, corrente e rolamentos do motor se desgastam mais rapidamente. Estude a (Figura 5) para informação a respeito da tensão correta quando fria (A), tensão correta quando quente (B), ou quando a tensão da corrente na motosserra precisa ser ajustada (C).

Para ajustar a tensão da corrente da motosserra:

1. Sustente a ponta da barra para cima e gire o parafuso de ajuste em SENTIDO HORARIO para apertar a corrente. Gira-se o parafuso em SENTIDO ANTI-HORARIO para afrouxar a tensão da corrente sobre a barra. Assegure-se que a corrente esteja encaixada corretamente em todo o curso da guia da barra.
 2. Depois de ajustar a tensão da corrente, mantendo a ponta da barra para cima, aperte firmemente as porcas que fixam a barra. A corrente tem a tensão perfeitamente ajustada quando está corretamente encaixada na guia da barra e move-se livremente quando puxada com as mãos (protegidas por luvas) para frente e para trás.
- NOTA: Se a corrente apresenta dificuldade de movimento, significa que a tensão ajustada está muito elevada e necessita ser reajustada. O procedimento de ajuste fino é:
- A. Afrouxe as 2 porcas da barra para que fiquem apertadas apenas com a força das mãos.
 - B. Reduza a tensão girando levemente o parafuso de ajuste no sentido ANTI-HORARIO até que a corrente se mova livremente para frente e para trás e mantenha o encaixe adequado na guia da barra.
 - C. Quando atingir o ajuste adequado da tensão da corrente, mantendo a ponta da barra elevada, aperte firmemente as 2 porcas de fixação da barra.



Figura 5

PRECAUÇÃO: Uma corrente nova de motosserra se alonga, e requer ajustes depois de pelo menos 5 operações de corte. Isto é normal em uma corrente nova e o intervalo dos próximos ajustes ficará cada vez maior a cada ajuste.

Prova Mecânica do Freio de Corrente

Sua motosserra está equipada com freio de corrente, que reduz a possibilidade de lesão em função de rebote da motosserra. O freio é ativado quando se aplica uma pressão contra a alavanca de acionamento do freio de corrente nos eventos de rebote ou quando a mão do operador esbarra na alavanca. Quando o freio é acionado, o movimento da corrente é interrompido imediatamente.

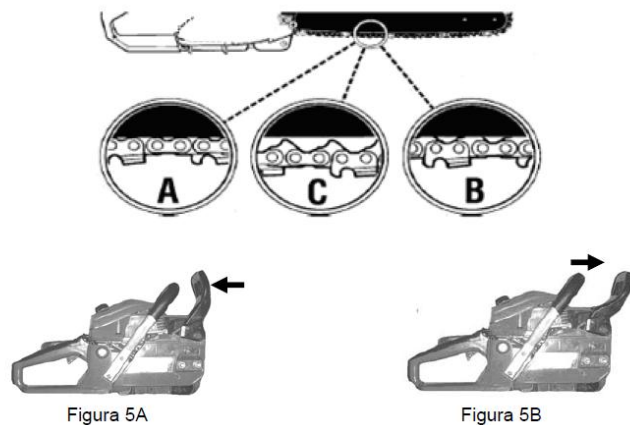
ADVERTENCIA A função do freio de corrente é reduzir a possibilidade de lesão devido a rebote do equipamento; de qualquer maneira, não é suficiente caso o equipamento seja operado de forma incorreta, sem as devidas precauções informadas neste manual.

Sempre verifique o freio de corrente antes de utilizar sua motosserra e regularmente durante o trabalho.

Para testar o freio de corrente:

1. O freio de corrente está DESACIONADO (a corrente está livre) quando a ALAVANCA ESTÁ PARA TRÁS E TRAVADA (Figura 5A).
2. O freio de corrente está ACIONADO (a corrente está travada) quando a alavanca do freio encontra-se para frente. Você não poderá mover a corrente (Figura 5B).

NOTA: Caso seja difícil mover a alavanca ou em caso de travamento da alavanca, não utilize sua motosserra. Leve-a imediatamente a uma Assistência Técnica Autorizada para reparo.

Combustível

Utilize gasolina comum sem chumbo misturada com óleo lubrificante mineral comum para motor 2T (20:1 - 1litro de gasolina : 50ml de óleo lubrificante) ou óleo sintético para motor 2T (40:1 - 1litro de gasolina : 25ml de óleo lubrificante).

Nunca utilizar somente gasolina pura no equipamento. Isto provocará danos permanentes ao motor devido à falta de lubrificação e anulará a garantia. Não utilize uma mistura de combustível que tenha sido armazenada por mais de 90dias.

Mistura de combustível

Utilize uma mistura de gasolina e óleo dois tempos na proporção de 25:1 (25 partes de gasolina para 1 parte do óleo dois tempos) (4% do total será de óleo lubrificante).

Atenção: Os motores de dois tempos possuem uma potência específica elevada, por isso aconselhamos a utilização de gasolina sem chumbo e com número de octanas não inferior a 90. Não utilize gasolina aditivada ou armazenada por mais de 7 dias.

1. Para fazer a mistura do combustível, sempre utilize óleo específico para motor dois tempos.
2. Utilize recipientes limpos, isentos de graxa ou açúcar.
3. Agite bem o recipiente da mistura antes de abastecer o tanque.
4. Misture apenas o combustível que ira usar. Não armazene mistura em reservatórios ou no tanque da Motosserra. Uma vez realizada a mistura, utilize em no máximo 15 dias.
5. Posicione a Motosserra em uma superfície plana e sólida para evitar qualquer tipo de vazamento.
6. Mantenha a gasolina, o óleo e/ou a mistura em recipientes seguros e longe de qualquer fonte de calor.
7. Nunca realize o abastecimento perto de qualquer fonte de calor e/ou faíscas. Mantenha o motor desligado.
8. Jamais inale o gás de exaustão, pois isso pode causar sérios danos à saúde.

Instruções de Operação

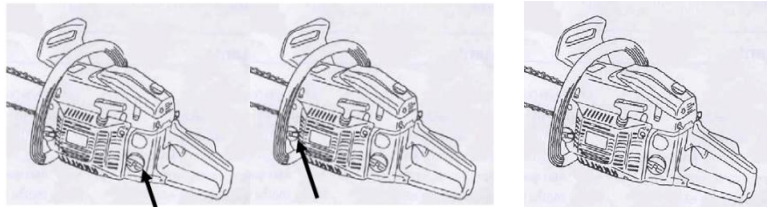

(F)

(G)

(H)

1. Encha o tanque de combustível (F) com a proporção correta de combustível.
2. Encha o tanque de óleo de lubrificação da corrente (G) com o tipo correto de óleo.
3. Assegure-se que o freio de corrente se encontre DESACIONADO (H) antes de dar a partida em seu equipamento.

Partida do Motor

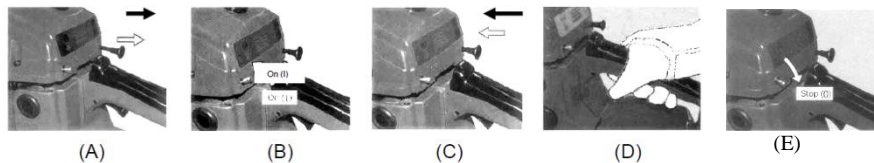

(A)

(B)

(C)

(D)

(E)

Sua motosserra é equipada com afogador de 2 posições: Fechado, Partida.

1. Puxe o botão do afogador (A).
2. Posicione o interruptor na posição "ON" (B)
3. Puxe o manípulo de partida, até que o motor entre em funcionamento, em seguida empurre o afogador para a posição inicial fechado (C).
4. Pressione o gatilho de acionamento, em seguida, solte-o de vagar até o motor ficar com baixa rotação (lenta) (D).
5. Para desligar o motor, posicione o interruptor na posição "STOP" (E).

Partida a quente do motor

1. Verifique se o interruptor está na posição LIGADO.
2. Puxe todo o afogador.
3. Pressione o gatilho do acelerador.
4. Puxe a corda de partida rapidamente por 4 vezes, o motor deve dar a partida.
5. Colocar o afogador na posição inicial.

6. Libere a trava do acelerador.

Parada do Motor

1. Libere o gatilho do acelerador e deixe o motor na velocidade neutra.
 2. Mova o interruptor para baixo à posição DESLIGADO
- NOTA: Para uma parada de emergência, simplesmente acione o freio de corrente e mova o interruptor LIGA/DESLIGA para baixo na posição DESLIGADO.

Prova operacional do freio de corrente

Teste o freio de corrente periodicamente para assegurar-se que funcione corretamente. Realize o teste do freio antes de iniciar o corte, depois de uma operação longa e sempre depois de um reparo ou manutenção nas partes do freio.

TESTE o freio conforme o procedimento abaixo:

1. Coloque a motosserra em uma superfície firme, plana e limpa.
2. Ligue o motor



Figura 6

3. Segure a empunhadura traseira (A) com a mão direita (Figura 6).
4. Com a mão esquerda, sustente firmemente a empunhadura dianteira (B) (não a alavanca do freio [C]) (Figura 6).
5. Aperte o gatilho de aceleração até 1/3, imediatamente depois acione a alavanca do freio de corrente (C) (Figura 6).

ADVERTÊNCIA Ative o freio de corrente devagar e propositalmente. Não deixe que a corrente toque nenhuma superfície; não deixe que a motosserra se incline para frente.

6. A corrente deverá parar imediatamente. Quando parar, libere o gatilho de aceleração imediatamente.

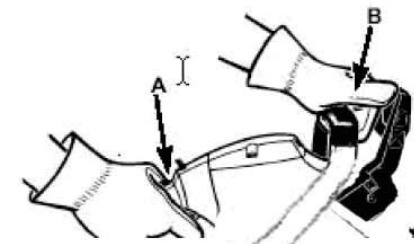
ADVERTÊNCIA Se a corrente não parar, desligue o motor e leve sua motosserra a uma Assistência Técnica Autorizada.

7. Se o freio de corrente funciona adequadamente, desligue o motor e regresse o freio de corrente para a posição DESACIONADO.

Lubrificação da Barra e Corrente

A sua motosserra possui regulagem de óleo, localizada na parte inferior da máquina como esta sendo indicado na (Figura 7).

Sempre revise o nível de óleo de corrente antes de usar o equipamento. Uma lubrificação adequada da corrente da motosserra é essencial todo o tempo, para minimizar o atrito com a barra.

Nunca deixe que falte óleo à barra e à corrente. Utilizar uma corrente com pouca lubrificação reduzirá a eficiência de corte, diminuindo a sua vida útil e causando a perda precoce da afiação devido ao sobreaquecimento. Fumaça durante o corte, descoloração da barra ou acúmulo de resina sobre a barra/corrente é sinal de pouca lubrificação.

NOTA: A corrente da motosserra se alongará durante o uso particularmente quando nova e ocasionalmente serão necessários ajuste e aperto da mesma. Uma corrente nova necessitará de ajuste depois de cerca de 5 minutos de operação.



Figura 7

Instruções gerais de corte

Noções gerais de corte

1. **INÍCIO DO CORTE NA MADEIRA.** Antes de encostar a corrente na madeira a motosserra já deve estar em movimento de corte. **CASO CONTRÁRIO** ocorre o desgaste acelerado dos componentes, além de ser perigoso podendo provocar acidentes e fundir do motor.

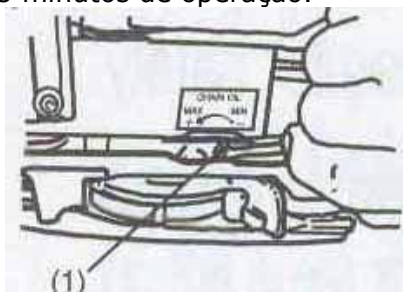
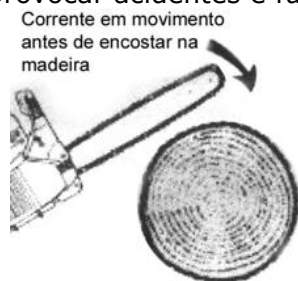

2. **NÃO EXERCER PRESSÃO** sobre a motosserra e/ou sobre a madeira DURANTE O CORTE. O corte sobre a madeira deve ocorrer com a força e movimento da corrente. É importante manter sempre a fiação da corrente em boas condições. Isto evita esforço excessivo da serra e o desgaste acelerado das peças.



3. Entre com a serra na madeira sempre com a corrente em movimento de corte (ligada) e apenas com o peso próprio da serra. Desligar a serra no meio do corte além de provocar o **TRAVAMENTO** da serra na madeira **DANIFICA** os componentes.



Derrubada

Derrubada é o termo que se dá ao corte de uma árvore.

Árvores pequenas de até 15-18 cm (6-7") de diâmetro são geralmente cortadas em um só corte. Árvores maiores requerem múltiplos cortes de ranhura, pois determinam a direção de queda da árvore

ADVERTENCIA Quando efetuar o corte mantenha pelo menos duas árvores de distância entre você e outros trabalhadores. Uma rota de fuga (A) deve ser planejada ou aberta antes que se inicie o corte. A rota de fuga deve se estender para trás e diagonalmente à linha de queda esperada da árvore, como ilustra a Figura 8.



Figura 8

PRECAUÇÃO No corte de árvores em um terreno com declive, o operador da motosserra deve manter-se na parte de cima do terreno, devido a que a árvore tende a rolar ou deslizar para baixo depois de derrubada.

A direção de queda (B) é controlada por um corte de ranhura. Antes de qualquer corte, considere a localização dos galhos maiores e a inclinação natural da árvore para determinar a forma em que ela cairá.

ADVERTÊNCIA: Não corte uma árvore durante ventos fortes e rápidos ou oscilantes. Em caso de dúvida, consulte um profissional do ramo.

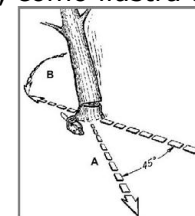
Notifique a Companhia de Eletricidade antes de qualquer corte em áreas com cabos de eletricidade.

Regras gerais para a derrubada de árvores

1. Inicie fazendo o corte em cunha (C) no lado da árvore que aponta para a direção de queda (E).
2. Assegure-se de não fazer o corte inferior muito profundo. A cunha (C) deverá ser bastante profunda para criar uma articulação (F) de tamanho e força suficientes. A cunha deverá ser larga o suficiente para dirigir a caída da árvore pelo maior tempo possível. Nunca caminhe frente a uma árvore que foi cortada conforme a figura. Existe alto risco de a árvore cair a partir deste estágio.
3. Realize o corte de derrubada (D) a partir do lado oposto da cunha e de 3-5cm (1.5 - 2.0") acima da borda inferior da cunha (C).

Figura 9



Figura 10

ADVERTÊNCIA Antes de realizar o corte final, sempre verifique que a área esteja livre de observadores, animais ou obstáculos.

Utilize cunhas resistentes, de madeira, por exemplo, (G), para evitar que a serra prenda durante o corte ou dobramento da barra (sabre) da motosserra durante o corte. As cunhas também controlam a queda da árvore (Figura 10).

Quando o diâmetro da madeira é maior que o comprimento da barra, realize dois cortes, como é mostrado na Figura 10.

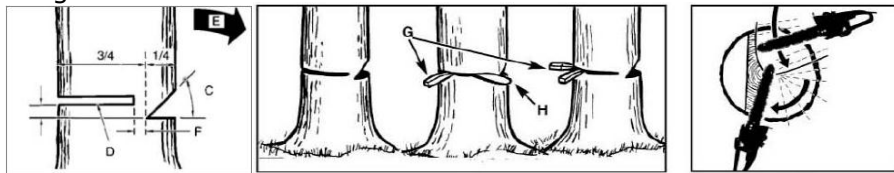
Poda e Corte de Tronco

Poda

A poda ou desramado é o processo pelo qual se removem os galhos de uma árvore caída. Não remova os galhos de suporte (A) até que o tronco esteja cortado em pedaços (Figura 11). Os galhos sob tensão devem ser cortados desde a parte de baixo para evitar a dobra da barra da motosserra.



Figura 11

ADVERTÊNCIA Nunca corte os galhos/ramos de uma árvore enquanto estiver parado sobre o tronco da árvore.

Corte de Tronco

1. Tronco apoiado ao longo de todo seu comprimento: corte a partir da parte de cima, tendo cuidado para não tocar o solo com a barra/corrente.
2. Tronco apoiado em 1 extremidade: Primeiro, corte por baixo a 1/3 do diâmetro do tronco para evitar que o tronco se despedace. Depois corte desde a parte de cima até encontrar o primeiro corte e evitar o estrangulamento da barra (Figura 12a).
3. Tronco apoiado em ambas as extremidades: Primeiro, corte por cima 1/3 do diâmetro do tronco 15

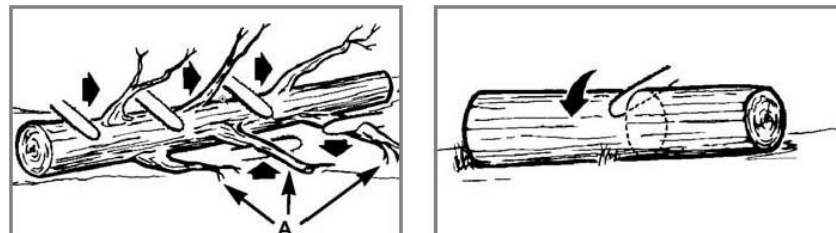
para evitar que se despedace. Segundo corte por debaixo até encontrar o primeiro corte e evitar o estrangulamento (Figura 12b).

4. A melhor maneira de segurar um tronco enquanto estiver sendo cortado é utilizar um cavalete de corte (Figura 12c). Quando isto não é possível, o tronco deverá ser levantado e suportado por galhos de suporte ou usando troncos de suporte. Assegure-se que o tronco que está sendo cortado está seguramente apoiado.



Figura 12

CORTANDO VERTICALMENTE:

Para segurança pessoal e corte mais suave, a posição correta para o corte vertical é essencial.

Segure a motosserra firmemente com ambas as mãos e mantenha a barra a direita do corpo durante o corte.

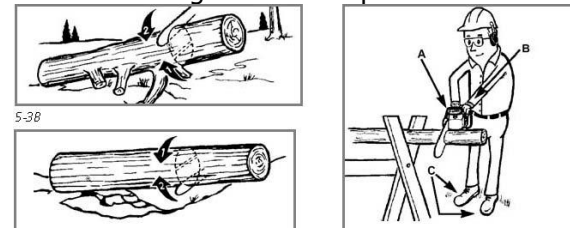
Mantenha o braço esquerdo o mais reto possível.

Conserve seu equilíbrio sobre ambos os pés.

PRECAUÇÃO Enquanto a motosserra está cortando, assegure-se que a barra e a corrente estejam sendo apropriadamente lubrificadas.

Instruções de manutenção

O reparo de qualquer máquina deve ser realizado em uma Assistência Técnica Autorizada. O fabricante/distribuidor não se responsabiliza por nenhum dano causado por serviços realizados por pessoas não autorizadas ou má utilização do equipamento.

O uso de qualquer peça de reposição ou acessório que não seja original ou recomendado pelo fabricante/distribuidor pode ocasionar danos ao equipamento e ao operador.

ADVERTÊNCIA: Certifique-se que o motor esteja desligado e frio antes de qualquer procedimento de manutenção.

Um procedimento de manutenção correto da barra, como se explica nesta seção é essencial para manter sua motosserra em boas condições de serviço.

Manutenção da Barra (sabre)

Um procedimento de corte incorreto e elos de corte com a medida da profundidade de corte não uniforme são as causas da maioria dos problemas da barra, resultando primeiramente em um desgaste desproporcional da barra. Troque o lado, inverta a barra regularmente (a cada 5 horas de uso) para assegurar um desgaste uniforme do canal da corrente na parte inferior e superior da barra.

As ranhuras da barra (canal ou trilho que conduz a corrente) devem ser limpas se a motosserra tenha sido utilizada para serviço pesado ou se a motosserra se encontra suja. Os trilhos devem ser limpos cada vez que a corrente da motosserra é removida.

Os canais de lubrificação na base da motosserra devem ser limpos e verificados para assegurar uma lubrificação apropriada da barra e corrente durante a operação. Isto pode ser realizado fazendo uso de um arame liso suficientemente pequeno para ser inserido dentro do canal de saída do óleo lubrificante.

Para limpar os trilhos da barra:

1. Remova a cobertura dos pinos, a barra e a corrente.
2. Utilizando uma chave de fenda, navalha, escova de aço ou qualquer outro instrumento similar, limpe os resíduos do canal da barra. Isto manterá as passagens abertas para promover uma lubrificação adequada da barra e da corrente.
3. Reinstale a barra, corrente e as porcas de fixação da barra.

Lubrificação do pinhão da ponta da barra:

Recomenda-se a lubrificação do pinhão da ponta depois de cada uso ou depois de 03 tanques de combustíveis utilizados (o que ocorrer primeiro). Sempre limpe a ponta da barra com pinhão antes de lubrificá-la.

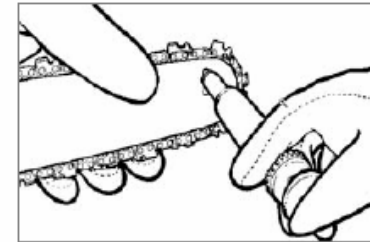

8-1A

Figura 13

Para lubrificar o pinhão da ponta da barra

Não é necessário remover a corrente para lubrificar a guia do pinhão da barra.

1. Mova o interruptor para baixo até a posição DESLIGADO.
2. Limpe a guia do pinhão da barra.
3. Insira a ponta do aplicador dentro do orifício de lubrificação e injete graxa até que saia pela borda do pinhão. (Figura 13).
4. Gire a corrente da barra com a mão. Repita o procedimento de lubrificação até que todo o pinhão esteja engraxado.

Manutenção da Corrente

Condicionamento da corrente para motosserra nova:

Uma barra e correntes novas vão requerer um ajuste depois de pouco mais de 5 minutos. Isto é normal dentro do período de condicionamento da corrente e os intervalos entre os ajustes aumentarão rapidamente. Ao longo do tempo, de qualquer maneira, as partes móveis sofrem desgaste resultando no **ALONGAMENTO DA CORRENTE**. Isto é normal. Quando não é possível mais obter o ajuste

adequado da tensão, um elo deverá ser removido para ajustar a corrente. Vá a uma Assistência Técnica Autorizada.

ADVERTÊNCIA: Nunca tenha mais de 3 elos removidos da corrente da motosserra. Pode causar dano ao pinhão.

Afição da corrente:

A afiação da corrente requer ferramentas especiais para assegurar que os cortadores sejam afiados segundo o ângulo e profundidade corretos. Consulte o fabricante da corrente ou a Assistência Técnica Autorizada mais próxima

Filtro de ar

Mantenha o filtro de ar sempre limpo. Nunca opere uma motosserra sem o filtro de ar. Terra, pó ou outras partículas sólidas podem ser sugadas para dentro do motor, danificando-o permanentemente.

PARA LIMPAR O FILTRO DE AR:

1. Retire os parafusos que sustentam a tampa do filtro de ar (A) e remova-a.
2. Retire o filtro da caixa de ar (Figura 14).
3. Lave o filtro com água e sabão. **NÃO UTILIZE LIQUIDO COMBUSTÍVEL PARA A LIMPEZA.**
4. Seque-o completamente com ar comprimido.
5. Reinstale o filtro.



Figura 14

Filtro de Combustível

Nunca opere este equipamento sem o filtro de combustível. O filtro de combustível deve ser substituído a cada 20 horas de uso.

1. Esvazie o tanque completamente antes de substituir o filtro.
2. Remova o filtro do tanque de combustível.
3. Dobre o arame como mostrado na figura abaixo.
4. Coloque a mão no bocal do tanque. Com cuidado, enfie a mangueira de combustível para dentro da abertura até que possa

alcançá-la com a outra mão que se encontra na entrada do bocal do tanque.

5. Puxe o filtro (A) para fora do tanque (Figura 14A).
6. Retire o filtro cuidadosamente como se estivesse desenroscando-o. Descarte o filtro usado.
7. Instale o filtro novo na extremidade da mangueira. Insira a extremidade do filtro dentro da abertura do tanque. Assegure-se que o filtro seja posicionado no ponto inferior do tanque.
8. Utilize uma chave de fenda como ajuda para substituir o filtro caso necessário.
9. Encha o tanque com a mistura de óleo 2T e gasolina. Veja a seção "Combustível e Lubrificação". Instale a tampa de combustível.



Figura 14A

Filtro de Óleo

1. Esvazie o tanque completamente antes de substituir o filtro.
2. Remova o filtro do tanque de óleo.
3. Dobre o arame como mostrado na figura abaixo.
4. Puxe o filtro para fora do tanque.
5. Retire o filtro cuidadosamente como se estivesse desenroscando-o. Descarte o filtro usado.
6. Instale o filtro novo na extremidade da mangueira. Insira a extremidade do filtro dentro da abertura do tanque. Assegure-se que o filtro seja posicionado no ponto inferior do tanque.
7. Utilize uma chave de fenda como ajuda para substituir o filtro caso necessário.
8. Encha o tanque com óleo

Vela de Ignição

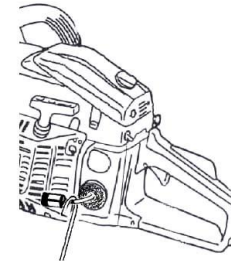
NOTA: Para uma operação eficiente do motor da motosserra, a vela deverá ser mantida limpa e apropriadamente calibrada.

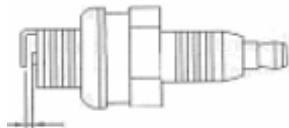

0.6 – 0.7 mm

1. Mova o interruptor para cima na posição DESLIGADO.
2. Desconecte o cabo da vela de ignição desenroscando e puxando para cima ao mesmo tempo.
3. Remova a vela de ignição com uma cave apropriada. **NÃO UTILIZE QUALQUER OUTRA FERRAMENTA.**
4. Reinstale a nova vela, calibrada com 0.635mm (0.025").

Armazenando o equipamento

A armazenagem da motosserra por mais de 30 dias exige manutenção especial para armazenamento.

1. Remova a tampa do tanque lentamente para liberar qualquer pressão residual dentro do tanque de combustível. Cuidadosamente, esvazie o tanque de combustível.
2. Ligue o motor e deixe-o funcionar até que o equipamento desligue por falta de combustível.
3. Deixe que o motor esfrie (aprox. 5 minutos).
4. Usando chave apropriada saque a vela de ignição.
5. Coloque um pouco de óleo 2T na câmara de combustão. Puxe a corda de partida lentamente algumas vezes para lubrificar os componentes internos. Recoloque a vela de ignição.

NOTA: Guarde o equipamento em local seco e longe de possíveis fontes de ignição tais como fornos, estufas, etc.

Retirando a unidade do armazenamento.

1. Retire a vela de ignição
2. Puxe a corda de partida rapidamente para tirar o excesso de óleo da câmara de combustão.
3. Limpe e calibre a vela de ignição ou instale uma nova com calibração correta.
4. Prepare a unidade para operação.
5. Encha o tanque de combustível com a mistura correta de óleo 2T e gasolina. Veja a Seção - Combustível e Lubrificação

GARANTIA

A **TERRAFIRMA IMPORTAÇÃO E EXPORTAÇÃO LTDA EPP** garante seus produtos, contra defeitos de material e de fabricação por um período de 90 (noventa) dias, a contar da data de emissão da respectiva Nota Fiscal de Venda, conforme dispõe o artigo 26 do Código de Defesa do Consumidor (Lei nº. 8.078 de 11.9.90), comprometendo-se a reparar ou substituir, dentro do prazo citado, gratuitamente, peças que sejam reconhecidas pelo seu Departamento Técnico como defeituosas, mediante aprovação da Solicitação de Garantia.

Ficam excluídos da garantia:

- Defeitos provocados por uso em desacordo com as instruções contidas no Manual do Proprietário; acidentes (queda, fogo, etc.).
- Peças não originais e consertos e/ou manutenção realizados por oficinas e/ou técnicos não autorizados.
- Peças de reposição e manutenção natural, como velas, lubrificantes, filtros, tampa de combustível, cordão de partida, conjunto de partida, Manípulos, retentores, juntas, barra, corrente, lanças, bicos, pistolas, o-rings, gaxetas, vedações, dispositivos de segurança e itens similares.
- Peças que sofrem desgaste natural com o uso, devido ao atrito, como pistão, cilindro, anéis de pistão, mancais, pinos, roletes, biela, virabrequim, válvula, molas, tuchos, buchas, engrenagens (pinhão) e embreagem.
- Produtos Violados.
- Produtos cuja Nota Fiscal esteja sem número e/ou preenchida de forma incorreta, principalmente nos itens: data da venda, descrição e modelo, número de série e voltagem do produto.

IMPORTANTE:

Guarde este manual e este certificado em local seguro, apresentando-o quando necessitar a assistência técnica, juntamente com o Certificado de Garantia e Nota Fiscal de compra. Eventuais despesas de transporte entre domicílio e assistência técnica e outras correrão por conta do revendedor ou comprador

A garantia inclui a garantia legal e se limita ao primeiro proprietário que, deverá comprovar esta condição com a exibição da nota fiscal de compra.

As substituições ou reparos feitos durante o período de garantia não acarretam a prorrogação do prazo de validade da mesma, sendo esta contada sempre a partir da data de compra.

**IMPORTADO E DISTRIBUÍDO POR:
TERRAFIRMA IMPORTAÇÃO E EXPORTAÇÃO LTDA EPP**

Rua Amambá, 1453 – Vila Maria – São Paulo/SP – CEP: 002115-002

Tel/SAC: (11) 2631-2529

Web site: <http://www.terraequipamentos.com.br>

E-mail: sac@terraequipamentos.com.br