

FAX Option Type 3030

Instruções de operação Referência de Fax <Funções Básicas>

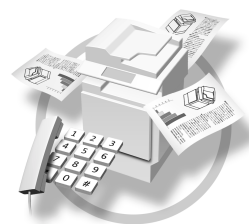

-
- 1 Preparação
 - 2 Enviar faxes
 - 3 Utilizar as Funções de Internet Fax
 - 4 Programar
 - 5 Resolução de Problemas

Introdução

Este manual contém instruções e notas detalhadas sobre a operação e utilização deste equipamento. Para sua segurança e benefício, leia cuidadosamente este manual antes de utilizar este equipamento. Mantenha este manual num local acessível para fácil consulta.

Notas

Algumas imagens neste manual podem ser ligeiramente diferentes do equipamento.

Algumas opções podem não estar disponíveis em alguns países. Para mais detalhes, contacte o seu representante local.

Neste manual são utilizadas duas unidades de medição. Para este equipamento utilize a versão métrica.

Importante

Partes deste manual estão sujeitas a alterações sem aviso prévio. Em caso algum a empresa é responsável por danos directos, indirectos, especiais, acidentais ou por danos que resultem da forma de manusear ou de operar o equipamento.

Marcas Comerciais

Microsoft® e Outlook® são marcas comerciais registadas da Microsoft Corporation nos Estados Unidos e/ou noutros países.

Adobe® e Acrobat® são marcas comerciais registadas da Adobe Systems Incorporated.

Outros nomes de produto aqui usados são apenas para fins de identificação e podem ser marcas comerciais das suas respectivas firmas. Não reclamamos quaisquer direitos sobre estas marcas.

Manuais para Este Equipamento

Os manuais que se seguem descrevem os procedimentos necessários para utilizar este equipamento. Para obter informações sobre determinadas funções, consulte as respectivas partes do manual.

Nota

- Os manuais fornecidos são específicos para o tipo de equipamento.
- Adobe Acrobat Reader/Adobe Reader é necessário para ver os manuais como um ficheiro PDF.
- São fornecidos dois CD-ROMs:
 - CD-ROM 1 “Operating Instructions (Instruções de Operação)”
 - CD-ROM 2 “Scanner Driver and Document Management Utility (Utilitário de Gestão do Controlador de Scanner e de Documentos)”

❖ **Manual de Definições Gerais (Ficheiro PDF - CD-ROM 1)**

Fornece uma visão geral sobre o equipamento e descreve as Definições do Sistema (tal como Definições das Bandejas do Papel), funções do Document Server, e resolução de problemas.

Consulte este manual para os procedimentos do Livro de Endereços, como, por exemplo, registar números de fax, endereços de e-mail, e códigos de utilizador.

❖ **Referência de Segurança**

Este manual destina-se aos administradores deste equipamento. Descreve funções de segurança que os administradores podem utilizar para proteger dados de alterações indevidas ou para evitar a utilização não autorizada deste equipamento. Consulte também este manual quanto aos procedimentos de registo de administradores, assim como para definição de utilizador e autenticação do administrador.

❖ **Guia de Rede (Ficheiro PDF - CD-ROM 1)**

Fornece informação sobre a configuração e funcionamento da impressora num ambiente em rede e utilizando software.

Este manual cobre todos os modelos e contém, por isso, funções e definições que podem não estar disponíveis para o seu modelo.

Imagens, ilustrações, funções e sistemas operativos suportados podem diferir daqueles relativos ao seu modelo.

❖ **Referência de Cópia (Ficheiro PDF - CD-ROM 1)**

Descreve operações, funções e resolução de problemas para a função de cópia do equipamento.

❖ **Referência de Fax <Funções Avançadas> (este manual) (Ficheiro PDF - CD-ROM 1)**

Descreve operações, funções e resolução de problemas para a função de fax do equipamento.

❖ **Referência de Fax <Funções Avançadas> (Ficheiro PDF - CD-ROM 1)**

Descreve funções de fax avançadas, tais como as definições da linha e procedimentos de registo de ID.

❖ **Referência de Impressora (Ficheiro PDF - CD-ROM 1)**

Descreve definições do sistema, operações, funções e resolução de problemas da função de impressora do equipamento.

❖ **Referência de Scanner (PDF file - CD-ROM 1)**

Descreve operações, funções e resolução de problemas para a função de scanner do equipamento.

❖ **Manuais para DeskTopBinder Lite**

DeskTopBinder Lite é um utilitário incluído no CD-ROM com o nome “Scanner Driver and Document Management Utility (Utilitário de Gestão do Controlador de Scanner e de Documentos)”.

- DeskTopBinder Lite Guia de Configuração (Ficheiro PDF - CD-ROM 2)
Descreve a instalação e o ambiente de operação do DeskTopBinder Lite detalhadamente. Este guia pode ser visualizado a partir da caixa de diálogo **[Configuração]** quando DeskTopBinder Lite é instalado.
- DeskTopBinder Guia de Iniciação (Ficheiro PDF - CD-ROM 2)
Descreve operações do DeskTopBinder Lite e fornece uma visão geral das respectivas funções. Este guia é adicionado ao menu **[Iniciar]** quando DeskTopBinder Lite é instalado.
- Guia de Auto Document Link (Ficheiro PDF - CD-ROM 2)
Descreve operações e funções do Auto Document Link instalado com o DeskTopBinder Lite. Este guia é adicionado ao menu **[Iniciar]** quando DeskTopBinder Lite é instalado.

❖ **Outros manuais**

- Suplemento de PostScript 3 (Ficheiro PDF - CD-ROM 1)
- Suplemento de UNIX (Disponível num agente autorizado, ou como um ficheiro PDF no nosso Web site.)

Nota

- ❑ Os seguintes produtos de software são referidos através de designações gerais:
 - DeskTopBinder Lite e DeskTopBinder Professional → DeskTopBinder
 - ScanRouter V2 Lite e ScanRouter EX Professional (opcional) → o software de entrega ScanRouter
 - SmartDeviceMonitor for Admin e SmartDeviceMonitor for Client → SmartDeviceMonitor for Admin/Cliente

CONTEÚDO

Manuais para Este Equipamento	i
Como Ler Este Manual	1
Símbolos	1
Nomes das funções principais	2

1. Preparação

Painel de controlo	3
Ler o Visor.....	5
Ler o visor e utilizar as teclas	6
Autenticação do Utilizador	8
Autenticação do Código de Utilizador (utilizando o painel de controlo)	8
Autenticação de Código de Utilizador (utilizando um controlador de impressora)	8
Iniciar sessão (utilizando o painel de controlo).....	8
Encerrar sessão (utilizando o painel de controlo)	9
Iniciar sessão (utilizando o controlador de impressora)	9
Iniciar sessão (utilizando um Web browser).....	9
Encerrar sessão (utilizando um Web browser).....	9

2. Enviar faxes

Colocar Originais	11
Definir uma Área de Leitura	13
Modos de Transmissão	16
Mudar entre Transmissão de Memória e Transmissão imediata	16
Transmissão de Memória	17
Cancelar uma Transmissão de Memória	21
Antes da Leitura do Original.....	21
Durante a Leitura do Original	21
Durante a Transmissão do original	21
Antes da Transmissão ser iniciada	22
Transmissão Imediata	24
Cancelar uma Transmissão Imediata	26
Antes de premir na tecla [Iniciar]	26
Depois de premir na tecla [Iniciar]	26
Confirmar Transmissão	27
Confirmar no Visor	27
Confirmar por Relatório	27
Transmissão de Memória	27
Transmissão Imediata	27
Confirmar por E-mail	27
Confirmar por Relatório e por E-mail	28
Relatório de Resultados de Comunicação (Transmissão de Memória)	28
Relatório de Transmissão Imediata (Transmissão Imediata).....	29

Definições de Leitura	30
Resolução	30
Tipo de Original.....	31
Densidade de Imagem (Contraste)	32
Misturar Definições de Leitura para um Original de Várias Páginas.....	34
Quando colocar os originais no vidro de exposição	34
Quando colocar originais no Alimentador Automático de Documentos opcional ..	34
Especificar um Destino	35
Introduzir um Número de Fax	35
Pausa	36
Tons.....	36
Introduzir um Endereço de E-mail.....	37
Quando ultrapassar o servidor SMTP	38
Introduzir um Destino de IP-Fax	39
Registar Destinos Introduzidos no Livro de Endereços	41
Utilizar a Lista de Destinos para Especificar Destinos Únicos ou Grupo de Destinos	41
Procurar um Destino	45
Procurar por Nome de Destino	45
Procurar por Número de Fax	46
Procurar por Endereço de E-mail.....	47
Procurar por Destino IP-Fax	48
Procurar por Servidor LDAP	49
Especificar um Número de Registo.....	51
Recepção	53
Comutar o Modo de Recepção	53
Receber um Fax no Modo de Recepção Manual.....	54

3. Utilizar as Funções de Internet Fax

Funções de Internet Fax (através da Especificação de um Endereço de E-mail)	55
Precauções a ter com a função de Internet Fax	56
Funções Não Suportadas pela Transmissão de E-mail.....	57
Funções Não Suportadas pela Recepção de E-mail	57
Modo Total T.37	57
Enviar Documentos por Internet Fax	59
Ultrapassar o Servidor SMTP	66
Confirmar Recepção	68
Cancelar uma Transmissão de um Fax por Internet	69
Antes da Leitura do Original.....	69
Durante a Leitura do Original	69
Depois da Leitura do Original.....	70
Receber Documentos por Internet Fax	71
Recepção Automática de E-mail.....	71
Recepção Manual de E-mail	72
Imagens Recebidas	73

Funções de Internet Fax (através da Especificação de um Endereço IP)	74
Notas sobre a Utilização de IP-Fax.....	76
Funções não Disponíveis para Transmissão de IP-Fax	76
Enviar por IP-Fax	77

4. Programar

Definições Iniciais e Ajustes.....	79
Programar	80
Editar.....	82
Apagar.....	83
Programar Destinos no Livro de Endereços.....	85

5. Resolução de Problemas

Ajustar o Volume	87
Quando a tecla [Fax] estiver acesa com a luz vermelha.....	89
Quando o toner acabar.....	90
Mensagens de erro e os respectivos significados	91
Resolver Problemas	99
Quando as Coisas Não Correm como Esperado	103
ÍNDICE	104

Como Ler Este Manual

Símbolos

Neste manual são utilizados os seguintes símbolos:

AVISO:

Este símbolo indica uma situação potencialmente perigosa que pode resultar na morte ou em graves danos físicos se utilizar incorrectamente o equipamento sem seguir as instruções sob este símbolo. Certifique-se de que lê as instruções, as quais estão todas incluídas nas “Instruções de Segurança”, *Manual de Definições Gerais*.

CUIDADO:

Este símbolo indica uma situação potencialmente perigosa que pode resultar em danos físicos menores ou moderados, ou em danos materiais que não envolvem danos físicos pessoais, se utilizar incorrectamente o equipamento sem seguir as instruções sob este símbolo. Certifique-se de que lê as instruções, as quais estão todas incluídas nas “Instruções de Segurança”, *Manual de Definições Gerais*.

* As afirmações acima são indicações para a sua segurança.

Importante

Se as instruções não forem respeitadas, o papel pode ficar encravado, os originais danificados ou pode ocorrer perda de dados. Certifique-se de que lê estas instruções.

Preparação

Este símbolo indica informações ou preparações necessárias antes de começar a utilização.

Nota

Este símbolo indica precauções para a operação ou acções a executar após uma operação anormal.

Limitação

Este símbolo indica limites numéricos, funções que não podem ser utilizadas ao mesmo tempo ou condições em que uma função específica não pode ser utilizada.

Referência

Este símbolo indica uma referência.

[]

Teclas que aparecem no painel do visor do equipamento.

[]

Teclas e botões que aparecem no visor do computador.

[]

Teclas incorporadas no painel de controlo do equipamento.

Nomes das funções principais

As funções principais deste equipamento são indicadas neste manual do seguinte modo:

- Internet Fax (através da especificação de um endereço de e-mail) → Internet Fax
- Internet Fax (através da especificação de um endereço IP) → IP-Fax

1. Preparação

Painel de controlo

O painel de controlo do equipamento pode ser diferente desta ilustração, dependendo das unidades opcionais instaladas. Esta ilustração tem todas as opções instaladas.

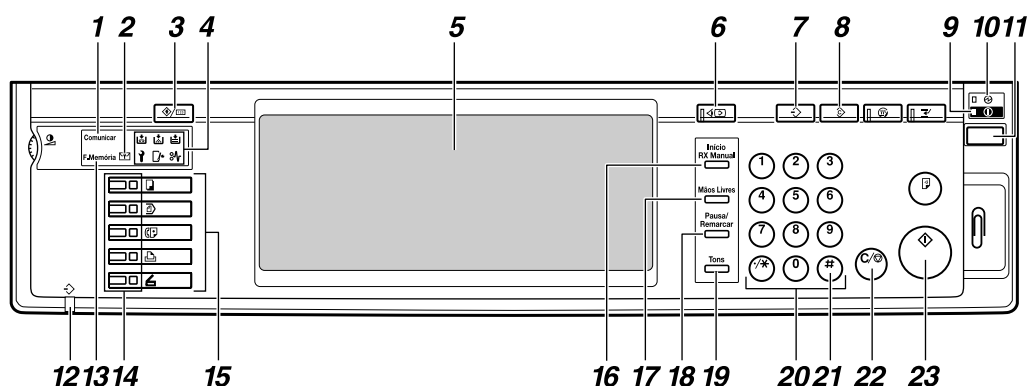

PT AJC001S

1. Indicador de Comunicação

Acende-se durante a transmissão ou a recepção.

2. Indicador de Ficheiro Confidencial

Acende-se quando um documento é recebido na memória com Recepção Confidencial ou Caixa Pessoal. Consulte a Referência de Fax <Funções Avançadas>. Pisca quando um ficheiro Memória bloqueada foi recebido na memória. Consulte a Referência de Fax <Funções Avançadas>.

3. Tecla [Ferramentas do utilizador/Contador]

Ferramentas do utilizador:

Prima esta tecla para introduzir o modo de Ferramentas do Utilizador. Estas ferramentas permitem personalizar as predefinições. Consulte a Referência de Fax <Funções Avançadas>.

Contador:

Visualiza e imprime o número total de páginas copiadas ou impressas.

4. Indicadores

Mostra os erros e o estado do dispositivo.

📞: Indicador de chamada de assistência

📞: Indicador de colocação incorrecta

📞: Indicador de tampa aberta

📞: Indicador para adicionar agrafos

📞: Indicador para adicionar toner

📞: Indicador sem papel

Consulte “Painel de Controlo”, *Manual de Definições Gerais*.

5. Painel do Visor

Isto guia-o através das tarefas e informa-o acerca do estado do equipamento. As mensagens aparecem aqui. Consulte Pág. 5 “Ler o Visor”.

6. Tecla [Verificar modos]

Prima nesta tecla antes de premir na tecla [Iniciar] para verificar as definições seleccionadas para o fax a enviar. Consulte Pág. 20 “Verificar as definições de transmissão”.

7. Tecla de [Programa]

Permite-lhe programar definições frequentemente utilizadas e chamar as definições programadas anteriormente. Consulte a Referência de Fax <Funções Avançadas>.

8. Tecla [Apagar modos]

Prima esta tecla para cancelar as definições actuais.

9. Indicador Ligado

Este indicador acende-se quando o interruptor de operação é ligado.

Importante

- Não desligue o interruptor de alimentação principal se o indicador Ligado estiver aceso ou a piscar. Se o desligar, pode danificar o disco rígido.

Nota

- Se o interruptor de alimentação principal estiver ligado, mesmo que o indicador Ligado esteja desligado, o equipamento recebe um documento de fax.

10. Indicador de Alimentação Principal

Este indicador acende-se quando o interruptor de alimentação principal é ligado. Consulte “Ligar a Alimentação”, *Manual de Definições Gerais*.

11. Interruptor de Operação

Prima este interruptor para ligar a alimentação (o indicador Ligado acende-se). Para desligar a alimentação, prima este interruptor novamente (o indicador Ligado apaga-se). Consulte a Referência de Fax <Funções Avançadas>.

Nota

- O interruptor de operação não funciona se aparecer o visor [Ferramentas Utilizador/ Contador/ Info.].

12. Indicador de Entrada de Dados

Pisca quando a transmissão, impressão, armazenamento em Document Server são realizadas utilizando o LAN-Fax Driver.

13. Indicador de Receber Ficheiro

Acende-se quando tiver sido recebido um documento diferente de uma Recepção Confidencial ou Memória bloqueada. Consulte a Referência de Fax <Funções Avançadas>.

Também se acende quando um documento é recebido se o Modo recepção estiver definido como Guardar. Consulte a Referência de Fax <Funções Avançadas>.

14. Indicadores de estado da função

- Quando acende a luz verde, isso significa que a função correspondente está activa.
- Quando acende a luz vermelha, isso significa que a função correspondente foi interrompida. Prima na respectiva tecla e, depois, siga as instruções que aparecem no visor.

15. Teclas de Função

Prima na tecla de [Cópia], [Servidor de documentos], [Fax], [Impressora], ou [Scanner] para activar a respectiva função. O conteúdo do visor muda de acordo com a função.

O indicador da função seleccionada acende.

16. Tecla [Início RX Manual]

Prima quando Recepção manual estiver definida. Consulte Pág. 54 “Receber um Fax no Modo de Recepção Manual”.

17. Tecla [Mãos Livres]

Prima para efectuar a marcação ao mesmo tempo que escuta o sinal de chamada. Consulte a Referência de Fax <Funções Avançadas>.

18. Tecla **[Pausa/Remarcar]**

Pausa:

Introduza uma pausa quando estiver a marcar ou a memorizar um número de fax. Não se pode introduzir uma pausa como primeiro dígito. Consulte Pág. 36 "Pausa".

Remarcar:

Prima esta tecla para repetir a marcação de um dos últimos dez números. Consulte a Referência de Fax <Funções Avançadas>.

19. Tecla **[Tons]**

Prima esta tecla para enviar sinais de tom através de uma linha de marcação por impulsos. Consulte Pág. 36 "Tons".

20. Teclas numéricas

Utilize estas teclas para marcar números de fax ou introduzir o número de cópias.

21. Tecla **[#]** (Tecla Enter)

Regista o conteúdo ou definições introduzidos.

22. Tecla **[Apagar/Parar]**

Apagar:

Cancela os números ou caracteres introduzidos.

Stop:

Interrompe a operação actual (transmissão, leitura, cópia ou impressão).

23. Tecla **[Iniciar]**



Prima para iniciar o envio de faxes ou imprimir relatórios ou listas.

Ler o Visor

O visor guia-o através das operações, exhibe mensagens, o estado do equipamento e destinos registados nas listas de destinos. Consulte "Destino de Fax", *Manual de Definições Gerais*.

Se premir na tecla **[Fax]** ou **[Apagar Modos]** durante a operação, este equipamento entra no modo de espera de fax.

Cada nome de função visualizado funciona como tecla de selecção, que pode ser premida para seleccionar ou especificar a função.

Quando uma função foi seleccionada ou especificada, o nome de função é evidenciado desta forma . Quando uma função não pode ser seleccionada ou especificada, o nome da função é destacado a cinzento desta forma .

Nota

- Este equipamento volta automaticamente para o modo de espera se não utilizar o equipamento durante um certo período de tempo. Pode seleccionar o período de tempo utilizando o Temporizador de reposição automática do fax. Consulte "Definições de Temporizador", *Manual de Definições Gerais*.
- Pode fazer com que o equipamento volte ao modo predefinido depois de cada transmissão utilizando **[Repor def. iniciais]** em Defín. gerais/Ajustar. Consulte a Referência de Fax <Funções Avançadas>.

Ler o visor e utilizar as teclas

O conteúdo do visor é diferente dependendo das unidades opcionais instaladas.

1

❖ Visor inicial

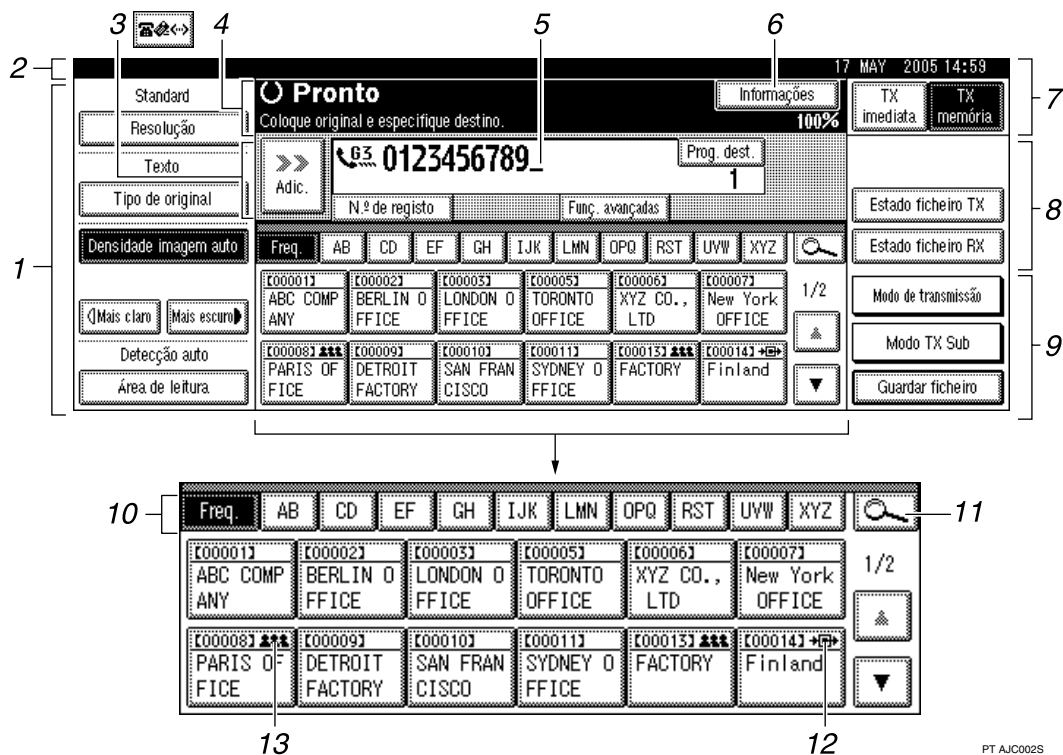

1. Permite-lhe seleccionar as condições de leitura e formatos.

2. Visualiza a data e a hora, o nome e o número de fax de um destinatário quando transmite e o tamanho do original.

Quando a autenticação do utilizador está definida, aparece um nome de utilizador de registo.

3. Prima este botão para introduzir ou adicionar os números de fax, o endereço de e-mail ou o número de fax IP.

- Definição Internet Fax "Ligado":
- Definição Fax IP, H.323, definição SIP "Ligado":
- Definição Internet Fax "Ligado" e Fax IP, H.323, definição SIP "Ligado":

Nota

- Para utilizar a função Internet Fax ou IP-Fax, são necessárias o disco rígido opcional e a unidade de impressora/scanner.
- Pode alterar a definição do Internet Fax nas Definições de E-mail no menu Funções de fax. Consulte a Referência de Fax <Funções Avançadas>.
- Pode alterar as definições do IP-Fax nas Definições de IP-Fax no menu Funções de fax. Consulte a Referência de Fax <Funções Avançadas>.

PT AJC002S

4. Visualiza mensagens e o estado do equipamento.

5. Visualiza o número introduzido de um destinatário. Quando adicionar destinatários com as teclas numéricas, prima [Adic.].

6. Prima para visualizar várias informações acerca da transmissão.

7. Alterna o modo de transmissão entre Transmissão da Memória e Transmissão Imediata. Consulte Pág. 16 “Mudar entre Transmissão de Memória e Transmissão imediata”.

8. Visualiza as teclas de Operação Rápida definidas para as funções utilizadas com mais frequência. [Estado ficheiro TX] e [Estado ficheiro RX] estão predefinidos. Consulte a Referência de Fax <Funções Avançadas>.

9. Visualiza várias funções de envio. Consulte Pág. 16 “Modos de Transmissão”, Referência de Fax <Funções Avançadas>.

10. Teclas de busca de título título. Permite-lhe mudar de uma página (visor) para outra na lista de destino. Consulte Pág. 43 “Mudar os títulos das listas de destinos”.

11. Permite-lhe procurar um destino por nome de destino, número de fax, endereço de e-mail ou número de registo.

12. Aparece nas teclas Destino programadas como estação de transferência.

13. Aparece nas teclas Destino programadas com um grupo de destinos. Consulte “Registar Nomes Num Grupo”, *Manual de Definições Gerais*.

❖ Para voltar para o modo de espera, execute uma das seguintes operações:

- Se tiver colocado o original no Alimentador Automático de Documentos opcional (ADF) e não tiver premido na tecla [Iniciar], retire o original.
- Se não tiver colocado um original, prima na tecla [Apagar modos].
- Se estiver no modo Ferramentas do Utilizador, prima na tecla [Ferramentas do utilizador/Contador].

Autenticação do Utilizador

Se estiver definida a autenticação do utilizador (Autenticação do Código do Utilizador, Autenticação Básica, Autenticação Windows ou Autenticação do Servidor de Integração), é visualizado o ecrã de autenticação. A não ser que sejam introduzidos um nome de utilizador e palavra-passe válidos, não é possível efectuar operações com o equipamento. Inicie a sessão para funcionar com o equipamento e encerre a sessão quando terminar as operações. Certifique-se de que encerra a sessão de modo a evitar que utilizadores não autorizados possam usar o equipamento.

Nota

- ❑ Consulte o administrador de utilizador sobre o seu nome de utilizador, palavra-passe e código de utilizador de registo. Para mais detalhes sobre os vários tipos de autenticação de utilizador, consulte os administradores apropriados.
- ❑ Para a autenticação do código de utilizador, introduza um número que esteja registado no Livro de Endereços como nome de utilizador de registo.

Autenticação do Código de Utilizador (utilizando o painel de controlo)

Quando está definida a autenticação do utilizador, aparece o seguinte visor.

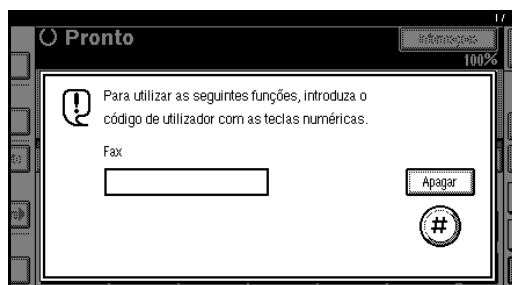

Introduza um código de utilizador (oito dígitos) e, de seguida, prima [#].

Autenticação de Código de Utilizador (utilizando um controlador de impressora)

Se estiver definida a autenticação do utilizador, especifique o código de utilizador nas propriedades da impressora de um controlador de impressora. Para mais detalhes, consulte a Ajuda do controlador de impressora.

Iniciar sessão (utilizando o painel de controlo)

Utilize o procedimento a seguir para efectuar o registo quando estiver definida a Autenticação Básica, Autenticação Windows ou Autenticação do Servidor de Integração.

- 1** Prima [Introduzir] para [Nome de utilizador de início de sessão].

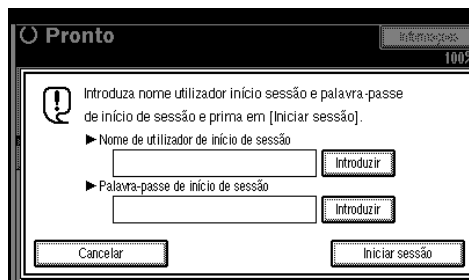

- 2** Introduza um nome de utilizador de registo e, em seguida, prima [OK].
- 3** Prima [Introduzir] para [Palavra-passe de início de sessão].
- 4** Introduza uma palavra-passe de registo e, em seguida, prima [OK].
- 5** Prima [Iniciar sessão].

Quando o utilizador estiver autenticado, aparece o visor para a função que está a utilizar.

Encerrar sessão (utilizando o painel de controlo)

Utilize o procedimento a seguir para encerrar a sessão quando estiver definida a Autenticação Básica, Autenticação Windows ou Autenticação do Servidor de Integração.

1 Prima na tecla [**Ferramentas do utilizador/Contador**].

2 Prima [**Encerrar sessão**].

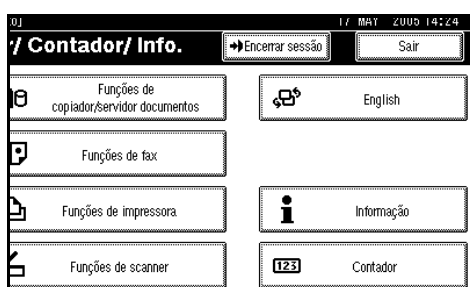

3 Prima [**Sim**].

4 Prima na tecla [**Ferramentas do utilizador/Contador**].

Iniciar sessão (utilizando o controlador de impressora)

Se estiver definida a Autenticação Básica, Autenticação Windows, Autenticação LDAP ou Autenticação do Servidor de Integração, efectue definições de codificação nas propriedades da impressora de um controlador de impressora e, em seguida, especifique um nome de utilizador e palavra-passe de registo. Para mais detalhes, consulte a Ajuda do controlador de impressora.

Nota

- Quando iniciar a sessão utilizando um controlador de impressora, não é necessário encerrar a sessão.

Iniciar sessão (utilizando um Web browser)

Utilize o procedimento a seguir para iniciar sessão quando a autenticação do utilizador estiver definida.

Nota

- Recomenda-se que utilize um Web Image Monitor a ser executado no mesmo ambiente de rede que este equipamento. Caso contrário, o Web browser pode não abrir ou pode ocorrer um erro.

1 Clique em [**Iniciar sessão**].

2 Introduza um nome de utilizador e palavra-passe de registo, em seguida, clique em [**OK**].

Nota

- Para a autenticação do código de utilizador, introduza um código de utilizador em [**Nome do utilizador**] e, em seguida clique em [**OK**].
- O procedimento pode ser diferente, de acordo com o Web browser utilizado.

Encerrar sessão (utilizando um Web browser)

Clique em [**Encerrar sessão**] para encerrar sessão quando a autenticação de utilizador estiver definida.

Nota

- Recomenda-se que utilize um Web Image Monitor a ser executado no mesmo ambiente de rede que este equipamento. Caso contrário, o Web browser pode não abrir ou pode ocorrer um erro.

2. Enviar faxes







Colocar Originais

Coloque os originais no vidro de exposição ou o Alimentador Automático de Documentos (ADF) na posição correcta em conformidade com o tipo de papel apresentado no diagrama.

Para mais detalhes sobre os tipos de originais e como definir formatos de originais, consulte *Referência de Cópia*. Não pode utilizar **[Original especial]** na Função de Cópia. Consulte "Colocar Originais", *Referência de Cópia*.

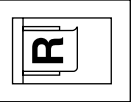

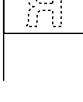



Note que os formatos de originais que podem ser detectados automaticamente diferem ligeiramente dos formatos listados em "Formatos Detectáveis por Selecção Automática de Papel", *Referência de Cópia*. Consulte a Referência de Fax <Funções Avançadas>.

- ❖ **Como colocar originais com o formato A4, B4 JIS (Norma Industrial japonesa), A3, 8 1/2"×11", 8 1/2"×14", e 11"×17"**

Original	Onde colocar os originais	
	Vidro de exposição	O ADF
*1 		
*2 		

PT ZLBH030E

- ❖ **Como colocar originais de formato A5 e B5 JIS**

Original	Onde colocar os originais	
	Vidro de exposição	O ADF
*2 		
*1 		

PT ZLBH020E

Nota

- ❑ Quando colocar originais como é apresentado nas imagens em cima, o cabeçalho do fax, nos faxes recebidos, será impresso da seguinte forma:

- *1 No topo do fax
- *2 No lado esquerdo do fax

Referência

Pág. 79 "Definições Iniciais e Ajustes"

Limitação

- ❑ Se colocar originais com o formato A5 no vidro de exposição, estes não serão detectados. Coloque originais de formato A5 no ADF. Consulte a Referência de Fax <Funções Avançadas>.

 **Nota**

- ❑ Para efectuar a leitura de originais utilizando o Alimentador Automático de Documentos (ADF), coloque os originais numa pilha.
- ❑ Ao enviar um fax, a imagem reproduzida no destino depende do formato e da orientação do papel utilizado no equipamento do destinatário. Se o destinatário não utilizar papel com o mesmo formato e com a mesma orientação que o original, é possível reduzir o tamanho da imagem de fax, ambas as extremidades podem ser cortadas ou a imagem pode ser dividida em duas ou mais folhas. Ao enviar um original importante, pergunte ao destinatário qual o formato e orientação do papel utilizado no equipamento de destino.
- ❑ Ao enviar um original de formato irregular (isto é, personalizado) ou parte de um original de grandes dimensões, pode especificar com precisão a área de leitura. Consulte Pág. 13 “Definir uma Área de Leitura”.
- ❑ Os originais de formato personalizado são lidos como originais de formato normal, para que o destinatário possa encontrar margens adicionais em branco ou extremidades de imagens em falta. Se especificar uma área de leitura, só é lida essa área, independentemente do formato do original actual.
- ❑ Para enviar um original maior que 420 mm (17”), tem de efectuar qualquer uma das definições seguintes, e depois efectuar a leitura do original utilizando o ADF (se ocorrer um encravamento, o original pode ficar danificado, porque a leitura não pára neste modo):
 - Especifique a área em “Área de leitura”. Consulte Pág. 13 “Definir uma Área de Leitura”.
 - Seleccionar modo Documento Longo com os Parâmetros do Utilizador. Consulte a Referência de Fax <Funções Avançadas> (switch 14, bit 1).
- ❑ Os documentos com um tamanho superior a 800 mm (32”) devem ser enviados através da transmissão da memória (a transmissão imediata pode não ser possível).
- ❑ Se um original encravar, prima na tecla **[Apagar/Parar]** e, depois, retire o original cuidadosamente.
- ❑ Certifique-se de que toda a tinta, líquido corrector, etc., se encontram completamente secos antes de colocar o original. Se ainda estiverem húmidos, o vidro de exposição ficará marcado e essas marcas aparecem na imagem recebida.
- ❑ Se colocar um original de formato A4 ou LT (8¹/₂”x11”) na orientação vertical, o equipamento roda a imagem 90 graus antes de a enviar. Consulte a Referência de Fax <Funções Avançadas>.
- ❑ Pode enviar a primeira página a partir do vidro de exposição e depois as páginas restantes a partir do ADF. Não pode mudar do ADF para o vidro de exposição. Quando transmitir da memória, consulte Pág. 19 “Enviar originais múltiplos a partir do vidro de exposição”. Quando enviar imediatamente, consulte Pág. 25 “Enviar originais múltiplos a partir do vidro de exposição”.

- ❑ Quando utilizar a função de Internet Fax, os originais são enviados com a largura de A4. Os originais maiores que A4 são reduzidos para a largura de A4. Se o equipamento do destinatário for compatível com o modo completo T.37, os originais são enviados com a largura especificada no Livro de Endereços. Consulte Pág. 57 “Modo Total T.37”.
- ❑ Ao definir originais encadernados (livros, revistas, etc.), pode optar por enviar primeiro, com os Parâmetros do Utilizador, a página da esquerda ou a página da direita. Consulte a Referência de Fax <Funções Avançadas> (switch 06, bit 6).

Referência

Para saber como colocar originais com dois lados, consulte a Referência de Fax <Funções Avançadas>.

Para os tipos de originais aceitáveis, consulte a Referência de Fax <Funções Avançadas>.

Definir uma Área de Leitura

Normalmente, um original colocado é lido de acordo com o formato detectado automaticamente. Se for especificada uma área de leitura, o original é lido de acordo com esta área. Deste modo, os originais podem ser enviados sem um espaço adicional ou margens em branco. Consulte a Referência de Fax <Funções Avançadas>.

❖ Detecção auto







Detecta o formato da primeira página e lê todas as páginas utilizando esse formato.

Nota

- ❑ Se o equipamento não conseguir detectar o formato do original, aparece uma mensagem de confirmação. Coloque o original novamente.

❖ Regular

O original colocado é lido de acordo com o formato especificado, independentemente do formato actual.

Os formatos que podem ser especificados são A4 , B4 JIS , A3 , 8 1/2"×11" , 8 1/2"×14" , e 11"×17" .

❖ Área

Introduza a área a ser lida. Só é lida a área no formato especificado, independentemente do formato de um original colocado. Consulte a Referência de Fax <Funções Avançadas>.

Nota

- ❑ Para cancelar a área de leitura escolhida, seleccione **[Detecção auto]**. Consulte Pág. 15 “Especificar a detecção automática”.

Coloque os originais e depois seleccione as definições de leitura pretendidas.

Nota

- ❑ Quando colocar originais com formatos diferentes no ADF, ajuste a guia de documentos ao original de maiores dimensões.
- ❑ Os originais pequenos podem ser enviados com uma ligeira inclinação, porque não se encaixam na guia de documentos.

2 Prima [Área de leitura].

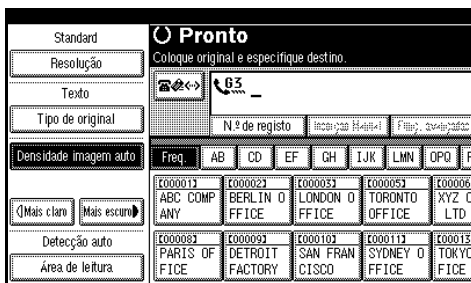

3 Prima [OK].



O formato seleccionado aparece evidenciado acima do menu [Área de leitura].

3 Seleccione a área de leitura.

Especificar formatos standard

1 Prima [Normal].



Especificar formatos programados

1 Prima [Área 1] ou [Área 2].



2 Prima a tecla do formato dos originais a serem enviados e, em seguida, prima [OK].



2 Prima [OK].



Nota

- ☐ 8¹/₂"x11" indica LT. 8¹/₂"x14" indica LG. 11"x17" indica DLT.

“Área 1” ou “Área 2” aparece sobre o evidenciado [Área de leitura].

Especificar a detecção automática

- 1 Certifique-se de que a tecla [Detecção auto] está seleccionada.

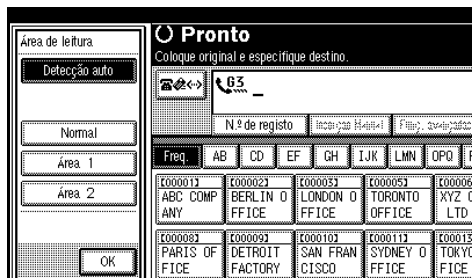

Se não estiver seleccionada, prima [Detecção auto].

- 2 Prima [OK].



“Detecção auto” aparece acima de [Área de leitura].

- 4 Especifique um destino e prima na tecla [Iniciar].

Modos de Transmissão

Existem dois tipos de transmissão:

- Transmissão da Memória
- Transmissão Imediata

2

❖ Transmissão da Memória

A transmissão inicia-se automaticamente depois do original ser guardado na memória. Este é um método útil quando tem pressa e quer levar o documento de volta consigo. Também pode enviar o mesmo original para vários destinos. Consulte Pág. 20 “Sequência de difusão”.

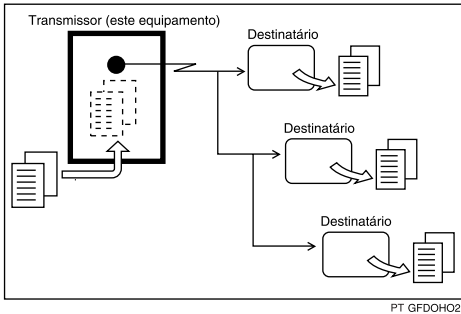

❖ Transmissão Imediata

Marca imediatamente o número do destinatário, e enquanto faz a leitura do original, envia-o. É bastante útil quando pretende enviar um original rapidamente ou quando pretende verificar o destinatário para onde está a enviar. Quando utilizar este tipo de transmissão, o original não é guardado na memória. Só pode especificar um endereço.

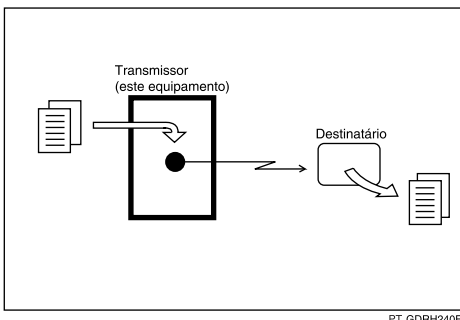

Mudar entre Transmissão de Memória e Transmissão imediata

Verifique o visor para ver qual o modo que está actualmente activo. Pode alterar o modo de transmissão premindo [TX imediata] ou [TX memória].

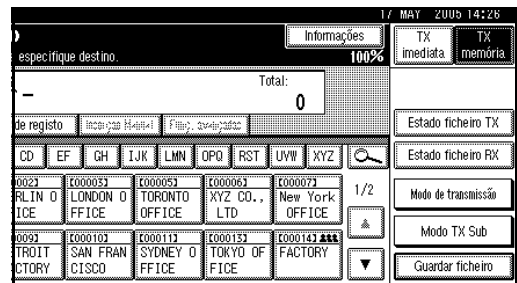

Nota

- ❑ Pode definir o equipamento para entrar no modo Transmissão de Memória ou Transmissão Imediata depois do equipamento ser ligado ou depois de premir na tecla **[Apagar Modos]**. Consulte a Referência de Fax <Funções Avançadas>.

Transmissão de Memória

O modo transmissão da memória tem fax padrão, Internet Fax e Fax IP.

⚠ Importante

- ❑ Se existir uma falha de corrente (se o interruptor de alimentação principal estiver desligado) ou se o equipamento estiver desligado durante cerca de uma hora, todos os documentos guardados na memória são apagados. Assim que o interruptor de alimentação principal for ligado, o Relatório de Falta de Energia é impresso para o ajudar a identificar os ficheiros apagados. Desligar a alimentação premindo o interruptor de operação não apaga os documentos guardados. Consulte a Referência de Fax <Funções Avançadas>.
- ❑ Recomenda-se que ligue ao destinatário e verifique se enviaram documentos importantes.

💡 Limitação

- ❑ Se a memória estiver cheia (aparece 0% em **[Informações]** no visor), a Transmissão de Memória é desactivada. Em vez disso, utilize a Transmissão Imediata.

📝 Nota

- ❑ Número máximo de destinos por Transmissão de Memória: 500.
- ❑ Número total combinado de destinos de documentos em espera armazenados em memória: 500.
- ❑ Depois do número total de números de destino programados exceder 500, apenas pode realizar a Transmissão Automática.
- ❑ Número máximo de documentos que podem ser guardados para Transmissão de Memória: 400.

- ❑ O número de páginas que pode memorizar depende das imagens do original e das definições de leitura. Pode memorizar até 320 páginas standard (ITU-T #1 chart, Resolução: Standard, Tipo de Original: Texto). Pode memorizar até 2240 páginas standard, com a memória de expansão opcional instalada.
- ❑ Para mais informações sobre como confirmar o resultado da transmissão, consulte Pág. 27 “Confirmar Transmissão”.
- ❑ Um número de fax, endereço de e-mail e número de Fax IP podem ser especificados simultaneamente.

🔍 Referência

Pág. 59 “Enviar Documentos por Internet Fax”

Pág. 77 “Enviar por IP-Fax”

1 Certifique-se de que a tecla [TX memória] está seleccionada.

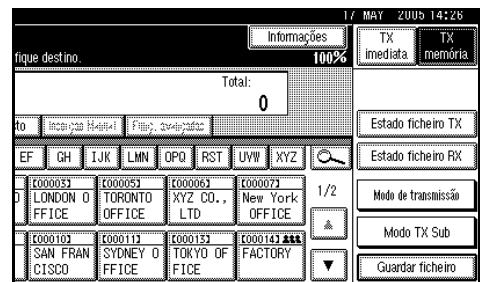

2 Coloque o original.

📝 Nota

- ❑ O original pode ser colocado tanto no ADF como no vidro de exposição, até que a tecla **[Iniciar]** seja premida.

🔍 Referência

Pág. 11 “Colocar Originais”

3 Efectue as definições de leitura necessárias.



Referência

- Pág. 30 "Definições de Leitura"
- Pág. 31 "Tipo de Original"
- Pág. 32 "Densidade de Imagem (Contraste)"

4 Especifique um destino.

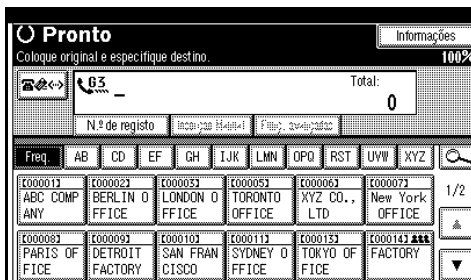

Se não pretender efectuar uma transmissão de difusão, vá para o passo 7.

Nota

- Se se enganar, prima a tecla **[Apagar/Parar]** e depois introduza o número correcto.

Referência

- Pág. 35 "Introduzir um Número de Fax"
- Pág. 37 "Introduzir um Endereço de E-mail"
- Pág. 39 "Introduzir um Destino de IP-Fax"
- Pág. 41 "Utilizar a Lista de Destinos para Especificar Destinos Únicos ou Grupo de Destinos"
- Referência de Fax <Funções Avançadas>

5 Quando enviar o mesmo original para vários destinos (difusão), prima **[Adic.]** para especificar os destinos.



Nota

- Não tem que premir **[Adic.]** quando adicionar um destino utilizando a lista de destinos.
- Para segurança adicional de que um destino é acrescentado, nos Parâmetros do Utilizador pode definir o equipamento de modo a que **[Adic.]** tenha de ser premido cada vez que um destino é adicionado. Consulte a Referência de Fax <Funções Avançadas> (switch 17, bit 2).

6 Especifique um destino.

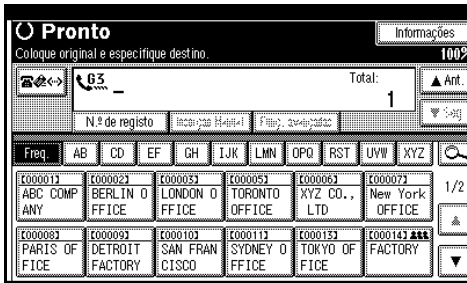

Nota

- Premir muda a lista de destinos para número de fax, endereço e-mail ou número Fax IP.
- Para especificar outro destino, repita os passos 5 e 6.

7 Prima na tecla [Iniciar].

Nota

- Não levantar o ADF quando o estiver a usar para ler originais. O equipamento marca o destino. Após a leitura, aparece o visor de modo de espera.

Enviar originais múltiplos a partir do vidro de exposição

- ① Certifique-se de que a tecla [TX memória] está seleccionada.
- ② Coloque a primeira página do original com a face virada para baixo, no vidro de exposição.
- ③ Especifique um destino.
- ④ Efectue as definições de leitura necessárias.
- ⑤ Prima na tecla [Iniciar]. O equipamento inicia a leitura.
- ⑥ Coloque o próximo original no vidro de exposição num espaço de 60 segundos após o equipamento ter terminado a leitura do primeiro original.

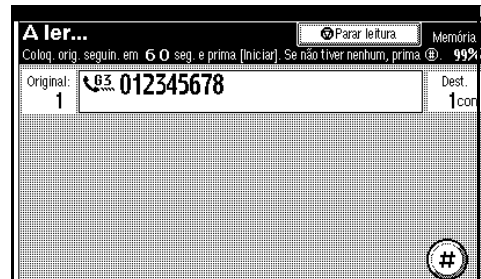

- ⑦ Repita os passos ④ a ⑥ para todos os originais.
- ⑧ Coloque o último original e depois prima [#]. O equipamento marca o destino e inicia a transmissão.

💡 Verificar as definições de transmissão

Pode verificar as definições de transmissão (por ex. destino e o modo de transmissão) no visor.

- ① Prima na tecla **[Verificar Modos]** e depois verifique as definições de transmissão.

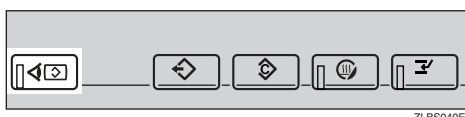

Aparece o seguinte visor.

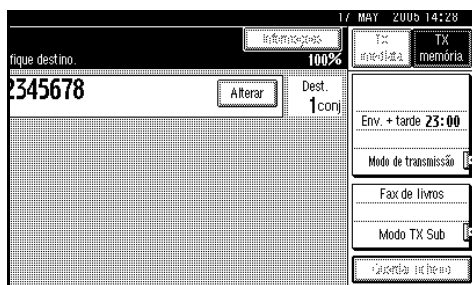

📌 Nota

- Premir **[Verificar Modos]** muda a lista de destinos para número de fax, endereço e-mail ou número Fax IP.
- ② Depois de verificar as definições no visor, prima na tecla **[Verificar modos]**. É apresentado o visor que aparecia antes de premir na tecla **[Verificar modos]**.

💡 Sequência de difusão

Se marcar vários destinos para um mesmo documento (difusão), os documentos são enviados pela ordem em que foram marcados. Se o documento de fax não pôde ser transmitido, o equipamento volta a marcar para esse destino depois do último destino especificado para difusão. Por exemplo, se especificar quatro destinos, de A a D para difusão, e se as linhas para os destinos A e C estiverem ocupadas, o equipamento marca para os destinos pela seguinte ordem: A, B, C, D, A, e C. Consulte a Referência de Fax <Funções Avançadas>.

Para verificar a progressão da transmissão, imprima a lista do ficheiro de TX. Consulte a Referência de Fax <Funções Avançadas>.

Se a unidade de interface G3 extra opcional estiver instalada, pode usar a função de Difusão Simultânea para enviar faxes simultaneamente em diferentes linhas telefónicas.

💡 Sequência de Transmissão de Memória

Se especificar uma segunda transmissão enquanto estiver a efectuar a difusão para vários destinos, os faxes são transmitidos alternadamente para cada um dos destinos restantes na difusão actual e na seguinte.

Por exemplo, se especificar uma difusão para os destinos A e B, e depois especificar uma difusão para os destinos C e D enquanto a transmissão para o destino A se encontra em curso, o equipamento envia os faxes na seguintes ordem: A, C, B e depois D.

Se o ficheiro anterior e o ficheiro seguinte estiverem ambos em espera, estes são também enviados na mesma ordem.

Cancelar uma Transmissão de Memória

Pode cancelar o modo utilizando o mesmo procedimento nos seguintes casos:

- Destino de Fax, Destino de Internet Fax e Destino de IP-Fax são especificados simultaneamente.
- Só está especificado o Destino de Internet Fax ou Destino de IP-Fax.

Antes da Leitura do Original

Utilize este procedimento para cancelar uma transmissão antes de premir na tecla **[Iniciar]**.

- 1 Prima na tecla **[Apagar modos]**.

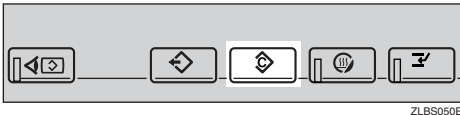

Nota

- Quando os originais são colocados no ADF, pode cancelar a transmissão retirando-os.

Durante a Leitura do Original

Utilize este procedimento para cancelar uma transmissão depois de premir na tecla **[Iniciar]**.

- 1 Prima a tecla **[Apagar/Parar]**.

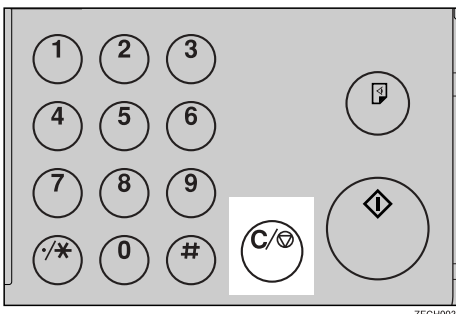

O equipamento pára a leitura.

Nota

- Também pode cancelar a leitura premindo **[Parar leitura]**.
- A leitura pode ser concluída enquanto está a efectuar a operação de cancelamento.

Durante a Transmissão do original

Nota

- Se a transmissão terminar enquanto estiver a efectuar este procedimento, a transmissão não será cancelada.
- Se cancelar um documento que está a ser enviado, a transmissão pára assim que terminar o processo de cancelamento. No entanto, podem já ter sido enviadas e recebidas no destino algumas páginas do documento.

- 1 Prima a tecla **[Apagar/Parar]**.

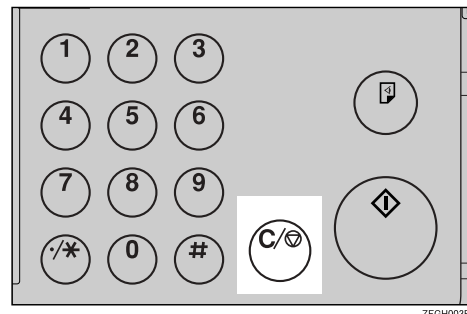

Nota

- Também pode cancelar uma Transmissão de Memória premindo **[Alterar/Parar TX ficheiro]**.

2 Seleccione o ficheiro que pretende cancelar.

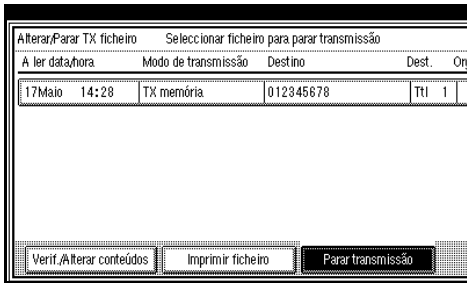

2

Nota

- Se o ficheiro pretendido não aparecer, prima [**▲Anter.**] ou [**▼Seg.**] para o localizar.
- Existem casos em que um destino não seleccionado como destino aparece como "*", dependendo das definições de segurança.

3 Prima [**Parar transmissão**].

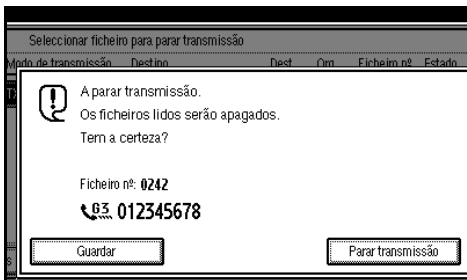

Nota

- Para cancelar outro ficheiro, repita os passos **2** e **3**.
- Para cancelar parar transmissão, prima [**Guardar**].

4 Prima [**Sair**].



Aparece o visor de modo de espera.

Antes da Transmissão ser iniciada

Utilize este procedimento para cancelar uma transmissão após a leitura do original. Para cancelar a transmissão para alguns dos destinos que um fax é enviado, consulte Referência de Fax <Funções Avançadas>.

1 Prima [**Alterar/Parar TX ficheiro**].

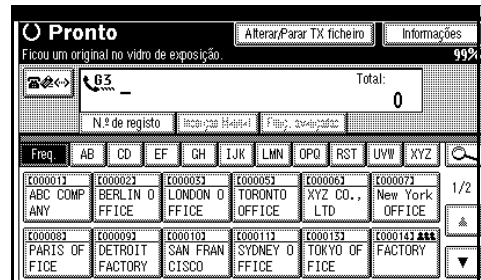

É visualizada a lista dos ficheiros armazenados a transmitir ou que estão à espera de transmissão.

2 Seleccione o ficheiro que pretende cancelar.



Nota

- Se o ficheiro pretendido não aparecer, prima [**▲Anter.**] ou [**▼Seg.**] para o localizar.
- Existem casos em que um destino não seleccionado como destino aparece como "*", dependendo das definições de segurança.

3 Prima [Parar transmissão].

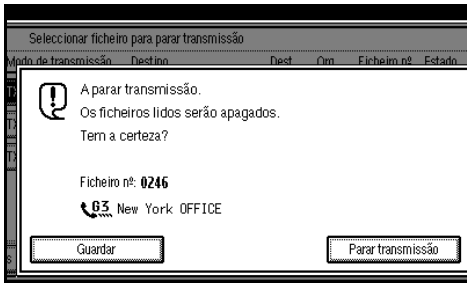

Nota

- Para cancelar outro ficheiro, repita os passos **2** e **3**.
- Para cancelar parar transmissão, prima [Guardar].

4 Prima [Sair].



Aparece o visor de modo de espera.

Transmissão Imediata

Limitação

- ❑ O Internet Fax é executado apenas na Transmissão de Memória que inicia a transmissão automaticamente depois de guardar documentos na memória. Se especificar Transmissão Imediata em Internet Fax, o modo é mudado para Transmissão de Memória enquanto um endereço de e-mail está a ser introduzido.

Nota

- ❑ Os documentos não estão armazenados na memória.
- ❑ Não pode enviar o mesmo documento para vários destinos (difusão). A Transmissão de Memória permite utilizar esta função.
- ❑ Para mais informações sobre como confirmar o resultado da transmissão, consulte Pág. 27 “Confirmar Transmissão”.

1 Certifique-se de que [TX imediata] está seleccionada.

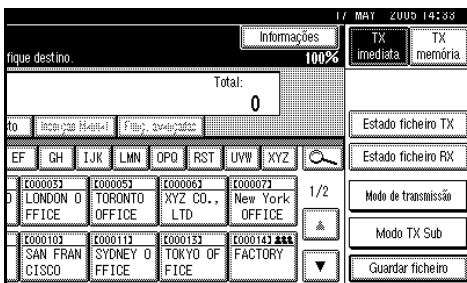

2 Coloque o original.

Nota

- ❑ O original pode ser colocado em qualquer altura antes de premir na tecla [Iniciar].

Referência

Pág. 11 “Colocar Originais”

3 Seccione as definições de leitura necessárias.



Referência

Pág. 30 “Definições de Leitura”

4 Especifique um destino.

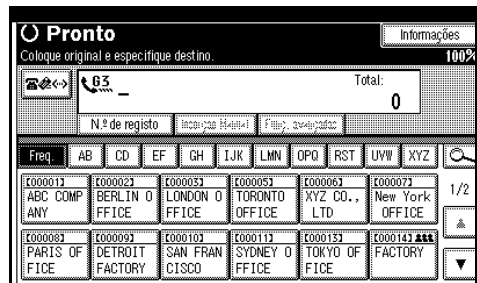

Limitação

- ❑ Grupo não pode ser utilizado para Transmissão Imediata. Este equipamento muda automaticamente para Transmissão da Memória.

Nota

- ❑ Se se enganar, prima a tecla [Apagar/Parar] e depois introduza o número correcto.

Referência

Pág. 35 “Introduzir um Número de Fax”

Pág. 39 “Introduzir um Destino de IP-Fax”

Pág. 35 “Especificar um Destino”

Referência de Fax <Funções Avançadas>

5 Prima na tecla **[Iniciar]**.

O equipamento marca um destino.

Nota

- Não levantar o ADF quando o estiver a usar para ler originais.

Após a transmissão, aparece o visor de modo de espera.

2

Enviar originais múltiplos a partir do vidro de exposição

- ① Certifique-se de que a tecla **[TX imediata]** está seleccionada.
- ② Coloque a primeira página no vidro de exposição com a face virada para baixo.
- ③ Especifique um destino.
- ④ Efectue as definições de leitura necessárias.
- ⑤ Prima na tecla **[Iniciar]**.
- ⑥ Coloque o próximo original no vidro de exposição num espaço de 10 segundos após o equipamento ter terminado a leitura do primeiro original.



- ⑦ Repita os passos ④ a ⑥ para todos os originais.
- ⑧ Coloque o último original e depois prima **[#]**.

Cancelar uma Transmissão Imediata

2

Antes de premir na tecla [Iniciar]

Utilize este procedimento para cancelar uma transmissão antes de premir na tecla [Iniciar].

1 Prima na tecla [Apagar modos].

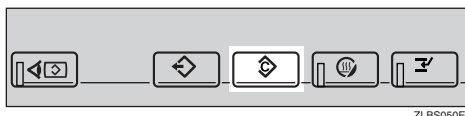

ZLBS050E

Nota

- Quando o original é colocado no ADF, também pode cancelar uma Transmissão Imediata retirando o original.

Depois de premir na tecla [Iniciar]

Utilize este procedimento para cancelar uma transmissão depois de premir na tecla [Iniciar].

1 Prima a tecla [Apagar/Parar] e depois retire o original.

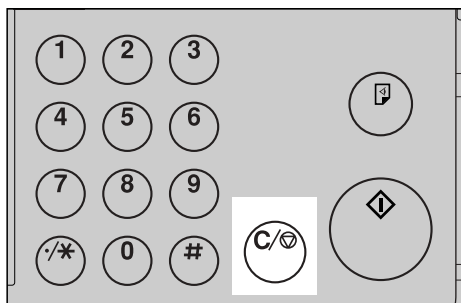

ZFGH003E

Nota

- Também pode cancelar uma Transmissão Imediata premindo [Parar transmissão].
- Se a transmissão terminar enquanto estiver a efectuar este procedimento, a transmissão não é cancelada.

Confirmar Transmissão

Pode confirmar a transmissão no visor, por relatório ou por e-mail.

Confirmar no Visor

Use o Estado ficheiro TX. Consulte a Referência de Fax <Funções Avançadas>.

Confirmar por Relatório

Imprimir relatórios para confirmação.

Transmissão de Memória

Se um documento não puder ser enviado, um Relatório de Erro de Comunicação é automaticamente impresso. Ou, pode utilizar o Relatório de Resultados de Comunicação para verificar cada resultado de transmissão independentemente do estado.

Este relatório é impresso cada vez que uma Transmissão da Memória é completada se este relatório estiver ligado com os Parâmetros do Utilizador. Consulte a Referência de Fax <Funções Avançadas> (switch 03, bit 0).

Também pode imprimir o relatório programando o Relatório de estado TX para uma Tecla de operação rápida e premindo nesta quando estiver a especificar um destino. Consulte a Referência de Fax <Funções Avançadas>.

Se ligar o Relatório de Resultados de Comunicação, o Relatório de Erro de Comunicação não é impresso. Consulte a Referência de Fax <Funções Avançadas>. Consulte Pág. 28 “Relatório de Resultados de Comunicação (Transmissão de Memória)”.

Transmissão Imediata

Pode confirmar o resultado com um Relatório de Transmissão Imediato.

Selecione a impressão deste relatório nos Parâmetros do Utilizador. É impresso um relatório depois de completada cada Transmissão Imediata. Consulte a Referência de Fax <Funções Avançadas> (switch 03, bit 5).

Também pode imprimir o relatório programando o Relatório de estado TX para uma Tecla de operação rápida e premindo nesta quando estiver a especificar um destino. Consulte a Referência de Fax <Funções Avançadas>.

Consulte Pág. 29 “Relatório de Transmissão Imediata (Transmissão Imediata)”.

Confirmar por E-mail

Utilize a função Resultados TX de E-mail, para enviar os relatórios como Jornal por e-mail para o seu computador. Os relatórios disponíveis são:

- Relatório de Resultados de Comunicação.
- Relatório de Transmissão Imediata.
- Relatório de Apagar TX Polling.
- Relatório de RX Polling.

Através da programação prévia dos Resultados TX de E-mail para uma tecla de operação rápida, pode enviar resultados de transmissão por e-mail depois de cada transmissão ter terminado. Também pode usar a função Definições do remetente para enviar os resultados para endereços de e-mail de remetentes que tenham sido programados.

Se enviar documentos de fax de um computador, utilize o Controlador LAN-Fax para especificar se o Relatório de resultados LAN-Fax é enviado para o computador.

Preparação

Primeiro tem de registar os endereços de e-mail dos destinos para os quais o relatório deve ser enviado na lista de destinos. Consulte “Destino de Fax”, *Manual de Definições Gerais*.

Nota

- Quando usar os Resultados TX de E-mail pré-programado como uma tecla de Operação rápida, seleccione o destino para notificação dos destinos de Internet Fax na lista de destinos.
- Quando usar Definições de remetente pré-programado como uma tecla de Operação rápida, seleccione o remetente dos destinos de Internet Fax na lista de destinos.

Referência

Referência de Fax <Funções Avançadas>

Confirmar por Relatório e por E-mail

Pode confirmar os resultados de transmissão utilizando tanto a função de Resultados TX de E-mail, que envia os resultados por e-mail, como o Relatório de Resultados de Comunicação impresso pelo equipamento.

Pode definir se pretende usar ambos em conjunto nos Parâmetros de Utilizador. Consulte a Referência de Fax <Funções Avançadas> (switch 10, bit 6).

Relatório de Resultados de Comunicação (Transmissão de Memória)

Este relatório é impresso quando uma Transmissão de Memória é concluída, de modo a poder verificar o resultado da transmissão. Se Resultados TX de E-mail estiver programado numa Tecla de operação rápida, pode seleccionar se um e-mail de relatório é enviado ou não após a transmissão. Consulte a Referência de Fax <Funções Avançadas>.

Nota

- Se estiverem especificados dois ou mais destinos, este relatório é impresso depois do documento de fax ser enviado para todos os destinos.
- Se o equipamento não estiver configurado para imprimir este relatório e o documento de fax não conseguir ser transmitido com êxito, é impresso um Relatório de Erro de Comunicação. Consulte a Referência de Fax <Funções Avançadas>.

- ❑ Pode ligar ou desligar esta função com os Parâmetros do Utilizador. Consulte a Referência de Fax <Funções Avançadas> (switch 03, bit 0).
- ❑ Pode seleccionar se pretende incluir parte da imagem original no relatório. Consulte a Referência de Fax <Funções Avançadas> (switch 04, bit 7).
- ❑ Para ver o relatório se a interrupção de texto, seleccione um tipo de letra de largura de caracteres idêntica nas suas definições da aplicação de e-mail.
- ❑ Pode visualizar um destino com os Parâmetros de Utilizador. Consulte a Referência de Fax <Funções Avançadas> (switch 04, bit 4).
- ❑ Pode visualizar um nome de remetente com os Parâmetros de Utilizador. Consulte a Referência de Fax <Funções Avançadas> (switch 04, bit 5).
- ❑ A coluna Pág. apresenta o número total de páginas. A coluna Não envia apresenta o número de páginas que não foram enviadas com êxito.
- ❑ "--" indica que o documento de Internet Fax foi enviado para o servidor de correio programado no equipamento. (No entanto, isto não significa que o e-mail tenha sido entregue).

Relatório de Transmissão Imediata (Transmissão Imediata)

Se ligar este relatório, é impresso um relatório após cada Transmissão Imediata de modo que tem um registo de se a transmissão foi bem sucedida ou não. Se o equipamento não estiver configurado para imprimir este relatório e o documento de fax não conseguir ser transmitido com êxito, é impresso um Relatório de Erro. Se Resultados TX de E-mail estiver programado numa Tecla de operação rápida, pode seleccionar se um e-mail de relatório é enviado ou não após a transmissão. Consulte a Referência de Fax <Funções Avançadas>.

Nota

- ❑ Pode ligar ou desligar este relatório nos Parâmetros do Utilizador. Consulte a Referência de Fax <Funções Avançadas> (switch 03, bit 5).
- ❑ Para ver o relatório se a interrupção de texto, seleccione um tipo de letra de largura de caracteres idêntica nas suas definições da aplicação de e-mail.
- ❑ Pode visualizar um destino com os Parâmetros de Utilizador. Consulte a Referência de Fax <Funções Avançadas> (switch 04, bit 4).
- ❑ Se a página foi enviada com êxito, a coluna Pág. apresenta o número total de páginas enviado com êxito.

Definições de Leitura

Pode querer enviar vários tipos diferentes de documentos de fax. Alguns destes podem ser difíceis de reproduzir no destino. No entanto, o equipamento tem três definições que podem ser ajustadas para o ajudar a enviar o documento com a melhor qualidade de imagem possível.

- ❖ **Resolução:**
Standard, Detalhe, Super fina (opcional)
- ❖ **Tipo de Original:**
Texto, Texto/Foto, Foto
- ❖ **Densidade de Imagem (Contraste):**
Densidade imagem auto, Densidade de imagem manual (sete níveis), Densidade de Imagem Automática e Manual Combinadas

Resolução

As imagens e o texto são lidos para o equipamento, convertendo-os numa sequência de pontos. A densidade de pontos determina a qualidade da imagem e a duração da transmissão. Deste modo, as imagens lidas com uma resolução elevada (Super fino) têm uma elevada qualidade, mas a transmissão demora mais tempo. Inversamente, a leitura a uma resolução baixa (Standard) resulta numa qualidade mais baixa, mas o original é enviado mais rapidamente. Seleccione a definição que melhor corresponde às suas necessidades baseando-se nesta relação entre velocidade e nitidez de imagem.

- ❖ **Standard (8 x 3,85 linhas/mm, 200 x 100 dpi)**
Selecione esta resolução para os originais com caracteres de tamanho normal.
- ❖ **Detalhe (8 x 7,7 linhas/mm, 200 x 200 dpi)**
Selecione esta resolução para os originais com caracteres pequenos ou quando pretender uma maior nitidez. Esta resolução é duas vezes superior a Standard.
- ❖ **Super fino (memória de expansão opcional necessária: 16 x 15,4 linhas/mm, 400 x 400 dpi)**
Selecione esta resolução para os originais com detalhes muito definidos ou quando pretender uma imagem com a melhor definição possível. Esta resolução tem uma definição oito vezes superior a Standard.
- 📌 **Limitação**
 - Se o equipamento do destinatário não suportar a resolução na qual está a enviar, o equipamento muda automaticamente para uma resolução suportada. Pode verificar a resolução com que envia os documentos. Consulte a Referência de Fax <Funções Avançadas>.
 - O envio com a resolução Super fino requer que o equipamento tenha a memória de expansão opcional e que o equipamento do destinatário possua capacidade para receber documentos de fax com a resolução Super fino.

Nota

- ❑ O equipamento suporta as resoluções Standard, Detalhe, e (com a memória de expansão opcional) Super fino.
- ❑ Pode seleccionar o tipo de resolução que está seleccionado logo após o equipamento ser ligado ou os modos serem apagados, com **[Repor def. iniciais]** em Defin gerais/Ajustar. Consulte a Referência de Fax <Funções Avançadas>.
- ❑ Quando utilizar uma transmissão por Internet Fax, os documentos são enviados em resolução “Detalhe”, mesmo que tenha especificado “Super fino”. Para enviar um documento em “Super fino”, configure o Modo Total quando registar os destinos no Livro de Endereços. Consulte Pág. 57 “Modo Total T.37”.

1 Prima **[Resolução]**.

Pronto				
Coloque original e especifique destino.				
Standard	Resolução			
Texto	Tipo de original			
Densidade imagem auto				
Detecção auto				
Área de leitura				
N.º de registo				
Freq. AB CD EF GH IJK LMN OPQ R				
E000013	E000023	E000033	E000053	E000066
ABC COMP	BERLIN O	LONDON O	TORONTO	XYZ O
ANY	FFICE	FFICE	OFFICE	LTD
E000083	E000093	E000103	E000113	E000133
PARIS OF	DETROIT	SAN FRAN	SYDNEY O	TOKYO
FICE	FACTORY	CISCO	FFICE	FICE

2 Selecciona a resolução pretendida e prima **[OK]**.

Pronto				
Coloque original e especifique destino.				
Standard	Resolução			
Detalhe	Tipo de original			
Super fino	Densidade imagem auto			
Detecção auto				
Área de leitura				
N.º de registo				
Freq. AB CD EF GH IJK LMN OPQ R				
E000013	E000023	E000033	E000053	E000066
ABC COMP	BERLIN O	LONDON O	TORONTO	XYZ O
ANY	FFICE	FFICE	OFFICE	LTD
E000083	E000093	E000103	E000113	E000133
PARIS OF	DETROIT	SAN FRAN	SYDNEY O	TOKYO
FICE	FACTORY	CISCO	FFICE	FICE

Nota

- ❑ Se instalar a memória de expansão opcional, “Super fino” aparece na caixa Resolução.

Tipo de Original

Se o original tiver fotografias, imagens ou diagramas com padrões sombreados complexos ou cinzentos, seleccione o tipo de original apropriado para otimizar a nitidez da imagem.

❖ Texto

Selecione **[Texto]** para enviar originais com imagens a preto e branco de elevado contraste. Utilize esta definição quando apenas pretender enviar texto claro, mesmo se o original tiver texto e fotografias.

❖ Texto/Foto

Selecione **[Texto/Foto]** para enviar um original que contenha uma imagem com um elevado contraste a preto e branco como um texto, e que contenha uma imagem de meio-tom tal como uma fotografia.

❖ Foto

Selecione **[Foto]** para enviar um original que contenha uma imagem de meio-tom, como, por exemplo, uma fotografia, ou originais a cores.

Nota

- Se seleccionar **[Texto/Foto]** ou **[Foto]**, a transmissão irá demorar mais tempo do que quando **[Texto]** é seleccionado.
- Se enviar um documento de fax com **[Texto/Foto]** ou **[Foto]** e o fundo da imagem recebida tiver manchas, reduza a definição da densidade e volte a enviar o fax. Consulte Pág. 32 “Densidade de Imagem (Contraste)”.
- Pode definir o tipo de original que está seleccionado logo após o equipamento ser ligado ou quando for premida a tecla **[Apagar modos]**, com **[Prioridade do tipo de original]** em Definições Gerais/Ajustar. Consulte a Referência de Fax <Funções Avançadas>.

1 Prima **[Tipo de original]**.



2 Selecciona o tipo de original pretendido e prima **[OK]**.



Densidade de Imagem (Contraste)

O texto e os diagramas nos originais devem sobressair nitidamente do papel onde estão impressos. Se o original tiver um fundo mais escuro do que o normal (por exemplo, um recorte de jornal) ou se a escrita tiver uma cor esbatida, ajuste a densidade de imagem.

❖ **Densidade de Imagem Automática**

A definição de densidade apropriada do original é seleccionada automaticamente.

❖ **Densidade de Imagem Manual**

Utilize a densidade de imagem manual para que possa definir a densidade da imagem manualmente.

Pode seleccionar um dos sete níveis de densidade de imagem.

❖ **Densidade de Imagem Automática e Manual Combinadas**

Só pode ajustar a densidade de imagem para fotografias, imagens ou diagramas se o original tiver um fundo escuro.

Pode seleccionar um dos sete níveis de densidade de imagem.

Nota

- Se seleccionar **[Texto]** ou **[Texto/Foto]** para escolher o tipo de original, faz com que **[Densidade Imagem Auto]** seja seleccionado.
- Pode definir o tipo de densidade de imagem que está seleccionado logo após o equipamento ser ligado ou quando a tecla **[Apagar Modos]** for premida, com **[Densidade Imagem Auto]** em Definições Gerais/Ajustar. Consulte a Referência de Fax <Funções Avançadas>.

1 Seleccione o tipo de densidade de imagem.

Densidade de Imagem Automática

- 1 Certifique-se de que a tecla [Densidade Imagem Auto] está seleccionada.



Densidade de Imagem Manual

- 1 Certifique-se de que a tecla [Densidade Imagem Auto] não é seleccionada. Se tiver sido seleccionada, prima [Densidade Imagem Auto] para desactivá-la.
- 2 Prima [Mais claro] ou [Mais escuro] para regular a densidade.

A caixa move-se.

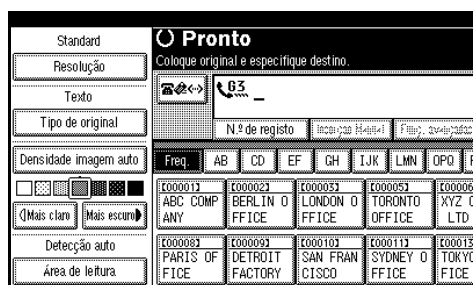

Densidade de Imagem Automática e Manual Combinadas

- 1 Seleccione a [Densidade Imagem Auto].
- 2 Prima [Mais claro] ou [Mais escuro] para regular a densidade.

A caixa move-se.



Misturar Definições de Leitura para um Original de Várias Páginas

Quando enviar um original composto por várias páginas, pode seleccionar definições diferentes de densidade de imagem, resolução e tipo de original para cada página.

Coloque o original, seleccione as definições de leitura para a primeira página, faça a marcação e prima na tecla **[Iniciar]** como habitualmente. A seguir, execute um dos dois procedimentos seguintes.

Nota

- Deve colocar os originais no vidro de exposição quando misturar definições de leitura para um original de várias páginas.

Quando colocar os originais no vidro de exposição

Nota

- Enquanto o equipamento emite um sinal sonoro, tem cerca de 60 segundos (10 segundos para Transmissão Imediata) para seleccionar a densidade, a resolução e o tipo de original. O tempo restante aparece no visor.

1 Verifique quais as páginas que pretende ler com definições diferentes.

2 Retire a página anterior e coloque a próxima página.

3 Seleccione a densidade de imagem, a resolução e o tipo de original.



Nota

- Ajuste as definições de cada página antes de premir na tecla **[Iniciar]**.

Quando colocar originais no Alimentador Automático de Documentos opcional

Nota

- Dependendo do tempo que demora a ajustar as definições de leitura, as definições podem não aparecer na operação resultante.

1 Verifique quais as páginas que pretende ler com definições diferentes.

2 Seleccione a densidade de imagem, a resolução e o tipo de original antes da próxima página ser lida.



Especificar um Destino

Pode especificar o destino utilizando um de quatro métodos.

- ❖ **Número de fax**
Pág. 35 “Introduzir um Número de Fax”
- ❖ **Endereço de E-mail**
Pág. 37 “Introduzir um Endereço de E-mail”
- ❖ **Destino de IP-Fax**
Pág. 39 “Introduzir um Destino de IP-Fax”
- ❖ **Lista de destino**
Pág. 41 “Utilizar a Lista de Destinos para Especificar Destinos Únicos ou Grupo de Destinos”

Esta capítulo aborda estas funções e outras de forma mais pormenorizada.

Nota

- O visor mostra a percentagem de espaço livre em memória para guardar originais. Como os números de fax e os endereços de e-mail são programados numa memória separada, a marcação de números de fax com as teclas numéricas não altera a percentagem no visor.

Introduzir um Número de Fax

Introduza os números directamente no teclado no lado direito do painel de controlo.

Nota

- Comprimento máximo de um número de fax: 128 dígitos.
- Pode introduzir pausas e tons num número de fax. Consulte a Pág. 36 “Pausa”, Pág. 36 “Tons”.

1 Introduza o número de fax utilizando as teclas numéricas.

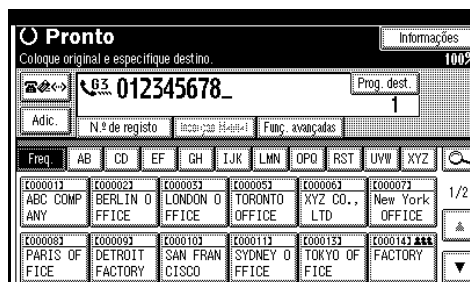

Nota

- Se se enganar, prima a tecla **[Apagar/Parar]** e depois introduza o número novamente.
- Se a unidade de interface G3 extra opcional estiver instalada, seleccione G3 antes de premir na tecla **[Iniciar]**. Consulte a Referência de Fax <Funções Avançadas>.
- Prima **[Prog. dest.]** depois de introduzir o número de fax para guardá-lo na lista de destino. Consulte Pág. 41 “Registar Destinos Introduzidos no Livro de Endereços”.

Pausa

Prima na tecla **[Pausa/Remarcar]** quando marcar ou guardar um número, para introduzir uma pausa de cerca de dois segundos.

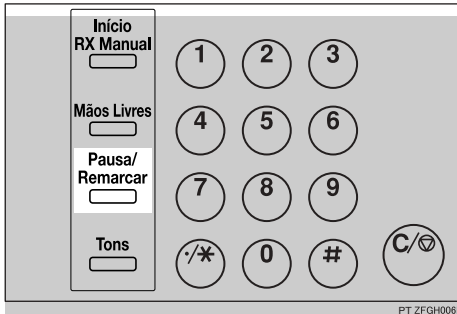

Nota

- Se premir na tecla **[Pausa/Remarcar]** no primeiro dígito, aparece o ecrã Remarcar. Consulte a Referência de Fax <Funções Avançadas>.
- Uma pausa é mostrada como um “-” no visor.

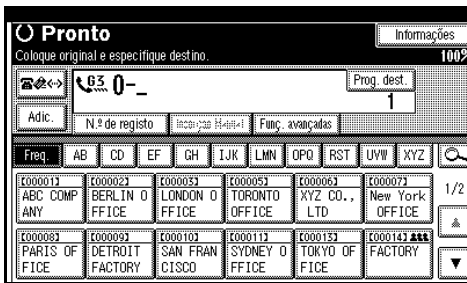

Nota

- Também pode programar números incluindo pausas na lista de destinos.

Tons

Esta função permite que um equipamento ligado a uma linha de marcação por impulsos envie sinais de tom (por exemplo, se pretender utilizar um serviço especial numa linha de marcação por tons). Quando premir na tecla **[Tons]**, o equipamento marca o número utilizando sinais de tom.

Limitação

- Alguns serviços podem não estar disponíveis mesmo quando utilizar a tecla **[Tons]**.

Nota

- Um tom é visualizado como um “•” no ecrã e os números seguintes são marcados utilizando sinais de tom.

Utilizar a tecla [Tons] com Mãos Livres

1 Prima na tecla [Mão livres].

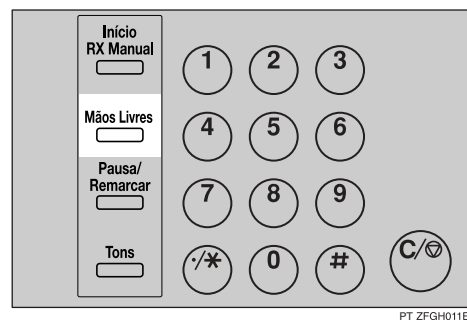

2 Introduza o número de fax utilizando as teclas numéricas.

3 Prima na tecla [Tons].



PT ZFGH007E

4 Introduza o número que pretende marcar por tons utilizando as teclas numéricas.

Introduzir um Endereço de E-mail

Quando utilizar a transmissão por Internet Fax, especifique o endereço de e-mail em vez do número de fax. Consulte Pág. 55 "Funções de Internet Fax (através da Especificação de um Endereço de E-mail)".

Nota

- Pode introduzir até 128 caracteres.

1 Prima para mudar o destino para o endereço de e-mail.

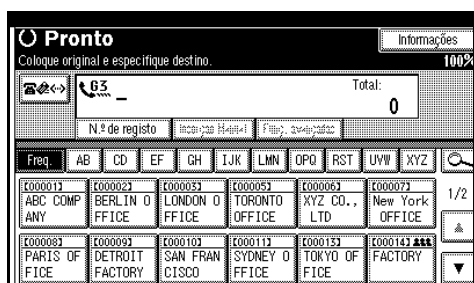

2 Prima [Inserção Manual].

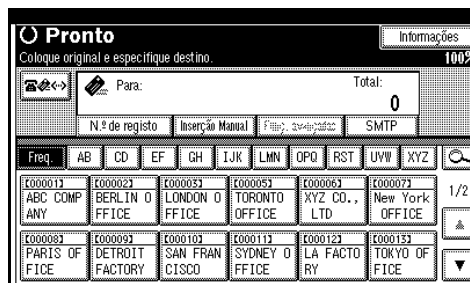

Nota

- Dependendo das definições de segurança, [Inserção Manual] pode não aparecer, e pode não conseguir introduzir o endereço de e-mail.

3 Introduza o destino do endereço de e-mail e, depois, prima [OK].

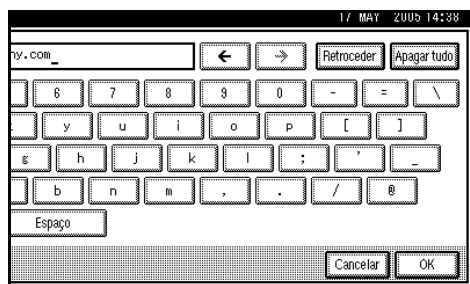

Nota

- Pode especificar se prende ou não ultrapassar o servidor SMTP premindo [SMTP]. Consulte Pág. 66 "Ultrapassar o Servidor SMTP".
- Se introduzir um carácter incorrecto, prima [Retroceder] ou [Apagar tudo]. Depois, volte a introduzir os caracteres correctamente.
- Para alterar o endereço de e-mail depois de premir [OK], prima [Editar destino], volte a introduzir um endereço de e-mail e, depois, prima [OK].

Referência

“Introduzir Texto”, *Manual de Definições Gerais*

O destino é especificado.



Nota

- Prima [Prog. dest.] para guardar o endereço de e-mail introduzido no livro de endereços. Consulte Pág. 41 “Registrar Destinos Introduzidos no Livro de Endereços”.

Quando ultrapassar o servidor SMTP

Para ultrapassar o servidor SMTP quando enviar documentos de fax, especifique os destinos do seguinte modo:

Preparação

Programe previamente o nome de anfitrião do destinatário no servidor DNS. Consulte “Utilizar um Nome de Host em vez de um Endereço IP”, *Guia de Rede*.

Limitação

- Se o endereço IP do destinatário não estiver registado no servidor DNS, especifique o endereço IP na zona de domínio do endereço de e-mail.

❖ Especificar o nome de host do destinatário

Especifique um endereço de e-mail de destino adicionando o nome de host do destinatário à zona de domínio do endereço de e-mail. Especifique o endereço à direita de @ do seguinte modo: “nome de host”, “(ponto)”, e “nome do domínio”.

xxxx@nome de host do destinatário.nome de domínio

Exemplo: o endereço do destinatário é “abc@defcompany.com” e o nome de host é “HOST”; abc@HOST.defcompany.com

❖ Especificar o endereço IP do destinatário

Especifique um endereço de e-mail de destino alterando a zona de domínio do endereço de e-mail para o endereço IP do destinatário.

xxxx@[o endereço IP do destinatário]

Exemplo: o endereço de e-mail do destinatário é “abc@defcompany.com” e o endereço IP é “192.168.1.10”; abc@[192.168.1.10]

Introduzir um Destino de IP-Fax

Quando utilizar transmissão de Fax IP, especifique o destino IP-Fax(endereço IP, o nome do host, ou o número de telefone alternativo) em lugar do número de fax. Consulte Pág. 74 “Funções de Internet Fax (através da Especificação de um Endereço IP)”.

Nota

- ☐ Pode introduzir até 128 caracteres.

1 Prima  para mudar o destino para o destino de IP-Fax.



Standard	Pronto				
Resolução	Coloque original e especifique destino.				
Texto	☎ 163 _				
Tipo de original	N.º de registo				
Densidade imagem auto	Freq.	AB	CD	EF	GH IJK LMN OPQ R
	E000013	E000023	E000033	E000053	E000066
	ABC COMP ANY	BERLIN O FFICE	LONDON O FFICE	TORONTO OFFICE	XYZ O LTD
Detecção auto	E000083	E000093	E000103	E000113	E000133
Área de leitura	PARIS OF FICE	DETROIT FACTORY	SAN FRAN CISCO	SYDNEY O FFICE	TOKYO FICE

2 Prima [Inserção Manual].



Standard	Pronto				
Resolução	Coloque original e especifique destino.				
Texto	☎ <-> _				
Tipo de original	Inserção Manual				
Densidade imagem auto	Freq.	AB	CD	EF	GH IJK LMN OPQ R
	E000013	E000023	E000033	E000053	E000066
	ABC COMP ANY	BERLIN O FFICE	LONDON O FFICE	TORONTO OFFICE	XYZ O LTD
Detecção auto	E000083	E000093	E000103	E000113	E000133
Área de leitura	PARIS OF FICE	DETROIT FACTORY	SAN FRAN CISCO	SYDNEY O FFICE	FACTO

Nota

- ☐ Dependendo das definições de segurança, [Inserção Manual] pode não aparecer, e pode não conseguir introduzir o destino de IP-Fax.

3 Introduza o destino de IP-Fax e, em seguida, prima [OK].

Nota

- ☐ Se definiu os parâmetros “Activar H.323” e “Activar SIP” para “Ligado” com “Definições de IP-Fax” em “Funções de fax”, [Protocolo] aparece. Prima neste botão para seleccionar um protocolo a ser usado.
- ☐ Se introduzir um carácter incorrecto, prima [Retroceder] ou [Apagar tudo]. Depois, volte a introduzir os caracteres correctamente.
- ☐ Pode alterar o destino de IP-Fax depois de premir [OK], prima [Editar destino], introduza novamente um destino de Fax IP e, em seguida, prima [OK].

Referência

“Introduzir Texto”, *Manual de Definições Gerais*

O destino é especificado.



Standard	Pronto				
Resolução	Coloque original e especifique destino.				
Texto	☎ <-> 192.168.0.11 _				
Tipo de original	Adic.				
Densidade imagem auto	Freq.	AB	CD	EF	GH IJK LMN OPQ R
	E000013	E000023	E000033	E000053	E000066
	ABC COMP ANY	BERLIN O FFICE	LONDON O FFICE	TORONTO OFFICE	XYZ O LTD
Detecção auto	E000083	E000093	E000103	E000113	E000133
Área de leitura	PARIS OF FICE	DETROIT FACTORY	SAN FRAN CISCO	SYDNEY O FFICE	FACTO

Nota

- ☐ Prima [Prog. dest.] por esta ordem para armazenar o destino de IP-Fax introduzido no Livro de Endereços. Consulte Pág. 41 “Registrar Destinos Introduzidos no Livro de Endereços”.

Destino de IP-Fax

Dependendo da rede à qual este equipamento está ligado ou da configuração do equipamento, introduza o destino de IP-Fax da seguinte forma:

❖ Quando não utilizar um servidor gatekeeper/SIP

- De IP-Fax para IP-Fax
Especifique o endereço IP ou nome de host do equipamento receptor.
Exemplo: 192.168.1.10 (endereço IP)
Exemplo: tokyo.abc.co.jp (nome de host)
- De IP-Fax para fax G3
Especifique o número de telefone de fax G3 do equipamento receptor.
Exemplo: 0312345678

❖ Quando utilizar um servidor gatekeeper/SIP

- De IP-Fax para IP-Fax
Especifique o número de telefone alternativo do equipamento receptor.
Exemplo: 0311119999 (número de telefone alternativo)
- De IP-Fax para fax G3
Especifique o número de telefone de fax G3 do equipamento receptor.
Exemplo: 0312345678

Nota

- ❑ Quando introduz um destino através de um gateway (fax G3 à linha de telefone pública, etc.) no Livro de Endereços ou Lista de Destinos, tem de especificar o seu número de telefone de equipamento. Para enviar de um Fax IP para um fax G3 sem utilizar o servidor gatekeeper ou SIP, tem de registar também o gateway. Consulte a Referência de Fax <Funções Avançadas>.
- ❑ Quando especifica um destino com IP-Fax, dependendo da configuração da rede do receptor, pode precisar de especificar o endereço IP e o número de porta do equipamento receptor. Por exemplo, se o endereço IP do receptor é "192.168.1.10" e o número de porta é "2100", especifique "192.168.1.10:2100". Pergunte mais pormenores ao administrador de rede.
- ❑ Quando especifica um nome de host, dependendo da configuração da rede do receptor, pode precisar de especificar o nome de host e o número de porta do equipamento receptor. Por exemplo, se o nome de host do receptor é "tokyo.abc.co.jp" e o número de porta é "2100", especifique "tokyo.abc.co.jp:2100". Pergunte mais pormenores ao administrador de rede.
- ❑ Um número de telefone alternativo é o número de telefone disponível apenas na rede registada no gatekeeper.
- ❑ Preste atenção ao número de dígitos do número de telefone da tabela de conversão de gateway/endereço IP para evitar erros de transmissão.

Registrar Destinos Introduzidos no Livro de Endereços

Pode registar um número de fax, endereço de e-mail ou destino de Fax IP no Livro de Endereços.

Quando registar um destino introduzido directamente ou visualizado no visor Remarcar no Livro de Endereços, **[Prog. dest.]** aparece no campo de destino.

Consulte “Destino de Fax” e “Destino de E-mail”, *Manual de Definições Gerais*.

Nota

- Dependendo das definições de segurança, **[Prog. dest.]** pode não aparecer, e pode não conseguir registar o destino.
- Se premir na tecla **[Fax]** depois de alterar os conteúdos do Livro de Endereços, aparece a mensagem “Definições da lista/equipamento de destino foram actualizadas.”. Prima **[Sair]**. Aparece o visor de modo de espera.

Referência

“Destino de Fax”, *Manual de Definições Gerais*

“Destino de E-mail”, *Manual de Definições Gerais*

“Registrar Nomes Num Grupo”, *Manual de Definições Gerais*

1 Prima **[Prog. dest.]**.

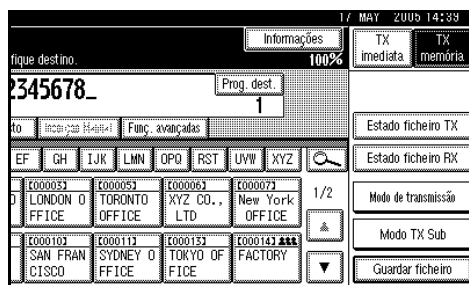

2 Prima **[Nomes]** e introduza qualquer informação necessária.

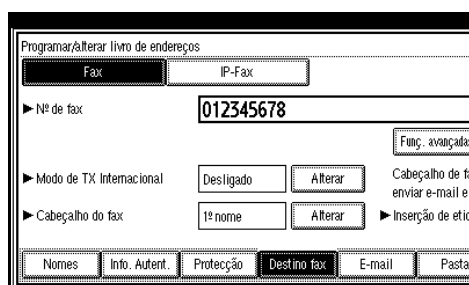



3 Prima **[OK]**.

Utilizar a Lista de Destinos para Especificar Destinos Únicos ou Grupo de Destinos

Quando os destinos estiverem programados numa lista de destinos, pode especificar um destino através da simples selecção da tecla Destino a partir da lista de destinos.

O nome programado aparece na tecla Destino.

Premir  muda a lista de destinos para número de fax, endereço e-mail ou número Fax IP.

Se programar vários destinos num Grupo, pode enviar documentos para todos os destinos desse Grupo, premindo nas teclas apenas algumas vezes. Os destinos programados num grupo são indicados por .

Preparação

Na lista de destinos, programe um número de fax, número de IP-Fax, endereço de e-mail e/ou grupos de destinos individuais. Consulte “Destino de Fax”, “Destino de E-mail”, e “Registrar Nomes Num Grupo”, *Manual de Definições Gerais*.

Limitação

- O grupo de destinos só pode ser utilizado com Transmissão da Memória, por isso não pode ser utilizado com a Transmissão Imediata. O equipamento muda automaticamente para Transmissão da Memória quando utilizar o grupo de destinos.
- Não pode especificar mais de 500 destinos para vários grupos.

Nota

- Para verificar o conteúdo das teclas Destino, imprima a lista de destino. Consulte “Ferramentas do Administrador”, *Manual de Definições Gerais*.
- Um nome memorizado pode ser impresso na primeira página de um fax recebido no destinatário. Consulte a Referência de Fax <Funções Avançadas>.
- Para verificar o conteúdo dos Grupos, imprima a lista. Consulte “Ferramentas do Administrador”, *Manual de Definições Gerais*.

1 Prima  para mudar o destino para número de fax, endereço de e-mail ou número de IP-Fax.

2 Prima na tecla de título onde o destino pretendido está programado.

Por exemplo, se pretender especificar “NEW YORK OFFICE” programado em “LMN”, prima [LMN].

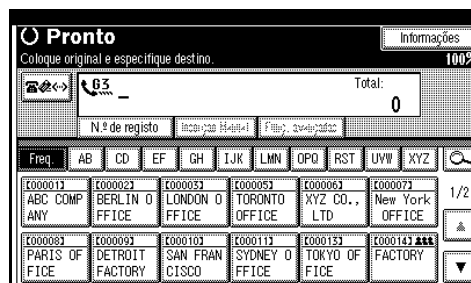

Nota

- Existem três tipos de títulos para listas de destinos; “Título 1”, “Título 2”, e “Título 3”. O ecrã anterior apresenta “Título 1”.

Mudar os títulos das listas de destinos

- 1 Prima , o ícone de ampliação.
 - 2 Prima [Mudar título].
 - 3 Selecciona o tipo do título e depois prima [Sair].
- 3** Selecciona um destino.

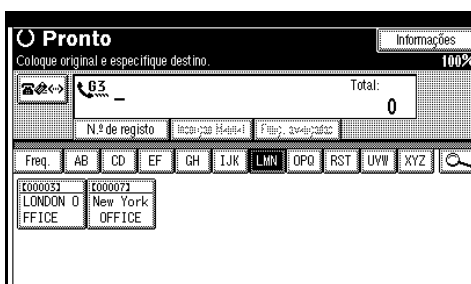

Nota

- Premir  muda a lista de destinos para número de fax, endereço e-mail ou número Fax IP.

Especificar um destino único

- 1 Prima na tecla Destino programada com o destino pretendido.



Nota

- Se a tecla Destino pretendida não aparecer, prima [▲] e [▼] para procurar na lista.
- Para cancelar a selecção, prima novamente na tecla Destino seleccionada. Também pode premir na tecla [Apagar/Parar] para cancelar a selecção.
- Para seleccionar mais destinos, repita os passos 2 e 3.

Especificar grupos de destinos

- 1 Prima na tecla Destino programada com o grupo pretendido.



Nota

- A lista de destino registada no grupo pretendido, cujo tipo é seleccionado no passo 1, aparece.
- Para cancelar qualquer destino dentro do grupo, prima [**▲Anter.**] e [**▼Seg.**] para visualizar o destino pretendido. Depois, prima na tecla [**Apagar/Parar**]. Também pode cancelar a transmissão premindo na tecla Destino realçada para a desactivar a selecção.

- Se um destino onde não estão programados um número de fax, um endereço de e-mail ou um IP-Fax se encontra incluído no grupo especificado, aparece a mensagem "O grupo especificado contém algum(ns) destino(s) inválido(s). Pretende seleccionar só destinos válidos?". Prima [**Seleccio-ne**] para especificar destinos onde está programado o número de fax, endereço de e-mail ou IP-Fax. Prima [**Cancelar**] para alterar o destino. Se o destino no tipo de destino não existir, pode dar prioridade um destino que pretende mencionar. Consulte a Referência de Fax <Funções Avançadas> (switch 32, bit 0).
- Para seleccionar mais grupos, repita os passos 2 e 3.

4 Prima na tecla [**Iniciar**].

Procurar um Destino

Utilize este procedimento para procurar um determinado destino nas listas de destino.

❖ Procurar por Nome de Destino

Pág. 45 “Procurar por Nome de Destino”

❖ Procurar por Número de Fax

Pág. 46 “Procurar por Número de Fax”

❖ Procurar por Endereço de E-mail

Pág. 47 “Procurar por Endereço de E-mail”

❖ Procurar por Destino IP-Fax

Pág. 48 “Procurar por Destino IP-Fax”

❖ Procurar por Servidor LDAP

Pág. 49 “Procurar por Servidor LDAP”

❖ Especificar um Número de Registo

Pág. 51 “Especificar um Número de Registo”

Nota

- Se premir **[Fax]**, **[E-mail]** ou **[IP-Fax]** no visor de resultados da procura, pode mudar para destinos de fax ou destinos de e-mail e destinos de IP-Fax.
- A procura mostra apenas os destinos cujas primeiras letras correspondem ao nome introduzido.
- Se a pesquisa mostrar mais de 100 itens, aparece uma mensagem de aviso. Prima **[OK]** e altere o nome de destino para ver um número inferior de destinos.

Procurar por Nome de Destino

1 Prima , o ícone de ampliação.

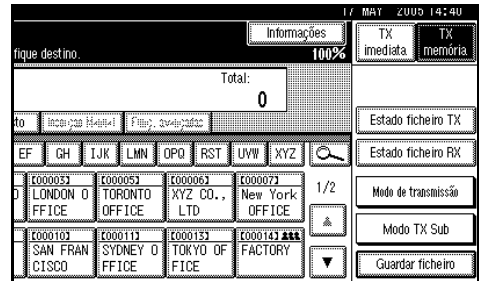

2 Prima **[Busca avançada]**.

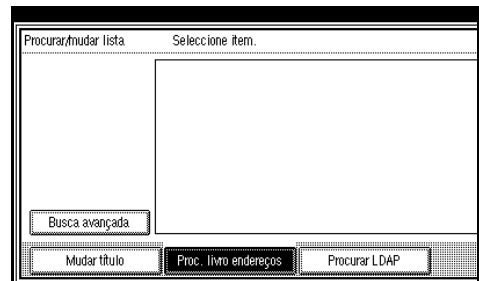

3 Prima **[Proc. por nome de destino]**.

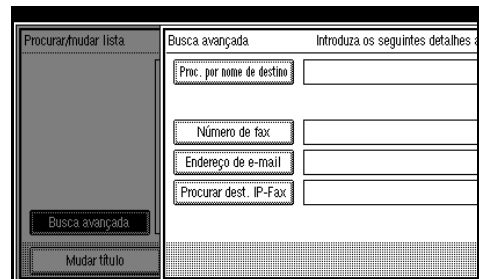

4 Introduza um nome de destino e depois prima **[OK]**.

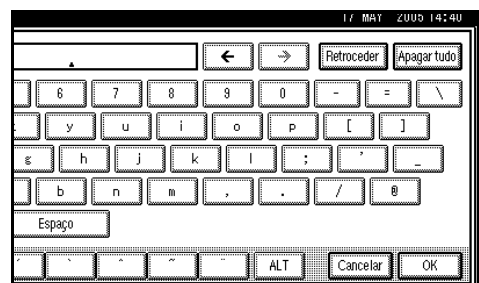

2

Nota

- Se introduzir um nome de destino errado, prima [←] ou [→] e [Retroceder] ou [Apagar tudo] e, em seguida, introduza novamente o nome de destino.

2

5 Confirme o carácter introduzido e prima [OK].

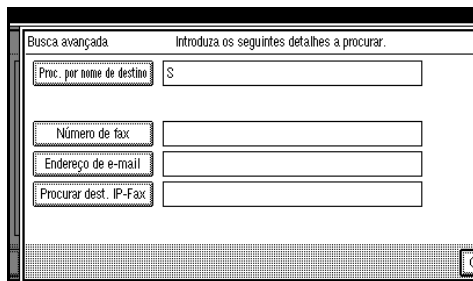

Aparece uma mensagem a informar que a pesquisa está a ser efectuada.

Quando a pesquisa termina, aparece um resultado.

6 Seleccione um destino.

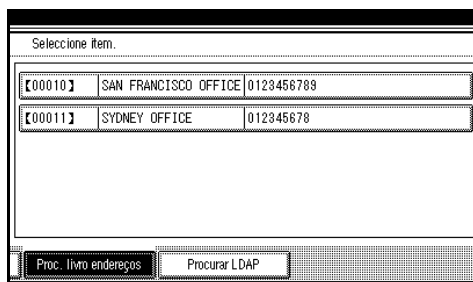

Nota

- Se o destino pretendido não aparecer, utilize [▲] ou [▼] para procurar na lista.

Procurar por Número de Fax

1 Prima , o ícone de ampliação.

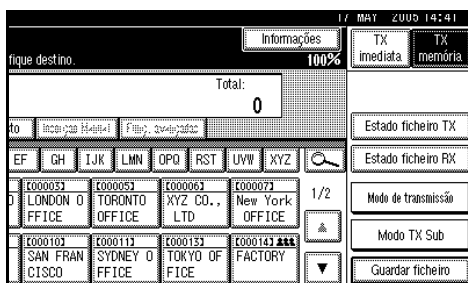

2 Prima [Busca avançada].

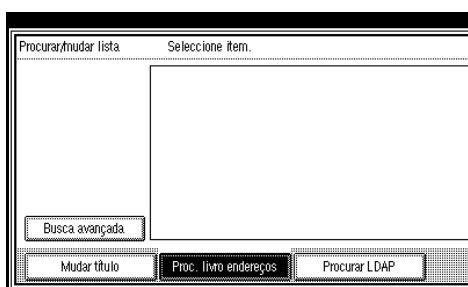

3 Prima [Número de fax].

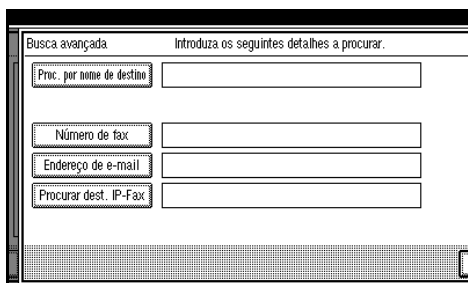

4 Introduza o número que pretende procurar e depois prima [OK].

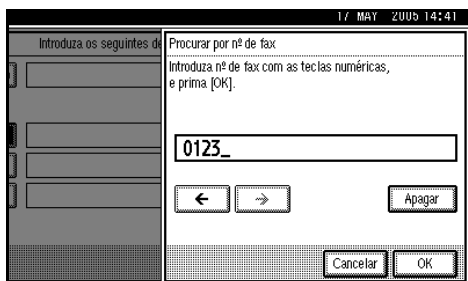

Nota

- Se introduzir um número errado, prima [←] ou [→] e [Apagar] e, depois, volte a introduzir o número.

5 Confirme os número de fax introduzidos e prima [OK].

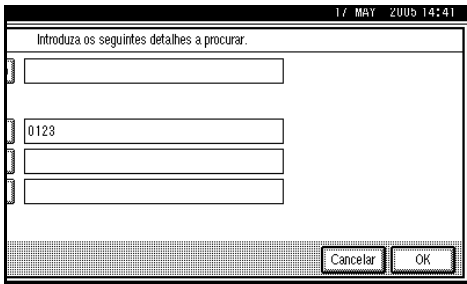

Aparece uma mensagem a informar que a pesquisa está a ser efectuada.

Quando a pesquisa termina, aparece um resultado.

6 Seleccione um destino.

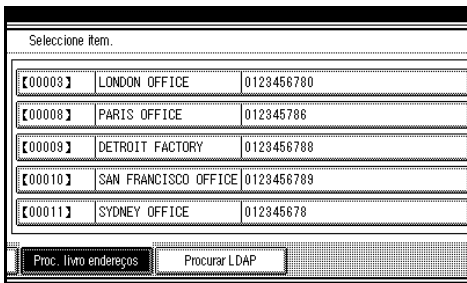

Nota

- Se o destino pretendido não aparecer, utilize [▲] ou [▼] para procurar na lista.

Procurar por Endereço de E-mail

1 Prima , o ícone de ampliação.

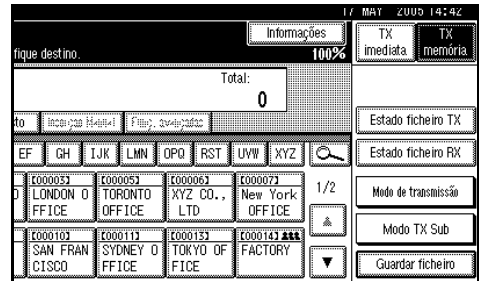

2 Prima [Busca avançada].

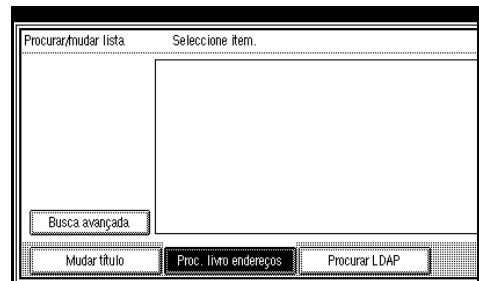

3 Prima [Endereço de e-mail].

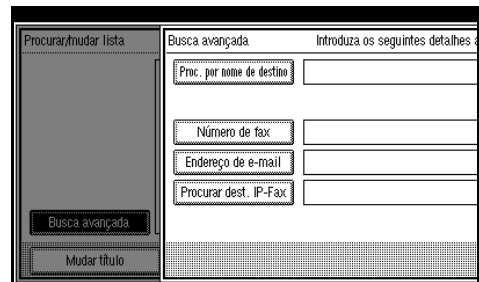

4 Introduza um endereço de e-mail para procurar e, depois, prima [OK].

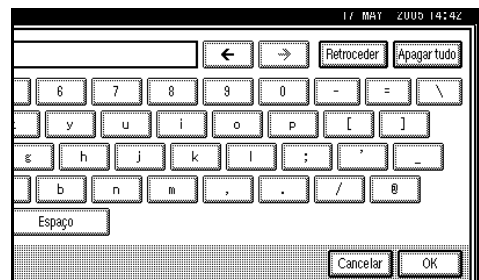

2

Nota

- ❑ Se introduzir um endereço de e-mail errado, prima [←] ou [→] e [Retroceder] ou [Apagar tudo] e, depois, volte a introduzir o endereço de e-mail.

2

- 5** Confirme os caracteres introduzidos e prima [OK].

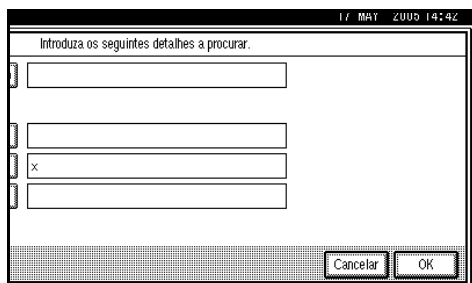

Aparece uma mensagem a informar que a pesquisa está a ser efectuada.

Quando a pesquisa termina, aparece um resultado.

- 6** Seleccione um destino.

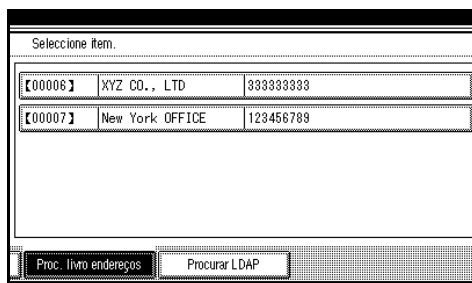

Nota

- ❑ Se o destino pretendido não aparecer, utilize [▲] ou [▼] para procurar na lista.

Procurar por Destino IP-Fax

- 1** Prima , o ícone de ampliação.

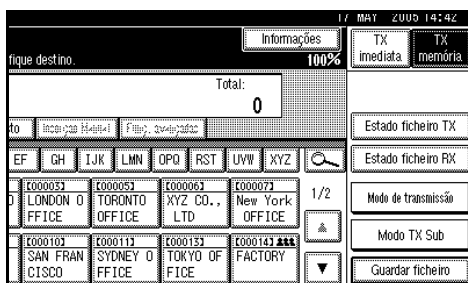

- 2** Prima [Busca avançada].

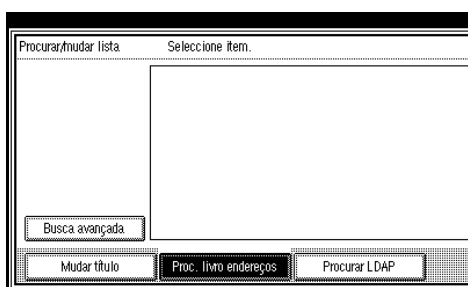

- 3** Prima [Procurar dest. IP-Fax].

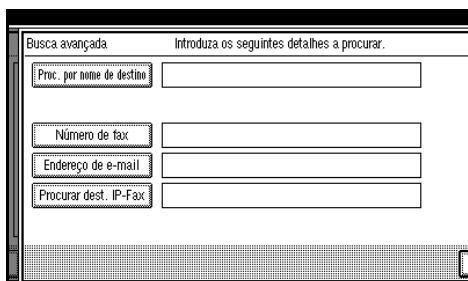

- 4** Introduza um destino de IP-Fax a ser procurado e, em seguida, prima [OK].

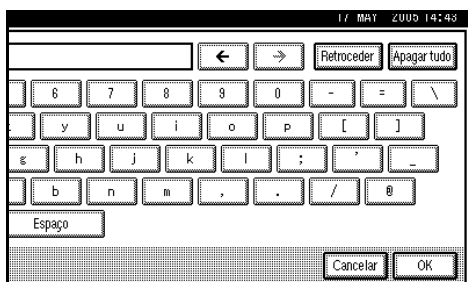

Nota

- Se introduzir um destino errado, prima [←] ou [→] e [Retroceder] ou [Apagar tudo] e, em seguida, introduza novamente o destino.

- Confirme o destino de IP-Fax introduzido e, em seguida, prima [OK].

Introduza os seguintes detalhes a procurar.

17 MAY 2005 14:43

Cancelar OK

Aparece uma mensagem a informar que a pesquisa está a ser efectuada.

Quando a pesquisa termina, aparece um resultado.

- Selecione um destino.

Seleccione item.

00001	ABC COMPANY	111111111
00002	BERLIN OFFICE	987654321
00003	LONDON OFFICE	012345678
00005	TORONTO OFFICE	222222
00006	XYZ CO., LTD	333333333

Proc. livro endereços Procurar LDAP

Nota

- Se o destino pretendido não aparecer, utilize [▲] ou [▼] para procurar na lista.

Procurar por Servidor LDAP

- Prima , o ícone de ampliação.

17 MAY 2005 14:43

fique destino. 100%

Total: 0

EF	GH	IJK	LMN	OPQ	RST	UVW	XYZ
000033	000052	000063	000073				
LONDON O	TORONTO	XYZ CO.,	New York				
FFICE	OFFICE	LTD	OFFICE				
000102	000113	000123	000133				
SAN FRAN	SYDNEY O	TOKYO OF	FACTORY				
CISCO	FFICE	FICE					

Estado ficheiro TX
Estado ficheiro RX
Modo de transmissão
Modo TX Sub
Guardar ficheiro

- Prima [Procurar LDAP].

- Prima [Seleccionar servidor].

- Selecione o servidor LDAP a ser procurado.

Nota

- Os servidores LDAP podem ser programados em Definições do Sistema. Consulte *Guia de Rede* para mais detalhes.

- Certifique-se de que pelo menos um servidor LDAP está evidenciado. Se não estiver seleccionado qualquer servidor LDAP, aparecer uma mensagem de erro depois de iniciar a busca.

- Prima [OK].

- Prima [Busca avançada].

Procurar/mudar lista Seleccione item.

Seleccionar servidor

Busca avançada

Mudar título Proc. livro endereços Procurar LDAP

2

7 Introduza uma cadeia de caracteres parcial para cada condição de busca.

Nota

- As condições (Nome, Endereço de e-mail, Número de fax, Nome da empresa e Nome do departamento) são as programadas no servidor LDAP.
- Prima cada condição para ser visualizado o campo de entrada, onde introduz a informação necessária.
- Pode acrescentar uma condição de busca adicional para servidores LDAP especificando a Condição de Busca Arbitrária em Programar/Alterar/Apagar Servidor LDAP em Definições do Sistema. Consulte *Guia de Rede* para mais detalhes.
- A cadeia de caracteres que introduzir no campo de condição **[Nome]** é lida como o primeiro ou último nome, dependendo da definição do administrador. Por exemplo, para procurar o nome "John Smith", pergunte ao administrador do sistema se deve introduzir "John" ou "Smith".

8 Prima **[Critérios busca]** para cada condição e seleccione os critérios de busca.

Nota

- Os significados dos critérios de busca são os seguintes:
 - **[Proc. primeira palavra]:** Procurar cadeias de caracteres com o caracter especificado.
Exemplo: Quando procurar "ABC", introduza "A".
 - **[Proc. última palavra]:** Procurar cadeias de caracteres que terminam no caracter especificado.
Exemplo: Quando procurar "ABC", introduza "C".
 - **[Correspond. exacta]:** Procurar cadeias de caracteres que correspondam exactamente ao caracter especificado.
Exemplo: Quando procurar "ABC", introduza "ABC".
 - **[Incl. 1 das palavras]:** Procurar cadeias de caracteres que incluam o caracter especificado.
Exemplo: Quando procurar "ABC", introduza "A", "B", ou "C".
 - **[Excluir as palavras]:** Procurar cadeias de caracteres que não incluam o caracter especificado.
Exemplo: Quando procurar "ABC", introduza "D".

- **[Busca abrangente]:** Efectue uma busca abrangente (de acordo com o método de busca suportado pelo servidor LDAP).

9 Prima [OK].

Nota

- Embora um utilizador possa programar vários endereços de e-mail, apenas um endereço poder ser recuperado pela busca. O endereço recuperado pela busca depende do método de busca suportado pelo servidor LDAP. Contudo, o endereço programado primeiro é normalmente recuperado.
- Prima **[Detalhe]** para ser visualizada informação detalhada sobre o destino seleccionado.

Quando a pesquisa termina, aparece o resultado da busca.

10 Seleccione um destino.

Nota

- Se não aparecer o destino requerido, prima **[▲]** ou **[▼]** para que este seja visualizado.

Especificar um Número de Registo

Utilize este procedimento para seleccionar um destino, especificando um número de registo.

1 Prima para mudar o destino para número de fax, endereço de e-mail ou número de IP-Fax.

2 Prima [Nº de registo].

O visor de introdução de números de registo aparece.

3 Introduza o número de registo com as teclas numéricas.

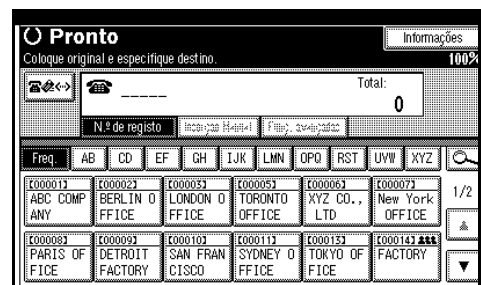

Freq	AB	CD	EF	GH	IJK	LMN	OPQ	RST	UVW	XYZ
E000013	E000023	E000053	E000053	E000063	E000073					
ABC COMP ANY	BERLIN 0 FFICE	LONDON 0 FFICE	TORONTO OFFICE	XYZ CO., LTD	New York OFFICE					
E000083	E000093	E00103	E00113	E00133	E00143					
PARIS OF FICE	DETROIT FACTORY	SAN FRAN CISCO	SYDNEY 0 FFICE	TOKYO OF FICE	FACTORY					

Nota

- Não é necessário introduzir os primeiros zeros de um número de registo mesmo que apareça uma mensagem a pedir para introduzir cinco dígitos. Se não introduzir 5 dígitos, prima a tecla **[#]** para completar a entrada.

Aparece o destino correspondente.

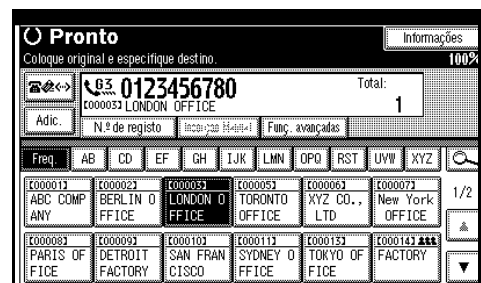

Freq	AB	CD	EF	GH	IJK	LMN	OPQ	RST	UVW	XYZ
E000013	E000023	E000053	E000053	E000063	E000073					
ABC COMP ANY	BERLIN 0 FFICE	LONDON 0 FFICE	TORONTO OFFICE	XYZ CO., LTD	New York OFFICE					
E000083	E000093	E00103	E00113	E00133	E00143					
PARIS OF FICE	DETROIT FACTORY	SAN FRAN CISCO	SYDNEY 0 FFICE	TOKYO OF FICE	FACTORY					

 **Nota**

- ❑ A tecla de busca de título muda para a lista de destino em que o destino especificado está programado.
- ❑ Se aparecer a mensagem “Não é possível encontrar o n.º de registo especificado”, então o número de registo especificado está errado. Prima **[Sair]**, volte a verificar o número de registo, depois siga o procedimento a partir do passo **2**.
- ❑ Se aparecer a mensagem “Não há destino válido no N.º especificado.”, então a tecla  está errada. Prima **[Sair]** e, depois, siga o procedimento a partir do passo **1**.

Recepção

Existem duas formas de configurar o equipamento para receber chamadas:

- Recepção Manual (é necessário um telefone externo)
- Recepção Automática

Pode mudar o modo de recepção apenas se a linha G3 standard for utilizada.

Não pode mudar o modo de recepção quando é utilizada outra linha que não seja a linha G3 standard (G3-2 ou G3-3).

❖ Recepção Manual

Quando se recebe uma chamada de telefone, o equipamento toca. Se a chamada for um documento de fax, tem de mudar manualmente para o modo de fax.

❖ Recepção Automática

Quando se recebe uma chamada de telefone, o equipamento recebe-a automaticamente como um documento de fax. Utilize esta definição numa linha de fax dedicada.

Nota

- É necessário o telefone externo para utilizar este equipamento como um telefone.

Comutar o Modo de Recepção

Pode comutar os modos de recepção utilizando o Modo recepção no menu Funções de fax. Consulte a Referência de Fax <Funções Avançadas>.

Se programar uma tecla de Operações Rápidas com Comutar modo de recepção, pode mudar o modo de recepção rapidamente.

Preparação

Só pode usar esta função depois de programar uma tecla de Operação Rápida como o modo de recepção com **[Tecla oper. rápida 1]**, **[Tecla oper. rápida 2]**, ou **[Tecla oper. rápida 3]** em Definições gerais/Ajustar. Consulte a Referência de Fax <Funções Avançadas>.

1 Prima **[Mudar Modo RX]**.

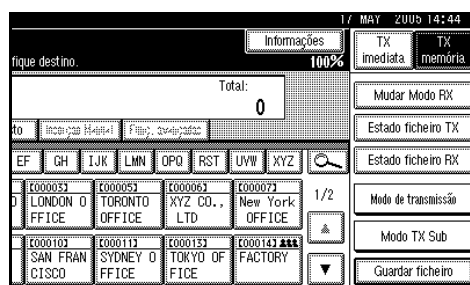

- 2** Seleccione o modo de recepção e depois prima [OK].

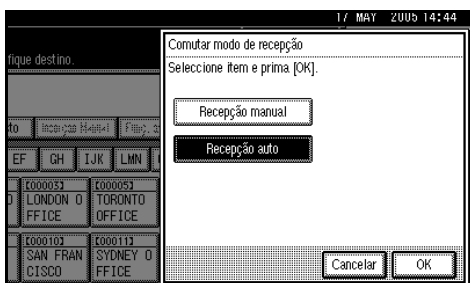

Aparece o visor de modo de espera.

 **Nota**

- Para cancelar a selecção, prima [Cancelar].

Receber um Fax no Modo de Recepção Manual

- 1** Quando o equipamento tocar, levante o auscultador do telefone externo.
- 2** Se escutar sinais sonoros, prima na tecla [Iniciar] ou a tecla [Início RX Manual]. (A tecla [Iniciar] só está disponível no modo de fax quando um original não está colocado).
- 3** Coloque o auscultador do telefone externo no descanso. O equipamento começará a receber o fax.

3. Utilizar as Funções de Internet Fax

Existem dois tipos de função Internet Fax.

- Funções de Internet Fax. Consulte Pág. 55 “Funções de Internet Fax (através da Especificação de um Endereço de E-mail)”.
- Função de IP-Fax. Consulte Pág. 74 “Funções de Internet Fax (através da Especificação de um Endereço IP)”.

Funções de Internet Fax (através da Especificação de um Endereço de E-mail)

São necessários o disco rígido e a unidade de impressora/scanner.

Este equipamento converte as imagens de documentos lidos para formato de e-mail e transmite os dados através da Internet.

Os e-mails enviados por este equipamento podem ser recebidos por um outro equipamento com Internet Fax. Em vez de marcar o número de telefone do destino para o qual pretende enviar, introduza o respectivo endereço de e-mail.

Também pode imprimir ou reencaminhar mensagens de e-mail.

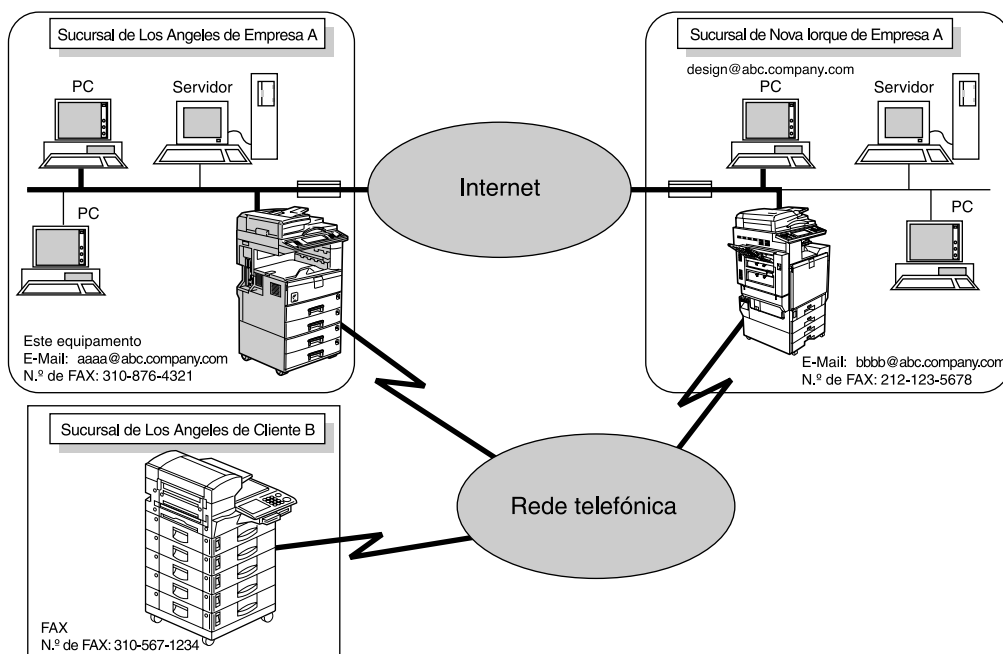

PT AJC0035

! Limitação

- Para enviar um Fax por Internet, no menu Funções de fax, em Definições de E-mail, defina **[Definições de internet fax]** como **[Ligado]**. No entanto, os documentos ainda podem ser reencaminhados ou entregues a destinos de Internet Fax mesmo que **[Desligado]** esteja seleccionado.
- Para receber documentos de Internet Fax, no menu Definições de Sistema, em Transferência de Ficheiros, em **[Conta e-mail de fax]**, defina **[Conta]** para **[Receber]**.
- Este equipamento deve estar ligado a uma LAN e correctamente configurado para utilizar as suas função de Internet Fax. Consulte “Ligar e Configurar”, *Guia de Rede*.

3

✎ Nota

- A função de Internet Fax suportada por este equipamento está em conformidade com a norma ITU-T Rec. T.37. Consulte a Referência de Fax <Funções Avançadas>.
- Pode receber mensagens de e-mail com uma imagem TIFF-F anexada a partir de computadores.

Precauções a ter com a função de Internet Fax

- O Internet Fax comunica com um servidor através de uma LAN. Não comunica directamente com outros destinatários.
- Quando utilizar a função Pedido de Transferência através de e-mail, os documentos são enviados em formato de largura A4. Os documentos maiores que A4 são reduzidos para a largura de A4. Se o terminal for compatível com o modo completo T.37, os documentos são enviados com a largura especificada no Livro de Endereços. Consulte Pág. 57 “Modo Total T.37” e Referência de Fax <Funções Avançadas>.
- Se uma transmissão não for bem sucedida, normalmente este equipamento recebe uma notificação de erro de e-mail. Consulte a Referência de Fax <Funções Avançadas>. No entanto, as notificações de erro de e-mail podem não ser transmitidas por diversas razões. Recomendamos que confirme a recepção de documentos importantes telefonando ao destinatário.
- O nível de segurança para comunicações através da Internet é baixo. Recomendamos que utilize a rede de telefone para comunicações confidenciais.
- A comunicação por voz não é suportada através de uma LAN.
- A entrega por Internet Fax pode ser atrasada devido a congestionamento da rede. Utilize a transmissão de Internet Fax que ultrapassa o servidor SMTP ou uma linha telefónica pública sempre que o tempo de comunicação for um problema. Consulte Pág. 66 “Ultrapassar o Servidor SMTP”.
- Se utilizar este equipamento para ligação de acesso telefónico, a função de Recepção Automática de E-mail acede ao servidor do fornecedor através da linha telefónica e pode ficar sujeito a custos telefónicos mesmo que não receba e-mails. Para reduzir a frequência de acesso ao servidor, especifique um grande Intervalo de Recepção de E-mail. Para definir o Intervalo de Recepção de E-mail, consulte “Transferência de Ficheiro”, *Guia de Rede*.

Funções Não Suportadas pela Transmissão de E-mail

As seguintes funções são suportadas pela transmissão de fax standard, mas não pela função de Internet Fax.

- Transmissão Imediata
- Transmissão Confidencial
- Transmissão de ID
- Transmissão por Polling
- Marcação em Cadeia
- Transmissão por SUB-código
- Mãos Livres
- Marcação Manual
- Transmissão JBIG
- Transmissão em Lote
- ECM (Modo de correcção de erros)
- Transferência de Ficheiros da Memória

3

Funções Não Suportadas pela Recepção de E-mail

As seguintes funções são suportadas pela recepção de fax standard, mas não pela função de Internet Fax.

- Recepção Confidencial
- Recepção com Memória Bloqueada
- Recepção por Polling
- Recepção com código SEP
- Recepção Autorizada
- Quantidade de Impressão de Ficheiro RX

Modo Total T.37

Este equipamento é compatível com o modo total T.37. O modo total T.37 é um padrão internacional para transmissão de Internet Fax. (recomendação ITU-T, RFC2532)

Quando uma comunicação Internet Fax é estabelecida entre equipamentos compatíveis com o modo total T.37, o receptor envia a confirmação de recepção (expedita) em resposta ao pedido de aviso de recepção anexado ao e-mail enviado. Esta confirmação de recepção inclui a informação sobre a capacidade de recepção do receptor (tipo de compressão, tamanho do papel e resolução). Quando o receptor é programado no Livro de Endereços com o destino de modo total, o remetente regista automaticamente a informação recebida no Livro de Endereços. Isto permite-lhe enviar subseqüentemente um documento Internet Fax a esse receptor baseado nesta informação.

 **Nota**

- Se programar um destino no Livro de Endereços utilizando um Web Image Monitor, programe o equipamento que suporta o modo total T.37 como o destino de modo total T.37. Consulte a Referência de Fax <Funções Avançadas>.
- Se usar uma transmissão Internet Fax, pode enviar documentos para vários destinos de uma só vez. Contudo, se especificar destinos no modo total, devido ao facto de cada destino poder ter uma capacidade de recepção diferente, a transmissão é feita uma a uma, na ordem de transmissão especificada.

❖ Devolver uma Confirmação de Recepção

Quando é recebido um e-mail, se o remetente requer aviso de recepção, o receptor envia uma confirmação de recepção que inclui a capacidade de recepção do equipamento (tipo de compressão, tamanho do papel e resolução).

❖ Registar os Conteúdos de Confirmação de Recepção Recebidos

Quando o remetente recebe a confirmação de recepção que inclui a capacidade de recepção do receptor, o remetente certifica-se de que o endereço do destinatário final enviado é programado no Livro de Endereços. Se estiver programado como destino de modo total, o remetente regista automaticamente a capacidade de recepção do receptor. A capacidade de recepção registada é actualizada cada vez que o remetente recebe nova informação sobre capacidade de recepção. O remetente pode enviar documentos ao receptor baseado nesta informação.

❖ Efectuar pedido de Aviso de Recepção

Quando o equipamento do receptor suporta o modo total T.37 e está programado como um equipamento de modo total no Livro de Endereços, o equipamento requer o aviso de recepção do receptor. Depois, o equipamento receberá a confirmação de recepção (enviada) que inclui a capacidade de recepção do receptor.

 **Nota**

- Se o receptor estiver programado como equipamento de modo simples ou não estiver programado no Livro de Endereços, não pode ser registada a capacidade de recepção do receptor.
- Se souber a capacidade de recepção do receptor, pode defini-la manualmente. Contudo, esta definição é substituída quando o equipamento receber a confirmação de recepção. Consulte a Referência de Fax <Funções Avançadas>.

Enviar Documentos por Internet Fax

Pode enviar documentos por Internet Fax apenas através da Transmissão de Memória. Se especificar Transmissão Imediata em Internet Fax, o modo é mudado para Transmissão de Memória quando um endereço de e-mail ou mais é especificado.

Preparação

Antes de usar esta função, são necessárias as seguintes preparações:

- Realizar as definições de rede no menu Definições do Sistema. Consulte “Configurar o Equipamento numa Rede”, *Guia de Rede*.
- Programe o remetente para a lista de destino e defina “Utilizar nome como” como “Remetente”. Consulte “Destino de Fax”, *Manual de Definições Gerais*.

Quando enviar documentos, pode definir as opções de e-mail utilizando **[Modo TX Sub]**.

Pode definir as seguintes opções:

❖ Introduzir Assunto

Permite-lhe Introduzir um assunto para o documento que pretende enviar.

Nota

- Para sua conveniência, programe os assuntos usados com mais frequência. “[Urgente]” e “[Alto]” estão programados como predefinidos. Consulte “Ligar e Configurar”, *Guia de Rede*.
- Pode introduzir até 128 caracteres.

- Se enviar este e-mail sem definir um assunto/texto em “Opções de E-mail” em “Modo TX Sub”, é inserido um assunto automaticamente. Para mais informações acerca de como um assunto é inserido automaticamente, consulte a Pág. 65 “Acerca do Assunto de E-mail” e Pág. 73 “Imagens Recebidas”.

- Não pode enviar um assunto apenas como e-mail sem um original.

❖ Introduzir Texto

Permite-lhe introduzir o texto a ser transmitido.

Nota

- Para introduzir texto, programe-o antecipadamente. Consulte “Ligar e Configurar”, *Guia de Rede*.
- Não pode enviar apenas texto sem um original.

❖ Aviso de Recepção

Pode verificar se os documentos enviados foram correctamente recebidos utilizando o e-mail ou o jornal.

❖ Transmissão BCC

Os e-mails são enviados para todos os destinos especificados como bcc.

Importante

- ❑ Se ocorrer uma falha de energia durante cerca de uma hora, ou se o equipamento estiver desligado da tomada durante cerca de uma hora, os documentos guardados na memória do fax são apagados. Se qualquer documento for apagado, o Relatório de Falha de Corrente é automaticamente impresso quando o interruptor de alimentação principal é ligado. Utilize este relatório para verificar quais os documentos que foram apagados. Desligar a alimentação premindo o interruptor de operação não apaga os documentos guardados. Consulte a Referência de Fax <Funções Avançadas>.
- ❑ Pode não ser capaz de enviar ficheiros grandes como e-mail, dependendo das condições de ambiente do e-mail.
- ❑ O nível de segurança para comunicações através da Internet é baixo. Recomenda-se a utilização da rede de telefone para comunicações confidenciais.

Limitação

- ❑ Quando a memória disponível for baixa, pode não ser capaz de enviar documentos por Internet Fax.

Nota

- ❑ Porque o equipamento envia documentos como mensagens de e-mail com uma imagem TIFF-F anexada, as aplicações de visualização de imagem são necessárias para visualizar documentos quando recebidos num computador.
- ❑ Pode limitar o tamanho das mensagens de e-mail transmitidas em “Definições de E-mail” de “Funções de fax”. Consulte a Referência de Fax <Funções Avançadas>.
- ❑ Consulte a Pág. 73 “Imagens Recebidas” para saber como o e-mail é realmente recebido pelo computador quando enviado com opções de correio seleccionadas.
- ❑ Se enviar documentos Internet Fax especificando um código de utilizador, e o endereço de e-mail estiver definido como o destino de routing do código de utilizador especificado, é enviado um Relatório de Resultados de Comunicação depois da transmissão ter sido concluída. Isto torna possível verificar o resultado de uma transmissão.
- ❑ Para mais informações sobre como confirmar o resultado da transmissão, consulte Pág. 27 “Confirmar Transmissão”.
- ❑ Pode especificar o destino de fax e de Internet Fax em simultâneo.
- ❑ Não pode enviar e-mails para um destino como cc.

- 1** Prima  para mudar o destino para o endereço de e-mail.

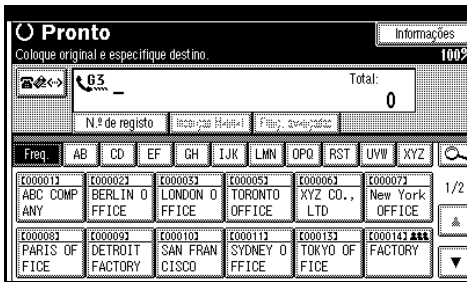

- 2** Especifique o remetente.

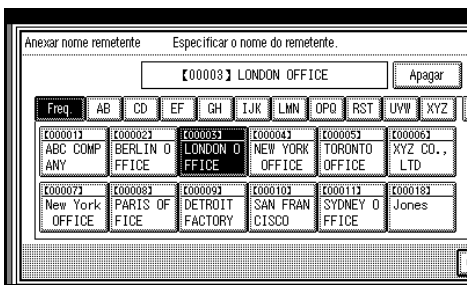

Referência

Referência de Fax <Funções Avançadas>

Nota

- Se “Especificar auto nome remetente” estiver definido como “Ligado”, o remetente é especificado automaticamente e pode omitir o procedimento para especificar um remetente. Se “Ligado” estiver seleccionado, o endereço de e-mail seleccionado é impresso em “De:”. Se não for especificado nenhum endereço de e-mail pelo remetente, ou se o endereço de e-mail não estiver programado na lista de destinos, os documentos de Internet não podem ser enviados. Consulte “Transferência de Ficheiros”, *Guia de Rede*.

- 3** Quando definir uma opção de e-mail, prima [Modo TX Sub].

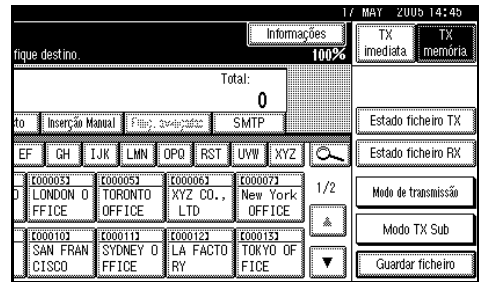

Se não estiver a definir opções de e-mail, avance para o passo **7**.

- 4** Prima [Opções de E-mail].

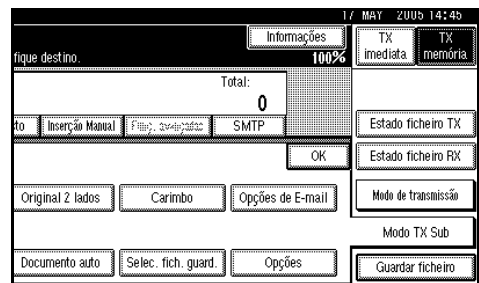

Para introduzir o assunto

- 1** Prima [Alterar] para Introduzir Assunto.

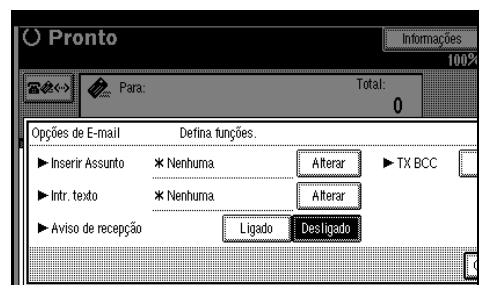

Existem dois métodos para introduzir um assunto: seleccionando a partir de assuntos programados, ou introduzindo caracteres directamente. Se pretende a introduzir caracteres, avance para o passo **3**.

2 Seleccione o assunto a partir da lista visualizada.

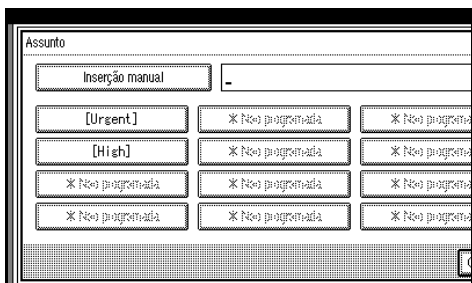

O assunto seleccionado aparece na coluna de Inserção manual.

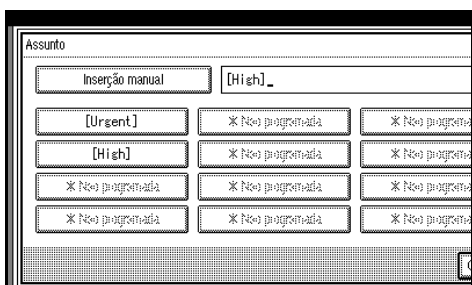

Nota

- ☐ Pode introduzir mais caracteres depois do assunto seleccionado. Se não necessitar de introduzir mais caracteres, avance para o passo 5.

3 Prima [Inserção manual].

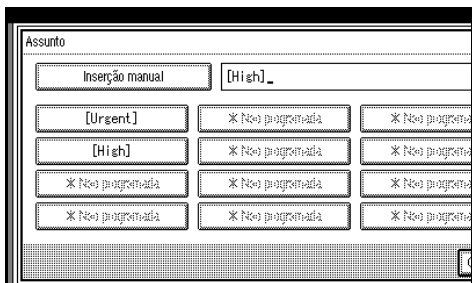

4 Depois de inserir o assunto, prima [OK].

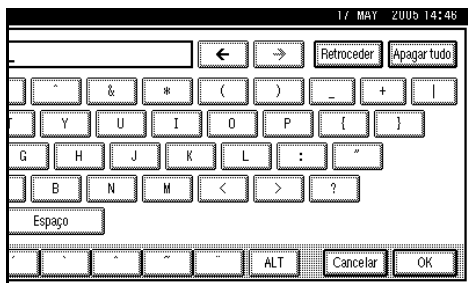

Referência

“Introduzir Texto”, *Manual de Definições Gerais*

Os caracteres introduzidos aparecem na coluna de Inserção manual.

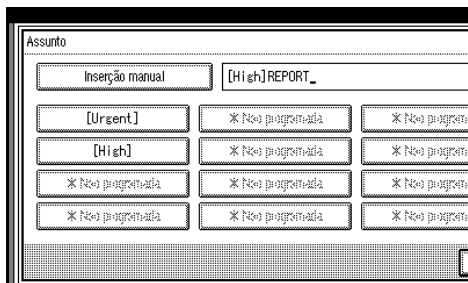

Nota

- ☐ Pode adicionar um assunto programado depois do assunto inserido. Seleccione o assunto a partir dos assuntos visualizados.

5 Prima [OK].

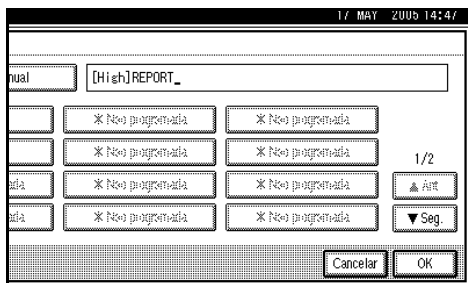

Para introduzir o texto

- 1 Prima **[Alterar]** para Introduzir Texto.



- 2 Seleccione um texto e, depois, prima **[OK]**.

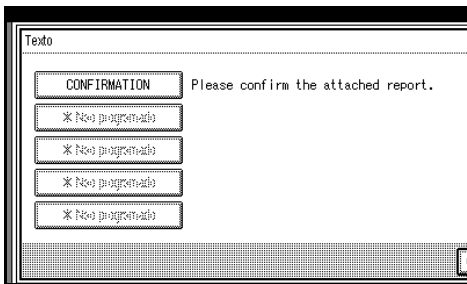

Para definir o aviso de recepção

- 1 Seleccione **[Ligado]** ou **[Desligado]** para Aviso de Recepção.

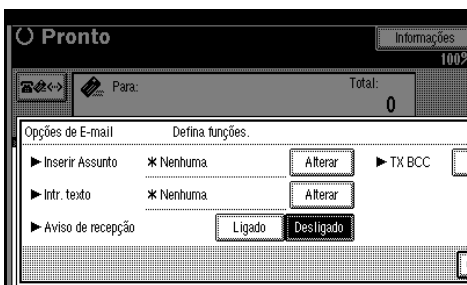

Referência

Pág. 68 "Confirmar Recepção"

Para definir transmissão BCC

- 1 Seleccione **[Sim]** ou **[Não]** para TX BCC.

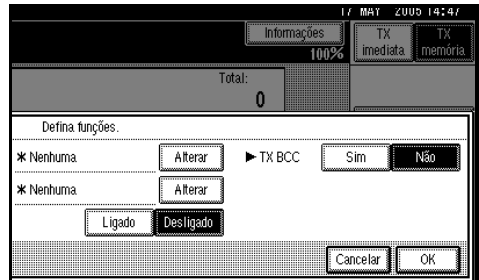

- 5 Prima **[OK]**.

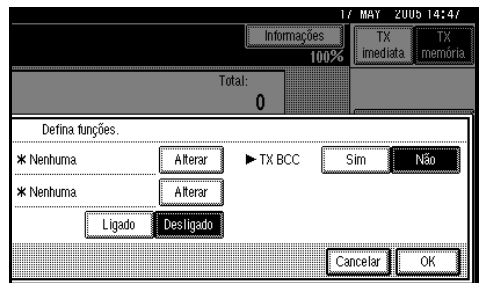

- 6 Prima **[OK]**.

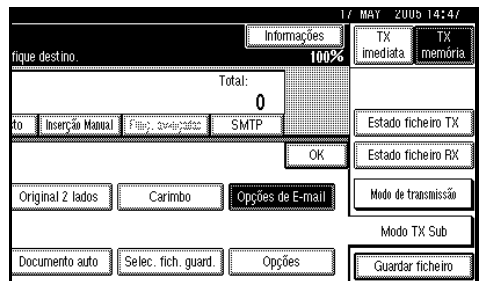

- 7 Coloque o original.

Nota

- ❑ Coloque o original da mesma forma como o fax standard. Consulte Pág. 11 "Colocar Originais".
- ❑ Utilize um método qualquer para colocar o original e, sem seguida, prima a tecla **[Iniciar]**.

Referência

Pág. 11 “Colocar Originais”

8 Selecione as definições de leitura necessárias.



Nota

Quando utilizar uma transmissão Internet Fax, os documentos são enviados numa resolução “Detalhe”, mesmo se especificar “Super fino”. Para enviar documentos em “Super fino”, especifique esta resolução quando registar o destino no Livro de Endereços. Consulte Pág. 57 “Modo Total T.37”.

Referência

Pág. 30 “Resolução”

Pág. 31 “Tipo de Original”

Pág. 32 “Densidade de Imagem (Contraste)”

9 Introduza o endereço de e-mail.

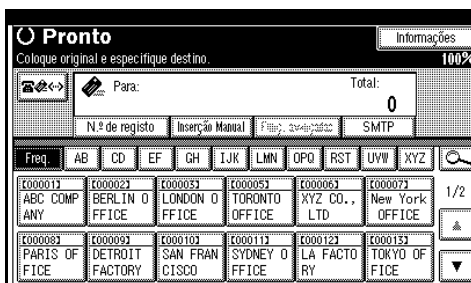

Se houver apenas um destino, prossiga para o passo 10.

Referência

Pág. 37 “Introduzir um Endereço de E-mail”

Pág. 41 “Utilizar a Lista de Destinos para Especificar Destinos Únicos ou Grupo de Destinos”

Pág. 49 “Procurar por Servidor LDAP”

Referência de Fax <Funções Avançadas>

10 Para enviar o mesmo documento para vários destinos, prima [Adic.].



Nota

Não é necessário premir [Adic.] quando adicionar destinos utilizando a lista de destinos.

Para segurança adicional de que um destino é acrescentado, nos Parâmetros do Utilizador pode definir o equipamento de modo a que [Adic.] tenha de ser premido cada vez que um destino é adicionado. Consulte a Referência de Fax <Funções Avançadas> (switch 17, bit 2).

11 Especifique o destino seguinte.

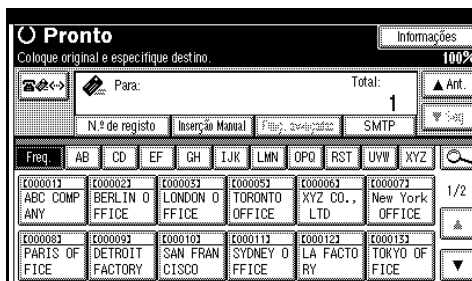

 **Nota**

- Premir  muda a lista de destinos para número de fax, endereço e-mail ou número Fax IP.
- Para adicionar outro destino, repita os passos 10 e 11.

12 **Prima na tecla [Iniciar].**

Inicia a leitura do documento para a memória. A operação de envio de e-mail inicia depois de terminada a operação de leitura. Quando a leitura tiver terminado, o indicador de Comunicação acende e a transmissão inicia.

 **Nota**

- Com um grande volume de documentos, pode demorar algum tempo até que a transmissão inicie. Isto deve-se ao tempo que o equipamento necessita para converter os dados em memória.
- Para cancelar a transmissão de um documento por Internet Fax, consulte a Pág. 69 “Cancelar uma Transmissão de um Fax por Internet”.

 **Acerca do Assunto de E-mail**

Se enviar um e-mail sem especificar um assunto, um assunto é inserido automaticamente. Os assuntos são diferentes dependendo das definições Nome de Remetente do Carimbo. Consulte a Referência de Fax <Funções Avançadas>.

❖ **Quando Nome do Remetente do Carimbo estiver definido como [Ligado]:**

De Nome do Remetente no Carimbo(Mensagem de Fax N.º xxxx)

❖ **Quando Nome do Remetente do Carimbo estiver definido como [Desligado]:**

- Se N.º Fax Próprio e Nome Próprio estão programados:
De “N.º Fax Próprio”(“Nome Próprio”)(Mensagem de Fax N.º xxxx)
- Se apenas N.º Fax Próprio estiver programado:
De “N.º Fax Próprio”(Mensagem de Fax N.º xxxx)
- Se apenas Nome Próprio estiver programado:
De “Nome Próprio”(Mensagem de Fax N.º xxxx)
- Se nem N.º Fax Próprio nem Nome Próprio estiverem programados:
Mensagem de Fax N.º xxxx

 **Nota**

- “xxxx” é o número do documento que aparece no Jornal.

 **Referência**

Referência de Fax <Funções Avançadas>

Texto de E-mail

Quando e-mail de Internet Fax for enviado para o computador, as seguintes informações são sempre introduzidas no texto de e-mail. Para verificar o nome de host e o endereço de e-mail, consulte “Configurar o Equipamento numa Rede”, *Guia de Rede*.

Este e-mail foi enviado de “Host Name” (nome do produto)

Perguntas para: “Endereço de e-mail do administrador”

Ultrapassar o Servidor SMTP

Pode enviar Faxes por Internet directamente para os respectivos destinos sem ter de passar através do servidor SMTP. Os faxes pela Internet são normalmente transmitidos através do servidor SMTP. No entanto, com esta função a zona de domínio do endereço de e-mail do destinatário é lida como o endereço de servidor SMTP e as transmissões ultrapassam o servidor SMTP. Uma vez que esta função reduz a carga no servidor, pode enviar faxes sem necessitar de ter em consideração o tempo de transferência do servidor para o destino.

Preparação

Defina o número de porta para o servidor SMTP como 25 com antecedência. Consulte “Transferência de Ficheiros”, *Guia de Rede*.

Limitação

- Para usar esta função, o equipamento de fax do destinatário deve:
 - ser compatível com Internet Fax
 - estar ligado à mesma rede local que este equipamento
 - ter o protocolo de recepção definido como SMTP
- A autenticação SMTP definida no equipamento do destinatário está desactivada quando é transmitido o Fax por Internet utilizando esta função.
- Se for transmitido um Fax por Internet do outro destinatário utilizando esta função, mesmo se a recepção não for bem sucedida, não é enviado nenhum Aviso de Erro no Correio ao remetente.

- ❑ Quando é transmitido um Fax por Internet utilizando esta função, mesmo que a transmissão não seja bem sucedida, o e-mail de erro não é enviado pelo servidor.
- ❑ Quando utilizar esta função, não pode enviar documentos Internet Fax para o endereço de e-mail do administrador programado neste equipamento.

 **Nota**

- ❑ Quando especificar destinos directamente utilizando o teclado, pode especificar se pretende ou não usar o servidor SMTP para cada destino.
- ❑ Quando seleccionar os destinos na lista de destinos, a definição do servidor SMTP especificada no Livro de Endereços é activada.
- ❑ Para enviar documentos Internet Fax de um computador, utilize o Controlador LAN-Fax para especificar se pretende ou não ultrapassar o servidor SMTP. Quando estiver a enviar com a caixa de verificação **[Utilizar endereço do dispositivo]** seleccionada, a definição do servidor SMTP especificada neste equipamento é activada. Consulte a Referência de Fax <Funções Avançadas>.

1 Prima [SMTP].

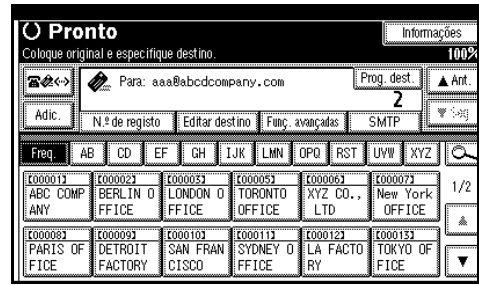

2 Prima [Não].



3 Prima [Sair].

3

Confirmar Recepção

Quando o Aviso de Recepção estiver definido em “Opções de E-mail”, o destinatário envia uma mensagem de aviso de recepção ao remetente. Assim que a mensagem de aviso de recepção for recebida, “OK” aparece na coluna Resultado do Jornal, permitindo ao remetente confirmar que a transmissão foi recebida.

Limitação

- ❑ A função de Aviso de Recepção só está disponível se o destinatário suportar MDN (Message Disposition Notification).

Nota

- ❑ Se o fax não for recebido normalmente, aparece “Error” na coluna de Resultado.
- ❑ São registadas as informações relacionadas com os últimos 200 documentos, mas apenas as últimas 50 comunicações aparecem no jornal. Se não receber uma mensagem de aviso de recepção de uma das últimas 50 comunicações do equipamento do destinatário, pode não ser possível de confirmar a recepção através da coluna do Resultado do Jornal.

- ❑ Se especificar os endereços mailing, não defina para Aviso de Recepção. Caso contrário, receberá várias mensagens de aviso de recepção de destinatários de e-mail, e a coluna de Resultado será actualizada cada vez que é recebida uma nova mensagem de aviso. No entanto, se receber uma mensagem de aviso de recepção a indicar um erro, aparece “Error” na coluna de Resultado e não será substituída, mesmo que receba a seguir uma mensagem de aviso de recepção como “OK” a seguir à mensagem de erro.
- ❑ Os resultados do aviso de recepção são apenas apresentados no jornal. A coluna de Resultado em todos os outros ficheiros, listas e relatórios de transmissão mostram “- -”.
- ❑ As mensagens de aviso de recepção só por si não são registadas no jornal.
- ❑ Pode seleccionar se pretende ou não imprimir o Aviso de Recepção. Isto pode ser definido com os Parâmetros do Utilizador. Consulte a Referência de Fax <Funções Avançadas> (switch 21, bit 0).
- ❑ Não pode difundir e-mails utilizando o Aviso de Recepção. Os documentos são enviados para os destinos pela ordem na qual foram especificados.

Cancelar uma Transmissão de um Fax por Internet

Quando os destinos fax, Internet Fax e Fax IP são especificados simultaneamente, assim como no caso de apenas ser especificado um fax ou Fax IP, pode cancelar a transmissão utilizando o mesmo método.

Nota

- Não pode cancelar a transmissão depois do original ter sido lido.

Antes da Leitura do Original

Utilize este procedimento para cancelar uma transmissão antes de premir na tecla **[Iniciar]**.

- 1** Prima na tecla **[Apagar modos]**.

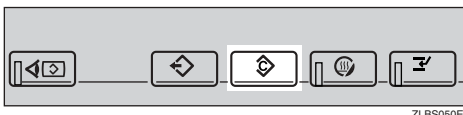

Nota

- Quando os originais são colocados no ADF, pode cancelar a transmissão retirando-os.

Durante a Leitura do Original

Utilize este procedimento para cancelar uma transmissão depois de premir na tecla **[Iniciar]**.

- 1** Prima a tecla **[Apagar/Parar]**.

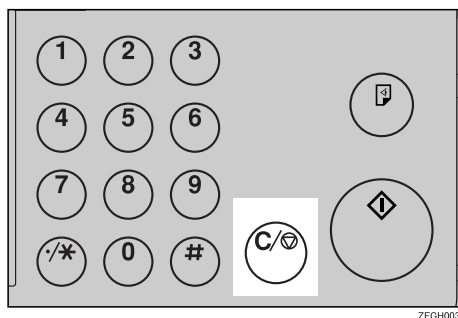

O equipamento pára a leitura.

Nota

- Também pode cancelar a leitura premindo **[Parar leitura]**.
- A leitura pode ser concluída enquanto está a efectuar a operação de cancelamento.

Depois da Leitura do Original

Nota

- Dependendo do tamanho do papel e do momento em que cancela a transmissão, não pode cancelar a transmissão de um Internet Fax.

1 Prima [Alterar/Parar TX ficheiro].

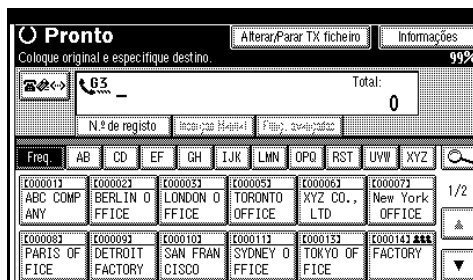

É visualizada a lista dos ficheiros armazenados a transmitir ou que estão à espera de transmissão.

2 Selecione o ficheiro que pretende cancelar.

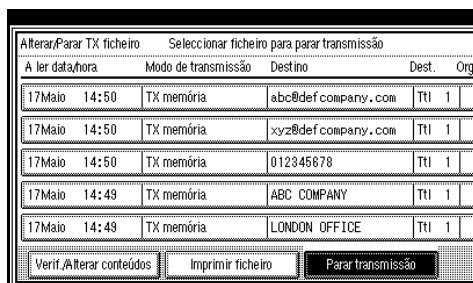

Nota

- Se o ficheiro pretendido não aparecer, prima [**▲**Anter.] ou [**▼**Seg.] para o localizar.
- Existem casos em que um destino não seleccionado como destino aparece como “*”, dependendo das definições de segurança.

3 Prima [Parar transmissão].

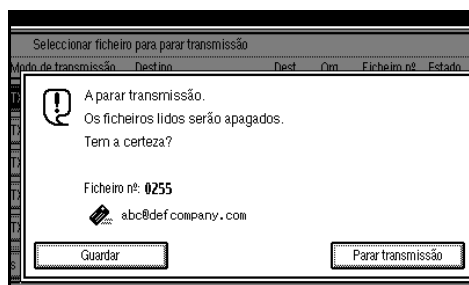

Nota

- Para cancelar a transmissão de outro(s) ficheiro(s), repita os passos **2** e **3**.
- Para cancelar para transmissão, prima [Guardar].

4 Prima [Sair].

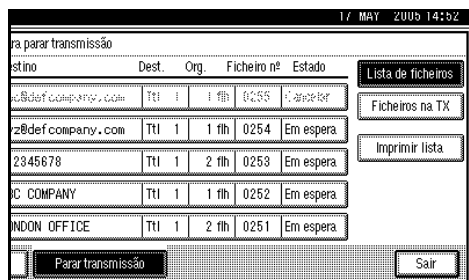

Aparece o visor de modo de espera.

Receber Documentos por Internet Fax

Pode receber documentos de e-mail por Internet Fax.

Existem dois métodos para receber e-mail: Recepção Automática de E-mail e Recepção Manual de E-mail.

Limitação

- E-mails com anexos que não ficheiros com o formato TIFF-F não podem ser recebidos. Os remetentes recebem um Aviso de Erro no Correio se os seus e-mails tiverem anexos. Com os Parâmetros do Utilizador, pode seleccionar se pretende ou não que o equipamento envie esta mensagem. Consulte a Referência de Fax <Funções Avançadas> (switch 21, bit 7). No entanto, os documentos TIFF-F, criados através da função de armazenamento de DeskTopBinder Professional Lite, podem ser recebidos.
- Se "Requerer Autenticação de Palavra-Passe Segura SPA) para todas as ligações de cliente" estiver seleccionado em Windows Server 2003, a recepção não é possível.

Nota

- Quando o Protocolo de Recepção estiver definido para POP3 ou IMAP4, pode definir o equipamento para reter e-mails que cheguem ou apagá-los a partir do servidor em "Definições do sistema". Consulte "Transferência de Ficheiros", *Guia de Rede*.
- Com os Parâmetros do Utilizador, pode fazer com que o equipamento envie uma confirmação de recepção em resposta ao pedido de aviso de recepção anexado ao e-mail enviado. Consulte a Referência de Fax <Funções Avançadas> (switch 21, bit 1).

Recepção Automática de E-mail

Quando esta função estiver ligada, o equipamento verifica periodicamente no servidor de e-mail a existência de e-mails recebidos e transfere-os se necessário.

A recepção automática de e-mail deve estar definida em "Definições do sistema". Quando seleccionar a recepção automática, defina o intervalo de recepção em minutos.

Consulte "Transferência de Ficheiros", *Guia de Rede*.

Nota

- Se a memória ficar cheia, o e-mail não será recebido nos intervalos especificados. A recepção é retomada quando ficar disponível memória suficiente.

Recepção Manual de E-mail

A seguinte operação permite-lhe receber e-mails em qualquer momento.

Preparação

Programe antecipadamente a função RX manual de e-mail para uma tecla de Operação Rápida. Consulte a Referência de Fax <Funções Avançadas>.

3

1 Prima [RX Manual de E-mail].

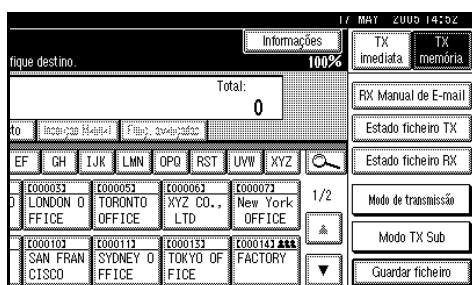

O equipamento acede ao servidor para verificar o e-mail e receber quaisquer e-mails novos.

2 Verifique a mensagem e, depois, prima [Sair].

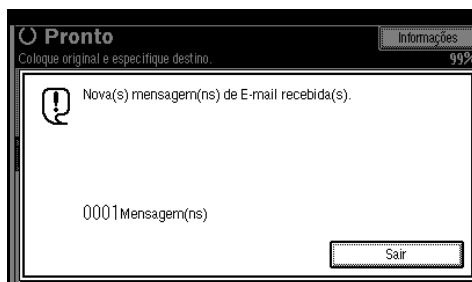

Aparece o visor de modo de espera.

Imagens Recebidas

É apresentado em baixo um exemplo de um documento de Internet Fax enviado deste equipamento e recebido num computador utilizando o software de e-mail Outlook Express.

A imagem recebida varia de acordo com a aplicação de e-mail.

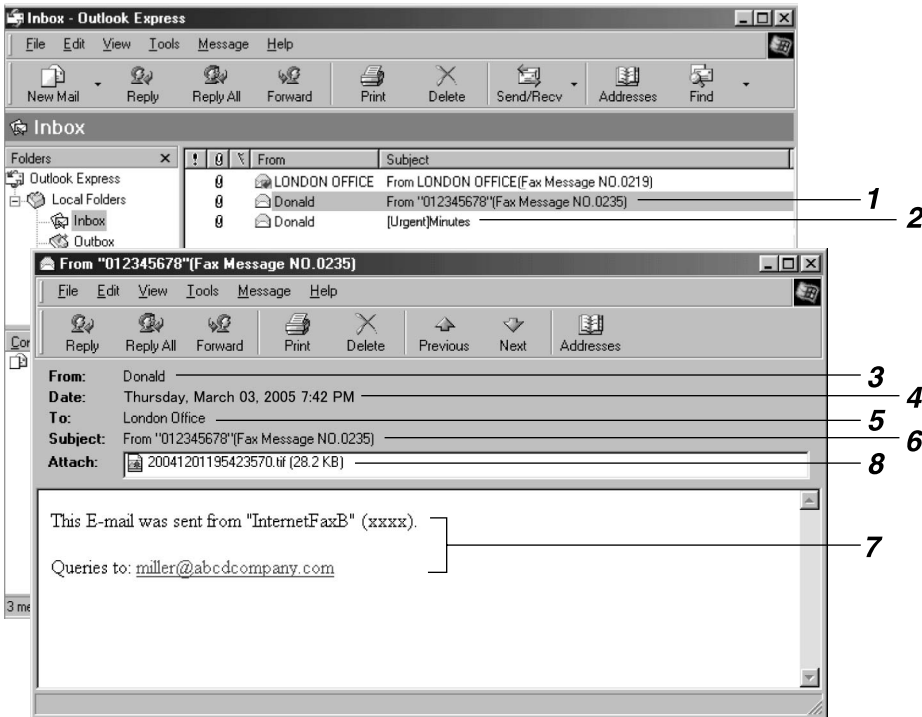

AJC004S

1. E-mail transmitido sem especificar um assunto em “Opções de E-mail”.

2. E-mail transmitido com um assunto especificado em “Opções de E-mail”.

3. De

O nome (endereço de e-mail) do remetente

Nota

- O formato do visor do nome do remetente difere de acordo com o da definição do Nome do Remetente do Carimbo e outras funções.

4. Data

A data e a hora da transmissão de e-mail

5. Para

O endereço de e-mail do destinatário

6. Assunto

Apresenta o assunto especificado em “Opções de E-mail” no momento da transmissão. Se não forem especificados assuntos, é atribuído automaticamente um no formato apresentado em 1 em cima.

Nota

- O formato varia de acordo com o Nome do Remetente do Carimbo e outras definições. Consulte Pág. 65 “Acerca do Assunto de E-mail”.

7. A mensagem é inserida em todos os e-mails. “xxx” é o nome do equipamento.

8. Ficheiro de Anexo

Qualquer documento incluído pelo remetente é visualizado como um documento anexado.

Funções de Internet Fax (através da Especificação de um Endereço IP)

São necessários o disco rígido e a unidade de impressora/scanner.

A função de Fax IP envia ou recebe documentos entre dois faxes directamente através de uma rede TCP/IP. Esta função é adequada para comunicação no âmbito da mesma rede local e tem as vantagens seguintes:

- Reduzir os custos de comunicação
- Comunicação entres faxes IP a uma velocidade superior do que com um fax standard

O Fax IP utiliza SIP e H.323 como protocolo de rede.

Especifique um endereço IP ou nome de host em vez de um número de fax para envio. Quando utilizar um gatekeeper, especifique o seu número de telefone alternativo. Especifique os endereços do gatekeeper ou servidor SIP (servidor proxy, de registo, servidor redirect) como apropriado nas Definições de IP-Fax no menu Funções de fax. Consulte a Referência de Fax <Funções Avançadas>.

Quando utilizar um servidor SIP, pode enviar especificando o Nome de Utilizador SIP.

Também pode transmitir para um fax G3 ligado à rede de telefone pública (PS-TN) através de um gateway (compatível com T.38).

Para cancelar a transmissão Fax IP, consulte Pág. 21 “Cancelar uma Transmissão de Memória”.

Pode receber Faxes IP da mesma forma que faxes padrão. Consulte Pág. 53 “Recepção”.

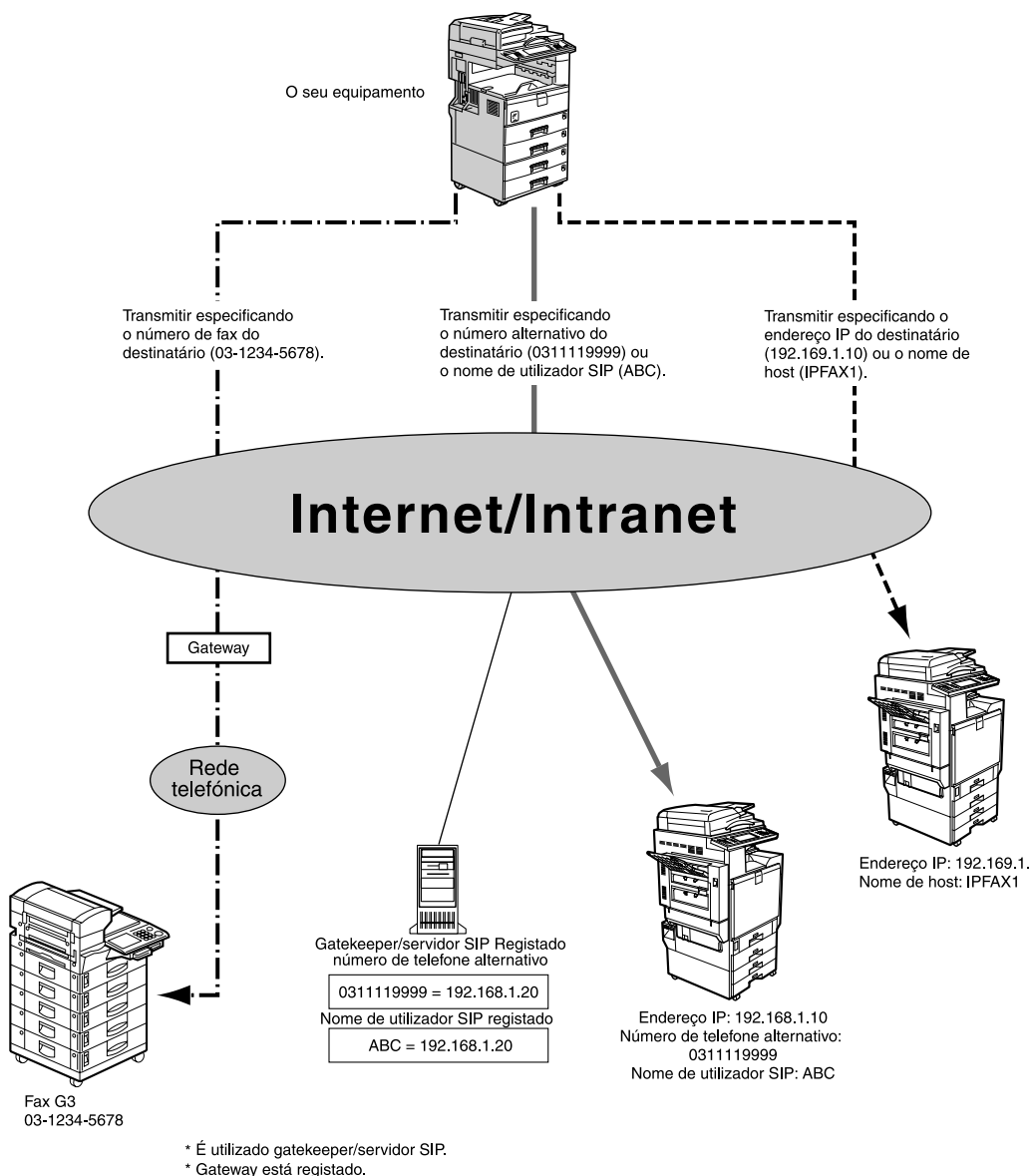

PT AJC005S

Nota

- ❑ Para utilizar as funções de Fax IP, este equipamento tem de ser ligado a uma LAN e configurar correctamente em Definições de IP-Fax. Consulte a Referência de Fax <Funções Avançadas>.
- ❑ O Fax IP suportado por este equipamento é ITU-T Rec. Compatível com T.38.

 **Terminologia****❖ H.323**

Um protocolo de comunicação multimédia que envia e recebe ficheiros através de comunicação uma para um através de uma LAN ou da Internet.

❖ SIP

Um protocolo de controlo de comunicação para telefone pela Internet que utiliza VoIP (o qual converte informação de voz em pacotes IP) e que está equipado com funções como a criação, modificação e encerramento de sessões com um ou mais participantes.

❖ Gatekeeper (gatekeeper VoIP)

Um gatekeeper faz a gestão de dispositivos ligados a uma rede IP e converte números de telefone alternativos para endereços IP e executa funções de autenticação. Para além disso, um gatekeeper governa a banda (atribuição de taxa de transmissão) e controlo de acesso.

❖ Gateway (gateway VoIP)

Uma gateway que liga uma rede de telefone e rede IP, possui funções como conversão de protocolo para ligar as redes diferentes e também liga dispositivos de comunicação (telefones, faxes, etc.) a uma LAN ou outra rede.

❖ Servidor SIP

Um servidor SIP funciona como intermediário dos pedidos entre dispositivos ligados a uma rede IP e é composto principalmente por servidores que têm as seguintes três funções:

- Servidor proxy: Recebe pedidos SIP e reencaminha-os em nome de quem os pediu.
- Servidor de registo: Recebe informação sobre o endereço de um equipamento no âmbito de uma rede IP e regista-o na base de dados.
- Servidor Redirect: Usado para inquirir o endereço de destino.

Notas sobre a Utilização de IP-Fax

- Não pode enviar para um rede protegida por firewall.
- Não pode utilizar telefones numa rede local.

Funções não Disponíveis para Transmissão de IP-Fax

Pode utilizar as seguintes funções com transmissão de fax padrão, mas não transmissão de IP-Fax:

- Transmissão em lote
- Marcação manual

Enviar por IP-Fax

A função IP-Fax utiliza TCP/IP (rede local ou Internet), e os mesmos procedimentos que a função de fax standard. Funções disponíveis para a transmissão standard e transmissão de IP-Fax podem ser utilizadas, geralmente, da mesma forma.

Ligando o seu equipamento a um gateway (compatível com T.38), pode enviar para um fax G3 padrão ligado à rede de telefone pública (PSTN) através de TCP/IP.

Preparação

Realizar as definições de rede no menu Definições do Sistema com antecedência. Consulte *Guia de Rede*.

Nota

- Para enviar através da Internet, o equipamento receptor tem de estar também ligado à Internet. Não pode enviar para um rede protegida por firewall.
- Para obter uma lista de gateways (compatíveis com T.38), gatekeepers ou servidores SIP que estejam certificados como operacionais para este equipamento, contacte o seu revendedor local ou fornecedor de serviço.
- Quando utilizar a função de pedido de transferência, pode especificar o destino de IP-Fax para a estação de transferência. Consulte a Referência de Fax <Funções Avançadas>.
- Para mais informações sobre como confirmar o resultado da transmissão, consulte Pág. 27 “Confirmar Transmissão”.

- 1** Prima  para mudar o destino para número de IP-Fax.



3

- 2** Especifique o destino de IP-Fax do receptor.

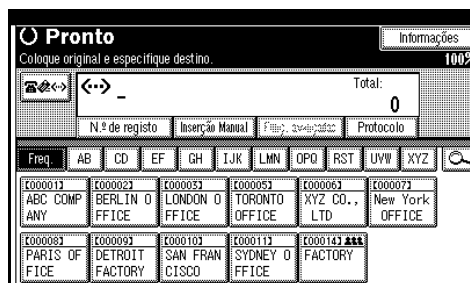

Se não pretender adicionar um destino, prossiga para o passo 3.

Referência

- Pág. 39 “Introduzir um Destino de IP-Fax”
- Pág. 41 “Utilizar a Lista de Destinos para Especificar Destinos Únicos ou Grupo de Destinos”
- Referência de Fax <Funções Avançadas>

Nota

- Quando tanto Activar H.323 e Activar SIP estiverem definidos como Ligado nas Definições do IP-Fax no menu Funções de fax, **[Protocolo]** aparece. Prima **[Protocolo]** para seleccionar o protocolo que pretende utilizar.

3 Para adicionar um destino, prima [Adic.].

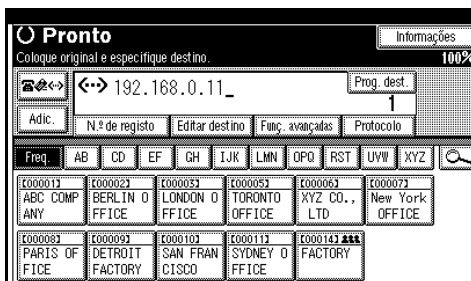

Nota

- Quando utilizar uma lista de destino, são adicionados vários destinos automaticamente e não precisa de premir [Adic.].
- Para segurança adicional de que um destino é acrescentado, nos Parâmetros do Utilizador pode definir o equipamento de modo a que [Adic.] tenha de ser premido cada vez que um destino é adicionado. Consulte a Referência de Fax <Funções Avançadas> (switch 17, bit 2).

4 Especifique o destino seguinte.

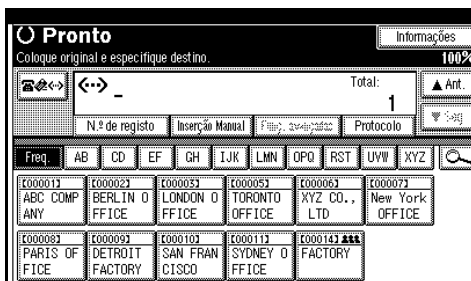

Nota

- Premir  muda a lista de destinos para número de fax, endereço e-mail ou número Fax IP.
- Para adicionar outro destino, repita os passos **3** e **4**.

5 Prima na tecla [Iniciar].

O equipamento começa a ler o original e armazena-o na memória. Quando a leitura tiver terminado, o indicador de Comunicação acende e a transmissão inicia.

Definições Iniciais e Ajustes

Pode enviar informações para o destinatário quando está a enviar ou a receber um documento de fax. Estas informações são visualizadas no visor do outro equipamento e impressas como um relatório. Pode ser enviada a seguinte informação.

Importante

- Pode confirmar as definições programadas a partir da Lista de Parâmetros do Utilizador. Recomenda-se que imprima e que guarde a Lista de Parâmetros do Utilizador para quando programar ou alterar definições. Consulte a Referência de Fax <Funções Avançadas>.

❖ **Cabeçalho do Fax**

O Cabeçalho do Fax é impresso como o cabeçalho de cada fax que envia. Deve incluir o seu nome no Cabeçalho do Fax.

Pode programar Cabeçalho do Fax1 ou Cabeçalho do Fax2. Se enviar originais utilizando a lista de destinos, pode seleccionar qual o Cabeçalho de Fax que é impresso na mensagem recebida pelo destinatário.

Nota

- Pode registar até 32 caracteres no Cabeçalho do Fax.
- Pode utilizar caracteres, símbolos, números e espaços.
- Pode definir para imprimir ou não um Cabeçalho de Fax utilizando [**Imp. Cabeçalho Fax**] em Opções . Consulte a Referência de Fax <Funções Avançadas>.

- No programa N.º 1, pode definir se pretende ou não imprimir sempre o Cabeçalho de Fax. Neste caso, altera a definição utilizando a função Imp. Cabeçalho Fax apenas para quando for necessário. Consulte a Referência de Fax <Funções Avançadas>.

❖ **Nome Próprio**

O Nome Próprio é enviado para o destinatário quando envia ou recebe um fax utilizando uma linha G3. Este nome deve incluir o seu nome. O Nome Próprio é apresentado no visor do equipamento do destinatário e impresso num relatório.

Limitação

- Nome Próprio só funciona se o equipamento do destinatário for do mesmo fabricante e possuir a função Nome Próprio.

Nota

- Pode utilizar caracteres, símbolos, números e espaços.
- Pode registar até 20 caracteres como um Nome Próprio.

❖ **Nº Fax Próprio (número de fax de remetente)**

O Nº Fax Próprio do remetente é enviado para o destinatário quando enviar um fax utilizando uma linha G3. O número do fax recebido é visualizado no visor do outro equipamento e impresso num relatório. Esta função está disponível independentemente do fabricante do equipamento do destinatário.

Nota

- Pode usar números e símbolos (espaços ou sinal de +).
- Pode registar até 20 caracteres no Nº Fax Próprio.

Programar

1 Prima na tecla **[Ferramentas do utilizador/Contador]**.

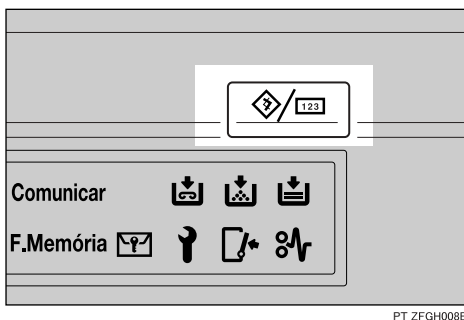

2 Prima **[Funções de fax]**.



3 Certifique-se de que o ecrã **[Defin. gerais/Ajustar]** é visualizado.

4 Prima **[Programar informação de Fax]**.

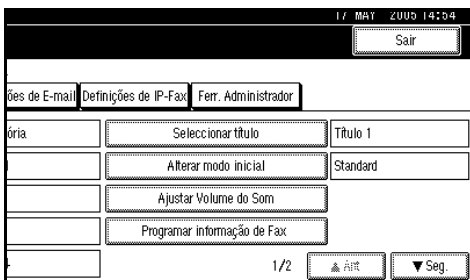

5 Programe o nome e o número do fax.

Programar um Cabeçalho de Fax

1 Prima **[Primeiro nome]** ou **[Segundo nome]**.

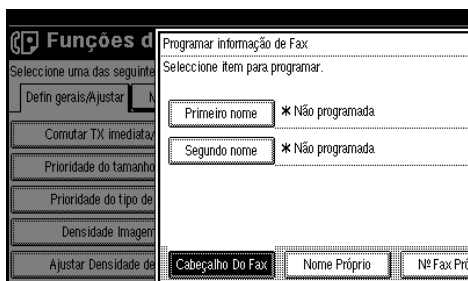

2 Introduza um cabeçalho do fax e depois prima **[OK]**.

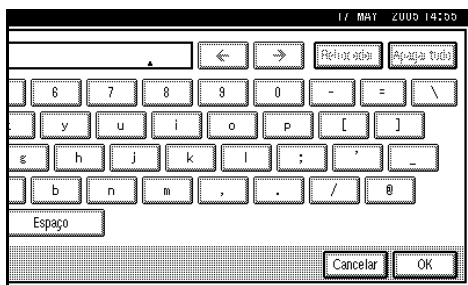

Referência

“Introduzir Texto”, *Manual de Definições Gerais*

Programar um Nome Próprio

1 Prima [Nome Próprio].

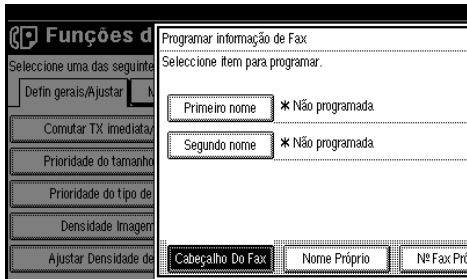

2 Prima [Nome Próprio].

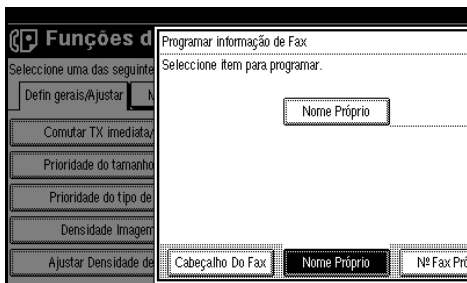

3 Introduza um nome próprio e depois prima [OK].

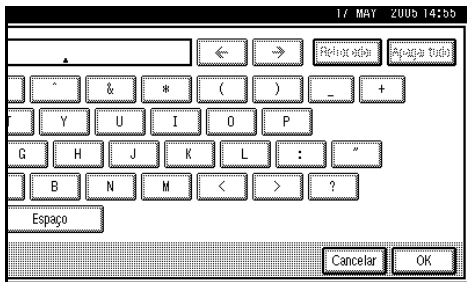

Referência

“Introduzir Texto”, *Manual de Definições Gerais*

Programar um Nº Fax Próprio

1 Prima [Nº Fax Próprio].

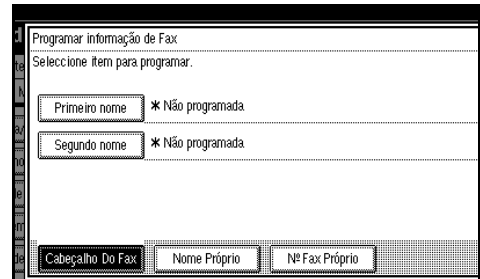

2 Seleccione o tipo de linha que pretende programar.



Nota

- O visor pode ser diferente, consoante as unidades opcionais instaladas no equipamento.

3 Introduza o número do seu próprio fax com as teclas numéricas e depois prima [OK].

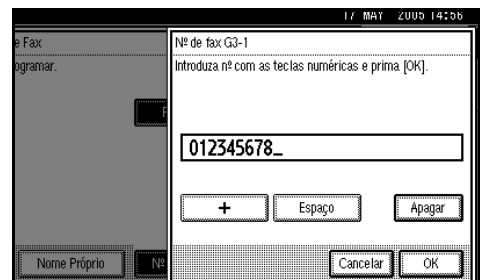

Nota

- ❑ Para introduzir um sinal de + ou um espaço, prima [+] ou [Espaço].
- ❑ Se se enganar, prima na tecla [Apagar] ou na tecla [Apagar/Parar] e, depois, introduza novamente o número do fax.

6 Prima [Sair].

7 Prima na tecla [Ferramentas do utilizador/Contador].

Aparece o visor de modo de espera.

4

Editar

Nota

- ❑ O seguinte procedimento explica como editar o Nome Próprio, como um exemplo de edição.

1 Prima na tecla [Ferramentas do utilizador/Contador].

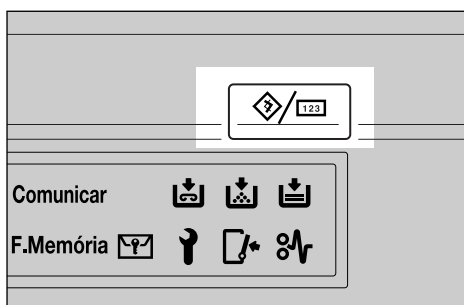

PT ZFGH008E

2 Prima [Funções de fax].

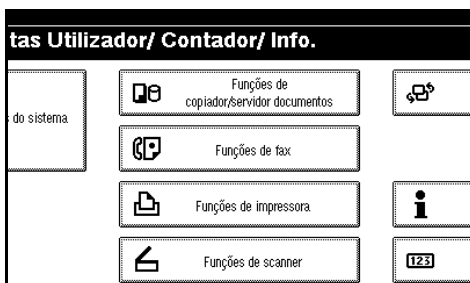

3 Certifique-se de que o visor [Definições gerais/Ajustar] é apresentado.

4 Prima [Programar informação de Fax].

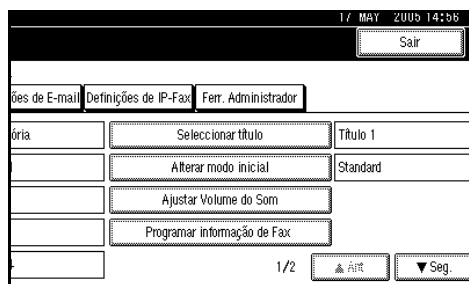

5 Prima [Cabeçalho Do Fax], [Nome Próprio], ou [Nº Fax Próprio] para editar.

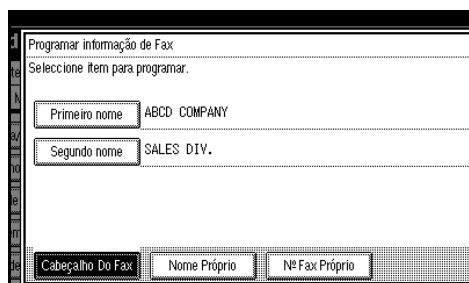

6 Prima o item que pretende editar.

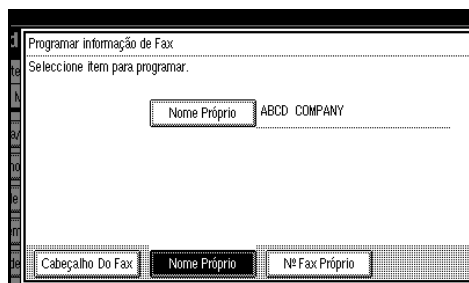

- 7** Prima [Retroceder] ou [Apagar tudo] e, depois, introduza novamente o nome ou o número.

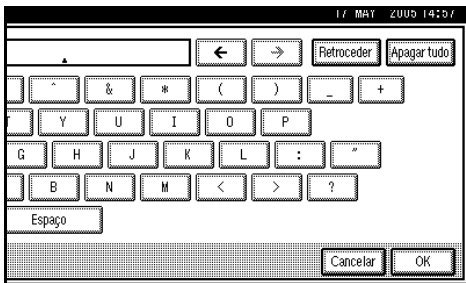

Nota

- Quando especificar o número do seu próprio fax, prima [Apagar] ou a tecla [Apagar/Parar], e depois tente novamente.

- 8** Prima [OK].

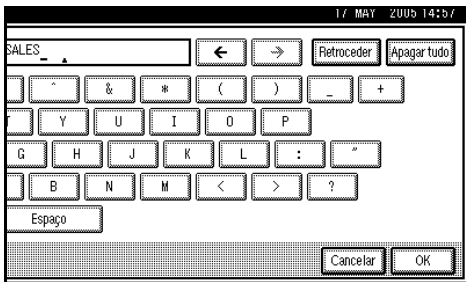

Nota

- Quando especificar o número do seu próprio fax, prima [OK].

- 9** Prima [Sair].

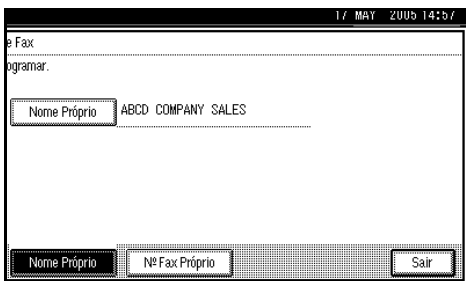

- 10** Prima na tecla [Ferramentas do utilizador/Contador].

Aparece o visor de modo de espera.

Apagar

Nota

- O seguinte procedimento explica como apagar o Nome Próprio, como um exemplo de eliminação.

- 1** Prima na tecla [Ferramentas do utilizador/Contador].



- 2** Prima [Funções de fax].

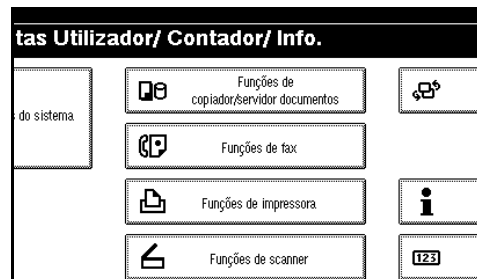

- 3** Certifique-se de que o visor [Definir gerais/Ajustar] é apresentado.

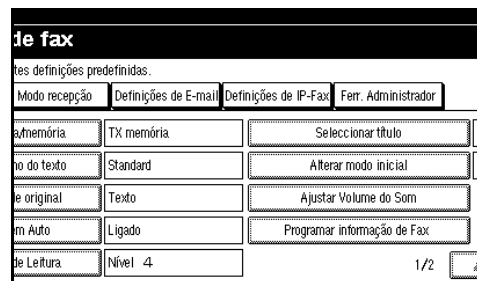

4 Prima [Programar informação de Fax].

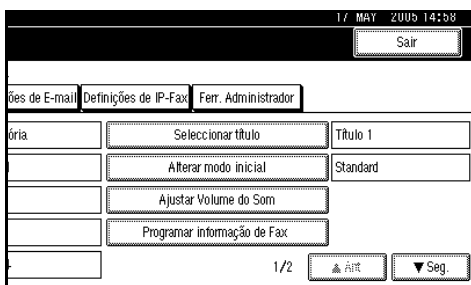

5 Prima [Cabeçalho Do Fax], [Nome Próprio] ou [Nº Fax Próprio] para apagar caracteres.

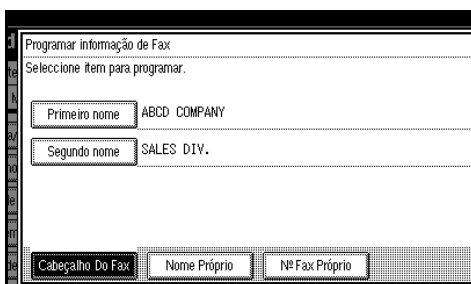

6 Prima o item que pretende apagar.

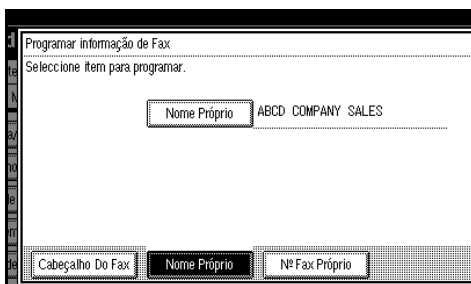

7 Prima [Retroceder] ou [Apagar tudo], e depois prima [OK].

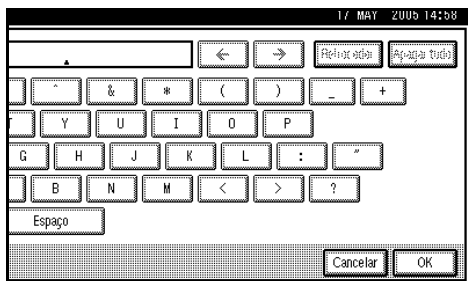

Nota

- Quando especificar o número do seu próprio fax, prima [Apagar] ou a tecla [Apagar/Parar], e depois prima [OK].

8 Prima [Sair].

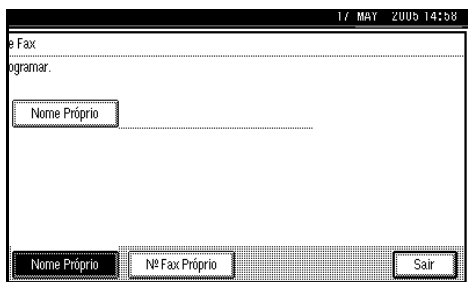

9 Prima na tecla [Ferramentas do utilizador/Contador].

Aparece o visor de modo de espera.

4

Programar Destinos no Livro de Endereços

Pode programar números de fax, endereços de e-mail, números de IP-Fax ou destinos de pasta utilizando a Gestão de Livro de Endereços nas Ferramentas do Administrador no menu Definições do Sistema. Pode também registar números de fax programados, endereços de e-mail, números de IP-Fax ou destinos de pasta num Grupo.

Nota

- Se premir na tecla **[Fax]** para mostrar o visor inicial de fax depois de mudar os conteúdos do Livro de Endereços, aparece a mensagem "Definições de lista/equipamento de destino foram actualizadas." Prima **[Sair]** para chamar o visor inicial do fax.
- Pode registar no Livro de Endereço utilizando o Web Image Monitor ou SmartDeviceMonitor for Admin. Para mais detalhes sobre a instalação, consulte "Monitorizar e Configurar a Impressora", *Guia de Rede*, ou, para informação sobre o Livro de Endereços, consulte a respectiva Ajuda.

Referência

"Destino de Fax", *Manual de Definições Gerais*

"Destino de E-mail", *Manual de Definições Gerais*

"Registar Nomes Num Grupo", *Manual de Definições Gerais*

5. Resolução de Problemas

Ajustar o Volume

Pode alterar o volume dos seguintes sons emitidos pelo equipamento.

❖ Modo Mãos Livres

Ouve-se quando a tecla [Mãos Livres] é premida.

❖ Na Transmissão

Ouve-se um som quando o equipamento envia um documento.

❖ Na Recepção

Ouve-se um som quando o equipamento recebe um documento.

❖ Na Marcação

Depois da tecla [Iniciar] ter sido premida, ouve-se um som até que a linha ligue ao destino.

❖ Na Impressão

Ouve-se quando um documento recebido é impresso. Consulte a Referência de Fax <Funções Avançadas>.

Nota

- ❑ Pode regular o volume de Mãos Livres quando prime na tecla [Mãos Livres]. Consulte a Referência de Fax <Funções Avançadas>.

1 Prima na tecla [Ferramentas do utilizador/Contador].

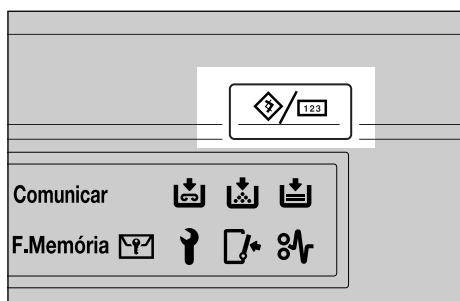

PT ZFGH008E

2 Prima [Funções de fax].

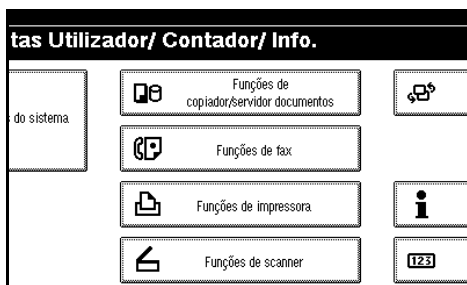

3 Certifique-se de que o ecrã [Definir gerais/Ajustar] é visualizado.

4 Prima [Ajustar Volume do Som].

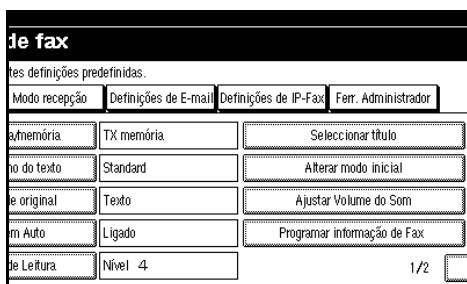

- 5** Prima [Baixo] ou [Mais alto] para cada item, e depois prima [OK].

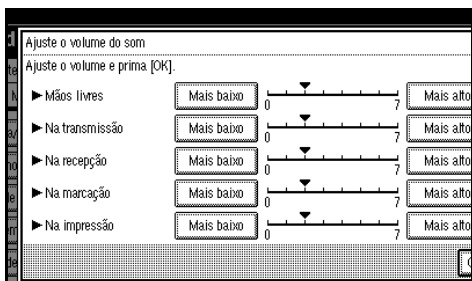

 **Nota**

- Pode ouvir o volume actual ao premir em [Verificar].
- Se premir [Cancelar], a definição do volume é cancelada. O ecrã volta para o visor do passo **4**.

5

- 6** Prima na tecla [Ferramentas do utilizador/Contador].

Aparece o visor de modo de espera.

Quando a tecla **[Fax]** estiver acesa com a luz vermelha

Se esta tecla estiver acesa, prima na tecla para aceder ao modo de fax. Depois, consulte a tabela que se segue e tome as medidas adequadas.

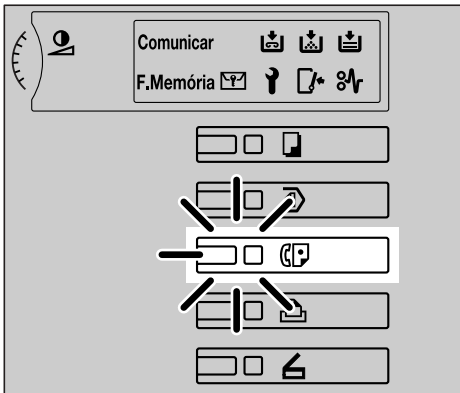

PT ZLBS010E

5

Problema	Soluções
A bandeja de saída de papel está cheia.	Retire o papel da bandeja.
Ocorreu um erro de fax.	O fax tem um problema. Registe o número de código que aparece no visor e contacte o representante de assistência técnica. Consulte Pág. 91 “Mensagens de erro e os respectivos significados”. O copiador continua a funcionar normalmente.
Sem papel	Adicione mais papel. “Colocar Papel”, <i>Manual de Definições Gerais</i>
Ocorreu um erro de rede.	<ul style="list-style-type: none"> • Verifique a mensagem visualizada. Consulte Pág. 91 “Mensagens de erro e os respectivos significados”. • Verifique se o equipamento está correctamente ligado à rede, e se o equipamento está correctamente definido. Consulte <i>Guia de Rede</i>. • Consulte o seu administrador de rede. • Quando a tecla continuar acesa a vermelho mesmo que tenha tomado as medidas em cima referidas, contacte a assistência técnica.

Quando o toner acabar

Quando o toner do equipamento acabar, acende-se o indicador no visor. Tenha em atenção que, mesmo se o toner acabar, pode continuar a enviar documentos de fax.

🚨 Importante

- ❑ Se o número de comunicações, que foram efectuadas depois do toner ter acabado e que o jornal que sai automaticamente não listou, exceder as 200, a comunicação não será possível.

💡 Limitação

- ❑ O Relatório de Memorização, Relatório de Reserva de Recepção Polling e o Relatório de Ficheiro Confidencial não são impressos.

- 1** **Certifique-se de que o equipamento está no modo de fax.**

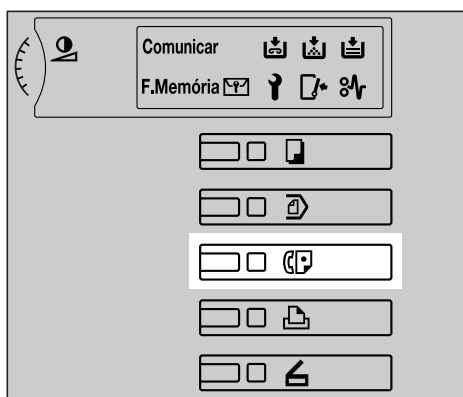

PT ZLBS011E

📝 Nota

- ❑ Se não aparecer o ecrã de modo de espera, prima na tecla **[Fax]**.

- 2** **Prima [Sair] e efectue a operação de transmissão.**

A mensagem de erro desaparece.

🔍 Referência

Pág. 17 “Transmissão de Memória”



Pág. 24 “Transmissão Imediata”

Mensagens de erro e os respectivos significados



Se houver um erro, pode aparecer uma das seguintes mensagens no visor. Se aparecer outra mensagem, siga as indicações da mensagem.



Mensagem	Causas e soluções
Não possui privilégios para utilizar esta função.	A utilização desta função é restrita. Pergunte ao administrador.
Falhou a autenticação.	Registo, nome de utilizador ou palavra-passe errada. Confirme um registo, nome de utilizador ou palavra-passe correcta.
	Não é possível a autenticação a partir deste equipamento. Pergunte ao administrador.
Os ficheiros seleccionados, aos quais não possui privilégios de acesso, não puderam ser apagados. [Sair]	Tentou apagar um documento para o qual não tem permissão para apagar. Só o seu administrador de documentos pode apagar este documento. Contacte o seu administrador de documentos se pretender apagar um documento para o qual não tem permissão para apagar.
Coloque novamente o original e prima [Iniciar].	Original encravado durante a Transmissão da Memória. Coloque originais que não tenham sido lidos no vidro de exposição ou no ADF novamente.
Ocorreu um erro. Transmissão cancelada.	Um documento encravou durante a Transmissão Imediata. Prima [OK] e envie novamente as páginas que não foram enviadas. Ocorreu um erro durante a Transmissão Imediata. Prima [OK] e envie o original novamente. Nota <input type="checkbox"/> Pode haver um problema com o equipamento ou com a linha telefónica (por exemplo, ruído ou linhas cruzadas). Se o erro acontecer com frequência, contacte o representante de assistência técnica.
Não é possível detectar formato do original. Coloque original de novo e prima [Iniciar].	O equipamento falhou na detecção do formato do original. Coloque novamente os originais e, depois, prima na tecla [Iniciar].
? Chamar assistência técnica. Problemas funcionais no fax. Chame a assistência.	Existe um problema no fax. Registe o número de código que aparece no visor e contacte o representante de assistência técnica. A função de cópia continua a funcionar normalmente.



Mensagem	Causas e soluções
Memória cheia. Não é possível ler mais. Transmitir apenas páginas lidas.	Se premir [Sair] , o equipamento volta para o modo de espera e começa a transmitir as páginas que foram guardadas.
Remova o papel da bandeja interna 1.	A bandeja de saída de papel está cheia. Retire o papel. Se a outra bandeja também estiver cheia, o nome da bandeja visualizado no visor muda. Retire o papel da bandeja indicada no visor.
Não pode ler para enviar a mensagem de fax porque o scanner está a ser usado por outra função.	Está a ser utilizada a função de Cópia ou de Document Server. Para cancelar o trabalho que está a ser processado, efectue o seguinte e tente enviar o fax novamente. Prima [Sair] e, depois, prima na tecla [Cópia] ou [Servidor de documentos] . Em seguida, prima a tecla [Apagar/Parar] . Quando a mensagem "A tecla [Parar] foi premida. Pretende parar a cópia?" ou "A tecla [Parar] foi premida. Pretende parar armazenamento?" aparece, prima [Parar] .
A actualizar lista de destinos... Aguarde, por favor. Os destinos ou nome do remetente especificados foram apagados.	A lista de destinos está a ser actualizada a partir da rede utilizando o SmartDeviceMonitor for Admin. Dependendo do número de destinos a serem actualizados, poderá existir algum atraso antes de poder continuar a operação. A operação não é possível enquanto esta mensagem estiver a ser visualizada. Aguarde até que a mensagem desapareça. Não desligue a alimentação enquanto esta mensagem estiver a ser visualizada. Aguarde até que a mensagem desapareça. Não desligue a alimentação enquanto esta mensagem estiver a ser visualizada.

Mensagem	Causas e soluções
<p>Verifique se existem problemas de rede. [13-10]</p>	<p>O número de telefone alternativo que introduziu já está registado no gatekeeper por outro dispositivo.</p> <ul style="list-style-type: none"> • Verifique se o número de telefone alternativo está programado correctamente nas Definições de IP-Fax em Funções de fax. Pode também utilizar o Web Image Monitor para confirmação. Consulte a Ajuda do Web Image Monitor. <p> Referência Referência de Fax <Funções Avançadas></p> <ul style="list-style-type: none"> • Consulte o seu administrador de rede.
<p>Verifique se existem problemas de rede. [13-11]</p>	<p>Não é possível aceder ao gatekeeper.</p> <ul style="list-style-type: none"> • Verifique se o endereço do gatekeeper está programado correctamente nas Definições de IP-Fax em Funções de fax. Pode também utilizar o Web Image Monitor para confirmação. Consulte a Ajuda do Web Image Monitor. <p> Referência Referência de Fax <Funções Avançadas></p> <ul style="list-style-type: none"> • Consulte o seu administrador de rede.
<p>Verifique se existem problemas de rede. [13-17]</p>	<p>O registo do nome do utilizador é rejeitado pelo servidor SIP.</p> <ul style="list-style-type: none"> • Verifique se o servidor SIP e o nome de utilizador estão programados correctamente nas Definições de IP-Fax em Funções de fax. Pode também utilizar o Web Image Monitor para confirmação. Consulte a Ajuda do Web Image Monitor. <p> Referência Referência de Fax <Funções Avançadas></p> <ul style="list-style-type: none"> • Consulte o seu administrador de rede.

Mensagem	Causas e soluções
<p>Verifique se existem problemas de rede. [13-18]</p>	<p>Não é possível aceder ao servidor SIP.</p> <ul style="list-style-type: none"> • Verifique se o servidor SIP está programado correctamente nas Definições de IP-Fax em Funções de fax. Pode também utilizar o Web Image Monitor para confirmação. Consulte a Ajuda do Web Image Monitor. <p> Referência</p> <p>Referência de Fax <Funções Avançadas></p> <ul style="list-style-type: none"> • Consulte o seu administrador de rede.
<p>Verifique se existem problemas de rede. [14-01]</p>	<p>Não é possível encontrar o servidor DNS, o servidor SMTP ou pasta para o reencaminhamento.</p> <ul style="list-style-type: none"> • Verifique se o endereço IP do servidor DNS está correctamente programado utilizando o Web Image Monitor. Consulte a Ajuda do Web Image Monitor. • Verifique se o servidor DNS está correctamente programado utilizando o Web Image Monitor. Consulte a Ajuda do Web Image Monitor. • Verifique se o nome do host ou o endereço IP do servidor SMTP está correctamente programado utilizando o Web Image Monitor. Consulte a Ajuda do Web Image Monitor. • Verifique se o servidor SMTP está correctamente programado utilizando Web Image Monitor. Consulte a Ajuda do Web Image Monitor. • Verifique se a pasta para transferência foi especificada correctamente. • Verifique se o computador, no qual foi especificada a pasta para transferência, está a funcionar correctamente. • Verifique se o cabo de LAN está correctamente ligado ao equipamento. Consulte “Ligar e Configurar”, <i>Guia de Rede</i>. • Consulte o seu administrador de rede.

Mensagem	Causas e soluções
<p>Verifique se existem problemas de rede. [14-09]</p>	<p>A transmissão de e-mail foi recusada pela autenticação SMTP, POP antes da autenticação SMTP ou autenticação de registo do computador, no qual a pasta para transferência foi especificada.</p> <ul style="list-style-type: none"> • Verifique se o nome de utilizador e a palavra-passe para a autenticação de SMTP ou POP antes da autenticação de SMTP estão correctamente programada a partir da Transferência de Ficheiros em Definições do Sistema. Pode também utilizar o Web Image Monitor para confirmação. Consulte a Ajuda do Web Image Monitor. <p> Referência "Transferência de Ficheiros", <i>Guia de Rede</i></p> <ul style="list-style-type: none"> • Verifique se o nome de utilizador e a palavra-passe da conta de e-mail estão correctamente programados a partir da Transferência de Ficheiros em Definições do Sistema. Pode também utilizar o Web Image Monitor para confirmação. Consulte a Ajuda do Web Image Monitor. <p> Referência "Transferência de Ficheiros", <i>Guia de Rede</i></p> <ul style="list-style-type: none"> • Verifique se o ID de utilizador e palavra-passe de registo para o computador, no qual foi especificada a pasta para reencaminhamento, estão correctamente programados. • Verifique se a pasta para reencaminhamento foi especificada correctamente. • Verifique se o computador, no qual foi especificada a pasta para reencaminhamento, está a funcionar correctamente. • Consulte o seu administrador de rede.

Mensagem	Causas e soluções
<p>Verifique se existem problemas de rede. [14-33]</p>	<p>Não está programado nenhum endereço de e-mail do equipamento.</p> <ul style="list-style-type: none"> • Verifique se o endereço de e-mail do equipamento está correctamente programado a partir da Transferência de Ficheiros em Definições do Sistema. Pode também utilizar o Web Image Monitor para confirmação. Consulte a Ajuda do Web Image Monitor. <p> Referência "Transferência de Ficheiros", <i>Guia de Rede</i></p> <ul style="list-style-type: none"> • Consulte o seu administrador de rede.
<p>Verifique se existem problemas de rede. [15-01]</p>	<p>Não está programado nenhum endereço do servidor POP3/IMAP4.</p> <ul style="list-style-type: none"> • Verifique se o nome do host ou o endereço IP do servidor POP3/IMAP4 está correctamente programado utilizando o Web Image Monitor. Consulte a Ajuda do Web Image Monitor. • Consulte o seu administrador de rede.
<p>Verifique se existem problemas de rede. [15-02]</p>	<p>Não é possível aceder ao servidor POP3/IMAP4.</p> <ul style="list-style-type: none"> • Verifique se o nome de utilizador e a palavra-passe da conta de e-mail estão correctamente programados utilizando a Transferência de Ficheiros em Definições do Sistema. Pode também utilizar o Web Image Monitor para confirmação. Consulte a Ajuda do Web Image Monitor. <p> Referência "Transferência de Ficheiros", <i>Guia de Rede</i></p> <ul style="list-style-type: none"> • Consulte o seu administrador de rede.
<p>Verifique se existem problemas de rede. [15-03]</p>	<p>Não está programado nenhum endereço de e-mail do equipamento.</p> <ul style="list-style-type: none"> • Verifique se o endereço de e-mail do equipamento está correctamente programado utilizando a Transferência de Ficheiros em Definições do Sistema. Pode também utilizar o Web Image Monitor para confirmação. Consulte a Ajuda do Web Image Monitor. <p> Referência "Transferência de Ficheiros", <i>Guia de Rede</i></p>

Mensagem	Causas e soluções
<p>Verifique se existem problemas de rede. [15-11]</p>	<p>Não consegue localizar o servidor DNS ou POP3/IMAP4.</p> <ul style="list-style-type: none"> • Verifique se o endereço IP do servidor DNS está correctamente programado utilizando o Web Image Monitor. Consulte a Ajuda do Web Image Monitor. • Verifique se o servidor DNS está correctamente programado utilizando o Web Image Monitor. Consulte a Ajuda do Web Image Monitor. • Verifique se o nome do host ou o endereço IP do servidor POP3/IMAP4 está correctamente programado utilizando o Web Image Monitor. Consulte a Ajuda do Web Image Monitor. • Verifique se o servidor POP3/IMAP4 está correctamente programado utilizando o Web Image Monitor. Consulte a Ajuda do Web Image Monitor. • Verifique se o cabo de LAN está correctamente ligado ao equipamento. • Consulte o seu administrador de rede.
<p>Verifique se existem problemas de rede. [15-12]</p>	<p>Não é possível aceder ao servidor POP3/IMAP4.</p> <ul style="list-style-type: none"> • Verifique se o nome de utilizador e a palavra-passe da conta de e-mail estão correctamente programados a partir da Transferência de Ficheiros em Definições do Sistema. Pode também utilizar o Web Image Monitor para confirmação. Consulte a Ajuda do Web Image Monitor. <p> Referência "Transferência de Ficheiros", <i>Guia de Rede</i></p> <ul style="list-style-type: none"> • Verifique se o nome de utilizador e a palavra-passe para POP antes da autenticação de SMTP estão correctamente programados a partir da Transferência de Ficheiros em Definições do Sistema. Pode também utilizar o Web Image Monitor para confirmação. Consulte a Ajuda do Web Image Monitor. <p> Referência "Transferência de Ficheiros", <i>Guia de Rede</i></p> <ul style="list-style-type: none"> • Consulte o seu administrador de rede.

 **Mensagem de indicação de falta de papel**

Se a bandeja de papel ficar sem papel, “Sem papel. Coloque papel. e depois prima [Sair].” aparece no visor, solicitando-lhe para colocar mais papel.

 **Nota**

- Se for deixado papel nas outras bandejas de papel, pode receber documentos como habitualmente, mesmo que a mensagem apareça no visor.
- Pode ligar ou desligar esta função com os Parâmetros do Utilizador. Consulte o Referência de Fax <Funções Avançadas> (switch 05, bit 7).

 **Mensagem de erro de rede**

Se a mensagem “Verifique se existem problemas de rede.” aparecer, o equipamento não está correctamente ligado à rede ou as definições do equipamento não estão correctas. Não precisa de ligar o equipamento à rede, em Parâmetros do Utilizador seleccione a opção para que a mensagem não apareça e, de seguida, a tecla **[Fax]** deixa de acender. Consulte a Referência de Fax <Funções Avançadas> (switch 21, bit 6).

 **Nota**

- Se reiniciar a ligação do equipamento à rede, certifique-se de que define “Visualizar” com os Parâmetros do Utilizador.

Resolver Problemas

A seguinte tabela apresenta alguns problemas comuns e as respectivas soluções.

Problema	Causas e soluções	Referência
O fundo das imagens recebidas aparece com manchas. As imagens da página no verso aparecem.	Ajuste a densidade de leitura.	Pág. 32 "Densidade de Imagem (Contraste)"
As imagens impressas ou enviadas estão manchadas.	O ADF ou o vidro de exposição estão sujos. Limpe-os. Certifique-se de que a tinta ou o líquido corrector estão secos antes de colocar originais.	"Manutenção do Equipamento", <i>Manual de Definições Gerais</i>
A imagem recebida está muito clara.	Peça ao remetente para aumentar a densidade da imagem.	---
	Ao utilizar papel húmido, áspero ou reciclado, determinadas áreas da impressão podem não ser reproduzidas completamente. Utilize apenas papel recomendado.	"Papel de Cópia", <i>Manual de Definições Gerais</i>
	Quando  estiver a piscar, o toner está quase a acabar. Substitua o cartucho de toner em breve.	"  Adicionar Toner", <i>Manual de Definições Gerais</i>
O equipamento não conseguiu imprimir os documentos de fax recebidos.	Se isto aconteceu quando o indicador de Receber Ficheiro estava aceso, níveis de pouco papel ou de toner reduzido podem ter provocado a paragem da impressão.	Referência de Fax <Funções Avançadas>
	Guardar foi seleccionado para Definição de Ficheiro de Recepção. Imprima os documentos de fax utilizando um Web browser ou a função Imprimir ficheiro RX guardado.	Referência de Fax <Funções Avançadas>
	Quando  estiver aceso, coloque papel na bandeja.	"Colocar Papel", <i>Manual de Definições Gerais</i>
O documento aparece em branco no destino.	O original foi colocado ao contrário. Coloque-o correctamente.	Pág. 11 "Colocar Originais"

Problema	Causas e soluções	Referência
A transmissão e a recepção não são possíveis.	Certifique-se de que o cabo modular está correctamente ligado.	Referência de Fax <Funções Avançadas>
	A definição do adaptador terminal utilizado para a ligação RDIS está incorrecta. Verifique a definição.	---
A transmissão é possível, embora a recepção não seja possível.	A definição do adaptador terminal utilizado para a ligação RDIS está incorrecta. Verifique a definição.	---
A recepção é possível, embora a transmissão não seja possível.	A definição do adaptador terminal utilizado para a ligação RDIS está incorrecta. Verifique a definição.	---
	Existem regiões e comutações telefónicas em que um sinal de marcação não consegue ser detectado. Desligue a detecção de sinal de marcação nos Parâmetros do Utilizador.	Referência de Fax <Funções Avançadas> (switch 22, bit 0, 1, 2)
Enquanto prime [RX manual de E-mail] , "Não é possível receber e-mails de momento." aparece e o e-mail não consegue ser recebido.	O equipamento está a receber uma mensagem de e-mail a pedido (pedido de e-mail do administrador). Depois do e-mail ser recebido, prima [RX manual de E-mail] , e tente novamente.	---
Se utilizar Mãos Livres ou Marcação Manual, "A receber . . ." aparece e não é possível efectuar uma transmissão.	Se o equipamento não conseguir detectar o formato do original quando prime na tecla [Iniciar] , efectua uma operação de recepção. Prima [Área de leitura] , seleccione a área de leitura e depois envie novamente o documento. Se não usar as Mãos Livres ou a Marcação Manual com frequência, recomendamos que defina "a recepção de documentos premindo na tecla [Iniciar] quando os originais não estiverem definidos" para "Desligado" nos Parâmetros do Utilizador. Se esta função estiver definida para "Desligado", quando estiver a utilizar a Marcação Manual não poderá receber premindo na tecla [Iniciar] .	Pág. 13 "Definir uma Área de Leitura"

Problema	Causas e soluções	Referência
LAN-Fax Driver não funciona.	O nome de utilizador, a palavra-passe de registo ou a chave de código estão incorrectos. Verifique o seu nome de utilizador, a palavra-passe de registo ou a chave de código, e introduza-os correctamente.	Pergunte ao administrador.
	Foi definido um alto nível de segurança através da função de segurança alargada. Consulte o seu administrador sobre as definições de segurança apropriadas.	Pergunte ao administrador.
Todos os documentos de fax guardados na memória foram perdidos. Os documentos incluem os que foram guardadas através das funções Recepção/Transmissão de Memória, Recepção Confidencial, Recepção substituta ou Documento auto.	Se passar cerca de uma hora depois de desligado o equipamento, todos os documentos de fax guardados na memória são perdidos. Se os documentos se perderem devido a este motivo, um Relatório de Falha de Corrente é impresso automaticamente quando o equipamento é ligado. Se os documentos de fax guardados na Transmissão de Memória forem perdidos, verifique os destinos e envie novamente os documentos. Se os documentos de fax recebidos através das funções Recepção da Memória, Confidencial ou Substituta forem perdidos, peça aos remetentes para enviar novamente os documentos. Se os documentos automáticos forem perdidos, é necessário programá-los novamente.	Referência de Fax <Funções Avançadas>
A transmissão falhou devido a erro de "Excedido tamanho máx. de e-mail".	Se o tamanho do e-mail especificado no equipamento for demasiado grande, o documento de Internet Fax não pode ser enviado. Defina Tamanho Máx. de E-mail para [Desligado] , ou defina o tamanho máximo de e-mail para um valor maior. Depois, volte a enviar o documento.	Referência de Fax <Funções Avançadas>

Problema	Causas e soluções	Referência
Quando a palavra-passe correcta for introduzida, não consegue imprimir documentos que aparecem na caixa confidencial ou na caixa do repositório de ficheiros, ou transmitir / imprimir documentos guardados.	Os documentos são bloqueados através de uma função de segurança se forem introduzidas as palavras-passe incorrectas um determinado número de vezes. Contacte o administrador.	Pergunte ao administrador.
[Prog. dest.] ou [Inserção manual] não aparece.	Esta função é indisponibilizada com a função de segurança reforçada. Consulte o seu administrador de utilizador.	Pergunte ao administrador.
As seguintes funções não estão disponíveis: Caixa de Transferência, Reencaminhamento, Armazenamento de Ficheiro na Caixa de Informação, encaminhamento de e-mail recebido através de SMTP e Transmissão por Poling.	Esta função é indisponibilizada com a função de segurança reforçada. Consulte o seu administrador de utilizador.	Pergunte ao administrador.
Apesar de ter sido definida uma especificação de grupo para os seguintes, a recepção não foi possível. Estação de Recepção para Pedido de Transferência, Receptor Final para Caixa de Transferência, Reecaminhamento de Emissor Especial, E-mail de Relatório de Recepção, Resultados TX de E-mail, Encaminhamento de E-mail Recebido através de SMTP.	Pode ser especificado um máximo de 500 destinatários para um grupo. Verifique se estão registados mais do que os números especificados no livro de endereços. Se um grupo foi registado noutra grupo ou especificado como Estações de Recepção 1 a 5 para a Caixa de Transferência, a transmissão é cancelada mas não aparece nenhuma mensagem de erro.	"Registar um Destino Num Grupo", <i>Manual de Definições Gerais</i>

Quando as Coisas Não Correm como Esperado

Pretendo...	Operação	Referência
cancelar uma Transmissão de Memória.	Se o original estiver a ser lido, prima [Parar leitura] ou a tecla [Apagar/Parar] .	Pág. 21 “Cancelar uma Transmissão de Memória”
	Se o original estiver a ser enviado ou no modo de espera, prima [Alterar/Parar TX ficheiro] ou a tecla [Apagar/Parar] .	Pág. 21 “Cancelar uma Transmissão de Memória” Referência de Fax <Funções Avançadas>
cancelar uma Transmissão Imediata.	Prima na tecla [Parar transmissão] ou [Apagar/Parar] .	Pág. 26 “Cancelar uma Transmissão Imediata”

ÍNDICE

A

- Acerca do assunto de e-mail, 65
- Ajustar o volume, 87
 - Mãos Livres*, 87
 - Na impressão*, 87
 - Na marcação*, 87
 - Na recepção*, 87
 - Na transmissão*, 87
- Ajustar Volume do Som, 87
- Alterar/Parar TX ficheiro, 21
- Alterar/Para TX ficheiro, 22, 70
- Antes da leitura do original, 21, 69
- Antes da transmissão ser iniciada, 22
- Antes de premir na tecla Iniciar, 26
- Aparecem as teclas de busca de, 7
- Área 1, 14
- Área 2, 14
- Área de leitura, 14
- Assunto, no e-mail, 59, 65
- Autenticação de Código de Utilizador
 - Controlador de impressora*, 8
- Autenticação do Código de Utilizador
 - Painel de controlo*, 8
- Autenticação do utilizador, 8
- Aviso de Recepção, 59, 68

B

- Busca avançada, 45

C

- Cabeçalho do Fax, 79
 - Apagar*, 83
 - Editar*, 82
 - Programar*, 80
- Cancelar uma Transmissão de Memória, 21
- Cancelar uma Transmissão de um Fax por Internet, 69
- Cancelar uma Transmissão Imediata, 26
- Colocar Originais, 11
- Comutar o modo de recepção, 53
- Confirmar no Visor, 27
- Confirmar por e-mail, 27
- Confirmar por Relatório, 27
- Confirmar por relatório e por e-mail, 28
- Confirmar recepção, 68
- Confirmar transmissão, 27
- Crítérios busca, 50
- CSI->Nº Fax Próprio, 79

D

- Defin gerais/Ajustar, 80, 87
- Definições de Leitura, 30
- Definições iniciais e ajustes, 79
 - Apagar*, 83
 - Editar*, 82
 - Programar*, 80
- Definir uma Área de Leitura, 13
- Densidade de imagem (contraste), 30, 32
- Depois da leitura do original, 70
- Depois de premir na tecla Iniciar, 26
- Destino de IP-Fax, 40
- Detalhe, 30
- Detecção auto, 15
- Durante a leitura do original, 21, 69
- Durante a transmissão do original, 21

E

- Editar destino, 37, 39
- Encerrar sessão
 - Painel de controlo*, 9
 - Web browser*, 9
- Endereço de e-mail, 47
- Enviar faxes, 11
- Enviar por IP-Fax, 77
- Especificar o número de registo, 51
- Especificar um destino, 35

F

- Foto, 31
- Funções de fax, 80, 87
- Funções de Internet Fax (através da especificação de um endereço de e-mail), 55
- Funções de Internet Fax (através da especificação de um endereço IP), 74
- Funções não disponíveis para transmissão de IP-Fax, 76
- Funções não suportadas pela recepção de e-mail, 57
- Funções não suportadas pela transmissão de e-mail, 57

G

- Grupos
 - Especificar um destino*, 41
- Guardar, 22, 23, 70

I

Imagens Recebidas, 73
Indicador de Alimentação Principal, 4
Indicador de Comunicação, 3
Indicador de Entrada de Dados, 4
Indicador de Ficheiro Confidencial, 3
Indicador de Receber Ficheiro, 4
Indicadores, 3
Indicadores de estado da função, 4
Indicador Ligado, 4
Iniciar sessão
 Controlador de impressora, 9
 Painel de controlo, 8
 Web browser, 9
Inserção Manual, 37, 39, 62
Internet Fax, 55
 Cancelar, 69
 Enviar, 59
 Precauções, 56
 Receber, 71
 Ultrapassar o servidor SMTP, 66
Interruptor de Operação, 4
Introduzir Texto, no e-mail, 59
Introduzir um destino de IP-Fax, 39
Introduzir um endereço de e-mail, 37
Introduzir um Número de Fax, 35

L

Ler o visor, 5
Ler o visor e utilizar as teclas, 6
Lista de destino, 35
Lista de destinos, 41

M

Mais alto, 88
Mais baixo, 88
Mais claro, 33
Mais escuro, 33
Mensagem de erro de rede, 98
Mensagem de indicação de falta de papel, 98
Mensagens de erro e os respectivos significados, 91
Misturar definições de leitura para um original de várias páginas, 34
 Quando colocar originais no Alimentador Automático de Documentos opcional, 34
 Quando colocar os originais no vidro de exposição, 34
Modos de transmissão, 16
Modo Total T.37, 57
Modo TX Sub, 61
Mudar entre Transmissão de Memória e Transmissão Imediata, 16
Mudar Modo RX, 53
Mudar título, 43

N

N.º de registo., 51
Nº Fax Próprio, 79
 Apagar, 83
 Editar, 82
 Programar, 81
Nome do Remetente do Carimbo, 65
Nome Próprio, 79
 Apagar, 83
 Editar, 82
 Programar, 81
Nomes, 41
Nomes das funções principais, 2
Normal, 14
Notas sobre a utilização de IP-Fax, 76
Número de fax, 46

O

Opções de E-mail, 61

P

- Painel de controlo, 3
- Painel do visor, 3
- Parar leitura, 21, 69
- Parar transmissão, 22, 26, 70
- Pausa, 36
- Precauções a ter com a função de Internet Fax, 56
- Preparação, 3
- Primeiro Nome, 80
- Proc. por nome de destino, 45
- Procurar dest. IP-Fax, 48
- Procurar LDAP, 49
- Procurar por nome de destino
 - Nome de destino*, 45
- Procurar um destino, 45
 - Destino de IP-Fax*, 48
 - Endereço de e-mail*, 47
 - Número de fax*, 46
 - Servidor LDAP*, 49
- Prog. dest., 35, 38, 39, 41
- Programar, 79
- Programar destinos no Livro de Endereços, 85
- Programar informação de Fax, 80
- Protocolo, 39, 77

Q

- Quando as coisas não correm como esperado, 103
- Quando a tecla Fax estiver acesa com a luz vermelha, 89
- Quando o toner acabar, 90

R

- Receber um fax no modo de recepção manual, 54
- Recepção, 53
 - Recepção Automática*, 53
 - Recepção Manual*, 53
- Recepção automática, 53
- Recepção automática de e-mail, 71
- Recepção manual, 53
- Recepção manual de e-mail, 72
- Registar destinos introduzido no livro de endereços, 41
- Relatório
 - Relatório de Resultados de Comunicação (Transmissão de Memória)*, 28
 - Relatório de Transmissão imediata (Transmissão Imediata)*, 29
- Relatório de Resultados de Comunicação (Transmissão), 28
- Relatório de Transmissão Imediata (Transmissão Imediata), 29
- Resolução, 30
- Resolução de Problemas, 87
- Resolver problemas, 99
- RTI->Nome Próprio, 79
- RX manual de e-mail, 72

S

- Segundo Nome, 80
- Seleccionar servidor, 49
- Sequência de difusão, 20
- Sequência de Transmissão de Memória, 20
- SMTP, 37, 67
- Standard, 30
- Super fino, 30, 31

T

- Tecla Apagar modos, 4
- Tecla Apagar/Stop, 5
- Tecla de Programa, 4
- Tecla Destino
 - Especificar um destino*, 35
- Tecla Enter (Tecla #), 5
- Tecla Fax, 89
- Tecla Ferramentas do Utilizador/
 - Contador, 3, 9
- Tecla Iniciar, 5
- Tecla Início RX Manual, 4, 54
- Tecla Mão livres, 36
- Tecla Mãos Livres, 4
- Tecla Pausa/Remarcar, 5, 36
- Teclas de Função, 4
- Teclas numéricas, 5
- Tecla Tons, 5, 37
- Tecla Verificar modos, 3, 20
- Texto, 31
- Texto de e-mail, 66
- Texto/Foto, 31
- Tipo de Original, 30, 31
- Título 1, 42
- Título 2, 42
- Título 3, 42
- Toner, 90
- Tons, 36
- Transmissão BCC, 59
- Transmissão da Memória, 16
- Transmissão de Memória, 16, 17, 27
 - Cancelar*, 21
- Transmissão Imediata, 16, 24, 27
 - Cancelar*, 26
- Transmissões que ultrapassam o servidor SMTP, 66
- TTI->Cabeçalho do Fax, 79
- TX imediata, 16, 24
- TX memória, 16, 17

U

- Utilizar a lista de destinos para especificar destinos únicos ou grupo de destinos, 41
- Utilizar as funções de Internet Fax, 55

V

- Visor, 5



Declaração de Conformidade

Nota para os utilizadores nos países da EEA

Este produto está em conformidade com os requisitos essenciais e regulamentações da directiva 1999/5/CE do Parlamento Europeu e da Conferência de 9 de Março de 1999 acerca de equipamento emissor e equipamento terminal de telecomunicações e com o reconhecimento mútuo da sua conformidade.

Nota para os utilizadores com acesso analógico PSTN nos países da EEE

Este produto foi desenvolvido de modo a ter acesso ao PSTN analógico em todos os países da EEE. A compatibilidade local PSTN depende das definições dos parâmetros de software. Se transferir este produto para um outro país, entre em contacto com o seu representante de assistência. Em caso de dúvidas, entre primeiro em contacto com o seu representante de assistência.

A Declaração CE de Conformidade está disponível na Internet e através da selecção do produto aplicável no URL: <http://jboard.danka.de/jboard/produkte/index.html>

FAX Option Type 3030 Instruções de operação Referência de Fax <Funções Básicas>

