



Guia do usuário

Instruções iniciais	1
Imprimir	2
Solução de problemas	3
Abastecer e substituir itens de consumo	4

Para informações não contidas neste manual, consulte os arquivos HTML/PDF no CD-ROM fornecido.



Antes de usar o equipamento, leia atentamente este manual e mantenha-o ao alcance para consultas futuras. Para um uso seguro e correto, certifique-se de ler as Informações de segurança em 'Leia isto primeiro' antes de usar o equipamento.

CONTEÚDO

1. Instruções iniciais

Antes de começar.....	5
Como ler os manuais.....	5
Lista de opções.....	6
Tipos de impressoras.....	8
Informações específicas do modelo.....	8
Guia de nomes e funções de componentes.....	10
Guia dos componentes.....	10
Consulte o Guia de nomes e funções do painel de controle da impressora.....	13
Usar a tela no painel de controle.....	16
Como usar a [Tela inicial].....	16
Como usar as telas no painel de controle.....	18
Mudar padrões de tela.....	20
Adicionar ícones à [Tela inicial].....	21
Faça login na impressora.....	23
Autenticação do código de usuário usando o painel de controle.....	23
Autenticação do código de usuário usando um driver de impressão.....	23
Fazer login usando o painel de controle.....	24
Fazer logout usando o painel de controle.....	24
Fazer login usando um driver de impressão.....	25
Fazer login usando o Web Image Monitor.....	26
Fazer logout utilizando o Web Image Monitor.....	26
Ligar e desligar a impressora.....	27
Ligar o equipamento.....	27
Desligar o equipamento.....	28
Economizar energia.....	28
Exibir as telas de configuração da impressora.....	31
Exibir as propriedades do driver de impressão com o Windows.....	31
Exibir as propriedades do driver de impressão com o Mac OS X.....	33

2. Imprimir

Especificação de papel.....	35
Papel suportado para cada bandeja de entrada.....	35
Papel suportado para cada bandeja de saída.....	41

Notas sobre espessura de papel.....	49
Área de impressão.....	50
Colocar papel.....	52
Precauções ao colocar papel.....	52
Papel não utilizado.....	52
Armazenamento de papel.....	53
Colocar papel nas bandejas de papel.....	54
Colocar papel na bandeja de alimentação manual.....	56
Colocar papel na bandeja 3 (LCT).....	58
Colocar papel na bandeja de grande capacidade (LCT).....	59
Colocar papel de orientação fixa ou papel de dois lados.....	60
Impressão padrão.....	62
Imprimir com o Windows (PCL 6/PostScript 3).....	62
Imprimir com o Windows (PCL 5c/5e).....	63
Imprimir com Mac OS X.....	64
Imprimir em ambos os lados das folhas.....	65
Combinar Várias Páginas numa Única Página.....	66
Imprimir em envelopes.....	68
Colocar envelopes.....	68
Imprimir em envelopes com o Windows (PCL 6/PostScript 3).....	70
Imprimir em envelopes com o Windows (PCL 5c/5e).....	70
Imprimir em envelopes com Mac OS X.....	71
Armazenar um documento.....	73
Armazenar um documento com o Windows.....	73
Armazenar um documento com Mac OS X.....	74

3. Solução de problemas

Quando são mostrados indicadores.....	77
Quando é emitido um sinal sonoro no painel.....	78
Verificar o status e as definições da impressora.....	79
Quando um indicador da tecla [Verificar status] está aceso.....	81
Quando tiver problemas ao operar a impressora.....	83
Quando o registro de cor é alterado.....	90
Quando a cor impressa é alterada.....	91

Definir o valor de correção de gradação.....	91
Folha de correção de gradação.....	92
Redefinir o valor de correção de gradação ao valor padrão.....	94
Se a conexão USB falhar.....	95
Quando mensagens são exibidas.....	96
Mensagens de status.....	96
Mensagens de alerta (mostradas no painel de controle).....	97
Mensagens de alerta (impressas nos logs de erros e relatórios).....	101
Verificar o log de erros.....	112
Quando não é possível imprimir.....	113
Quando o indicador de entrada de dados não acende ou pisca.....	116
Outros problemas de impressão.....	117
Quando a impressão PictBridge não funciona.....	132
Remover papel atolado.....	133
Localizar papel atolado.....	134
Quando R1-R4 é exibido para o finalizador de folhetos de 2.000 folhas.....	136
Quando R5-R7 é exibido para o finalizador de folhetos de 2.000 folhas.....	137
Quando é R8-R12 é exibido para o finalizador de folhetos de 2.000 folhas.....	138
Quando R1-R4 é exibido para o finalizador de 3.000 folhas.....	139
Quando R5 - R8 é exibido para o finalizador de 3.000 folhas.....	140
Remover grampos atolados.....	141
Finalizador de folhetos de 2.000 folhas.....	142
Finalizador de folhetos de 2.000 folhas (Grampeamento na lombada).....	143
Finalizador de 3.000 folhas.....	144
Remover resíduos de perfuração.....	145
4. Abastecer e substituir itens de consumo	
Adicionar toner.....	147
Substituir outros itens de consumo.....	150
Adicionar grampos.....	152
Marcas comerciais.....	153



1. Instruções iniciais

Esta seção descreve os símbolos utilizados nos manuais fornecidos com a impressora, opções disponíveis, nomes e funções de componentes e procedimentos de configuração.

Antes de começar

Como ler os manuais

Símbolos usados nos manuais

Este manual usa os seguintes símbolos:

Importante

Indica pontos para os quais você deve prestar atenção ao usar o equipamento e explicações de causas prováveis de atolamentos de papel, danos em originais ou perda de dados. Certifique-se de ler essas explicações.

Nota

Indica explicações complementares sobre as funções do equipamento e instruções sobre como solucionar erros de usuários.

Referência

Este símbolo está localizado no final das seções. Indica onde você pode obter mais informações relevantes.

[]

Indica os nomes das teclas no visor ou nos painéis de controle do equipamento.

Região A (essencialmente Europa e Ásia)

Região B (essencialmente América do Norte)

As diferenças nas funções dos modelos da região A e região B são indicadas por dois símbolos. Leia as informações indicadas pelo símbolo que corresponde à região do modelo que você está usando. Para obter informações sobre qual símbolo corresponde ao modelo que você está usando, consulte Pág. 8 "Informações específicas do modelo".

Isenção de responsabilidade

O conteúdo deste manual está sujeito a alterações sem notificação prévia.

Até a extensão máxima permitida pelas leis aplicáveis, o fabricante, sob nenhuma circunstância, será responsável por danos de qualquer natureza decorrentes de falhas neste equipamento, perdas de dados registrados ou do uso ou não uso deste produto e dos manuais de operação fornecidos com ele.

Certifique-se de sempre copiar ou fazer backups dos dados registrados neste equipamento. Documentos ou dados podem ser apagados devido a erros operacionais ou falhas de funcionamento do equipamento.

Sob nenhuma circunstância, o fabricante será responsável por documentos criados por você por meio deste equipamento ou por quaisquer resultados decorrentes dos dados executados por você.

Notas

O fabricante não será responsável por nenhum dano ou despesa resultante do uso de peças não genuínas em seus produtos de escritório.

Para uma boa qualidade dos documentos, o fabricante recomenda a utilização de toner genuíno do fabricante.

Algumas ilustrações neste manual podem ser um pouco diferentes do equipamento.

Sobre o endereço IP

Neste manual, "Endereço IP" abrange os ambientes IPv4 e IPv6. Leia as instruções relacionados ao ambiente que estiver usando.

Lista de opções

Esta seção fornece uma lista de opções para esta impressora e os nomes comumente utilizados neste manual.

O modelo Tipo 2 é equipado com um disco rígido. Para mais informação sobre os diferentes modelos, consulte Pág. 8 "Tipos de impressoras"

Nome do opcional	Descrição
Paper Feed Unit PB3120	Unidade de alimentação de papel de 550 folhas
Paper Feed Unit PB3130	Unidade de alimentação de papel de 1100 folhas
LCIT PB3140	Unidade de alimentação de papel 2.000 folhas
LCIT RT3020	Unidade de alimentação de papel de 1.200 folhas
Mail Box CS3000	Caixa de correio

Nome do opcional	Descrição
Bridge Unit BU3060	Unidade de transporte
Booklet Finisher SR3110	Finalizador de folhetos de 2.000 folhas
Finisher SR3120	Finalizador de folhetos de 3.000 folhas
Punch Unit PU 3030 NA Punch Unit PU 3030 EU Punch Unit PU 3030 SC	Unidade de perfuração
Unidade do emparelhador de saída Tipo 9002A	Unidade do emparelhador de saída
Unidade de memória Tipo J 512MB Unidade de memória Tipo O 1GB	Módulo SDRAM
Opcional de unidade de disco rígido Tipo C830 *1	Disco rígido
 Região A Placa Gigabit Ethernet Tipo B  Região B Placa Gigabit Ethernet Tipo D	Placa Gigabit Ethernet
 Região A Unidade de interface IEEE802.11a/g Tipo M Unidade de interface IEEE802.11 Tipo P  Região B Unidade de interface IEEE802.11a/g Tipo L	Placa de interface de LAN sem fio
Placa de interface IEEE 1284 Tipo A	Placa de interface IEEE 1284
Placa de impressão Camera Direct Tipo J	Placa de impressão Camera Direct
Cartão SD para impressão NetWare Tipo O	Placa NetWare
VM Card Tipo U	VM card

*1 Disponível apenas para o modelo Tipo 1.

Tipos de impressoras

Esta impressora está disponível em dois modelos, com diferentes funções de impressão.

Na descrição dos procedimentos específicos de cada modelo, este manual identifica os diferentes modelos de impressora como Tipo 1 ou Tipo 2. A seguinte tabela apresenta os tipos de modelos.

Tipos de modelos	Velocidade de impressão	Disco rígido
Tipo 1	Máximo de 45 páginas por minuto (A4 [□])	Opcional
Tipo 2	Máximo de 55 páginas por minuto (A4 [□])	Padrão

Alguns tipos podem não estar disponíveis em alguns países. Para obter mais informações, entre em contato com o seu revendedor.

Certas opções podem não estar disponíveis em alguns países. Para obter mais informações, entre em contato com o seu revendedor.

Dependendo do país em que você estiver, algumas unidades podem ser opcionais. Para obter mais informações, entre em contato com o seu revendedor.

Informações específicas do modelo

Esta seção descreve como identificar a região à qual pertence sua impressora.

Existe uma etiqueta na retaguarda da impressora, localizada na posição abaixo indicada. A etiqueta indica detalhes que identificam a região à qual pertence sua impressora. Leia a etiqueta.

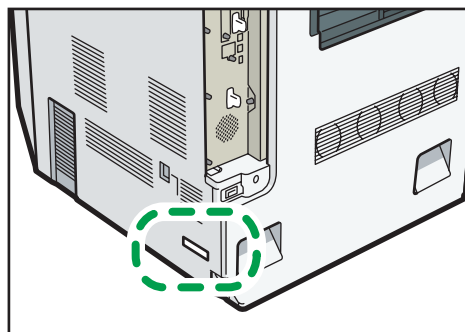

COT651

As seguintes informações são específicas de cada região. Leia as informações sob o símbolo que corresponde à região da sua impressora.

Região **A** (essencialmente Europa e Ásia)

Se a etiqueta contiver as seguintes informações, seu equipamento é um modelo da região A:

- CÓDIGO XXXX -22, -27, -29

- 220-240 V

 **Região B** (essencialmente América do Norte)

Se a etiqueta contiver as seguintes informações, seu equipamento é um modelo da região B:

- CÓDIGO XXXX -17
- 120-127 V

 **Nota**

- Neste manual, as dimensões são apresentadas em duas unidades de medida: métrica e polegadas. Se a impressora for um modelo da região A, consulte as unidades métricas. Se a impressora for um modelo da região B, consulte as unidades em polegadas.

Guia de nomes e funções de componentes

1

Guia dos componentes

★ Importante

- Não obstrua os orifícios de ventilação colocando objetos próximos ou apoiados sobre eles. Se a impressora superaquecer, poderá ocorrer uma avaria.

Vista frontal e direita

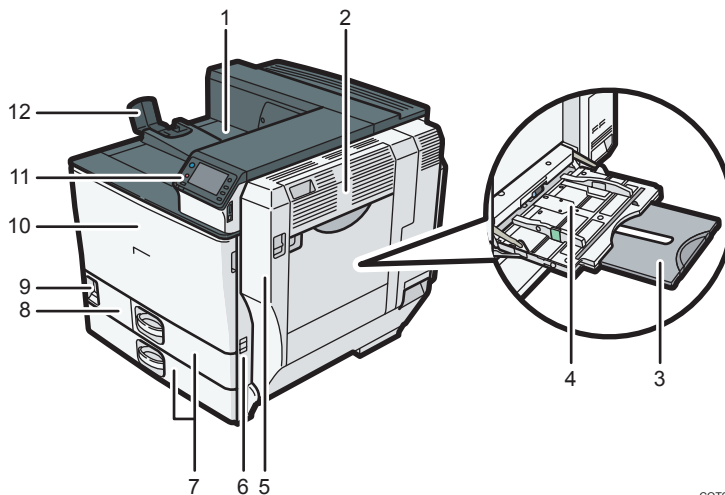

CQT003

1. Bandeja de saída padrão

As páginas impressas são depositadas aqui.

2. Tampa direita superior

Abra esta tampa para remover atolamentos de papel.

3. Extensão da bandeja de alimentação manual

Ao carregar a bandeja com papel maior do que A4, puxe a extensão da bandeja de alimentação manual. Para mais informações sobre quais tamanhos e tipos de papel podem ser usados, consulte Pág. 35 "Papel suportado para cada bandeja de entrada".

4. Bandeja de alimentação manual

Permite carregar 100 folhas de papel normal.

5. Tampa direita (unidade Duplex)

Abra esta tampa para substituir a unidade de fusão e o cilindro de transferência, ou remover papel atolado.

6. Alça

Puxe esta alça para levantar a impressora.

7. Bandeja 1, bandeja 2

A impressora tem capacidade para 550 folhas de papel comum em cada bandeja.

8. Tampa inferior frontal

Remova esta tampa quando substituir a embalagem de toner usado.

Se a mensagem "Frasco de toner descartado cheio." aparecer na tela, substitua o frasco de toner usado.

9. Interruptor de alimentação

Utilize esse interruptor para ligar e desligar o equipamento.

Siga o procedimento de desativação do equipamento antes de desligar a alimentação. Para informações sobre como desligar a impressora, consulte Pág. 28 "Desligar o equipamento".

10. Tampa frontal

Abra esta tampa quando precisar substituir o toner, unidades de tambor colorido/tambor preto ou a unidade de transferência.

11. Painel de controle

Consulte Pág. 13 "Consulte o Guia de nomes e funções do painel de controle da impressora".

12. Suporte de papel

Estenda o suporte de papel quando imprimir em papel maior do que A3.

Vista traseira e esquerda

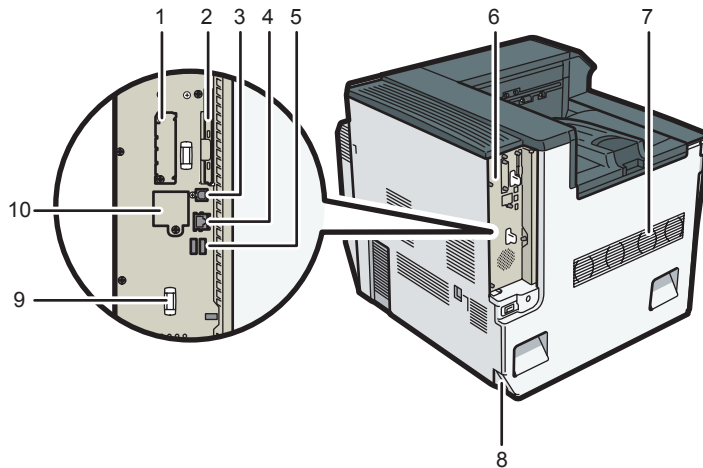

CQT001

1. Slot de placa de interface opcional

Podem ser inseridas placas de interface opcionais.

Insira uma placa de interface de LAN sem fio ou uma placa de interface IEEE 1284 opcional.

2. Slots de cartão de expansão

Remova a tampa para instalar cartões SD.

3. Porta USB B

Use um cabo USB para conectar a impressora a um computador host.

4. Porta Ethernet

Use um cabo de interface de rede para conectar a impressora a uma rede.

5. Porta USB A

Conecte dispositivos externos, como uma câmera digital, um dispositivo de autenticação de cartão, etc.

6. Placa controladora

Deslize para fora para instalar opcionais como o módulo SDRAM, disco rígido ou placa Ethernet Gigabit.

7. Ventilador

Libera o calor dos componentes internos para evitar superaquecimento. Não coloque objetos próximos ou apoiados nesses orifícios. Caso contrário, poderá ocorrer falha de funcionamento da impressora.

8. Conector de alimentação

Conecte o cabo de alimentação à impressora. Insira a outra extremidade em uma tomada elétrica.

9. Alça

Segure esta alça ao retirar a placa controladora.

10. Porta da placa Ethernet Gigabit opcional

Removendo esta tampa e instalando a placa Ethernet Gigabit opcional, você poderá conectar um cabo Ethernet à porta na placa Ethernet Gigabit.

Parte interna

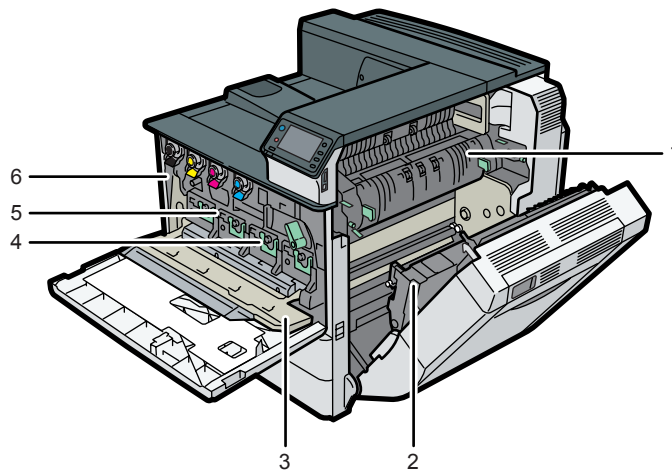

COT004

1. Unidade de fusão

Substitua a unidade de fusão quando a seguinte mensagem aparecer:

- "É necessário substituir agora a unidade de fusão. Substituição da unidade fusão."

Substitua a unidade de fusão e o cilindro de transferência juntos.

2. Cilindro de transferência

Substitua o cilindro de transferência quando a seguinte mensagem aparecer:

- "É necessário substituir agora a unidade de fusão. Substituição da unidade fusão."

Substitua o cilindro de transferência e a unidade de fusão juntos.

3. Tampa interna

Abra esta tampa quando substituir as unidades de tambor preto/tambor colorido ou a unidade de transferência.

4. Unidade de tambor preto/unidades de tambor colorido

A partir da esquerda, as unidades de tambor são instaladas nesta ordem: preto (K), amarelo (Y), magenta (M) e ciano (C). Substitua a unidade de tambor preto/unidades de tambor colorido quando a seguinte mensagem aparecer:

- "É necessário substituir agora a unidade fotocondutora colorida. Substitua a unidade fotocondutora colorida."
- "É necessário substituir agora a unidade fotocondutora preta. Substitua a unidade fotocondutora preta."

5. Unidade de transferência

Substitua a unidade de transferência quando a seguinte mensagem aparecer:

- "É necessário substituir agora a unidade de transferência. Substitua a unidade de transferência."

6. Toner

A partir da esquerda, o toner é instalado nesta ordem: preto (K), amarelo (Y), magenta (M) e ciano (C).

Substitua o toner necessário quando a seguinte mensagem aparecer:

-  Sem toner. Substitua o cartucho de toner."

Consulte o Guia de nomes e funções do painel de controle da impressora.

Esta ilustração mostra o painel de controle da impressora com todos os opcionais instalados.

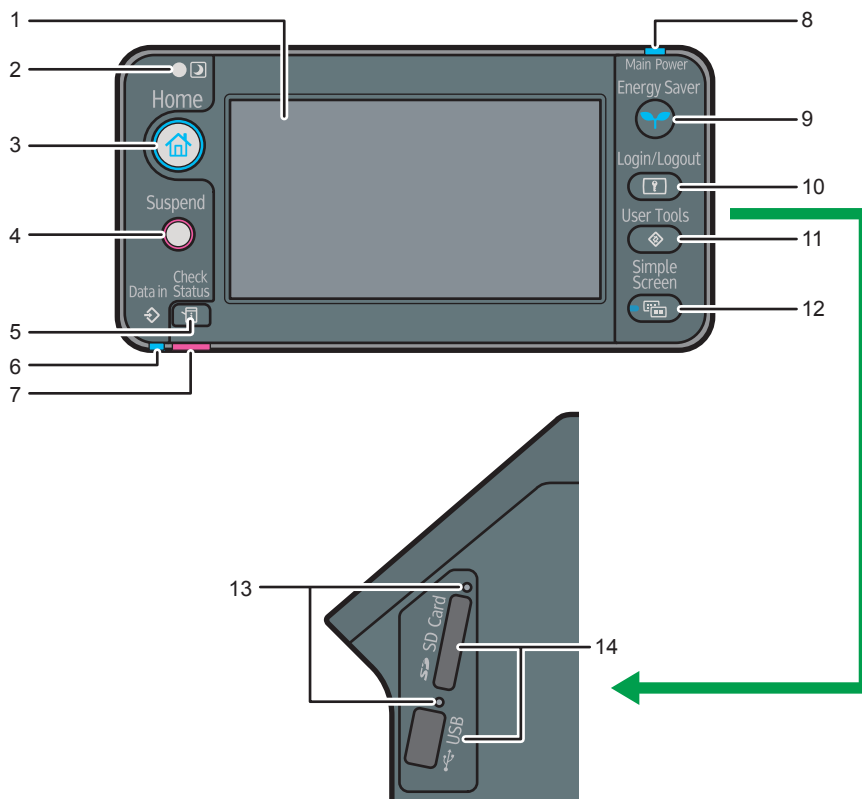

CQT135

1. Painel do Visor

Apresenta teclas para cada função, status de funcionamento ou mensagens. Consulte Pág. 18 "Como usar as telas no painel de controle".

2. Sensor de luz

O sensor que detecta o nível de luz ambiente quando a função do ECO Night Sensor está ativada.

3. Tecla [Tela inicial]

Pressione para exibir a [Tela inicial]. Para obter mais informações, consulte Pág. 16 "Como usar a [Tela inicial]".

4. Tecla [Suspender]

Pressione esta tecla para suspender um trabalho de impressão. A tecla permanece acesa enquanto o trabalho estiver suspenso.

5. Tecla [Verificar status]

Pressione para verificar o status do sistema da impressora, o status operacional de cada função e os trabalhos atuais. Também é possível exibir o histórico de trabalhos e as informações de manutenção da impressora.

6. Indicador de entrada de dados

Pisca quando a impressora está recebendo trabalhos de impressão de um computador. O indicador de entrada de dados acende se existirem dados para imprimir.

7. Indicador de verificação de status

Acende quando ocorre um erro da impressora.

Aceso a vermelho: não é possível imprimir.

Intermitente a amarelo: a impressora necessitará em breve de manutenção ou da substituição de um consumível como, por exemplo, o cartucho de impressão. É possível imprimir mas não é assegurada a qualidade de impressão.

Siga as instruções mostradas na tela.

8. Indicador de energia

Esse indicador permanece aceso enquanto a alimentação se encontra ligada. Ele apaga quando a alimentação é desligada ou enquanto a impressora estiver no modo de economia de energia.

9. Tecla [Economia de energia]

Pressione para alternar entre o modo de espera e o modo normal. Consulte Pág. 28 "Economizar energia". Quando a impressora estiver no modo de espera, a tecla [Energy Saver] piscará lentamente.

10. Tecla [Iniciar/Encerrar sessão]

Pressione para fazer login ou logout.

11. Tecla [Ferramentas do usuário]

Pressione para alterar as definições padrão de acordo com suas necessidades. Consulte Instruções de operação

12. Tecla [Tela simples]

Pressione para alterar para a tela simples. Consulte Pág. 20 "Mudar padrões de tela".

13. Lâmpada de acesso de mídia

Acende quando um dispositivo de armazenamento de memória é introduzido no slot de mídia ou acessado.

14. Slots de mídia

Utilize para inserir um cartão SD ou dispositivo de memória flash USB.

Usar a tela no painel de controle

Esta seção descreve como usar a tela no painel de controle.

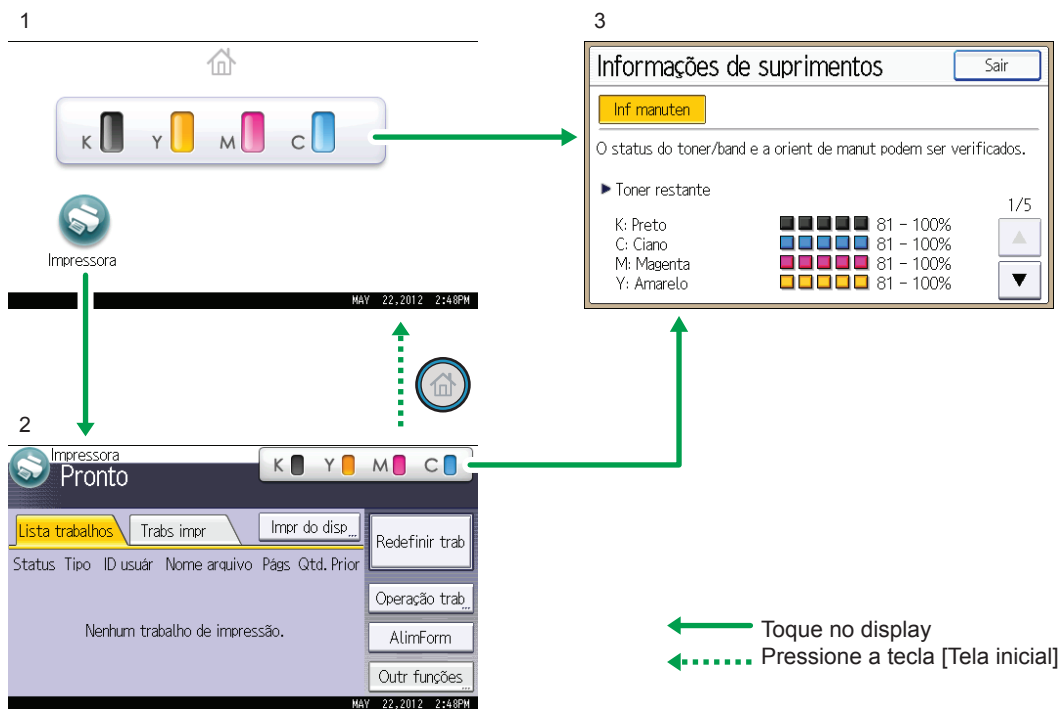

BR CQT660

1. [Tela inicial]

Mostra ícones de funções e atalhos. Para obter mais informações, consulte Pág. 16 "Como usar a [Tela inicial]".

2. Tela [Impressora]

Mostra o status da operação, mensagens e menus de funções. Para obter mais informações, consulte Pág. 18 "Como usar as telas no painel de controle".

3. Tela [Informações de suprimentos]

Permite verificar o status da impressora, como níveis de toner, papel e toner usado.

Nota

- A [Tela inicial] é definida como a tela padrão quando a impressora é ligada. Essa definição padrão pode ser alterada em Prioridade de função. Consulte Instruções de operação.

Como usar a [Tela inicial]

Para exibir a [Tela inicial], pressione a tecla [Tela inicial].

Os ícones de cada função são exibidos na [Tela inicial].

É possível adicionar atalhos para aplicativos incorporados utilizados com frequência à [Tela inicial]. Os ícones de atalhos adicionados aparecerão na [Tela inicial]. Os aplicativos incorporados podem ser iniciados facilmente pressionando os ícones de atalho.

★ Importante

- Não exponha a tela a impactos fortes nem aplique força à ela. Caso contrário, a tela poderá ser danificada. A força máxima permitida é cerca de 30 N (aprox. 3 kgf). (N = Newton, kgf = quilograma-força. 1 kgf = 9,8 N.)

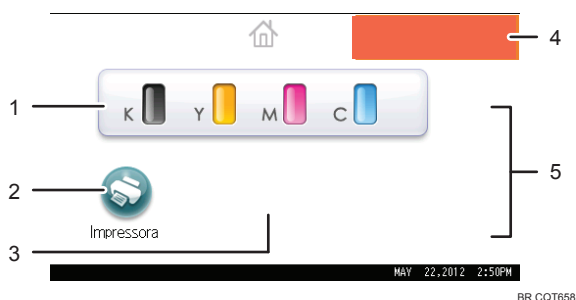

1. Ícone de informações de suprimentos

Pressione para exibir a tela [Informações de suprimentos] para verificar os níveis de toner, papel e toner usado.

2. [Impressora]

Pressione para exibir a tela [Impressora].

3. Área de ícones de atalho

É possível adicionar atalhos para aplicativos incorporados à [Tela inicial]. Para informações sobre como registrar atalhos, consulte Instruções de operação.

4. Imagem da Tela inicial

É possível exibir uma imagem na [Tela inicial] como, por exemplo, o logotipo da empresa. Para mudar a imagem, consulte Instruções de operação.

5. ▲/▼

Pressione para alternar entre páginas quando os ícones não forem exibidos em uma única página.

↓ Nota

- Quando um aplicativo de software incorporado é instalado, um ícone de função do aplicativo é mostrado na [Tela inicial].
- É possível alterar a ordem dos ícones. Para obter mais informações, consulte Instruções de operação.

Redefinição do sistema



Ao terminar um trabalho de impressão, a impressora aguarda por determinado período e, em seguida, restaura suas definições aos valores padrão especificados em Prioridade de função. Esta função é chamada "Redefinição do sistema". Para obter o procedimento de especificação das definições padrão em Prioridade de função, consulte Instruções de operação.

Para alterar a duração do período de tempo que a impressora aguarda antes de restaurar suas definições aos valores padrão, utilize a definição Timer de redefinição aut do sist. Consulte Instruções de operação.

Como usar as telas no painel de controle

O painel mostra o status das operações, mensagens e menus de funções.

Esses itens de função exibidos servem como teclas de seleção. É possível selecionar ou especificar um item pressionando-o levemente.

Quando um item é selecionado ou especificado no painel, ele é realçado, como, por exemplo, . Não é possível utilizar teclas que apareçam como .

★ Importante

- Não exponha a tela a impactos fortes nem aplique força à ela. Caso contrário, a tela poderá ser danificada. A força máxima permitida é cerca de 30N (aprox. 3 kgf). (N = Newton, kgf = quilograma-força. 1 kgf = 9,8 N.)

A [Tela inicial] é definida como a tela padrão quando a impressora é ligada.



BR QCT662

1. Status de operações ou mensagens

Mostra o status atual da impressora, como "Pronto", "Off-line" e "Imprimindo...". As informações sobre o trabalho de impressão (ID do usuário e nome do documento) aparecem nesta seção.

2. [Trabs impr]

Pressione para exibir os trabalhos de impressão enviados do computador.

3. Informações de suprimentos

É possível verificar o nível de toner restante. Pressione para exibir a tela [Informações de suprimentos].

4. [Impr do disp]

Pressione para exibir a tela para imprimir arquivos armazenados diretamente de dispositivos de memória.

5. [Redef trab]

Pressione para cancelar o trabalho de impressão atual.

Se você pressionar essa tecla quando a função Despejo hexadecimal estiver selecionada, essa função será cancelada.

6. [Operação de trab]

Pressione para suspender um trabalho sendo processado.

7. [AlimForm]

Pressione para imprimir todos os dados existentes no buffer de entrada da impressora.

8. [Outr funções]

Pressione para exibir os registros de erros e o status de trabalhos na fila de impressão.

Como usar a tela [Informações]

Para melhorar a consciência ecológica, é possível configurar a impressora para notificar os usuários sobre a quantidade de papel economizada quando as várias funções de economia de papel da impressora são utilizadas.

A taxa de utilização de cor também é mostrada na tela [Informações].

Quando a autenticação de usuário está ativada, a tela é mostrada quando você faz login na impressora. Quando a autenticação de usuário não está ativada, a tela é mostrada depois de retornar do Modo de suspensão ou após uma redefinição do sistema. A tela [Informações] aparece quando a alimentação é ligada, independentemente das definições de autenticação.

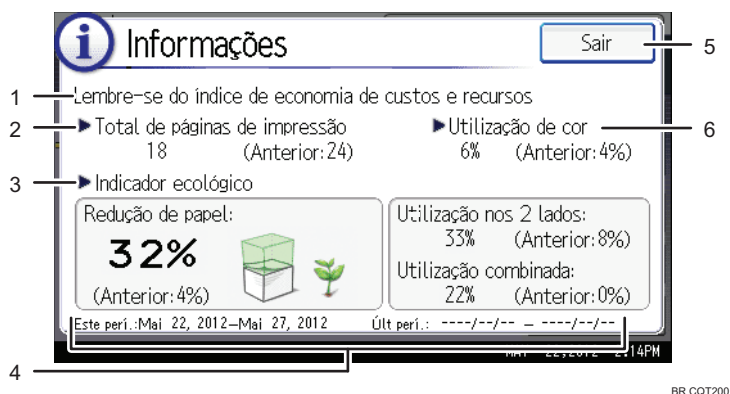

1. Mensagem

É mostrada uma mensagem do administrador.

2. Total de páginas de impressão

É exibido o número total de páginas impressas no período de contagem atual e no período anterior.

3. Indicador ecológico

- Redução de papel:
Mostra a quantidade de papel economizado com o uso das funções duplex e impressão combinada. O número indica a porcentagem de papel economizado em relação à quantidade total de papel usado. À medida que a porcentagem aumenta, a pilha de papel diminui e a flor cresce. Quando o percentual for igual ou maior do que 76%, a flor começará a florescer.
- Utilização nos 2 lados
É mostrada a taxa de impressões nos 2 lados em relação ao número total de cópias impressas.
- Utilização combinada
É mostrada a taxa entre cópias impressas combinadas e o número total de impressões.

4. Períodos de contagem

São mostrados os períodos atual e anterior de contagem.

5. [Sair]

Pressione esta tecla para fechar a tela [Informações] e retornar à operação.

6. Utilização de cor

É mostrada a taxa entre o número de impressões coloridas e o número total de impressões.

↓ Nota

- Dependendo das definições da impressora, a tela [Informações] pode não ser exibida. Para obter mais informações, consulte o Guia de segurança.
- É possível usar, também, o Web Image Monitor para verificar o status da utilização. Para mais informações sobre cada verificação, consulte a Ajuda do Web Image Monitor.
- Na opção [Período contador ecológico/Mensagem administr] em [Definições do sistema], é possível verificar o "Período de contagem", a "Mensagem do administrador", "Exibir tela de informações" e "Tempo da tela". Apenas o administrador pode alterar as definições. Para obter mais informações, consulte o Guia de segurança.

Mudar padrões de tela

Esta seção explica como mudar para a tela simples e as teclas que são mostradas.

Ao pressionar a tecla [Tela simples], a tela muda do visor inicial para a tela simples.

Apenas as principais funções são exibidas na tela simples.

Letras e teclas são mostradas em tamanho maior, facilitando a operação.

1. Prima a tecla [Ecrã simples].

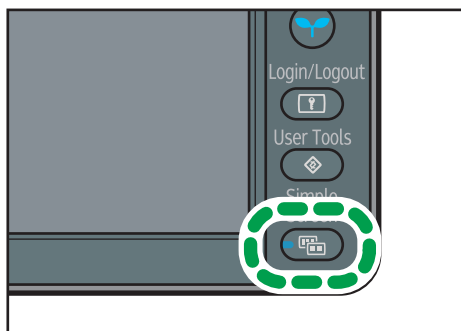

CAT663

Esta ilustração mostra o visor simples da tela [Impressora].

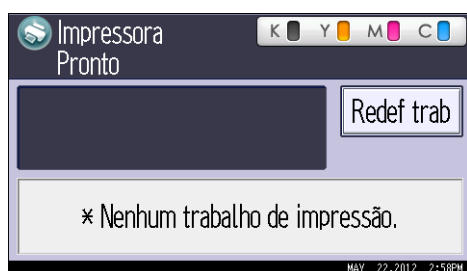

Para aumentar o contraste da tela, pressione novamente a tecla [Tela simples].

Nota

- Para sair da tela de contraste maior e retornar ao visor inicial, pressione novamente a tecla [Tela simples].
- Algumas teclas não aparecem na tela simples.

Adicionar ícones à [Tela inicial]

Também é possível revisar ícones de funções e de aplicativos de software incorporados que foram excluídos da [Tela inicial].

Nota

- Os nomes de atalhos que contêm até 32 caracteres podem ser exibidos em uma tela padrão. Se o nome do atalho contiver mais que 32 caracteres, o 32º caractere será substituído por "...". Apenas 30 caracteres podem ser exibidos em uma tela simples. Se o nome do atalho contiver mais de 30 caracteres, o 30º caractere será substituído por "...".
- É possível registrar até 72 ícones de funções e atalhos. Exclua ícones não utilizados se o limite for atingido. Para obter mais informações, consulte Instruções operações.
- É possível alterar a posição dos ícones. Para obter mais informações, consulte Instruções de operação.

No procedimento a seguir, um atalho para um aplicativo incorporado é registrado na [Tela inicial].

Para usar o Web Image Monitor

1

1. **Faça login no Web Image Monitor como administrador.**
Para obter informações, consulte Instruções de operações.
2. **Aponte para [Gerenciamento do dispositivo] e clique em [Gerenciamento da tela inicial do dispositivo].**
3. **Clique em [Editar ícones].**
4. **Aponte para [+O ícone pode ser adicionado.] da posição que deseja adicionar e clique em [+Adicionar].**
5. **Selecione o ícone de função ou atalho que deseja adicionar.**
6. **Clique em [OK] quatro vezes.**

Para usar Ferramentas do usuário

1. **Pressione [Adicionar ícone] na tela [Editar tela inicial].**
Para mais informações sobre como acessar a tela [Editar tela inicial], consulte Instruções de operação.
2. **Pressione [Selecione um ícone para adicioná-lo.]**
3. **Pressione [Aplicativo].**
4. **Selecione o aplicativo que deseja adicionar.**
5. **Pressione [Selecionar destino].**
6. **Especifique a posição em que [Em branco] será exibido.**
7. **Pressione [Sair].**
8. **Pressione a tecla [Ferramentas do usuário].**

↓ Nota

- Pressione [☰] no canto superior direito da tela [Selecionar destino] para verificar a posição na tela simplificada.

Faça login na impressora

Esta seção descreve como fazer login na impressora.

Se a função Autenticação básica, Autenticação do Windows, Autenticação de LDAP ou Autenticação do servidor de integração estiver ativada, a tela de autenticação será mostrada no visor. A impressora torna-se operacional apenas depois de o usuário informar seu nome de usuário de login e a respectiva senha de login. Se a função Autenticação do código de usuário estiver ativada, o usuário não poderá usar a impressora até que informe o Código de usuário.

Caso você consiga usar a impressora, o login foi feito. Ao sair do estado operacional, é feito logout. Certifique-se de fazer logout para evitar uso não autorizado.

★ Importante

- Solicite ao administrador o nome de utilizador de início de sessão, a palavra-passe de início de sessão e o código de utilizador. Para obter mais informações sobre autenticação de usuário, consulte o Guia de segurança.

Autenticação do código de usuário usando o painel de controle

Esta seção explica o procedimento para fazer login na impressora utilizando o painel de controle com a função Autenticação do código de usuário ativada.

Se a função Autenticação do código de usuário estiver ativada, será mostrada uma tela solicitando ao usuário que informe um código de usuário.

1. Digite um código de usuário (até oito dígitos) e, em seguida, pressione [OK].

↓ Nota

- Para fazer logout, pressione a tecla [Economia de energia] depois de os trabalhos serem concluídos.

Autenticação do código de usuário usando um driver de impressão

Esta seção explica o procedimento para fazer login na impressora usando um driver de impressão com a função Autenticação do código de usuário ativada.

Se a função Autenticação do código de usuário estiver ativada, especifique o Código de usuário nas propriedades da impressora do driver de impressão. Para mais informações, consulte a Ajuda do driver de impressão.

↓ Nota

- O driver de impressão PCL suporta a Autenticação do código de usuário.
- Ao fazer login usando a Autenticação do código de usuário, não é necessário fazer logout.

Fazer login usando o painel de controle

Esta seção explica o procedimento para fazer login quando a função Autenticação básica, Autenticação do Windows, Autenticação de LDAP ou Autenticação do servidor de integração está ativada.

1. Pressione [Login].

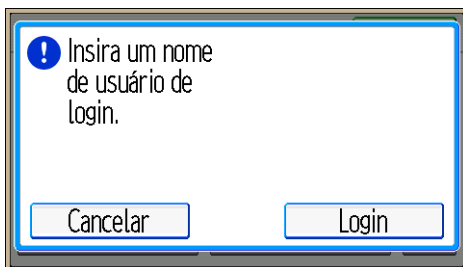

2. Introduza um nome de utilizador de início de sessão e prima [OK].

3. Introduza uma palavra-passe de início de sessão e prima [OK].

Com o utilizador autenticado, aparece o ecrã para a função que está a utilizar.

Fazer logout usando o painel de controle

Esta seção explica o procedimento para fazer logout quando a função Autenticação básica, Autenticação do Windows, Autenticação de LDAP ou Autenticação do servidor de integração está ativada.

★ Importante

- Para evitar o uso não autorizado da impressora, sempre faça logout quando terminar de utilizá-la.

1. Pressione a tecla [Login/Logout].

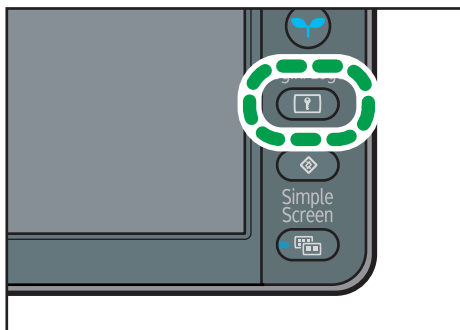

CQT599

2. Pressione [Sim].

Fazer login usando um driver de impressão

Insira seu nome de usuário e senha de login registrados na impressora. Isso é necessário apenas na primeira vez em que a impressora é acessada.

O driver de impressão PCL suporta a Autenticação do código de usuário.

O procedimento será explicado usando o Windows 7 como exemplo.

1. Abra a caixa de diálogo de propriedades da impressora e, em seguida, clique na guia [Opções avançadas].

Para mais informações sobre a exibição da caixa de diálogo das propriedades da impressora, consulte Pág. 31 "Exibir as propriedades do driver de impressão com o Windows".

2. Marque a caixa de seleção [Autenticação de usuário].

3. Se desejar criptografar sua senha de login, clique em [Chave de criptografia do driver...].

Se não desejar criptografar a senha, continue com a etapa 6.

4. Insira a chave de criptografia do driver já definida na impressora.

5. Clique em [OK] para fechar a caixa de diálogo [Chave de criptografia do driver].

6. Clique em [OK] para fechar a caixa de diálogo de propriedades da impressora.

7. Abra a caixa de diálogo de preferências de impressão.

8. Especifique a definição de autenticação de usuário.

Se estiver usando o driver de impressão PCL 5c, clique na guia [Valid Access] e, em seguida, clique em [Authentications...].

Se estiver usando o driver de impressão PCL 6, clique na guia [Defin detalhadas], clique em [Config trab] e, em seguida, clique em [Autenticação...] na área [Config trab].

9. Insira o nome de usuário e a senha de login já definidos na impressora ou no servidor para autenticação do usuário.

Certifique-se de inserir o mesmo nome de usuário e a mesma senha de login registrados na impressora ou no servidor.

Se não for informado um nome de usuário e senha de login válidos, não será possível iniciar a impressão.

10. Clique em [OK] para fechar a caixa de diálogo [Autenticação].

11. Clique em [OK] para fechar a caixa de diálogo de preferências de impressão.

Nota

- Dependendo do aplicativo em uso, as propriedades especificadas neste procedimento poderão não ter efeito.
- Se você fizer login usando o driver de impressão, não será necessário fazer logout quando terminar.

Fazer login usando o Web Image Monitor

Para mais informações sobre como fazer login usando o Web Image Monitor, consulte Instruções de operação.

Nota

- Para a Autenticação cód de usuário, informe um Código de usuário na caixa [Nome de usuário de login] e, em seguida, clique em [Login].
- O procedimento poderá ser diferente dependendo do navegador da Web sendo utilizado.

Fazer logout utilizando o Web Image Monitor

Esta seção explica o procedimento para fazer logout usando o Web Image Monitor.

1. Clique em [Logout] para fazer logout.

Nota

- Apague a memória cache do navegador da Web depois de fazer logout.

Ligar e desligar a impressora

Esta seção descreve como ligar/desligar a impressora.

Nota

- Esta impressora entra automaticamente no modo Suspensão se não for utilizada durante um certo tempo. Para especificar o tempo que a impressora deve aguardar antes de entrar no Modo de suspensão, configure a definição Timer do modo de suspensão. Consulte Instruções de operação.

Ligar o equipamento

Importante

- Não desligue o interruptor de alimentação logo depois de ligá-lo. Isso pode causar danos no disco rígido ou na memória, provocando avarias.
1. Certifique-se de que o cabo de alimentação esteja devidamente conectado à tomada na parede.
 2. Ligue o interruptor de alimentação.
O indicador de energia acende.

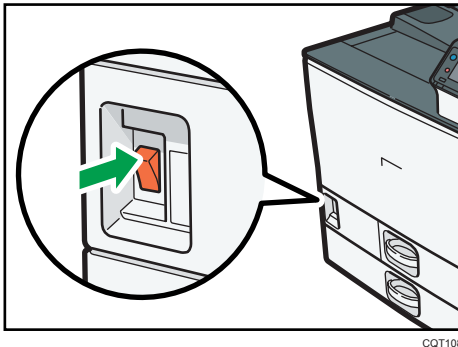

Nota

- Quando o interruptor de alimentação é ligado, pode aparecer uma tela indicando que a impressora está inicializando. Não desligue o interruptor de alimentação durante esse processo. A inicialização dura cerca de três minutos.

Desligar o equipamento

CUIDADO

- Ao desconectar o cabo de alimentação da tomada na parede, puxe sempre pelo plugue, e não pelo cabo. O cabo de alimentação pode ser danificado se você puxá-lo. O uso de cabos de alimentação danificados pode resultar em incêndio ou choque elétrico.

Importante

- Depois de desligar o interruptor de alimentação da impressora, aguarde alguns segundos antes de voltar a ligá-lo. Se receber a mensagem "Turn main Power Switch off", desligue a alimentação da impressora, aguarde dez segundos ou mais e ligue novamente. Nunca volte a ligar a alimentação imediatamente após ter desligado.
- Antes de retirar o cabo de alimentação da tomada, desligue o interruptor de alimentação principal e certifique-se de que o indicador de energia esteja apagado. Se não fizer isso, o disco rígido ou a memória poderá ser danificada e ocorrer mau funcionamento do equipamento.
- Não desligue a alimentação enquanto a impressora estiver em funcionamento.

1. Desligue o interruptor de alimentação.

- indicador de energia apaga.

Economizar energia

Esta impressora oferece as funções de economia de energia a seguir.

Modo Baixo consumo de energia

Se a impressora não for utilizada durante um certo período após uma operação, o visor apagará e a impressora entrará no modo de baixa energia. No modo de baixa energia a impressora consome menos eletricidade.

O tempo que a impressora deve aguardar antes de mudar para o modo de baixa energia pode ser definido através do parâmetro [Timer de modo de baixa energia]. Para mais informações, consulte Instruções de operação.

As definições da impressora para entrar no modo de baixa energia podem ser alteradas pressionando a tecla [Economia de energia]. Para mais informações, consulte Instruções de operação.

Para sair do modo de baixa energia, execute uma das seguintes ações:

- Toque no visor ou pressione uma das teclas no painel de controle.
- Coloque papel na bandeja de alimentação manual.
- Puxe as bandejas de papel.

Modo Suspensão

Se permanecer inativa por um período especificado depois de entrar no modo de baixa energia, a impressora entrará no Modo de suspensão para reduzir ainda mais o consumo de energia. A impressora também entrará no Modo de suspensão nas seguintes condições:

- Quando a tecla [Economia de energia] é pressionada
- O tempo que a impressora aguarda antes de entrar no Modo de suspensão é definido em [Timer do modo de suspensão]
- Quando o ECO Night Sensor detecta o nível da luz ambiente

Para mais informações sobre como definir o [Timer do modo de suspensão] e o [ECO Night Sensor], consulte Instruções de operação.

Para sair do modo Suspensão, execute uma das seguintes ações:

- Pressione a tecla [Economia de energia].
- Pressione a tecla [Verificar status].

Modo desligado com timer semanal

Especifique o tempo em que a impressora deve mudar para o modo Desligado. Esse timer pode ser definido de segunda-feira a sábado. Para mais informações sobre a definição de [Timer semanal], consulte Instruções de operação.

Modo Desligado com ECO Night Sensor

A impressora detecta o nível de luz ambiente e entra automaticamente no modo Desligado à noite. Para mais informações sobre a definição do [ECO Night Sensor], consulte Instruções de operação.

Nota

- Quando a impressora estiver no modo de espera, a tecla [Energy Saver] piscará lentamente.
- A função de economia de energia não funcionará nos seguintes casos:
 - Durante a comunicação com um equipamento externo
 - Quando o disco rígido está ativo
 - Quando uma mensagem de advertência for exibida
 - Quando a mensagem de assistência técnica for exibida
 - Quando houver atolamento de papel
 - Quando as tampas da impressora estiverem abertas
 - Quando a mensagem "Substitua o cartucho de toner." for exibida
 - Durante o abastecimento de toner
 - Quando o tela [Ferramentas do usuário] for exibida
 - Durante o aquecimento
 - Quando dados estiverem sendo processados

- Quando operações forem suspensas durante a impressão
- Quando o Indicador de entrada de dados estiver aceso ou piscando
- Quando for exibida a tela impressão de amostra, impressão retida ou impressão armazenada
- Quando for exibida a tela de um documento que foi armazenado
- Quando o ventilador de resfriamento interno estiver ativo
- A impressora consome menos energia no modo de suspensão, mas demora mais para iniciar a impressão.
- Se duas ou mais funções de economia de energia estiverem definidas, será ativada primeiro a função para a qual as condições predeterminadas para entrar no modo de economia de energia forem satisfeitas.

Exibir as telas de configuração da impressora

Esta seção explica como exibir a tela de configuração da impressora.

1

Exibir as propriedades do driver de impressão com o Windows

Esta seção explica como abrir as propriedades do driver da impressora em [Dispositivos e impressoras].

★ Importante

- É necessária permissão para gerir impressoras para poder alterar as definições da impressora. Faça login como membro do grupo de administradores.
 - Não é possível alterar as definições padrão da impressora para usuários individuais. As definições efetuadas na caixa de diálogo de propriedades da impressora aplicam-se a todos os usuários.
1. No menu [Iniciar], clique em [Dispositivos e Impressoras].
 2. Clique com o botão direito do mouse no ícone da impressora que deseja utilizar.
 3. Clique em [Propriedades da impressora].

Exibir a caixa de diálogo Preferências de impressão no menu [Iniciar]

Esta seção explica como abrir a caixa de diálogo [Preferências de impressão] em [Dispositivos e impressoras].

★ Importante

- Quando o driver de impressão é distribuído a partir do servidor de impressão, os valores de definição especificados pelo servidor são mostrados como valores padrão para [Padrões de impressão...].
 - Não é possível configurar definições de impressão diferentes para cada usuário. As definições configuradas nesta caixa de diálogo são usadas como as definições padrão.
1. No menu [Iniciar], clique em [Dispositivos e Impressoras].
 2. Clique com o botão direito do mouse no ícone da impressora que deseja utilizar.
 3. Clique em [Preferências de impressão].

Exibir a caixa de diálogo Preferências de impressão em uma aplicativo

É possível efetuar as definições da impressora para um aplicativo específico. Para configurar as definições da impressora para uma aplicação específica, abra a caixa de diálogo [Preferências de impressão] a partir dessa aplicação.

As definições mostradas na caixa de diálogo [Preferências de impressão] aberta na janela [Dispositivos e impressoras] são aplicadas como as definições padrão na caixa de diálogo [Preferências de impressão] aberta em um aplicativo. Ao imprimir de um aplicativo, altere as definições conforme necessário.

As telas exibidas podem diferir, dependendo do aplicativo. O procedimento a seguir explica como imprimir documentos de um aplicativo utilizando o WordPad no Windows 7 como exemplo.

1. **Clique no botão de menu do WordPad no canto esquerdo superior da janela e clique em [Imprimir].**
2. **Na lista [Selecionar Impressora], selecione a impressora que deseja utilizar.**
3. **Clique em [Preferências].**

↓ Nota

- Os procedimentos para abrir a caixa de diálogo [Preferências de impressão] variam dependendo do aplicativo. Para mais informações, consulte a Ajuda do driver de impressão ou os manuais fornecidos com o aplicativo.

Usar predefinições de um clique

Algumas das funções utilizadas com frequência são registradas em "Lista de predefinições de um clique:" na guia [Predef. de um clique].

A definição relevante pode ser aplicada simplesmente clicando no nome da predefinição de um clique. Isso ajuda a evitar definições incorretas e falhas de impressão.

As predefinições de um clique podem ser adicionadas, modificadas e excluídas, conforme necessário. Ao usar as predefinições de um clique registradas, os usuários sem um profundo conhecimento do driver de impressão podem utilizar facilmente as funções avançadas de impressão.

Siga o procedimento para registrar predefinições de um clique.

1. **Abra a caixa de diálogo de preferências de impressão.**
2. **Configure as definições necessárias.**
3. **Clique em [Registrar defin atuais...].**
4. **Introduza um nome e comentário que descreva a definição e, em seguida, clique em [OK].**
5. **Clique em [OK].**

↓ Nota

- Para mais informações sobre como modificar e apagar predefinições de um clique, consulte a ajuda do driver de impressão.

Exibir a Ajuda do driver de impressão

Exibir a Ajuda do driver de impressão

Clicar em [Ajuda] na caixa de diálogo de definições do driver de impressão mostra o conteúdo da Ajuda correspondente à guia aberta.

Exibir as descrições dos itens na caixa de diálogo de definições do driver de impressão

Se você clicar no botão de ponto de interrogação no canto superior direito da caixa de diálogo de definições do driver de impressão, o ponteiro do mouse muda para um ponto de interrogação. Mova esse ponto de interrogação sobre o item para o qual deseja visualizar informações de ajuda e, em seguida, clique com o botão esquerdo do mouse para mostrar as informações.

Exibir as propriedades do driver de impressão com o Mac OS X

Esta seção explica como mostrar a tela de definições do driver de impressão na plataforma Mac OS X. As telas exibidas podem ser diferentes daquelas indicadas nas seguintes etapas dependendo do aplicativo. No procedimento abaixo, o Text Edit fornecido com o Mac OS X 10.6 é usado como exemplo.

1. Inicie System Preferences.
2. Clique em [Print & Fax].
3. Clique no ícone da impressora que deseja usar.

Exibição a tela de preferências de impressão a partir de uma aplicativo.

É possível efetuar as definições da impressora para um aplicativo específico. Para configurar as definições da impressora para um aplicativo específico, abra a tela de preferências de impressão desse aplicativo.

1. Selecione [Print] no menu [File].
2. No menu pop-up [Printer:], selecione a impressora a ser utilizada.

2. Imprimir

Este capítulo descreve como configurar a impressora antes do uso, incluindo os procedimentos para carregar papel nas bandejas e configurar as definições da impressora, e como imprimir documentos utilizando várias funções de impressão. Os procedimentos de impressão usando os drivers de impressão do Windows 7 e do Mac OS X 10.6 são mostrados como exemplo.

Especificação de papel

Esta seção descreve os tamanhos, tipos e gramaturas de papel recomendados para cada bandeja.





Papel suportado para cada bandeja de entrada

As tabelas abaixo fornecem detalhes sobre tamanhos, tipos, orientações de alimentação e número máximo de folhas de papel que podem ser carregadas em cada uma das bandejas de entrada da impressora. As tabelas fornecem também informações sobre os tipos de papel suportados quando a impressão duplex é especificada.





★ Importante

- As capacidades das bandejas descritas nas tabelas abaixo são exemplos. As capacidades reais podem ser menores, dependendo do tipo de papel.





Bandeja 1

Tipo de papel	Pap normal, Papel reciclado, Papel colorido, Papel especial 1 a 3, Pap timbr, Papel pré-impresso, Papel contínuo, Cartão, Papel cuchê: Impressão brilhante
Tamanhos de papel	 Região A A4   Região B 8 1/2 × 11 
Peso do papel	52 a 256 g/m ² (14 lb. Contínuo–140 lb. Índice)
Capacidade de papel (80 g/m ² , 20 lb., contínuo)	550 folhas
Nota	<ul style="list-style-type: none">• Não há suporte a tamanho de papel personalizado.• A guia da bandeja de papel é fixa. Se desejar alterar o tamanho do papel nesta bandeja, entre em contato com a assistência técnica.





Bandeja 2

Tipo de papel	Pap normal, Papel reciclado, Papel colorido, Papel especial 1 a 3, Pap timbr, Papel pré-impresso, Papel contínuo, Cartão, Papel cuchê, Papel cuchê: Impressão brilhante, Envelope
Tamanhos de papel selecionados automaticamente	<p> Região A A3, A4, A5, B4 JIS, B5 JIS, 8 1/2 × 11</p> <p> Região B 11 × 17, 8 1/2 × 14, 8 1/2 × 11, 7 1/4 × 10 1/2, A4, A5, B5 JIS</p>
Tamanhos de papel que exigem ajuste manual	<p>Tamanho padrão:</p> <p> Região A 11 × 17, 8 1/2 × 14, 8 1/2 × 13, 8 1/2 × 11, 8 1/4 × 14, 8 1/4 × 13, 8 × 13, 8 × 10, 7 1/4 × 10 1/2, 8K, 16K, 11 × 15, 10 × 14, 4 1/8 × 9 1/2, C5 Env</p> <p> Região B A3, A4, B4 JIS, B5 JIS, 8 1/2 × 13, 8 1/4 × 14, 8 1/4 × 13, 8 × 13, 8 × 10, 7 1/4 × 10 1/2, 8K, 16K, 11 × 15, 10 × 14, 4 1/8 × 9 1/2, C5 Env</p> <p>Tamanho personalizado:</p> <ul style="list-style-type: none"> • Vertical: 182,0–297,0 mm (7,17–11,69 polegadas) • Horizontal: 148,0–432,0 mm (5,83–17,00 polegadas)
Peso do papel	52 a 256 g/m ² (14 lb. Contínuo–140 lb. Índice)
Capacidade de papel	80 g/m ² (20 lb., Contínuo): 550 folhas Envelopes: 50 folhas
Nota	<ul style="list-style-type: none"> • Carregue os envelopes com as abas completamente abertas. • Ao carregar papel com comprimento vertical de mais de 279 mm (11,0 polegadas) nas bandejas, utilize papel com largura horizontal de 420 mm (16,6 polegadas) ou menos.

Bandeja de alimentação manual





Tipo de papel	Pap normal, Papel reciclado, Papel colorido, Papel especial 1 a 3, Pap timbr, Papel pré-impresso, Papel contínuo, Cartão, Papel cuchê, Papel cuchê: Impressão brilhante, OHP (Transparência), Papel etiqueta, Envelope
Tamanhos de papel selecionados automaticamente	<p> Região A A3, A4, A5, A6</p> <p> Região B 11 × 17, 8¹/₂ × 11, 5¹/₂ × 8¹/₂</p>
Tamanhos de papel que exigem ajuste manual	<p>Tamanho padrão:</p> <p> Região A B4 JIS, B5 JIS, B6 JIS, 11 × 17, 8¹/₂ × 14, 8¹/₂ × 13, 8¹/₂ × 11, 8¹/₄ × 14, 8¹/₄ × 13, 8 × 13,</p> <p>8 × 10, 7¹/₄ × 10¹/₂, 5¹/₂ × 8¹/₂, 4¹/₈ × 9¹/₂, 3⁷/₈ × 7¹/₂, C5 Env, C6 Env, DL Env, 8K, 16K, 12 × 18, 11 × 15, 10 × 14</p> <p> Região B A3, A4, A5, A6, B4 JIS, B5 JIS, B6 JIS, 8¹/₂ × 14, 8¹/₂ × 13, 8¹/₄ × 14, 8¹/₄ × 13, 8 × 13,</p> <p>8 × 10, 7¹/₄ × 10¹/₂, 4¹/₈ × 9¹/₂, 3⁷/₈ × 7¹/₂, C5 Env, C6 Env, DL Env, 8K, 16K, 12 × 18, 11 × 15, 10 × 14</p> <p>Tamanho personalizado</p> <ul style="list-style-type: none"> • Vertical: 90,0–305,0 mm (3,55–12,00 polegadas) • Horizontal: 148,0–1,260,0 mm (5,83–49,60 polegadas)
Peso do papel	52 a 300 g/m ² (14 lb. Contínuo–110 lb. Capa)
Capacidade de papel	<ul style="list-style-type: none"> • 80 g/m² (20 lb., Contínuo): 100 folhas • Papel grosso 1: 40 folhas • Papel grosso 2, 3: 20 folhas • Papel grosso 4: 16 folhas • OHP (Transparência): 50 folhas • Papel etiqueta: 1 folha • Envelopes: 10 folhas

Unidade de alimentação de papel de 550 folhas



Tipo de papel	Pap normal, Papel reciclado, Papel colorido, Papel especial 1 a 3, Pap timbr, Papel pré-impresso, Papel contínuo, Cartão, Papel cuchê, Papel cuchê: Impressão brilhante, Envelope
Tamanhos de papel selecionados automaticamente	<p> Região A A3, A4, A5, B4 JIS, B5 JIS, 8 1/2 × 11</p> <p> Região B 11 × 17, 8 1/2 × 14, 8 1/2 × 11, 7 1/4 × 10 1/2, A4, A5, B5 JIS</p>
Tamanhos de papel que exigem ajuste manual	<p>Tamanho padrão:</p> <p> Região A 11 × 17, 8 1/2 × 14, 8 1/2 × 13, 8 1/2 × 11, 8 1/4 × 14, 8 1/4 × 13, 8 × 13, 8 × 10, 7 1/4 × 10 1/2, 8K, 16K, 11 × 15, 10 × 14, 4 1/8 × 9 1/2, C5 Env</p> <p> Região B A3, A4, B4 JIS, B5 JIS, 8 1/2 × 13, 8 1/4 × 14, 8 1/4 × 13, 8 × 13, 8 × 10, 7 1/4 × 10 1/2, 8K, 16K, 11 × 15, 10 × 14, 4 1/8 × 9 1/2, C5 Env</p> <p>Tamanho personalizado:</p> <ul style="list-style-type: none"> • Vertical: 182,0–297,0 mm (7,17–11,69 polegadas) • Horizontal: 148,0–432,0 mm (5,83–7,00 polegadas)
Peso do papel	52 a 256 g/m ² (14 lb. Contínuo–140 lb. Índice)
Capacidade de papel (80 g/m ² , 20 lb., Contínuo)	550 folhas

Unidade de alimentação de papel de 1100 folhas

Tipo de papel	Pap normal, Papel reciclado, Papel colorido, Papel especial 1 a 3, Pap timbr, Papel pré-impresso, Papel contínuo, Cartão, Papel cuchê, Papel cuchê: Impressão brilhante, Envelope
---------------	---



Tamanhos de papel selecionados automaticamente	<p> Região A A3, A4, A5, B4 JIS, B5 JIS, $8\frac{1}{2} \times 11$</p> <p> Região B 11×17, $8\frac{1}{2} \times 14$, $8\frac{1}{2} \times 11$, $7\frac{1}{4} \times 10\frac{1}{2}$, A4, A5, B5 JIS</p>
Tamanhos de papel que exigem ajuste manual	<p>Tamanho padrão:</p> <p> Região A 11×17, $8\frac{1}{2} \times 14$, $8\frac{1}{2} \times 13$, $8\frac{1}{2} \times 11$, $8\frac{1}{4} \times 14$, $8\frac{1}{4} \times 13$, 8×13, 8×10, $7\frac{1}{4} \times 10\frac{1}{2}$, 8K, 16K, 11×15, 10×14, $4\frac{1}{8} \times 9\frac{1}{2}$, C5 Env</p> <p> Região B A3, A4, B4 JIS, B5 JIS, $8\frac{1}{2} \times 13$, $8\frac{1}{4} \times 14$, $8\frac{1}{4} \times 13$, 8×13, 8×10, $7\frac{1}{4} \times 10\frac{1}{2}$, 8K, 16K, 11×15, 10×14, $4\frac{1}{8} \times 9\frac{1}{2}$, C5 Env</p> <p>Tamanho personalizado:</p> <ul style="list-style-type: none"> • Vertical: 182,0–297,0 mm (7,17–11,69 polegadas) • Horizontal: 148,0–432,0 mm (5,83–17,00 polegadas)
Peso do papel	52 a 256 g/m ² (14 lb. Contínuo–140 lb. Índice)
Capacidade de papel (80 g/m ² , 20 lb., Contínuo)	Bandeja de 2 × 550 folhas

Unidade de alimentação de papel 2.000 folhas

Tipo de papel	Pap normal, Papel reciclado, Papel colorido, Papel especial 1 a 3, Pap timbr, Papel pré-impresso, Papel contínuo, Cartão, Papel cuchê, Papel cuchê: Impressão brilhante
Tamanhos de papel	<p> Região A A4</p> <p> Região B $8\frac{1}{2} \times 11$</p>
Peso do papel	52 a 256 g/m ² (14 lb. Contínuo–140 lb. Índice)
Capacidade de papel (80 g/m ² , 20 lb., Contínuo)	Bandejas 2 × 1.000 folhas

Nota	<ul style="list-style-type: none"> • Não há suporte a tamanho de papel personalizado. • A guia da bandeja de papel é fixa. Se desejar alterar o tamanho do papel nesta bandeja, entre em contato com a assistência técnica.
------	---

Unidade de alimentação de papel de 1.200 folhas

Tipo de papel	Pap normal, Papel reciclado, Papel colorido, Papel especial 1 a 3, Pap timbr, Papel pré-impresso, Papel contínuo, Cartão, Papel cuchê, Papel cuchê: Impressão brilhante
Tamanhos de papel	 
Peso do papel	60–256 g/m ² (16 lb. Bond–140 lb. índice)
Capacidade de papel (80 g/m ² , 20 lb., Contínuo)	1.200 folhas
Nota	<ul style="list-style-type: none"> • Não há suporte a tamanho de papel personalizado. • A guia da bandeja de papel é fixa. Se desejar alterar o tamanho do papel nesta bandeja, entre em contato com a assistência técnica.

Impressão duplex

Tipo de papel	Pap normal, Papel reciclado, Papel colorido, Papel especial 1 a 3, Pap timbr, Papel pré-impresso, Papel contínuo, Cartão
---------------	--

Tamanhos de papel	<p>Tamanho padrão:</p> <p>A3, A4, A5, A6, B4 JIS, B5 JIS, B6 JIS, 11 × 17, 8¹/₂ × 14, 8¹/₂ × 13, 8¹/₂ × 11, 8¹/₄ × 14, 8¹/₄ × 13, 8 × 13, 8 × 10, 7¹/₄ × 10¹/₂, 5¹/₂ × 8¹/₂, 8K, 16K, 11 × 15, 10 × 14</p> <p>Tamanho personalizado:</p> <ul style="list-style-type: none"> • Vertical: 90,0–297,0 mm (3,55–11,69 polegadas) • Horizontal: 148,0–432,0 mm (5,83–17,00 polegadas)
Peso do papel	52 a 169 g/m ² (14 lb. Contínuo–90 lb. índice)

Papel suportado para cada bandeja de saída

As tabelas abaixo fornecem detalhes sobre tamanhos, orientações de alimentação e número máximo de folhas de papel que podem ser empilhadas em cada uma das bandejas de saída da impressora. As tabelas descrevem, também, as especificações para a função de grampeamento do finalizador opcional.

★ Importante

- As capacidades das bandejas descritas nas tabelas abaixo são exemplos. As capacidades reais podem ser menores, dependendo do tipo de papel.

Bandeja de saída padrão

Capacidade de papel (80 g/m², 20 lb., Sulfite):

- 500 folhas (A4, 8¹/₂ × 11 ou menor)
- 250 folhas (B4 JIS, 8¹/₂ × 14 ou maior)

Unidade de transporte

Capacidade de papel (80 g/m², 20 lb., Sulfite):

- 250 folhas: A4, 8¹/₂ × 11 ou menor
- 125 folhas: B4 JIS, 8¹/₂ × 14 ou maior

Caixa de correio

Tamanhos de papel	<p>Tamanho padrão:</p> <p>A3, A4, A5, A6, B4 JIS, B5 JIS, B6 JIS, 11 × 17, 8¹/₂ × 14, 8¹/₂ × 13, 8¹/₂ × 11, 8¹/₄ × 14, 8¹/₄ × 13, 8 × 13, 8 × 10, 7¹/₄ × 10¹/₂, 5¹/₂ × 8¹/₂, 4¹/₈ × 9¹/₂, 3⁷/₈ × 7¹/₂, C5 Env, C6 Env, DL Env, 8K, 16K</p> <p>Tamanho personalizado:</p> <p>Vertical: 105,0–297,0 mm (4,14–11,69 polegadas)</p> <p>Horizontal: 139,7–431,8 mm (5,50–17,00 polegadas)</p>
Peso do papel	52 a 128 g/m ² (14 a 34 lb. Sulfite)
Capacidade de papel (80 g/m ² , 20 lb., Contínuo)	4 × 125 folhas

Finalizador de folhetos de 2.000 folhas

A bandeja superior do finalizador

Tamanhos de papel	<p>Tamanho padrão:</p> <p>A3, B4 JIS, A4, B5 JIS, A5, B6 JIS, A6, 12 × 18, 11 × 17, 11 × 15, 10 × 14, 8¹/₂ × 14, 8¹/₂ × 13, 8¹/₂ × 11, 8¹/₄ × 14, 8¹/₄ × 13, 8 × 13, 8 × 10, 5¹/₂ × 8¹/₂, 7¹/₄ × 10¹/₂, 8K, 16K</p> <p>Tamanho personalizado:</p> <ul style="list-style-type: none"> Vertical: 100,0–305,0 mm (3,94–12,00 polegadas) Horizontal: 148,0–600,0 mm (5,83–23,62 polegadas)
Peso do papel	52a a 163 g/m ² (14 lb. Sulfite–90 lb., Índice)
Capacidade de empilhamento (80 g/m ² , 20 lb., Sulfite)	<ul style="list-style-type: none"> A4, 8¹/₂ × 11 ou menor: 250 folhas B4 JIS, 8¹/₂ × 14 ou maior: 50 folhas

A bandeja de mudança do finalizador

Tamanhos de papel	A3, B4 JIS, A4, B5 JIS, A5, B6 JIS, A6, 12 × 18, 11 × 17, 11 × 15, 10 × 14, 8 ¹ / ₂ × 14, 8 ¹ / ₂ × 13, 8 ¹ / ₂ × 11, 8 ¹ / ₄ × 14, 8 ¹ / ₄ × 13, 8 × 13, 8 × 10, 5 ¹ / ₂ × 8 ¹ / ₂ , 7 ¹ / ₄ × 10 ¹ / ₂ , 8K, 16K, tamanho personalizado
Peso do papel	52 a 256 g/m ² (14 lb. Contínuo–140 lb. Índice)
Formatos de papel que podem ser movidos quando enviados para a bandeja de mudança do finalizador	Tamanho padrão: A3, A4, A5, B4 JIS, B5 JIS, 12 × 18, 11 × 17, 11 × 15, 10 × 14, 8 ¹ / ₂ × 14, 8 ¹ / ₂ × 13, 8 ¹ / ₂ × 11, 8 ¹ / ₄ × 14, 8 ¹ / ₄ × 13, 8 × 13, 8 × 10, 7 ¹ / ₄ × 10 ¹ / ₂ , 8K, 16K Tamanho personalizado: <ul style="list-style-type: none"> Vertical: 148,0–305,0 mm (5,83–12,00 polegadas) Horizontal: 148,0–457,2 mm (5,83–18,00 polegadas)
Peso de papel que pode ser movido quando enviado para a bandeja de mudança do finalizador	60 a 105 g/m ² (16 a 28 lb., Sulfite)
Capacidade de empilhamento (80 g/m ² , 20 lb., Sulfite)	<ul style="list-style-type: none"> 2.000 folhas: A4, 8¹/₂ × 11 1.000 folhas: A3, B4 JIS, A4, B5 JIS, 11 × 17, 8¹/₂ × 14, 8¹/₂ × 11, 12 × 18 500 folhas: A5 100 folhas: A5, B6 JIS, A6, 5¹/₂ × 8¹/₂

Grampeamento

Tamanhos de papel	A3, B4 JIS, A4, B5 JIS, 11 × 17, 11 × 15, 10 × 14, 8 ¹ / ₂ × 14, 8 ¹ / ₂ × 11, 7 ¹ / ₄ × 10 ¹ / ₂ , 8 × 13, 8 ¹ / ₂ × 13, 8 ¹ / ₄ × 14, 8 ¹ / ₄ × 13, 8 × 10, 8K, 16K
-------------------	---

Peso do papel	64 a 90 g/m ² (17 a 24 lb., Sulfite)
Capacidade de grampo (80 g/m ² , 20 lb., Sulfite)	<p>Sem tamanhos misturados:</p> <ul style="list-style-type: none"> • 30 folhas: A3, B4 JIS, 11 × 17, 8¹/₂ × 14, 8 × 13, 8¹/₂ × 13, 8¹/₄ × 14, 8¹/₄ × 13, 11 × 15, 10 × 14, 8K • 50 folhas: A4, B5 JIS, 8¹/₂ × 11, 8 × 10, 7¹/₄ × 10¹/₂, 16K <p>Com tamanhos misturados:</p> <ul style="list-style-type: none"> • 30 folhas (A3/A4, B4 JIS/B5 JIS, 11 × 17/8¹/₂ × 11)
Capacidade de empilhamento após grampeamento (80 g/m ² , 20 lb., Sulfite)	<p>Sem tamanhos misturados:</p> <ul style="list-style-type: none"> • 2 a 12 folhas: 150 jogos (A4, 8¹/₂ × 11) • 13 a 50 folhas: 150 a 40 jogos (A4, 8¹/₂ × 11) • 2 a 9 folhas: 100 jogos (A4, B5 JIS, 8¹/₂ × 11) • 10 a 50 folhas: 100 a 20 jogos (A4, B5 JIS, 8¹/₂ × 11) • 2 a 9 folhas: 100 jogos (papel de outro formato) • 10 a 30 folhas: 100 a 33 jogos (papel de outro formato) <p>Com tamanhos misturados:</p> <ul style="list-style-type: none"> • 2 a 30 folhas: 50 jogos (A3/A4, B4 JIS/B5 JIS, 11 × 17/8¹/₂ × 11)
Posição do grampo	4 posições (superior, superior inclinada, inferior, 2 grampos)

Costura da lombada

Tamanho do papel	A3, B4 JIS, A4, B5 JIS, 11 × 17, 8 ¹ / ₂ × 14, 8 ¹ / ₂ × 11
Peso do papel	64 a 90 g/m ² (17 a 24 lb., Sulfite)
Capacidade de costura da lombada (80 g/m ² , 20 lb., Sulfite)	1 jogo (15 folhas)

Capacidade de empilhamento após costura da lombada (80 g/m ² , 20 lb., Sulfite)	<ul style="list-style-type: none"> • 2 a 5 folhas: aprox. 30 jogos • 6 a 10 folhas: aprox. 15 jogos • 11 a 15 folhas: aprox. 10 jogos
Posição da costura da lombada	Centro, 2 posições

Finalizador de folhetos de 3.000 folhas

A bandeja superior do finalizador

Formatos de papel*	<p>Tamanho padrão:</p> <p>A3, B4 JIS, A4, B5 JIS, A5, B6 JIS, A6, 12 × 18, 11 × 17, 11 × 15, 10 × 14, 8¹/₂ × 14, 8¹/₂ × 13, 8¹/₂ × 11, 8¹/₄ × 14, 8¹/₄ × 13,</p> <p>8 × 13, 8 × 10, 5¹/₂ × 8¹/₂, 7¹/₄ × 10¹/₂, 8K, 16K</p> <p>Tamanho personalizado:</p> <ul style="list-style-type: none"> • Vertical: 100,0–305,0 mm (3,94–12,00 polegadas) • Horizontal: 148,0–600,0 mm (5,83–23,62 polegadas)
Peso do papel	52a a 163 g/m ² (14 lb. Sulfite–90 lb., Índice)
Capacidade de empilhamento (80 g/m ² , 20 lb. Sulfite)	<ul style="list-style-type: none"> • A4, 8¹/₂ × 11 ou menor: 250 folhas • B4 JIS, 8¹/₂ × 14 ou maior: 50 folhas

A bandeja de mudança do finalizador

Tamanhos de papel	<p>Tamanho padrão:</p> <p>A3, B4 JIS, A4, B5 JIS, A5, B6 JIS, A6, 12 × 18, 11 × 17, 11 × 15, 10 × 14, 8¹/₂ × 14, 8¹/₂ × 13, 8¹/₂ × 11, 8¹/₄ × 14, 8¹/₄ × 13, 8 × 13,</p> <p>8 × 10, 5¹/₂ × 8¹/₂, 7¹/₄ × 10¹/₂, 8K, 16K</p> <p>Tamanho personalizado:</p> <ul style="list-style-type: none"> • Vertical: 100,0–305,0 mm (3,94–12,00 polegadas) • Horizontal: 148,0–600,0 mm (5,83–23,62 polegadas) <p>Ao instalar a unidade do emparelhador de saída, os formatos de papel para a bandeja superior do finalizador são:</p> <p>A3, B4 JIS, A4, B5 JIS, A5, 11 × 17, 8¹/₂ × 14, 8¹/₂ × 11, 5¹/₂ × 8¹/₂.</p>
Peso do papel	52 a 256 g/m ² (14 lb. Sulfite–140 lb., Índice)
Formatos de papel que podem ser movidos quando enviados para a bandeja de mudança do finalizador	<p>Tamanho padrão:</p> <p>A3, A4, A5, B4 JIS, B5 JIS, 12 × 18, 11 × 17, 11 × 15, 10 × 14, 8¹/₂ × 14, 8¹/₂ × 13, 8¹/₂ × 11,</p> <p>8¹/₄ × 14, 8¹/₄ × 13, 8 × 13, 8 × 10, 7¹/₄ × 10¹/₂, 8K, 16K</p> <p>Tamanho personalizado:</p> <ul style="list-style-type: none"> • Vertical: 148,0–305,0 mm (5,83–12,00 polegadas) • Horizontal: 148,0–600,0 mm (5,83–23,62 polegadas)
Peso de papel que pode ser movido quando enviado para a bandeja de mudança do finalizador	60 a 105 g/m ² (16 a 28 lb., Sulfite)

Capacidade de empilhamento (80 g/m ² , 20 lb. Sulfite)	<ul style="list-style-type: none"> • 3.000 folhas: A4, 8¹/₂ × 11 • 1.500 folhas: A3, B4 JIS, A4, B5 JIS, 12 × 18, 11 × 17, 8¹/₂ × 14, 8¹/₂ × 11 • 500 folhas: A5 • 100 folhas: A5, B6 JIS, A6, 5¹/₂ × 8¹/₂
---	--

Grampeamento

Tamanhos de papel	<p>A3, B4 JIS, A4, B5 JIS, 12 × 18, 11 × 17, 11 × 15, 10 × 14, 8¹/₂ × 14, 8¹/₂ × 11, 7¹/₄ × 10¹/₂,</p> <p>8 × 13, 8¹/₂ × 13, 8¹/₄ × 14, 8¹/₄ × 13, 8 × 10, 8K, 16K</p>
Peso do papel	64 a 90 g/m ² (17 a 24 lb. Bond)
Capacidade de grampo (80 g/m ² , 20 lb., Sulfite)	<p>Sem tamanhos misturados:</p> <ul style="list-style-type: none"> • 30 folhas: A3, B4 JIS, 11 × 17, 8¹/₂ × 14, 8 × 13, 8¹/₂ × 13, 8¹/₄ × 14, 8¹/₄ × 13, 11 × 15, 10 × 14, 8K • 50 folhas: A4, B5 JIS, 8¹/₂ × 11, 8 × 10, 7¹/₄ × 10¹/₂, 16K <p>Com tamanhos misturados:</p> <ul style="list-style-type: none"> • 30 folhas (A3/A4, B4 JIS/B5 JIS, 11 × 17 / 8¹/₂ × 11)

<p>Capacidade de empilhamento após grampeamento (80 g/m², 20 lb., Sulfito)</p>	<p>Sem tamanhos misturados:</p> <ul style="list-style-type: none"> • 2 a 19 folhas: 150 jogos (A4, 8 1/2 × 11) • 20 a 50 folhas: 150 a 60 jogos (A4, 8 1/2 × 11) • 2 a 14 folhas: 100 jogos (A4, B5 JIS, 8 1/2 × 11) • 15 a 50 folhas: 100 a 30 jogos (A4, B5 JIS, 8 1/2 × 11) • 2 a 14 folhas: 100 jogos (papel de outro formato) • 15 a 30 folhas: 100 a 33 jogos (papel de outro formato) <p>Com tamanhos misturados:</p> <ul style="list-style-type: none"> • 2 a 30 folhas: 50 jogos (A3/A4, B4 JIS/B5 JIS, 11 × 17/8 1/2 × 11)
---	---

Unidade de perfuração

<p>Formatos de papel para unidade com 2 & 4 furos: 2 furos</p>	<p>Tamanho padrão:</p> <p>☐: A3, B4 JIS, A4, B5 JIS, A5, 11 × 17, 8 1/2 × 14, 8 1/2 × 11, 5 1/2 × 8 1/2, 7 1/4 × 10 1/2, 8 × 13, 8 1/2 × 13, 8 1/4 × 13, 8K, 16K, 8 1/4 × 14, 8 × 10, 11 × 15, 10 × 14</p> <p>☐: A4, B5 JIS, A5, 8 1/2 × 11, 7 1/4 × 10 1/2, 16K</p> <p>Tamanho personalizado:</p> <ul style="list-style-type: none"> • Vertical: 100,0–305,0 mm (3,94–12,00 polegadas) • Horizontal: 148,0–600,0 mm (5,83–23,62 polegadas)
<p>Formatos de papel para unidade com 2 & 4 furos: 4 furos</p>	<p>Tamanho padrão:</p> <p>☐: A3, B4 JIS, 11 × 17, 11 × 15, 8K</p> <p>☐: A4, B5 JIS, 8 1/2 × 11, 7 1/4 × 10 1/2, 16K</p> <p>Tamanho personalizado:</p> <ul style="list-style-type: none"> • Vertical: 255,0-305,0 mm (10,04-12,00 polegadas) • Horizontal: 148,0–600,0 mm (5,83–23,62 polegadas)

Formatos de papel para unidade com 4 furos: 4 furos	<p>Tamanho padrão:</p> <p>☐: A3, B4 JIS, A4, B5 JIS, A5, 11 × 17, 8¹/₂ × 14, 8¹/₂ × 11, 5¹/₂ × 8¹/₂, 7¹/₄ × 10¹/₂, 8 × 13, 8¹/₂ × 13, 8¹/₄ × 13, 8K, 16K, 8¹/₄ × 14, 8 × 10, 11 × 15, 10 × 14</p> <p>☐: A4, B5 JIS, A5, 8¹/₂ × 11, 7¹/₄ × 10¹/₂, 16K</p> <p>Tamanho personalizado:</p> <ul style="list-style-type: none"> • Vertical: 125,0–305,0 mm (4,93–12,00 polegadas) • Horizontal: 148,0–600,0 mm (5,83–23,62 polegadas)
Formatos de papel para unidade com 2 & 3 furos: 2 furos	<p>Tamanho padrão:</p> <p>☐: A3, B4 JIS, B5 JIS, A5, 11 × 17, 8¹/₂ × 14, 8¹/₂ × 11, 5¹/₂ × 8¹/₂, 7¹/₄ × 10¹/₂, 8 × 13, 8¹/₂ × 13, 8¹/₄ × 13, 8K, 16K, 8¹/₄ × 14, 8 × 10, 11 × 15, 10 × 14</p> <p>☐: A4, B5 JIS, A5, 8¹/₂ × 11, 7¹/₄ × 10¹/₂, 16K</p> <p>Tamanho personalizado:</p> <ul style="list-style-type: none"> • Vertical: 100,0–305,0 mm (3,94–12,00 polegadas) • Horizontal: 148,0–600,0 mm (5,83–23,62 polegadas)
Formatos de papel para unidade com 2 & 3 furos: 3 furos	<p>Tamanho padrão:</p> <p>☐: A3, B4 JIS, 11 × 17, 11 × 15, 10 × 14, 8K</p> <p>☐: A4, B5 JIS, 8¹/₂ × 11, 7¹/₄ × 10¹/₂, 16K</p> <p>Tamanho personalizado:</p> <ul style="list-style-type: none"> • Vertical: 230,0–305,0 mm (9,06–12,00 polegadas) • Horizontal: 148,0–600,0 mm (5,83–23,62 polegadas)
Peso do papel	52a a 163 g/m ² (14 lb. Sulfite–90 lb., Índice)

Notas sobre espessura de papel

As tabelas abaixo definem o peso do papel para o menu de espessuras de papel no painel de controle.

Espessura do papel ^{*1}	Peso do papel
Papel fino ^{*2}	52-59 g/m ² (14-15 lb. Bond)
Papel normal 1	60-74 g/m ² (16-20 lb. Bond)
Papel normal 2	75 a 81 g/m ² (20 lb. Sulfite)

Espessura do papel* ¹	Peso do papel
Grosso médio	82-105 g/m ² (20-28 lb. Bond)
Papel grosso 1	106 a 169 g/m ² (28 lb. Sulfite–90 lb. índice)
Papel grosso 2	170 a 220 g/m ² (65 a 80 lb. capa)
Papel grosso 3	221 a 256 g/m ² (80 lb. Capa–140 lb. índice)
Papel grosso 4	257 a 300 g/m ² (140 lb. índice–110 lb. Capa)

*¹ A qualidade de impressão diminuirá se o papel sendo utilizado estiver próximo do limite mínimo ou máximo de peso. Altere a definição de peso de papel para um valor mais fino ou mais grosso.

*² Dependendo do tipo de papel fino, as bordas podem dobrar ou o papel pode ser alimentado de maneira inadequada.

Espessura de cada tipo de papel

As tabelas abaixo contêm a espessura padrão para cada tipo de papel. A espessura para cada tipo de papel é mostrada em Defin da band de papel no menu [Ferramentas do usuário] menu. Configure a espessura de papel apropriada para o tipo de papel carregado.

Para mais informações sobre como especificar a definição, consulte Instruções de operação.

Tipo de papel	Espessura padrão do papel
Papel normal, Papel reciclado, Papel colorido, Papel especial 1, Timbrado, Papel pré-impresso, Papel sulfite, Cartão, Papel etiqueta	Papel normal 2
Papel cuchê, Papel especial 2,,	Papel grosso 1
Envelope, Papel especial 3	Papel grosso 2

Se selecionar OHP (Transparência) ou Papel cuchê: Impressão brilhante como o tipo de papel, a "Espessura do papel" não estará disponível.

Área de impressão

As informações abaixo mostram a área de impressão recomendada para esta impressora.

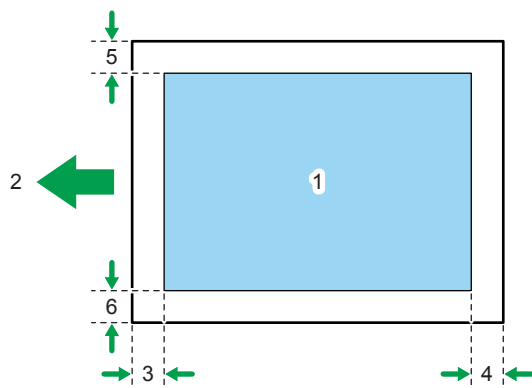

CLD001

1. Área de impressão
2. Sentido da alimentação
3. 2,7 a 5,7 mm (0,11 a 0,23 polegadas)
4. 0,5 a 6,0 mm (0,02 a 0,24 polegadas)
5. 0,5 a 4,0 mm (0,02 a 0,16 polegadas)
6. 0,5 a 4,0 mm (0,02 a 0,16 polegadas)

Nota

- A área de impressão pode variar dependendo do tamanho do papel, da linguagem de impressão e das definições do driver de impressão.
- Dependendo das definições do driver de impressão, pode ser possível imprimir fora da área de impressão recomendada. Entretanto, o resultado pode não ser o esperado, ou pode ocorrer um erro de alimentação de papel.
- Se a opção [Impressão de borda a borda] em [Sistema] em [Recursos da impr] estiver ativada, as margens das bordas esquerda, direita e inferior, em relação à orientação de alimentação, serão de 0 mm. Para mais informações sobre [Impressão de borda a borda], consulte "Sistema", Manuais do Usuário.

Colocar papel

Esta seção explica como colocar papel nas bandejas de papel.

Precauções ao colocar papel

CUIDADO

- Ao colocar papel, tenha cuidado para não prender ou machucar os dedos.

Ao colocar papel, tenha cuidado para não prender ou machucar os dedos.

Importante

- Não coloque papel sobre a marca de limite.

Nota

- Depois de alterar o tamanho do papel, certifique-se de especificar o tamanho de papel adequado em [Def's band de papel]. Caso não faça isso, poderão ocorrer falhas de alimentação de papel. Para mais informações, consulte Instruções de operação.
- Para evitar que várias folhas sejam alimentadas ao mesmo tempo, aere a pilha de papel antes de colocá-la na bandeja.
- Se colocar papel quando restarem apenas algumas folhas de papel na bandeja, poderão ser alimentadas várias folhas ao mesmo tempo. Retire quaisquer folhas de papel restantes, empilhe-as com as folhas de papel novas e, em seguida, folheie a resma como um todo antes de colocá-la na bandeja.
- Endireite o papel enrolado ou deformado antes de colocá-lo.
- Para mais informações sobre tamanhos e tipos de papel disponíveis para cada bandeja, consulte Pág. 35 "Papel suportado para cada bandeja de entrada".
- Dependendo do ambiente onde a impressora será utilizada, às vezes será possível ouvir um som farfalhante do papel passando pela impressora. Este ruído não é indicativo de avaria.

Papel não utilizado

CUIDADO

- Não tente imprimir em folhas grampeadas, papel alumínio, papel carbono ou qualquer tipo de papel condutor. Caso contrário, pode ocorrer incêndio.

Não tente imprimir em folhas grampeadas, papel alumínio, papel carbono ou qualquer tipo de papel condutor. Caso contrário, pode ocorrer incêndio.

★ Importante

- Para evitar falhas, não use os seguintes tipos de papel tratado:
 - Papel para impressoras jato de tinta
 - Papel térmico para fax
 - Papel cuchê
 - Folha de alumínio
 - Papel carbono
 - Papel condutor
 - Papel com linhas perfuradas
 - Papel com borda
 - Envelopes com janela
- Poderão ocorrer falhas se a impressão for feita em lados já impressos. Certifique-se de imprimir somente em lados não impressos.
- Não é possível utilizar certos tipos de acetatos para impressão a cores. Para obter detalhes acerca dos tipos que é possível utilizar, contacte a assistência técnica.

↓ Nota

- Para evitar atolamentos, não use os seguintes tipos de papel:
 - Papel enrolado, dobrado ou vincado
 - Papel perfurado
 - Papel liso
 - Papel rasgado
 - Papel áspero
 - Papel fino com pouca rigidez
 - Papel com a superfície empoeirada
- Mesmo os tipos de papel suportados podem provocar encravamentos de papel ou problemas se não estiverem em boas condições. (Poderá ocorrer atolamento das folhas se elas tiverem sido armazenadas inadequadamente.)
- Se usar papel com granulação transversal para imprimir, a imagem de saída poderá ficar borrada.
- Não coloque folhas que já foram impressas por outra impressora.

Armazenamento de papel

Quando armazenar papel, tenha sempre os seguintes cuidados:

- Não armazene o papel em um local em que possa ficar exposto à luz solar direta.
- Evite armazenar o papel em áreas úmidas (umidade: 70% ou menos).
- Armazene em uma superfície plana.
- Não armazene o papel verticalmente.
- Uma vez aberta a embalagem, armazene o papel em sacos plásticos.

Colocar papel nas bandejas de papel

No procedimento do exemplo a seguir, o papel é colocado na bandeja 2.

★ Importante

- Certifique-se de que as extremidades do papel estejam alinhadas ao lado direito.
- Deslize as guias laterais até ficarem alinhadas com as laterais do papel e, em seguida, trave as guias novamente. Se houver espaço entre as guias laterais e o papel, a imagem poderá ficar desalinhada ou o papel fino poderá enrugar.
- Quando colocar um número reduzido de folhas, certifique-se de que não apertar muito as guias laterais. Se as guias laterais estiverem muito apertadas contra o papel, as bordas poderão dobrar e o papel fino poderá enrugar ou ser alimentado de maneira incorreta.
- Se a bandeja de papel for empurrada com muita força ao ser colocada no lugar, as guias laterais da bandeja podem sair da sua posição.

1. Puxe cuidadosamente a bandeja de papel para fora até parar.

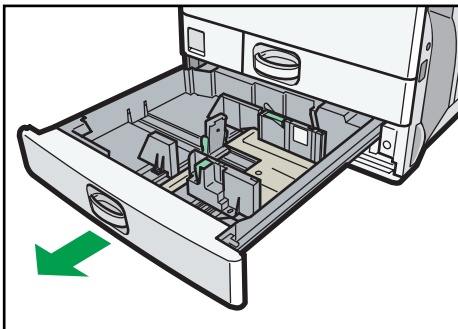

CQT038

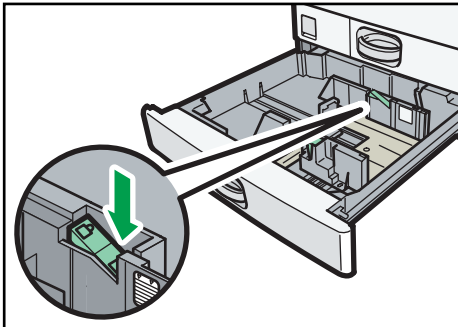
2. Libere a trava nas guias laterais.

CQT041

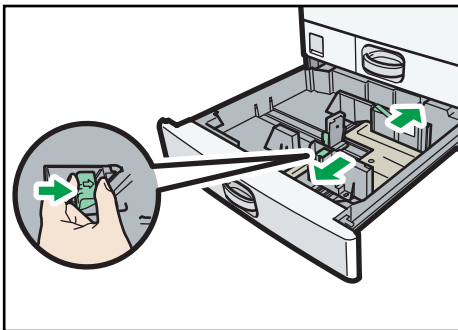
3. Enquanto pressiona para baixo a alavanca de liberação, deslize as guias laterais para fora.

CQT042

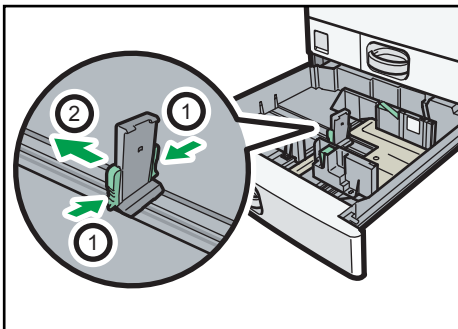
4. Deslize a guia da extremidade para fora.

CQT043

1. Aperte as alavancas de liberação da guia da extremidade.**2. Deslize a guia da extremidade para fora.****5. Endireite o papel e coloque-o com o lado de impressão virado para cima.**

Não coloque papel sobre a marca de limite.

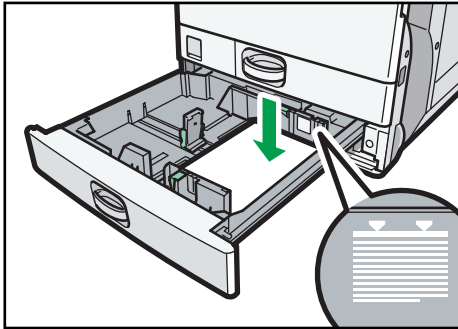

CQT044

6. Alinhe as guias traseiras e laterais cuidadosamente, encostando-as no papel colocado.

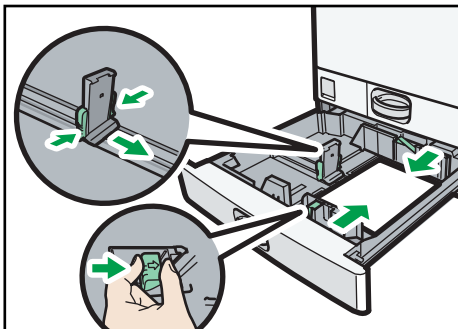

CQT045

7. Trave novamente as guias laterais.

8. Empurre cuidadosamente a bandeja de papel para dentro até parar.

9. Verifique o tamanho do papel no visor.

Nota

- É possível carregar envelopes nas bandejas de 2 a 5, mas devem ser carregados em uma orientação específica. Para obter mais informações, consulte Pág. 68 "Colocar envelopes".

Colocar papel na bandeja de alimentação manual

Utilize a bandeja de alimentação manual para transparências OHP, etiquetas adesivas, papel translúcido e papéis que não podem ser colocados em bandejas de papel.

Importante

- O número máximo de folhas que você pode colocar de uma vez depende do tipo de papel. Coloque apenas a quantidade de papel permitida pelo espaço entre as guias de papel na bandeja de alimentação manual. Para saber o número máximo de folhas que você pode colocar, consulte Pág. 35 "Papel suportado para cada bandeja de entrada".

1. Abra a bandeja de alimentação manual.

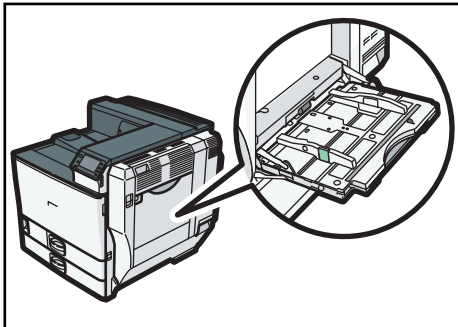

CQT037

2. Introduza o papel com a face voltada para baixo, até ouvir o sinal sonoro.

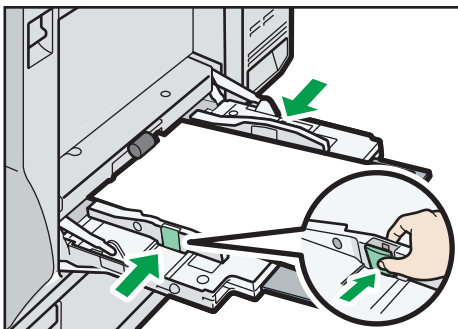

3. Ao pressionar a alavanca de liberação para baixo, alinhe as guias de papel com o tamanho do papel.

Se as guias não estiverem devidamente encostadas ao papel, as imagens poderão ficar inclinadas ou poderão ocorrer atolamentos de papel.



C.JW014

Nota

- Quando utilizar a bandeja de alimentação manual, recomendamos definir a direção do papel para .
- Alguns tipos de papel poderão não ser detectados corretamente quando colocados na bandeja de alimentação manual. Se isso acontecer, retire o papel e coloque-o novamente na bandeja de alimentação manual.
- Puxe o extensor da bandeja de alimentação manual para fora ao carregar folhas maiores que A4 , $8\frac{1}{2} \times 11$  na bandeja de alimentação manual.
- Quando o [Som das teclas do painel] estiver desligado, não haverá som se você inserir papel na bandeja de alimentação manual. Para mais informações sobre [Som das teclas do painel], consulte "Recursos gerais", Manuais do Usuário.
- Se a impressora parar de detectar formatos de papel enquanto estiver imprimindo, remova o papel e recoloque-o.

- O papel timbrado deverá ser carregado em uma orientação específica. Para obter mais informações, consulte Pág. 60 "Colocar papel de orientação fixa ou papel de dois lados".
- É possível carregar envelopes na bandeja de alimentação manual. Os envelopes devem ser carregados em uma orientação específica. Para obter mais informações, consulte Pág. 68 "Colocar envelopes".

Colocar papel na bandeja 3 (LCT)

★ Importante

- Quando o papel colocado no lado direito da bandeja 3 (LCT) acabar, o papel do lado esquerdo é automaticamente deslocado para a direita. Não puxe a bandeja 3 (LCT) enquanto ela estiver deslocando o papel. Aguarde até a bandeja parar de fazer barulho.
- Para a pilha da direita, alinhe a margem direita do papel com a margem direita da bandeja. Para a pilha do lado esquerdo, alinhe a margem esquerda do papel com a margem esquerda da bandeja.

1. Puxe a bandeja 3 (LCT) cuidadosamente até parar.

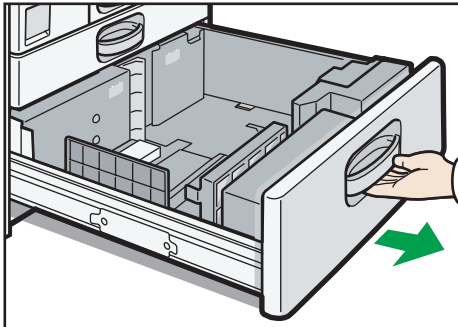

CJW015

2. Endireite o papel e coloque-o com o lado de impressão virado para cima.

Não coloque papel sobre a marca de limite.

- Bandeja completamente aberta

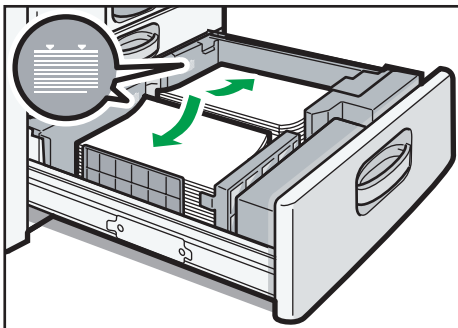

CJW016

- Metade esquerda da bandeja aberta

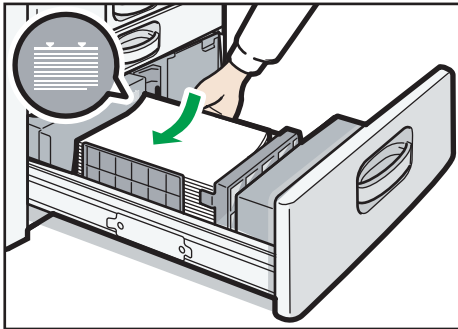

C.JW017

3. Empurre cuidadosamente a bandeja de papel para dentro até parar.

Nota

- É possível carregar papel, mesmo se a bandeja 3 (LCT) estiver em uso. Não há problema em puxar a metade esquerda da bandeja enquanto a bandeja 3 (LCT) estiver em uso.

Colocar papel na bandeja de grande capacidade (LCT)

1. Abra a tampa direita da bandeja de grande capacidade (LCT).

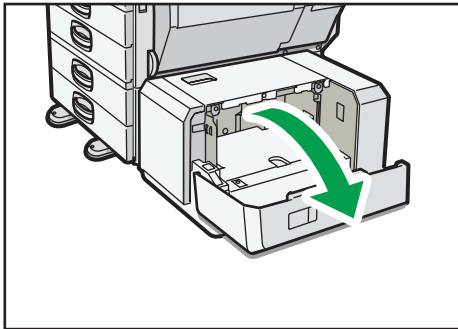

C.JW018

2. Carregue papel na bandeja de papel com o lado da impressão para baixo e coloque-o no lado esquerdo da bandeja.

Não coloque papel sobre a marca de limite.

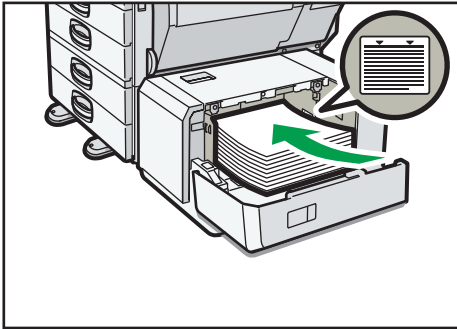

3. Pressione a tecla [Para baixo].

A base da bandeja move-se para baixo.

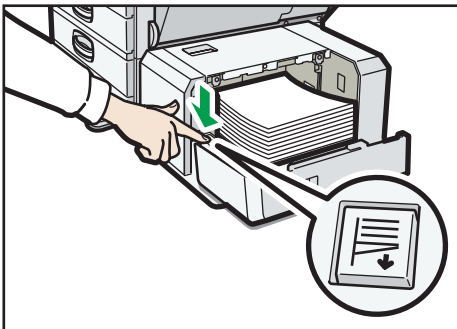

4. Coloque papel adicional repetindo as etapas 2 e 3.

5. Feche a tampa direita da bandeja de grande capacidade (LCT).

Colocar papel de orientação fixa ou papel de dois lados

Papéis de orientação fixa (de cima para baixo) ou de dois lados (por exemplo, papel timbrado, perfurado ou copiado) podem não ser impressos corretamente, dependendo de como são colocados.



Definições para as Ferramentas do usuário













Especifique [Detecção automática] ou [Ligado (Sempre)] para [Definição de papel timbrado] em [Sistema] no menu Características da impressora e, em seguida, coloque o papel de acordo com a seguinte demonstração:

Para mais informações sobre as definições de papel timbrado, consulte Instruções de operação.

Orientação do papel

Os significados dos ícones são os seguintes:

Ícone	Significado
	Coloque ou alimente o papel com a face impressa voltada para cima.
	Coloque ou alimente o papel com a face impressa voltada para baixo.

Lado de impressão	Bandeja 1 ou bandeja 3 (LCT)	Bandejas 2 a 5	Bandeja de grande capacidade (LCT)	Bandeja de alimentação manual
Um lado		 		 
Dois lados		 		 

Nota

- Para imprimir em papel timbrado quando [Detecção automática] estiver especificado para [Definição de papel timbrado], você deverá especificar [Papel timbrado] como o tipo de papel nas definições do driver de impressão.
- Se um trabalho de impressão for parcialmente modificado durante a impressão de "um lado" para "dois lados", a saída da impressão de um lado após a primeira cópia poderá ser impressa com a face virada para uma direção diferente. Para certificar-se de que todo o papel saia com a face virada para a mesma direção, especifique bandejas de entrada diferentes para as impressões de "um lado" e "dois lados". Observe também que a impressão de dois lados deverá ser desabilitada na bandeja especificada para a impressão de um lado.
- Para mais informações sobre como imprimir em dois lados, consulte Pág. 65 "Imprimir em ambos os lados das folhas".

Impressão padrão

Imprimir com o Windows (PCL 6/PostScript 3)

★ Importante

- A definição padrão é a impressão duplex. Se você deseja imprimir apenas em um lado, selecione [Desligado] para a definição de duplex.
- Se enviar um trabalho de impressão via USB 2.0 com a impressora no modo de baixo consumo de energia ou no modo de suspensão, é possível que uma mensagem de erro seja exibida quando o trabalho de impressão for concluído. Nesse caso, verifique se o documento foi impresso.

1. Depois de criar um documento, abra a caixa de diálogo [Preferências de impressão] no aplicativo nativo do documento.

Para mais informações sobre a exibição da caixa de diálogo [Preferências de impressão], consulte Pág. 31 "Exibir a caixa de diálogo Preferências de impressão em uma aplicativo".

2. Na lista "Tipo de trabalho:", selecione [Impressão normal].
3. Na lista "Document Size:" (Tamanho do documento), selecione o tamanho do documento a ser impresso.
4. Na lista "Orientação:", selecione [Retrato] ou [Paisagem] como a orientação do documento.
5. Na lista "Bandeja de entrada:", selecione a bandeja de papel que contém o papel no qual deseja imprimir.

Se você selecionar [Auto Tray Select] (Seleção automática de bandeja) na lista "Bandeja de entrada:", a bandeja de papel será selecionada automaticamente, de acordo com o tamanho e o tipo de papel especificados.

6. Na lista "Tipo de papel:", selecione o tipo de papel que está carregado na bandeja de papel.
7. Selecione [Colorido] ou [Preto e branco] na lista "Colorido/Preto e branco:".

Selecione [Colorido] para impressões coloridas.

Selecione [Black and White] (Preto e branco) para impressões em preto e branco.

8. Para imprimir várias cópias, especifique o número de conjuntos na caixa "Copies:" (Cópias:).
9. Altere quaisquer outras definições de impressão, conforme necessário.

Use a guia [Defin detalhadas] para definir funções de impressão convenientes. Para mais informações, consulte Instruções de operação.

10. Clique em [OK].

11. Inicie a impressão usando a caixa de diálogo [Imprimir] do aplicativo.

↓ Nota

- Se selecionar a opção [Colorido] na lista "Colorido/Preto e branco:", a impressão poderá ser feita usando-se saídas coloridas especiais adequadas para usuários com condições visuais especiais. Para usar esta função, clique na guia [Defin detalhadas]. Clique no menu [Qual de imp] na caixa "Menu:", e selecione [Ligado] na lista "Gerenciamento de cores sem obstáculos:".

2

Precauções para impressão em preto e branco

Alguns aplicativos podem reconhecer áreas em tons de cinza ou em preto e branco de um documento como uma imagem colorida. Por essa razão, o documento pode ser impresso em quatro cores (CMYK) e registrado no contador dessa forma. Para assegurar que os documentos sejam impressos em preto e branco, selecione [Definição de usuário] na lista "Definições para imagem:" no menu [Qual de imp] e, em seguida, selecione [K (Black)] na lista "Reprodução em cinza:". Para mais informações, consulte a Ajuda do driver de impressão.

Imprimir com o Windows (PCL 5c/5e)

★ Importante

- A definição padrão é a impressão duplex. Se você deseja imprimir apenas em um lado, selecione [Desligado] para a definição de duplex.
 - Se enviar um trabalho de impressão via USB 2.0 com a impressora no modo de baixo consumo de energia ou no modo de suspensão, é possível que uma mensagem de erro seja exibida quando o trabalho de impressão for concluído. Nesse caso, verifique se o documento foi impresso.
1. Depois de criar um documento, abra a caixa de diálogo [Preferências de impressão] no aplicativo nativo do documento.
Para mais informações sobre a exibição da caixa de diálogo [Preferências de impressão], consulte Pág. 31 "Exibir a caixa de diálogo Preferências de impressão em um aplicativo".
 2. Na lista "Tipo de trabalho:", selecione [Impressão normal].
 3. Para imprimir várias cópias, especifique o número de conjuntos na caixa "Copies:" (Cópias:).
 4. Na lista "Orientação:", selecione [Retrato] ou [Paisagem] como a orientação do documento.
 5. Selecione [Colorido] ou [Preto e branco] na lista "Colorido/Preto e branco:".
Selecione [Colorido] para impressões coloridas.
Selecione [Black and White] (Preto e branco) para impressões em preto e branco.

6. Clique na guia [Papel].
7. Na lista "Document Size:" (Tamanho do documento), selecione o tamanho do documento a ser impresso.
8. Na lista "Bandeja de entrada:", selecione a bandeja de papel que contém o papel no qual deseja imprimir.

Se você selecionar [Auto Tray Select] (Seleção automática de bandeja) na lista "Bandeja de entrada:", a bandeja de papel será selecionada automaticamente, de acordo com o tamanho e o tipo de papel especificados.
9. Na lista "Type:" (Tipo:), selecione o tipo de papel que está carregado na bandeja de papel.
10. Altere quaisquer outras definições de impressão, conforme necessário.

As guias do driver de impressão permitem definir funções de impressão convenientes. Para mais informações, consulte Instruções de operação.
11. Clique em [OK].
12. Inicie a impressão usando a caixa de diálogo [Imprimir] do aplicativo.

Imprimir com Mac OS X

Siga o procedimento abaixo para imprimir usando o driver de impressão PostScript 3 para Mac OS X.

1. Depois de criar um documento, abra tela de preferências de impressão no aplicativo nativo do documento.

Para mais informações sobre exibição da tela de preferências de impressão, consulte Pág. 33 "Exibição a tela de preferências de impressão a partir de uma aplicativo."
2. No menu "Tamanho do papel:", selecione o tamanho do documento a ser impresso.
3. No menu "Orientação:", selecione a orientação do documento.
4. Selecione [Alimentação de papel] no menu suspenso.
5. Selecione a bandeja de papel que contém o papel no qual deseja imprimir.

Se você selecionar [Seleção automática], a bandeja de papel será selecionada automaticamente de acordo com o tamanho e tipo de papel especificados.
6. Selecione [Características da impressora] no menu suspenso.
7. No menu "Conjuntos de características:", selecione o conjunto apropriado de características a serem mostradas no menu "Tipo de papel:".
8. No menu "Tipo de papel:", selecione o tipo de papel que se encontra na bandeja de papel.
9. No menu "Conjuntos de características:", selecione o conjunto apropriado de características a serem mostradas no menu "Modo de cor:".

10. No menu "Modo de cor:", selecione o modo de cor para o trabalho de impressão.

Selecione [Colorido] para impressão colorida.

Selecione [Preto e branco] para impressão em preto e branco.

11. Para imprimir várias cópias, especifique o número de conjuntos na caixa "Copies:" (Cópias:).**12. Selecione a caixa de verificação [Agrupado].**

Para algumas versões do Mac OS X, selecione [Manuseio de papel] ou [Cópias e páginas] no menu suspenso, e marque a caixa de seleção [Agrupar:].

13. Altere quaisquer outras definições de impressão, conforme necessário.

Os menus suspensos do driver de impressão permitem definir funções de impressão convenientes. Para mais informações, consulte Instruções de operação.

14. Inicie a impressão.**Nota**





- Para mais informações sobre a função de agrupamento, consulte Instruções de operação.
- Se o aplicativo tiver sua própria função de agrupamento, desative a função para usar a função de agrupamento da impressora.

Imprimir em ambos os lados das folhas

Esta seção explica como imprimir em ambos os lados de cada folha utilizando o driver de impressão.

Tipos de impressão duplex

É possível selecionar a maneira como as páginas unidas devem ser abertas especificando-se a borda a ser unida.

Orientação	Open to Left (Abrir para a esquerda)	Open to Top (Abrir para cima)
Portrait (Retrato)		
Landscape (Paisagem)		

Precauções com a impressão duplex

- Os tipos de papel que podem ser impressos em ambos os lados das folhas são:

Normal (60 a 81 g/m²), Reciclado, Especial 1, Especial 2, Especial 3, Grosso médio (82 a 105 g/m²), Grosso 1 (106 a 169 g/m²), Fino (52 a 59 g/m²), Colorido, Timbrado, Pré-impresso, Contínuo, Cartão

- Se o documento contiver páginas com formatos de originais diferentes, podem ocorrer quebras de página.

Nota

- Para mais informações sobre a definição da função de impressão duplex utilizando o driver de impressão PCL 6 ou o driver de impressão PostScript 3 para Windows, consulte Instruções de operação.
- Para mais informações sobre a definição da função de impressão duplex utilizando o driver de impressão PCL 5c/5e, consulte Instruções de operação.
- Para mais informações sobre a definição da função de impressão duplex utilizando o driver de impressão PostScript 3 para Mac OS X, consulte Instruções de operação.

Combinar Várias Páginas numa Única Página

Este capítulo explica como imprimir várias páginas em uma única folha. A função de impressão combinada permite economizar papel através da impressão de várias folhas em formato reduzido numa folha.

Tipos de impressão combinada

Esta função permite imprimir 2, 4, 6, 9 ou 16 páginas em tamanho reduzido em uma única folha e especificar um padrão de ordenação de página para a combinação. Ao combinar 4 ou mais páginas numa única folha de papel, estão disponíveis quatro padrões.

As seguintes ilustrações apresentam exemplos de padrões de ordenação para combinações de 2 e de 4 páginas.

- 2 páginas por folha

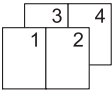
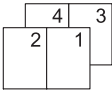
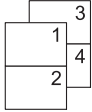
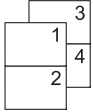
Orientação	Da esq p/ dir/De cima p baixo	Da dir p/ esq/De cima p baixo
Portrait (Retrato)		
Landscape (Paisagem)		

- 4 páginas por folha

P/ direita, para baixo	Para baixo, p/ direita	P/ esquerda, para baixo	Para baixo, p/ esquerda																
<table border="1"> <tr><td>1</td><td>2</td></tr> <tr><td>3</td><td>4</td></tr> </table>	1	2	3	4	<table border="1"> <tr><td>1</td><td>3</td></tr> <tr><td>2</td><td>4</td></tr> </table>	1	3	2	4	<table border="1"> <tr><td>2</td><td>1</td></tr> <tr><td>4</td><td>3</td></tr> </table>	2	1	4	3	<table border="1"> <tr><td>3</td><td>1</td></tr> <tr><td>4</td><td>2</td></tr> </table>	3	1	4	2
1	2																		
3	4																		
1	3																		
2	4																		
2	1																		
4	3																		
3	1																		
4	2																		

Precauções com a impressão combinada

- Se o documento contiver páginas com formatos de originais diferentes, podem ocorrer quebras de página.
- Se a aplicação utilizada tiver também uma função de combinação, desactive-a. Se a função de impressão combinada do aplicativo estiver ativada quando essa função do driver de impressão também estiver ativada, poderá haver falha na impressão.
- Ao combinar as funções de impressão combinada e impressão de folheto, pode-se imprimir várias páginas em uma única folha e uni-las para formar um folheto. Para mais informações sobre a impressão de livretos, consulte Instruções de operação.

Nota



- Para mais informações sobre a definição da função de impressão combinada utilizando o driver de impressão PCL 6 ou o driver de impressão PostScript 3 para Windows, consulte Instruções de operação.
- Para mais informações sobre a definição da função de impressão combinada utilizando o driver de impressão PCL 5c/5e, consulte Instruções de operação.
- Para mais informações sobre a definição da função de impressão combinada utilizando o driver de impressão PostScript 3 para Mac OS X, consulte Instruções de operação.

Imprimir em envelopes



Colocar envelopes



Este capítulo inclui várias informações e recomendações relativas aos envelopes.

★ Importante

- Não utilize envelopes com janela.
- Folheie os envelopes antes de os colocar de modo a separá-los e evitar que colem uns aos outros. Se folhear mesmo assim não impedir que colem uns aos outros, coloque-os um a um. Observe que alguns tipos de envelopes não podem ser usados com esta impressora.
- Podem ocorrer encravamentos, dependendo do comprimento e da forma das abas.
- Apenas os envelopes com largura mínima de 148 mm (5,9 pol.) e aqueles com as abas abertas podem ser carregados na orientação .
- Ao colocar envelopes na orientação , coloque-os com as abas completamente abertas. Caso contrário, poderá ocorrer falha de alimentação dos envelopes na impressora.
- Antes de colocar envelopes, espalme-os para tirar o ar do seu interior e alise as quatro margens. Se os envelopes estiverem curvados, alise suas bordas principais (a borda que entrará na impressora) passando uma régua ou um lápis sobre as bordas.

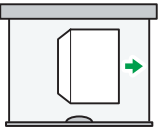
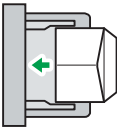
A maneira de carregar envelopes varia de acordo com a orientação dos envelopes. Certifique-se de colocar os envelopes com a orientação correta.

Tipos de envelopes	Bandejas de papel 2 a 5	Bandeja de alimentação manual
Envelopes  	 <ul style="list-style-type: none"> • Abas: abertas • Lado inferior dos envelopes: voltado para a direita da impressora • Lado a ser impresso: voltado para cima 	 <ul style="list-style-type: none"> • Abas: abertas • Lado inferior dos envelopes: voltado para a esquerda da impressora • Lado a ser impresso: voltado para baixo

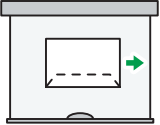
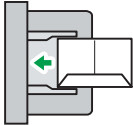
Tipos de envelopes	Bandejas de papel 2 a 5	Bandeja de alimentação manual
<p>Envelopes </p> 	<p>* 1</p>  <ul style="list-style-type: none"> • Abas: fechadas • Lado inferior dos envelopes: em direção à parte traseira da impressora • Lado a ser impresso: voltado para cima 	 <ul style="list-style-type: none"> • Abas: fechadas • Lado inferior dos envelopes: em direção à parte traseira da impressora • Lado a ser impresso: voltado para baixo

* 1 Não é possível colocar envelopes na orientação paisagem nas bandejas 2 a 4.

Quando colocar envelopes na impressora, use as ferramentas do usuário e o driver de impressão para selecionar "Envelope" como o tipo de papel e especifique a espessura dos envelopes. Para obter mais informações, consulte Pág. 68 "Imprimir em envelopes", Impressora.

Para imprimir em envelopes carregados com as bordas curtas no corpo da impressora, gire a imagem de impressão em 180 graus utilizando o driver de impressão.

Envelopes recomendados

Para obter informações sobre envelopes recomendados, entre em contato com o revendedor local.

O tamanho dos envelopes que podem ser carregados depende da bandeja na qual são carregados. Para obter mais informações, consulte Pág. 35 "Papel suportado para cada bandeja de entrada".

Nota

- Coloque apenas um formato e tipo de envelope de cada vez.
- Não é possível utilizar a função Duplex com envelopes.
- Para obter uma qualidade melhor de impressão, recomendamos definir as margens direita, esquerda, superior e inferior de impressão como, pelo menos, 15 mm (0,6 pol.) cada.
- A qualidade de impressão em envelopes pode ser irregular caso as partes do envelope tenham espessuras diferentes. Imprima um ou dois envelopes para verificar a qualidade de impressão.
- Quando imprimir em envelopes, a velocidade de impressão é menor que a normal.
- As folhas impressas são depositadas na bandeja interna, mesmo que tenha sido especificada uma bandeja diferente.
- Alise as impressões se estas ficarem vincadas ou enroladas.

- Certifique-se de que os envelopes não estejam úmidos.
- As condições de temperatura e humidade elevadas podem reduzir a qualidade de impressão e fazer com que os envelopes fiquem vincados.
- Dependendo do ambiente, imprimir em envelopes pode enrugá-los, mesmo se forem do tipo recomendado.
- Certos tipos de envelopes podem sair vincados, sujos ou mal impressos. Se estiver imprimindo uma cor sólida em um envelope, podem aparecer linhas onde as bordas sobrepostas do envelope o tornam mais grosso.

Imprimir em envelopes com o Windows (PCL 6/PostScript 3)

1. **Depois de criar um documento, abra a caixa de diálogo [Preferências de impressão] no aplicativo nativo do documento.**

Para mais informações sobre a exibição da caixa de diálogo [Preferências de impressão], consulte Pág. 31 "Exibir a caixa de diálogo Preferências de impressão em uma aplicativo".

2. **Na lista "Bandeja de entrada:", selecione a bandeja de papel onde os envelopes estão carregados.**
3. **Na lista "Document Size:", selecione o tamanho do envelope.**
4. **Na lista "Tipo de papel:", selecione [Envelope].**
5. **Altere quaisquer outras definições de impressão, conforme necessário. Para mais informações, consulte a Ajuda do driver de impressão.**
6. **Clique em [OK].**
7. **Inicie a impressão usando a caixa de diálogo [Imprimir] do aplicativo.**

Nota

- Configure as definições de papel apropriadamente usando o driver de impressão e o painel de controle. Para mais informações sobre definições usando o painel de controle, consulte Instruções de operação.
- Os envelopes devem ser carregados em uma orientação específica. Para obter mais informações, consulte Pág. 68 "Colocar envelopes".

Imprimir em envelopes com o Windows (PCL 5c/5e)

1. **Depois de criar um documento, abra a caixa de diálogo [Preferências de impressão] no aplicativo nativo do documento.**

Para mais informações sobre a exibição da caixa de diálogo [Preferências de impressão], consulte Pág. 31 "Exibir a caixa de diálogo Preferências de impressão em uma aplicativo".

2. **Clique na guia [Papel].**

3. Na lista "Bandeja de entrada:", selecione a bandeja de papel onde os envelopes estão carregados.
4. Na lista "Document Size:", selecione o tamanho do envelope.
5. Na lista "Type:", selecione [Envelope].
6. Altere quaisquer outras definições de impressão, conforme necessário. Para mais informações, consulte a Ajuda do driver de impressão.
7. Clique em [OK].
8. Inicie a impressão usando a caixa de diálogo [Imprimir] do aplicativo.

Nota

- Configure as definições de papel apropriadamente usando o driver de impressão e o painel de controle. Para mais informações sobre definições usando o painel de controle, consulte Instruções de operação.
- Os envelopes devem ser carregados em uma orientação específica. Para obter mais informações, consulte Pág. 68 "Colocar envelopes".

Imprimir em envelopes com Mac OS X

1. Depois de criar um documento, abra tela de preferências de impressão no aplicativo nativo do documento.
Para mais informações sobre exibição da tela de preferências de impressão, consulte Pág. 31 "Exibir a caixa de diálogo Preferências de impressão em uma aplicativo".
2. Desmarque a caixa de seleção [Dois lados:] para desativar a impressão duplex.
3. No menu "Tamanho do papel:", selecione o tamanho do envelope.
4. No menu "Orientação:", selecione a orientação do envelope.
5. Selecione [Alimentação de papel] no menu suspenso.
6. Selecione a bandeja de papel em que os envelopes estão carregados.
7. Selecione [Características da impressora] no menu suspenso.
8. No menu "Conjuntos de características:", selecione o conjunto apropriado de características a serem mostradas no menu "Tipo de papel!".
9. No menu "Tipo de papel:", selecione [Envelope].
10. Altere quaisquer outras definições de impressão, conforme necessário.
11. Inicie a impressão.

Nota

- Configure as definições de papel apropriadamente usando o driver de impressão e o painel de controle. Para mais informações sobre definições usando o painel de controle, consulte Instruções de operação.

- Os envelopes devem ser carregados em uma orientação específica. Para obter mais informações, consulte Pág. 68 "Colocar envelopes".

Armazenar um documento

Armazenar um documento com o Windows

2

1. Depois de criar um documento, abra a caixa de diálogo [Preferências de impressão] no aplicativo nativo do documento.

Para mais informações sobre a exibição da caixa de diálogo [Preferências de impressão], consulte Pág. 31 "Exibir a caixa de diálogo Preferências de impressão em uma aplicativo".

2. Na lista "Tipo de trabalho:", selecione um tipo de trabalho.

- Selecione [Sample Print] para armazenar o documento como um arquivo de impressão de amostra.
- Selecione [Locked Print] para armazenar o documento como um arquivo de impressão bloqueada.
- Selecione [Reter impressão] para armazenar o documento como um arquivo de impressão suspensa.
- Existem duas opções disponíveis para armazenar um arquivo de impressão armazenada:
Selecione [Impressão armazenada] para armazenar um documento na impressora e imprimi-lo mais tarde usando o painel de controle.
Selecione [Armazenar e imprimir] para simultaneamente armazenar e imprimir o documento.

3. Clique em [Detalhes...].

4. Insira uma ID de usuário na caixa "ID de usuário:".

- Quando armazenar um arquivo de Impressão bloqueada, insira uma senha na caixa "Password:".
- Quando armazenar um arquivo de Reter impressão, especifique um nome de arquivo e a hora da impressão, conforme necessário.
Para especificar a hora da impressão do documento, marque a caixa de seleção [Set Print Time] e especifique a hora.
- Quando armazenar um arquivo de Impressão armazenada, especifique um nome de arquivo e uma senha, conforme necessário.

5. Clique em [OK].

6. Altere quaisquer outras definições de impressão, conforme necessário.

7. Clique em [OK].

8. Inicie a impressão usando a caixa de diálogo [Imprimir] do aplicativo.

Nota

- A impressora poderá não imprimir um arquivo de Reter impressão na hora especificada nas seguintes condições:
 - Quando a hora de impressão especificada está próxima da hora no relógio interno da impressora, a impressão poderá iniciar imediatamente.
 - Quando a alimentação principal da impressora é desligada, a impressão poderá não iniciar mesmo que seja a hora de impressão especificada. Para imprimir um documento cuja hora de impressão especificada já passou, defina [Trabs não impressos, pois máq desl] como [Ligado] em [Sistema], opção [Recursos da impr]. Para mais informações, consulte Instruções de operação.
 - Se for mostrada uma mensagem de erro no painel de controle, a impressão não será iniciada mesmo que seja a hora de impressão especificada.
- Se a opção [Impressão armazen. (compartilhada)] ou [Armazenar e impr. (compartilhada)] for selecionada quando for armazenado um arquivo de Impressão armazenada, o usuário que criou o documento e todos os usuários com privilégios de impressão poderão imprimir o documento usando o painel de controle. Essa definição fica disponível quando a opção User Authentication é ativada usando o driver de impressão PCL 6. Para obter mais informações, consulte o Guia de segurança.

Armazenar um documento com Mac OS X

1. Depois de criar um documento, abra tela de preferências de impressão no aplicativo nativo do documento.

Para mais informações sobre exibição da tela de preferências de impressão, consulte Pág. 33 "Exibição a tela de preferências de impressão a partir de uma aplicativo."

2. Selecione [Job Log] no menu suspenso.

3. Insira o ID de usuário na caixa "ID de usuário:" usando até oito caracteres alfanuméricos.

4. No menu suspenso "Job Type:", selecione um tipo de trabalho.

- Selecione [Sample Print] para armazenar o documento como um arquivo de Sample Print.
- Selecione [Locked Print] para armazenar o documento como um arquivo de Locked Print e, em seguida, insira a senha na caixa "Password:".
Use de quatro a oito dígitos para a senha.
- Selecione [Reter impressão] para armazenar o documento como um arquivo de Reter impressão.

É possível atribuir um nome ao documento usando até 16 caracteres alfanuméricos.

Para imprimir um documento na hora especificada, marque a caixa de seleção [Set Print Time].

- Existem duas opções disponíveis para o armazenamento de um arquivo de Impressão armazenada:

Selecione [Impressão armazenada] para armazenar um documento na impressora e imprimi-lo mais tarde usando o painel de controle.

Selecione [Armazenar e imprimir] para simultaneamente armazenar e imprimir o documento.

É possível atribuir um nome ao documento usando até 16 caracteres alfanuméricos.

Você pode definir uma senha para o documento usando de quatro a oito dígitos.

5. Altere quaisquer outras definições de impressão, conforme necessário.

6. Inicie a impressão.

Nota

- A impressora poderá não imprimir um arquivo de Reter impressão na hora especificada nas seguintes condições:
 - Quando a hora de impressão especificada está próxima da hora no relógio interno da impressora, a impressão poderá iniciar imediatamente.
 - Quando a alimentação principal da impressora é desligada, a impressão poderá não iniciar mesmo que seja a hora de impressão especificada. Para imprimir um documento cuja hora de impressão especificada já passou, defina [Trabs não impressos, pois máq desl] como [Ligado] em [Sistema], opção [Recursos da impr]. Para mais informações, consulte Instruções de operação.
 - Se for mostrada uma mensagem de erro no painel de controle, a impressão não será iniciada mesmo que seja a hora de impressão especificada.









3. Solução de problemas

Este capítulo apresenta soluções para problemas comuns e também explica como corrigir resultados de impressão indesejados.

Quando são mostrados indicadores

Esta seção descreve os indicadores que aparecem quando a impressora solicita a atenção do usuário, como remover papel atolado, recarregar papel ou executar outros procedimentos.

3

Indicador	Status
 : Indicador de atolamento de papel	Aparece quando o papel fica atolado. Para obter informações sobre como remover papel atolado, consulte Pág. 133 "Remover papel atolado".
 : Indicador para colocar papel	Aparece quando o papel acaba. Para mais informações sobre como colocar papel, consulte Pág. 52 "Colocar papel".
 : Indicador para adicionar toner	Aparece quando o toner acaba. Para mais informações sobre a adição de toner, consulte Pág. 147 "Adicionar toner".
 : Indicador para adicionar grampos	Aparece quando os grampos acabam. Para mais informações sobre a adição de grampos, consulte Pág. 152 "Adicionar grampos".
 : Indicador de frasco de toner usado cheio	Aparece quando o frasco de toner usado está cheio. Para mais informações sobre a substituição do frasco de toner usado, consulte Pág. 150 "Substituir outros itens de consumo".
 : Indicador para esvaziar depósito do furador	Aparece quando o depósito do furador está cheio. Para mais informações sobre a remoção do depósito do furador, consulte Pág. 145 "Remover resíduos de perfuração".
 : Indicador de pedido de assistência técnica	Aparece quando a impressora apresenta avaria ou necessita de manutenção.
 : Indicador de tampa aberta	Aparece quando uma ou mais tampas da impressora se encontram abertas.

Quando é emitido um sinal sonoro no painel

A tabela abaixo descreve os vários padrões de bipe que a impressora produz para alertar os usuários sobre as condições da impressora e o significado de cada um desses padrões de bipe.

Padrão dos tons	Significado	Causas
Sinal sonoro curto	Entrada no painel/tela aceita.	Foi pressionada uma tecla na tela ou no painel de controle.
Sinal sonoro curto e depois longo	Entrada no painel/tela rejeitada.	Foi pressionada uma tecla inválida na tela ou no painel de controle; ou a senha inserida estava incorreta.
Dois sinais sonoros longos	O ciclo de aquecimento da impressora terminou.	Quando está ligada ou sai do modo de suspensão, a impressora está completamente aquecida e pronta para uso.
Cinco sinais sonoros longos repetidos quatro vezes	Alerta de ocorrência	É mostrada uma mensagem de erro no painel de controle se não houver nenhuma bandeja para o formato de papel selecionado ou se a bandeja estiver vazia.
Cinco sinais sonoros curtos repetidos cinco vezes	Alerta de problema	O papel está atolado, o toner deve ser reabastecido ou ocorreram outros problemas.

Nota

- Os alertas sonoros não podem ser colocados no modo Mudo. Se as tampas da impressora forem abertas e fechadas repetidamente em um curto período de tempo durante um alerta indicando um atolamento de papel ou uma quantidade insuficiente de toner, o alerta sonoro pode persistir, mesmo depois de a impressora retornar à sua condição normal.
- É possível ativar ou desativar os alertas sonoros. Para mais informações sobre Som das teclas do painel, consulte Instruções de operação.

Verificar o status e as definições da impressora

Inf manuten

Os seguintes itens podem ser verificados em [Inf manuten]:

- Toner restante
Mostra a quantidade de toner restante.
Sem grampos
Exibe se ainda existem grampos ou não.
Depósito perf cheio
É exibido quando o depósito do furador está cheio.
- Bandeja de papel
Mostra o tipo e o formato do papel carregado na bandeja de papel.
Bandeja de saída cheia
É exibido quando a bandeja de saída está sobrecarregada.
- Erro de alimentação de papel
Exibe o estado das falhas de alimentação de papel e as soluções.
- Tampa aberta
Indica se uma ou mais tampas da impressora estão abertas.
- FrascoTnrDescCheio
Mostra se o frasco de toner descartado está cheio.

Armaz dados

Os seguintes itens podem ser verificados em [Armaz dados]:

- Memória restante HD
Mostra a quantidade de memória disponível no disco rígido.
- Arquivo(s) do HD
Mostra o número total de trabalhos armazenados no disco rígido.
- Trabalho(s) de impr
Mostra o número de trabalhos para "Reter trabalho(s) de impressão:", "Trabalho(s) de impressão armazenado(s):", "Trabalho(s) de impressão bloqueado(s):" e "Trabalho(s) de impressão de amostra:".

Inf end máquina

Os seguintes itens podem ser verificados em [Inf end máquina]:

- Endereço IPv4 da máquina
Mostra o endereço IPv4 da impressora.

- Endereço IPv6 do equipamento
Mostra o endereço IPv6 da impressora.

1. Pressione a tecla [Verificar status].

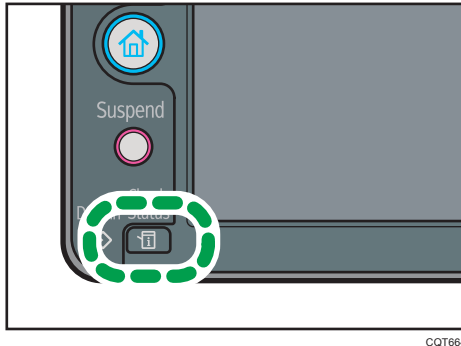

2. Pressione a guia [InfManut/Máq].

3. Pressione cada tecla e verifique o conteúdo.

4. Depois de verificar as informações, pressione [Sair].

↓ Nota

- [Falha na alim de pap], [Sem grampos], [Depósito perf cheio], [Bandeja saída cheia] e [Tampa aberta] são exibidos em [Inf manuten] apenas quando estes erros ocorrem.
- Dependendo das definições de segurança, a opção [Inf end máquina] poderá não ser exibida.
- Para mais detalhes sobre como localizar e remover atolamentos, consulte Pág. 133 "Remover papel atolado".

Quando um indicador da tecla [Verificar status] está aceso

Se um indicador da tecla [Verificar status] acender, pressione a tecla [Verificar status] para exibir a tela [Verificar status]. Verifique o status da impressora na tela [Verificar status].

Tela [Verificar status]

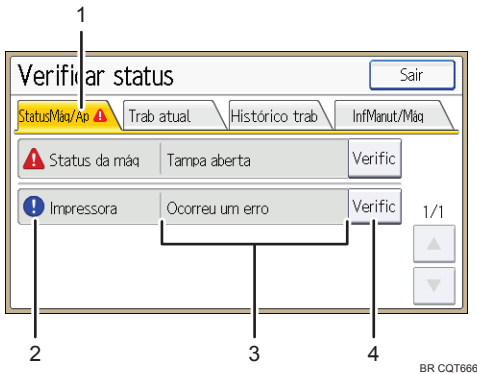

1. Guia [StatusMáq/Ap]

Indica o status da impressora.

2. Ícones de status

Os ícones que podem ser exibidos estão descritos a seguir:



A função de impressora está executando um trabalho.



Ocorreu um erro na impressora.



Ocorreu um erro na função de impressora sendo utilizada ou a função de impressora não pode ser usada devido a um erro na impressora.

3. Mensagens

Mostra uma mensagem que indica o status da impressora.

4. [Verific]

Se ocorrer um erro, pressione [Verific] para visualizar os detalhes.

Ao pressionar [Verific], será mostrada uma mensagem de erro ou a tela da impressora. Verifique a mensagem de erro exibida na tela da impressora e tome as medidas adequadas. Para obter mais detalhes sobre mensagens de erro e suas soluções, consulte Pág. 96 "Quando mensagens são exibidas".

A tabela a seguir descreve os problemas que fazem o indicador acender:

Problema	Causa	Solução
Os documentos e relatórios não são impressos.	A bandeja de saída de papel está cheia.	Remova as impressões da bandeja.

Problema	Causa	Solução
Os documentos e relatórios não são impressos.	Não há papel de cópia.	Coloque papel. Para mais informações sobre como colocar papel, consulte Pág. 52 "Colocar papel".
Ocorreu um erro.	Uma função com o status "Ocorreu um erro" na tela [Verificar status] está com defeito.	Pressione [Verific] e, em seguida, verifique a mensagem mostrada e tome as medidas adequadas. Para obter mais detalhes sobre mensagens de erro e suas soluções, consulte Pág. 96 "Quando mensagens são exibidas".
A impressora não consegue se conectar à rede.	Ocorreu um erro de rede.	<ul style="list-style-type: none">• Pressione [Verific] e, em seguida, verifique a mensagem mostrada e tome as medidas adequadas. Para obter mais detalhes sobre mensagens de erro e suas soluções, consulte Pág. 96 "Quando mensagens são exibidas".• Certifique-se de que a impressora esteja devidamente conectada à rede e configurada corretamente. Para mais informações sobre conexão com a rede, consulte Instruções de operação.• Para obter mais detalhes sobre como se conectar à rede, entre em contato com o administrador.• Se o indicador permanecer aceso, mesmo após tentar resolver o problema conforme aqui descrito, contate a assistência técnica.

Quando tiver problemas ao operar a impressora

Este capítulo descreve problemas comuns e mensagens. Se aparecerem outras mensagens, siga as instruções exibidas.



Problema	Causa	Solução
A luz permanece acesa e a impressora não entra no modo de suspensão, mesmo que a tecla [Economia de energia] tenha sido pressionada.	<ul style="list-style-type: none"> A impressora está se comunicando com um equipamento externo. O disco rígido está ativo. 	<ul style="list-style-type: none"> Verifique se a impressora está se comunicando com um equipamento externo. Aguarde um momento.
A tela está apagada.	A impressora está no modo de economia de energia.	Toque o painel de exibição ou pressione uma das teclas do painel de controle para cancelar o modo de economia de energia.
A tela está apagada.	A impressora está no Modo de suspensão.	Pressione a tecla [Energy Saver] ou [Verificar status] para cancelar o Modo de suspensão.
Nada acontece quando a tecla [Verificar status] ou a tecla [Economia de energia] é pressionada.	O botão liga/desliga esteja na posição "desligado".	Ligue o botão de alimentação principal.
"Please wait. " é exibido.	Essa mensagem aparece ao pressionar a tecla [Economia de energia].	Aguarde alguns instantes. Se a impressora não estiver pronta em 5 minutos, entre em contato com a assistência técnica.
"Aguarde." é exibido.	Esta mensagem é mostrada quando a impressora está aquecendo.	<ul style="list-style-type: none"> Aguarde até a mensagem desaparecer. Não desligue o interruptor de alimentação enquanto a mensagem estiver sendo exibida. Se a impressora não estiver pronta em 5 minutos, entre em contato com a assistência técnica.

Problema	Causa	Solução
"Aguarde." é exibido.	Esta mensagem aparece quando muda o cartucho do toner.	<ul style="list-style-type: none"> • Aguarde até a mensagem desaparecer. Não desligue o interruptor de alimentação enquanto a mensagem estiver sendo exibida. • Se a mensagem não desaparecer em 5 minutos, entre em contato com a assistência técnica.
O equipamento entra em modo de espera inesperadamente.	ECO Night Sensor está ativado e o sensor de luz detectou um nível baixo de luz ambiente.	Altere as definições do ECO Night Sensor. Para mais informações sobre o ECO Night Sensor, consulte Instruções de operação.
"Autoverificando..." é exibido.	A impressora está executando operações de ajuste de imagem.	A impressora pode executar a manutenção periódica durante o funcionamento. A frequência e a duração da manutenção depende da umidade, temperatura e fatores de impressão, como o número de impressões, o tamanho e o tipo de papel. Aguarde até que a impressora fique pronta.
A tela de inserção do código de usuário é exibida.	Os usuários ficam restritos pela Autenticação cód de usuário.	Para mais informações sobre como fazer login quando a função Autenticação cód de usuário está ativada, consulte Pág. 23 "Faça login na impressora".
A tela de autenticação aparece.	Autenticação básica, Autenticação do Windows, Autenticação LDAP ou Autenticação serv integração está definida.	Insira seu Nome de usuário de login e Senha de login. Para mais informações sobre a tela Autenticação, consulte Pág. 23 "Faça login na impressora".
Aparece a mensagem "Falha na autenticação".	O Nome de usuário de login ou a Senha de login não está correto(a).	Para obter mais informações sobre o Nome de usuário de login e Senha de login corretos, consulte o Guia de segurança.

Problema	Causa	Solução
Aparece a mensagem "Falha na autenticação."	A impressora não consegue executar a autenticação.	Para obter mais informações sobre autenticação, consulte o Guia de segurança.
A mensagem "Você não tem os privilégios necessários para usar essa função." continua sendo exibida mesmo após a inserção de um nome de usuário válido.	O usuário que fez login não tem permissão para a função selecionada.	Para obter mais informações sobre como definir permissões, consulte o Guia de segurança.
Uma mensagem de erro permanece na tela, mesmo quando o papel atolado é removido.	<ul style="list-style-type: none"> Quando aparecer uma mensagem de atolamento, ela continuará sendo exibida até que você abra e feche a tampa conforme indicado. O papel continua encravado na bandeja. 	Remova o papel atolado e abra e feche a tampa. Para obter informações sobre como remover papel atolado, consulte Pág. 133 "Remover papel atolado".
As imagens são impressas no verso do papel.	Talvez você tenha colocado o papel incorretamente.	<ul style="list-style-type: none"> Coloque papel na bandeja do papel ou na bandeja 3 (LCT) com o lado de impressão virado para cima. Coloque papel na bandeja de grande capacidade (LCT) ou na bandeja de alimentação manual com o lado de impressão virado para baixo.

Problema	Causa	Solução
Ocorrem atolamentos com frequência.	As guias finais ou laterais da bandeja podem não estar colocadas correctamente.	<ul style="list-style-type: none"> • Retire o papel atolado. Para obter informações sobre como remover papel atolado, consulte Pág. 133 "Remover papel atolado". • Verifique se as guias laterais ou finais estão colocadas correctamente. Verifique também se as guias laterais estão bloqueadas. Para mais informações sobre a definição das guias laterais e das extremidades, consulte Pág. 52 "Colocar papel".
Ocorrem atolamentos com frequência.	A definição do tamanho de papel está incorreta.	<ul style="list-style-type: none"> • Retire o papel atolado. Para obter informações sobre como remover papel atolado, consulte Pág. 133 "Remover papel atolado". • Se for colocado papel de formato não seleccionado automaticamente, será preciso especificar o formato do papel no painel de controle. Para mais informações sobre a especificação de formato de papel usando o painel de controle, consulte Instruções de operação.
Ocorrem atolamentos com frequência.	Existe um objecto estranho na bandeja do finalizador.	<ul style="list-style-type: none"> • Retire o papel atolado. Para obter informações sobre como remover papel atolado, consulte Pág. 133 "Remover papel atolado". • Não coloque nada sobre a bandeja do finalizador.

Problema	Causa	Solução
Não é possível imprimir no modo Duplex.	Foi selecionada uma bandeja de papel que não suporta impressão duplex.	Altere a definição para "Aplicar 2 lados" em [Definições do sistema] para habilitar a impressão duplex na bandeja de papel. Para mais informações sobre a definição "Aplicar 2 lados", consulte Instruções de operação.
Não é possível imprimir no modo Duplex.	Você selecionou um tipo de papel que não pode ser utilizado para impressão duplex.	Em [Def's band de papel], selecione um tipo de papel que pode ser utilizado para impressão duplex. Para mais informações sobre os tipos de papel que podem ser utilizados, consulte Instruções de operação.
"Bandeja de saída cheia. Remova o papel." é exibido.	A bandeja de saída está cheia.	Para retomar a impressão, remova o papel da bandeja de saída. Se o papel estiver definido para a bandeja de separação em espinha do finalizador, pressione a tecla [Suspend] para suspender a impressão e evitar que caia papel da bandeja, e então remova o papel. Prima [Continuar] no visor para retomar a impressão.
"Turn main Power Switch off" aparece.	A impressora não encerra normalmente quando o interruptor de alimentação é desligado e ligado imediatamente em seguida.	Desligue o botão de alimentação principal. Aguarde 10 segundos ou mais após o desligamento da impressora e, em seguida, ligue-a novamente.

Problema	Causa	Solução
"Desligando. . . Aguarde. A alimentação principal será desligada automaticamente." aparece.	O procedimento de encerramento foi iniciado porque o interruptor de alimentação foi desligado enquanto a impressora se encontrava em espera ou executando uma operação.	Siga as instruções na mensagem exibida e aguarde até que a impressora seja encerrada. Não desligue o interruptor de alimentação enquanto esta mensagem for visualizada. Se o interruptor de alimentação tiver sido desligado, siga as instruções na mensagem exibida. Para mais informações sobre como ligar e desligar a impressora, consulte Pág. 27 "Ligar e desligar a impressora".
Ocorreu um erro durante a alteração do Catálogo end pelo visor ou pelo Web Image Monitor.	O Catálogo end não poderá ser alterado durante a exclusão de vários documentos armazenados.	Aguarde um pouco e, em seguida, tente novamente a operação.
"A ventoinha de ventilação interna está activa." aparece e a ventoinha está a funcionar.	Grandes trabalhos de impressão fazem o interior da impressora aquecer, levando à ativação do ventilador de resfriamento. O ventilador de resfriamento começará a funcionar automaticamente quando a impressão atingir aproximadamente 3.000 folhas de papel A4  , ou 1.500 folhas de papel A3  . (Ambiente de instalação: 10°C-32°C)	A ventoinha estará activa durante cerca de 30 minutos. O ventilador de resfriamento produz ruído, mas isso é normal e a impressora pode ser utilizada enquanto o ventilador está funcionando.
"Tela inicial sendo usada por outra função." aparece.	A tela [Tela inicial] está sendo editada por outra função.	Aguarde um pouco e, em seguida, tente criar o atalho na [Tela inicial] novamente.
"O tamanho dos dados da imagem não é válido. Consulte o manual para saber quais são os dados necessários." será exibido.	O tamanho dos dados da imagem não é válido.	Para obter mais informações sobre o tamanho do arquivo para imagem de atalho, consulte Instruções de operação.

Problema	Causa	Solução
"O formato dos dados da imagem não é válido."	O formato do arquivo da imagem de atalho a ser adicionada não é suportado.	O arquivo da imagem de atalho a ser adicionada deve ter formato JPEG. Especifique a imagem novamente.

Nota

- Usar papéis enrolados frequentemente causa erros de alimentação, bordas sujas no papel ou posicionamento incorreto durante uma impressão em pilha. Se o papel utilizado não estiver completamente liso, tente endireitar o papel ou coloque o parado virado para baixo. Além disso, coloque o papel sobre uma superfície plana para evitar que fique enrolado e não o encoste contra a parede.
- Se você não estiver conseguindo imprimir conforme deseja devido ao tipo de papel, tamanho do papel ou problemas com a capacidade de papel, use o papel recomendado. Para obter mais detalhes sobre papel recomendado, consulte Pág. 35 "Especificação de papel".

Quando o registro de cor é alterado

Depois de mover a impressora, imprimir em papel grosso ou repetidamente durante algum tempo, pode ocorrer degradação da cor. O ajuste automático do registro de cor permite restaurar a melhor qualidade de impressão.

1. Pressione [Registro de cor] na tela [Manutenção: Imagem].

Para mais informações sobre como acessar [Manutenção: Imagem], consulte Instruções de operação.

2. Pressione [Iniciar].

O registro de cor automático leva cerca de 30 segundos.

3. Pressione a tecla [Ferramentas do usuário].

Quando a cor impressa é alterada

A gradação da cor durante uma impressão colorida pode mudar levemente dependendo de uma série de fatores. Se imprimir o mesmo arquivo repetidamente ou se o toner foi substituído recentemente, poderão ocorrer alterações nas tonalidades das cores. Nesses casos, podem ser obtidos resultados ótimos de impressão corrigindo-se a gradação de cor.

Nota

- Em circunstâncias normais, não é necessário corrigir a gradação de cor.
- Se a impressora permanecer inativa durante algum tempo, poderão ocorrer alterações nas tonalidades das cores.
- Se não for possível obter resultados adequados após uma correção, repita o procedimento de correção quantas vezes forem necessárias.
- As correções de gradação de cor serão aplicadas a todos os trabalhos do usuário.
- Use o mesmo tipo de papel quando imprimir um ciclo de correção de gradação. Se for utilizado um tipo diferente de papel, as correções poderão não ficar visíveis.
- Este recurso exige o uso da Folha de amostra de calibragem de cor fornecida com a impressora.
- As correções de gradação de cor são realizadas na seguinte ordem:
 1. Imprimir folha 1 de correção de gradação.
 2. Ajuste as partes de cores de destaque.
Defina o valor de correção.
Imprima a folha de correção de gradação e, em seguida, verifique o resultado da correção.
 3. Imprimir folha 2 de correção de gradação.
Ajuste as partes de cores intermediárias.
Defina o valor de correção.
Imprima a folha de correção de gradação e, em seguida, verifique o resultado da correção.
- 4. Salvar o valor de correção.

Definir o valor de correção de gradação

Corrija a gradação em duas áreas: áreas claras (destaques), e áreas intermediárias (meio tom). A opção [Imprimir padrão de teste 1 para calibragem] é usada para definir o valor de correção para destaques, e a opção [Imprimir padrão de teste 2 para calibragem] é usada para tons intermediários.

1. Pressione [Calibragem de cor] na tela [Manutenção: Imagem].

Para mais informações sobre como acessar a tela [Manutenção: Imagem], consulte Instruções de operação.

Pressione [▼] para alternar a tela.

2. Pressione [Ajustar densidade automaticamente].

3. Pressione [Iniciar] para ajustar a Densidade automática.

A mensagem de confirmação é mostrada quando o processo é concluído. Pressione [Sair].

4. Pressione [Imprimir padrão de teste 1 para calibragem] ou [Imprimir padrão de teste 2 para calibragem] para imprimir a folha selecionada.

5. Selecione a cor que deseja ajustar.

6. Pressione [−] ou [+] para ajustar o valor de correção da cor selecionada e, em seguida, pressione [OK].

Digite um valor entre 0 e 6.

7. Pressione [Imprimir resultado] para verificar o resultado imprimindo a folha de calibragem.

8. Depois de imprimir, pressione [Sim] para salvar as definições.

9. Pressione a tecla [Ferramentas do usuário].

3

Folha de correção de gradação

A folha de amostra de correção de gradação contém duas colunas de amostras de cores, a coluna "amostra 1" para ajustar cores de destaque e a coluna "amostra 2" para ajustar tons intermediários.

A folha de correção de gradação contém a "folha 1 de correção de gradação" para ajustar cores de destaque e a "folha 2 de correção de gradação" para ajustar meios tons. A folha 1 de correção de gradação é usada para a correção 1, e a folha 2 de correção de gradação é usada para a correção 2.

Amostra de cores e valores de correção

O procedimento a seguir explica como visualizar a amostra de cores da folha de amostra de calibragem de cor e os valores de correção da folha de correção de gradação.

Esta explicação usa o ajuste K (preto) como exemplo. O método de ajuste para a cor M (magenta) é similar. Para as cores C/Y (ciano/amarelo), o valor de correção é determinado com base em uma combinação dessas duas cores, embora as definições no painel estejam configuradas para cada cor separadamente.

Nota

- Posicione o valor de correção (0 a 6) para o "K" da folha de ajuste do valor de correção sobre a amostra de cor da correção de gradação 1 da folha de amostra de calibragem de cor e localize a cor corrigida que mais se aproxima da cor da amostra. Em seguida, insira o número correspondente utilizando o painel de operação. O valor de correção ajustado atualmente é impresso em vermelho.

Valor de correção de K



BR BMW034S

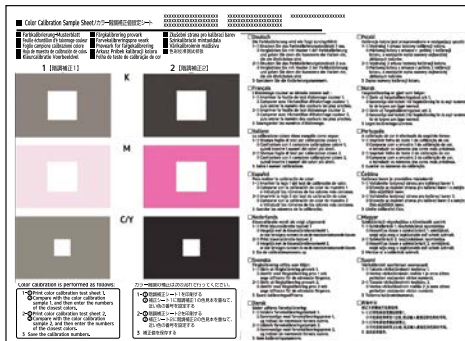

BMV254S

Ler a folha de correção de gradação

A folha de correção de gradação impressa é lida como descrito abaixo.

Comparando a folha de correção de gradação e o valor de correção de cada cor, K (preto), M (magenta) e C (ciano)/Y (amarelo) determine a correção de gradação necessária e configure as definições utilizando o painel de controle.

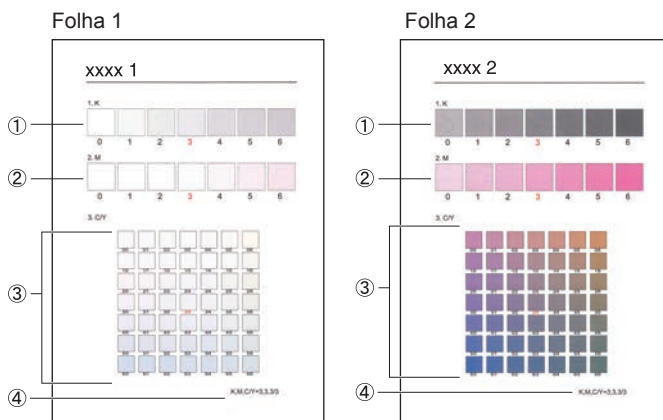

BR BFL359S

1. Valores de correção K (preto)

Usados para ajustar a cor impressa quando é usado apenas toner preto. O valor de correção ajustado atualmente é impresso em vermelho.

2. Valores de correção M (magenta)

Usados para ajustar a cor impressa quando é utilizado apenas toner magenta. O valor de correção ajustado atualmente é impresso em vermelho.

3. Valores de correção C (ciano)/Y (amarelo)

Usados para corrigir as cores impressas quando são utilizadas apenas ciano e amarelo. Para C/Y (ciano/amarelo), o valor de correção é determinado com base em combinações dessas duas cores, embora as definições no painel estejam configuradas para cada cor.

4. Valor da definição

O valor mostrado é aquele definido atualmente quando a folha de correção de gradação é impressa. Esse valor corresponde ao valor definido no painel de controle.

3

Redefinir o valor de correção de gradação ao valor padrão

1. Pressione [Calibragem de cor] na tela [Manutenção: Imagem].

Para mais informações sobre como acessar [Manutenção: Imagem], consulte Instruções de operação.

Pressione [▼] para alternar a tela.

2. Pressione [Redefinir].

3. Pressione [OK].

A mensagem de confirmação é mostrada quando o processo é concluído. Pressione [Sair].

4. Pressione a tecla [Ferramentas do usuário].

Se a conexão USB falhar

Problema	Causa	Solução
A impressora não será reconhecida automaticamente.	O cabo USB não está conectado adequadamente.	Desconecte o cabo USB e desligue o interruptor de alimentação principal. Ligue o interruptor de alimentação principal novamente. Depois da reinicialização completa da impressora, reconecte o cabo USB.
O Windows já tem as definições de USB configuradas.	Verifique se o computador identificou a impressora como um dispositivo não suportado.	Abra o Gerenciador de Dispositivos do Windows e, em seguida, em [Controladores USB (barramento serial universal)], remova quaisquer dispositivos conflitantes. Os dispositivos conflitantes são indicados por um ícone [!] ou [?]. Cuidado para não remover acidentalmente dispositivos necessários. Para obter mais informações, consulte a Ajuda do Windows.
A impressora não reconhece a conexão USB mesmo com o cabo USB conectado.	Se o cabo USB estiver conectado enquanto a impressora estiver desligada, a impressora poderá não reconhecer a conexão USB.	Pressione a tecla [Economia de energia] e, em seguida, desconecte o cabo USB. Pressione novamente a tecla [Economia de energia]. Depois que a impressora retornar à condição de pronto, reconecte o cabo USB.

Quando mensagens são exibidas

Esta seção descreve as principais mensagens que aparecem no visor e relatórios ou registros de erros de impressão. Se aparecerem outras mensagens siga as respectivas instruções.

Mensagens de status

Mensagem	Status
"Calibrando... "	A impressora está calibrando a cor. Aguarde um momento.
"Modo desp hexad"	No Modo de despejo hexadecimal, a impressora recebe dados em formato hexadecimal. Pressione [Redef trab] para cancelar o Modo de desp hexadecimal.
"Iniciando unidade..."	A impressora está iniciando. Aguarde um momento.
"Trab suspenso."	A impressão foi temporariamente suspensa porque a tecla [Operação de trab] ou a tecla [Suspenso] foi pressionada.
"Carregando toner..."	A impressora está carregando o toner. Aguarde um momento.
"Off-line"	A impressora está off-line.
"Aguarde."	Esta mensagem pode aparecer durante um segundo ou dois, enquanto a impressora está em preparação, executando os ajustes iniciais ou adicionando toner. Aguarde um momento.
"Imprimindo... "	A impressora está imprimindo. Aguarde um momento.
"Pronto"	Esta é a mensagem predefinida de equipamento a postos. A impressora está pronta para ser utilizada. Não é necessária nenhuma ação.
"Redefinindo trab..."	A impressora está reiniciando o trabalho de impressão. Aguarde até que "Pronto" apareça no painel de exibição.
"Definindo alter..."	A impressora está alterando as definições. Não é possível utilizar o painel de controlo enquanto esta mensagem for visualizada. Aguarde um momento.

Mensagem	Status
"Há trabalho suspenso."	A impressão foi interrompida temporariamente pelo SmartDeviceMonitor for Client. Pode retomar a impressão através de [My Job List] em SmartDeviceMonitor for Client ou através do Web Image Monitor. Para retomar a impressão via Web Image Monitor, consulte primeiro o administrador do sistema.
"Atualiz cert..."	O certificado @Remote está sendo atualizado. Aguarde um momento.
"Aguarda dad impr"	A impressora está à espera dos próximos dados para imprimir. Aguarde um momento.

Mensagens de alerta (mostradas no painel de controle)

Nota

- Antes de desligar o interruptor principal de energia, consulte Pág. 27 "Ligar e desligar a impressora".

Mensagem	Causa	Solução
"Impossível se conectar à placa wireless. Desligue a máquina e verifique a placa."	<ul style="list-style-type: none"> • A placa LAN sem fio não se encontrava inserida quando a impressora foi ligada. • A placa LAN sem fio foi retirada depois de a impressora ter sido ligada. • As definições não são atualizadas apesar de a unidade ser detectada. 	<ul style="list-style-type: none"> • Desligue o interruptor de energia principal e confirme se a placa de LAN sem fio está inserida corretamente. Para mais informações sobre a instalação da placa, consulte Instruções de operação. • Se a mensagem voltar a aparecer, entre em contato com assistência técnica.
"Problema de hardware: Ethernet"	Ocorreu um erro no interface Ethernet.	Desligue o interruptor de alimentação principal e volte a ligá-lo. Se a mensagem voltar a aparecer, entre em contato com assistência técnica.

Mensagem	Causa	Solução
"Problema de hardware: Disco rígido"	Ocorreu um erro no disco rígido.	<ul style="list-style-type: none">• Desligue o interruptor de alimentação principal e volte a ligá-lo. Se a mensagem voltar a aparecer, entre em contato com assistência técnica.• O disco rígido pode não ter sido instalado adequadamente caso o próprio usuário tenha feito a instalação. Verifique se está instalado corretamente. Para mais informações sobre a instalação da unidade, consulte Instruções de operação.
"Problema de hardware: Interface"	Ocorreu um erro na placa de interface IEEE 1284.	<ul style="list-style-type: none">• Desligue o interruptor de alimentação principal e, em seguida, certifique-se de que a placa de interface IEEE 1284 esteja inserida corretamente. Para mais informações sobre a instalação da placa, consulte Instruções de operação.• Se a mensagem voltar a aparecer, entre em contato com assistência técnica.
"Problema de hardware: USB"	Ocorreu um erro no interface USB.	Desligue o interruptor de alimentação principal e volte a ligá-lo. Se a mensagem voltar a aparecer, entre em contato com assistência técnica.
"Problema de hardware: Cartão wireless"	É possível aceder à placa wireless LAN, mas foi detectado um erro.	<ul style="list-style-type: none">• Desligue o interruptor de energia principal e confirme se a placa de LAN sem fio está inserida corretamente. Para mais informações sobre a instalação da placa, consulte Instruções de operação.• Se a mensagem voltar a aparecer, entre em contato com assistência técnica.

Mensagem	Causa	Solução
"Sem papel em n Coloque papel dos seguintes tamanho e tipo. Para cancelar o trabalho atual, pressione [Redef trab]." ("n" é uma figura.)	As definições do driver de impressão estão incorrectas ou a bandeja não contém papel do formato seleccionado no driver da impressora.	Verifique se as definições do driver de impressão estão correctas e coloque papel do formato seleccionado no driver de impressão na bandeja de entrada de papel. Para mais informações sobre como alterar o formato de papel, consulte Pág. 52 "Colocar papel".
"Sel nova band/use tam pap abaixo. "	As definições do driver de impressão estão incorrectas ou a bandeja não contém papel do formato ou tipo seleccionado no driver de impressão.	<ul style="list-style-type: none"> • Verifique se as definições do driver de impressão estão correctas e coloque papel do formato seleccionado no driver de impressão na bandeja de entrada de papel. Para mais informações sobre como colocar papel, consulte Pág. 52 "Colocar papel". • Selecione a bandeja manualmente para continuar a impressão ou cancele um trabalho de impressão. Para mais informações sobre como seleccionar a bandeja manualmente ou como cancelar um trabalho de impressão, consulte Instruções de operação.
"n incomp tam pap Sel nova band/use tam pap abaixo." ("n" é um nome de bandeja.)	O formato do papel na bandeja não corresponde ao formato de papel especificado no driver de impressão.	Selecione uma bandeja que contém papel com o mesmo formato que o formato de papel especificado.
"Problema: Erro de fonte da impressora"	Ocorreu um erro nas definições dos tipos de letra.	Contate a assistência técnica.

Mensagem	Causa	Solução
"Os arquivos selecionados continham arquivos sem privilégios de acesso. Apenas arquivos com privilégios de acesso serão excluídos."	Você tentou excluir arquivos sem a devida autoridade.	Para verificar sua permissão de acesso a documentos armazenados ou, para excluir um documento para o qual você não tem permissão de exclusão, consulte o Guia de segurança.
"A mesma bandeja não pode ser definida para folhas principais e separadores ([Designar]). Verifique a definição."	A bandeja selecionada para outras páginas é a mesma que a dos separadores.	Apague o trabalho. Certifique-se de que a bandeja que selecionou para separadores não está a fornecer papel para outras páginas.
"Você não tem privilégios para usar essa função."	O usuário que fez login não tem permissão para a função selecionada.	Para obter mais informações sobre como definir permissões, consulte o Guia de segurança.

Mensagens exibidas durante a impressão direta de um dispositivo de memória

Mensagem	Causas	Soluções
"Impossível acessar dispositivo de memória especificado."	O dispositivo de memória utilizado não consegue ser identificado.	Para mais informações sobre os dispositivos de memória recomendados para a função de impressão diretamente de dispositivos de memória, entre em contato com seu representante técnico. Os dispositivos de memória flash USB com função de proteção por senha ou outros recursos de segurança podem não funcionar normalmente.

Mensagem	Causas	Soluções
"Excedido valor máximo p/tam total de dados dos arqvs selecionados. Impossível selecionar mais arquivos."	<ul style="list-style-type: none"> O tamanho do arquivo selecionado excede a 1 GB. O tamanho total dos arquivos selecionados excede a 1 GB. 	<p>Não é possível imprimir ficheiros ou grupos de ficheiros com mais de 1 GB.</p> <ul style="list-style-type: none"> Se o tamanho total dos diferentes arquivos selecionados exceder 1 GB, selecione os arquivos separadamente. Se o tamanho do arquivo selecionado exceder 1 GB, imprima usando uma função diferente da função de impressão direta a partir de dispositivos de memória. <p>Não é possível selecionar arquivos de diferentes formatos ao mesmo tempo.</p>

Mensagens de alerta (impressas nos logs de erros e relatórios)

Este capítulo explica causas prováveis e possíveis soluções para mensagens de erro que sejam impressas em registos ou relatórios de erro.

Mensagem	Causa	Solução
"84: Erro"	Não existe área de trabalho disponível para o processamento da imagem.	<ul style="list-style-type: none"> Em [Funções Impr.], em [Sistema], defina [Utilização da memória] para [Prioridade de fonte]. Diminua o número de arquivos enviados para a impressora ou instale o módulo SDRAM opcional. Para mais informações sobre a instalação do módulo SDRAM, consulte Instruções de operação.

Mensagem	Causa	Solução
"85: Erro"	A biblioteca de gráficos especificada não está disponível.	<ul style="list-style-type: none"> • Verifique se os dados são válidos. • Diminua o número de arquivos enviados para a impressora ou instale o módulo SDRAM opcional. Para mais informações sobre a instalação do módulo SDRAM, consulte Instruções de operação.
"86: Erro"	Os parâmetros do código de controlo são inválidos.	Verifique as definições de impressão.
"91: Erro"	Devido a um erro de comando, a impressão foi cancelada pela função de cancelamento automático de trabalho.	Verifique se os dados são válidos.
"92: Erro"	A impressão foi cancelada porque a tecla [Redef trab] ou a tecla [Suspens] foi selecionada no painel de controle da impressora.	Se necessário, efetue novamente a operação de impressão.
"98: Erro"	A impressora não conseguiu acessar o disco rígido corretamente.	Desligue o interruptor de alimentação principal e volte a ligá-lo. Se a mensagem aparecer frequentemente, contacte a assistência técnica.
"Catálogo de endereços em uso por outra função. Autenticação falhou."	A impressora não pode realizar a autenticação no momento porque o Catálogo de endereços está sendo usado por outra função.	Aguarde um pouco e, em seguida, tente novamente a operação.
"Falha de registro aut de informações de usuário."	O registro automático de informações para a Autenticação LDAP ou Autenticação do Windows falhou porque o Catál de endereços está cheio.	Para obter mais informações sobre registro automático de informações de usuário, consulte o Guia de segurança.

Mensagem	Causa	Solução
"Código de classificação incorreto."	O código de classificação não foi introduzido ou o código de classificação não foi introduzido correctamente.	Introduza o código de classificação correcto.
"Código de classificação incorreto."	O código de classificação não é suportado pelo driver de impressão.	Selecione Opcional para o código de classificação. Para mais informações sobre como especificar as definições de código de classificação, consulte Instruções de operação.
"Agrupamento cancelado."	Agrupar foi cancelado.	Diminua o número de arquivos enviados para a impressora ou instale o módulo SDRAM opcional. Para mais informações sobre a instalação do módulo SDRAM, consulte Instruções de operação.
"Erro de comando"	Ocorreu um erro de comando RPCS.	Certifique-se de que a comunicação entre um dispositivo e a impressora esteja funcionando corretamente.
"Erro de dados compactados."	A impressora detectou dados compactados corrompidos.	<ul style="list-style-type: none"> • Verifique a ligação entre o computador e a impressora. • Certifique-se de que o programa que você usou para compactar os dados está funcionando corretamente.
"Erro de armazenamento de dados."	Você tentou imprimir um arquivo de impressão de amostra, impressão bloqueada, impressão retida ou impressão armazenada enquanto o disco rígido não estava instalado.	<p>O disco rígido é necessário durante a impressão de um arquivo de impressão de teste, impressão bloqueada, impressão retida ou impressão armazenada.</p> <p>Caso esta mensagem seja exibida após a instalação do disco rígido, entre em contato com seu representante de serviço.</p>

Mensagem	Causa	Solução
"Duplex foi cancelado."	A impressão no modo de duplex foi cancelada.	<ul style="list-style-type: none"> • Seleccione o formato de papel adequado para a função de duplex. Para mais informações sobre formato de papel, consulte Pág. 35 "Papel suportado para cada bandeja de entrada". • Altere a definição para "Aplicar 2 lados" em [Definições do sistema] para habilitar a impressão duplex na bandeja de papel. Para mais informações sobre a definição "Aplicar 2 lados", consulte Instruções de operação.
"Ocorreu um erro."	Ocorreu um erro de sintaxe, etc.	Verifique se o ficheiro PDF é válido.
"Ocorreu um erro. Trabalho impresso c/as definições alteradas ou cancelado. "	Ocorreu um erro durante a impressão, mas o erro foi ignorado.	Verifique se os dados são válidos.
"Excedido máx de arqs a serem impressos para trabalhos temporários/ armazenados. "	Ao imprimir um ficheiro de impressão de teste, impressão bloqueada, impressão retida ou impressão guardada, foi excedido o número máximo de ficheiros.	Exclua os arquivos desnecessários armazenados na impressora.
"Excedido número máx. de arquivos (aut.)"	Ao utilizar a função de armazenamento de erro de trabalho para armazenar trabalhos de impressão normais como arquivos de impressão retida, a capacidade máxima de arquivos para armazenamento ou gerenciamento de arquivos de impressão retida (automático) foi excedida.	Excluir arquivos de impressão retida (automático) ou arquivos desnecessários armazenados na impressora.

Mensagem	Causa	Solução
"Excedido máx de arqs a serem impressos para trabalhos temporários/ armazenados."	Ao imprimir um ficheiro de impressão de teste, impressão bloqueada, impressão retida ou impressão guardada, foi excedida capacidade máxima de páginas.	<ul style="list-style-type: none"> • Exclua os arquivos desnecessários armazenados na impressora. • Reduza o número de páginas a imprimir.
"Ultrapassado o número máx. de páginas. Agrupamento incompleto."	O número de páginas excede o número máximo de folhas que podem ser usadas com a função Agrupar.	Reduza o número de páginas a imprimir.
"Excedido número máx. de páginas (aut.)"	Ao utilizar a função de armazenamento de trabalho em erro para armazenar trabalhos de impressão normais como arquivos de impressão retida, a capacidade máxima de páginas foi excedida.	<ul style="list-style-type: none"> • Exclua os arquivos desnecessários armazenados na impressora. • Reduza o número de páginas a imprimir.
"Ultrapassado a contagem máx de unidades para o Uso de Volume de Impressão. Trabalho cancel."	Foi excedido o número de páginas que o utilizador tem permissão para imprimir.	Para obter mais informações sobre Limite uso volume de impressão., consulte o Guia de segurança.
"Falha ao obter o sistema de arquivos."	Não foi possível efetuar a impressão direta de PDF porque não foi possível obter o arquivo do sistema.	Desligue o interruptor de alimentação principal e volte a ligá-lo. Se a mensagem voltar a aparecer, entre em contato com assistência técnica.
"O sistema de ficheiros está cheio."	O arquivo PDF não pode ser impresso porque a capacidade do sistema de arquivos está completa.	Exclua todos os arquivos desnecessários do disco rígido ou reduza o tamanho dos arquivos enviados para a impressora.

Mensagem	Causa	Solução
"Disco rígido cheio."	O disco rígido ficou cheio durante a impressão de um ficheiro de impressão de teste, impressão bloqueada, impressão retida ou impressão guardada.	<ul style="list-style-type: none"> • Exclua os arquivos desnecessários armazenados na impressora. • Reduza o tamanho dos dados do arquivo de Impressão de teste, Impressão bloqueada, Impressão retida ou de Impressão armazenada.
"Disco rígido cheio."	Durante a impressão com o driver de impressão PostScript 3, a capacidade do disco rígido para tipos de letra e formulários foi excedida.	Exclua os formulários ou fontes desnecessários registrados na impressora.
"Disco rígido cheio (aut.)"	O disco rígido ficou cheio ao utilizar a função de armazenamento de erro de trabalho para armazenar trabalhos normais de impressão como arquivos de impressão retida.	<ul style="list-style-type: none"> • Exclua os arquivos desnecessários armazenados na impressora. • Reduza o tamanho dos dados do arquivo de Impressão temporária e/ou do arquivo de Impressão armazenada.
"Sobrecarga memória E/S."	Ocorreu um erro de sobrecarga da memória de entrada.	<ul style="list-style-type: none"> • Em [Funções Impr.], em [Sistema], defina [Utilização da memória] para [Prioridade de fonte]. • Em [Funções Impr.] em [Controladora], seleccione [Memória E/S] e defina o tamanho de memória intermédia máximo para um valor maior. • Diminua o número de arquivos enviados para a impressora.

Mensagem	Causa	Solução
<p>"As informações para autenticação do utilizador já foram registadas para outro utilizador."</p>	<p>O nome de usuário para Autenticação LDAP ou Autenticação do servidor de integração foi registrado em um servidor diferente com uma ID diferente, e uma duplicação do nome de usuário ocorreu devido a uma troca de domínios (servidores), etc.</p>	<p>Para obter mais informações sobre autenticação de usuário, consulte o Guia de segurança.</p>
<p>"Memória insuficiente"</p>	<p>Ocorreu um erro de alocação da memória.</p>	<p>PCL 5/PostScript 3</p> <p>Selecione uma resolução inferior no driver de impressão. Para obter detalhes sobre como alterar a definição da resolução, consulte a Ajuda do driver de impressão.</p> <p>PCL 6</p> <p>Selecione uma resolução inferior no driver de impressão. Para obter detalhes sobre como alterar a definição da resolução, consulte a Ajuda do driver de impressão.</p> <p>Na guia [Defin detalhadas] do driver de impressão, clique em [Qual de imp] em "Menu:" e, em seguida, selecione [Raster] na lista "Vetor/rasterização:". Em alguns casos, demorará bastante tempo a concluir um trabalho de impressão.</p> <ul style="list-style-type: none"> • Instale o módulo SDRAM opcional. Para mais informações sobre a instalação do módulo SDRAM, consulte Instruções de operação.

Mensagem	Causa	Solução
"Erro de acesso à memória"	Ocorreu um erro de alocação da memória.	Desligue o interruptor de alimentação principal e volte a ligá-lo. Se a mensagem voltar a aparecer, instale ou substitua a RAM. Para mais informações sobre a instalação do módulo SDRAM, consulte Instruções de operação.
"Sem resposta do servidor. Falha na autenticação."	Atingido o tempo limite de tentativa de conexão com o servidor para a Autenticação LDAP ou Autenticação do Windows.	Verifique o estado do servidor.
"Bandeja de saída alterada."	A bandeja de saída de papel foi alterada porque o formato do papel da bandeja de saída de papel especificada é limitado.	Especifique a bandeja de saída de papel adequada.
"Memória disponível para impressão ultrapassada."	As imagens foram eliminadas durante a impressão.	Selecione uma resolução inferior no driver de impressão. Para obter detalhes sobre como alterar a definição da resolução, consulte a Ajuda do driver de impressão.
"Não foram definidos privilégios impr p/ documento."	O documento PDF que tentou imprimir não possui permissões de impressão.	Entre em contato com o proprietário do documento.
"Furar cancelado."	A furação das impressões foi cancelada.	Verifique a orientação do papel, a orientação da impressão e a posição do furo. Determinadas definições podem produzir resultados de impressão que podem não ser os esperados.
"Falha no recebimento de dados."	A recepção de dados foi cancelada.	Reenvie os dados.

Mensagem	Causa	Solução
"Tamanho de papel selecionado não suportado. O trabalho foi cancelado. "	Uma Redef trab é realizada automaticamente, se o tamanho de papel especificado for incorreto.	Especifique o tamanho do papel correto e imprima o arquivo novamente.
"Falha no envio de dados."	A impressora recebeu um comando do driver de impressão para interromper a transmissão.	Verifique se o computador está funcionando corretamente.
"Agrafar cancelado."	A impressão dos trabalhos de agrafagem foi cancelada.	Verifique a orientação do papel, a quantidade de papel, a orientação da impressão e a posição de agrafagem. Determinadas definições podem produzir resultados de impressão que podem não ser os esperados.
"O trab de imp foi canc porque o(s) arquivo(s) de captura não pôde(puderam) ser armazenado(s): Ultrapassada mem máx."	O disco rígido ficou cheio após guardar um ficheiro.	Reduza o tamanho do arquivo a ser enviado.
"O tipo de papel selecionado não é suportado. Esse trabalho foi cancelado."	A Redef trab é realizada automaticamente, se o tipo de papel especificado estiver incorreto.	Especifique o tipo de papel correto e imprima o arquivo novamente.
"Ocorreu erro de prevenção contra cópia não autorizada. Trabalho cancelado. "	O campo [Insira o texto de usuário:] na tela [Detalhes da Prevenção contra cópia não autorizada para padrão] está vazio.	PCL 6/PostScript 3 Na guia [Defin detalhadas] do driver de impressão, clique em [Efeitos] em "Menu:". Selecione [Prevenção contra cópia não autorizada] e clique em [Detalhes...] para exibir [Detalhes da Prevenção contra cópia não autorizada para padrão]. Insira texto em [Insira o texto de usuário:].

Mensagem	Causa	Solução
"Ocorreu erro de prevenção contra cópia não autorizada. Trabalho cancelado. "	A resolução está definida para um valor menor que 600 dpi quando [Prevenção contra cópia não autorizada] está especificada.	No driver da impressora, defina a resolução para 600 dpi ou mais ou desmarque [Prevenção contra cópia não autorizada].
"Erro de tipo de papel do usuário"	A impressora não reconhece o tipo de papel especificado usando o driver de impressão.	Certifique-se de que a impressora esteja conectada à rede corretamente e a comunicação bidirecional esteja ativada. Se o problema persistir, verifique as definições de tipo de papel do usuário configuradas para a impressora. Para mais informações, consulte Instruções de operação.
"Você não tem o privilégio necessário para utilizar essa função. Esse trabalho foi cancelado."	O Nome de usuário de login ou a Senha de login não está correto(a).	Verifique se o Nome de usuário de login e a Senha de login estão corretos.
"Você não tem o privilégio necessário para utilizar essa função. Esse trabalho foi cancelado."	O nome de usuário inserido não tem permissão para a função selecionada.	Para obter mais informações sobre como definir permissões, consulte o Guia de segurança.
"Você não tem o privilégio necessário para utilizar essa função. Essa operação foi cancelada."	O utilizador com sessão iniciada não tem os privilégios para registrar programas ou alterar as definições da bandeja de papel.	Para obter mais informações sobre como definir permissões, consulte o Guia de segurança.

Mensagens exibidas durante a impressão direta de um dispositivo de memória

Mensagem	Causas	Soluções
"99: Erro"	Não foi possível imprimir estes dados. Os dados especificados estão corrompidos ou não são suportados pela função de impressão direta a partir de dispositivos de memória.	Verifique se os dados são válidos. Para mais informações sobre os tipos de dados suportados pela função de impressão direta de dispositivos de memória, consulte Instruções de operação.

3

Se a impressão não iniciar, contate a assistência técnica.

Nota

- O conteúdo dos erros poderá ser impresso na Página de configuração. Verifique a Página de configuração juntamente com o log de erros. Para mais informações sobre como imprimir a Página de configuração, consulte Instruções de operação.

Verificar o log de erros

Se não for possível armazenar arquivos devido a erros de impressão, identifique a causa dos erros verificando o log de erros no painel de controle.

★ Importante

- O log de erros contém os 30 erros mais recentes. Se um novo erro for adicionado quando já houver 30 erros armazenados, o erro mais antigo será eliminado. Entretanto, se o erro mais antigo for um erro de impressão de amostra, impressão bloqueada, retenção de trabalho de impressão ou impressão armazenada, o erro não será excluído. O erro será armazenado separadamente até que o número de erros seja igual a 30.
- Se o interruptor de alimentação principal for desligado, o log será excluído.
- Não é possível visualizar o [Log de erros] na tela Simples.

1. Pressione o ícone [Impressora] na tela [Inicial].

Para mais informações sobre o acesso à tela [Inicial], consulte Pág. 16 "Como usar a [Tela inicial]".

2. Pressione [Outr funções].

3. Pressione [Log de erros].

4. Selecione o log de erros que deseja verificar e, em seguida, pressione [Detalhes].

Quando não é possível imprimir

Problema	Causa	Solução
A impressão não inicia.	A alimentação está desligada.	Para mais informações sobre como ligar o interruptor principal, consulte Pág. 27 "Ligar e desligar a impressora".
A impressão não inicia.	A causa é mostrada na tela do painel de controle.	Verifique a mensagem de erro ou o status de advertência no visor e tome as medidas necessárias. Para obter informações sobre soluções, consulte Pág. 96 "Quando mensagens são exibidas".
A impressão não inicia.	O cabo da interface não está conectado corretamente.	Para mais informações sobre como conectar os cabos de interface corretamente, consulte Instruções de operação.
A impressão não inicia.	O cabo de interface correto não está sendo usado.	O tipo de cabo de interface a ser usado depende do computador. Certifique-se de utilizar o cabo correto. Substitua o cabo se estiver danificado ou desgastado. Para mais informações sobre o cabo de interface, consulte Instruções de operação.
A impressão não inicia.	O cabo de interface foi conectado depois que a impressora foi ligada.	Conecte o cabo de interface antes de ligar o interruptor principal.

Problema	Causa	Solução
A impressão não inicia.	Se a impressora estiver usando LAN sem fio, a impressão poderá falhar devido a um sinal fraco.	<p>Verifique a condição do sinal de rádio da LAN sem fio em [Definições do sistema]. Se a qualidade do sinal não for satisfatória, mova a impressora para um local por onde as ondas de rádio possam passar ou remova objetos que possam causar interferência.</p> <p>A condição do sinal pode ser verificada apenas quando a LAN sem fio é usada no modo de infraestrutura. Para mais informações sobre a condição do sinal de rádio da LAN sem fio, consulte Instruções de operação.</p>
A impressão não inicia.	Se a impressora usando LAN sem fio (IEEE802.11g/b) estiver próxima a dispositivos como forno de microondas, telefone celular, máquina industrial, equipamentos científicos ou instrumentos médicos que utilizem a mesma faixa de frequência, as ondas de rádio poderão interferir na comunicação da LAN sem fio.	Desligue aparelhos como forno de micro-ondas, telefone celular, máquina industrial, instrumentos científicos ou instrumentos médicos que utilizem a mesma faixa de frequência e, em seguida, tente imprimir novamente. Se a impressora funcionar sem problemas, mova o aparelho para um local onde não possa causar interferências.
A impressão não inicia.	Se a impressora estiver usando LAN sem fio, as definições de SSID podem estar incorretas.	Certifique-se de que o SSID esteja definido corretamente usando o visor da impressora. Para mais informações sobre Definição de SSID, consulte Instruções de operação.

Problema	Causa	Solução
A impressão não inicia.	Se a impressora estiver usando LAN sem fio, o endereço MAC do receptor pode estar impedindo a comunicação com o ponto de acesso.	Verifique as definições do ponto de acesso quando usar o modo de infraestrutura. Dependendo do ponto de acesso, o acesso do cliente poderá ser filtrado pelo endereço MAC. Verifique também se não há problemas de transmissão entre o ponto de acesso e os clientes conectados via rede cabeada nem entre o ponto de acesso e os clientes conectados via rede sem fio.
A impressão não inicia.	A interface da LAN sem fio não está funcionando.	Certifique-se de que o LED laranja esteja aceso e o LED verde esteja aceso ou piscando durante a transmissão.
A impressão não inicia.	O Nome de usuário de login, a Senha de login ou a Chave criptografia driver está incorreta.	Verifique Nome de usuário de login, Senha de login e Chave criptografia driver.
A impressão não inicia.	A criptografia avançada foi definida usando a função Segurança estendida.	Verifique as definições da função Segurança estendida. Para mais informações sobre as definições da função Segurança estendida, consulte o Guia de segurança.
A [Lista/Impressão de teste] está desativada.	Pode ter ocorrido um erro mecânico.	Contate a assistência técnica.

Problema	Causa	Solução
A impressão não inicia quando a LAN sem fio estendida é usada no Modo ad hoc.	O Modo de comunicação definido não é o correto.	<ul style="list-style-type: none"> Desligue o interruptor de alimentação principal e volte a ligá-lo. Para mais informações sobre como ligar/desligar a alimentação principal, consulte Pág. 27 "Ligar e desligar a impressora". Altere o [Modo de comunicação] em [Definições do sistema] para [Modo ad hoc 802.11] e, em seguida, selecione [Desl] para [Método de segurança]. Para mais informações sobre Modo de comunicação, consulte Instruções de operação.

Se a impressão não iniciar, contate a assistência técnica.

Quando o indicador de entrada de dados não acende ou pisca

Quando o indicador de entrada de dados não acende ou pisca depois de iniciado um trabalho de impressão, os dados não estão sendo enviados para a impressora.

Quando a impressora está conectada ao computador via cabo de interface

Certifique-se de que a definição de porta de impressão esteja correta. Quando fizer a conexão usando uma interface paralela, use a porta LPT1 ou LPT2.

1. Abra a caixa de diálogo de propriedades da impressora e, em seguida, clique na guia [Portas].

Para mais detalhes sobre a exibição da caixa de diálogo de definições da impressora, consulte "Exibir as propriedades do driver de impressão com O Windows".

2. Na lista [Imprimir na(s) seguinte(s) porta(s)], certifique-se de que a porta correta esteja selecionada.

Conexão de rede

Para mais informações sobre a conexão da rede, consulte o administrador.

Outros problemas de impressão

Esta seção descreve as causas prováveis e as possíveis soluções para problemas que possam ocorrer durante a impressão a partir de um computador.

Quando não é possível imprimir claramente

Problema	Causa	Solução
A imagem impressa fica manchada.	As definições de papel grosso não foram configuradas durante a impressão em papel grosso na bandeja de alimentação manual.	<p>PCL 5c</p> <p>Na guia [Paper] do driver de impressão, selecione [Bypass Tray] na lista "Bandeja de entrada:". Em seguida, na lista "Type:", selecione um tipo de papel adequado.</p> <p>PCL 6/PostScript 3</p> <p>Na guia [Defin detalhadas] do driver de impressão, clique em [Paper] em "Menu:" e, em seguida, selecione [Bypass Tray] na lista "Bandeja de entrada:". Em seguida, na lista "Tipo de papel:", selecione um tipo de papel adequado.</p>
As imagens impressas contêm manchas ou não são uniformes.	O papel está úmido.	Use papel armazenado nas condições de temperatura e umidade recomendadas. Para mais informações sobre a maneira adequada de armazenar papel, consulte Pág. 53 "Armazenamento de papel".
As imagens impressas contêm manchas ou não são uniformes.	A impressora não se encontra em uma superfície plana.	A impressora deve ser colocada sobre uma superfície estável e plana. Verifique o ambiente da impressora e selecione o local apropriado. Para obter informações sobre o ambiente da impressora, consulte Instruções de operação.

Problema	Causa	Solução
As imagens impressas contêm manchas ou não são uniformes.	O papel está enrugado, enrolado ou contém defeitos.	Alise as rugas ou substitua o papel. Para mais informações sobre papel, consulte Pág. 35 "Especificação de papel".
A imagem impressa está desbotada em toda a página.	O papel está úmido.	Use papel armazenado nas condições de temperatura e umidade recomendadas. Para mais informações sobre a maneira adequada de armazenar papel, consulte Pág. 53 "Armazenamento de papel".
A imagem impressa está desbotada em toda a página.	O papel não é adequado. Imprimir em papel áspero ou tratado pode resultar em imagem não nítida.	Use papel recomendado. Para obter mais detalhes sobre papel recomendado, consulte Pág. 35 "Especificação de papel".
A imagem impressa está desbotada em toda a página.	Se a opção [Ligado] for selecionada na lista "Economy Color:" das definições do driver de impressão, toda a página ficará desbotada quando impressa.	PCL 6/PostScript 3 Na guia [Defin detalhadas] do driver de impressão, clique em [Qual de imp] em "Menu:" e, em seguida, selecione [Off] na lista "Economy Color:".
As imagens mancham quando esfregadas. (O toner não fixa.)	O papel carregado pode ser diferente do tipo de papel especificado. Por exemplo, papel grosso pode estar carregado, mas não especificado como o tipo de papel.	PCL 5c Na guia [Paper] do driver de impressão, selecione um tipo de papel adequado na caixa "[Type:]". PCL 6/PostScript 3 Na guia [Defin detalhadas] do driver de impressão, clique em [Paper] em "Menu:" e, em seguida, selecione um tipo de papel adequado na lista "Tipo de papel:".

Problema	Causa	Solução
A imagem impressa é diferente da imagem no monitor do computador.	A impressão será realizada pela função de processamento de imagens da impressora.	PCL 6 Na guia [Defin detalhadas] do driver de impressão, clique em [Qual de imp] em "Menu:" e, em seguida, selecione [Raster] na lista "Vetor/rasterização:".
A imagem é muito escura ou muito clara.	As definições de tipo de papel não estão configuradas corretamente.	Certifique-se de que o papel carregado na bandeja de papel ou na bandeja de alimentação manual corresponda ao tipo de papel definido no visor do painel. Para mais detalhes sobre as definições de tipo de papel, consulte Pág. 35 "Especificação de papel".
A imagem é muito escura ou muito clara.	O papel está colocado com o verso para cima. Imprimir em superfícies não imprimíveis reduz a qualidade de impressão e pode danificar os componentes internos da impressora.	Antes de imprimir em papel especial, verifique sua superfície com atenção. Para mais informações sobre papel especial, consulte Pág. 35 "Especificação de papel" e Pág. 52 "Papel não utilizado".
A imagem está suja.	O uso de toner não especificado pode resultar em perda da qualidade de impressão e outros problemas.	Use toner genuíno do fabricante. Contate a assistência técnica.
As imagens impressas não correspondem às imagens na tela.	Se o driver de impressão estiver configurado para o uso do comando de imagem, o comando utilizado para imprimir é o da impressora.	Se desejar uma impressão precisa, defina o driver de impressão para imprimir com o uso do comando de imagem. Para mais informações sobre definições do driver de impressão, consulte a Ajuda do driver de impressão.
O resultado da impressão é diferente da imagem no visor.	Um sistema operacional diferente do Windows está sendo utilizado.	Certifique-se de que o aplicativo suporte o driver de impressão.

Problema	Causa	Solução
O resultado da impressão é diferente da imagem no visor.	A impressora não está selecionada para impressão.	Use o driver de impressão da impressora e certifique-se de que a impressora seja a especificada. Para mais informações sobre como abrir a tela de definições do driver de impressão, consulte Pág. 31 "Exibir a caixa de diálogo Preferências de impressão no menu [Iniciar]".
O resultado da impressão é diferente da imagem no visor.	A transmissão de dados falhou ou foi cancelada durante a impressão.	Verifique se existem dados com falha ou cancelados. Para mais informações sobre como identificar a causa do erro, consulte Pág. 112 "Verificar o log de erros".
Os caracteres são diferentes daqueles mostrados no visor.	O papel carregado não é adequado.	Imprimir em papel recomendado melhora a resolução. Para obter mais detalhes sobre papel recomendado, consulte Pág. 35 "Especificação de papel".
A posição da imagem é diferente daquela mostrada no visor.	As definições de layout de página não estão configuradas corretamente.	Verifique as definições de layout de página usando o aplicativo. Para mais detalhes sobre as definições de layout de página, consulte a Ajuda do aplicativo.
A posição da imagem é diferente daquela mostrada no visor.	As definições de layout de página não estão configuradas corretamente.	<p>PCL 5c</p> <p>Na guia [Paper] do driver de impressão, marque a caixa [Print On] e, em seguida, selecione o formato desejado.</p> <p>PCL 6 / PostScript 3</p> <p>Na guia [Defin detalhadas] do driver de impressão, clique em [Básico] em "Menu:" e, em seguida, selecione o formato desejado na lista "Imprimir em:".</p>

Problema	Causa	Solução
Aparecem linhas brancas.	O vidro à prova de pó está sujo.	Limpe o vidro à prova de pó. Para mais informações sobre a limpeza do vidro à prova de pó, consulte Instruções de operação.
Aparecem linhas de caracteres alfanuméricos distorcidos ou indesejados.	Uma linguagem incorreta de impressão pode ter sido selecionada.	Selecione o driver de impressão correto e imprima o arquivo novamente.
As imagens aparecem cortadas ou impressas em excesso.	O papel sendo usado pode ser menor que o formato selecionado no aplicativo.	Use o mesmo formato de papel que aquele selecionado no aplicativo. Se não conseguir colocar papel do formato correto, utilize a função de redução para reduzir a imagem e, em seguida, imprima-a. Para mais informações sobre a função de redução, consulte a Ajuda do driver de impressão.
As imagens de fotos aparecem granuladas.	Alguns aplicativos imprimem com uma resolução mais baixa	Use as definições do aplicativo ou do driver de impressão para especificar uma resolução mais alta. Para mais detalhes sobre as definições do driver de impressão, consulte a Ajuda do driver de impressão.
Uma linha sólida é impressa como uma linha tracejada ou aparece borrada.	Os padrões de composição de cores não coincidem.	Altere as definições de composição de cores no driver de impressão. Para mais informações sobre as definições de composição de cores, consulte a Ajuda do driver de impressão.

Problema	Causa	Solução
Linhas finas aparecem difusas com espessura ou cor inconsistente, ou não são impressas.	Foram especificadas linhas superfinas no aplicativo ou uma cor clara demais foi especificada para as linhas.	Altere as definições de composição de cores no driver de impressão. Para mais informações sobre as definições de composição de cores, consulte a Ajuda do driver de impressão. Se o problema persistir mesmo depois de serem alteradas as definições da composição de cores, utilize as definições do aplicativo no qual a imagem foi criada para alterar a cor e a espessura das linhas.
As imagens aparecem apenas parcialmente coloridas.	O papel está úmido.	Use papel armazenado nas condições de temperatura e umidade recomendadas. Para mais informações sobre a maneira adequada de armazenar papel, consulte Pág. 53 "Armazenamento de papel".

Quando o papel não é alimentado corretamente

Problema	Causa	Solução
O papel não é alimentado a partir da bandeja selecionada.	Quando o Windows é utilizado, as definições do driver de impressão sobrepõem-se àquelas no visor.	PCL 5 Na guia [Paper] do driver de impressão, selecione a bandeja de papel desejada na lista "Bandeja de entrada:". PCL 6/PostScript 3 Na guia [Defin detalhadas] do driver de impressão, clique em [Paper] em "Menu:" e, em seguida, selecione a bandeja de entrada desejada na lista "Bandeja de entrada:".
As imagens são impressas inclinadas.	As guias laterais da bandeja podem não estar travadas.	Certifique-se de que as guias laterais estejam travadas. Para mais informações sobre como ajustar as guias laterais, consulte Pág. 52 "Colocar papel".

Problema	Causa	Solução
As imagens são impressas inclinadas.	O papel é alimentado inclinado.	Coloque o papel corretamente. Para mais informações sobre como colocar papel, consulte Pág. 52 "Colocar papel".
Ocorrem atolamentos com frequência.	O número de folhas carregadas excede a capacidade da impressora.	Coloque papel até a altura das marcas de limite superior nas guias laterais da bandeja de papel ou das marcas nas guias de papel da bandeja de alimentação manual.
Ocorrem atolamentos com frequência.	As guias laterais da bandeja de papel não estão ajustadas firmemente.	Empurre levemente as guias laterais e, em seguida, ajuste-as novamente.
Ocorrem atolamentos com frequência.	O papel está úmido.	Use papel armazenado nas condições de temperatura e umidade recomendadas. Para mais informações sobre a maneira adequada de armazenar papel, consulte Pág. 53 "Armazenamento de papel".
Ocorrem atolamentos com frequência.	O papel é demasiado grosso ou demasiado fino.	Use papel recomendado. Para obter mais detalhes sobre papel recomendado, consulte Pág. 35 "Especificação de papel".
Ocorrem atolamentos com frequência.	O papel está amassado, dobrado ou enrugado.	<ul style="list-style-type: none"> • Use papel recomendado. Para obter mais detalhes sobre papel recomendado, consulte Pág. 35 "Especificação de papel". • Use papel armazenado nas condições de temperatura e umidade recomendadas. Para mais informações sobre a maneira adequada de armazenar papel, consulte Pág. 53 "Armazenamento de papel".

Problema	Causa	Solução
Ocorrem atolamentos com frequência.	Está sendo utilizado papel pré-impresso.	Não coloque folhas que já tenham sido copiadas ou impressas em outra impressora.
Ocorrem atolamentos com frequência.	As folhas estão grudando umas às outras.	Aere as folhas completamente antes de carregá-las. Como alternativa, coloque as folhas na impressora uma de cada vez.
As folhas estão sendo alimentadas juntas, resultando em atolamentos.	As folhas estão grudando umas às outras.	Aere as folhas completamente antes de carregá-las. Como alternativa, coloque as folhas na impressora uma de cada vez.
O papel impresso fica enrugado.	O papel está úmido.	Use papel armazenado nas condições de temperatura e umidade recomendadas. Para mais informações sobre a maneira adequada de armazenar papel, consulte Pág. 53 "Armazenamento de papel".
O papel impresso fica enrugado.	O papel é demasiado fino.	Use papel recomendado. Para obter mais detalhes sobre papel recomendado, consulte Pág. 35 "Especificação de papel".
As bordas das folhas estão vincadas.	O papel está úmido.	Use papel armazenado nas condições de temperatura e umidade recomendadas. Para mais informações sobre a maneira adequada de armazenar papel, consulte Pág. 53 "Armazenamento de papel".
As bordas das folhas estão vincadas.	O papel sendo utilizado não é o recomendado.	Use papel recomendado. Para obter mais detalhes sobre papel recomendado, consulte Pág. 35 "Especificação de papel".
Falha de funcionamento da impressão duplex.	Foi carregado papel grosso com gramatura maior que 169 g/m ² (Índice 90 lb.).	Troque o papel.

Problema	Causa	Solução
Falha de funcionamento da impressão duplex.	Você selecionou uma bandeja de papel que não está definida para impressão duplex.	Altere a definição para "Aplicar 2 lados" em [Definições do sistema] para habilitar a impressão duplex na bandeja de papel. Para mais informações sobre a definição "Aplicar 2 lados", consulte Instruções de operação.
Falha de funcionamento da impressão duplex.	Você selecionou um tipo de papel que não pode ser utilizado para impressão duplex.	Em [Def's band de papel], selecione um tipo de papel que pode ser utilizado para impressão duplex. Para mais detalhes sobre os tipos de papel que podem ser utilizados, consulte Pág. 65 "Imprimir em ambos os lados das folhas".
A imagem no verso de impressões em duplex possui manchas brancas ou está borrada.	Borrões e manchas são causados pela umidade que sai do papel.	<ul style="list-style-type: none"> • Não instale a impressora em áreas sujeitas a baixas temperaturas. • Use papel armazenado nas condições de temperatura e umidade recomendadas. Para mais informações sobre a maneira adequada de armazenar papel, consulte Pág. 53 "Armazenamento de papel". • Instale um aquecedor antiumidade opcional. Para mais informações sobre o aquecedor antiumidade, consulte seu representante de assistência técnica.
Faixas brancas aparecem na transparência.	Fragmentos de papel ficam grudados na transparência.	Use um pano seco para remover os fragmentos de papel do verso da transparência.

Outros problemas de impressão

Problema	Causas	Soluções
Leva muito tempo para completar um trabalho de impressão.	""Modo de suspensão" deve ser definido.	A impressora precisa de tempo para aquecer se esteve no "Modo de suspensão". Se as [Defin do sistema], em [Definições de timer], selecione [Timer modo suspensão] e, em seguida, especifique "Modo de suspensão".
Leva muito tempo para completar um trabalho de impressão.	Fotografias e outras páginas com muitos dados demoram muito tempo para serem processadas pela impressora; portanto, basta aguardar ao imprimir esses dados.	Se o indicador de entrada de dados estiver piscando, os dados foram recebidos pela impressora. Aguarde alguns instantes. Alterar as seguintes definições no driver de impressão pode ajudar a acelerar a impressão: <ul style="list-style-type: none"> • Selecione [Velocidade] na lista "Prioridade de impressão". • Selecione uma resolução mais baixa. Para obter detalhes sobre como alterar as definições, consulte a Ajuda do driver de impressão.
As imagens são impressas com a orientação incorreta.	A orientação de alimentação que você selecionou e a orientação de alimentação selecionada na opção do driver de impressão talvez não sejam as mesmas.	Defina as orientações de alimentação da impressora e do driver de impressão corretamente. Para mais informações sobre definições do driver de impressão, consulte a Ajuda do driver de impressão.
Os componentes opcionais conectados na impressora não são reconhecidos.	A comunicação bidirecional não está funcionando.	Defina dispositivos opcionais nas propriedades da impressora. Para informações sobre como definir dispositivos opcionais, consulte a Ajuda do driver de impressão.

Problema	Causas	Soluções
A impressão combinada, a impressão de folheto ou a impressão com redução/ampliação automática não produz os resultados esperados.	As definições do aplicativo ou do driver de impressão não estão configuradas corretamente.	Certifique-se de que as definições de formato e orientação de papel do aplicativo correspondam às do driver de impressão. Se o formato e a orientação de papel tiverem definições diferentes, selecione o mesmo formato e orientação.
Alguns tipos de dados, como dados de imagens ou dados enviados de certos aplicativos, não são impressos.	As definições do driver de impressão não estão configuradas corretamente.	<p>PCL 5c</p> <p>Na guia [Qual de imp] do driver de impressão, selecione [600 dpi] na área "Resolução".</p> <p>PCL 6</p> <ul style="list-style-type: none"> • Na guia [Defin detalhadas] do driver de impressão, clique em [Qual de imp] em "Menu:" e, em seguida, selecione [Qualidade] na lista "Prioridade de impressão:". • Na guia [Defin detalhadas] do driver de impressão, clique em [Qual de imp] em "Menu:" e, em seguida, selecione [Raster] na lista "Vetor/rasterização:". <p>PostScript 3</p> <p>Na guia [Defin detalhadas] do driver de impressão, clique em [Qual de imp] em "Menu:" e, em seguida, selecione [Photographic] na lista "Dithering:".</p> <p>Para mais informações sobre as definições do driver de impressão, consulte a Ajuda do driver de impressão.</p>

Problema	Causas	Soluções
<p>Alguns caracteres não são impressos ou aparecem de forma estranha.</p>	<p>As definições do driver de impressão não estão configuradas corretamente.</p>	<p>PCL 5c</p> <p>Na guia [Qual de imp] do driver de impressão, selecione [600 dpi] na área "Resolução".</p> <p>PCL 6</p> <ul style="list-style-type: none"> • Na guia [Defin detalhadas] do driver de impressão, clique em [Qual de imp] em "Menu:" e, em seguida, selecione [Qualidade] na lista "Prioridade de impressão:". • Na guia [Defin detalhadas] do driver de impressão, clique em [Qual de imp] em "Menu:" e, em seguida, selecione [Raster] na lista "Vetor/rasterização:". <p>PostScript 3</p> <p>Na guia [Defin detalhadas] do driver de impressão, clique em [Qual de imp] em "Menu:" e, em seguida, selecione [Text] na lista "Dithering:".</p> <p>Para mais informações sobre as definições do driver de impressão, consulte a Ajuda do driver de impressão.</p>

Problema	Causas	Soluções
A velocidade de impressão ou a velocidade de resposta do aplicativo é lenta.	As definições do driver de impressão não estão configuradas corretamente.	<p>PCL 6</p> <p>Na guia [Defin detalhadas] do driver de impressão, clique em [Qual de imp] em "Menu:" e, em seguida, selecione [Velocidade] na lista "Prioridade de impressão:".</p> <p>Para mais informações sobre as definições do driver de impressão, consulte a Ajuda do driver de impressão.</p> <p>Feche quaisquer outros aplicativos.</p>
A impressão para no meio do trabalho.	Pode ter ocorrido um erro.	Verifique no visor da impressora se ocorreu algum erro.
Foi enviada uma instrução de impressão do computador, mas a impressão não iniciou.	A autenticação de usuário pode ter sido definida.	Para obter mais informações sobre autenticação de usuário, consulte o Guia de segurança.
Os originais coloridos são impressos em preto e branco.	Não há nenhuma definição de cor configurada no driver de impressão.	Altere a definição "Colorido/Preto e branco:" no driver de impressão. Para mais informações sobre como alterar a definição "Colorido/Preto e branco:", consulte a Ajuda do driver de impressão.
Arquivos PDF não são impressos ou não podem realizar a função de impressão diretamente de arquivos PDF.	Os arquivos PDF são protegidos por senha.	Para imprimir arquivos PDF protegidos por senha, insira a senha em [Menu de PDF] em [Recursos da impr] ou no Web Image Monitor. Para mais informações sobre a impressão de arquivos PDF, consulte Instruções de operação ou a Ajuda do Web Image Monitor.

Problema	Causas	Soluções
Arquivos PDF não são impressos ou não podem realizar a função de impressão diretamente de arquivos PDF.	Os arquivos PDF não podem ser impressos se não estiverem habilitados para impressão na definição de segurança de arquivos PDF.	Altere a definição de segurança de arquivos PDF.
A impressão direta de PDF produz caracteres estranhos ou distorcidos.	As fontes não foram incorporadas.	Incorpore as fontes no arquivo PDF que deseja imprimir e, em seguida, imprima.
A mensagem "Redefinindo trabalho..." aparece e a impressão é suspensa.	A memória é insuficiente.	Em [Recursos da impr.], em [Sistema], defina [Uso de memória] como [Prioridade de fonte].
A impressão não iniciou embora a hora de impressão especificada já tenha decorrido.	A opção [Trabs não impressos, pois máq desl] foi definida como [Não imprimir] em [Recursos da impr], mas na hora de impressão especificada, o interruptor de alimentação principal encontrava-se desligado ou a impressora estava em Md baixa energ.	Defina [Trabs não impressos, pois máq desl] como [Impr com máq lig] em [Recursos da impr].
A impressão não iniciou embora a hora de impressão especificada já tenha decorrido.	A hora definida na impressora ou no computador está incorreta.	Defina a hora correta na impressora ou no computador.
A impressão via LAN sem fio é lenta.	O número de trabalhos excede a capacidade da impressora.	Diminua o número de trabalhos.

Problema	Causas	Soluções
<p>A impressão via LAN sem fio é lenta.</p>	<ul style="list-style-type: none"> • Pode ter ocorrido um erro de comunicação. • A interferência de outros dispositivos na LAN sem fio pode reduzir a velocidade de comunicação • Se a impressora estiver usando uma LAN sem fio, ondas de rádio podem estar interferindo na comunicação sem fio. Isso pode ocorrer se houver dispositivos como forno de microondas, telefone sem fio, impressora industrial, equipamentos científicos ou instrumentos médicos utilizando a mesma faixa de frequência próximos da impressora. 	<ul style="list-style-type: none"> • Afaste a impressora do dispositivo utilizando a LAN sem fio. • Se houver dispositivos que utilizam a LAN sem fio próximos da impressora, afaste a impressora ou desative os dispositivos. • Desligue outras impressoras ou instrumentos que utilizam a mesma faixa de frequência e, em seguida, tente imprimir novamente. Se a impressão for realizada com êxito, mova os dispositivos para um local onde não interfiram com a impressora.

Se não for possível solucionar o problema, entre em contato com seu representante de vendas ou técnico.

Quando a impressão PictBridge não funciona

Problema	Causas	Soluções
A opção PictBridge não se encontra disponível.	Existe um problema com a conexão USB ou com as definições de PictBridge.	Use o seguinte procedimento para verificar a conexão e as definições: <ol style="list-style-type: none"> 1. Desconecte e reconecte o cabo USB. 2. Certifique-se de que as definições de PictBridge estejam ativadas. 3. Desconecte o cabo USB e desligue a impressora. Ligue a impressora novamente. Depois da reinicialização completa da impressora, reconecte o cabo USB.
Quando duas ou mais câmeras digitais estão conectadas, a segunda e as demais câmeras não são reconhecidas.	Foram conectadas várias câmeras digitais.	Conecte apenas uma câmera digital. Não conecte mais de uma câmera.
Impressão desativada.	O número de originais excede o número máximo de páginas que podem ser impressas de uma só vez.	A quantidade máxima especificada de impressões de uma única vez é 999. Redefina a quantidade para 999 ou menos e tente imprimir novamente.
Impressão desativada.	Não há mais papel do formato especificado.	Não há mais papel do formato especificado. Se precisar usar papel que não seja do formato especificado, execute a função AvanPág. Para cancelar a impressão, execute a função Cancelamento de trabalho.
Impressão desativada.	O formato de papel definido para esta bandeja não pode ser impresso na impressora.	Selecione a definição de formato do papel que possa ser impresso na impressora.

Remover papel atolado

Remova o papel atolado seguindo os procedimentos indicados na animação que aparece na tela e na etiqueta ou folha na parte interna da tampa frontal. Esta seção descreve como remover papel atolado caso o procedimento não seja mostrado na tela.

CUIDADO

- O interior do equipamento pode estar muito quente. Não toque nas peças com uma etiqueta indicando "superfície quente". Caso contrário, você pode sofrer lesões.

CUIDADO

- Alguns componentes internos do equipamento ficam muito quentes. Por isso, tenha cuidado ao remover papel alimentado incorretamente. Caso contrário, você pode se queimar.

CUIDADO

- Mantenha as mãos afastadas da bandeja do finalizador de folhetos ao remover papel alimentado incorretamente, retirar ou inserir a unidade de grampos do finalizador. Se não tiver cuidado, você pode prender e machucar os dedos.

CUIDADO

- Ao remover papel atolado, cuidado para não prender os dedos nem feri-los.

Importante

- Para evitar atolamentos de papel, não deixe pedaços de papel rasgado no interior da impressora.
- Entre em contato com a assistência técnica se ocorrerem atolamentos com frequência.
- Se a mensagem de erro permanecer exibida depois de removido o papel atolado, abra e feche a tampa frontal.
- Se a mensagem de erro "Paper Misfeed (C)" (Falha na alim de pap (C)) for mostrada, preste atenção às seguintes instruções:
 - Quando remover papel atolado, toque apenas nas áreas explicitamente indicadas no manual.
 - Não remova a unidade de fusão. Caso contrário, a qualidade de impressão será degradada.
 - Para remover papel que não foi alimentado corretamente na seção de fixação, remova o papel atolado pela parte de baixo da unidade de fusão. Se o papel atolado não puder ser removido pela parte de baixo da unidade de fusão, remova-o pela parte de cima.

Nota

- No interior do finalizador ou na parte interna da tampa frontal, existem etiquetas ou folhas explicando como remover papel atolado.
- Se for mostrada uma instrução detalhada de remoção na parte direita da tela, siga o procedimento.
- Como alternativa, siga o procedimento indicado na tela [Verificar status] para remover papel atolado.

3

Localizar papel atolado

Se ocorrer um atolamento de papel, remova o papel ou o original atolado seguindo os procedimentos indicados nas etiquetas no interior do finalizador.

A letra mostrada no painel de controle indica o local do atolamento.

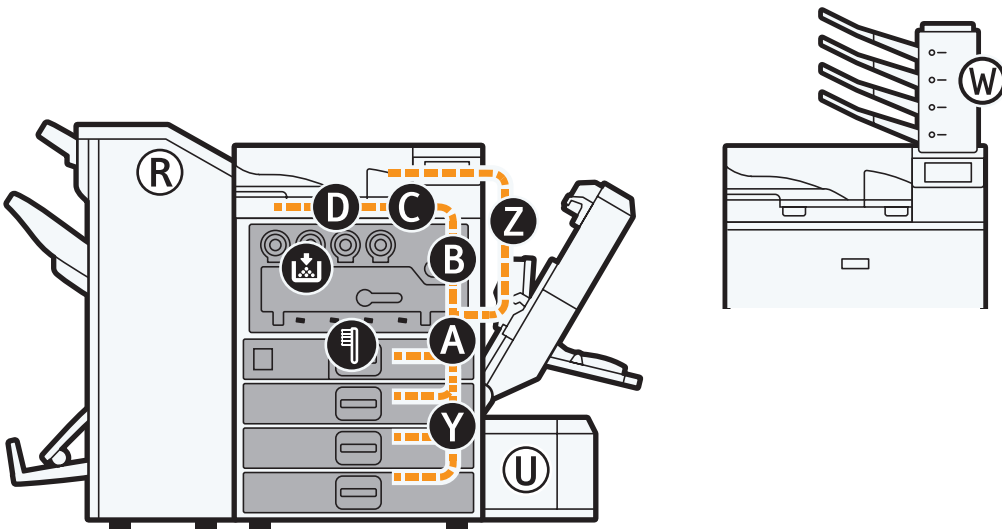

CQT680

1. Pressione a tecla da seção de onde deseja remover o papel atolado.

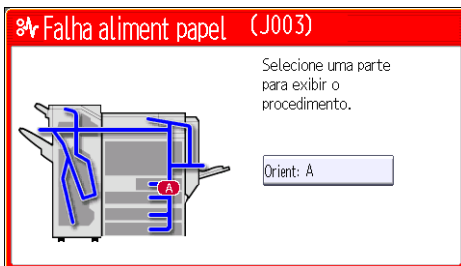

2. Depois de terminar cada etapa, pressione [Avançar]. Para retornar à etapa anterior, pressione [Voltar].



3. Depois de remover o papel atolado, restaure a impressora à condição original.

Nota

- Pode haver indicação de mais de um atolamento. Se isto acontecer, verifique todas as áreas indicadas.
- Se não houver papel atolado na primeira área verificada, verifique as outras áreas indicadas.

Quando R1-R4 é exibido para o finalizador de folhetos de 2.000 folhas

3

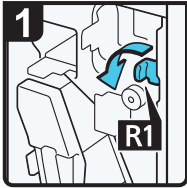

- Abra a tampa frontal do finalizador.
- Puxe a alavanca R1 para a esquerda.

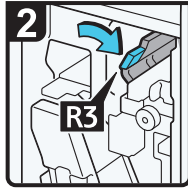

- Levante a alavanca R3 para a direita.

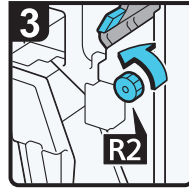

- Gire o botão R2 no sentido anti-horário.

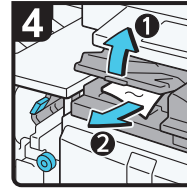

- Abra a tampa da unidade de transporte (esquerda) e remova o papel com falha na alimentação.
- Feche a tampa da unidade de transporte (esquerda).
- Coloque a alavanca R3 em sua posição original.

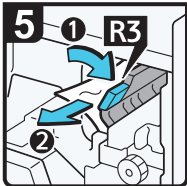

- Se você não conseguir remover o papel com falha na alimentação, levante a alavanca R3 para a direita e remova-o.
- Coloque a alavanca R3 em sua posição original.

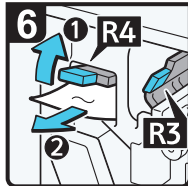

- Levante a alavanca R4 e remova o papel com falha na alimentação.
- Coloque a alavanca R4 em sua posição original.
- Feche a tampa frontal do finalizador.

BR C.JH003

Quando R5-R7 é exibido para o finalizador de folhetos de 2.000 folhas

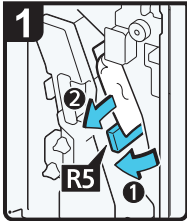

- Abra a tampa frontal do finalizador.
- Abaixar a alavanca R5 e remova o papel com falha na alimentação.
- Coloque a alavanca R5 em sua posição original.

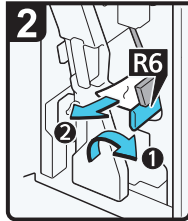

- Se você não conseguir remover o papel com falha na alimentação, levante a alavanca R6 e remova-o.
- Coloque a alavanca R6 em sua posição original.

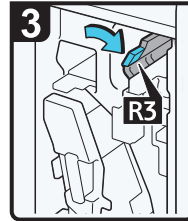

- Levante a alavanca R3 para a direita.

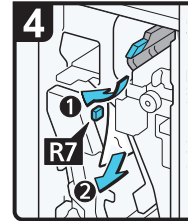

- Levante a alavanca R7 e remova o papel com falha na alimentação.
- Coloque a alavanca R3 em sua posição original.
- Feche a tampa frontal do finalizador.

BR C.JH004

Quando é R8-R12 é exibido para o finalizador de folhetos de 2.000 folhas

3

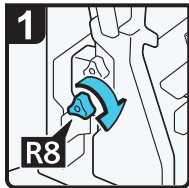

- Abra a tampa frontal do finalizador.
- Gire o botão R8 no sentido horário.

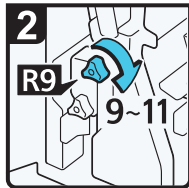

- Gire o botão superior R9 de nove a onze vezes no sentido horário.

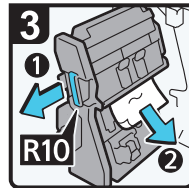

- Puxe a alça R10 e retire a unidade de grampos.
- Remova o papel com falha na alimentação.

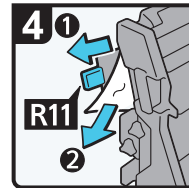

- Se você não conseguir remover o papel com falha na alimentação, puxe a alavanca R11 e remova-o.
- Coloque a alavanca R11 em sua posição original.

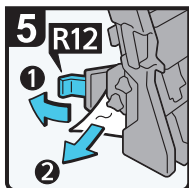

- Se você não conseguir remover o papel com falha na alimentação, puxe a alavanca R12 e remova-o.
- Coloque a alavanca R12 em sua posição original.
- Coloque a unidade de grampos em sua posição original e feche a tampa frontal do finalizador.

BR CJH005

Quando R1-R4 é exibido para o finalizador de 3.000 folhas

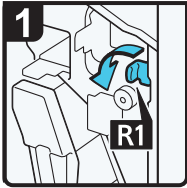

- Abra a tampa frontal do finalizador.
- Puxe a alavanca R1 para a direita.

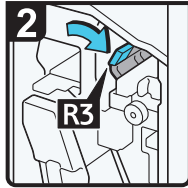

- Levante a alavanca R3 para a direita.

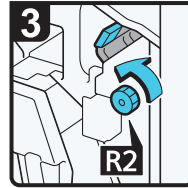

- Gire o botão R2 no sentido anti-horário.

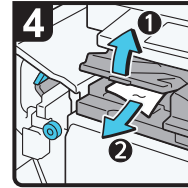

- Abra a tampa da unidade de transporte (esquerda) e remova o papel com falha na alimentação.
- Feche a tampa da unidade de transporte (esquerda).
- Coloque as alavancas R3 e R1 em suas posições originais.

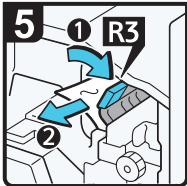

- Se você não conseguir remover o papel com falha na alimentação, levante a alavanca R3 para a direita e remova-o.
- Coloque a alavanca R3 em sua posição original.

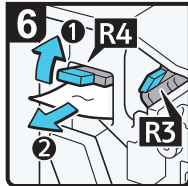

- Levante a alavanca R4 e remova o papel com falha na alimentação.
- Coloque a alavanca R4 em sua posição original.
- Feche a tampa frontal do finalizador.

Quando R5 - R8 é exibido para o finalizador de 3.000 folhas

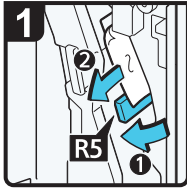

- Abra a tampa frontal do finalizador.
- Abaixar a alavanca R5 e remova o papel com falha na alimentação.
- Coloque a alavanca R5 em sua posição original.

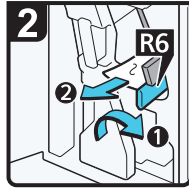

- Se você não conseguir remover o papel com falha na alimentação, levante a alavanca R6 e remova-o.
- Coloque a alavanca R6 em sua posição original.

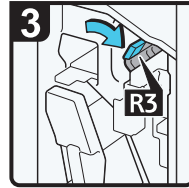

- Levante a alavanca R3 para a direita.

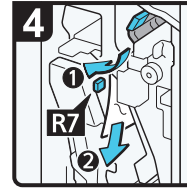

- Levante a alavanca R7 e remova o papel com falha na alimentação.
- Coloque a alavanca R3 em sua posição original.

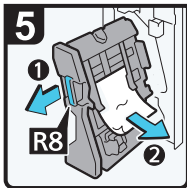

- Puxe a alça R8 e retire a unidade de grampos.
- Remova o papel com falha na alimentação.
- Coloque a unidade de grampos em sua posição original e feche a tampa frontal do finalizador.

BR C.JH007

Remover grampos atolados

Se ocorrer um atolamento de grampos, remova o grampo atolado seguindo os procedimentos indicados na animação que aparece na tela. Esta seção descreve como remover grampos atolados quando o procedimento não é mostrado na tela.

CUIDADO

- Mantenha as mãos afastadas da bandeja do finalizador de folhetos ao remover papel alimentado incorretamente, retirar ou inserir a unidade de grampos do finalizador. Se não tiver cuidado, você pode prender e machucar os dedos.

Importante

- Papel enrolado pode causar atolamento de grampos. Para evitar isso, vire o papel na bandeja.
- Quando o finalizador está instalado, depois de remover os grampos atolados, os grampos não serão ejetados nas primeiras vezes que tentar utilizar o grampeador.

Nota

- Remova os grampos atolados de acordo com o tipo de finalizador. Verifique o tipo se não tiver certeza. Para mais informações sobre o tipo de finalizador, consulte Instruções de operação.

Finalizador de folhetos de 2.000 folhas

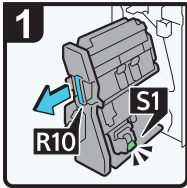

- Abra a tampa frontal do finalizador.
- Retire a unidade de grampos.

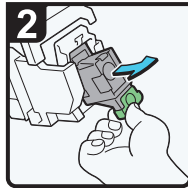

- Retire o cartucho cuidadosamente.

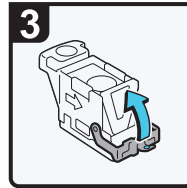

- Abra a placa frontal do cartucho.

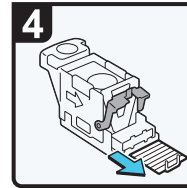

- Remova os grampos atolados.

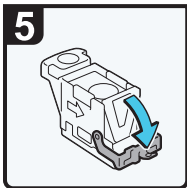

- Abaixar a placa frontal até encaixá-la.

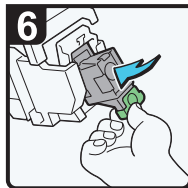

- Insira o cartucho até encaixá-lo.
- Coloque a unidade de grampos em sua posição original e feche a tampa frontal do finalizador.

BR CJH012

Finalizador de folhetos de 2.000 folhas (Grampeamento na lombada)

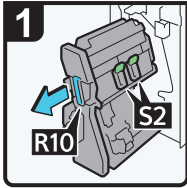

- Abra a tampa frontal do finalizador.
- Retire a unidade de grampos.

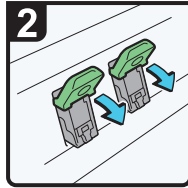

- Puxe a alavanca S2.

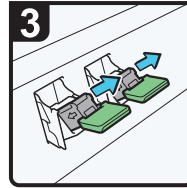

- Retire o cartucho cuidadosamente.

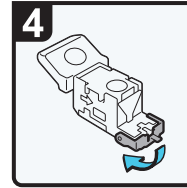

- Abra a placa frontal do cartucho.

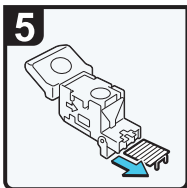

- Remova os grampos atolados.



- Levante a placa frontal até encaixá-la.

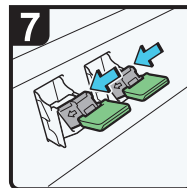

- Pressione o cartucho para baixo até encaixá-lo.

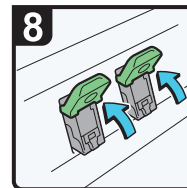

- Coloque a alavanca S2 em sua posição original.
- Coloque a unidade de grampos em sua posição original e feche a tampa frontal do finalizador.

BR C.JH013

Finalizador de 3.000 folhas

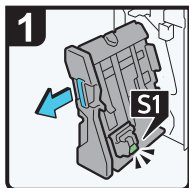

- Abra a tampa frontal do finalizador.
- Retire a unidade de grampos.

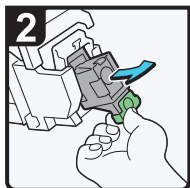

- Retire o cartucho cuidadosamente.

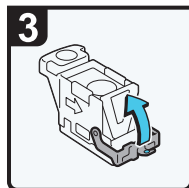

- Abra a placa frontal do cartucho.

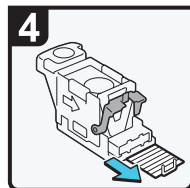

- Remova os grampos atolados.

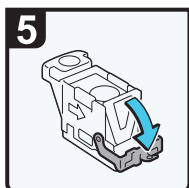

- Abaixee a placa frontal até encaixá-la.

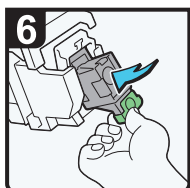

- Insira o cartucho até encaixá-lo.
- Coloque a unidade de grampos em sua posição original e feche a tampa frontal do finalizador.

BR CJH014

Remover resíduos de perfuração

Se o depósito de perfuração estiver cheio, remova os resíduos de perfuração seguindo os procedimentos indicados na animação mostrada na tela.

↓ Nota

- Enquanto a indicação "Depósito de perfuração" for exibida, não é possível utilizar a função Perfurar.
- A indicação "Depósito de perfuração" é mostrada até que a caixa de resíduos de perfuração seja reinstalada.
- Se a mensagem continuar a ser exibida, reinstale a caixa de resíduos de perfuração.
- A mensagem "Depósito de perfuração" pode ser exibida mesmo quando a caixa de resíduos de perfuração ainda não está cheia. Se isso acontecer, a posição da caixa de resíduos de perfuração (indicada pela seta, como mostrado) poderá estar bloqueada por resíduos de perfuração. Remova os resíduos de perfuração.

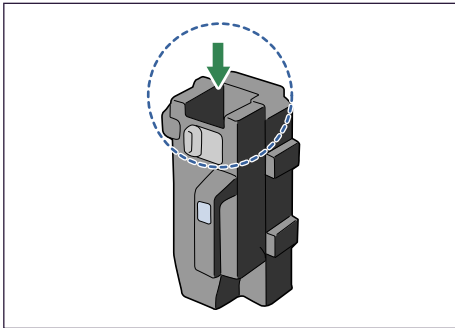

BEK131S

4. Abastecer e substituir itens de consumo

Esta seção explica como reabastecer itens de consumo e grampos quando necessário.

Adicionar toner

Esta seção explica as precauções a serem tomadas ao adicionar toner quando ele acabar e como descartar o toner usado.

AVISO

- Não incinere toner (novo ou usado) nem embalagens de toner. Caso contrário, você corre o risco de sofrer queimaduras. O toner pega fogo ao entrar em contato com chama.

AVISO

- Não armazene toner (novo ou usado) nem embalagens de toner perto de chamas. Caso contrário, pode ocorrer incêndio e queimaduras. O toner pega fogo ao entrar em contato com chama.

AVISO

- Não utilize um aspirador de pó para remover o toner derramado (incluindo toner usado). O toner absorvido pode provocar incêndio ou explosão devido às faíscas que podem ocorrer dentro do aspirador. Entretanto, é possível usar um aspirador de pó à prova de explosão e poeira explosiva. Se o toner for derramado no chão, remova-o lentamente usando um pano molhado para não espalhá-lo.

CUIDADO

- Não esmague ou aperte as embalagens de toner. Isso pode originar vazamento de toner e resultar em ingestão acidental ou sujar a pele, roupas e o chão.

CUIDADO

- Armazene toner (novo ou usado), embalagens de toner e outros componentes que ficam em contato com toner fora do alcance de crianças.

CUIDADO

- Se você inalar toner novo ou usado, faça gargarejo com muita água e vá para um local com ar fresco. Se necessário, consulte um médico.

CUIDADO

- Se o toner novo ou toner usado entrar em contato com os olhos, lave-os imediatamente com muita água. Se necessário, consulte um médico.

CUIDADO

- Se você engolir toner novo ou usado, beba muita água para diluí-lo. Se necessário, consulte um médico.

CUIDADO

- Ao remover papel atolado ou substituir o toner, tenha cuidado para não sujar suas roupas com toner (novo ou usado). Se o toner entrar em contato com suas roupas, lave a área manchada com água fria. A água quente faz com que o toner penetre no tecido e impossibilite a remoção da mancha.

CUIDADO

- Ao remover papel atolado ou substituir o toner, tenha cuidado para que o toner (novo ou usado) não entre em contato com sua pele. Se o toner entrar em contato com sua pele, lave a área afetada com muita água e sabão.

Importante

- Substitua o cartucho de toner sempre que uma notificação aparecer no equipamento.
- Podem ocorrer falhas se utilizar toner que não seja do tipo recomendado.
- Ao adicionar o toner, não desligue a energia principal. Caso contrário, as definições serão perdidas.
- Guarde o toner em um local em que não fique exposto à luz solar direta, sujeito a temperaturas acima dos 35 °C (95 °F) ou umidade elevada.
- Guarde o toner numa superfície plana.
- Não agite o cartucho de toner com a abertura voltada para baixo depois de retirá-lo. O toner residual pode espalhar.
- Não instale nem retire cartuchos de toner repetidamente. Isso provoca derramamento do toner.

Substitua o cartucho de toner quando as seguintes mensagens aparecerem no visor. Siga na tela as instruções relacionadas à substituição de um cartucho de toner.



 Sem toner. Substitua o cartucho de toner. "

 Nenhum toner colorido. Toner colorido necessário para imprimir em preto e branco com o tipo de papel atual. Substitua cart impr colorido ou pressione [Redef trab] p/canc a impr. "

Quando a seguinte mensagem é exibida, resta apenas uma pequena quantidade de toner. Tenha um cartucho de toner de reserva a postos.

" Cartucho de toner quase vazio. Substitua o cartucho de toner. "

Nota

- Se  aparecer quando ainda houver toner no cartucho, segure o cartucho com a abertura para cima, agite-o bem e então reinstale-o.
- É possível verificar o nome do toner necessário e o procedimento de substituição utilizando a tela [ Adicionar toner].
- Pressione a tecla [Verificar status] para verificar o número de contato do representante para adquirir suprimentos. Consulte Pág. 79 "Verificar o status e as definições da impressora".

Descartar toner usado

O procedimento abaixo descreve o que fazer com o toner usado.

Não é possível reutilizar o toner. Embale os recipientes de toner usados na caixa do recipiente ou em um saco, para evitar que vazze toner do recipiente ao descartá-lo.

 **Região A** (essencialmente Europa e Ásia)

Se desejar descartar o recipiente de toner usado, entre em contato com o escritório de vendas local. Se decidir descartar por conta própria, trate-o como resíduo plástico geral.

 **Região B** (essencialmente América do Norte)

Consulte o site da empresa local para obter informações sobre reciclagem de suprimentos. Você pode reciclar os itens de acordo com os requisitos dos municípios locais ou empresas de reciclagem privadas.

Substituir outros itens de consumo

Consulte o guia de manutenção fornecido com os novos itens de reposição.

AVISO

- Não incinere toner (novo ou usado) nem embalagens de toner. Caso contrário, você corre o risco de sofrer queimaduras. O toner pega fogo ao entrar em contato com chama.

CUIDADO

- Armazene toner (novo ou usado), embalagens de toner e outros componentes que ficam em contato com toner fora do alcance de crianças.

CUIDADO

- A unidade de fusão pode ficar muito quente. Ao instalar uma nova unidade de fusão, desligue a impressora e aguarde pelo menos 1 hora depois de desligar a alimentação para então substituir os componentes. Não deixar a impressora esfriar pode resultar em queimaduras.

Importante

- A exposição à luz reduz o desempenho do cartucho de tinta preta/cartuchos de tinta colorida. Substitua a unidade assim que possível.
- Para evitar queda do cartucho de tinta preta ou dos cartuchos de tinta colorida, não remova-os rapidamente nem force-os.
- Certifique-se de que nenhum objeto seja colocado em contato com a superfície superior do cartucho de tinta preta/cartuchos de tinta colorida.
- Quando segurar o cartucho de tinta preta/cartuchos de tinta colorida, segure ao mesmo tempo a garra verde no lado esquerdo e a alça na parte frontal. Não remova o cartucho de tinta preta/cartuchos de tinta colorida segurando apenas a alça. Caso contrário, a alça poderá ser danificada.
- Os frascos de toner usado não podem ser reutilizados.
- Recomendamos a compra e o armazenamento de frascos de toner usado adicionais.
- Antes de remover o frasco de toner usado da impressora, coloque papel ou outro material em volta da área para evitar que o toner suje o espaço de trabalho.

Cartucho de tinta preta/cartucho de tinta colorida

Substitua o cartucho de tinta quando a seguinte mensagem for exibida no visor:

"É necessário substituir agora a unidade fotocondutora preta. Substitua a unidade fotocondutora preta."

"É necessário substituir agora a unidade fotocondutora colorida. Substitua a unidade fotocondutora colorida."

Quando a seguinte mensagem aparecer no visor, substitua o cartucho de tinta assim que possível.

"Será necessário substituir em breve a unidade fotocondutora preta. É necessária uma nova unidade fotocondutora preta. Contate seu revendedor local. "

"Substitua a unid fotocondutora preta. Pressione a tecla Verificar status ou a tela de suprimentos restante para obter informações sobre os suprimentos."

"Será necessário substituir em breve a unidade fotocondutora colorida. É necessária uma nova unidade fotocondutora colorida. Contate seu revendedor local. "

"Substitua a unidade fotocondutora colorida. Pressione a tecla Verificar status ou a tela de suprimentos restantes p/obter inf sobre suprimentos."

Frasco de toner usado

Substitua o frasco de toner descartado quando a seguinte mensagem for mostrada na tela:

"Frasco de toner descartado cheio. Substitua o frasco. "

Quando a seguinte mensagem for mostrada no visor, o frasco de toner descartado deverá ser substituído em breve.

"Frasco de toner descartado quase cheio. É necessário um novo frasco de toner descartado. Contate seu revendedor local."

Unidade de fusão

Substitua a unidade de fusão quando a seguinte mensagem aparecer no visor:

"É necessário substituir agora a unidade de fusão. Substituição da unidade fusão."

Quando a seguinte mensagem aparecer no visor, a unidade de fusão deverá ser substituída em breve.

"Substitua a unid de fusão. Pressione a tecla Verificar status ou confira a tela de suprimentos restantes para obter informações sobre os suprimentos."

Unidade de transferência

Substitua a unidade de transferência quando a seguinte mensagem aparecer no visor:

"É necessário substituir agora a unidade de transferência. Substitua a unidade de transferência."

Quando a seguinte mensagem aparecer no visor, a unidade de transferência deverá ser substituída em breve.

"Substitua a un de transf intermediária. Pressione a tecla Verificar status ou confira a tela de suprimentos restantes para obter informações sobre os suprimentos."

Adicionar grampos

CUIDADO

- Mantenha as mãos afastadas da bandeja do finalizador de folhetos ao remover papel alimentado incorretamente, retirar ou inserir a unidade de grampos do finalizador. Se não tiver cuidado, você pode prender e machucar os dedos.

Importante

- **Falhas de grampeamento ou atolamentos de grampos poderão ocorrer se for utilizado um cartucho de grampos diferente do recomendado.**

4

Substitua o cartucho de grampos quando a seguinte mensagem for exibida no visor. Siga na tela as instruções relacionadas à substituição do cartucho de grampos.

"Adicionar grampos"

Nota

- Se não conseguir retirar a unidade superior do cartucho de grampos, ainda existem grampos no interior do cartucho. Use todos os grampos e não adicione outros.
- Reabasteça o grampeador de acordo com o tipo de finalizador. Verifique o tipo se não tiver certeza. Para mais informações sobre o tipo de finalizador, consulte Instruções de operação.

Marcas comerciais

Adobe, Acrobat, PageMaker, PostScript, PostScript 3 e Reader são marcas comerciais ou marcas comerciais registradas de Adobe Systems Incorporated nos Estados Unidos e/ou noutros países.

Citrix, Citrix Presentation Server e Citrix XenApp são marcas comerciais registradas ou marcas comerciais da Citrix Systems, Inc.

Firefox® é marca comercial registrada da Mozilla Foundation.

IPS é uma marca comercial ou uma marca comercial registrada da Zoran Corporation e/ou suas subsidiárias nos Estados Unidos ou noutros países.

Java é marca registrada da Oracle e/ou suas afiliadas.

JAWS® é uma marca comercial registrada da Freedom Scientific, Inc., St. Petersburg, Florida e/ou outros países.

Macintosh, Mac OS, Bonjour e Safari são marcas comerciais da Apple Inc., registradas nos Estados Unidos e em outros países.

Microsoft®, Windows®, Windows Server®, Windows Vista® e Internet Explorer® são marcas comerciais ou marcas comerciais registradas da Microsoft Corporation nos Estados Unidos e/ou em outros países.

Monotype é uma marca comercial registrada da Monotype Imaging Inc.

NetWare, IPX, IPX/SPX, NCP e NDS são marcas comerciais registradas ou marcas comerciais da Novell, Inc.

OpenLDAP é uma marca comercial registrada da OpenLDAP Foundation.

PCL® é uma marca comercial registrada da Hewlett-Packard Company.

PictBridge é uma marca comercial.

UNIX é marca comercial registrada do Open Group.

UPnP™ é uma marca comercial da UPnP™ Implementers Corporation.

A designação comercial do Internet Explorer 6 é Microsoft® Internet Explorer® 6.

A designação comercial do Internet Explorer 8 é Windows® Internet Explorer® 8.

As designações comerciais dos sistemas operacionais Windows são as seguintes:

- As designações comerciais do Windows XP são as seguintes:

Microsoft® Windows® XP Professional Edition

Microsoft® Windows® XP Home Edition

Microsoft® Windows® XP Media Center Edition

Microsoft® Windows® XP Tablet PC Edition

- As designações comerciais do Windows Vista são as seguintes:

Microsoft® Windows Vista® Ultimate

Microsoft® Windows Vista® Business

Microsoft® Windows Vista® Home Premium

Microsoft® Windows Vista® Home Basic

Microsoft® Windows Vista® Enterprise

- As designações comerciais do Windows 7 são as seguintes:

Microsoft® Windows® 7 Home Premium

Microsoft® Windows® 7 Professional

Microsoft® Windows® 7 Ultimate

Microsoft® Windows® 7 Enterprise

- As designações comerciais do Windows Server 2003 são as seguintes:

Microsoft® Windows Server® 2003 Standard Edition

Microsoft® Windows Server® 2003 Enterprise Edition

- As designações comerciais do Windows Server 2003 R2 são as seguintes:

Microsoft® Windows Server® 2003 R2 Standard Edition

Microsoft® Windows Server® 2003 R2 Enterprise Edition

- As designações comerciais do Windows Server 2008 são as seguintes:

Microsoft® Windows Server® 2008 Standard

Microsoft® Windows Server® 2008 Enterprise

- As designações comerciais do Windows Server 2008 R2 são as seguintes:

Microsoft® Windows Server® 2008 R2 Standard

Microsoft® Windows Server® 2008 R2 Enterprise

Os outros nomes de produtos aqui mencionados têm fins exclusivos de identificação e podem ser marcas comerciais de suas respectivas empresas. Isentamo-nos de quaisquer direitos sobre essas marcas.

Capturas de tela de produtos Microsoft reproduzidas com permissão da Microsoft Corporation.

MEMO

MEMO

