

Pressure

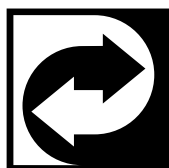
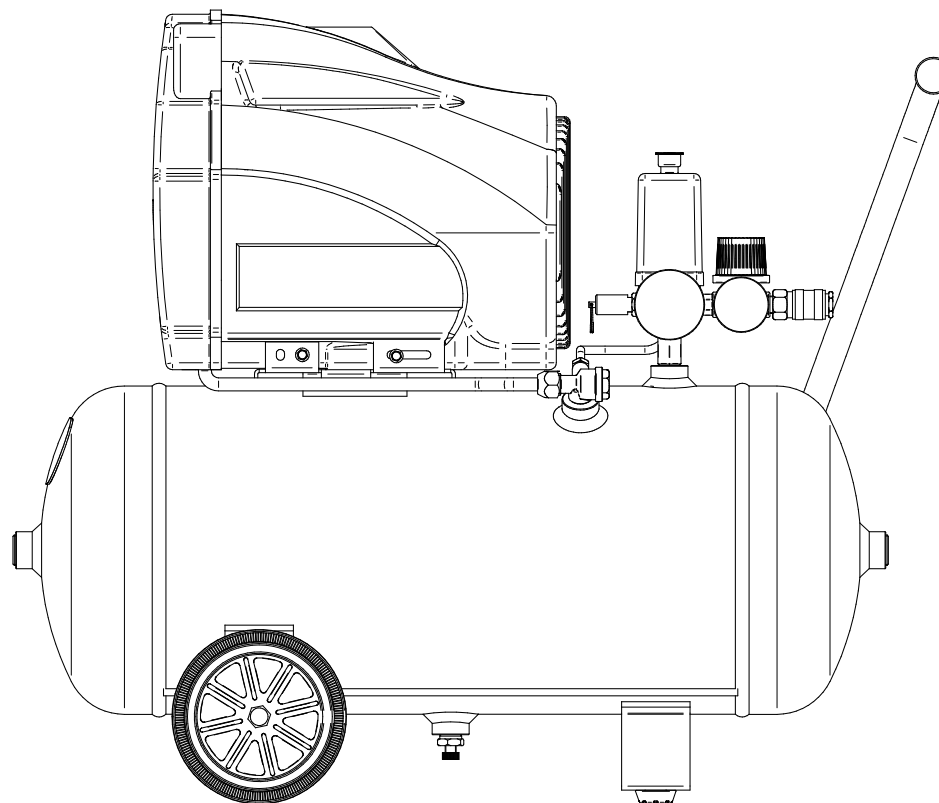

Pressure
COMPRESSORES

www.pressure.com.br

[44] 3218 8500

Rodovia PR 317 - Km 08 - Nº 7909
Parque Industrial Sul
CEP 87065-005
Maringá - PR - Brasil

ATUALIZADO 06/2011



MANUAL DE INSTRUÇÃO
MOTO Press



Utilização do manual

Este manual deve ser considerado parte integrante do compressor, devendo ser conservado junto com este.

ConsERVE o manual num local adequado e utilize-o de forma a não o estragar.

Em caso de revenda, é importante que este manual seja entregue ao novo proprietário, pois este, obviamente, irá necessitar das informações contidas no manual.

Leia atentamente este manual para compreender o seu conteúdo antes de colocar o compressor em funcionamento e consulte-o todas as vezes que surgirem dúvidas a respeito do funcionamento do equipamento.

O manual contém informações importantes acerca da segurança; estas informações descrevem os modos de execução de operações especiais que, se não forem efetuadas, podem causar danos às pessoas e ao equipamento. Além disso, será possível encontrar informações úteis que facilitarão a utilização e a manutenção da máquina. Caso perca o manual, peça uma cópia.

A lista das peças sobressalentes não faz parte integrante deste manual por ser entregue unicamente aos revendedores autorizados.

Legenda

Para colocar as informações especiais em evidência, foram empregados os seguintes símbolos:



ATENÇÃO : refere-se a normas e precauções que devem ser respeitadas para garantir a segurança do operador e das pessoas presentes na área de trabalho ou na área do próprio compressor.



NOTAS : estas instruções indicam procedimentos ou precauções recomendadas para facilitar a manutenção ou para esclarecer as instruções importantes.



TÉCNICOS ESPECIALIZADOS

Símbolo que identifica as operações que devem ser efetuadas exclusivamente por técnicos especializados.

Informações a respeito da assistência técnica



Para a manutenção do compressor, só utilize peças sobressalentes originais.

Todos os centros de assistência autorizados possuem um estoque destas peças.

As peças sobressalentes não originais apresentam riscos potenciais, que podem provocar lesões às pessoas. Para poder fornecer-lhe um serviço eficiente ou para qualquer pedido, indique sempre o modelo, tipo e código do seu compressor, que poderá encontrar tanto no adesivo do produto, como na embalagem.

Identificação do produto

O produto que adquiriu é identificado pela etiqueta CE; nela estão presentes os seguintes dados:

- 1) dados do fabricante
- 2) marca CE - ano de fabricação
- 3) TYPE = denominação do compressor
CODE = código do compressor
SERIAL N. = número de série do compressor adquirido (o qual deve ser sempre citado no caso de pedidos de assistência)
- 4) produção de ar medido em (l/min) e (pcm)
- 5) pressão máxima de trabalho (bar e PSI) - nível de

[1]	CE [2]
[3]	
[4]	[5]
[6]	[7]



6 - Termo de Garantia

O compressor de ar PRESSURE está garantido pelo prazo de 1 ano contra defeitos de fabricação, incluído o período de garantia legal – primeiros 90 dias a contar da data de emissão da nota fiscal do revendedor. Este produto deve, necessariamente, ter sua manutenção durante e depois do período de garantia confiada à rede SAP (Serviço de Atendimento PRESSURE).

IMPORTANTE: Para receber uma eventual manutenção em garantia, é indispensável a apresentação da nota fiscal de compra do equipamento emitida pelo revendedor.

1. Condições Gerais de Garantia

- 1.1 A eventual paralisação do equipamento não dará direito a indenização de qualquer natureza.
- 1.2 A PRESSURE concederá garantia do motor elétrico quando houver emissão de laudo técnico do representante do fabricante, constatando defeito de fabricação. Os defeitos oriundos de má instalação elétrica não estão cobertos pela garantia.
- 1.3 Estão preservados em garantia pelo período de 1 ano os componentes (peças) que apresentarem defeitos de fabricação, isto é, em uso normal e adequado.
- 1.4 Não estão cobertos de garantia pelo presente termo os componentes que se desgastam naturalmente com seu uso regular e que são influenciados pela instalação e forma de utilização, tais como filtro de ar, juntas, válvulas, anéis, pressostato, cilindros, pistões, bielas, virabrequim, rolamentos, retentores, tampa de dreno, purgador, registro, correias, visor de óleo e carenagem. É de responsabilidade da PRESSURE os gastos que envolverem os componentes acima citados somente nos casos em que o SAP constatar defeito de fabricação.
- 1.5 A garantia não cobrirá os serviços de instalação e limpeza, troca de óleo lubrificante, danos às partes externas do produto, bem como os que venham a ocorrer por consequência de mau uso, modificações, negligência, uso de acessórios impróprios, mau dimensionamento para a aplicação ao qual se destina, quedas, utilizações em desacordo com o Manual de Instruções, conexões elétricas e tensões impróprias nas redes elétricas sujeitas a flutuações excessivas ou sobrecargas.
- 1.6 A PRESSURE manterá todos os componentes deste produto disponível por um período de 5 anos, contados a partir da data de encerramento de sua comercialização conforme prescrito em lei.

2. Extinção de Garantia

O Termo de Garantia será considerada sem efeito quando houver:

- 2.1 A violação do equipamento por parte do usuário ou técnicos não autorizados;
- 2.2 A não utilização de peças genuínas PRESSURE;
- 2.3 O desgaste prematuro decorrente de utilização em atividade que supere sua capacidade de trabalho;
- 2.4 O término do prazo de validade da garantia de 1 ano.

3. Observação

- 3.1 As peças substituídas em decorrência da aplicação de garantia contra defeito de fabricação são de propriedade da PRESSURE;
- 3.2 Fica a critério do fabricante a escolha do local da assistência técnica;
- 3.3 É de responsabilidade do cliente proprietário as despesas decorrentes do transporte do equipamento destinado para manutenção em garantia;
- 3.4 A válvula de segurança e o pressostato já vêm com regulagem de fábrica. Apenas o técnico do posto SAP poderá alterá-los. O descumprimento desta norma acarretará na extinção da garantia;
- 3.5 Somente um técnico do posto SAP poderá atestar a validade e a aplicação da garantia no período que reza este termo.

NOTA: A PRESSURE COMPRESSORES LTDA, reserva-se ao direito de alteração deste termo sem aviso prévio.

5.TABELA de pesquisa de defeitos



Problema	Causa	Solução
Queda da pressão no reservatório.	Perda de ar pelas conexões.	Carregue o compressor à pressão máxima, desligue o da tomada e, com um pincel, espalhe água ensaboada em todas as conexões. A presença de perdas de ar será colocada em evidência pela formação das clássicas bolhas de ar. Aperte as conexões onde houve a formação destas bolhas. Se as perdas continuarem, dirija-se à assistência técnica.
Perdas de ar pela válvula do pressostato com o compressor parado.	Válvula de retenção não perfeitamente estanque.	Descarregue o ar contido no reservatório, desmonte a tampa que fecha a válvula de retenção e limpe cuidadosamente a sede da válvula. Se necessário, substitua o assento da válvula D e torne a montar o inteiro grupo (Fig.14).
Perdas de ar pela válvula do pressostato com o compressor em movimento por um tempo superior a 1 minuto.	Ruptura da válvula de partida em vazio.	Substitua a válvula
O compressor para e não recomeça a funcionar.	Intervenção do protetor contra sobretensões do motor.	Desligue a corrente do pressostato e carregue no botão de reativação. Se no novo arranque o dispositivo de proteção do motor entrar em ação novamente, dirija-se a técnicos especializados.
O compressor para e não recomeça a funcionar.	Enrolamento queimado.	Dirija-se a técnicos especializados.
O compressor não para de funcionar quando a pressão máxima é alcançada e há a intervenção da válvula de segurança.	Funcionamento irregular ou ruptura do pressostato.	Dirija-se a técnicos especializados.
O compressor não carrega e aquece-se em demasia.	Ruptura da guarnição do cabeçote ou de uma válvula.	Desligue imediatamente o compressor e dirija-se a técnicos especializados.
O compressor faz muito barulho com golpes rítmicos e metálicos.	Emperramento do rolamento.	Desligue imediatamente o compressor e dirija-se a técnicos especializados.

1.INFORMAÇÕES gerais



ruído do compressor dB(A)

6) dados eléctricos: tensão de alimentação (V/ph), frequência (Hz), absorção (A) - potência (HP e kW), rotações por minuto (Rpm).

7) outras possíveis homologações

1.1 Descrição

Os compressores apresentados neste manual foram projetados e realizados especificamente para os empregos que exigem simplicidade de utilização, pequenas dimensões, leveza e potência corretas para uma utilização de tipo universal. Destinam-se aos apaixonados por artesanato que necessitam de uma fonte de ar comprimido para qualquer situação. Fazem parte desta categoria os compressores com uma pressão máxima de 8 - 10 bar uma potência de até 2 HP. compressores UE possuem reservatórios em conformidade com a Directiva 87/404 CEE.

Aconselhamos um serviço não superior a um tempo de funcionamento contínuo de 15 minutos.

1.2 Utilização prevista

Aos compressores, é possível aplicar um grande número de acessórios úteis para o sopro, lavagem e pintura, além de ferramentas pneumáticas. No que diz respeito às características técnicas e às instruções para uma utilização correta do equipamento, leia atentamente as indicações fornecidas no manual de cada acessório.

1.3 Acessórios fornecidos com a máquina (Fig. 1)

- Manual de uso e manutenção
- Rodas, tampão antivibratório, filtro de aspiração (se não estiverem montados)
- Ficha de dados técnicos (dimensões e pesos).

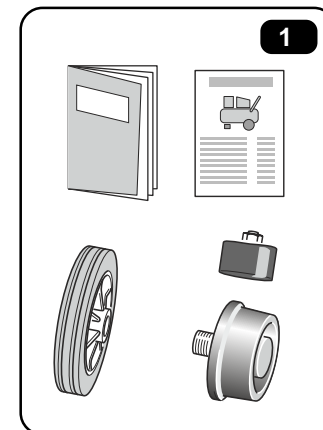



Nesta altura, será possível controlar o funcionamento do compressor com extrema facilidade. Este funciona em modo completamente automático por intermédio do pressostato C (Fig. 6), o qual interrompe o funcionamento do motor quando a pressão máxima é alcançada e torna a acionar o compressor quando a pressão desce abaixo do valor mínimo de calibragem (cerca de 2 bar inferior à pressão máxima).



Para desligar o compressor, nunca tire a cabo da tomada mas coloque sempre o interruptor do corpo do pressostato na posição "OFF". Esta operação permite a descarga do ar comprimido contido no cabeçote facilitando o próximo acionamento. Portanto, o funcionamento correto do compressor é indicado por:

- a) um sopro de ar a cada parada do compressor,
 - b) um sopro prolongado (cerca de 20-30 seg.) a cada acionamento com o reservatório não pressurizado.
- O equipamento possui relé térmico incorporado a bobina do motor elétrico, em caso de aquecimento excessivo o mesmo é acionado e rearma automaticamente quando a temperatura diminui.

1.4 Regulagem da pressão de trabalho (Fig.7)

Para utilizar o compressor corretamente, verifique qual o valor ideal da pressão de trabalho do acessório que deseja empregar, a qual está indicada no respectivo manual de instruções.

Com o redutor A, é possível regular a pressão do ar comprimido na saída ao valor desejado.

Para efetuar esta operação, basta girar o manípulo no sentido dos ponteiros do relógio para aumentar a pressão, e no sentido contrário para a diminuir. O valor desta pressão será indicado pelo manómetro B.



Depois da utilização do acessório, aconselha-se a recolocar o valor da pressão a zero.

Esta operação serve para não provocar uma rápida deterioração do redutor.

- Qualquer anomalia encontrada no equipamento desligue-o imediatamente.

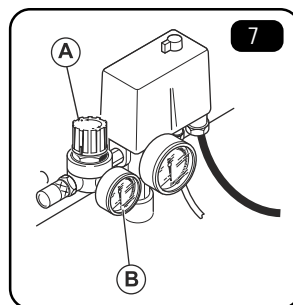
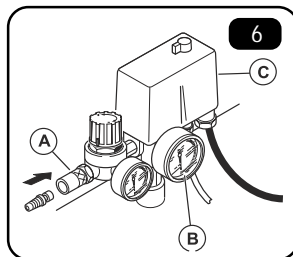
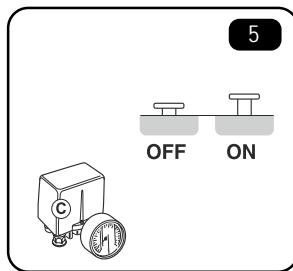

4.5 Operações a cada 200 horas:

- Substitua o óleo. Para fazer esta operação, retire o parafuso A (Fig. 12). Recolha o óleo num recipiente. Faça esta operação com o compressor quente para permitir que o cárter se esvazie rápida e completamente. Torne a rosca do parafuso A no respectivo orifício e coloque óleo novo até que este alcance o nível máximo. No que diz respeito à quantidade, consulte a tabela.



Não vaze o óleo no ambiente.

Para a sua eliminação, dirija-se a entidade responsável por esta operação.

- Aconselha-se a limpar cuidadosamente todas as partes do compressor que possuem aletas, pois esta limpeza irá manter o sistema de resfriamento eficiente garantindo, portanto, uma vida útil mais longa da máquina (Fig. 13).

4.6 Operações a cada 2 anos:



- Verifique a válvula de retenção e, se necessário, substitua o elemento vedante D (Fig. 14).
- Verifique as válvulas de entrada e fornecimento de ar.

4.7 Tabela de manutenção programada

Operação de manutenção	A cada semana	A cada mês	A cada 6 meses	A cada ano
Verificação do nível do óleo	X			
Descarga da água de condensação	X			
Limpeza do filtro de aspiração		X		
Limpeza geral do compressor			X	X

4.8 Óleos de segurança

ÓLEOS DE SEGURANÇA PARA COMPRESSORES ALTERNATIVOS

(válidas para temperatura ambiente de +5°C a +25°C)

- PRESSURE COMPRESSORES -PS LUB AW 100
- SHELL Rimula D Extra 15W-40
- AGIP Dicrea 100
- API CM-8X
- BP Energol CS100
- CASTROL Aircol PD100
- ESSO Exxc Olub H150
- FUCHX Renolin 104L VG100
- IP Calatia Oil ISO 100
- MOBIL Rarus 427
- TOTAL Dacnis P100

Com temperatura ambiente inferior a +5°C: ISO 68
Com temperatura ambiente superior a +25°C: ISO 150.

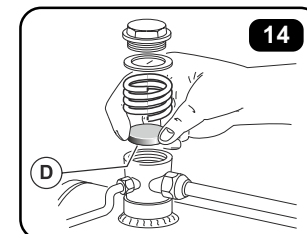
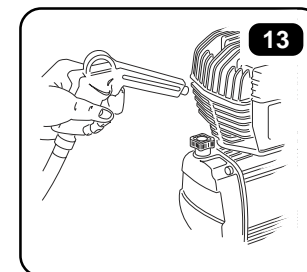
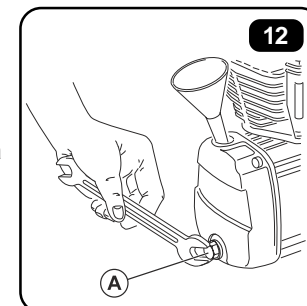
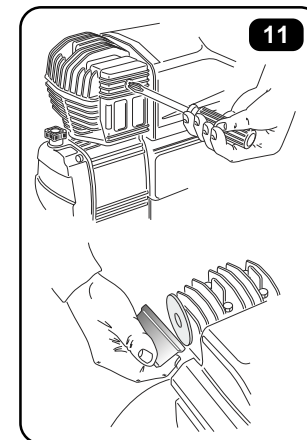



4.1 Advertências

Para manter o compressor em boas condições de funcionamento, é preciso efetuar algumas operações de manutenção periódica.

Desligue o compressor e descarregue o ar contido no reservatório antes de efetuar qualquer operação de manutenção.

4.2 Operações depois das primeiras 50 horas:

- Verifique se todos os parafusos estão bem apertados, principalmente os do cabeçote e os da base (Fig. 09).
- Substitua todo o lubrificante (ver ponto 4.5) por um dos óleos recomendados, indicados na tabela (ver ponto 4.8).

 Nunca misture óleos de tipo diferente. Óleos detergentes ou de baixa qualidade não são recomendados por possuírem propriedades de lubrificação inadequadas.

Não vaze o óleo no ambiente. Para eliminá-lo, dirija-se a entidade responsável por esta operação.

4.3 Operações semanais:

- Verifique o nível do óleo acrescentando se for necessário. Tenha cuidado para nunca superar o nível máximo. O nível de óleo abaixo do mínimo pode provocar desgaste e sérios danos ao compressor.
- Descarregue a água de condensação abrindo a torneira, situada por baixo do reservatório ou por baixo do redutor de pressão, caso este esteja instalado (Fig. 10). Feche a torneira assim que começar a sair ar.

4.4 Operações mensais:

(com maior frequência se o compressor for utilizado em zonas com muita poeira)

- Desmonte o filtro de aspiração e substitua ou limpe o elemento filtrante (Fig. 11).

 Nunca ligue o compressor se o filtro de aspiração não estiver montado. A entrada de corpos estranhos ou de pó pode danificar seriamente os componentes internos.

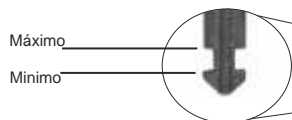
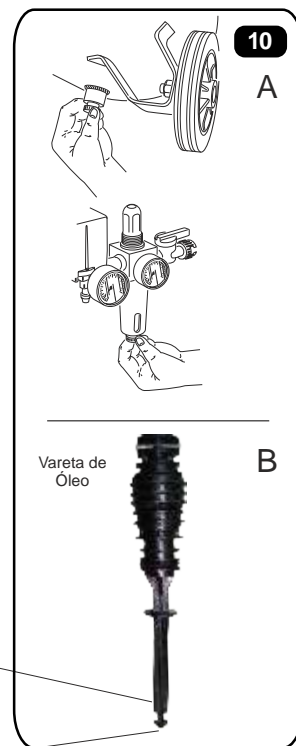
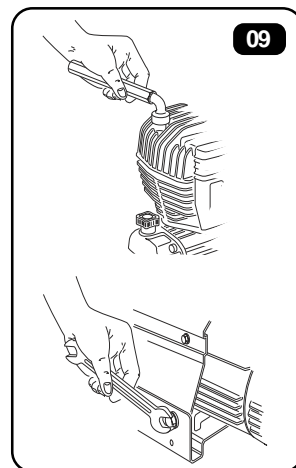

2.1 Tratamento da embalagem

Aconselha-se a guardar o material de embalagem num local apropriado e a conservá-lo cuidadosamente para uma eventual transferência do compressor, ou pelo menos durante o período de garantia. Desta maneira, em caso de necessidade, será mais fácil e seguro enviá-lo ao centro de assistência. Depois deste período, entregue o material citado aos órgãos encarregados ou à entidade responsável por esta operação.



3.1 Posicionamento

! A fim de evitar danos ao compressor, nunca o utilize com uma inclinação transversal ou longitudinal superior a 15° (Fig.2).

Para garantir uma ventilação eficiente, os compressores devem ser instalados ou posicionados com a grade traseira a pelo menos 50 cm de qualquer obstáculo que possa impedir a passagem do ar, e onde seja possível efetuar as operações de limpeza e manutenção com facilidade.

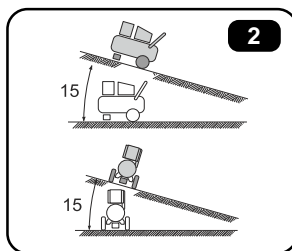

3.2 Instalação

Cada compressor é entregue ao cliente depois de ter superado com sucesso um período de teste funcional na fábrica. Para tirar o melhor proveito do seu equipamento, siga as instruções de operação e as sugestões enumeradas neste parágrafo.

- Monte as rodas e o tampão antivibratório (Fig. 3), tire a tampa do cabeçote do compressor e rosqueie o filtro de aspiração se este já não estiver montado (Fig. 4).

! Depois das primeiras 5 horas, lembre-se de substituir todo o óleo contido na máquina por um dos óleos indicados na tabela (ver ponto 4.8), as demais trocas devem ser feitas a cada 200 horas de trabalho.

Verifique se a tensão da rede corresponde à tensão indicada na placa de dados técnicos do compressor e certifique-se de que a rede de alimentação esteja protegida por um disjuntor termomagnético e que possua a ligação à terra.

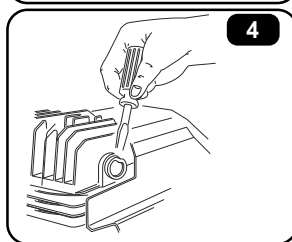
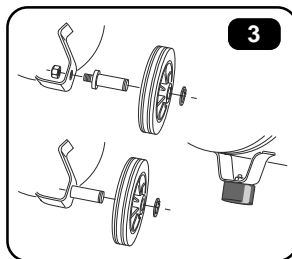

3.3 Acionamento

Depois de efetuado as operações de instalações o compressor estará pronto para ser utilizado. Verifique se o interruptor está na posição "OFF" (FIG.5).

Ligue cabo na tomada de corrente elétrica e acione o compressor colocando o interruptor do pressostato na posição "ON" (Fig. 5).

P Ao ligar a máquina pela primeira vez, deixe-a em funcionamento por cerca de dez minutos com as torneiras de saída do ar **A** completamente abertas (Fig. 7). Passado este tempo, feche a torneira **A** e verifique se o compressor carrega o reservatório e se para automaticamente ao alcançar a pressão máxima indicada na placa do compressor e visível no manômetro **B** (Fig. 6).

Compressores são configurados em tensão de 220V; devendo ser observado caso a alimentação elétrica seja de 110V, deve ser realizado a mudança de tensão que consta na etiqueta corpo do pressostato C (Fig. 6).

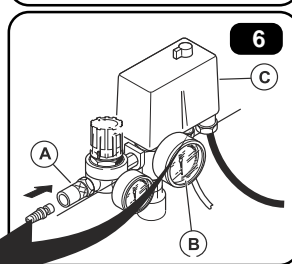
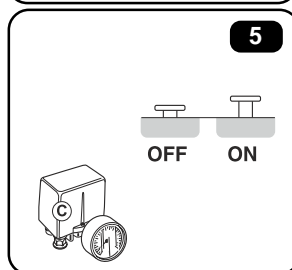
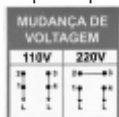

NOTA: A rede de energia só deveria apresentar variação de tensão máxima de mais ou menos 10 %. A utilização de cabos de extensão elétrica não pode ultrapassar esse limite.



3.4 Recomendações gerais de segurança

! **Leia muito atentamente o Manual de utilização e manutenção antes de efetuar qualquer operação com o compressor.**

A máquina foi projetada, realizada e protegida para as funções mencionadas a seguir. Qualquer outra utilização deve ser considerada indevida. No caso de utilização indevida ou em não conformidade com as instruções de uso descritas neste manual, O FABRICANTE não assumirá nenhuma responsabilidade.

1.4.1 O QUE FAZER:

Saber como interromper subitamente o funcionamento do compressor e compreender a utilização de todos os comandos.

Antes de efetuar qualquer intervenção, é preciso esvaziar o reservatório e desligar a máquina da corrente elétrica, de forma a prevenir eventuais acionamentos acidentais.

Depois das operações de manutenção, aconselha-se a verificar com atenção se todos os componentes foram montados corretamente.

A fim de garantir a segurança durante o funcionamento da máquina, antes de acionar, sempre faça os controles descritos no capítulo que se refere à colocação em funcionamento. Mantenha afastados da área de funcionamento do compressor as crianças e os animais para evitar lesões causadas por qualquer aparelho ligado ao compressor.

Leia atentamente as instruções que se referem ao acessório instalado; principalmente, se utilizar uma pistola de pintura, certifique-se de que o local onde irá proceder à operação possui um sistema de ventilação adequado.

Para o caso de utilização contínua, aconselhamos o operador a utilizar protetores auriculares quando estiver perto do compressor.

1.4.2 O que NÃO FAZER:

Não faça a operação de pintura dentro de ambientes fechados ou perto de chamas.

Não toque no cabeçote dos cilindros, nas aletas de resfriamento e no tubo de alimentação, pois estas partes alcançam temperaturas elevadas durante o funcionamento da máquina, permanecendo quente por um certo período depois da máquina ser desligada.

Não coloque objetos inflamáveis ou objetos de nylon e tecido perto do compressor e/ou sobre o mesmo.

Não utilize o compressor se o cabo de alimentação apresentar defeitos ou se a ligação elétrica for precária.

Nunca vire o jato de ar para pessoas ou animais.

Não ligue que nenhuma pessoa ligue o compressor sem que tenha recebido as instruções adequadas.

Não coloque o compressor em funcionamento se o filtro de ar não estiver montado.

Não modifique a válvula de segurança e o reservatório.

Não utilize o compressor em ambientes com risco de explosão.

Não ligue à torneira de saída do ar um tubo cujas características em termos de débito máximo sejam inferiores às do compressor.

Não utilize o compressor a temperaturas inferiores a 0°C (limites de temperatura +5°C / + 45°C). **Não** ligue o compressor com o corpo molhado e sem calçado de solado de borracha, risco de choque elétrico.