

DENVER®

DFT-709

Instruções de utilização









Receptor LCD para TV a cores

Índice

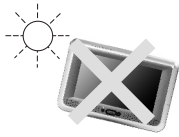
1. Precauções	1
2. Acessórios	3
3. Aparência	4
4. Aplicações do Controlo Remoto.....	5
5. Métodos básicos de utilização.....	7
6. Funcionamento do Menu	9
6.1 Imagem.....	9
6.2 Opção	9
6.3 Relógio	11
6.4 Sistema	11
6.5 Programar.....	14
7. Para receber uma imagem mais nítida	16
8. Antes de pedir uma reparação.....	17
9. Parâmetros técnicos.....	18

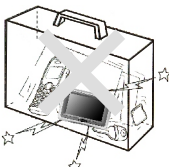

1. Precauções

■ Armazenamento e Manutenção

	<p>Mantenha o aparelho longe de sítios muito quentes ou frios. A temperatura de armazenagem é de -20~ 60 C, a temperatura de funcionamento é de 0~40 C.</p>		<p>Não use perto de canalizações, lavatórios e cozinha, etc., locais com água caves húmidas, piscinas ou sítios similares.</p>
	<p>Não exponha o ecrã a ambientes de humidade, pó, óleos ou fumo.</p>		<p>Evite quedas ou arremessos do aparelho.</p>
	<p>Não coloque o aparelho dentro de uma mala solto ou sob condições de forte colisão.</p>		<p>Não esfregue nem force nunca o aparelho com objectos aguçados.</p>

■ Manutenção

Por favor desligue por completo todos os cabos de ligação antes de iniciar a limpeza deste aparelho.

	<p>Limpe a carcaça, monitor e os botões com um pano suave embebido num diluente suave</p>		<p>Não limpe nunca o aparelho com panos abrasivos, detergentes em pó, álcool ou benzina etc. acerosóis ou produtos de limpeza químicos.</p>
---	---	---	---

■ Precauções de funcionamento

1. Apenas são adequados para o seu funcionamento o adaptador AC e o adaptador de viatura (12V) incluídos.
2. Para segurança do aparelho, quando não tencione usar o monitor, desligue o adaptador AC ou o adaptador de viatura.

■ Precauções de funcionamento com o Auricular

Não coloque o auscultador / auricular a um volume muito elevado, ou de outra forma pode originar desconforto e perigo para si e outras pessoas.

2. Com um auricular de design amplo, para evitar influenciar à sua volta, diminua o volume de som.
3. Em caso de alguma reverberação, diminua o volume ou cesse a utilização do aparelho.
4. É recomendado pelos Otorrinos que não seja utilizado auricular por muito tempo.



Aviso:

1. No seu próprio interesse e das outras pessoas, não veja TV enquanto conduz.
2. É muitíssimo perigoso ver ou operar com a TV enquanto conduz.

Aviso especial

Podem surgir no monitor LCD algumas manchas escuras ou zonas claras. Trata-se de um fenómeno bastante comum na tecnologia das actuais matrizes de visualização e não significa necessariamente qualquer defeito ou mau funcionamento. Nunca tente reparar a máquina por si mesmo. No caso de algum defeito ou falha, apague o aparelho de imediato, e avise o comerciante ou fornecedor. O ecrã é composto por múltiplos componentes electrónicos de precisão. Qualquer desmontagem ou modificação pode conduzir a uma avaria.

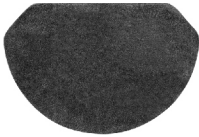
2. Acessórios

 <p>Base de suporte</p>	 <p>Duplo apoio adesivo para base de suporte.</p>
 <p>Adaptador AC</p>	 <p>Adp. carro</p>
 <p>Compartimento pilhas</p>	 <p>Controle remoto</p>
 <p>Auricular</p>	

3. Aparência

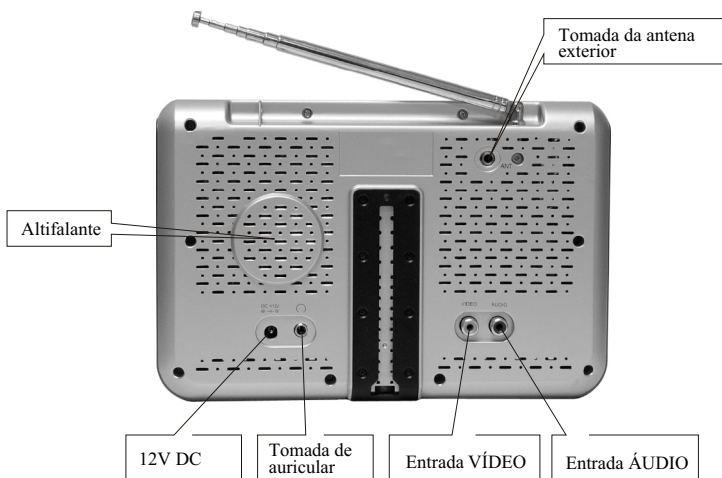
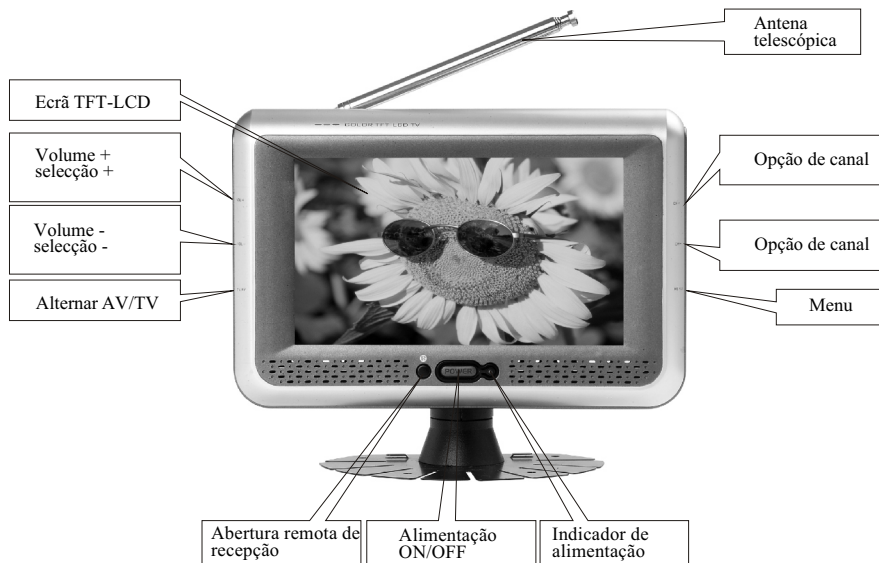



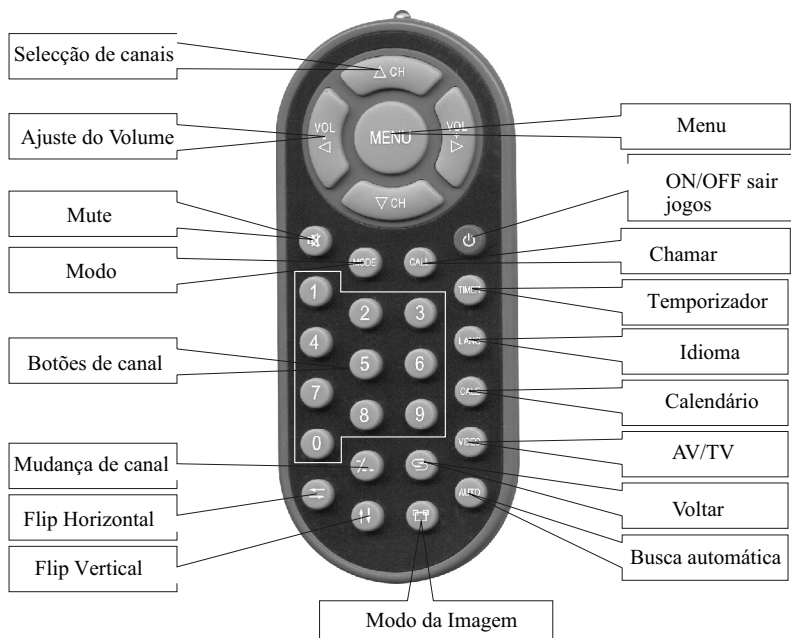

4. Funcionamento do Controlo Remoto



⚠ Perigo

- 1) Alinhe o controlo remoto com o receptor de infra-vermelhos para o funcionamento de operação da TV.
- 2) Nunca pressione, deixe cair, molhe ou desmonte o controlo remoto.
- 3) Nunca prima nenhum botão de forma contínua e rapidamente. O intervalo entre operações deve ser de 2 segundos.
- 4) Prima POWER para ligar o aparelho antes de premir CH+, CH- para a selecção de canais.

- Botões de canal (botão numérico (0-9) e -/-): Estão disponíveis 0~ 254 num total de 255 canais para sua opção nos 11 botões de 0-9 e -/- no Controlo Remoto . Quando o canal só possui um dígito, prima apenas o dígito que lhe corresponde. Se é um canal de dois dígitos, deverá premir -/- até aparecer -/- no ecrã antes de continuar a premir os botões de dígitos correspondentes

- **CH ▼/▲ (Seleção de canal):**
 Prima CH▲, o número de canal da TV aumenta.
 Prima CH▼, o número de canal da TV diminui. VOL -/ + (Ajuste de Volume) Prima VOL- , o volume da TV diminui. Prima VOL+, o volume da TV aumenta.
- **MODO (Modo):**
 Ao premir este botão, os utilizadores podem alcançar cinco Modos de Imagem: *Standard, Soft, Vivid, Light* e pessoal.
- **POWER (Botão da alimentação):**
 Prima este botão para ligar o aparelho de TV, prima-o de novo para apagar .
 Prima este botão para sair do jogo.
- **MENU(Botão do Menu):**
 Prima este botão para visualizar os seguintes cinco submenus:
 IMAGEM OPÇÕES RELÓGIO SISTEMA CONFIGURAR.
- **MUTE (Mute):**
 Prima este botão, o som desaparece, prima de novo ou VOL+/VOL- para voltar ao som normal, CALL (Chamar): Prima este botão para visualizar o número do programa actual.
- **TIMER (Temporizador):**
 Acertar o temporizador, usado para definir a hora de desligar dentro de 120 minutos.
- **IDIOMA:**
 Premindo este botão pode mudar para Inglês, Chinês, Russo, Italiano, Espanhol, Português, Alemão e Árabe no menu OSD.
- **CALENDÁRIO:**
 Prima este botão para exibir Ano, Mês, Dia e Semana. Prima CH -/CH + Para ajustar o Ano, prima VOL- /VOL + para ajustar o Mês,
- **VÍDEO(comutar AV/TV):**
 Prima este botão para comutar entre imagem AV e TV.
- **AUTOMÁTICO:.**
 Prima e sustenha o botão durante 5 segundos para mudar automaticamente de canal.
-  (Voltar):
 Premindo este botão leva a que volte ao canal anterior, e premir de novo volta ao canal actual.
-  :Prima este botão para rodar a imagem horizontalmente, e novamente para voltar ao modo de imagem normal.
-  : Prima este botão para rodar a imagem verticalmente, e novamente para voltar ao modo de imagem normal.
- : Modo de imagem: Estão disponíveis três modos de ecrã opcionais no modo zoom 0.16:9; 1. 4:3, e 3. 16:9-1

5. Métodos básicos de utilização

■ Ligação básica de interface

5.1 Método de Instalação do Suporte da Base

Alinha com a ranhura na base de apoio no material da tampa anterior do televisor antes de levantar e girar o botão de fixação até o televisor ficar assente na base.

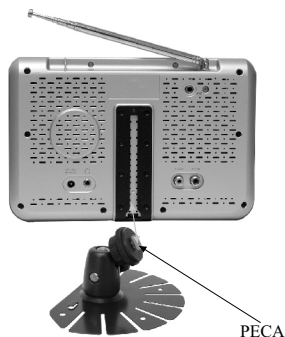

5.2 Método de ligação para alimentação de corrente:

Alinhe a tomada de alimentação com o adaptador de AC na tampa de cobertura com o DC 12V



5.3 Método de Ligação da Linha de Conversão da Antena Externa:

Alinha uma das pontas da linha de conversão da tomada da antena no aparelho e ligue a outra ponta à tomada da antena externa.

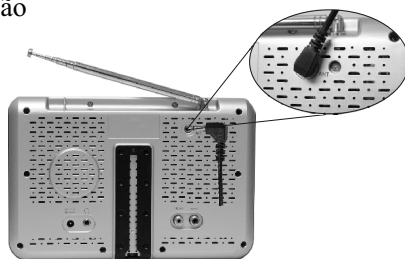

⚠ Aviso

Se a recepção é pela antena, estique a linha de conversão.

5.4. Modo de Ligação do Auricular:

Alinhe o pino do auricular com a tomada no aparelho, e ligue até estar OK.

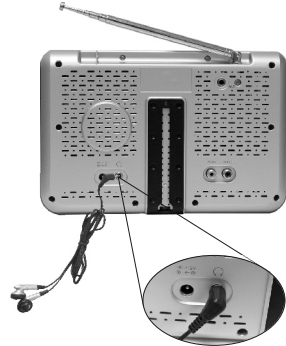

Perigo

Caso o auricular esteja ligado à tomada o som apenas é emitido pelo acessório, não saindo portanto qualquer som de aparelho de TV.

5.5. Método de Ligação de Entrada AV

Introduza a linha de vídeo externa na tomada amarela de vídeo, e a linha de áudio à tomada vermelha.



■ Métodos de operação básica do aparelho de TV

1. Ligue à corrente e acenda a alimentação.
2. Estique a antena telescópica.
3. Prima CH-/CH+ para escolher o canal
4. Ajuste o volume de som do sinal de TV.

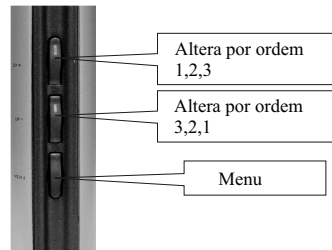
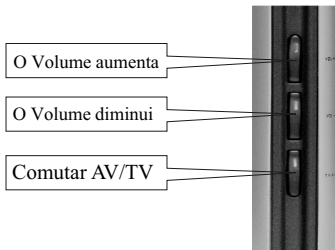

6. Funcionamento do Menu

Prima MENU para visualizar as opções como segue:

SISTEM	PREDEF	RELÓG	A DE
INIR	IO	IMAGEM	OPÇÕES

6.1 Imagem

Contraste, Brilho, Cor, Nitidez e Tonalidade são visualizados no ecrã como ilustrado abaixo:

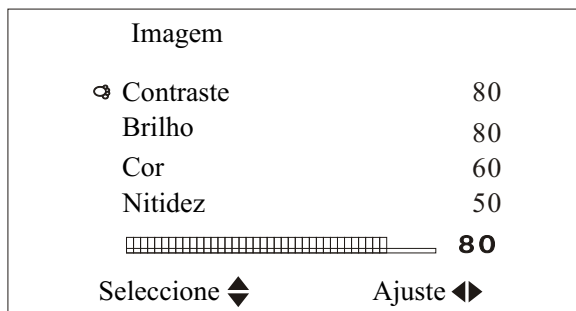

CH ▲ /CH ▼ Seleccione VOL +/VOL-: Ajuste

Prima CH+ ou CH- para seleccionar o Contraste. Prima VOL+ ou VOL- para ajustar a quantidade análoga de Contraste. Prima CH+ ou CH- à vez para seleccionar Brilho, Cor e Nitidez, e pode ainda ajustar a quantidade análoga de Brilho, Cor e Nitidez..

Notice

Apenas com exibição em sistema NTSC, é visualizada o caracter de Tonalidade no modo de Imagem.

6.2 Opção

Idioma Calendário e Jogos são visualizados no ecrã como ilustrado abaixo:

● Prima CH-/CH+ para seleccionar o item Idioma:

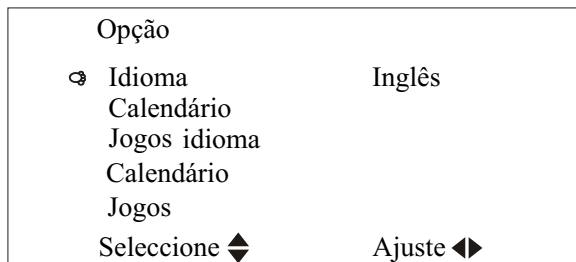

CH ▲ /CH ▼ Seleccione VOL +/VOL-: Ajuste

Premir VOL- /VOL+ possibilita a selecção de Inglês, Russo, Chinês, Italiano, Espanhol, Português, Alemão e Árabe no menu OSD.

- Prima CH+ ou CH- para seleccionar o item de Calendário:

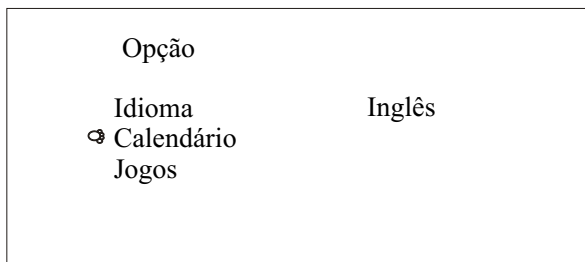

CH ▲ /CH▼ Seleccione VOL +/VOL-: Ajuste

Prima VOL-/VOL+ para ajustar o calendário, prima então CH+/CH- ajuste o Ano, e prima VOL-/VOL+ para ajustar o Mês..

- Prima CH-/CH+ para seleccionar o item Jogo:

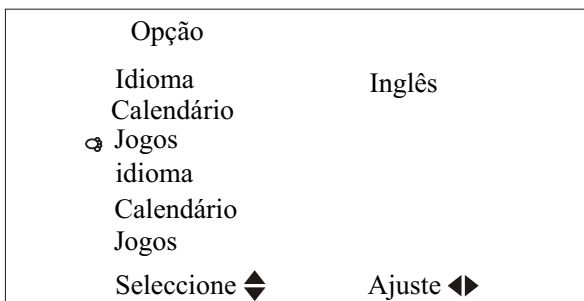

CH ▲ /CH▼ Seleccione VOL +/VOL-: Ajuste

Prima VOL+/VOL- para aceder a Jogo, prima VOL- para ir para a esquerda, VOL +, para a direita, CH -, para baixo rapidamente, e CH+, para rodar o jogo em 360 graus, prima POWER para sair de Jogo e voltar ao estado de imagem ou vídeo..

Aviso

Ao jogar jogos com sinal baixo ou sem sinal, a barra de jogos pisca ligeiramente. É recomendado que ligue para estado de vídeo antes de jogar de novo.

6.3 Relógio

Time, ON Time, OFF Time, Atenção, CH-Time, e Posição serão exibidos no ecrã como ilustrado abaixo:

- Prima VOL-/VOL+ para definir o relógio, prima então CH- / CH+ para escolher ON Time.

relógio	
☉ Time ON	--:--
Time OFF	--:--
Time	--:--
Atenção	--:--
CH-Time	--:--
Posição	-
Escolha ◆	Ajuste ◀▶

VOL- Ajuste a hora VOL+ Ajuste os minutos CH- / CH+ Seleccione os itens a programar

Prima VOL-/VOL+ instalação ON Time, prima CH-/CH+ para escolher CH- Time. Após a configuração, prima CH-/CH+ de novo para escolher Posição, e prima VOL-/VOL+ para ajustar até ao número do canal desejado, e pode então guardar o programa pretendido. O ajuste de outros itens é igual ao de On Time, e configuração de On Time para todos os itens é de 24 horas no máximo.

6.4 Sistema

O Sistema de Cor, Sistema de Som, Fundo Azul, Modo de Imagem Horizontal e Vertical é exibido no ecrã como ilustrado abaixo:

- Prima CH+ ou CH- para seleccionar o item do Sistema de Cor:

Sistema	
☉ Sistema de Cor	AUTO
Sistema de som	6.5M
Fundo Azul	ON
Horizontal	↔
Vertical	↑↓
Zoom	0
Seleccione ◆	Ajuste ◀▶

CH ▲ /CH▼ Seleccione VOL +/VOL-: Ajuste

Prima VOL ou VOL+ para o ecrã volta ao modo AUTO, PAL, N3.58, N4.43 e SECAM. Escolha cuidadosamente o sistema correcto. De outra forma, poderá causar efeito acromático ou cor de qualidade inferior. É aconselhado seleccionar a posição AUTO.

● Prima CH+ ou CH- para seleccionar o item do Sistema de Som:

Sistema	
Sistema de Cor	AUTO
☉ Sistema de som	6.5M
Fundo Azul	ON
Horizontal	↔
Vertical	↑↓
Zoom	0
Seleccione ◆	Ajuste ◀▶

CH ▲ /CH▼ Seleccione VOL +/VOL-: Ajuste

Prima VOL+, O Sistema de Som é exibido na ordem de 5.5M, 6.0 Mand 6.5M.

Notice

1. Algumas notas sobre o Sistema de Som: 5.5M significa B/G, 6.0M equivale e I, e 6.5M é D/K, configure o Sistema de Som local.
2. Em caso de imagem sem som ou ruído, verifique o Sistema de Som para uma programação correcta.

- Prima CH+ ou CH- para seleccionar o item do Fundo Azul:

Sistema	
Sistema de Co de Cor	AUTOr
↻ Sistema de som	6.5M
Fundo Azul	ON
Horizontal	↔
Vertical	↑↓
Zoom	0
Seleccione ⬆	Ajuste ⬅

CH ▲ /CH ▼ Seleccione VOL +/VOL-: Premindo VOL-/ VOL+ controla a função ON / OFF no caso de Fundo Azul sem sinal.

- Prima CH+ ou CH- para seleccionar o item Horizontal:

Sistema	
Sistema de Cor	AUTO
Sistema de som	6.5M
Fundo Azul	ON
↻ Horizontal	↔
Vertical	↑↓
Zoom	0
Seleccione ⬆	Ajuste ⬅

CH ▲ /CH ▼ Seleccione VOL +/VOL-: Prima para ajustar VOL - / VOL+ configure horizontal, prima de novo para voltar a Imagem.

- Prima CH+ ou CH- para seleccionar o item Vertical:

Sistema	
Sistema de cor	AUTO
Sistema de som	6.5M
Fundo Azul	ON
Horizontal	↔
↻ Vertical	↑↓
Zoom	0
Seleccione ⬆	Ajuste ⬅

CH ▲ /CH ▼ Seleccione VOL +/VOL-: Ajuste Prima VOL - / VOL+ para configurar horizontal, prima de novo para voltar a imagem.

● Prima CH+ ou CH- para seleccionar o item Zoom:

Sistema	
Sistema de Cor	AUTO
Sistema de som	6.5M
Fundo Azul	ON
Horizontal	⇔
Vertical	↑↓
☞ Zoom	0
Seleccione ◀▶	Ajuste ◀▶

CH ▲ /CH ▼ Seleccione VOL +/VOL-: Premindo

Premindo VOL-/VOL+ concretiza a selecção de modo de imagem:
 0. Modo 16:9, 1. 4:3 , e 3. 16:9-1 modo de alargamento de imagem.

6.5. Programar

Posição, Lembrar, Banda, Alternar, Fino, Procurar, e Busca Automática serão exibidos no ecrã como ilustrado abaixo:



● Prima CH+ ou CH- para seleccionar o item Lembrar:

Programar	
Posição	1
☞ Lembrar	ON
Banda	V-L
Comutar	1
Fino	
Procurar	
Busca autom.	
	
Seleccione ◀▶	Ajuste ◀▶

CH ▲ /CH ▼ Seleccione VOL +/VOL-: Ajuste

Prima VOL- ou VOL+ para seleccionar ON no item Lembrar, é então exibido este canal ao mudar de programa. No modo Off, não exhibe o número de canal.

● Prima CH+ ou CH- para seleccionar o item do Busca Automática:

Programar	
Posição	1
☉ Lembrar	ON
Banda	V-L
Comutar	1
Fino	
Procurar	
Busca automática.	
	
Seleccione 	Ajuste 

CH ▲ /CH ▼ Seleccione VOL +/VOL-: Ajuste

Prima VOL- ou VOL+ para iniciar a Busca Automática, e colocar em memória automática e armazenar após terminar a Busca Automática. Escolha o canal na ordem V-L -> V-H -> UHF, e volte ao numero de Programa No. 0 após terminar.

Notice

- (1) Busca Automática → Inicie a partir do Programa No. 0.
- (2) Ao receber o sinal em modo de busca, a Barra de indicação de Programa deve mudar de vermelho para verde, o que significa a posição óptima para armazenamento de sinal. Se é recepcionado um sinal de fraca qualidade, o armazenamento de canais identifica automaticamente como não tendo sinal.

7. Para receber uma imagem mais nítida

Ajuste o comprimento, ângulo e direção da antena telescópica para obter uma imagem ótima. Recolha a antena desde o topo após utilização.



Aviso

Em caso de sinal muito fraco, a imagem é deficiente não importando o quanto ajuste a antena, e causa um som de ruído de fundo, imagem tremida e som de qualidade inferior, que não é culpa do aparelho de TV. Se a imagem permanece deficiente quando utiliza a antena telescópica, tente utilizar uma antena exterior ou um dispositivo CATV.

8. Antes de pedir uma reparação

Os fenómenos abaixo não querem significar qualquer defeito no aparelho.

Verifique antes de solicitar uma Reparação.

fenómeno	Causas Possíveis
Sem imagem, sem som	Ligação não adequada com o adaptador AC ou Utilização de corrente não adequada A alimentação está desligada.
Sem imagem	Se o canal correcto está seleccionado. Configuração automática para receber o canal de novo. Qualquer novo local é sujeito a nova busca de canais.
Sem som	Se o som esta desligado ou o sistema de som é incorrecto. se o auricular esta ligado. Se a função APAGAR estiver sob condições de sinal fraco.
Imagem escura	Se o brilho e o contraste estão ajustados de forma correcta; se a temperatura ambiente é muito baixa.
Imagem difusa ou instável	Se a antena está correctamente ajustada; talvez o sinal recepcionado seja muito fraco no local.
Imagem sobreposta	Se a antena esta na direcção adequada; talvez esteja a receber sinais reflexos de edificios nas redondezas.
Efeito Snowstorm	Talvez se encontre sob interferência de veículos automóveis, comboios linhas de alta voltagem ou luzes néon.
Cor acromática ou intermitente	Se o ajuste de cor está correcto, se as acções de descoloração sob o Sistema de Cor com um sinal fraco ou impróprio.
Imagem ao contrário ou invertida na lateral	Ou ajustada de forma inadequada vertical ou horizontalmente

9. Parâmetros técnicos

Nome do produto: Receptor LCD de TV a cores

Ecrã: Cor TFT-LCD

Canais Recebidos:

BG: VHF-L: CH2~4	48.25MHZ~62.25MHZ;
VHF-H: CH5~12	175.25MHZ~224.25MHZ;
UHF:CH21~69	471.25MHZ~855.25MHZ;
DK: VHF-L: CH1~5	49.75MHZ~85.25MHZ;
VHF-H: CH6~12	168.25MHZ~216.25MHZ
UHF: CH 13~57	471.25MHZ~863.25MHZ

Sistema de som: DK BG I

Tamanho do ecrã: 17,78 cm

Saída Áudio: 0.3W (Max)

Alto-falante: Altifalantes redondos de 4 cm.

Terminal de ligação: Tomada de entrada de antena externa, tomada de auricular, Áudio / Vídeo (AV) tomada de entrada, tomada de alimentação de corrente externa.

Alimentação aplicável: 3 opções:

1. Adaptador de corrente AC
2. Bateria de armazenamento de veículo (12V)
adaptador carro
- 3.compartimento p/ 10 pilhas "aa" (um3)

Consumo de energia: Ca de 10W

Dimensão Externa: L216mm X A 144mm X T 33mm

Peso: Ca de 622g

Dot Matrix: 0.129(H) X 0.447 (V)

Resolução: 1440(H) X 234 (V)

Velocidade de Resposta (mt): R: 30/ F:50

Ângulo de visibilidade: U: 15/D:35 R/L:50

Brilho: 300cd/m²

Contraste: 150:1

 **Aviso**

Estas instruções de operação apenas servem como referência. Não se incluem avisos adicionais de qualquer alteração de toda a informação aqui contida. Sistema de Som, Sistema de Cor são menus opcionais, verifique antes da utilização.

 **Aviso**

Não existem componentes reparáveis neste aparelho. Não tente desmontar e melhorar o aparelho de TV, a alta voltagem no seu interior pode causar perigo. A manutenção e ajuste do aparelho de TV são competência de profissionais.

ALL RIGHTS RESERVED
COPY RIGHT DENVER ELECTRONICS A/S



www.denver-electronics.com

Instruções para Caixa de alimentação de baterias automática para TV LCD

A caixa de alimentação automática para TV é constituída por uma caixa com 10 unidades de baterias AA e por peças fixas (suporte e parafusos) e cabos para ligar às entradas do aparelho de TV. Para utilizar correctamente a caixa de alimentação automática, leia atentamente estas instruções e utilize-a correctamente, como descrito.

1 .Abra a tampa da caixa de baterias.

2.Ligue o suporte à caixa.

3.Insira as baterias.

Observações!

Insira as baterias com a orientação de polaridade

correcta! Não utilize baterias de modelos, condição de utilização e capacidade diferentes!

Não permita a entrada de água na caixa! Não utilize conjuntos de baterias!!!

Imagem do produto 1

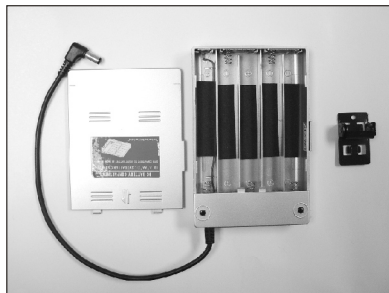

Passo 1-3

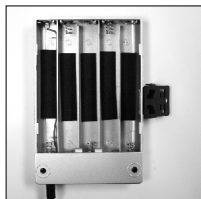

Passo 4



Passo 5



Passo 6



4 .Feche a tampa da caixa de baterias.

5.Fixe o suporte ao aparelho de TV com os parafusos.

6.Ligue o cabo de alimentação à entrada de alimentação correspondente no aparelho de TV.

7.Prima um botão no painel dianteiro do aparelho de TV para o ligar.

Passo 7



Quando for necessário recarregar as baterias, deve ajustar o interruptor na superfície lateral da caixa para **CARREGAR** e ligar o adaptador à entrada na caixa de baterias. No estado de ligação do adaptador, o indicador vermelho acende-se. O carregamento total demora 12 horas. Quando utilizar a caixa com baterias carregadas, deve ajustar o interruptor para **ALIMENTAÇÃO** e ligar a caixa com baterias ao aparelho de TV.

O seu aparelho de TV vai começar a funcionar. Pode utilizar a caixa de baterias como um suporte, de forma a ver convenientemente um programa ou filme de TV. O período de funcionamento da caixa de alimentação de baterias automática depende da capacidade das baterias. Se utilizar baterias com a capacidade de 1200 mAh, o período de funcionamento é cerca de 2 horas para um aparelho de TV de 5" (127 mm) ou 1,5 horas para um aparelho de TV de 7" (178 mm).