

CELVIANO

AP-260

GUIA DO USUÁRIO

Por favor guarde todas as informações para futuras referências.

Precauções de segurança

Antes de tentar usar o piano, certifique-se de ler as "Precauções de segurança" separadas.

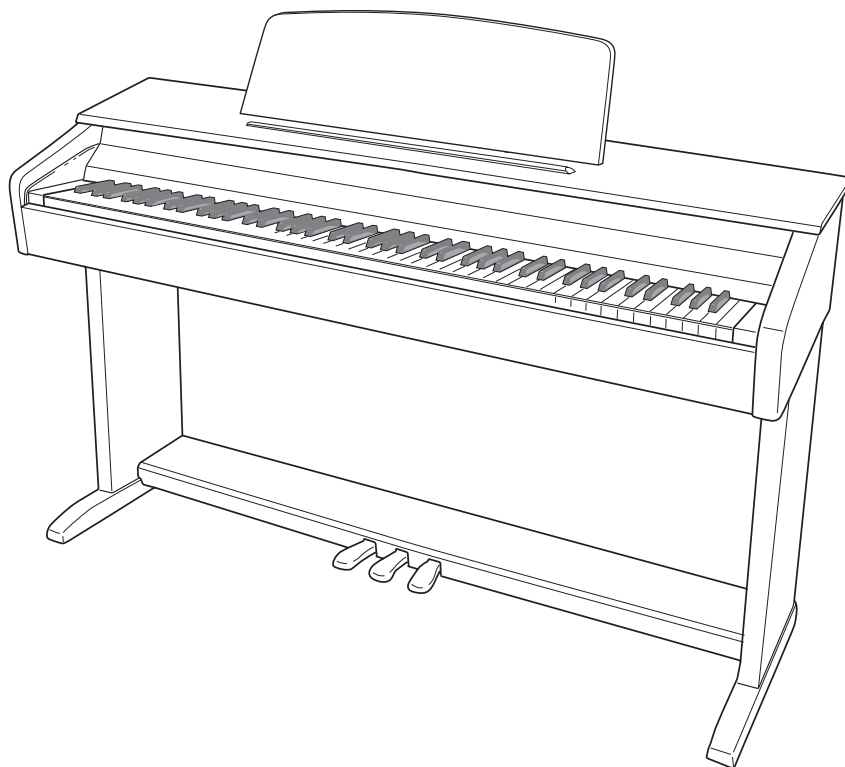

Importante!

Observe as seguintes informações importantes antes de usar este produto.

- Antes de usar o adaptador AD-A12150LW para alimentar o produto, certifique-se primeiro de verificar o adaptador de CA para ver se não há nenhum dano. Verifique cuidadosamente o cabo de alimentação para ver se não há nenhuma ruptura, corte, fio exposto ou outros danos sérios. Nunca deixe que crianças usem um adaptador de CA que esteja seriamente avariado.
- Este produto não é tencionado para crianças menores de 3 anos de idade.
- Utilize apenas o adaptador AD-A12150LW CASIO.
- O adaptador de CA não é um brinquedo.
- Certifique-se de desconectar o adaptador de CA antes de limpar o produto.



Esta marca aplica somente nos países da União Européia.

Declaração de Conformidade com a Diretiva EU



Manufacturer:
CASIO COMPUTER CO., LTD.
6-2, Hon-machi 1-chome, Shibuya-ku, Tokyo 151-8543, Japan
Responsible within the European Union:
CASIO EUROPE GmbH
Casio-Platz 1, 22848 Norderstedt, Germany

Sumário

Montagem do suporte PT-37

Desembalagem.....	PT-37
Para montar o suporte.....	PT-37
Para conectar o cabo dos pedais.....	PT-40

Para instalar o suporte de partitura.....	PT-40
Remoção da fita de proteção do teclado.....	PT-40

Guia geral PT-4

Botão FUNCTION.....	PT-5
Armazenamento das definições e uso do bloqueio de operação.....	PT-6
Retorno do Piano Digital às suas seleções iniciais de fábrica.....	PT-6

Preparativos PT-7

Tomada elétrica.....	PT-7
Uso de um adaptador de CA.....	PT-7
Maneira de ligar e desligar a alimentação.....	PT-8
Conexões.....	PT-8
Conexão de fones de ouvido.....	PT-8
Conexão de um equipamento de áudio ou um amplificador.....	PT-9
Acessórios incluídos e opcionais.....	PT-9

Execução com sons diferentes... PT-10

Seleção e execução de um som.....	PT-10
Estratificação de dois sons.....	PT-12
Uso dos efeitos.....	PT-13
Uso dos pedais do Piano Digital.....	PT-14
Uso do metrônomo.....	PT-15
Execução de um dueto de piano.....	PT-16

Uso das canções incorporadas

(Execução de concerto,

Biblioteca musical,

Canções de demonstração)..... PT-18

Reprodução das canções de demonstração.....	PT-18
Execução de concerto (CONCERT PLAY).....	PT-19
Prática com uma canção de Execução de concerto.....	PT-19
Biblioteca musical.....	PT-21
Reprodução de uma canção específica da Biblioteca musical.....	PT-21
Prática com uma canção da Biblioteca musical.....	PT-21

Gravação e reprodução..... PT-22

Pistas.....	PT-22
Para gravar uma pista específica de uma canção.....	PT-23
Para gravar uma pista de uma canção enquanto escuta a reprodução da outra pista.....	PT-24
Reprodução da memória do Piano Digital.....	PT-24
Apagamento dos dados gravados.....	PT-25

Configuração das definições com o teclado..... PT-26

Para configurar as definições com o teclado.....	PT-26
Teclas do teclado usadas para configurar as definições.....	PT-28
Lista dos parâmetros.....	PT-29
Reverberação (REVERB).....	PT-29
Seleção de som.....	PT-29
Coro (CHORUS).....	PT-29
Brilho (BRILLIANCE).....	PT-29
Balanco de estratificação.....	PT-29
Panoramização de dueto.....	PT-29
Efeito de pedal forte dos graves.....	PT-29
Ruído do pedal forte.....	PT-29
Seleção de canção da Biblioteca musical (MUSIC LIBRARY SELECT).....	PT-30
Andamento (TEMPO).....	PT-30
Batida (BEAT).....	PT-30
Andamento do metrônomo (METRONOME TEMPO).....	PT-30
Batida do metrônomo (METRONOME BEAT).....	PT-30
Reprodução/parada de uma canção da Execução de concerto (CONCERT PLAY ▶/■).....	PT-30
Escutar (LISTEN).....	PT-30
Lição (LESSON).....	PT-30
Reprodução (PLAY).....	PT-30
Seleção de uma canção de Execução de concerto (SELECT +/-).....	PT-30
Volume da Execução de concerto (VOLUME +/-).....	PT-30
Volume da Biblioteca musical (Volume ML).....	PT-30
Volume do metrônomo.....	PT-30
Temperamento.....	PT-31
Nota base do temperamento.....	PT-31
Seleção de temperamento.....	PT-31
Resposta ao toque (TOUCH RESPONSE).....	PT-31
Escala do teclado (Transposição) (TRANSCOPE).....	PT-31
Afinação do teclado (Afinação).....	PT-31
Alteração da oitava.....	PT-31
Modo de dispositivo USB.....	PT-32
Controle local.....	PT-32
Canal de envio.....	PT-32
Som de operação.....	PT-32
Back-up.....	PT-32
Bloqueio de operação.....	PT-32

Conexão a um computador PT-33

Requisitos mínimos do sistema do computador	PT-33
Conexão do Piano Digital a um computador	PT-33
Uso de MIDI	PT-33
Transferência de dados de canção com um computador	PT-34

Referência PT-41

Localização e solução de problemas	PT-41
Especificações do produto	PT-42
Precauções durante a operação	PT-43

Apêndice..... A-1

Lista dos sons	A-1
Lista das Canções da Execução de Concerto	A-1
Lista da Biblioteca musical	A-1

MIDI Implementation Chart

Os nomes das empresas e dos produtos usados neste manual podem ser as marcas registradas de terceiros.

Guia geral

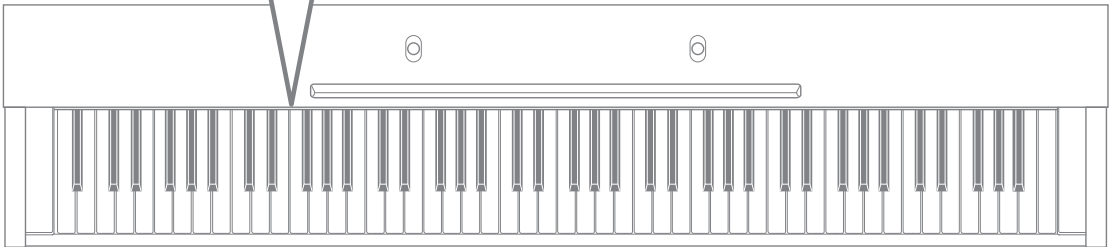
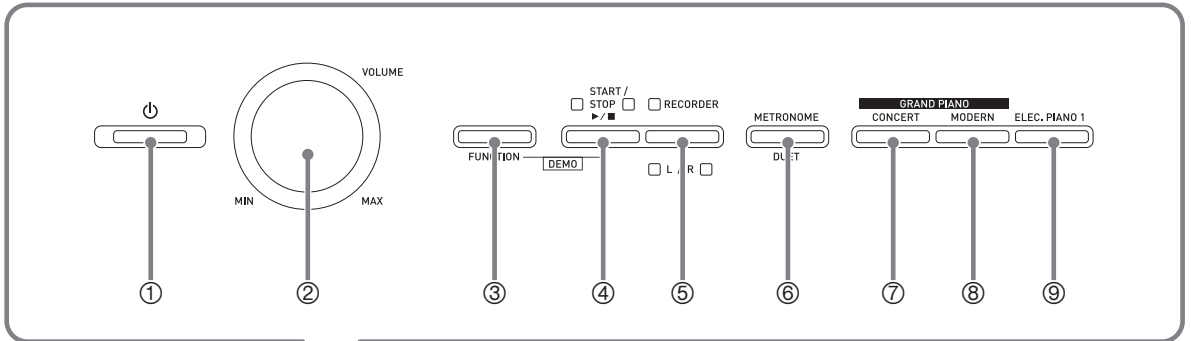

Parte inferior

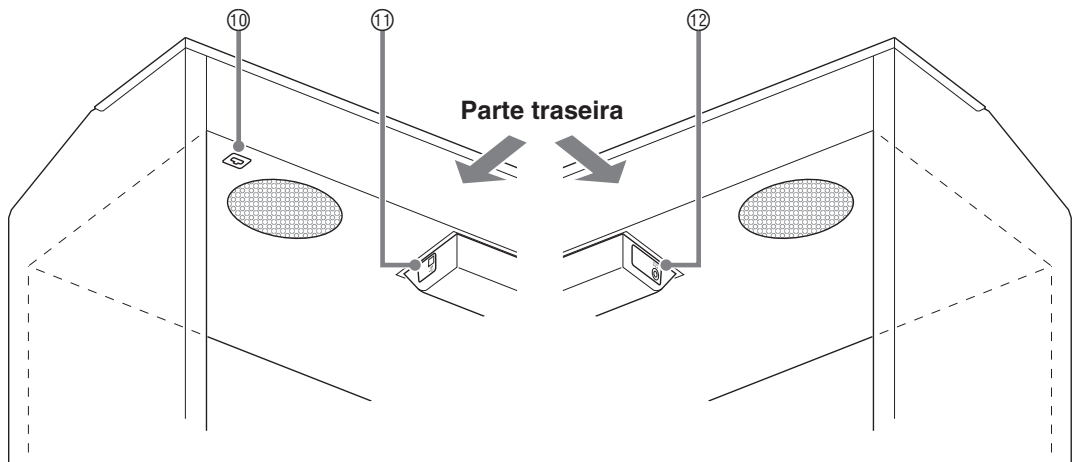

Parte frontal

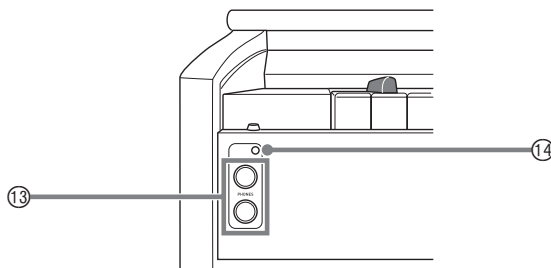

NOTA

- Os nomes mostrados aqui são indicados sempre em **negrito** quando aparecem no texto deste manual.
- | | |
|--|---|
| <ul style="list-style-type: none"> ① Botão ⏻ (Alimentação) ② Controlador VOLUME (Volume) ③ Botão FUNCTION (Função) ④ Botão START/STOP ▶/■ (Iniciar/Parar), DEMO (Demonstração) ⑤ Botão RECORDER (L/R) (Gravador (Esquerda/Direita)) ⑥ Botão METRONOME (Metrônomo), DUET (Duetto) ⑦ Botão GRAND PIANO (CONCERT) (Piano de cauda (Concerto)) | <ul style="list-style-type: none"> ⑧ Botão GRAND PIANO (MODERN) (Piano de cauda (Moderno)) ⑨ Botão ELEC. PIANO 1 (Piano elétrico 1) ⑩ Conector de pedais ⑪ Porta USB ⑫ Terminal DC 12V (CC 12 V) ⑬ Jaques PHONES (Fones de ouvido) ⑭ Luz de alimentação |
|--|---|

Botão FUNCTION

O botão **FUNCTION** é usado para configurar uma grande variedade de diferentes definições do Piano Digital. O seguinte explica a operação básica do botão **FUNCTION**.

- Para alterar uma definição, mantenha o botão **FUNCTION** pressionado e pressione a tecla do teclado que é atribuída com a definição que deseja configurar.

Um som de confirmação de operação soará toda vez que você pressionar uma tecla do teclado para configurar uma definição.

Exemplo: “Para selecionar um som” na página PT-10

NOTA

- Para maiores detalhes sobre as operações e definições, consulte “Configuração das definições com o teclado” na página PT-26.



- A seguinte tabela mostra como a pressão do botão **FUNCTION** muda a operação de certos botões.

Este botão:	Faz isto enquanto o botão FUNCTION está pressionado:
START/STOP ▶/■	Inicia e interrompe a reprodução de demonstração de reprodução.
RECORDER	Seleciona a parte da mão esquerda e a parte da mão direita.
METRONOME	Ativa e desativa o dueto.

Armazenamento das definições e uso do bloqueio de operação

O seu Piano Digital lhe permite armazenar as suas definições atuais e bloquear os seus botões para prevenir operações acidentais. Para maiores detalhes, consulte “Lista dos parâmetros” nas páginas PT-29 - PT-32.

Retorno do Piano Digital às suas seleções iniciais de fábrica

Realize o seguinte procedimento quando quiser retornar os dados e definições armazenados do Piano Digital às suas seleções iniciais de fábrica.

1. Desligue o Piano Digital.
2. Enquanto pressiona os botões **ELEC. PIANO 1** e **FUNCTION**, pressione o botão  (Alimentação).
3. Mantenha os botões **ELEC. PIANO 1** e **FUNCTION** pressionados enquanto o Piano Digital realiza a operação descrita a seguir.
 - (1) As luzes indicadoras dos botões **GRAND PIANO (CONCERT)**, **GRAND PIANO (MODERN)** e **ELEC. PIANO 1** começam a piscar em sequência.
 - (2) A sequência de intermitência aumenta sua velocidade gradativamente.
 - (3) Após algum tempo, a intermitência parará.
4. Solte os botões **ELEC. PIANO 1** e **FUNCTION**.
 - O Piano Digital inicializará seu sistema interno. Você poderá usar o Piano Digital após um breve período.

NOTA

- Consulte “Maneira de ligar e desligar a alimentação” (página PT-8) para informações sobre como ligar e desligar a alimentação.

Preparativos

Tomada elétrica

O seu Piano Digital funciona com a eletricidade doméstica normal. Certifique-se de desligar o Piano Digital quando não o estiver usando.

Uso de um adaptador de CA

Use somente o adaptador de CA (padrão JEITA, com plugue de polaridade unificada) que vem com este Piano Digital. O uso de um tipo diferente de adaptador de CA pode causar um mau funcionamento do Piano Digital.

Adaptador de CA especificado: AD-A12150LW

- Use o cabo de alimentação fornecido para conectar o adaptador de CA como mostrado na ilustração abaixo.
- Fixe o cabo do adaptador de CA com o grampo instalado perto do terminal de alimentação (página PT-39).

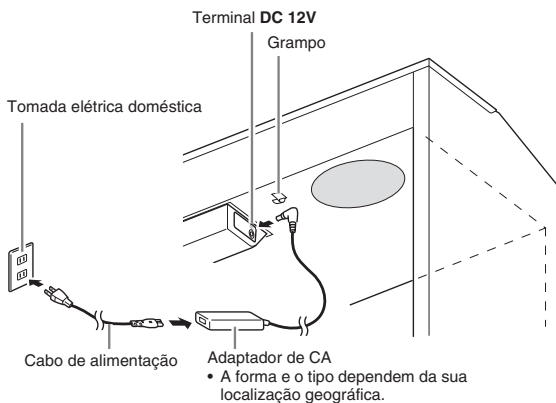

Para apertar o grampo

Como mostrado na ilustração, pressione o ponto (a) para forçar a ponta do grampo na ranhura. Pressione até ouvir o estalido de encaixe do grampo em posição.

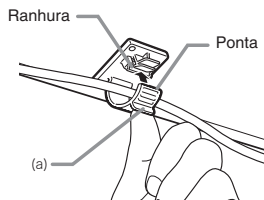

Para soltar o grampo

Como mostrado na ilustração, pressione o ponto (b) na direção indicada pela seta.

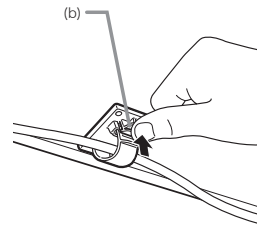

Observe as seguintes importantes precauções para evitar danos ao cabo de alimentação.

Durante o uso

- Nunca puxe o cabo com força excessiva.
- Nunca puxe o cabo repetitivamente.
- Nunca torça o cabo na base do plugue ou conector.

Durante o transporte

- Antes de mover o Piano Digital, certifique-se de desconectar o adaptador de CA da tomada elétrica.

Durante o armazenamento

- Faça um laço e enfeixe o cabo de alimentação, mas nunca o enrole ao redor do adaptador de CA.

IMPORTANTE!

- Nunca conecte o adaptador de CA (Padrão JEITA, com plugue de polaridade unificada) que vem com este Piano Digital a qualquer outro dispositivo que não seja este piano. Fazer isso cria o risco de mau funcionamento.
- Certifique-se de que o Piano Digital esteja desligado antes de conectar ou desconectar o adaptador de CA.
- O adaptador de CA fica quente ao toque após um longo período de uso. Isso é normal e não indica um mau funcionamento.

Maneira de ligar e desligar a alimentação

1. Pressione o botão  (Alimentação) para ligar o Piano Digital.

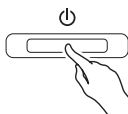

- Isso faz que o botão  (Alimentação) se acenda.
- Ao ligar o Piano Digital, ele realiza uma operação de energização para inicializar seu sistema. Durante a inicialização do sistema, as luzes dos botões dos sons se acendem e se apagam em sequência durante aproximadamente cinco segundos para informar o usuário que a inicialização do sistema está em progresso.

2. Para desligar o Piano Digital, pressione o botão  (Alimentação) até que sua luz se apague.

NOTA



- Pressionar o botão  (Alimentação) para desligar a alimentação coloca o Piano Digital, efetivamente, num estado de espera. Pequenas quantidades de corrente continuam a fluir dentro do Piano Digital no estado de espera. Se você não planeja usar o Piano Digital durante um longo período de tempo ou se ocorrer uma tempestade com trovoadas em sua área, certifique-se de desconectar o adaptador de CA da tomada elétrica.

Desligamento automático

Para evitar o desperdício de energia, este Piano Digital foi desenhado para ser desligado automaticamente depois de um período predeterminado de inatividade. O tempo de disparo do desligamento automático é de aproximadamente quatro horas.

- Você também pode usar o procedimento a seguir para suspender temporariamente o desligamento automático.

■ Para desativar o desligamento automático

1. Enquanto o Piano Digital estiver ligado, pressione o botão  (Alimentação) para desligá-lo.
2. Enquanto pressiona o botão **FUNCTION**, pressione o botão  (Alimentação) para ligar o Piano Digital.



- O desligamento automático será desativado.

NOTA

- Desligar o Piano Digital depois de realizar os passos acima reativará o desligamento automático.

Conexões

IMPORTANTE!

- Sempre que conectar algo ao Piano Digital, primeiro use o controlador **VOLUME** para ajustar o volume a um nível baixo. Depois de conectar, você pode ajustar o volume para o nível desejado.

Conexão de fones de ouvido

Parte frontal

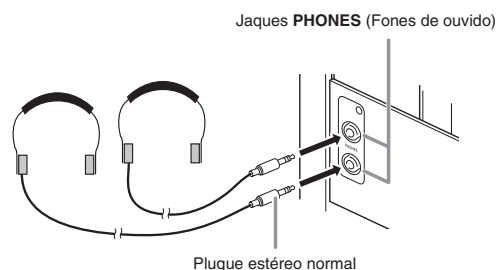

Conectar fones de ouvido a qualquer um dos jaques **PHONES** corta a saída dos alto-falantes, o que significa que você pode praticar mesmo tarde da noite sem perturbar os outros. Para proteger sua audição, certifique-se de não ajustar a um nível de volume muito alto quando usar os fones de ouvido.

NOTA

- Certifique-se de empurrar o plugue dos fones de ouvido completamente no jaque **PHONES**. Se você não fizer isso, poderá ouvir o som somente de um lado dos fones de ouvido.
- Se o plugue dos fones de ouvido que você estiver usando não se ajustar aos jaques **PHONES**, use um adaptador de plugue aplicável, disponível comercialmente.
- Se você estiver usando fones de ouvido que requerem um adaptador de plugue, certifique-se de não deixar o adaptador conectado quando desconectar os fones de ouvido. Caso contrário, não soará nada pelos alto-falantes quando tocar o instrumento.

Conexão de um equipamento de áudio ou um amplificador

Você pode conectar um equipamento de áudio ou um amplificador ao Piano Digital e, em seguida, tocar através dos alto-falantes externos para um volume mais potente e melhor qualidade sonora.

A um dos jaques **PHONES** do Piano Digital

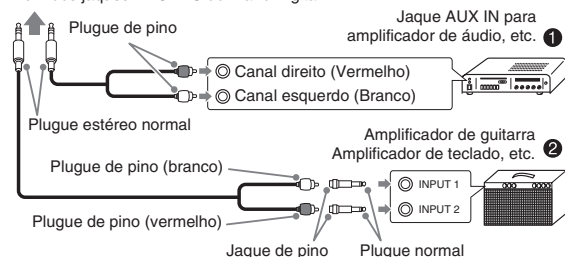

Conexão de um equipamento de áudio (Figura 1)

Use cabos de conexão disponíveis comercialmente (Plugue normal × 1, Plugues de pino × 2) para conectar como mostrado na Figura 1. Certifique-se de que a extremidade do cabo que você conectou ao Piano Digital seja um plugue estéreo normal. Um plugue monofônico resultará na saída de só um dos dois canais estéreo. Normalmente, você deve ajustar o seletor de entrada do equipamento de áudio para o terminal onde o Piano Digital está conectado (AUX IN, etc.). Ajuste o volume usando o controlador **VOLUME** do Piano Digital.

Conexão de um amplificador de música (Figura 2)

Conecte o cabo de conexão* a um dos tipos de amplificadores mostrados na Figura 2.

Ajuste o volume usando o controlador **VOLUME** do Piano Digital.

* Piano Digital : Plugue estéreo normal

Amplificador: Gera sinais para os canais esquerdo e direito. Não conectar um dos plugues resultará na saída de só um dos dois canais estéreo.

Acessórios incluídos e opcionais

Use somente os acessórios que são especificados para uso com este Piano Digital.

O uso de acessórios não autorizados cria o risco de fogo, choque elétrico e ferimentos.

NOTA

- Você pode obter informações sobre os acessórios que são vendidos separadamente para este produto do catálogo da CASIO disponível no seu revendedor, ou do site da CASIO na Web no seguinte endereço URL.

<http://world.casio.com/>

Execução com sons diferentes

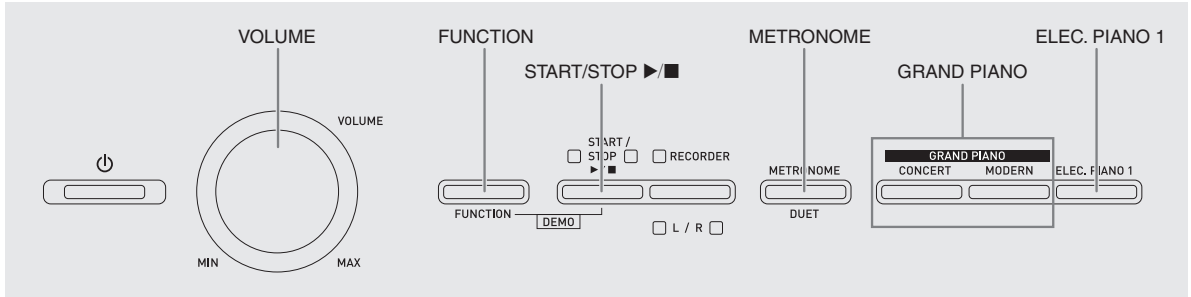

Seleção e execução de um som

O piano vem com 18 sons incorporados.

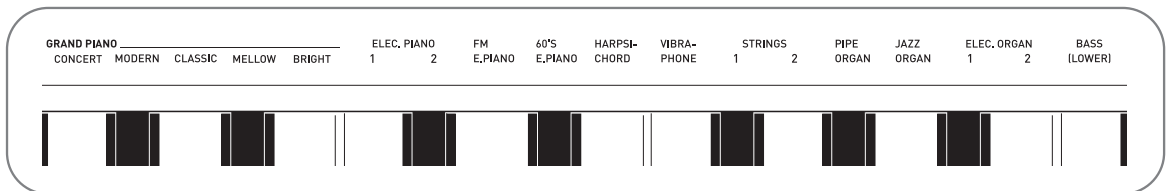

- Os nomes dos sons estão marcados acima das teclas do teclado às quais são atribuídos.

Para selecionar um som

1. Selecione o som desejado.

- Para selecionar GRAND PIANO (CONCERT ou MODERN) ou ELEC. PIANO 1
 - Pressione um dos botões **GRAND PIANO** (CONCERT ou MODERN) ou o botão **ELEC. PIANO 1** para selecionar o som desejado.

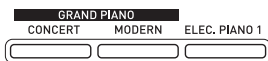

- A luz do botão do som selecionado se acenderá.

- Para selecionar um outro som

- Enquanto pressiona o botão **FUNCTION**, pressione a tecla do teclado que corresponde ao som que deseja selecionar.

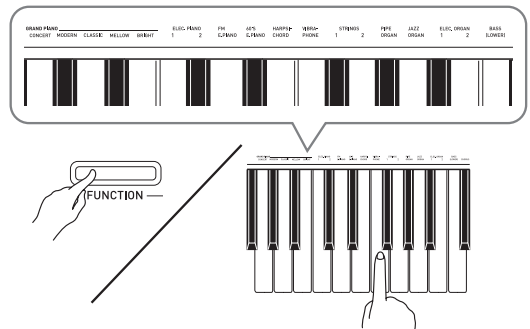

2. Use o controlador **VOLUME** para ajustar o volume.

 **NOTA**

- Dos 18 sons incorporado do Piano Digital, os primeiros cinco são sons de piano de cauda. Cada som tem o seu próprio caráter distintivo e, portanto, você deve escolher o som que seja mais adequado à canção que está tocando ou que lhe agrade mais. Os sons CONCERT e MODERN são atribuídos aos botões para uma seleção rápida e fácil.

Nome do som	Características
CONCERT	Este é um som de piano de cauda de concerto completo que usa o sistema de som Linear Morphing* para mudanças dinâmicas e naturais do som. Este som é desenhado para reproduzir a sustentação, ressonância e outras nuances do piano, que o faz ideal para virtualmente qualquer tipo de desempenho de piano.
MODERN	Este som proporciona um som de piano de cauda brilhante. O volume e o timbre deste som respondem rapidamente às diferentes pressões do teclado, com uma reverberação relativamente profunda. Este som é uma boa escolha para execuções dinâmicas e vívidas.
CLASSIC	Este é um som de piano natural, que se parece ao som de um piano acústico. Embora a reverberação e outros efeitos especiais sejam suavizados para este som, a ressonância é mais pronunciada, o que permite a expressão de nuances delicadas. Este som é uma boa escolha para sessões de lição e de prática.
MELLOW	Som de piano terno e melodioso
BRIGHT	Som de piano brilhante e claro

* Recurso que aplica a tecnologia de metaformose de computador para permitir mudanças harmoniosas entre os sons amostrados nas várias gamas dinâmicas de um piano de cauda de concerto completo.

Som de baixo (BASS)

Selecionar o som BASS (LOWER) no passo 1 do procedimento acima atribuirá o som de baixo selecionado à gama baixa (lado esquerdo) do teclado. A gama alta (lado direito) será atribuída com o som que foi selecionado quando a tecla BASS (LOWER) foi pressionada.

- O som BASS (LOWER) lhe permite dividir efetivamente o teclado entre dois sons diferentes.

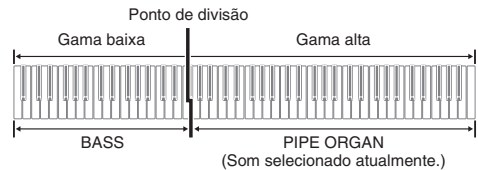
 **NOTA**

- Para retornar o teclado a um único som, selecione qualquer som exceto BASS (LOWER).
- Não é possível selecionar BASS (LOWER) ao gravar na Pista 2.
- Você pode configurar as definições para sustentar a reverberação do som BASS (LOWER) enquanto o pedal forte ou o pedal de sustenuto estiver pressionado. Para maiores informações, consulte "Efeito de pedal forte dos graves" (página PT-29).

Estratificação de dois sons

Use o seguinte procedimento para estratificar dois sons, de modo que soem ao mesmo tempo. Quando especificar dois sons para estratificação, o primeiro som selecionado será o som principal, enquanto que o segundo som selecionado será o som estratificado.

1. Enquanto pressiona o botão **FUNCTION**, pressione a tecla do teclado para o primeiro som que deseja estratificar e, em seguida, pressione a tecla para o segundo som.

Exemplo: Primeiro pressione a tecla **HARPSICHORD** e, em seguida, a tecla **ELEC.ORGAN 1**.

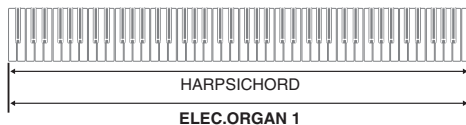
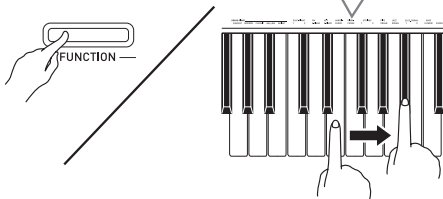
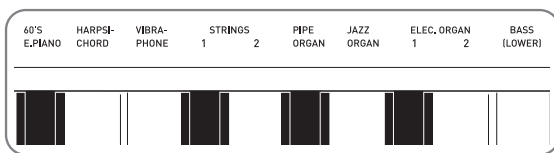

2. Para desfazer a estratificação do teclado, selecione um outro som pressionando o botão **GRAND PIANO** ou realizando o procedimento descrito em “Seleção e execução de um som” (página PT-10).

NOTA

- Não é possível estratificar o som BASS (LOWER) com outro som.
- Não é possível realizar a operação de estratificação durante a gravação na Pista 2.

Para ajustar o balanço do volume entre os dois sons estratificados

1. Enquanto mantém o botão **FUNCTION** pressionado, use as teclas do teclado abaixo para ajustar o volume dos sons estratificados.

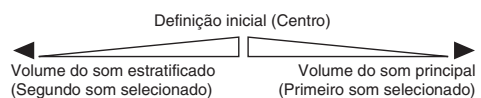
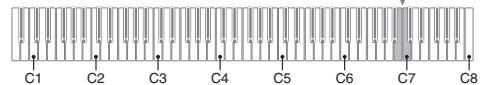
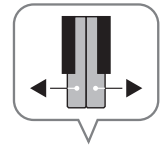

- Para retornar o volume à sua definição inicial, mantenha o botão **FUNCTION** pressionado e pressione ambas as teclas ao mesmo tempo.

Uso dos efeitos

Reverberação : Faz que as notas ressonem.

Coro : Adiciona mais amplitude às notas.

Para aplicar reverberação

1. Enquanto pressiona o botão **FUNCTION**, pressione a tecla do teclado que corresponde ao tipo de reverberação que deseja selecionar.

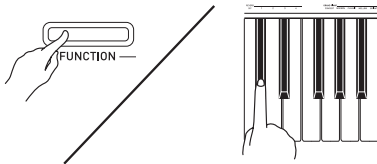
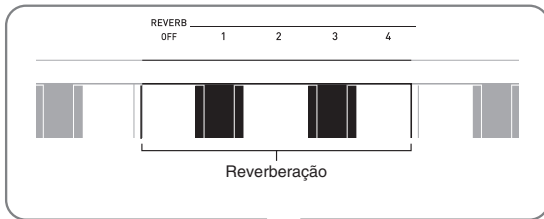

Escala do teclado	Definição
OFF	Desativado (OFF)
1	Sala
2	Salão pequeno
3	Salão grande
4	Estádio

Para aplicar coro a um som

1. Enquanto pressiona o botão **FUNCTION**, use a tecla **CHORUS** do teclado para mudar através das definições disponíveis.
 - Cada pressão da tecla **CHORUS** do teclado fará que o Piano Digital emita bipes de acordo com a definição selecionada, como mostrado na tabela a seguir.

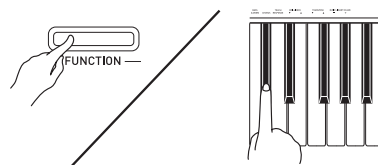
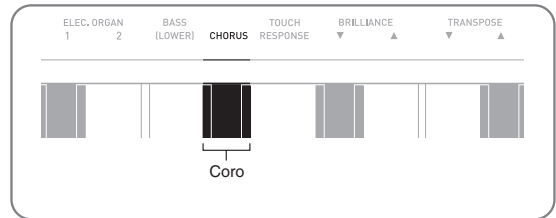

Número de bipes	Definição
1 (longo)	Desativado (OFF)
1 (curto)	Coro leve
2	Coro médio
3	Coro profundo
4	Flanger (Efeito de som whooshing)

■ Sobre DSP

DSP permite produzir efeitos acústicos complexos digitalmente. O DSP é atribuído a cada som toda vez que você liga o Piano Digital.

Uso dos pedais do Piano Digital

O seu Piano Digital vem equipado com três pedais: forte, abafador e sustenuto.

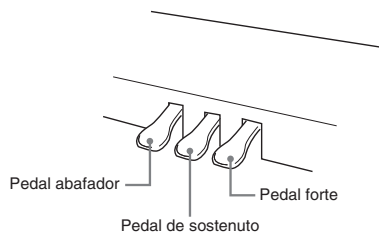

Funções dos pedais

● Pedal forte

Pressionar o pedal forte durante uma execução fará que as notas tocadas reverberem durante um tempo prolongado.

- Quando um som GRAND PIANO (CONCERT / MODERN / CLASSIC / MELLOW / BRIGHT) é selecionado como o som, pressionar este pedal fará que as notas reverberem (com ressonância de sustentação) exatamente como o pedal forte de um piano de cauda acústico. A operação de meio-pedal (pressionar o pedal pela metade) também é suportada.

● Pedal abafador

Pressionar este pedal durante uma execução suprime as notas tocadas no teclado depois que o pedal foi pressionado, e as faz soar com mais suavidade.

● Pedal de sustenuto

Somente as notas das teclas que são pressionadas quando este pedal está pressionado são sustentadas, até que o pedal seja solto.



NOTA

- Se pressionar o pedal não produzir o efeito desejado, isso poderia significar que o cabo do pedal não está conectado corretamente. Consulte o passo 1 descrito em "Para conectar o cabo dos pedais" (página PT-40).

Desativação da saída de ruído do pedal forte

O ruído do pedal forte é um pequeno som metálico que é gerado quando o pedal forte de um piano acústico solta as cordas ao ser pressionado. A ressonância do pedal forte do seu Piano Digital normalmente inclui o ruído do pedal forte, mas você pode realizar o procedimento a seguir para desativar essa saída.

1. Enquanto pressiona o botão **FUNCTION**, pressione a tecla do teclado correspondente ao ruído do pedal forte (página PT-28).

- Cada pressão da tecla alterna a definição e faz que o Piano Digital emita um bipe conforme descrito a seguir.
 - Bipe longo: Saída do ruído do pedal forte desativada
 - Bipe curto: Saída do ruído do pedal forte ativada
- Consulte "Ruído do pedal forte" na página PT-29 para maiores informações.

Uso do metrônomo

1. Pressione o botão **METRONOME**.

- Isso inicia o metrônomo.
- A luz acima do botão **START/STOP** ►/■ pisca em sincronismo com as batidas do metrônomo.

2. Enquanto pressiona o botão **FUNCTION**, pressione a tecla **METRONOME BEAT** do teclado.

Mantenha o botão **FUNCTION** pressionado ao avançar para o passo 3.

3. Com o botão **FUNCTION** ainda pressionado desde o passo anterior, pressione uma das teclas **BEAT** do teclado (0 a 9) para especificar um valor de batida.

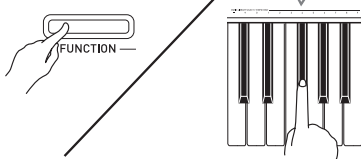
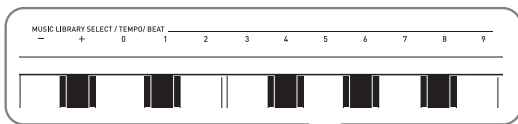

- Você pode especificar um valor de batida no intervalo de 0 a 9 (batidas por compasso). Soará um sino na primeira batida de cada compasso, e soarão cliques para as batidas restantes. Especificar 0 soará apenas cliques, sem nenhum som de sino. Esta definição lhe permite praticar com um tempo estável.

4. Solte o botão **FUNCTION** e, em seguida, mantenha-o pressionado novamente ao pressionar a tecla **METRONOME TEMPO** do teclado.

Mantenha o botão **FUNCTION** pressionado ao avançar para o passo 5.

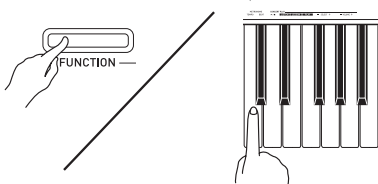
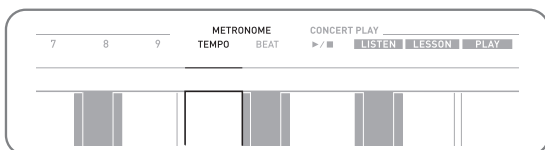

5. Enquanto pressiona o botão **FUNCTION**, use as teclas **TEMPO** para especificar um valor de andamento no intervalo de 20 a 255 batidas por minuto.

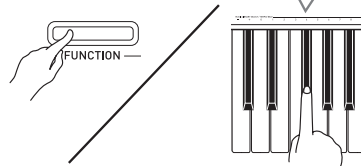
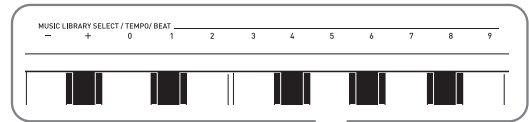

- Cada pressão da tecla + ou - aumenta ou diminui o valor do andamento em 1.
- Você pode usar as teclas numéricas (0 a 9) para introduzir um valor de andamento específico.

6. Pressione o botão **METRONOME** ou o botão **START/STOP** ►/■ para desativar o metrônomo.

NOTA

- Se você usou as teclas de introdução de valor (0 a 9) para introduzir valores de batida e/ou andamento e os valores estiverem dentro dos intervalos de definição permissíveis, o Piano Digital emitirá um bipe alto quando você soltar o botão **FUNCTION**. Se um valor estiver fora do intervalo permissível, um som baixo será emitido.
- Você também pode usar o procedimento abaixo em vez dos passos 4 e 5 do procedimento acima para especificar um valor de andamento.
 - Enquanto pressiona o botão **METRONOME**, use as teclas **TEMPO** do teclado para especificar um valor de andamento no intervalo de 20 a 255 (batidas por minuto).
- No passo 5 do procedimento acima, pressionar as teclas + e - ao mesmo tempo definir o andamento da canção da lição de execução de concerto ou da canção da Biblioteca musical que foi selecionado por último no Piano Digital. Pressionar + e - durante uma gravação retornará o andamento a 120.

Para ajustar o volume do metrônomo

Você pode realizar o seguinte procedimento a qualquer momento, independentemente se o metrônomo estiver soando ou não.

1. Enquanto pressiona o botão **FUNCTION**, use as teclas do volume do metrônomo para especificar um valor de volume no intervalo de 0 a 42.

- Para maiores detalhes sobre as teclas do teclado para as definições, consulte “Teclas do teclado usadas para configurar as definições” na página PT-28.
- Cada pressão da tecla ▼ ou ▲ aumenta ou diminui o valor do volume do metrônomo em 1.

NOTA

- Para voltar à definição inicial, pressione ▼ e ▲ ao mesmo tempo.

Execução de um dueto de piano

Você pode usar o modo de dueto para dividir o teclado do piano no centro, de modo que duas pessoas possam tocar um dueto. Os teclados do lado esquerdo e direito têm virtualmente a mesma gama. O pedal esquerdo funciona como o pedal forte do lado esquerdo, enquanto que o pedal direito funciona como o pedal forte do lado direito.

Isso permite configurar o teclado para que, por exemplo, o professor possa tocar no lado esquerdo e o estudante possa tocar junto no lado direito. Ou uma pessoa pode tocar a parte da mão esquerda na esquerda, enquanto a outra toca a parte da mão direita na direita.

Teclado

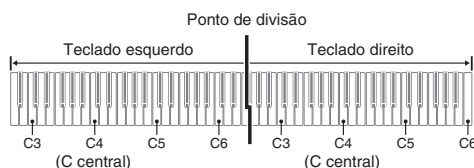

Operação dos pedais ao tocar um dueto

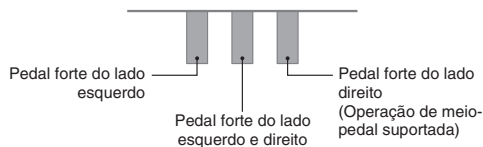

NOTA

- Somente o pedal forte para o teclado do lado direito suporta as operações de meio-pedal.

1. Selecione o som de piano que deseja usar para o dueto.

Exemplo: GRAND PIANO (MODERN)

2. Enquanto pressiona o botão **FUNCTION**, pressione o botão **METRONOME** para ativar ou desativar o dueto.

IMPORTANTE!

- Não é possível usar o modo de dueto durante uma gravação (página PT-22).

NOTA

- Você pode configurar o piano para gerar o som do teclado no lado esquerdo pelo alto-falante esquerdo e o som do teclado do lado direito pelo alto-falante direito enquanto a função de dueto estiver ativada. Para maiores informações, consulte “Panoramização de dueto” (página PT-29).

Alteração das oitavas dos teclados de dueto

Você pode alterar as gamas dos teclados esquerdo e direito em unidades de oitava desde suas definições iniciais. Isso é útil, por exemplo, se a gama inicial não for suficiente quando uma pessoa estiver tocando a parte da mão esquerda e uma outra pessoa estiver tocando a parte da mão direita.

1. Enquanto pressiona os botões **FUNCTION** e **METRONOME**, pressione a tecla do teclado de C que deseja localizar em C4 (C central) do teclado esquerdo.

Mantenha os botões **FUNCTION** e **METRONOME** pressionados ao avançar para o passo 2 abaixo.

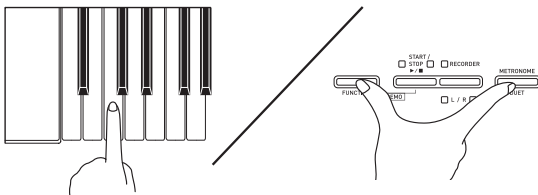

Exemplo: Pressione a tecla do teclado do C (C4) da extrema esquerda para atribuir a gama mostrada abaixo.

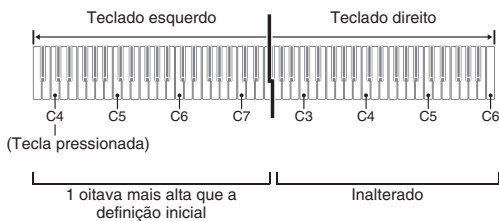

2. Enquanto ainda pressiona os botões **FUNCTION** e **METRONOME**, pressione a tecla do teclado de C que deseja localizar em C4 (C central) do teclado direito.

NOTA

- Você pode retornar os teclados às suas gamas iniciais saindo e reentrando no modo de dueto.

Uso das canções incorporadas (Execução de concerto, Biblioteca musical, Canções de demonstração)

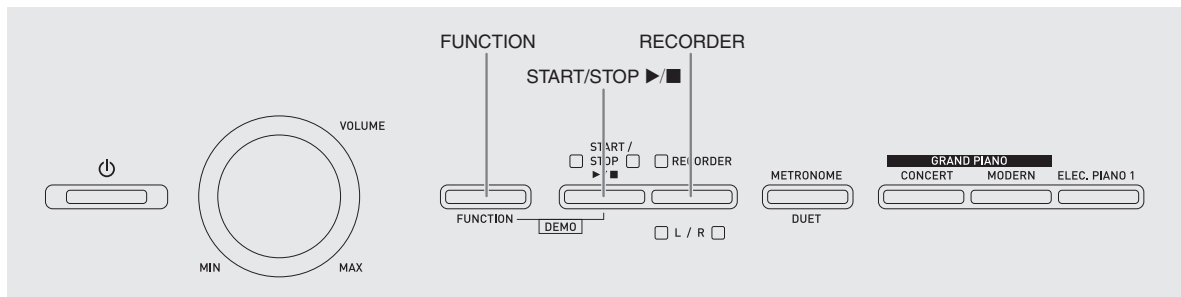

O seu Piano Digital vem com 10 canções de piano e orquestra incorporadas (Concert Play 1 a 10), e 60 solos de piano (Music Library 1 a 60).

O recurso de execução de concerto (Concert Play) permite-lhe desfrutar de uma execução junto com um acompanhamento orquestral. Você pode usar a Biblioteca musical (Music Library) para praticar peças de piano famosas.

- Você pode executar todas as 10 canções de execução de concerto em sequência, do começo ao fim para o seu desfrute de escuta.

IMPORTANTE!

- Depois de selecionar uma canção incorporada, pode levar alguns segundos para que os dados da canção sejam carregados. Enquanto os dados estão sendo carregados, as teclas do teclado e as operações de botão são desativadas. Se você estiver tocando algo no teclado, a seguinte operação interromperá a produção do som.

Reprodução das canções de demonstração

1. Enquanto pressiona o botão **FUNCTION**, pressione o botão **START/STOP** ►/■.

- Isso iniciará a reprodução da Execução de concerto a partir da canção 1.
- As canções são reproduzidas em sua sequência numérica na Execução de concerto.
- Você pode tocar junto com uma canção no teclado durante sua reprodução. O som atribuído ao teclado é o som que está predefinido para a canção que está sendo reproduzida.

2. Para mudar a reprodução de demonstração para uma canção diferente, mantenha o botão **FUNCTION** pressionado e use as teclas **CONCERT PLAY SELECT (+ e -)** do teclado para especificar um número de canção.

- Cada pressão da tecla + ou - aumenta ou diminui o número da canção em 1.
- Para maiores informações sobre as canções de Execução de concerto, consulte a “Lista das Canções da Execução de Concerto” na página A-1.

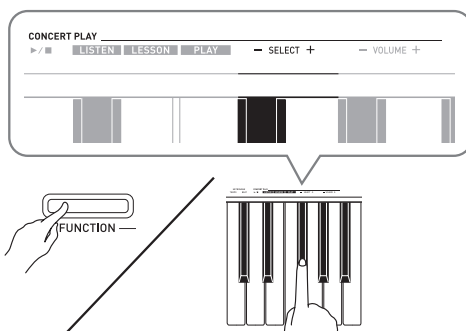

3. Pressione o botão **START/STOP** ►/■ de novo para interromper a reprodução das canções incorporadas.

NOTA

- As operações de seleção de canção e de parada da reprodução descritas acima são as únicas operações possíveis durante a reprodução de demonstração.

Execução de concerto (CONCERT PLAY)

A Execução de concerto tem gravações de uma orquestra ao vivo, que você pode usar para tocar junto com um acompanhamento autêntico. Você também pode usar a Execução de concerto para a prática em 3 passos.

Passo 1: LISTEN

Escute a reprodução do piano e da orquestra para familiarizar-se com a música.

Passo 2: LESSON

Pratique a parte do piano de Execução de concerto.

- Você pode desativar a parte da mão esquerda ou a parte da mão direita de uma canção incorporada de tocar junto no piano.

Passo 3: PLAY

Toque junto com o acompanhamento da orquestra.

- A Execução de concerto inclui 10 canções, numeradas de 1 a 10.
- A Execução de concerto contém gravações reais de uma orquestra. Por esta razão, os sons dos instrumentos são diferentes dos sons que podem ser selecionados com este piano (página PT-10). Isso também significa que a reprodução da Execução de concerto inclui sons de respiração e ruídos de execução.

Prática com uma canção de Execução de concerto

Para escutar uma canção da Execução de concerto (LISTEN)

1. Enquanto pressiona o botão **FUNCTION**, use as teclas **CONCERT PLAY SELECT +** e **-** do teclado para rolar os números das canções em sequência (de 1 a 10).

- Para maiores informações sobre as canções de Execução de concerto, consulte a "Lista das Canções da Execução de Concerto" na página A-1.

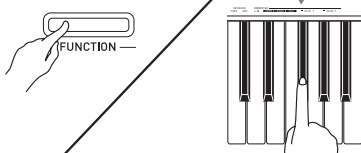
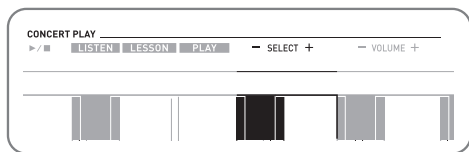

2. Enquanto pressiona o botão **FUNCTION**, pressione a tecla **LISTEN** do teclado.

- Isso seleciona o modo de escuta para escutar a execução do piano e orquestra.
- O andamento da reprodução é fixo e não pode ser alterado durante a reprodução no modo de escuta.

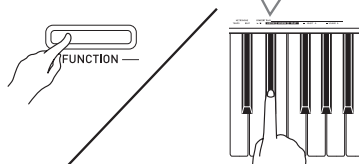
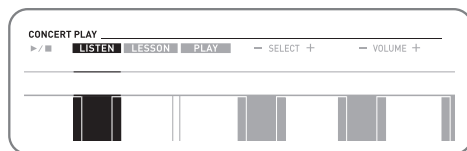

3. Enquanto pressiona o botão **FUNCTION**, pressione a tecla **CONCERT PLAY ▶/■** do teclado para iniciar a reprodução.

- A reprodução parará automaticamente no fim da canção.

4. Para parar a reprodução, mantenha o botão **FUNCTION** pressionado e pressione novamente a tecla **CONCERT PLAY ▶/■** do teclado.

NOTA

- Você pode ajustar o nível do volume da reprodução, se quiser. Consulte "Configuração das definições com o teclado" (página PT-26) para maiores informações.

Para praticar a parte do piano (LESSON)

PREPARAÇÃO

- Você pode alterar o andamento da reprodução, se quiser. Consulte “Configuração das definições com o teclado” (página PT-26) para maiores informações.
- Um certo número de canções tem mudanças do andamento no meio para produzir efeitos musicais específicos.

1. Enquanto pressiona o botão **FUNCTION**, pressione a tecla **LESSON** do teclado.

- Isso seleciona o modo de lição, que permite a reprodução simples junto com a parte do piano.

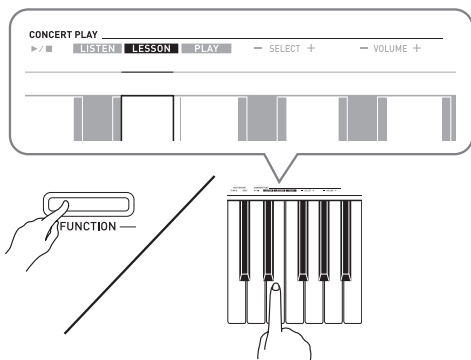

2. Enquanto pressiona o botão **FUNCTION**, pressione o botão **RECORDER (L/R)** para selecionar a parte que deseja desativar.

- Pressionar um botão ativa (a luz do botão se acende) ou desativa (a luz do botão se apaga) sua parte.

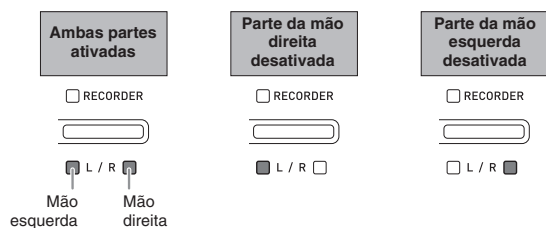

3. Enquanto pressiona o botão **FUNCTION**, pressione a tecla **CONCERT PLAY ▶/■** do teclado.

- Isso inicia a reprodução, sem a parte desativada no passo 1.

4. Toque a parte omitida no teclado.

5. Para parar a reprodução, mantenha o botão **FUNCTION** pressionado e pressione novamente a tecla **CONCERT PLAY ▶/■** do teclado.

Para tocar junto com o acompanhamento da orquestra (PLAY)

1. Enquanto pressiona o botão **FUNCTION**, pressione a tecla **PLAY** do teclado.

- Isso seleciona o modo de execução, que reproduz a parte da orquestra sem a parte do piano.

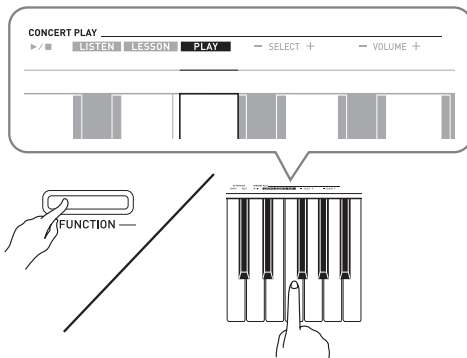

2. Enquanto pressiona o botão **FUNCTION**, pressione a tecla **CONCERT PLAY ▶/■** do teclado para iniciar a reprodução.

- O andamento da reprodução é fixo e não pode ser alterado durante a reprodução no modo de execução.

3. Toque a parte do piano no teclado.

4. Para parar a reprodução, mantenha o botão **FUNCTION** pressionado e pressione novamente a tecla **CONCERT PLAY ▶/■** do teclado.

Biblioteca musical

Você pode usar a Biblioteca musical para seu desfrute de escuta ou para praticar canções de piano.

- A Biblioteca musical inclui 60 canções, numeradas de 1 a 60.
- Você também pode importar até 10 canções* de um computador para a memória do Piano Digital, e atribuí-las aos números de canção de 61 a 70 da Biblioteca musical.

* Você pode descarregar dados de música da Internet e, em seguida, transferi-los do seu computador para a memória do Piano Digital. Consulte “Transferência de dados de canção com um computador” na página PT-34 para maiores informações.

Reprodução de uma canção específica da Biblioteca musical

1. Encontre o número da canção que deseja reproduzir na “Lista da Biblioteca musical” na página A-1.
2. Para mudar para outra canção, mantenha o botão **FUNCTION** pressionado e use as teclas MUSIC LIBRARY SELECT (+, -, 0 a 9) para especificar um número de canção.
 - Cada pressão da tecla + ou - aumenta ou diminui o número da canção em 1.
 - Você pode usar as teclas de introdução de valor (0 a 9) para introduzir um número de canção específico.

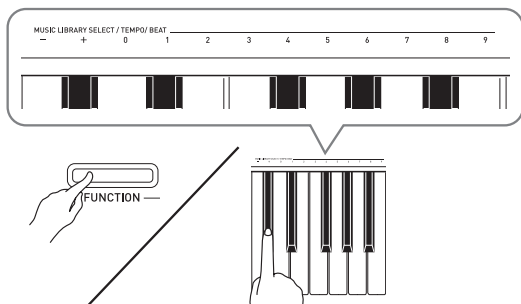

3. Pressione o botão **START/STOP** ►/■.
 - Isso inicia a reprodução da canção.
4. Para parar a reprodução, pressione o botão **START/STOP** ►/■ de novo.
 - A reprodução parará automaticamente no fim da canção.

NOTA

- Pressionar as teclas + e - ao mesmo tempo seleciona o número de canção 1.
- Você também pode ajustar o andamento da reprodução e o volume da canção. Consulte “Configuração das definições com o teclado” na página PT-26 para maiores informações.

Prática com uma canção da Biblioteca musical

Você pode desativar a parte da mão esquerda ou a parte da mão direita de uma canção e tocar junto no piano.

NOTA

- A Biblioteca musical inclui um certo número de duetos. Enquanto um dueto estiver selecionado, você pode desativar o primeiro piano <Primo> ou o segundo piano <Secondo> e tocar junto com a canção.

PREPARAÇÃO

- Selecione a canção que deseja praticar e ajuste o andamento. Consulte “Configuração das definições com o teclado” na página PT-26.
- Um certo número de canções tem mudanças do andamento no meio para produzir efeitos musicais específicos.

1. Enquanto pressiona o botão **FUNCTION**, pressione o botão **RECORDER (L/R)** para selecionar a parte que deseja desativar.
 - Pressionar um botão ativa (a luz do botão se acende) ou desativa (a luz do botão se apaga) sua parte.

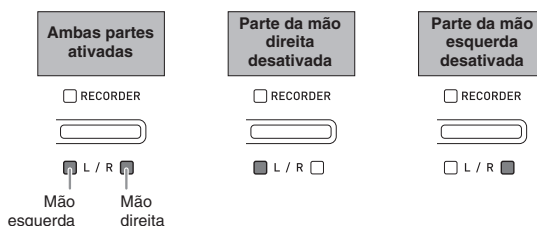

2. Pressione o botão **START/STOP** ►/■.
 - Isso inicia a reprodução, sem a parte desativada no passo 1.
3. Toque a parte omitida no teclado.
4. Para parar a reprodução, pressione o botão **START/STOP** ►/■ de novo.

Gravação e reprodução

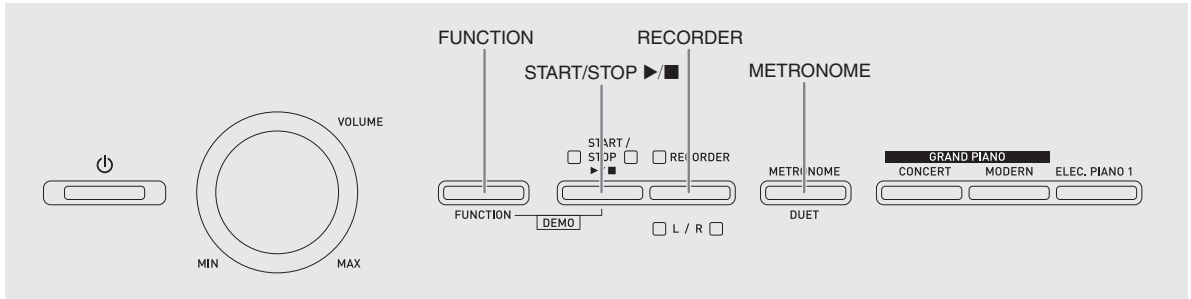

Você pode armazenar as notas tocadas na memória do Piano Digital para uma reprodução posterior.

Pistas

Uma pista é um recipiente de dados gravados, e uma canção consiste em duas pistas: Pista 1 e Pista 2. Você pode gravar cada pista separadamente e, em seguida, combiná-las para reproduzi-las juntas como uma única canção.

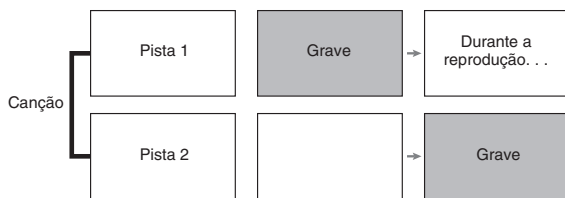

Capacidade da memória

- Você pode gravar aproximadamente 5.000 notas na memória do Piano Digital.
- A luz do botão **RECORDER** pisca em alta velocidade quando a memória está se esgotando.
- A gravação para automaticamente se o número de notas na memória excede do máximo permitido.

Dados gravados

- Execução do teclado
- Som usado
- Operações de pedal
- Definições de reverberação e coro (somente Pista 1)
- Definição do andamento (somente Pista 1)
- Definição de estratificação (somente Pista 1)
- Definição de divisão (somente Pista 1)
- Definições de temperamento e nota base (somente Pista 1)
- Definição de alteração da oitava (somente Pista 1)

Armazenamento de dados de gravação

- Iniciar uma nova gravação apaga quaisquer dados que foram gravados anteriormente na memória.
- Se a energia do Piano Digital for cortada durante uma gravação, tudo o que foi gravado até esse ponto será apagado. Tome cuidado para que a alimentação não seja desligada acidentalmente durante as operações de gravação.

IMPORTANTE!

- A CASIO COMPUTER CO., LTD. não assume nenhuma responsabilidade por quaisquer danos, lucros perdidos, ou reclamações de terceiros provenientes do apagamento dos dados gravados em virtude de um mau funcionamento, conserto ou qualquer outra razão.

Uso do botão RECORDER

Cada pressão do botão **RECORDER** muda através das opções de gravação na seqüência mostrada abaixo.

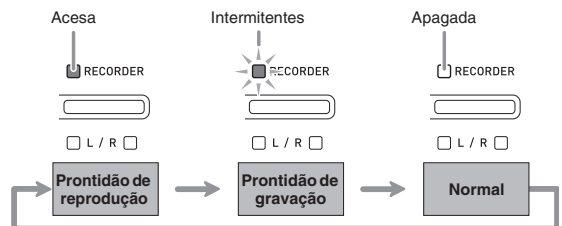

Para gravar uma pista específica de uma canção

Depois de gravar uma das pistas de uma canção, você pode gravar a outra pista enquanto escuta a reprodução do que foi gravado na primeira pista.

1. Pressione o botão **RECORDER** duas vezes de modo que sua luz fique intermitente.



- Neste ponto, a luz **L** piscará para indicar que o Piano Digital está esperando pela gravação na Pista 1.

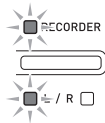

2. Para mudar a pista de gravação, mantenha o botão **FUNCTION** pressionado e pressione o botão **RECORDER (L/R)**.

- Certifique-se de que a luz indicadora para a pista de gravação esteja intermitente.
Pista 1: Luz **L**
Pista 2: Luz **R**

Exemplo: Pista 1 selecionada

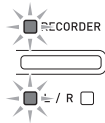

3. Selecione o som e os efeitos (somente Pista 1) que deseja usar em sua gravação.

- Som (página PT-10)
- Efeitos (página PT-13)

NOTA

- Se você quiser que o metrônomo soe enquanto estiver gravando, configure as definições do tempo e do andamento e, em seguida, pressione o botão **METRONOME**. Consulte "Uso do metrônomo" na página PT-15 para maiores informações.

4. Comece a tocar algo no teclado.

- A gravação começará automaticamente.

5. Para interromper a gravação, pressione o botão **START/STOP ▶/■**.

- Isso fará que a luz do botão **RECORDER** e a luz da pista que gravou mudem do estado intermitente para aceso.
- Para reproduzir a pista que acabou de gravar, pressione o botão **START/STOP ▶/■**.

6. Depois de completar a gravação ou reprodução, pressione o botão **RECORDER** de modo que a luz se apague.

Para gravar uma pista de uma canção enquanto escuta a reprodução da outra pista

1. Pressione o botão **RECORDER** até que sua luz se acenda.

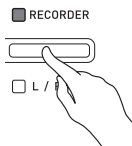

2. Enquanto pressiona o botão **FUNCTION**, pressione o botão **RECORDER (L/R)** para selecionar a pista que deseja reproduzir durante a gravação.
3. Pressione o botão **RECORDER** de modo que sua luz fique intermitente.
 - Isso fará que a luz L pisque.
4. Enquanto pressiona o botão **FUNCTION**, pressione o botão **RECORDER (L/R)** para selecionar a pista que deseja gravar.
 - Certifique-se de que a luz indicadora para a pista de gravação esteja intermitente.

Exemplo: Para escutar a reprodução da Pista 1 enquanto grava na Pista 2

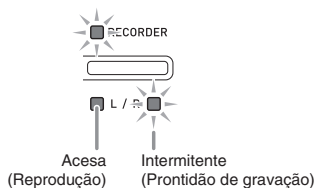

5. Selecione o som e os efeitos (somente Pista 1) que deseja usar em sua gravação.
6. Pressione o botão **START/STOP ▶/■** ou toque algo no teclado.
 - Isso iniciará a reprodução da pista gravada e a gravação na outra pista.
7. Para interromper a gravação, pressione o botão **START/STOP ▶/■**.

Reprodução da memória do Piano Digital

1. Pressione o botão **RECORDER** até que sua luz se acenda.



NOTA

- Quando uma canção tiver algo gravado em ambas pistas, você pode desativar uma pista e reproduzir só a outra pista, se quiser.

2. Pressione o botão **START/STOP ▶/■**.

- Isso inicia a reprodução da canção e/ou pista selecionada.

NOTA

- Você pode alterar a definição do andamento durante a reprodução de uma pista.
- Pressione o botão **START/STOP ▶/■** de novo para parar a reprodução.

Apagamento dos dados gravados

O seguinte procedimento apaga uma pista específica de uma canção.

✎ IMPORTANTE!

- O procedimento abaixo apaga todos os dados da pista selecionada. Repare que a operação de apagamento não pode ser desfeita. Certifique-se de que realmente não precisa mais dos dados na memória do Piano Digital antes de realizar os seguintes passos.

1. Pressione o botão **RECORDER** duas vezes de modo que sua luz fique intermitente.



2. Enquanto pressiona o botão **FUNCTION**, pressione o botão **RECORDER (L/R)** para selecionar a pista que deseja apagar.

3. Pressione o botão **RECORDER** até que sua luz se acenda.

- Isso fará que a luz da pista selecionada no passo 2 deste procedimento pisque.

Exemplo: Se você selecionou a Pista 2 para apagar

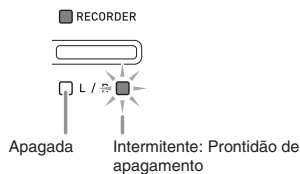

4. Mais uma vez, mantenha o botão **FUNCTION** pressionado e pressione o botão **RECORDER (L/R)**.

- Isso apaga a pista selecionada e entra no modo de prontidão de reprodução.
- Para cancelar a operação de apagamento a qualquer momento, pressione o botão **RECORDER** duas vezes de forma que sua luz se apague.

✎ NOTA

- Somente o botão **RECORDER (L/R)** do Piano Digital fica operativo a partir do passo 3, até que você realmente execute a operação de apagamento no passo 4. Nenhum outro botão funciona.

Configuração das definições com o teclado

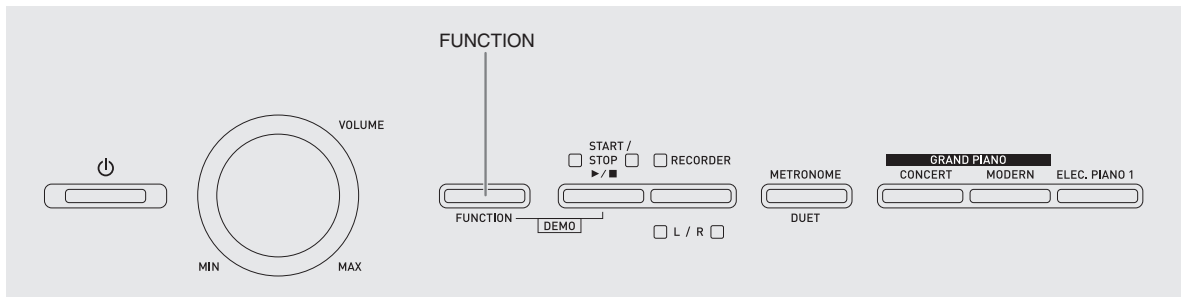

Além de selecionar os sons e as canções (Execução de concerto ou Biblioteca musical), você também pode usar o botão **FUNCTION** em combinação com as teclas do teclado para configurar as definições dos efeitos, resposta ao toque do teclado, e outras definições.

Para configurar as definições com o teclado

1. Use a “Lista dos parâmetros” nas páginas PT-29 - PT-32 para encontrar a definição que deseja configurar, e anote os seus detalhes.
2. Use as “Teclas do teclado usadas para configurar as definições” na página PT-28 para encontrar a localização no teclado para configurar a definição desejada.
3. Enquanto pressiona o botão **FUNCTION**, pressione a tecla do teclado para a definição que deseja configurar.
 - O Piano Digital emitirá um som de operação após a configuração da definição.

Exemplo: Para diminuir a definição de transposição em um semitom

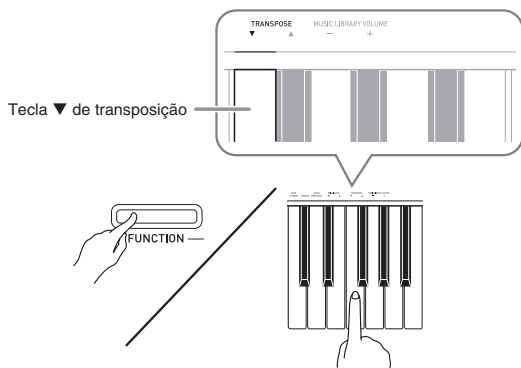

4. Solte o botão **FUNCTION** para completar o procedimento de definição.

NOTA

- Você pode configurar o Piano Digital de modo que o som de operação não seja emitido no passo 3. Para maiores detalhes, consulte “@ Som de operação” na “Lista dos parâmetros” nas páginas PT-29 - PT-32.

Tipos de operações de definição do teclado

Há quatro tipos de operações que você pode realizar durante a configuração das definições com as teclas do teclado: Tipo A, Tipo B, Tipo C e Tipo D.

Tipo A: Entrada direta

Exemplo: Pressione a tecla do teclado STRINGS para selecionar o som STRINGS 1

Tipo B: Aumento ou diminuição de uma definição com as teclas + e – ou ▼ e ▲ do teclado

- Manter uma tecla pressionada aumenta ou diminui a definição em alta velocidade.
- Para voltar à definição inicial, pressione ambas as teclas ao mesmo tempo.

Tipo C: Introdução de um valor com as teclas numéricas (0 a 9)

Exemplo: Para introduzir “120”, pressione as teclas 1, 2, 0.

Tipo D: Alternação ou mudança através das definições com a pressão de uma tecla do teclado

- Ao pressionar uma tecla, o Piano Digital emitirá um bipe para informá-lo qual foi a definição selecionada.
- Um bipe longo indica que a definição aplicável foi desativada.

Exemplo: Enquanto o coro está desativado, pressionar a tecla CHORUS do teclado duas vezes fará que o Piano Digital emita dois bipes, o que indica que a definição Medium Chorus foi selecionada.

NOTA

- Você pode encontrar qual tipo de operação que se aplica a cada definição verificando o “Tipo de operação” na “Lista dos parâmetros” nas páginas PT-29 - PT-32.

Teclas do teclado usadas para configurar as definições

- Os números ① a ⑩ correspondem aos mesmos números na “Lista dos parâmetros” nas páginas PT-29 - PT-32.

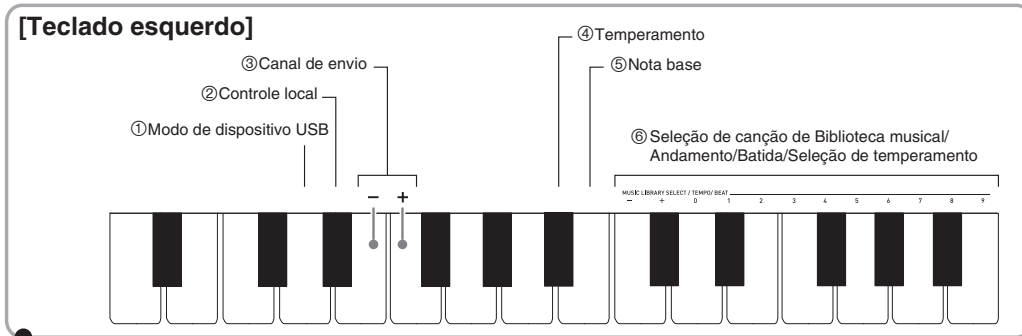

[Global]

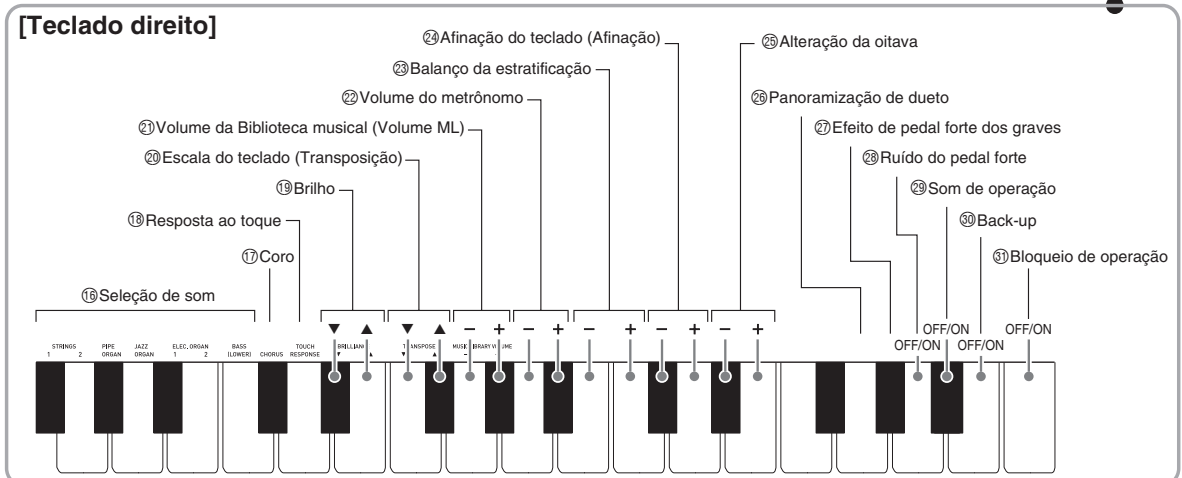
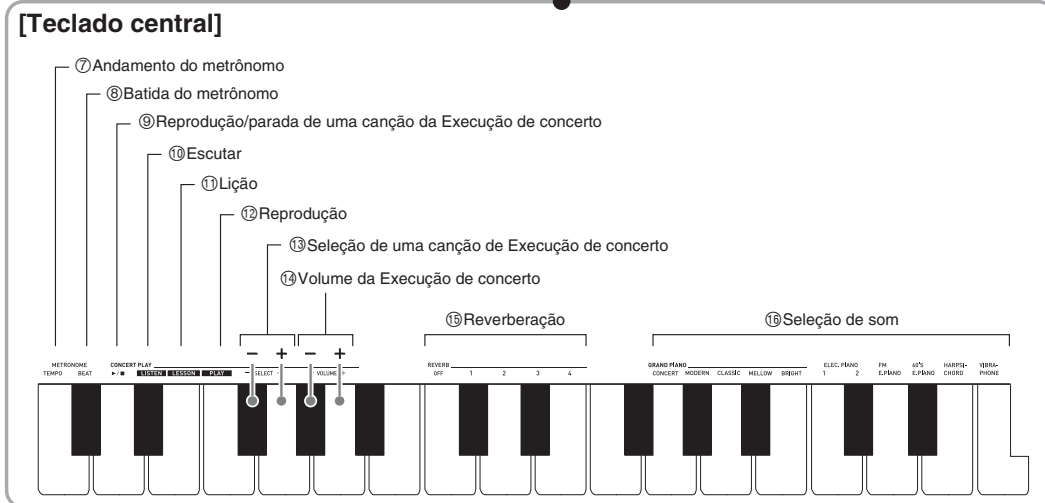
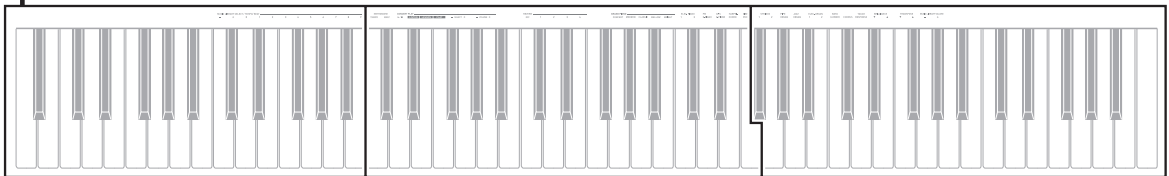

Lista dos parâmetros

■ Sons

Parâmetro	Definições	Tipo de operação (página PT-27)	Descrição	Observações
⑩ Reverberação (REVERB)	Desativado (OFF), 1 a 4 Seleção predefinida: 2	A	Especifica a reverberação das notas. (página PT-13)	
⑪ Seleção de som	Consulte a página PT-10. Seleção predefinida: GRAND PIANO (CONCERT)	A	Atribui um som ao teclado. (página PT-10)	
⑫ Coro (CHORUS)	Desativado (OFF), 1 a 4 Seleção predefinida: Desativado	D	Controla a amplitude das notas. (página PT-13)	
⑬ Brilho (BRILLIANCE)	-3 a 0 a 3 Seleção predefinida: 0	B	Especifica o brilho das notas. Pressionar [+] deixa as notas mais brilhantes e mais fortes. Pressionar [-] deixa as notas mais melodiosas e mais suaves.	• Para restaurar a definição ao seu estado inicial (0), pressione ambos [+] e [-] ao mesmo tempo.
⑭ Balanço de estratificação	-24 a 0 a 24 Seleção predefinida: -10	B	Especifica o balanço do volume entre o som principal e o som estratificado. (página PT-12)	• Para restaurar a definição ao seu estado inicial (-10), pressione ambos [+] e [-] ao mesmo tempo.
⑮ Panoramização de dueto	Desativado (OFF), Ativado (ON) Seleção predefinida: Desativado	D	Quando ativado, gera o som do teclado no lado esquerdo pelo alto-falante esquerdo e o som do teclado do lado direito pelo alto-falante direito enquanto a função de dueto estiver ativada. (página PT-16)	• Suportado apenas quando o som de piano estiver sendo usado. A reverberação não é aplicada quando este parâmetro está ativado.
⑯ Efeito de pedal forte dos graves	Desativado (OFF), Ativado (ON) Seleção predefinida: Desativado	D	Quando ativado e o som BASS (LOWER) for selecionado, pressionar o pedal forte ou o pedal de sustenuto aplicará uma reverberação sustentada ao som BASS (LOWER). (página PT-11)	
⑰ Ruído do pedal forte	Desativado (OFF), Ativado (ON) Seleção predefinida: Ativado	D	Ativa/desativa a saída do ruído de pedal forte. (página PT-14)	

■ **Canção/Metrônomo**

Parâmetro	Definições	Tipo de operação (página PT-27)	Descrição	Observações
Ⓒ Seleção de canção da Biblioteca musical (MUSIC LIBRARY SELECT)	1 a 70 Seleção predefinida: 1	B C	Seleciona uma canção da Biblioteca musical. (página PT-21)	<ul style="list-style-type: none"> Esta definição não pode ser alterada durante a gravação. Esta definição não pode ser alterada enquanto uma reprodução da Execução de concerto estiver em progresso.
Ⓒ Andamento (TEMPO)	20 a 255 Seleção predefinida: 120	B C	Especifica o andamento das canções do modo de lição de Execução de concerto, das canções da Biblioteca musical, do metrônomo, gravação e reprodução, etc. (página PT-15)	<ul style="list-style-type: none"> Durante a gravação, pressionar + e - ao mesmo tempo define um valor de 120.
Ⓒ Batida (BEAT)	0 a 9 Seleção predefinida: 4	C	Especifica as batidas do metrônomo. (página PT-15)	
Ⓙ Andamento do metrônomo (METRONOME TEMPO)	–	–	Seleciona um modo de definição para especificar o andamento do metrônomo com as teclas do teclado. Use as teclas Ⓒ TEMPO do teclado para introduzir um valor para o andamento. (página PT-15)	<ul style="list-style-type: none"> A definição do andamento do metrônomo não pode ser feita enquanto a reprodução de uma canção da Execução de concerto estiver em progresso no modo LISTEN ou no modo PLAY.
Ⓒ Batida do metrônomo (METRONOME BEAT)	–	–	Seleciona um modo de definição para especificar a batida do metrônomo com as teclas do teclado. Use as teclas Ⓒ BEAT do teclado para introduzir um valor para a batida. (página PT-15)	<ul style="list-style-type: none"> A definição de batida do metrônomo não pode ser alterada durante a reprodução de uma canção da Execução de concerto ou da Biblioteca musical.
Ⓙ Reprodução/parada de uma canção da Execução de concerto (CONCERT PLAY ▶/■)	Reproduzir, Parar	D	Altera uma canção da Execução de concerto entre reprodução e parada. (página PT-19)	<ul style="list-style-type: none"> Esta definição não pode ser alterada durante a gravação.
Ⓙ Escutar (LISTEN)	–	A	Entra no modo de escuta de Execução de concerto. (página PT-19)	<ul style="list-style-type: none"> Esta definição não pode ser alterada durante a gravação. Esta definição não pode ser alterada enquanto uma reprodução da Biblioteca musical estiver em progresso.
Ⓙ Lição (LESSON)	–	A	Entra no modo de lição de Execução de concerto. (página PT-20)	<ul style="list-style-type: none"> Esta definição não pode ser alterada durante a gravação. Esta definição não pode ser alterada enquanto uma reprodução da Biblioteca musical estiver em progresso.
Ⓙ Reprodução (PLAY)	–	A	Entra no modo de reprodução de Execução de concerto. (página PT-20)	<ul style="list-style-type: none"> Esta definição não pode ser alterada durante a gravação. Esta definição não pode ser alterada enquanto uma reprodução da Biblioteca musical estiver em progresso.
Ⓙ Seleção de uma canção de Execução de concerto (SELECT +/-)	1 a 10 Seleção predefinida: 1	B	Especifica o número da canção de Execução de concerto. (página PT-19)	<ul style="list-style-type: none"> Esta definição não pode ser alterada durante a gravação. Esta definição não pode ser alterada enquanto uma reprodução da Biblioteca musical estiver em progresso.
Ⓙ Volume da Execução de concerto (VOLUME +/-)	0 a 42 Seleção predefinida: 42	B	Define o nível do volume da reprodução da Execução de concerto.	<ul style="list-style-type: none"> Esta definição não pode ser alterada durante a gravação. Esta definição não pode ser alterada enquanto uma reprodução da Biblioteca musical estiver em progresso.
Ⓙ Volume da Biblioteca musical (Volume ML)	0 a 42 Seleção predefinida: 42	B	Define o nível do volume da reprodução da Biblioteca musical.	<ul style="list-style-type: none"> Esta definição não pode ser alterada durante a gravação. Esta definição não pode ser alterada enquanto uma reprodução da Execução de concerto estiver em progresso.
Ⓙ Volume do metrônomo	0 a 42 Seleção predefinida: 36	B	Especifica o volume do metrônomo. (página PT-16)	

■ Teclado

Parâmetro	Definições	Tipo de operação (página PT-27)	Descrição	Observações
④ Temperamento ⑤ Nota base do temperamento ⑥ Seleção de temperamento	Temperamento: 0 a 16 Nota base: -, +, 0 a 9 (C a B) Seleções predefinidas: Temperamento: 0 (Temperamento igual) Nota base: C	<p><Seleção de um temperamento> Enquanto pressiona o botão FUNCTION, pressione as teclas do teclado aplicáveis conforme descrito a seguir.</p> <ol style="list-style-type: none"> 1. Pressione a tecla de temperamento ④ do teclado. 2. Use as teclas de seleção de temperamento ⑥ do teclado para selecionar o temperamento desejado. <ul style="list-style-type: none"> • Se você quiser avançar diretamente a seleção da nota base desde aqui, solte o botão FUNCTION e continue com o procedimento abaixo. <p><Seleção de uma nota base> Enquanto pressiona o botão FUNCTION, pressione as teclas do teclado aplicáveis conforme descrito a seguir.</p> <ol style="list-style-type: none"> 1. Pressione a tecla de nota base ⑤ do teclado. 2. Use as teclas de introdução numérica ⑥ (-, +, 0 a 9) do teclado para especificar uma nota base. 	Você pode alterar a escala (sistema de afinação) do teclado do temperamento igual padrão para outra afinação que seja mais adequada para tocar música indiana, música árabe, peças clássicas, etc. <ul style="list-style-type: none"> • Se você selecionar um temperamento diferente de "Igual", você também deve configurar uma definição de nota base (nota base do temperamento da canção que estiver sendo tocada). • Para maiores detalhes sobre o temperamento, consulte um livro de teoria musical. 	<p><Temperamentos></p> <ol style="list-style-type: none"> 0: Igual / 1: Maior pura / 2: Menor pura / 3: Pitagórica / 4: Kirnberger 3 / 5: Werckmeister / 6: Mesotônico / 7: Rast / 8: Bayati / 9: Hijaz / 10: Saba / 11: Dashti / 12: Chahargah / 13: Segah / 14: Gurjari Todi / 15: Chandrakauns / 16: Charukeshi <p><Notas base></p> <p>–: C / +: C[#] / 0: D / 1: E^b / 2: E / 3: F / 4: F[#] / 5: G / 6: A^b / 7: A / 8: B^b / 9: B</p> <ul style="list-style-type: none"> • Esta definição não pode ser alterada enquanto uma reprodução de concerto estiver em progresso.
⑩ Resposta ao toque (TOUCH RESPONSE)	Desativado (OFF), 1 a 3 Seleção predefinida: 2	D	Especifica o toque relativo das teclas do teclado. Definir um valor menor faz que um toque mais suave produza um som mais potente.	Cada pressão da tecla do teclado faz que ela emita bipes o número de vezes mostrado abaixo para indicar a definição atual. Uma vez (longo): Desativado Uma vez (curto) 1 Duas vezes: 2 Três vezes: 3
⑪ Escala do teclado (Transposição) (TRANSCOPE)	–12 a 0 a 12 Seleção predefinida: 0	B	Aumenta ou diminui a afinação do Piano Digital em passos de semitom.	<ul style="list-style-type: none"> • A definição de transposição não pode ser configurada durante a reprodução de uma canção da Execução de concerto ou no modo de dueto. • Aumentar a escala do Piano Digital pode fazer que a parte mais alta da gama seja distorcida.
⑫ Afinação do teclado (Afinação)	415,5 Hz a 440,0 Hz a 465,9 Hz Seleção predefinida: 440,0 Hz	B	Aumenta ou diminui o tom global do Piano Digital em passos de 0,1 Hz do tom normal de A4 = 440,0 Hz.	<ul style="list-style-type: none"> • A definição do tom não pode ser alterada durante a reprodução de uma canção da Execução de concerto ou da Biblioteca musical.
⑬ Alteração da oitava	–2 a 0 a 2 Seleção predefinida: 0	B	Altere a gama do teclado em unidades de oitava.	<ul style="list-style-type: none"> • Você pode fazer as definições da alteração da oitava para a parte do som principal e parte do som estratificado. • Não é possível fazer as definições de alteração da oitava para partes de sons divididos.

■ Definições de MIDI e outras

Parâmetro	Definições	Tipo de operação (página PT-27)	Descrição	Observações
① Modo de dispositivo USB	MIDI, Storage (Armazenamento) Seleção predefinida: MIDI	D	O Piano Digital entra no modo MIDI automaticamente ao ser conectado a um computador através de um cabo USB. Selecione o armazenamento para armazenar dados de canção na memória do gravador em um computador ou quando carregar dados de canção do computador para a memória do Piano Digital. (página PT-34)	<ul style="list-style-type: none"> • Enquanto Storage estiver selecionado para esta definição, as luzes dos botões GRAND PIANO (CONCERT, MODERN) e ELEC. PIANO 1 ficam intermitentes, e todas as outras luzes ficam apagadas. • Todas as operações do Piano Digital são desativadas neste ponto. • Cada pressão da tecla do teclado do modo de dispositivo USB alterna entre os modos de MIDI e armazenamento.
② Controle local	Off (Desativado), On (Ativado) Seleção predefinida: Ativado	D	Selecionar "Off" (Desativado) para o Controle local corta a fonte sonora do Piano Digital e, portanto, nenhum som é produzido pelo Piano Digital quando as teclas são pressionadas.	<ul style="list-style-type: none"> • A definição do controle local não pode ser alterada durante a reprodução de uma canção da Execução de concerto ou da Biblioteca musical.
③ Canal de envio	1 a 16 Seleção predefinida: 1	B	Especifica um dos canais MIDI (1 a 16) como o Canal de envio, que é usado para enviar mensagens MIDI a um dispositivo externo.	
④ Som de operação	Off (Desativado), On (Ativado) Seleção predefinida: Ativado	D	Selecionar "Off" (Desativado) desativa a geração do som de operação toda vez que uma tecla do teclado é pressionada enquanto o botão FUNCTION está pressionado.	<ul style="list-style-type: none"> • Esta definição é retida mesmo que o Piano Digital seja desligado. • A definição do som de operação não pode ser alterada durante a reprodução de uma canção da Execução de concerto ou da Biblioteca musical, durante o funcionamento do metrônomo e durante uma gravação.
⑤ Back-up	Off (Desativado), On (Ativado) Seleção predefinida: Desativado	D	Quando "On" (Ativado) é selecionado para esta definição, o Piano Digital memorizará suas <u>definições atuais</u> ^{*1} , e as restaurará quando for ligado de novo. Quando "Off" (Desativado) é selecionado, as definições ^{*2} são reposicionadas às suas seleções predefinidas toda vez que o Piano Digital é ligado.	<ul style="list-style-type: none"> • A definição de back-up não pode ser alterada durante a reprodução de uma canção da Execução de concerto ou da Biblioteca musical, durante o funcionamento do metrônomo, no modo de dueto e durante uma gravação. <p>*1 As seguintes definições não são memorizadas.</p> <ul style="list-style-type: none"> • Modo de dueto • Parte LR da canção • Controle local <p>*2 Exceto para a definição de ativação/desativação do som de operação.</p>
⑥ Bloqueio de operação	Off (Desativado), On (Ativado) Seleção predefinida: Desativado	D	Selecionar "On" (Ativado) para esta definição bloqueia os botões do Piano Digital (exceto o botão ⏻ (Alimentação) e os botões necessários para desbloquear) e, portanto, nenhuma operação pode ser realizada. Ative o bloqueio de operação quando quiser proteger-se contra operações acidentais dos botões.	<ul style="list-style-type: none"> • A definição de bloqueio de operação não pode ser alterada durante a reprodução de uma canção da Execução de concerto ou da Biblioteca musical, durante o funcionamento do metrônomo e durante uma gravação.

Conexão a um computador

Você pode conectar o Piano Digital a um computador e trocar dados MIDI entre os mesmos. Você pode enviar dados de reprodução do Piano Digital para um software de música disponível comercialmente no seu computador, ou pode enviar dados MIDI do computador para o Piano Digital para reprodução.

Requisitos mínimos do sistema do computador

O seguinte mostra os requisitos mínimos do sistema do computador para enviar e receber dados MIDI. Certifique-se de que o seu computador satisfaça os requisitos antes de conectar o Piano Digital ao mesmo.

● Sistema operacional

Windows® XP (SP2 ou posterior)*1

Windows Vista® *2

Windows® 7 *3

Windows® 8 *4

Windows® 8.1 *5

Mac OS® X (10.3.9, 10.4.11, 10.5.X, 10.6.X, 10.7.X, 10.8.X, 10.9.X)

*1: Windows XP Home Edition

Windows XP Professional (32 bits)

*2: Windows Vista (32 bits)

*3: Windows 7 (32 bits, 64 bits)

*4: Windows 8 (32 bits, 64 bits)

*5: Windows 8.1 (32 bits, 64 bits)

● Porta USB



IMPORTANTE!

- Nunca conecte um computador que não satisfaça os requisitos acima. Fazer isso poderia causar problemas com o seu computador.

Conexão do Piano Digital a um computador



IMPORTANTE!

- Certifique-se de seguir exatamente os passos do procedimento abaixo. Uma conexão incorreta pode impossibilitar o envio e recepção de dados.

1. Desligue o Piano Digital e, em seguida, inicie o computador.

- Não inicie o software de música no computador ainda!

2. Depois de iniciar o computador, use um cabo USB disponível comercialmente para conectá-lo ao Piano Digital.

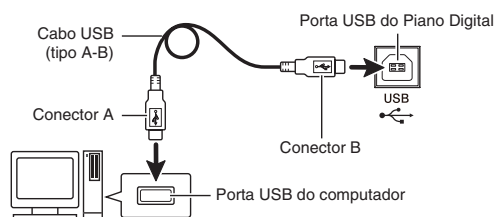

3. Ligue o Piano Digital.

- Se esta for a primeira vez que estiver conectando o Piano Digital ao computador, o driver requerido para enviar e receber dados será instalado no computador automaticamente.

4. Inicie o software de música disponível comercialmente no seu computador.

5. Configure as definições do software de música para selecionar um dos seguintes dispositivos como o dispositivo MIDI.

CASIO USB-MIDI: Para Windows Vista, Windows 7, Windows 8, Windows 8.1, Mac OS X

Dispositivo de áudio USB: Para Windows XP

- Para maiores informações sobre como selecionar o dispositivo MIDI, consulte a documentação do usuário que acompanha o software de música que estiver usando.



IMPORTANTE!

- Certifique-se de ligar o Piano Digital primeiro, antes de iniciar o software de música do computador.



NOTA

- Uma vez que possa conectar com êxito, não há problema em deixar o cabo USB conectado quando desligar o computador e/ou Piano Digital.
- Para as especificações detalhadas e conexões aplicáveis ao envio e recepção de dados MIDI por este Piano Digital, consulte a última informação de suporte fornecida pelo site na Web no seguinte endereço URL.

<http://world.casio.com/>

Uso de MIDI

O que é MIDI?

As letras MIDI referem-se a Musical Instrument Digital Interface (Interface Digital para Instrumentos Musicais), que é o nome de uma norma mundial para sinais digitais e conectores que permite a troca de dados musicais entre instrumentos musicais e computadores (máquinas) produzidos por fabricantes diferentes.

NOTA

- Para maiores informações sobre a implementação MIDI, visite o site da CASIO na Web: <http://world.casio.com/>.

Consulte “Canal de envio” e “Controle local” na página PT-32.

Transferência de dados de canção com um computador

Use os procedimentos nesta seção para transferir dados da memória do gravador para um computador para armazenamento, e para carregar dados de canção para a memória da canção do usuário (números de canção 61 a 70 da Biblioteca musical).

IMPORTANTE!

- Ligar o Piano Digital enquanto o mesmo está trocando dados com um computador pode corromper os dados na memória do Piano Digital. Se isso acontecer, uma operação de formatação da memória será realizada na próxima vez que você ligar o Piano Digital. Repare que leva aproximadamente 20 segundos para que a operação de formatação termine, e você não poderá realizar nenhuma outra operação durante esse período.

1. Realize os passos de 1 a 3 do procedimento descrito em “Conexão do Piano Digital a um computador” na página PT-33.

2. Mudança do modo de dispositivo USB do Piano Digital para armazenamento.

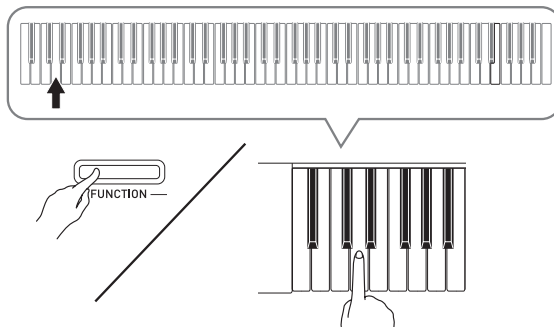

- Enquanto pressiona o botão **FUNCTION**, pressione a tecla do teclado correspondente ao modo de dispositivo USB.
- Após a alteração desta definição, as luzes dos botões **GRAND PIANO (CONCERT, MODERN)** e **ELEC. PIANO 1** ficam intermitentes, e todas as outras luzes ficam apagadas.
- Consulte “Modo de dispositivo USB” na página PT-32 para maiores informações.

3. No seu computador, realize as operações necessárias para exibir os dispositivos de armazenamento no computador.

Se o seu computador estiver rodando com este sistema operacional:	Faça isto:
Windows XP	Clique duas vezes em “Meu Computador”.
Windows Vista, Windows 7	Clique duas vezes em “Computador”.
Windows 8	Abra qualquer pasta. Na janela de navegação, clique em “Computador”.
Windows 8.1	Abra qualquer pasta. Na janela de navegação, clique em “PC”.
Mac OS	Salte o passo 3 e clique duas vezes em “PIANO” na área de trabalho do seu Macintosh.

- A memória deste Piano Digital aparecerá como “PIANO” em “Dispositivos com armazenamento amovível”.

4. Clique duas vezes em “PIANO”.

- “PIANO” contém as pastas denominadas “MUSICLIB” e “RECORDER”.
- Para transferir uma canção do usuário para o Piano Digital desde o seu computador, abra a pasta “MUSICLIB” e coloque a canção em uma das subpastas numeradas (61 a 70). Cada subpasta corresponde a um número da Biblioteca musical: Subpasta 61 à Biblioteca musical 61, e assim por diante.
- Os arquivos na pasta “RECORDER” são canções que foram gravadas com a função de gravador do Piano Digital. Você pode mover os arquivos da pasta “RECORDER” para outra localização no seu computador, bem como pode retornar os arquivos das canções gravadas para o Piano Digital, colocando-os na pasta “RECORDER”.

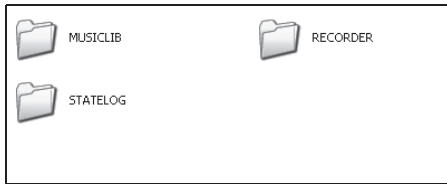

Tipo de dados	Nome da pasta	Nome e extensão do arquivo*
Canções do usuário	MUSICLIB	.MID: Dados no formato SMF (formato 0/1) .CM2: Dados no formato original CASIO
Dados da memória do gravador	RECORDER	BIDREC01.CSR: Dados no formato original CASIO

* Antes de iniciar uma operação de armazenamento ou carregamento, primeiro verifique o nome e a extensão do arquivo para garantir que os dados sejam compatíveis com um dos dados mostrados nesta coluna.
No caso de uma canção gravada com a função do gravador do Piano Digital, mude seu nome de arquivo para um dos nomes e extensões mostrados nesta coluna.

- A configuração inicial para Windows XP, Windows Vista, Windows 7, Windows 8 e Windows 8.1 é para ocultar as extensões dos nomes dos arquivos. Realize uma das seguintes operações no seu computador para mostrar as extensões dos nomes dos arquivos.
 - Para mostrar as extensões dos nomes dos arquivos em Windows XP
 1. Abra a pasta desejada.
 2. No menu [Ferramentas], clique em [Opções de pasta].
 3. Clique no botão [Ver]. Na lista [Definições avançadas], desmarque a caixa de seleção próxima a [Ocultar as extensões dos tipos de arquivo conhecidos].
 4. Clique em [OK].

- Para mostrar as extensões dos nomes dos arquivos em Windows Vista ou Windows 7
 1. Abra Opções de pasta clicando no botão [Iniciar] e clicando em [Painel de controle], em [Aparência e personalização] e, em seguida, em [Opções de pasta].
 2. Clique no botão [Ver]. Em [Definições avançadas], desmarque a caixa de seleção [Ocultar as extensões dos tipos de arquivo conhecidos].
 3. Clique em [OK].
- Para mostrar as extensões dos nomes dos arquivos em Windows 8 ou Windows 8.1
 1. Abra qualquer pasta.
 2. Clique no menu [Ver] e, em seguida, selecione a caixa de seleção [Extensões do nome de arquivo] no grupo [Mostrar/ocultar].

■ Para carregar uma canção na memória de canções do usuário (Biblioteca musical de 61 a 70)

1. Abra a pasta MUSICLIB.
2. Copie o arquivo de canção (.MID ou .CM2) para a subpasta denominada com um número (61 a 70), cujo nome corresponda ao número da localização na Biblioteca musical no qual você deseja carregar a canção.
 - Se houver dois arquivos com as extensões .MID e .CM2 na pasta MUSICLIB, somente os dados do arquivo com a extensão .MID serão carregados na memória de canções do usuário.

■ Para transferir dados da memória do gravador entre o Piano Digital e o seu computador

Para transferir os dados atuais da memória do gravador do Piano Digital para o seu computador, copie o conteúdo da pasta RECORDER para o computador. Para retornar os dados do gravador armazenados anteriormente no computador de novo para a memória do gravador, copie os dados de volta para a pasta RECORDER (e substitua o conteúdo atual da pasta RECORDER).

5. Depois de concluir a operação de cópia de arquivos, retorne o modo de dispositivo USB a MIDI.

- Se você estiver usando um Macintosh, realize a operação de ejeção (arraste-os para a lixeira).
- Enquanto pressiona o botão **FUNCTION**, pressione a tecla do teclado aplicável. Consulte “Modo de dispositivo USB” na página PT-32 para maiores informações.
- Retornar o modo de dispositivo USB a MIDI carregará o conteúdo de MUSICLIB na memória de canções do usuário e o conteúdo de RECORDER na memória do gravador.



IMPORTANTE!

- Um erro de conversão de dados é indicado quando tanto a luz do botão **START/STOP** ►/■ como as luzes dos botões **GRAND PIANO (CONCERT, MODERN)** e **ELEC. PIANO 1** se acendem, e todas as outras luzes se apagam.

Direitos autorais

Os direitos dos criadores e dos proprietários dos direitos autorais de músicas, imagens, programas de computador, bases de dados e outros dados estão protegidos pelas leis dos direitos autorais. Você só pode reproduzir tais trabalhos para uso pessoal e não comercial. Para qualquer outra finalidade, qualquer reprodução (incluindo a conversão do formato dos dados), modificação, transferência de reproduções, distribuição em uma rede, ou qualquer outro uso sem a permissão do proprietário dos direitos autorais expõe o infrator a reivindicações por danos e a processo penal para a infração e violação dos direitos pessoais do autor. Certifique-se de reproduzir e de usar os trabalhos protegidos pelos direitos autorais somente de acordo com as leis aplicáveis dos direitos autorais.

Montagem do suporte

Desembalagem

PREPARAÇÃO

- Antes de começar a montagem, certifique-se de que tenha todas as peças mostradas abaixo.
- Este suporte não inclui nenhuma das ferramentas necessárias para montá-lo. O usuário deve preparar uma chave de fenda Phillips grande (+) para a montagem.

IMPORTANTE!

- Não use nenhum parafuso diferente dos que vêm com o suporte. Fazer isso causa o risco de danos ao suporte e/ou Piano Digital.
- Você pode encontrar os parafusos num saco plástico dentro do material de embalagem.
- Se estiver faltando algo ou houver algo danificado, contate o seu provedor de serviço CASIO local.

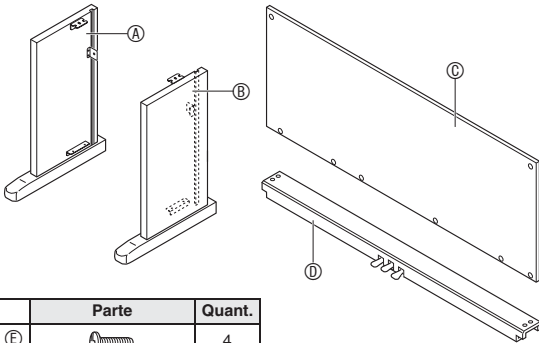

	Parte	Quant.
(E)		4
(F)		6
(G)		1
(H)		2
(I)		2
(J)		4
(K)		1

Para montar o suporte

⚠ PRECAUÇÃO

- A montagem do suporte deve ser realizada no mínimo por duas pessoas.
- O suporte deve ser montado em uma superfície plana.
- Não retire a fita que fixa a tampa do teclado em posição antes de finalizar a montagem. Retirar a fita pode fazer que a tampa do teclado se abra e se feche durante a montagem, criando o risco de ferimentos às mãos e dedos das pessoas.
- Tome cuidado para não prender os dedos entre as peças ao montá-las.
- Certifique-se de inserir o feltro ou outro material entre o pé de borracha e o piso. Não permita o contato direto entre essas partes. Alguns tipos de material de piso podem descolorir-se ou sofrer danos pelo contato direto com o pé de borracha.

📌 NOTA

- Certifique-se de seguir o procedimento adequado ao montar o suporte.

PREPARAÇÃO

- Puxe o cabo da unidade de pedais desde a peça transversal (D).

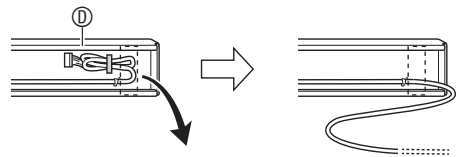

1. Fixe os painéis laterais **A** e **B** na peça transversal **D**. Fixe os painéis laterais usando quatro parafusos **E**.

- Quando instalar as peças **2**, deslize os braços **3** nas aberturas em uma das extremidades da peça transversal **D**. Se os braços **3** não forem inseridos completamente nas extremidades da peça transversal **D**, os parafusos **E** não poderão entrar nos furos para parafuso dos braços **3**, o que pode deformar as roscas dos parafusos.
- Cubra as cabeças dos parafusos com as tampas **J**.

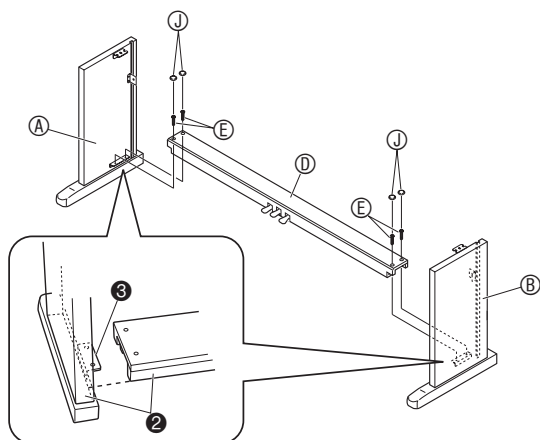

2. Deslize o painel posterior **C** nas ranhuras **4** dos painéis laterais.

IMPORTANTE!

- Certifique-se de que o painel posterior **C** esteja posicionado corretamente conforme descrito a seguir ao instalá-lo.
 - Antes de deslizar o painel posterior **C** em posição, certifique-se de que os orifícios de parafusos espaçados amplamente ao longo do fundo do painel estejam na esquerda (visto da frente do suporte), e de que os orifícios espaçados estreitamente estejam na direita.

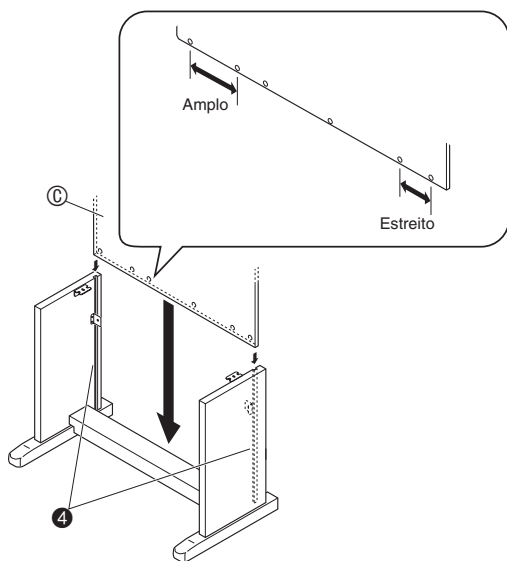

3. Use os dois parafusos **I** para fixar as bordas superiores esquerda e direita do painel posterior **C** nos braços **5** dos painéis laterais **A** e **B**.

- Na localização **6**, deslize o grampo **G** no parafuso **I** antes de instalar o parafuso.

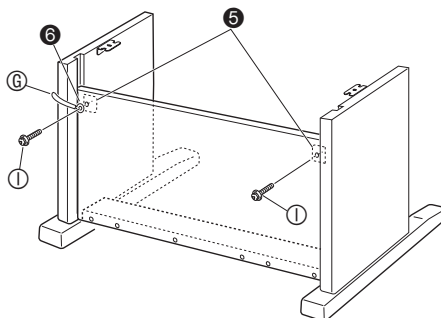

4. Logo, fixe a parte inferior do painel posterior **C** com os seis parafusos **F**.

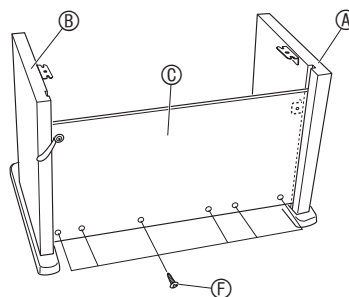

5. Ajuste o parafuso de ajuste da altura **7** para proporcionar um apoio de modo que a peça transversal **D** não se arqueie para baixo quando os pedais forem pressionados.

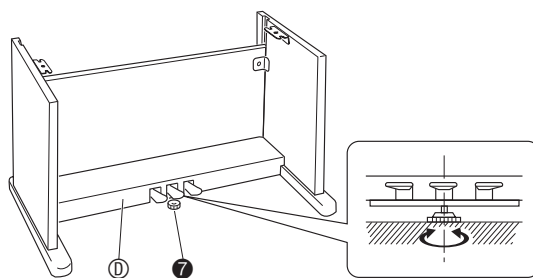

IMPORTANTE!

- Pressionar os pedais sem ajustar o parafuso de ajuste da altura **7** pode causar danos à peça transversal **D**. Certifique-se sempre de ajustar o parafuso de ajuste da altura **7** antes de operar os pedais.

6. Coloque o piano no suporte.

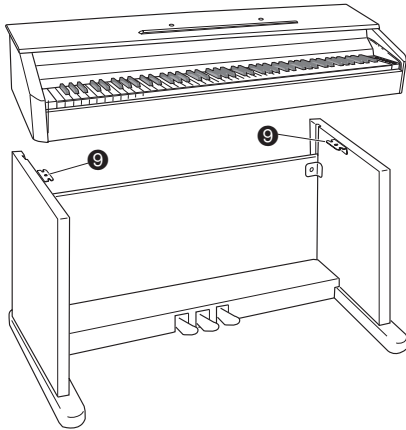

- Neste ponto, os parafusos na parte inferior do piano 8 devem enganchar-se nos cortes nos braços do suporte 9.

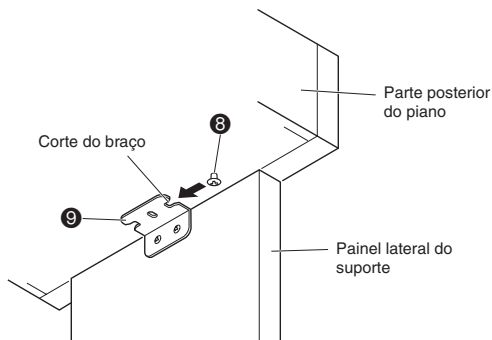

7. Use os dois parafusos ⑩ para fixar o piano no suporte.

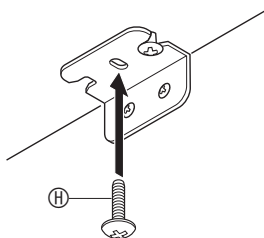

IMPORTANTE!

- Os parafusos impedem que o piano escorregue do suporte. Nunca use o piano sem os parafusos instalados.

8. Fixe o grampo do cabo do adaptador ① perto do terminal de alimentação (DC12V).

- Para maiores informações sobre como fixar o cabo, consulte "Preparativos" na página PT-7.

Terminal DC 12V (CC 12 V)

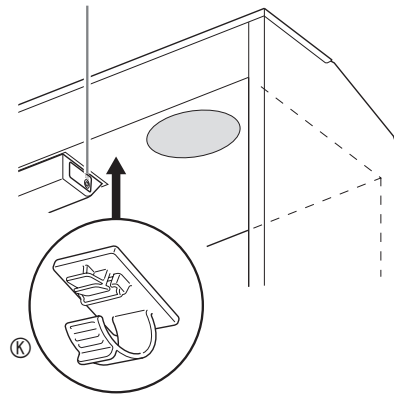

Para conectar o cabo dos pedais

1. Orientando o plugue de pedais como mostrado na ilustração, conecte-o ao conector de pedais na parte inferior do piano.
 - a. Pressione o plugue completamente no conector.
 - b. Segure o cabo dos pedais com o grampo ②.

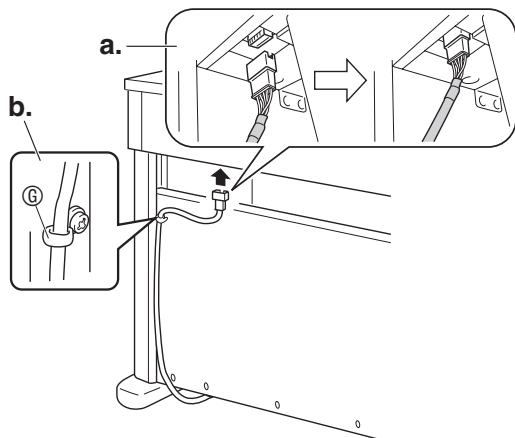

Para instalar o suporte de partitura

1. Instale o suporte para partitura inserindo suas cavilhas nos furos na parte superior do piano.

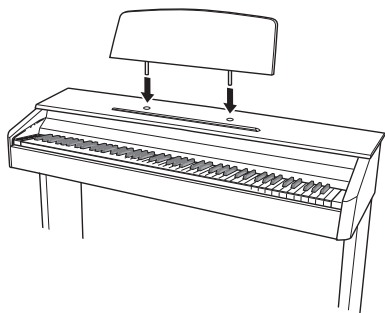

Remoção da fita de proteção do teclado

A fita de proteção está afixada nas bordas frontais das teclas do teclado para protegê-las durante o transporte. Retire a fita de proteção antes de usar o Piano Digital.

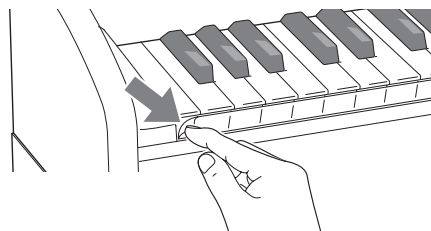

Referência

Localização e solução de problemas

Problema	Causa	Ação	Consulte a página
Nenhum som é produzido quando uma tecla do teclado é pressionada.	<ol style="list-style-type: none">1. O controlador VOLUME está na posição "MIN".2. Os fones de ouvido ou um adaptador de plugue está conectado a um dos jaques PHONES.3. O Controle local MIDI está desativado.	<ol style="list-style-type: none">1. Gire o controlador VOLUME um pouco mais para a direção de "MAX".2. Desconecte qualquer coisa que esteja conectada aos jaques PHONES.3. Ative a definição do Controle local.	<p>☞ PT-10</p> <p>☞ PT-8</p> <p>☞ PT-32</p>
O tom do Piano Digital está desafinado.	<ol style="list-style-type: none">1. A definição da escala do Piano Digital está diferente de "0".2. A afinação do Piano Digital está incorreta.3. A alteração de oitava está ativada.4. Uma definição de temperamento não padrão está sendo usada.	<ol style="list-style-type: none">1. Altere a definição da escala para "0", ou desligue o Piano Digital e ligue-o de novo.2. Ajuste a afinação do Piano Digital, ou desligue o Piano Digital e ligue-o de novo.3. Ajuste a definição da alteração de oitava para 0.4. Altere a definição do temperamento para "0:Igual", que é a afinação moderna padrão.	<p>☞ PT-31</p> <p>☞ PT-31</p> <p>☞ PT-31</p> <p>☞ PT-31</p>
Não acontece nada quando um pedal é pressionado.	<ol style="list-style-type: none">1. O cabo da unidade de pedais não está conectado.2. O plugue do cabo da unidade de pedal não está inserido completamente.	<ol style="list-style-type: none">1. Conecte o cabo corretamente.2. Certifique-se de que o plugue do cabo da unidade de pedais esteja inserido completamente no conector do pedal na parte inferior do Piano Digital.	<p>☞ PT-40</p>
Os sons e/ou efeitos soam de maneira estranha. Desligar e ligar o instrumento de novo não elimina o problema. <i>Exemplo: A intensidade da nota não muda mesmo após a alteração da pressão da tecla.</i>	A função "Back-up" está ativada.	Desative a função "Back-up" Logo, desligue e ligue o instrumento de novo.	<p>☞ PT-32</p>
Não é possível transferir dados após a conexão do Piano Digital a um computador.	–	<ol style="list-style-type: none">1. Certifique-se de que o cabo USB esteja conectado ao Piano Digital e ao computador, e de que o dispositivo correto esteja selecionado com o software de música do computador.2. Desligue o Piano Digital e, em seguida, saia do software de música do computador. Logo, ligue o Piano Digital de novo e, em seguida, reinicie o software de música do computador.	<p>☞ PT-33</p>
Leva muito tempo para que eu possa usar o Piano Digital depois de ligá-lo.	Os dados da memória do piano digital foram corrompidos durante uma operação de transferência de dados com um computador na última vez que desligou o piano. Quando isso acontece, o Piano Digital realiza uma operação de formatação da memória na próxima que for ligado. Não é possível realizar nenhuma outra operação enquanto uma operação de formatação estiver em progresso.	Leva aproximadamente 20 segundos depois de ligar a alimentação para que a operação de formatação da memória seja realizada. Espere até que a operação de formatação seja concluída. Repare que você deve tomar cuidado para não desligar o Piano Digital enquanto uma operação de transferência de dados com um computador estiver em progresso.	<p>☞ PT-34</p>
A qualidade e o volume de um som soam ligeiramente diferentes dependendo de onde o teclado é tocado.	Isso é um resultado inevitável do processo de amostragem digital, e não indica um mau funcionamento. * São tomadas amostras digitais múltiplas para a gama baixa, gama média e gama alta do instrumento musical original. Por esta razão, pode haver uma diferença muito pequena na qualidade tonal e volume entre as gamas das amostras.		
Ao pressionar um botão, a nota que está soando é cortada momentaneamente ou ocorre uma pequena mudança na maneira como os efeitos são aplicados.	Isso acontece quando os sons de partes múltiplas estão soando ao mesmo tempo durante o uso da estratificação, uso do modo de dueto, reprodução de uma canção incorporada, gravação, etc. Pressionar um botão quando uma dessas condições existir fará que a definição do efeito que está incorporado na canção mude automaticamente, fazendo que as notas sejam cortadas momentaneamente ou causando uma pequena mudança na maneira como os efeitos são aplicados.		

Especificações do produto

Modelo	AP-260BK/AP-260BN
Teclado	Teclado de piano de 88 teclas, com resposta ao toque
Polifonia máxima	128 notas
Sons	18 <ul style="list-style-type: none"> Estratificação (excluindo um som de baixo) Divisão (Somente um som de baixo da gama baixa)
Efeitos	Brilho (-3 a 0 a 3), Reverberação (4 tipos), Coro (4 tipos), DSP, Ressonância de sustentação, (ativação/desativação do ruído de pedal forte)
Metrônomo	<ul style="list-style-type: none"> Batidas: 0 a 9 Intervalo do andamento: 20 a 255
Dueto	Gama sonora ajustável (-1 a 2 oitavas)
Execução de concerto	<ul style="list-style-type: none"> Número de canções: 10 Volume de canção: Ajustável Ativação/desativação de parte: L, R (somente no modo de lição) 3 modos: LISTEN, LESSON, PLAY
Biblioteca musical	<ul style="list-style-type: none"> Número de canções: 60, Canções do usuário: 10 canções (Até aproximadamente 90 KB por canção, aproximadamente 900 KB para 10 canções)* * Baseado em 1 KB = 1024 bytes, 1 MB = 1024² bytes Volume de canção: Ajustável Ativação/desativação de parte: L (esquerda), R (direita)
Gravador	<ul style="list-style-type: none"> Funções: Gravação em tempo real, reprodução Número de canção: 1 Número de pistas: 2 Capacidade: Aproximadamente 5.000 notas ao todo Proteção dos dados gravados: Memória flash incorporada
Pedais	Forte (com operação de meio-pedal), abafador, sostenuto
Outras funções	<ul style="list-style-type: none"> Seleção de toque: 3 tipos, Desativada Transposição: 2 oitavas (-12 a 0 a 12) Afinação: A4 = 415,5 Hz a 440,0 Hz a 465,9 Hz (variável) Temperamento Alteração da oitava Bloqueio de operação
MIDI	Recepção de timbres múltiplos com 16 canais
Entradas/Saídas	<ul style="list-style-type: none"> Jaques PHONES: Jaques estéreo padrão × 2 Impedância de saída: 3 Ω Voltagem de saída: 1,5 V (RMS) MÁX Alimentação: CC 12 V Porta USB: TIPO B Conector de pedais
Alto-falantes	Ø12 cm × 2 (Potência de saída 8 W + 8 W)
Requisitos de energia	<ul style="list-style-type: none"> Adaptador de CA: AD-A12150LW Desligamento automático: Aproximadamente 4 horas após a última operação. O desligamento automático pode ser desativado. O adaptador de CA pode ser usado com segurança em áreas até 4.000 metros acima do nível do mar.
Consumo de energia	12 V --- 18 W
Dimensões	Piano Digital e suporte: 137,7 (L) × 43,2 (P) × 84,0 (A) cm
Peso	Piano Digital e suporte: Aproximadamente 39,5 kg

- As especificações e design estão sujeitos a modificações sem aviso prévio.

Precauções durante a operação

Certifique-se de ler e de observar as seguintes precauções durante a operação.

■ Localização

Evite os seguintes lugares para este produto.

- Áreas expostas à luz direta do sol e a alta umidade
 - Áreas sujeitas a temperaturas extremas
 - Perto de um rádio, TV, videocassete ou sintonizador
- Os dispositivos acima não causarão um mau funcionamento do produto, mas a interferência do produto pode causar interferência de áudio e vídeo de um dispositivo próximo.

■ Manutenção pelo usuário

- Nunca use gasolina, álcool, diluentes ou outros agentes químicos para limpar o produto.
- Para limpar o produto ou o seu teclado, limpe com um pano macio umedecido em uma solução fraca de água com um detergente neutro suave. Torça bem o pano para eliminar o excesso de umidade antes de limpar.

■ Acessórios incluídos e opcionais

Use somente os acessórios que são especificados para uso com este produto. O uso de acessórios não autorizados cria o risco de fogo, choque elétrico e ferimentos.

■ Linhas de soldagem

Podem aparecer algumas linhas no exterior do produto. Essas linhas são "linhas de soldagem" que resultam do processo de moldagem de plástico. Elas não são arranhões nem rachaduras.

■ Etiqueta de instrumento musical

Sempre leve em consideração as pessoas à sua volta quando usar este produto. Tome especial cuidado quando tocar música tarde da noite para manter o volume a níveis que não perturbem os outros. Outras medidas que você pode tomar ao tocar música tarde da noite é fechar a janela e usar fones de ouvido.

- É proibida qualquer reprodução do conteúdo deste manual, seja parcial ou total. Exceto para seu próprio uso pessoal, qualquer outro uso do conteúdo deste manual sem a permissão da CASIO é proibido sob as leis de direitos autorais.
- EM NENHUM EVENTO A CASIO SERÁ RESPONSÁVEL POR QUAISQUER DANOS (INCLUINDO, SEM LIMITAÇÃO A ISSO, DANOS POR PERDAS DE LUCROS, INTERRUPTÃO DOS NEGÓCIOS, PERDA DE INFORMAÇÃO) PROVENIENTES DO USO OU DA INCAPACIDADE DO USO DESTE MANUAL OU DO PRODUTO, MESMO QUE A CASIO TENHA SIDO ADVERTIDA SOBRE A POSSIBILIDADE DE TAIS DANOS.
- O conteúdo deste manual está sujeito a modificações sem aviso prévio.

■ Precauções ao manipular o adaptador de CA

- Use uma tomada elétrica que seja facilmente acessível, de forma que possa desconectar o adaptador de CA quando ocorrer um mau funcionamento ou quando precisar desconectá-lo por qualquer outra razão.
- O adaptador de CA é concebido somente para uso interior. Não o use onde o mesmo possa ficar exposto a salpicos de água ou umidade. Não coloque nenhum recipiente, tal como um vaso de flores, que contenha líquido no adaptador de CA.
- Guarde o adaptador de CA em um lugar seco.
- Use o adaptador de CA em uma área aberta e bem ventilada.
- Nunca cubra o adaptador de CA com um jornal, toalha de mesa, cortina ou qualquer outro artigo similar.
- Desconecte o adaptador de CA da tomada elétrica se não planeja usar o Piano Digital durante um longo período de tempo.
- Nunca tente reparar ou modificar o adaptador de CA de qualquer maneira.
- Ambiente de funcionamento do adaptador de CA
Temperatura: 0 a 40°C
Umidade: 10% a 90% RH
- Polaridade de saída: 

Precauções ao manipular o adaptador de CA

Modelo: AD-A12150LW

1. Leia estas instruções.
2. Guarde estas instruções à mão.
3. Observe todas as advertências.
4. Siga todas as instruções.
5. Não use este produto perto da água.
6. Limpe somente com um pano seco.
7. Não instale o produto perto de radiadores, saídas de aquecimento, fornos ou outras fontes de aquecimento (incluindo amplificadores).
8. Use somente os aditamentos e acessórios especificados pelo fabricante.
9. Encarregue qualquer reparo a pessoal de serviço qualificado. O reparo ou conserto é necessário após a ocorrência de qualquer uma das seguintes condições: quando o produto é danificado, quando o cabo de alimentação ou plugue está danificado, quando foi derramado algum líquido no produto, quando um objeto caiu dentro do produto, quando o produto foi exposto à chuva ou umidade, quando o produto não estiver funcionando normalmente, quando o produto foi derrubado.
10. Não permita que o produto seja exposto a gotejamentos ou derrame de líquidos. Não coloque nenhum objeto com líquido no produto.
11. Não permita que a saída de carga elétrica exceda do regime especificado.
12. Certifique-se de que a área ao redor esteja seca antes de conectar à fonte elétrica.
13. Certifique-se de que o produto esteja orientado corretamente.
14. Desconecte o produto durante tempestades ou quando não planejar usar o produto durante um longo período de tempo.
15. Não permita que as aberturas de ventilação do produto fiquem obstruídas. Instale o produto de acordo com as instruções do fabricante.
16. Tome cuidado para que o cabo de alimentação fique localizado onde ele não seja pisado ou dobrado excessivamente, particularmente em locais perto de plugues e tomadas elétricas, e nos locais onde ele sai do produto.
17. O adaptador de CA deve ser conectado a uma tomada elétrica o mais próxima possível do produto para permitir a sua desconexão imediata no caso de uma emergência.

O símbolo abaixo é um alerta que indica a existência de uma voltagem perigosa não isolada dentro do produto, que pode ser suficiente para constituir um risco de choque elétrico aos usuários.



O símbolo abaixo é um alerta que indica a presença de instruções de operação e de manutenção (reparo) importantes na documentação que acompanha o produto.



Apêndice

Lista dos sons

Nome do som	Mudança de programa	MSB de seleção de banco
GRAND PIANO CONCERT	0	0
GRAND PIANO MODERN	0	1
GRAND PIANO CLASSIC	0	2
GRAND PIANO MELLOW	0	3
GRAND PIANO BRIGHT	0	4
ELEC.PIANO 1	4	0
ELEC.PIANO 2	4	1
FM E.PIANO	5	0
60'S E.PIANO	4	2
HARPSICHORD	6	0
VIBRAPHONE	11	0
STRINGS 1	49	0
STRINGS 2	48	0
PIPE ORGAN	19	0
JAZZ ORGAN	17	0
ELEC.ORGAN 1	16	0
ELEC.ORGAN 2	16	1
BASS (LOWER)	32	0

Lista das Canções da Execução de Concerto

Nº da canção	Nome da canção
1	Je Te Veux
2	Vltava (Má vlast)
3	Canon
4	Tableaux d'Une Exposition "Promenade"
5	Piano Concerto No.20 K.466 2nd Mov.
6	Polovetzian Dance (Prince Igor)
7	Sonate K.331 1st Mov.
8	Violin Concerto 1st Mov.
9	Jesus, Bleibet Meine Freude
10	Melody In F

Lista da Biblioteca musical

Nº da canção	Nome da canção
1	Nocturne Op.9-2
2	Fantaisie-Impromptu Op.66
3	Étude Op.10-3 "Chanson de l'adieu"
4	Étude Op.10-5 "Black Keys"
5	Étude Op.10-12 "Revolutionary"
6	Étude Op.25-9 "Butterflies"
7	Prélude Op.28-7
8	Valse Op.64-1 "Petit Chien"
9	Valse Op.64-2
10	Moments Musicaux 3
11	Impromptu Op.90-2
12	Marche Militaire 1 (Duet)
13	Frühlingslied [Lieder Ohne Worte Heft 5]
14	Fröhlicher Landmann [Album für die Jugend]
15	Von fremden Ländern und Menschen [Kinderszenen]
16	Träumerei [Kinderszenen]
17	Tambourin
18	Menuet BWV Anh.114 [Clavierbüchlein der Anna Magdalena Bach]
19	Inventio 1 BWV 772

Nº da canção	Nome da canção
20	Inventio 8 BWV 779
21	Inventio 13 BWV 784
22	Praeludium 1 BWV 846 [Das Wohltemperierte Klavier 1]
23	Le Coucou
24	Gavotte
25	Sonatina Op.36-1 1st Mov.
26	Sonatine Op.20-1 1st Mov.
27	Sonate K.545 1st Mov.
28	Sonate K.331 3rd Mov. "Turkish March"
29	Rondo K.485
30	Für Elise
31	Marcia alla Turca
32	Sonate Op.13 "Pathétique" 1st Mov.
33	Sonate Op.13 "Pathétique" 2nd Mov.
34	Sonate Op.13 "Pathétique" 3rd Mov.
35	Sonate Op.27-2 "Moonlight" 1st Mov.
36	Rhapsodie 2
37	Waltz Op.39-15 (Duet)
38	Liebesträume 3
39	Blumenlied
40	La Prière d'une Vierge
41	Csikos Post
42	Humoresque Op.101-7
43	Melodie [Lyrische Stücke Heft 2]
44	Sicilienne Op.78
45	Berceuse [Dolly] (Duet)
46	Arabesque 1
47	La Fille aux Cheveux de Lin [Préludes]
48	Passepied [Suite bergamasque]
49	Gymnopédie 1
50	Je Te Veux
51	Salut d'Amour
52	The Entertainer
53	Maple Leaf Rag
54	L'arabesque [25 Étüden Op.100]
55	La Styrienne [25 Étüden Op.100]
56	Ave Maria [25 Étüden Op.100]
57	Le retour [25 Étüden Op.100]
58	La chevaleresque [25 Étüden Op.100]
59	No.13 [Études de Mécanisme Op.849]
60	No.26 [Études de Mécanisme Op.849]

MIDI Implementation Chart

Function	Transmitted	Recognized	Remarks
Basic Channel Default Changed	1 - 16 1 - 16	1 - 16 1 - 16	
Mode Default Messages Altered	Mode 3 X * * * * * * * * * *	Mode 3 X * * * * * * * * * *	
Note Number True voice	0 - 127 * * * * * * * * * *	0 - 127 0 - 127*1	*1:Depende do som
Velocity Note ON Note OFF	0 9nH v = 1 - 127 X 8nH v = 64	0 9nH v = 1 - 127 X 9nH v = 0, 8nH v = **	**:.Não tem relação
After Touch Key's Ch's	X X	X O	
Pitch Bender	X	O	
Control Change 0,32 1 5 6, 39 7 10 11 16 17 18 19 64 65	O X X X O X X X X X X X X X X X X X X X X	O O	Bank select Modulation Portamento Time Data entry LSB, MSB *2 Volume Pan Expression DSP-Parameter0 *2 DSP-Parameter1 *2 DSP-Parameter2 *2 DSP-Parameter3 *2 Portamento Switch



Esta marca de reciclagem indica que a embalagem cumpre com a legislação de proteção do meio ambiente na Alemanha.

CASIO[®]

