



Leia Este Documento Primeiro

Manuais Fornecidos com Este Equipamento

1

Informações de Segurança Relativas a Este Equipamento

2

Outras Informações Relativas a Este Equipamento

3

Anexo

4

Para informações que não constem no presente manual, consulte os ficheiros HTML/PDF no CD-ROM fornecido.



Leia este manual atentamente antes de utilizar o equipamento e mantenha-o à mão para consulta futura. Para uma utilização correta e segura, certifique-se de que lê as "Informações de Segurança" antes de utilizar o equipamento.

CONTEÚDO

Como Interpretar os Manuais.....	2
Símbolos utilizados nos manuais.....	2
Declaração de exoneração de responsabilidade.....	2
Notas.....	3
Tipos de equipamento.....	3

1. Manuais Fornecidos com Este Equipamento

Manuais Para Este Equipamento.....	5
Lista de manuais.....	7
Como Utilizar os Manuais do Utilizador.....	9
Formatos dos manuais do utilizador.....	9
Ler os manuais em HTML no CD-ROM.....	9
Instalar e abrir os manuais em HTML.....	10
Ler os manuais em PDF no CD-ROM.....	11

2. Informações de Segurança Relativas a Este Equipamento

Informações de Segurança.....	13
Segurança durante a operação.....	13
Precauções de segurança a seguir.....	13
Etiquetas de Segurança Neste Equipamento.....	21
Posições das etiquetas de AVISO e CUIDADO.....	21
Símbolos do interruptor de alimentação.....	25

3. Outras Informações Relativas a Este Equipamento

Leis e Regulamentação.....	27
Proibição de duplicação e impressão.....	27
Filial no estrangeiro e informação sobre a emissão de ruído.....	27
Diretiva CEM.....	27
Informação para o utilizador sobre equipamento elétrico e eletrónico (para utilizadores na Índia).....	28

4. Anexo

Marcas Comerciais.....	29
------------------------	----

Como Interpretar os Manuais

Símbolos utilizados nos manuais

Este manual utiliza os seguintes símbolos:

Importante

Assinala pontos aos quais deve prestar atenção quando utilizar o equipamento e explicações de causas prováveis de encravamentos de papel, danos em originais ou perda de dados. Certifique-se de que lê estas explicações.

Nota

Assinala explicações adicionais sobre as funções do equipamento e instruções sobre como resolver erros do utilizador.

Referência

Este símbolo encontra-se no fim dos capítulos. Indica onde pode consultar mais informações relevantes.



Assinala os nomes das teclas que aparecem no visor do equipamento ou no painel de controlo.



Indica instruções num ficheiro de um CD-ROM fornecido.



Indica instruções em folha.

 **Região A** (principalmente Europa)

 **Região B** (principalmente América do Norte)

As diferenças nas funções dos modelos da Região A e Região B são indicadas por dois símbolos. Leia as informações assinaladas com o símbolo que corresponde à região do modelo que utilizar. Para mais informações sobre que símbolo corresponde ao modelo utilizado, consulte Getting Started .

Declaração de exoneração de responsabilidade

No âmbito do previsto pela legislação aplicável, em circunstância alguma, o fabricante será responsável por quaisquer danos resultantes de falhas deste equipamento, de perdas de dados registados ou da utilização ou não utilização deste produto e respetivos manuais de utilizador fornecidos.

Certifique-se de que faz ou tem cópias de segurança dos dados registados neste equipamento. É possível que sejam apagados documentos ou dados devido a erros de operação por parte do utilizador ou avarias do equipamento.

Em circunstância alguma, o fabricante será responsável por quaisquer documentos criados pelo cliente utilizando este equipamento ou por quaisquer resultados dos dados executados pelo cliente.

Notas

Os conteúdos deste manual estão sujeitos a alterações sem aviso prévio.

O fabricante não será responsável por qualquer dano ou despesa que resulte da utilização de peças não genuínas nos seus produtos de escritório.

Para uma boa qualidade dos documentos, o fabricante recomenda a utilização de toner genuíno do fabricante.

Algumas ilustrações neste manual poderão ser ligeiramente diferentes do equipamento.

Tipos de equipamento

Verifique o tipo do seu equipamento antes de ler os manuais.

- Tipo 1: MP W7100SP
- Tipo 2: MP W8140SP

Alguns tipos poderão não estar disponíveis em alguns países. Para mais informações, contacte o fornecedor.

Certas opções podem não estar disponíveis em alguns países. Para mais informações, contacte o fornecedor.

Dependendo do país onde se encontrar, algumas unidades poderão ser opcionais. Para mais informações, contacte o fornecedor.



1. Manuais Fornecidos com Este Equipamento

Este capítulo explica os manuais para este equipamento.

Manuais Para Este Equipamento

Leia este manual atentamente antes de utilizar o equipamento.

Consulte os respetivos manuais relevantes para o que pretende fazer com o equipamento.

★ Importante

- Os suportes variam de acordo com o manual.
- Para poder visualizar os manuais como ficheiros PDF, tem de instalar o Adobe® Reader®.
- Tem de estar instalado um Web browser para poder visualizar os manuais em html.

Guia do Utilizador

Relativamente à utilização básica deste equipamento, funções utilizadas frequentemente, resolução de problemas quando aparece uma mensagem de erro, etc., são fornecidos sumários abaixo para cada manual do utilizador.

Leia Este Documento Primeiro

Antes de utilizar o equipamento, certifique-se de que lê a secção "Informações de Segurança" deste manual. Também descreve a conformidade regulamentar e ambiental.

Easy Search

Pode procurar uma descrição pesquisando o que pretende fazer. Descrevem-se também as funções específicas deste equipamento.

Getting Started

Descreve-se a preparação para começar a utilizar o equipamento, os manuais do utilizador e o método de introdução de caracteres.

Paper Specifications and Adding Paper

Descreve como colocar originais e folhas, assim como as suas especificações técnicas.

Convenient Functions

Descreve como registar definições utilizadas frequentemente, personalizar o ecrã principal e apresentar uma página de Web no painel de controlo. Também descreve como gerir um trabalho.

Maintenance and Specifications

Descreve como substituir consumíveis e como instalar e limpar este equipamento. Também descreve as especificações técnicas da unidade principal e das opções.

Troubleshooting

Fornece um guia para a resolução de problemas relacionados com a utilização normal.

Copy/ Document Server

Explica as funções e operações do copiador e do servidor de documentos. Consulte também este manual para obter explicações sobre como especificar as definições dos originais.

Print

Descreve como imprimir utilizando o driver de impressão. Também descreve as funções disponíveis para impressão.

Scan

Descreve como digitalizar dados em papel utilizando este equipamento, como enviar os dados digitalizados para um computador e como guardar os dados.

Connecting the Machine/ System Settings

Explica como ligar o equipamento a uma rede e como configurar e operar o equipamento num ambiente de rede. Explica também como alterar as definições das Ferramentas do Utilizador e como registar informações no Livro de Endereços.

RP-GL/2 e RTIFF

Este manual explica como configurar as definições de emulação e utilizar a emulação com trabalhos de impressão.

Extended Feature Settings

Descreve como configurar as funções avançadas utilizando o painel de controlo ou o Web Image Monitor.

Guia de Segurança

Este manual destina-se aos administradores do equipamento. Explica as funções de segurança que pode utilizar para prevenir a utilização não autorizada do equipamento, a manipulação de dados ou a fuga de informação. Para maior segurança, recomendamos que efetue em primeiro lugar as seguintes definições:

- Instale o Certificado do dispositivo.
- Ative a encriptação SSL (Secure Sockets Layer).
- Altere o nome de utilizador e palavra-passe do administrador.

Para mais informações, consulte o Guia de Segurança .

Leia este manual quando definir as funções de segurança avançadas ou a autenticação dos utilizadores e dos administradores.

Driver Installation Guide

Descreve como instalar e configurar cada driver. Este manual está incluído no CD dos drivers.

Outros manuais

- Quick Reference Copy Guide

- Quick Reference Scanner Guide
- Anexo
- DHCP Option 204

Nota

- Os manuais fornecidos referem-se especificamente aos respetivos modelos de equipamento.

Lista de manuais

Nome do manual	Manuais impressos fornecidos	Manuais em HTML fornecidos	Manuais fornecidos em PDF
Guia do Utilizador	Não	Não	Sim
Leia Este Documento Primeiro	Sim	Não	Sim
Easy Search	Não	Sim ^{*1}	Não
Getting Started	Não	Sim ^{*1}	Não
Paper Specifications and Adding Paper	Não	Sim ^{*1}	Não
Convenient Functions	Não	Sim ^{*1}	Não
Maintenance and Specifications	Não	Sim ^{*1}	Não
Troubleshooting	Não	Sim ^{*1}	Não
Copy/ Document Server	Não	Sim ^{*1}	Não
Print	Não	Sim ^{*1}	Não
Scan	Não	Sim ^{*1}	Não
Connecting the Machine/ System Settings	Não	Sim ^{*1}	Não
RP-GL/2 e RTIFF	Não	Sim ^{*1}	Não
Extended Feature Settings	Não	Sim ^{*1}	Não
Guia de Segurança	Não	Sim ^{*2}	Sim ^{*3}
Driver Installation Guide	Não	Não	Sim ^{*2}

Nome do manual	Manuais impressos fornecidos	Manuais em HTML fornecidos	Manuais fornecidos em PDF
Quick Reference Copy Guide	Não	Não	Sim
Quick Reference Scanner Guide	Não	Não	Sim

* 1 Estes manuais estão disponíveis em inglês, alemão, francês, italiano, espanhol, neerlandês, russo, norueguês, sueco, dinamarquês, finlandês, português europeu, polaco, checo, húngaro, catalão, turco, grego e português do Brasil.

* 2 Estes manuais estão disponíveis em inglês, alemão, francês, italiano, espanhol, neerlandês e russo.

* 3 Estes manuais estão disponíveis em norueguês, sueco, dinamarquês, finlandês, português europeu, polaco, checo, húngaro, catalão, turco, grego e português do Brasil.

Como Utilizar os Manuais do Utilizador

Este capítulo descreve o Manual do Utilizador deste equipamento. As instruções de operação no ecrã estão incluídas no CD-ROM de manuais fornecido.

1

Formatos dos manuais do utilizador

Os manuais do utilizador deste equipamento são fornecidos nos seguintes formatos:

- Manuais impressos
- Manuais em HTML
- Manuais em PDF

Para mais informações sobre o conteúdo de cada manual, consulte Pág. 5 "Manuais Para Este Equipamento". Os vários manuais estão disponíveis em vários formatos. Para mais informações sobre a disponibilidade, consulte Pág. 7 "Lista de manuais".

Ler os manuais em HTML no CD-ROM

Este capítulo descreve como ler os manuais em HTML no CD-ROM de manuais fornecido.

1. **Introduza o CD-ROM na unidade de CD-ROM do seu computador.**
2. **Selecione o idioma e, em seguida, clique em [OK].**
3. **Clique em [Ler manuais em HTML].**
4. **Clique no título do manual que pretende ler.**

O browser abre.

Nota

- Browsers recomendados (Windows):
 - Internet Explorer 8, 9, 10 ou 11
 - Firefox 29
 - Safari 5.1.7
 - Chrome 35
- Browsers recomendados (Macintosh):
 - Safari 6.1
 - Firefox 29
 - Chrome 35

- Se pretender ler os manuais em HTML num Macintosh, introduza o CD-ROM na respetiva unidade e, em seguida, abra "Manuals.htm".
- Se o JavaScript estiver desativado ou indisponível no seu browser, não conseguirá procurar ou utilizar certos botões na documentação HTML.
- Os manuais em HTML estão disponíveis em inglês, alemão, francês, italiano, espanhol, neerlandês, russo, norueguês, sueco, dinamarquês, finlandês, português europeu, polaco, checo, húngaro, catalão, turco, grego e português do Brasil.

Instalar e abrir os manuais em HTML

Esta secção descreve como instalar e abrir os manuais em HTML no seu computador.

Para a sua conveniência, recomendamos que instale estes manuais no seu computador.

1. **Introduza o CD-ROM na unidade de CD-ROM do seu computador.**
2. **Selecione o idioma e, em seguida, clique em [OK].**
3. **Clique em [Instalar manuais].**
4. **Instale os manuais HTML seguindo as instruções no ecrã.**
5. **Quando a instalação estiver concluída, clique em [Concluir].**
6. **Clique em [Sair].**
7. **Abra os manuais em HTML instalados.**

Para abrir os manuais a partir de um ícone, clique duas vezes no ícone no ambiente de trabalho. Para abrir os manuais a partir do menu [Iniciar], clique em [Todos os programas] e, em seguida, clique em [Nome do produto].

8. **Clique no título do manual que pretende ler.**

Nota

- Necessita de permissões de administrador para instalar os manuais. Inicie a sessão como membro do grupo de administradores.
- Os requisitos do sistema para instalar os manuais são os seguintes:
 - Sistema operativo: Windows Vista/7/8/8.1, Windows Server 2003/2003 R2/2008/2008 R2/2012/2012 R2
 - Requer uma resolução de visualização igual ou superior a 1024 x 768 pixels.
- Se não conseguir instalar um manual, copie a pasta "MANUAL_HTML" para o disco rígido do seu computador e, em seguida, execute "setup.exe".
- Para eliminar um manual instalado, no menu [Iniciar], clique em [Todos os Programas], depois em [Nome do Produto] e, em seguida, desinstale os dados.
- Dependendo das definições efetuadas durante a instalação, os nomes das pastas dos menus podem ser diferentes.

- Os manuais em HTML estão disponíveis em inglês, alemão, francês, italiano, espanhol, neerlandês, russo, norueguês, sueco, dinamarquês, finlandês, português europeu, polaco, checo, húngaro, catalão, turco, grego e português do Brasil.

Ler os manuais em PDF no CD-ROM

Este capítulo descreve como ler os manuais em PDF no CD-ROM fornecido.

Caminho do ficheiro

Os manuais encontram-se na seguinte pasta do CD-ROM:

MANUAL_PDF\(\1anguage)

1. Introduza o CD-ROM na unidade de CD-ROM do seu computador.
2. Selecione o idioma e, em seguida, clique em [OK].
3. Clique em [Leia os manuais em PDF].
4. Clique no título do manual que pretende visualizar.

Nota

- O Adobe Reader tem de estar instalado no computador para poder visualizar os manuais em PDF.
- Se pretender ler os manuais em PDF num Macintosh, introduza o CD-ROM na respetiva unidade e, em seguida, abra "Manuals.htm".
- O Driver Installation Guide está disponível em inglês, alemão, francês, italiano, espanhol, neerlandês e russo.

2. Informações de Segurança Relativas a Este Equipamento

Este capítulo descreve as precauções de segurança.

Informações de Segurança

2

Segurança durante a operação

Neste manual, são utilizados os seguintes símbolos importantes:

AVISO

Indica uma situação potencialmente perigosa que, se as instruções não forem seguidas, pode resultar em morte ou em danos físicos graves.

CUIDADO

Indica uma situação potencialmente perigosa que, se as instruções não forem seguidas, pode resultar em danos físicos menores ou moderados ou em danos materiais.

Precauções de segurança a seguir

Este capítulo explica as precauções de segurança que devem ser sempre tidas em conta quando utilizar este equipamento.

Ambientes onde o equipamento pode ser utilizado

Este capítulo explica as precauções de segurança relativas aos ambientes onde o equipamento pode ser utilizado.

AVISO

- Não utilize sprays ou solventes inflamáveis nas proximidades do equipamento. Adicionalmente, evite ter estes produtos perto do equipamento. Fazê-lo pode originar incêndio ou choque elétrico.
- Não coloque jarras, vasos, chávenas, produtos de casa-de-banho, medicamentos, objetos metálicos pequenos ou recipientes que contenham água ou outros líquidos em cima ou junto ao equipamento. O derramamento ou a queda de tais objetos ou substâncias para o interior do equipamento pode dar origem a incêndios ou choques elétricos.

CUIDADO

- Mantenha o equipamento afastado da humidade e do pó. Caso contrário, pode ocorrer um incêndio ou um choque elétrico.
- Não coloque o equipamento numa superfície instável ou inclinada. Se o equipamento tombar, podem ocorrer ferimentos.
- Não coloque objetos pesados em cima do equipamento. Se o fizer, pode fazer com que o equipamento vire, podendo provocar lesões.
- Certifique-se de que a divisão onde o equipamento será utilizado é bem ventilada e espaçosa. A boa ventilação é importante sobretudo quando o equipamento é utilizado com muita frequência.
- Não obstrua as ventilações do equipamento. Se o fizer, pode provocar um incêndio resultante do sobreaquecimento dos componentes internos.

Manusear cabos e fichas de cabos de alimentação

Este capítulo explica as precauções de segurança relativas ao manuseamento de cabos de alimentação e de fichas elétricas de cabos de alimentação.

AVISO

- Não utilize fontes de energia que não correspondam às especificações indicadas. Fazê-lo pode originar incêndio ou choque elétrico.
- Não utilize frequências que não correspondam às especificações indicadas. Fazê-lo pode originar incêndio ou choque elétrico.
- Não utilize adaptadores com múltiplas tomadas. Fazê-lo pode originar incêndio ou choque elétrico.
- Não utilize extensões elétricas. Fazê-lo pode originar incêndio ou choque elétrico.
- Não utilize cabos de alimentação danificados, quebrados ou modificados. Não utilize cabos de alimentação que tenham sido trilhados por objetos pesados, puxados com força ou excessivamente dobrados. Fazê-lo pode originar incêndio ou choque elétrico.
- Tocar nos pinos da ficha do cabo com um objeto metálico constitui risco de incêndio e choque elétrico.

⚠️ AVISO

- É perigoso manusear a ficha do cabo de alimentação com mãos molhadas. Fazê-lo pode resultar em choque elétrico.
- Se o cabo de alimentação estiver danificado e os seus condutores internos estiverem expostos ou partidos, contacte a assistência técnica para obter um cabo de substituição. A utilização de cabos de alimentação danificados pode originar incêndio ou choque elétrico.
- Tenha o cuidado de desligar a ficha da tomada elétrica pelo menos uma vez por ano e verificar a existência das seguintes situações:
 - Existem marcas de queimadura na ficha.
 - Os encaixes da ficha estão deformados.
- Se se verificar alguma das condições referidas acima, não utilize a ficha e consulte o seu revendedor ou a assistência técnica. A utilização da ficha pode originar incêndio ou choque elétrico.
- Tenha o cuidado de desligar o cabo de alimentação da tomada elétrica pelo menos uma vez por ano e verificar a existência das seguintes situações:
 - Os fios internos do cabo de alimentação estão expostos, quebrados, etc.
 - O revestimento do cabo de alimentação possui uma fenda ou uma amassadela.
 - Ao dobrar o cabo de alimentação, a energia desliga e liga.
 - Parte do cabo de alimentação aquece.
 - O cabo de alimentação está danificado.
- Se se verificar alguma das condições referidas acima, não utilize o cabo de alimentação e consulte o seu revendedor ou a assistência técnica. A utilização do cabo de alimentação pode originar incêndio ou choque elétrico.
- Quando o disjuntor deste equipamento estiver definido para "Desligado", não o coloque em "Ligado". Se o fizer, poderá provocar choques elétricos, incêndios, fumo ou o disparo dos disjuntores da divisão.

⚠️ CUIDADO

- Certifique-se de que insere a ficha do cabo de alimentação totalmente na tomada de parede. As fichas inseridas parcialmente criam uma ligação instável que pode provocar uma acumulação de calor perigosa.
- Se o equipamento não for ser utilizado durante vários dias ou mais tempo, desligue o respetivo cabo de alimentação da tomada de parede.

CUIDADO

- Quando desligar o cabo de alimentação da tomada da parede, puxe sempre a ficha e não o cabo. Pode danificar o cabo de alimentação se o puxar. A utilização de cabos de alimentação danificados pode originar incêndio ou choque elétrico.
- Não se esqueça de retirar a ficha da tomada elétrica e limpar os pinos e a área em redor, pelo menos, uma vez por ano. A acumulação de sujidade na ficha constitui risco de incêndio.
- Quando efetuar ações de manutenção do equipamento, desligue sempre o cabo de alimentação da tomada da parede.

Manusear o equipamento principal

Este capítulo explica as precauções de segurança relativas ao manuseamento do equipamento principal.

AVISO

- Coloque o equipamento tão perto de uma tomada elétrica quanto possível. Tal permitir-lhe-á desligar facilmente o cabo de alimentação em caso de emergência.
- Se o equipamento emitir fumo ou odores, ou se tiver um comportamento fora do normal, deve desligá-lo da alimentação imediatamente. Depois de desligar o equipamento, certifique-se de que retira a ficha da tomada. Em seguida, contacte a assistência técnica e comunique o problema. Não utilize o equipamento. Fazê-lo pode originar incêndio ou choque elétrico.
- Se entrarem para o equipamento objetos metálicos, água ou outros líquidos deve desligá-lo da alimentação imediatamente. Depois de desligar o equipamento, certifique-se de que retira a ficha da tomada. Em seguida, contacte a assistência técnica e comunique o problema. Não utilize o equipamento. Fazê-lo pode originar incêndio ou choque elétrico.
- Não toque neste equipamento se estiver a ocorrer trovoadas nas proximidades. Fazê-lo pode resultar em choque elétrico.
- Em seguida são explicadas as mensagens de aviso no saco de plástico utilizado para embalar este produto.
 - Mantenha sempre os materiais de polietileno (sacos e outros) fornecidos com este equipamento, longe do alcance de bebés e crianças pequenas. Os materiais de polietileno podem causar sufocamento se forem colocados na boca ou no nariz.

⚠ CUIDADO

- Desligue o cabo de alimentação da tomada de parede antes de deslocar o equipamento. Ao deslocar o equipamento, tenha cuidado para que o cabo de alimentação não fique danificado por baixo do mesmo. O incumprimento destas precauções pode originar incêndio ou choque elétrico.
- Depois de deslocar o equipamento, utilize o travão dos rodízios para o fixar. Caso contrário, o equipamento pode deslocar-se ou cair, causando ferimentos.
- Contacte a assistência técnica se precisar de levantar o equipamento (se precisar, por exemplo, de o transportar para outro piso). Não tente levantar o equipamento sem a ajuda do seu representante de assistência técnica. O equipamento ficará danificado se tombar ou cair, resultando em avaria e risco de ferimentos para os utilizadores.
- Não olhe para a lâmpada. Tal pode provocar ferimentos nos olhos.
- Não segure o painel de controlo ao deslocar o equipamento. Fazê-lo pode danificar o painel de controlo, causar avarias ou provocar ferimentos.
- Não coloque a mão entre a tampa e a mesa de originais. Fazê-lo pode resultar em ferimentos caso os seus dedos fiquem entalados.

Manusear o interior do equipamento

Este capítulo explica as precauções de segurança relativas ao manuseamento do interior do equipamento.

⚠ AVISO

- Não retire quaisquer tampas ou parafusos que não os explicitamente mencionados neste manual. No interior do equipamento existem componentes de alta tensão que constituem um risco de choque elétrico. Contacte um representante comercial ou de assistência técnica se algum dos componentes internos do equipamento precisar de manutenção, afinação ou reparação.
- Não tente desmontar ou modificar este equipamento. Corre o risco de sofrer queimaduras e choques elétricos se o fizer.

⚠ CUIDADO

- Alguns componentes internos do equipamento ficam muito quentes. Por isso, tenha cuidado quando remover papel encravado. Pode queimar-se se não tiver cuidado.

CUIDADO

- Alguns componentes no interior do equipamento podem ficar danificados se lhes tocar. Quando remover papel encravado, não toque nos conectores indicados no manual Troubleshooting. Se o fizer, pode provocar uma avaria.
- Quando remover o papel encravado, certifique-se de que não entala ou magoa os dedos.
- Quando colocar papel, tenha cuidado para não prender ou ferir os dedos.
- Embora tenham sido tomadas medidas de segurança para prevenir acidentes, não deve tocar nos rolos do equipamento enquanto este estiver em funcionamento. Fazê-lo pode resultar em ferimentos.
- Se o interior do equipamento não for limpo regularmente, haverá acumulação de pó. Uma grande acumulação de pó no interior do equipamento pode resultar em incêndio ou avaria. Consulte um representante comercial ou de assistência para mais informações sobre a limpeza do interior do equipamento e respetivos custos.
- Tenha cuidado ao substituir o rolo de papel ou ao remover papel encravado. Siga corretamente as instruções desses procedimentos. Se não o fizer, poderão ocorrer ferimentos provocados pelo cortador de papel no interior.

Manusear os consumíveis do equipamento

Este capítulo explica as precauções de segurança relativas ao manuseamento dos consumíveis do equipamento.

AVISO

- Não incinere toner (novo ou usado) nem embalagens de toner. Fazê-lo constitui risco de queimaduras. O toner inflama-se quando em contacto com uma chama.
- Não armazene toner (novo ou usado) nem embalagens de toner perto de chamas. Fazê-lo constitui risco de incêndio e queimaduras. O toner inflama-se quando em contacto com uma chama.
- Não utilize um aspirador para remover toner derramado (incluindo toner utilizado). O toner aspirado pode provocar incêndios ou uma explosão por causa de uma faísca provocada por um contacto elétrico no interior do aspirador. No entanto, é possível utilizar um aspirador que seja à prova de explosão e de poeira explosiva. Se for derramado toner no chão, remova cuidadosamente o toner derramando com um pano húmido para não espalhar o toner.

⚠️ AVISO

- Em seguida são explicadas as mensagens de aviso no saco de plástico utilizado para embalar este produto.
 - Mantenha sempre os materiais de polietileno (sacos e outros) fornecidos com este equipamento, longe do alcance de bebés e crianças pequenas. Os materiais de polietileno podem causar sufocamento se forem colocados na boca ou no nariz.

⚠️ CUIDADO

- Não esmague ou aperte as embalagens de toner. Fazê-lo pode originar derrame de toner e, possivelmente, resultar em ingestão acidental ou sujar a pele, o vestuário e o chão.

- Armazene toner (novo ou usado), embalagens de toner e outros componentes que tenham estado em contacto com toner, fora do alcance das crianças.

- Se inalar toner ou toner usado, gargareje abundantemente com água e vá para um local com ar fresco. Se necessário, consulte um médico.

- Se o toner ou o toner usado entrarem em contacto com os olhos, lave-os imediatamente e abundantemente com água. Se necessário, consulte um médico.

- Se engolir toner ou toner usado, beba muita água para o diluir. Se necessário, consulte um médico.

- Quando remover papel encravado ou substituir o toner, evite derramar toner (novo ou usado) para o vestuário. Se o toner entrar em contacto com o seu vestuário, lave a área manchada com água fria. A água quente fará com que o toner tinja o tecido e pode impossibilitar a remoção da nódoa.

- Quando remover papel encravado ou substituir o toner, evite derramar toner (novo ou usado) para a pele. Se o toner entrar em contacto com a pele, lave a área afetada com muita água e sabão.

- Quando substituir uma embalagem de toner ou uma embalagem de desperdícios de toner, certifique-se de que não derrama toner. Depois de os substituir, coloque os consumíveis usados num saco. No caso dos consumíveis com tampa, certifique-se de que a tampa está fechada.

- Não tente imprimir em folhas agrafadas, papel de alumínio, papel químico ou qualquer tipo de papel condutor. Se o fizer, pode provocar um incêndio.

 **CUIDADO**

- Mantenha os SD cards ou dispositivos de memória flash USB fora do alcance das crianças. Se uma criança engolir acidentalmente um SD card ou um dispositivo de memória flash USB, consulte imediatamente um médico.

- Segure no rolo de papel horizontalmente com ambas as mãos. Quando o rolo de papel está colocado no suporte de papel, se segurar no rolo de papel na vertical, o rolo de papel poderá cair e provocar ferimentos.

Etiquetas de Segurança Neste Equipamento

Este capítulo explica as etiquetas com as informações de segurança do equipamento.

Posições das etiquetas de AVISO e CUIDADO

Este equipamento tem etiquetas de ⚠AVISO e ⚠CUIDADO nas posições indicadas em baixo. Para sua segurança, siga as instruções e manuseie o equipamento conforme indicado.

2

Equipamento principal

Frente

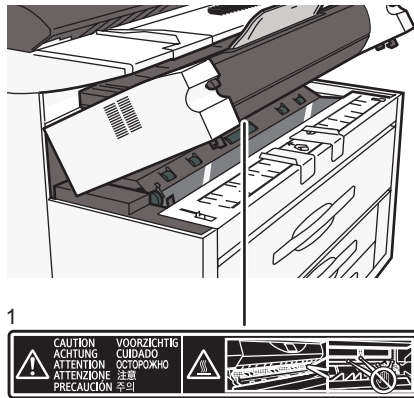

DHJ227

1.

Não toque nas peças indicadas com uma etiqueta. O interior do equipamento pode estar muito quente. Deve ter cuidado quando retirar papel encravado.

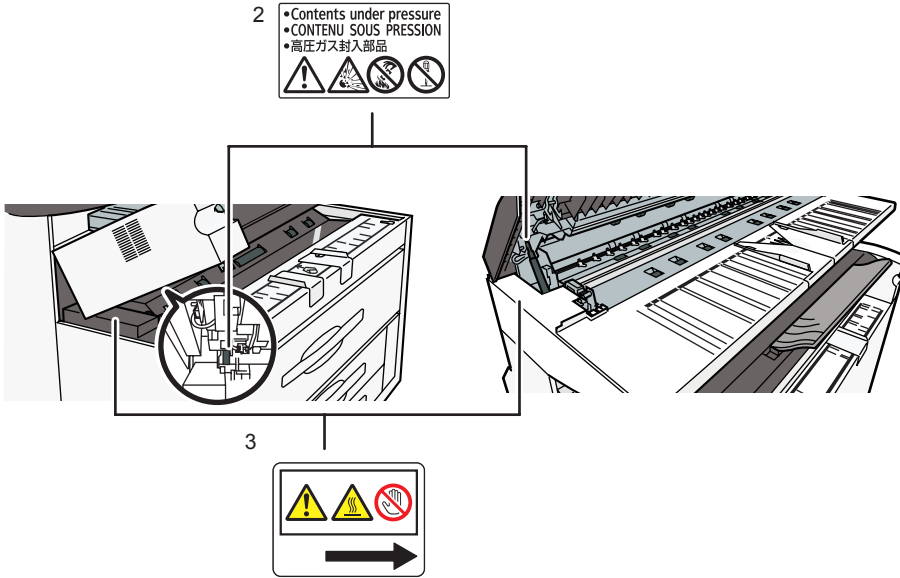

DHJ232

2. (Esta etiqueta está colocada em ambos os lados.)

Se não for um técnico de assistência, não retire esta etiqueta.

3.

O interior do equipamento pode estar muito quente. Não toque nas peças com etiqueta. Caso contrário, pode sofrer queimaduras.

Retaguarda

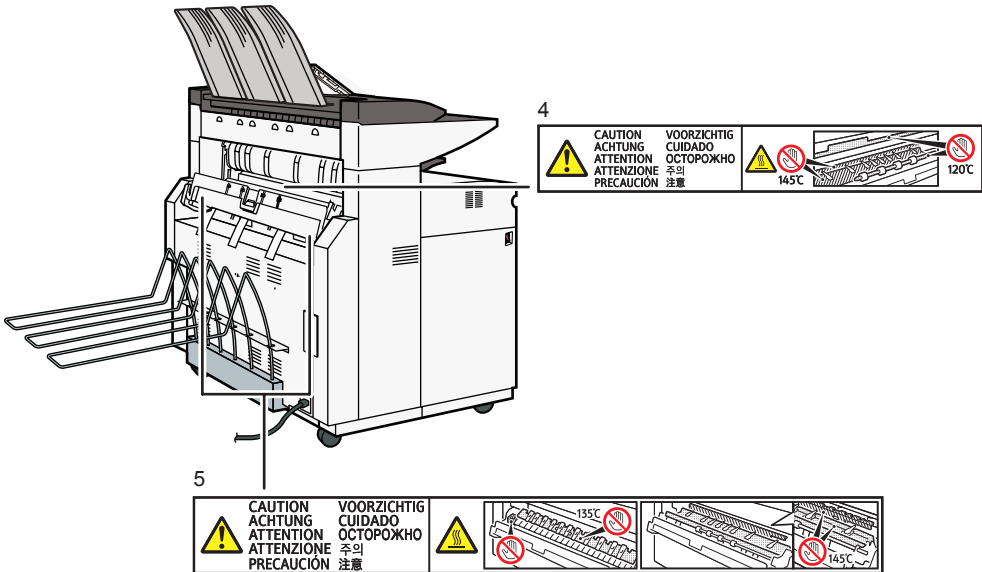

DHJ228

4.

Não toque nas peças indicadas com uma etiqueta. O interior do equipamento pode estar muito quente. Deve ter cuidado quando retirar papel encravado. É aplicada ao papel normal uma temperatura de 145°C. Papel vegetal pode fazer com que a peça indicada atinja os 160°C.

5.

O interior do equipamento pode estar muito quente. Não toque nas peças com etiqueta. Caso contrário, pode sofrer queimaduras.

2

Bandejas de papel

Alimentadores de rolo de papel

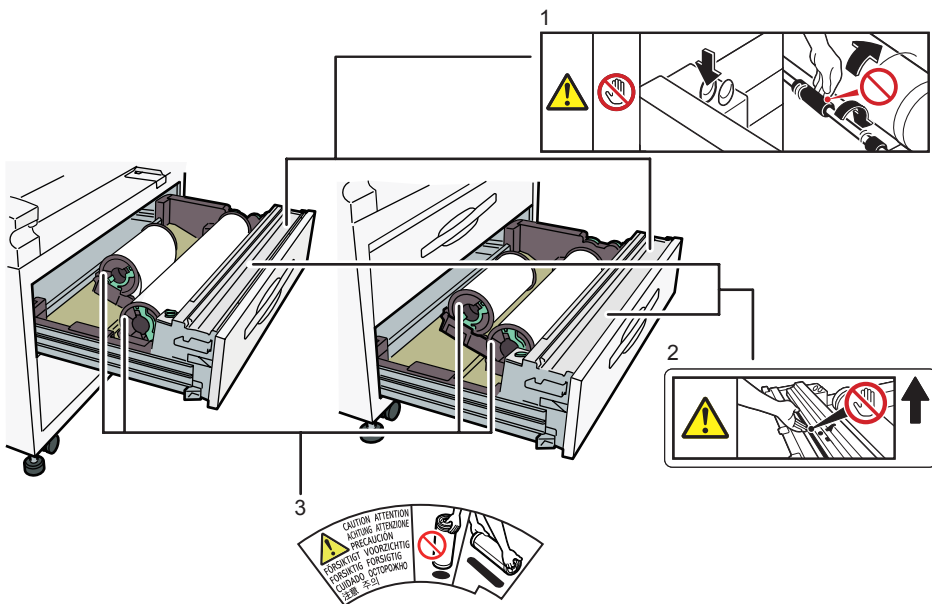

1.

Pressionar o botão de alimentação automática faz com que o rolo de alimentação rode, conforme mostrado, durante a substituição de um rolo de papel ou desencravamento de papel. Tenha cuidado para que as suas mãos ou vestuário não fiquem presos no rolo de alimentação enquanto roda. Tal pode resultar em ferimentos graves.

2. (Esta etiqueta deve ser colada na parte traseira da tampa.)

No interior está uma lâmina de corte. Ao substituir ou colocar um rolo de papel, ou ao desencravar papel, não toque nas partes indicadas pela etiqueta. Caso contrário, pode sofrer ferimentos.

3.

Segure no rolo de papel horizontalmente com ambas as mãos. Se segurar no suporte do papel e no rolo de papel verticalmente, o rolo de papel pode cair e podem ocorrer ferimentos.

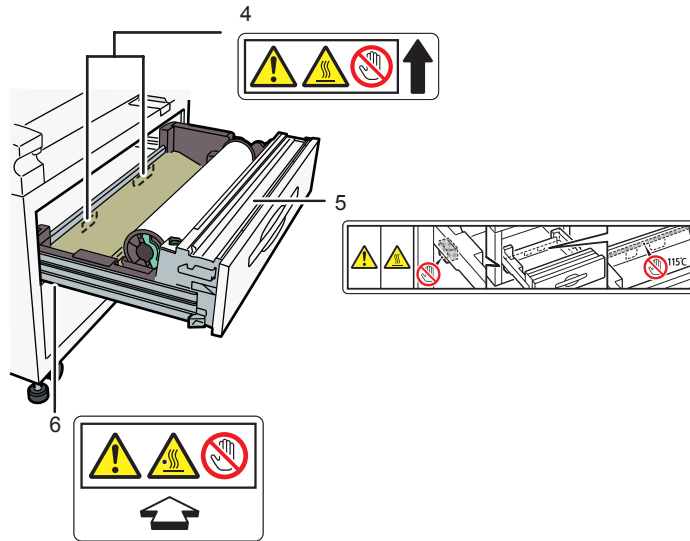

DHJ230

4.

O interior do equipamento pode estar muito quente. Não toque nas peças com etiqueta. Caso contrário, pode sofrer queimaduras.

5.

O interior do equipamento pode estar muito quente. Não toque nas peças com etiqueta. Caso contrário, pode sofrer queimaduras.

6.

O interior do equipamento pode estar muito quente. Não toque nas peças com etiqueta. Caso contrário, pode sofrer queimaduras.

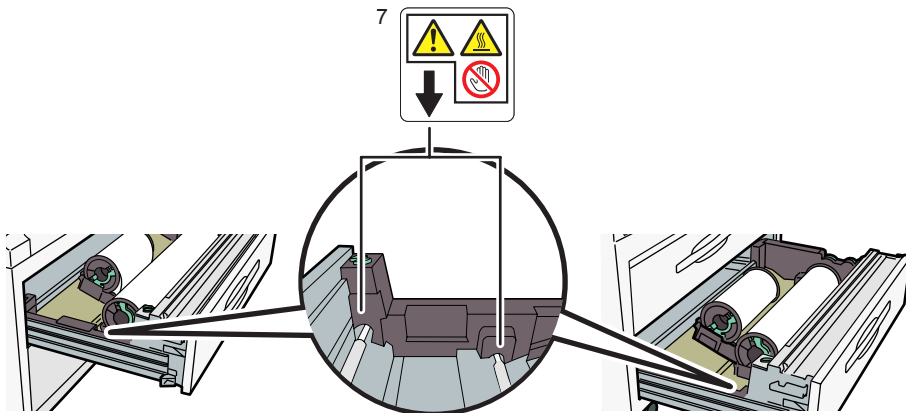

DHJ233

7.

O interior do equipamento pode estar muito quente. Não toque nas peças com etiqueta. Caso contrário, pode sofrer queimaduras.

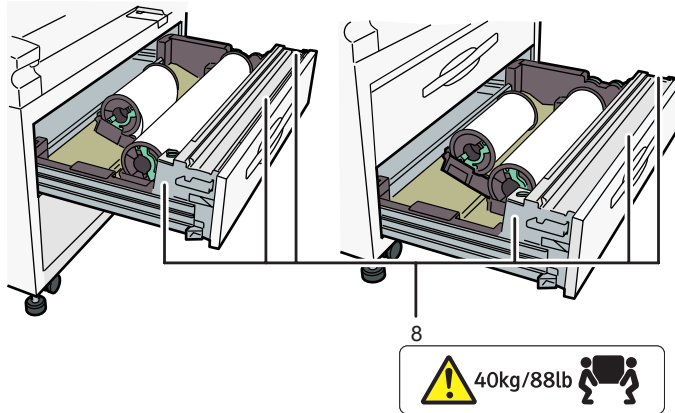

DHJ234

8.

Estas etiquetas indicam o peso da unidade e descrevem como levantar a unidade. Contudo, estas etiquetas destinam-se aos técnicos de assistência. Não levante uma unidade que ostente estas etiquetas.

Bandeja de papel cortado

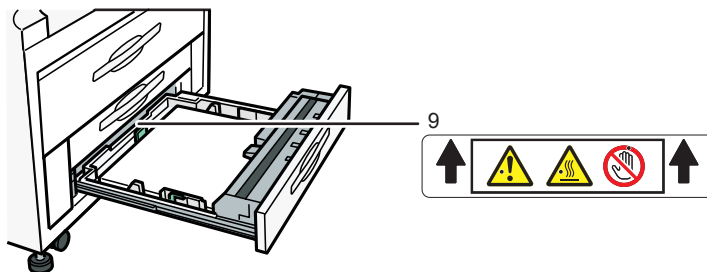

DHJ231

9.

O interior do equipamento pode estar muito quente. Não toque nas peças indicadas com uma etiqueta. Caso contrário, pode sofrer queimaduras.

Símbolos do interruptor de alimentação

Os significados dos símbolos para os interruptores do equipamento são os seguintes:

- I : LIGADO
- O : DESLIGADO

-  : EM ESPERA

3. Outras Informações Relativas a Este Equipamento

Este capítulo descreve leis e regulamentos relativos a este equipamento.

Leis e Regulamentação

Proibição de duplicação e impressão

Não copie nem imprima qualquer item cuja reprodução seja proibida por lei.

A cópia ou impressão dos seguintes itens é geralmente proibida pelas leis locais:

notas monetárias, selos fiscais, obrigações, ações, cheques bancários, cheques, passaportes, cartas de condução.

Esta lista serve apenas como referência e não é completa. Não assumimos responsabilidade pela sua exatidão. Se tiver dúvidas sobre a legalidade da cópia ou impressão de certos itens, consulte o seu advogado.

Filial no estrangeiro e informação sobre a emissão de ruído

Em conformidade com os requisitos TUV "GS Symbol", são fornecidos em seguida os detalhes da sede europeia ou empresa representante.

Filial no estrangeiro

Ricoh Europe PLC

20 Triton Street, London. NW1 3BF, United Kingdom

Emissão de ruído

Maschinenlärminformations-Verordnung 3. GPSGV:

Der höchste Schalldruckpegel beträgt 70 dB(A) oder weniger gemäss EN ISO 7779

Diretiva CEM

Aviso Sobre Produto de Classe A

Aviso:

Este é um produto de classe A. Num ambiente doméstico, este produto poderá causar interferência de rádio, o que poderá obrigar o utilizador a tomar medidas adequadas.

Informação para o utilizador sobre equipamento elétrico e eletrónico (para utilizadores na Índia)

Este produto está em conformidade com a norma "India E-waste Rule 2011" que proíbe a utilização de chumbo, mercúrio, cromo hexavalente, bifenilos polibromados ou éter de difenilo polibromado em concentrações superiores a 0,1% em massa e 0,01% em massa de cádmio, exceto quando em conformidade com as exceções previstas no ponto 2 da referida Regra.

4. Anexo

Este anexo apresenta as marcas comerciais referentes a este equipamento.

Marcas Comerciais

Adobe, PostScript, PostScript 3 e Reader são marcas comerciais registradas ou marcas comerciais da Adobe Systems Incorporated nos Estados Unidos e/ou noutros países.

Firefox é uma marca comercial registrada da Mozilla Foundation.

Google e o browser Chrome™ são marcas comerciais da Google Inc.

Microsoft, Windows, e Internet Explorer são marcas comerciais registradas ou marcas comerciais da Microsoft Corporation nos Estados Unidos e/ou noutros países.

Safari é uma marca comercial da Apple Inc., registrada nos EUA e noutros países.

A SD é uma marca comercial da SD-3C, LLC.

As designações comerciais do Internet Explorer 8, 9, 10 e 11 são as seguintes:

- Windows® Internet Explorer® 8
- Windows® Internet Explorer® 9
- Internet Explorer® 10
- Internet Explorer® 11

Outras designações comerciais aqui utilizadas têm um propósito meramente identificativo e podem ser marcas comerciais das respetivas empresas. Não detemos quaisquer direitos sobre essas marcas.

MEMO

MEMO

MEMO

