

MANUAL TÉCNICO



EXTINTORES PORTÁTEIS

**Manual técnico – Extintores Portáteis
Água e pó pressurização direta, e gás carbônico****1. Objetivo**

Este Manual Técnico tem por objetivo dar informação às empresas prestadoras de serviço de manutenção em extintores de incêndio, de como manter os extintores PROTEGE em suas condições originais de funcionamento, bem como transporte, instalação, uso e preservação dos mesmos.

2. Aplicação

As condições descritas neste manual aplicam-se aos modelos de extintores à base de Pó, portáteis, tipo pressurização direta, capacidades 4, 6, 8 e 12 kg; água pressurizada portátil cap. 10L – fabricados pela PROTEGE - e Gás Carbônico portátil cap. 02, 04 e 06 kg - fabricados pela MP EQUIPAMENTOS, a partir do ano de 2004.

3. Condições Gerais

Para a manutenção dos extintores PROTEGE, devem ser atendidas na sua plenitude, as Normas Técnicas Brasileiras ABNT NBR 12962, ABNT NBR 13485, ABNT NBR 15808 e demais normas aplicáveis em suas últimas versões publicadas e aprovadas, a regulamentação obrigatória por certificação compulsória estabelecida pelo INMETRO – Instituto Nacional de Metrologia Normalização e Qualidade Industrial, e demais legislações em âmbito Federal, Estadual e Municipal.

Sob nenhuma hipótese as especificações deste Manual podem ser conflitantes com as exigências descritas acima.

4. Condições Específicas**4.1 Transporte**

Os extintores devem ser transportados ao abrigo de chuva e protegidos contra intempéries e condições agressivas. Não exponha o extintor a temperaturas fora da faixa de: -10 a 50 °C, para extintores de pó; 4 a 45 °C para extintores de água; e 0 a 45 °C, para extintores de gás carbônico.

Os extintores devem ser preferencialmente transportados na posição vertical e fixados por dispositivo que impeça sua movimentação, quedas, choques e/ou tombamentos. Quando o transporte ocorrer em veículos de carga, ou no caso de o empilhamento ser necessário, este poderá ser feito sempre com os extintores na horizontal (“deitados”), com as válvulas numa mesma direção, preferencialmente na horizontal com o manômetro voltado para cima. Devem-se empilhar extintores de mesmas dimensões. Empilhamento máximo: 7 a 8 fileiras de equipamentos iguais. Quando os extintores se encontrarem em caixas, é permitido um empilhamento máximo de 3 caixas na vertical.

O empilhamento deve ser feito de forma estável, e protegido lateralmente contra choques e deslizamentos.

Não se deve apoiar nada sobre as válvulas e os manômetros.

A pintura do equipamento deve ser protegida para evitar danificações durante o transporte.

Para embalagem dos extintores utilize: plástico bolha, papelão ondulado, cobertores, caixas, ou outro material que proteja os mesmos contra leves danificações.

O transporte dos extintores deve atender as legislações pertinentes; municipais, estaduais e federais, bem como as Normas Técnicas Brasileiras para transporte de produtos perigosos, reconhecidas pela ANTT.

Para transporte aéreo/marítimo, consulte a empresa transportadora sobre as exigências específicas.

4.2 Instalação

Os extintores podem ser localizados interna ou externamente à área de risco a proteger.

Para a instalação dos extintores devem ser observadas as seguintes exigências:

- Quando forem fixados em paredes ou colunas, utilize os suportes fornecidos com o extintor e verifique a firme fixação dos mesmos.
- Para extintores portáteis fixados em parede, devem ser observadas as seguintes exigências do Corpo de Bombeiros (os padrões do Corpo de Bombeiros podem variar de um estado para outro. Na ausência destas especificações, recomendamos as seguintes alturas de montagem):
 - A posição da alça de manuseio não deve exceder a 1,60 m do piso.
 - A parte inferior deve guardar distância de no mínimo 0,20 m do piso acabado: esta é a posição mais segura, pois diminuirá o risco de acidentes em caso de queda do aparelho.
- O extintor não deve ser instalado nas paredes das escadas.
- Os extintores portáteis não devem ficar em contato direto com o piso.

Manual técnico – Extintores Portáteis
Água e pó pressurização direta, e gás carbônico

O extintor deve ser instalado de maneira que:

- Seu acesso não possa ser bloqueado.
- Possa ser visto com facilidade pelos usuários para que se familiarizem com a sua localização.
- Fique protegido contra intempéries e possíveis danos físicos; se necessário, no interior de abrigos de fácil abertura.
- Quando encoberto tenha sua posição devidamente sinalizada, posicionando-se o mais próximo possível dos riscos, junto aos acessos.
- Seja fácil sua remoção do suporte.
- Haja menor probabilidade de o fogo bloquear o seu acesso

4.3 Instalação sob condições severas e/ou adversas

Quando o extintor estiver instalado sob condições severas e/ou adversas, recomendamos a utilização de gabinetes próprios para o seu abrigo, de forma a protegê-lo do agente agressor.

Entendemos como condições severas:

- Ambientes externos.
- Regiões litorâneas ou marítimas.
- Compartimentos automotivos (caminhões).
- Compartimento de máquinas.
- Locomotivas a diesel.
- Exposição a vapores de agentes químicos.
- Locais com insetos que possam vir a se alojar, obstruindo bicos e mangueiras.
- Exposições prolongadas a temperaturas próximas dos limites da faixa de operação ou a choques térmicos.
- Umidade excessiva do ar.

Montagem

O extintor é fornecido com todos os componentes previamente montados. Caso o mangote do extintor não esteja montado à válvula, rosqueie o bico do terminal na saída da válvula com o auxílio de uma chave de boca.

4.4 Uso

Recomenda-se que o extintor seja operado por pessoal treinado nas técnicas de combate a extinção de incêndio.

4.4.1 – Instruções gerais de combate à incêndio com extintores

- 1º) Localize o incêndio.
- 2º) Dirija-se ao extintor adequado e mais próximo ao incêndio.

CLASSE	PÓ BC	PÓ ABC	ÁGUA	CO ₂
A – Combustíveis sólidos	Não recomendável	Excelente	Excelente	Somente estágio inicial
B – Líquidos e gases inflamáveis	Excelente	Excelente	Não recomendável	Excelente
C – Equipamento elétrico energizado	Excelente	Excelente	Não indicado	Excelente

3º) Verifique se o extintor está em condições de uso e retire-o do suporte.

4º) Transporte rapidamente o extintor pela alça de manuseio até as proximidades do incêndio (não corra!).

5º) Pare nas proximidades do fogo com o vento às suas costas. (Mantenha-se à aproximadamente 2 metros do fogo).

6º) Utilize o extintor conforme descrito no quadro de instruções.

4.4.2 – Instruções de uso dos extintores

As instruções específicas encontram-se no quadro de instrução de cada modelo.

Manual técnico – Extintores Portáteis
Água e pó pressurização direta, e gás carbônico

4.4.2.1 – Extintor com carga de pó

- 1º) Puxe a trava rompendo o lacre
- 2º) Mantenha o extintor na posição vertical (com a válvula para cima).
- 3º) Aponte a mangueira para a base do fogo e acione o gatilho até o fim, distribuindo o pó em

movimentos laterais rápidos.

Obs.: No início do combate há uma tendência de aumento das chamas devido ao ar arrastado pelo jato do pó, continue pressionando o gatilho e distribuindo rapidamente o jato à base do fogo até o final da carga.

4.4.2.2 – Extintor com carga d'água

- 1º) Puxe a trava rompendo o lacre
- 2º) Mantenha o extintor na posição vertical (com a válvula para cima).
- 3º) Aponte a mangueira para a base do fogo e acione o gatilho até o fim. Distribua o jato de forma o cobrir toda a superfície do material em chamas.

4.4.2.3 – Extintor com carga de CO₂

- 1º) Puxe a trava rompendo o lacre
- 2º) Mantenha o extintor na posição vertical (com a válvula para cima).
- 3º) *Classe B:* dirija o jato em direção à base do fogo com movimentos de varredura horizontais.
Classe C: Dirija o jato sobre as chamas, persistindo para que se forme névoa carbônica.

LEMBRE-SE:

- Não há recarga parcial, portanto não economize carga. Utilize-a totalmente para certificar-se da extinção total do incêndio.
- Não teste o extintor, pois mesmo pequenas descargas podem comprometer futuras operações e levar a perda de pressão.
- Mantenha o extintor fora de alcance de crianças.
- Não descarregue o extintor sobre pessoas ou animais.

4.5 Preservação

- 1) Mantenha o extintor limpo e bem conservado.
- 2) Mantenha o extintor, sempre que possível, ao abrigo de intempéries.
- 3) Não perfure ou incinere o recipiente/cilindro: conteúdo sob pressão, risco de acidentes graves.
- 4) Não acione o gatilho do extintor desnecessariamente, apenas na presença do fogo.
- 5) Verifique se o ponteiro do indicador de pressão encontra-se dentro da faixa de operação, caso esteja abaixo o extintor não funcionará adequadamente.
- 6) Verifique se o orifício de saída (descarga) está desobstruído.
- 7) Leia atentamente o quadro de instruções do extintor.
- 8) Caso o extintor apresente as seguintes características, encaminhe-o à uma vistoria:
 - corrosão;
 - danos mecânicos / amassados resultantes de batidas;
 - danos térmicos / marcas de arco voltaico.
- 9) A manutenção deve ser executada somente por empresas certificadas por organismos credenciados pelo INMETRO.
- 10) Utilize somente componentes com as mesmas características dos componentes originais descritos nesse manual.
- 11) A manutenção deve ser realizada rigorosamente de acordo com as respectivas Normas Técnicas aplicáveis.
- 12) Não utilize thinner ou solventes para a limpar o extintor ou seus componentes.

5. Especificações técnicas

As especificações técnicas bem como as características originais de cada produto, devem ser mantidas durante a manutenção do extintor, não podendo ser alteradas. As informações técnicas, características, instruções de operação e demais informações, devem ser mantidas após a manutenção dos equipamentos. As datas devem ser alteradas conforme a manutenção realizada.

É de responsabilidade da empresa de manutenção a garantia das características originais por ocasião de substituição de componentes originais. A Protege não se responsabiliza pelo desempenho e grau de capacidade extintora em extintores que não foram mantidos com os componentes originais.

Manual técnico – Extintores Portáteis
Água e pó pressurização direta, e gás carbônico

A verificação da qualidade dos componentes novos colocados durante a manutenção é de responsabilidade da empresa de manutenção

5.1 Manutenção

Os prazos de manutenção, recarga e ensaio hidrostático previsto pelas respectivas normas técnicas brasileiras devem ser respeitados, porém caso os extintores estejam sujeitos a condições adversas, intempéries e/ou condições agressivas, esses prazos deverão ser reduzidos, sendo mais frequentes quanto mais agressivo/adverso for o ambiente no qual o equipamento esteja instalado.

Configura-se como condição adversa, a ação isolada ou combinada de: mudanças bruscas de temperatura, choques térmicos, umidade do ar elevada (superior à 95%) , exposição a agentes químicos, vibrações e exposição prolongada a temperaturas extremas: abaixo de -10°C e acima de 50°C , para extintor de pó; abaixo de 4°C e acima de 45°C , para extintor de água; e abaixo de 0°C e acima de 45°C , para extintores de gás carbônico.

Inspeção

Consiste em uma verificação cuidadosa do extintor, executada por pessoa habilitada, através de exame visual e periódico, de modo a observar se está acessível e se o mesmo apresenta um nível adequado de confiança de que permanece em condições originais de operação. Seu objetivo é assegurar que o extintor está totalmente carregado e operável.

Durante a inspeção, devem ser verificados no mínimo os seguintes itens:

- Se o extintor não foi acionado, violado ou adulterado.
- Se não há dano físico visível que impeça seu funcionamento.
- Se o extintor está limpo e bem conservado.
- Se o ponteiro do indicador de pressão está dentro da faixa de operação.
- Se o lacre de inviolabilidade está intacto.
- Se o orifício de saída está desobstruído.
- Se a mangueira encontra-se sem rachaduras, trincas e/ou estrangulamentos que impeçam a passagem do agente extintor. Se suas empatações estão perfeitas, e se internamente sua “luz” está completamente livre de corpos estranhos.
- Se o recipiente/cilindro não apresenta vestígios de corrosão, batida ou amassamento de qualquer natureza.
- Se o quadro de instruções está legível e íntegro.
- Se a validade da carga e da garantia está dentro do prazo.
- Se a data de validade do ensaio hidrostático está dentro do prazo.

Para extintores de alta pressão verifique ainda:

- Esguicho-difusor: ausência de deformidades e corpos estranhos em seu interior, se sua rosca é metálica e está perfeita e limpa, se o punho está perfeito e devidamente fixado, recobrimdo a conexão metálica da mangueira.
- A presença do dispositivo anti-recuo (quebra-jato), e se está em perfeito estado.

Caso o extintor se apresente com alguma irregularidade com base nos dados acima deve ser submetido à manutenção.

As frequências de inspeção são:

- 6 meses para extintores com carga de CO_2 .
- 12 meses para os demais extintores.
- Para extintores sujeitos a intempéries e/ou condições especialmente agressivas, recomenda-se maior frequência de inspeção.

Manutenção

É o exame completo do extintor, com a finalidade de manter suas características originais de operação para proporcionar um nível adequado de confiança, de que irá funcionar efetivamente com segurança. Inclui qualquer reparo ou substituição que seja necessário, podendo ainda revelar a necessidade de substituição ou recarga do agente extintor ou do ensaio de teste hidrostático.

A manutenção deve ser realizada quando:

- Requerida por uma inspeção.
- Vencido a prazo de garantia da PROTEGE.

Manual técnico – Extintores Portáteis
Água e pó pressurização direta, e gás carbônico

- Após a utilização do extintor.
- Anualmente, após a realização da primeira manutenção.

Recarga

É o enchimento do extintor de incêndio com a carga nominal de agente extintor específico para cada modelo, podendo incluir também, a reposição do agente expelente.

Ensaio hidrostático

Processo de revisão total do extintor, com sujeição do recipiente/cilindro as pressões e tempos determinados nas normas técnicas respectivas.

O extintor deve ser vistoriado no máximo a cada cinco anos ou quando apresentar uma das condições descritas no item 4.5.8.

5.2 Procedimentos de manutenção**5.2.1 Extintores de baixa-pressão (Pó e Água)**

- Não tente repressurizar o extintor sem equipamentos adequados.
- Ao pressurizar o extintor, utilize sempre um regulador de pressão com manômetro calibrado ou outro sistema que permita o controle da pressurização à pressão de trabalho especificada: não se baseie pelo indicador de pressão.
- Para desmontar o extintor use ferramentas adequadas para a desmontagem da válvula. Penda-o convenientemente num dispositivo ou morsa com faces curvas protegidas por borracha ou outro material macio. Não utilize morsas de faces planas pois as mesmas podem danificar o recipiente.
- Para o extintor despressurizado, inicie pela retirada da mangueira.
- Para o caso de extintor pressurizado (Água e Pó): Após retirar a mangueira, desrosqueie lentamente a válvula até que o anel de vedação (O'Ring) se separe do gargalo sendo possível ouvir o ruído de escape do gás. Espere o escape total do gás através do canal de alívio e só então retire o conjunto válvula.
- O conjunto válvula deve ser desmontado e limpo, se necessário com água e sabão neutro, não use solventes ou produtos químicos. Limpe o corpo da válvula com ar comprimido evitando o uso de objetos pontiagudos ou cortantes na sua parte interna que podem danificar as sedes dos anéis de vedação. Passe então um pano ou estopa macios tomando o cuidado de não deixar fiapos ou corpos estranhos no interior da válvula.
- Verifique se o tubo sifão não apresenta trincas, amassados, faltas de filetes na rosca. Na sua substituição sempre verifique o comprimento, para que não haja perda no rendimento do extintor.
- Substitua sempre o anel de vedação por outro novo.
- Limpe o conjunto haste (com água e sabão, não use solvente) e verifique o estado dos anéis de vedação, se apresentar falhas substitua todo o conjunto.
- Para recipientes de água:
 - Inspeccione o revestimento interno e verifique a sua proteção ao recipiente (cobertura total). Caso necessário execute a pintura interna com tinta especial para contato permanente com água.
 - Deve-se tomar cuidado ao manusear ou limpar o recipiente para não danificar o seu revestimento interno.
- Para a montagem do conjunto, todas as peças devem estar secas e isentas de corpos estranhos como fiapos e aparas de plástico ou metal e os anéis de borracha lubrificados com vaselina líquida ou emulsão de silicone.
- A quantidade de agente extintor a ser colocada no recipiente é fundamental para o perfeito funcionamento do extintor. As tolerâncias de carga estão especificadas nas respectivas Normas Técnicas.
- Ao montar o recipiente certifique-se de que os primeiros fios de rosca da válvula se encaixaram perfeitamente no gargalo do recipiente e só então, usando ferramentas adequadas, termine de rosquear dando um torque final, conforme quadro de relação de apertos para componentes roscados, no item 8.4.
- Pressurize o extintor com nitrogênio seco.
- Verifique se o conjunto apresenta vazamentos.

Manual técnico – Extintores Portáteis
Água e pó pressurização direta, e gás carbônico**Recarga de pó extintor**

Ao efetuar a recarga com agente extintor novo, a garantia do produto (pó) a ser colocado no extintor passa a ser de quem o carregou, isto porque as condições em que esta operação é efetuada influenciam decisivamente na manutenção das propriedades físicas e químicas do pó. Assim sendo devem ser observados critérios rigorosos no carregamento:

- Utilização de equipamento à vácuo.
- Estocagem de pó em recipientes fechados.
- Distância de fontes de calor .
- Ausência de umidade excessiva.

No caso de extintores á base de pó, o agente extintor deverá ser substituído sempre que houver dúvida sobre a sua eficiência ou ocorrendo pelo menos, uma das seguintes hipóteses:

- Vencimento do prazo de validade do produto (conforme fabricante).
- Extintor parcial ou totalmente descarregado.
- Ausência da comprovação da origem do agente extintor de acordo com NBR 9695.
- Inexistência de equipamento para carga / descarga à vácuo do agente extintor, em recipientes individuais por extintor,
- O pó apresente grumos ou torrões, ou qualquer evidência de absorção de umidade ou degradação. Frequência de substituição do pó
- A manutenção das propriedades do produto pode ser obtida através das observações acima e dos procedimentos descritos nas “informações quanto ao pó extintor”, e a empresa de manutenção, pode, a seu critério utilizar o pó no mesmo extintor, obedecendo as exigências das normas técnicas, e sendo sua a responsabilidade e garantia.

Utilize somente pó extintor fornecido pela PROTEGE.

Informações quanto ao pó extintor

- *Não misture diferentes tipos de pó*

Para uma maior eficiência no combate a diferentes tipos de fogo, foram desenvolvidos diferentes tipos de agente pó extintor. Os extintores PROTEGE são fornecidos com agentes de pó, divididos em duas categorias de acordo com a base do agente:

BASE	AGENTE	CLASSE DE FOGO
Monofosfato de amônia	Pó ABC	A:B:C
Bicarbonato de sódio	Protemax Plus	B:C

Cada tipo de extintor da PROTEGE foi desenvolvido para uma máxima eficiência, de acordo com seu respectivo agente. Nunca se deve misturar diferentes tipos de agente, mesmo que seja de agentes de mesma base. Isso comprometeria seriamente a eficiência do extintor, além de ser perigoso.

A mistura das duas bases citadas à cima, em um recipiente fechado e pressurizado, pode iniciar uma reação química perigosa. A reação iria se iniciar e só terminaria quando um dos agentes em menor quantidade fosse consumido. Como produtos da reação, teria-se dentro do extintor, a produção de dióxido de carbono e dióxido de amônia, e outras substâncias colaboradoras para o aumento de pressão interna no extintor. Poderia ainda ocorrer a aglomeração do agente.

- *Re-uso de pó*

O pó extintor é fabricado com base em estudos granulométricos, onde são analisados os tamanhos das partículas presentes na composição. Sendo assim, é de imensa importância manter a integridade da composição, no seu estado original de processamento.

A descarga do agente pressurizado (como método de retirada de dentro do extintor), semelhante à forma de utilização do extintor, seja em um recipiente aberto ou bolsa coletora, promove uma significativa perda de partículas finas do agente, que são inaceitáveis. Essa perda pode chegar a 2% das partículas finas, que são as maiores responsáveis pela extinção do fogo, sendo assim inaceitável a reutilização do agente.

Outro método de retirada do agente muito usado é o esvaziamento do extintor despressurizado em recipientes abertos. Mesmo promovendo uma menor perda de partículas finas, pois o agente não está mais pressurizado, isso pode afetar seriamente a reutilização do agente.

O manuseio do agente em recipientes abertos a atmosfera, deixam o agente sujeito aos efeitos da umidade, que afetam o pó causando aglomeração e empedramento, devido às altas umidades relativas e baixas temperaturas.

Manual técnico – Extintores Portáteis
Água e pó pressurização direta, e gás carbônico

Assim sendo, o melhor método para a retirada do agente de dentro do extintor pressurizado e para sua posterior reutilização (confiável) é o método de retirada á vácuo em recipiente fechado. Esse método minimiza muito a perda de partículas finas e a “contaminação” do agente, mantendo assim sua total integridade e características originais de composição.

A PROTEGE recomenda a utilização de pó novo durante a recarga. O pó original, de fábrica, do extintor só pode ser reutilizado no caso do extintor não ter sofrido qualquer outro tipo de manipulação, que não seja a retirada da amostra para análise laboratorial. Desde que exista equipamento de envasamento à vácuo para carga/descarga do pó extintor, em recipientes individuais que garantam o retorno do mesmo produto ao mesmo extintor sem alterar a distribuição granulométrica original.

- *Aglomeração e compactação do pó extintor*

AGLOMERAÇÃO: é um fenômeno que ocorre quando a umidade interage com o pó extintor. Isso resulta em uma aglomeração do agente, onde as partículas se juntam formando caroços (pedras). Este é um fenômeno que não depende do tamanho das partículas do pó extintor.

COMPACTAÇÃO: esse fenômeno ocorre em materiais sólidos com diferentes tamanhos de partículas, armazenados em contêiner vertical e sujeitos a vibração, na qual se observa a vibração vertical como pior que a horizontal. Esse fenômeno é diretamente relacionado ao tamanho de partículas e não possui nenhuma característica de reações químicas.

Os dois fenômenos citados a cima, determinam uma interação do agente com o ambiente em que se encontra.

A aglomeração se refere à umidade do ambiente, iniciando uma reação química. Isso consiste nas pequenas partículas do agente, reativas com a umidade, criarem um grande número de pequenos caroços.

A compactação está relacionada a um movimento mecânico, normalmente vertical. Nesse caso a segregação de partículas tem grande probabilidade de ocorrer. Como a compactação depende dos diferentes tamanhos de partículas do agente, quanto maior a diferença entre eles maior será a severidade da compactação. Não há nenhuma relação com a umidade ou temperaturas elevadas.

Analisando os dois tipos básicos de extintor, temos um extintor de pressurização indireta e um de pressurização direta. No primeiro caso, o agente encontra-se em um recipiente vertical despressurizado e o gás expelente em outro recipiente pressurizado. Quando em acionamento, o gás é transferido para o recipiente que contém o agente, fluidificando e conduzindo-o através da mangueira. No segundo tipo, o agente e o gás encontram-se no mesmo recipiente pressurizado. Quando acionado a válvula, o gás conduz o agente pelo tubo pescante, válvula e mangueira até sua descarga.

Existem algumas concepções erradas quanto aos termos aglomeração e compactação, e os tipos de extintor.

Tem-se que o agente do extintor de pressurização indireta tende sempre a se compactar, o que é verdade. As partículas de maior tamanho se alojam no topo e as de menor tamanho se alojam no fundo. Contudo, o projeto do extintor analisa que o gás expelente seja adequado a quebrar a compactação e misturar as partículas do agente. Mas, infelizmente, isso pode não acontecer. O maior erro neste caso é não analisar a contaminação do respectivo agente por umidade (tornando-se aglomerado).

Outra errada concepção é de o agente do extintor pressurizado nunca se compacta. Se pudesse ser analisado o armazenamento do agente, veria-se que no topo tem-se uma mistura fluida de gás e sólido com excesso de gás; no meio, uma mistura menos fluida de gás e sólido com predominância de sólido; já no fundo se analisa uma densa mistura de gás e sólido com uma enorme predominância do sólido agente. Como esse sistema é sujeito a vibrações, a compactação do agente pode sim ocorrer.

Nas situações onde se tem a aglomeração, deve-se levar em conta a umidade presente no gás (ar ou nitrogênio), o qual deve ser sempre seco.

Portanto, deve-se pressurizar qualquer extintor com gases de baixos teores de umidades e evitar vibrações em excesso.

Utilize somente pó extintor originalmente fornecido pela PROTEGE.

5.2.2 Alta-Pressão (Gás Carbônico – CO₂)

- Antes de desmontar o extintor, acione a válvula várias vezes para descarregá-lo completamente, evitando que fique resíduo de gás.
- Não efetue acionamento da válvula sem a presença do quebra-jato. No caso acima o quebra jato deve ser instalado para acionamento da válvula e depois removido.

Manual técnico – Extintores Portáteis
Água e pó pressurização direta, e gás carbônico

- Caso seja necessária limpeza da rosca do cilindro, utilize um macho $\frac{3}{4}$ " NGT, com chave apropriada, apenas para remoção de resíduos. Não use força para não usinar a peça. Recomendamos um desandador tipo volante com diâmetro aproximado de 100 mm. Utilize um escova de cerdas duras para retirar os resíduos da rosca, removidos pelo macho.
- Inspeccione cuidadosamente a rosca e controle-a com calibrador. Reprove o cilindro se:
 - Faltarem filetes,
 - Houver filetes amassados,
 - A rosca estiver fora dos limites do calibrador.
- O tubo sifão deve ser instalado de forma que fique perpendicular e firme.
- O comprimento do tubo sifão deve ser tal que não alcance o fundo do extintor após estar totalmente rosqueada a válvula. Tolerância -10 mm (distância do sifão ao fundo do cilindro).
- O quebra-jato deve ser instalado junto ao difusor.
- Para recarregar os extintores de CO₂, deve-se usar o dióxido de carbono de grau comercial livre de água com pureza mínima de 99.5% na fase vapor.
- O limite de tolerância de carga prevista por norma: + 0% / - 5%.
- Para recarregamento do extintor a válvula deve estar sem quebra-jato.
- Verifique o disco de segurança. Se estiver rompido substitua-o seguindo rigorosamente as instruções do fabricante da válvula. Substitua o conjunto completo: bujão, disco de segurança e arruela.
- Não reutilize conjuntos de segurança.
- Utilize torquímetro específico para aperto do bujão e siga rigorosamente o torque estabelecido pelo fabricante.
- Utilize o adaptador de carga adequado à válvula. Os adaptadores podem variar segundo o fabricante e o tipo da válvula.
- Depois de carregado, verifique a existência de vazamentos.

5.2.3 Pintura de recipientes

As normas técnicas de cada produto estabelecem as condições de resistência a intempéries e aderência da pintura. Utilize procedimentos e tintas que garantam o atendimento a essas exigências, mantendo assim a característica original dos mesmos.

Manual técnico – Extintores Portáteis
Água e pó pressurização direta, e gás carbônico**6. Problemas e ações corretivas**

Componente	Problema encontrado	Ação corretiva
Recipiente	Avarias, ferrugem e corrosão	Submeter ao teste hidrostático
	Cortes de corrosão ou uso	Se danificado ou gasto, refugar o recipiente.
	Pintura descascada	Repinte o recipiente.
	Vazamento no cordão de solda	Refugar o recipiente.
Agente extintor	Carga baixa	Substitua o agente por um novo, ou complete a carga no caso de água e gás carbônico.
	Pó – aglomeração	Substitua o agente por um novo com a carga nominal do rótulo, utilizando pó PROTEGE
	Pó – data de validade vencida	Substitua o agente por um novo com a carga nominal do rótulo, utilizando pó PROTEGE <i>NOTA: caso a origem do pó seja conhecida e o mesmo estiver no extintor por 5 anos deve ser substituído. O pó originalmente fornecido pela PROTEGE na fabricação de extintores novos, pode ser identificado pela data de fabricação do extintor.</i>
	Pó – ausência de identificação da origem	Substitua o agente por um novo com a carga nominal do rótulo, utilizando pó PROTEGE <i>NOTA: a origem do pó pode ser conhecida em 3 situações:</i> <ol style="list-style-type: none"> 1) O extintor contém o lacre original de fabricação da PROTEGE; 2) A empresa de manutenção que está realizando o serviço é a mesma que realizou a recarga anterior; 3) O proprietário do extintor possui uma declaração da recarga realizada pela empresa do serviço anterior.
Válvula	Vazamento no anel O´ring	Remova a válvula, limpe-a totalmente e substitua o o´ring. Utilize vedação na montagem.
	Vazamento através da válvula	Verifique o conjunto pino haste-pera e a mola, substitua o componente defeituoso.
	Vazamento no dispositivo de segurança CO ₂	Remova o dispositivo, verifique e limpe o corpo, o disco e a arruela. Substitua o(s) componente(s) necessário(s). Para montagem siga as instruções do fabricante da válvula.
	Vazamento no indicador de pressão	Substitua o indicador de pressão
	Gatilho danificado	Substitua o gatilho por outro original.
	Ausência de trava	Coloque uma nova trava original.
	Defeito no indicador de pressão	Substitua o indicador de pressão
	Baixa pressão no indicador de pressão	Cheque vazamentos, repressurize o extintor e teste-o novamente.
Tubo pescante	Torcido, rachado e quebrado	Substitua o tubo, verifique o comprimento correto.
	Rosca defeituosa	Substitua o tubo, verifique o comprimento correto.
	Pó - obstruído	Limpe com ar comprimido ou vareta fina, se necessário substitua o tubo (verifique o comprimento correto).

Manual técnico – Extintores Portáteis
Água e pó pressurização direta, e gás carbônico

Rótulo	Ilegível	Substitua o rótulo, mantendo as instruções originais.
	Perda de informações	Inspeção a área. Se o problema for corrosão, veja “recipiente – ferrugem e corrosão”
	Falta	Coloque um novo rótulo.
Mangote	Cortes, rachaduras e furos	Substitua o mangote, verifique o modelo PROTEGE.
	Corrosão nas partes metálicas	Substitua o mangote, verifique o modelo PROTEGE.
	Obstrução interna (pó)	Desobstrua com auxílio de ar comprimido ou vareta fina, ou substitua o mangote, verifique o comprimento correto.
	Obstrução interna (CO ₂)	Limpe flexionando a mangueira ou com ar comprimido, ou substitua o mangote, verifique o comprimento correto.
	Bico de descarga quebrado	Substitua o mangote, verifique o comprimento correto.

7. Garantia

Os extintores de incêndio fabricados pela PROTEGE INDÚSTRIA E COMÉRCIO DE MATERIAIS CONTRA INCÊNDIO LTDA., tem 01 (hum) ano de garantia contra eventuais defeitos de fabricação, montagem, ou solidariamente em decorrência de vícios de qualidade do material que os torne impróprios ou inadequados ao uso que se destinam, contados a partir da data da entrega, desde que o produto não tenha sido violado e/ou danificado, e que tenham sido observados os cuidados necessários para Preservação e Manutenção.

Esta garantia cobrirá exclusivamente o fornecimento ou reparo do extintor em nossa fábrica. Para tanto a Protege Indústria e Comércio de Materiais Contra Incêndio Ltda., deverá ser imediatamente notificada por escrito dos defeitos ocorridos, para verificá-los. A Protege reserva-se o direito de indicar um posto de serviço capacitado para executar esta Garantia. Esta indicação, caso ocorra será de responsabilidade e conveniência da Protege.

Esta garantia é limitada ao fornecimento gratuito, posto fábrica, de material idêntico e dentro das mesmas condições e especificações do material defeituoso, portanto a Protege Indústria e Comércio de Materiais Contra Incêndio Ltda não será responsável por perdas e danos e/ou lucros cessantes, nem pelo custo de localizar as falhas, separar as peças defeituosas, removê-las, etc. O transporte do produto à fábrica ou ao posto de serviço indicado é de responsabilidade do proprietário/consumidor.

Esta garantia não cobrirá danos causados por transportes ou manuseios inadequados que possam ocorrer a partir da data de entrega.

Excluentes da Garantia :

A Garantia exclui despesas de transporte, frete, seguro, constituídos tais itens, ônus e responsabilidade do consumidor, além de não cobrir :

- Peças e partes que se desgastam naturalmente com uso regular, tais como: quadro de instruções, mangueira plástica, rodas, etc
- Danos à parte externa do produto (acabamentos) bem como peças e acessórios sujeitos à quebra por maus tratos.
- Manuseio inadequado, indevido aos fins que se destina, em desacordo com as recomendações do Manual Técnico e Quadro de Instruções.

Invalidez da Garantia :

A Garantia fica automaticamente invalidada se

- Não for apresentada a Nota Fiscal de Venda no Brasil, ou documento fiscal equivalente.
- O produto tiver seu lacre violado, for aberto para conserto, manuseado ou tiver as condições originais alteradas por pessoa sem prévia autorização expressa da Protege.
- A gravação do produto for removida ou alterada.
- O produto for utilizado em ambientes sujeitos a gases corrosivos, umidade excessiva, ou em locais com altas/baixas temperaturas, acidez, etc.

Manual técnico – Extintores Portáteis
Água e pó pressurização direta, e gás carbônico

- e) O produto sofrer qualquer dano por acidente (quebra), ou agente da natureza (raio, enchente, maresia, etc.).
- f) O produto for utilizado em desacordo com as instruções.
Esta Garantia é válida apenas em território Brasileiro.

A PROTEGE reserva-se o direito de modificar as especificações de extintores novos, independentemente de qualquer divulgação prévia dessas modificações, e sem que delas resulte qualquer obrigação para a fábrica, relativamente a extintores produzidos sem a introdução das modificações.

A PROTEGE reserva-se o direito de alterar este manual sem prévio aviso, comunicando suas respectivas alterações aos órgãos competentes, às atividades de certificação.

Manual técnico – Extintores Portáteis
 Água e pó pressurização direta, e gás carbônico

8. Produtos – identificação e características

Código	Modelo	Descrição	Norma fabric.
E001	AP10	Extintor Água Pressurizada, Portátil, cap 10 litros – diâm. 176 mm.	ABNT NBR 15808
E003	PP4.95	Ext. Pó BC Press., 95% - Bic. de Sódio, portátil, cap 4 kg – diâm. 147 mm.	ABNT NBR 15808
E004	PP6.95	Ext. Pó BC Press., 95% - Bic. de Sódio, portátil, cap 6 kg – diâm. 147 mm.	ABNT NBR 15808
E005	PP8.95	Ext. Pó BC Press., 95% - Bicarbonato de Sódio, portátil, cap 8 kg – diâm. 176 mm.	ABNT NBR 15808
E006	PP12.95	Ext. Pó BC Press., 95% - Bicarbonato de Sódio, portátil, cap 12 kg – diâm. 176 mm.	ABNT NBR 15808
E054	PPA6.95	Ext. Pó BC Press., 95% - Bicarbonato de Sódio, portátil, cap 6 kg – diâm. 137 mm.	ABNT NBR 15808
E012	PP4.ABC	Ext. Pó ABC Press., 55% Monofosfato Amônia, portátil, cap 4 kg – diâm. 147 mm.	ABNT NBR 15808
E013	PP6.ABC	Ext. Pó ABC Press., 55% Monofosfato Amônia, portátil, cap 6 kg – diâm. 147 mm.	ABNT NBR 15808
E014	PP8.ABC	Ext. Pó ABC Press., 55% Monofosfato Amônia, portátil, cap 8 kg – diâm. 176 mm.	ABNT NBR 15808
E015	PP12.ABC	Ext. Pó ABC Press., 55% Monofosfato Amônia, portátil, cap 12 kg – diâm. 176 mm.	ABNT NBR 15808
E056	PPA6.ABC	Ext. Pó BC Press., 55% Monofosfato Amônia, portátil, cap 6 kg – diâm. 137 mm.	ABNT NBR 15808
E026	CO2.2	Extintor Gás Carbônico, portátil, cap. 02 kg – diâm. 114 mm.	ABNT NBR 15808
E016	CO2.4	Extintor Gás Carbônico, portátil, cap. 04 kg – diâm. 165 mm.	ABNT NBR 15808
E017	CO2.6	Extintor Gás Carbônico, portátil, cap. 06 kg – diâm. 165 mm.	ABNT NBR 15808

8.1 Identificação do extintor - gravação

8.1.1 Baixa pressão

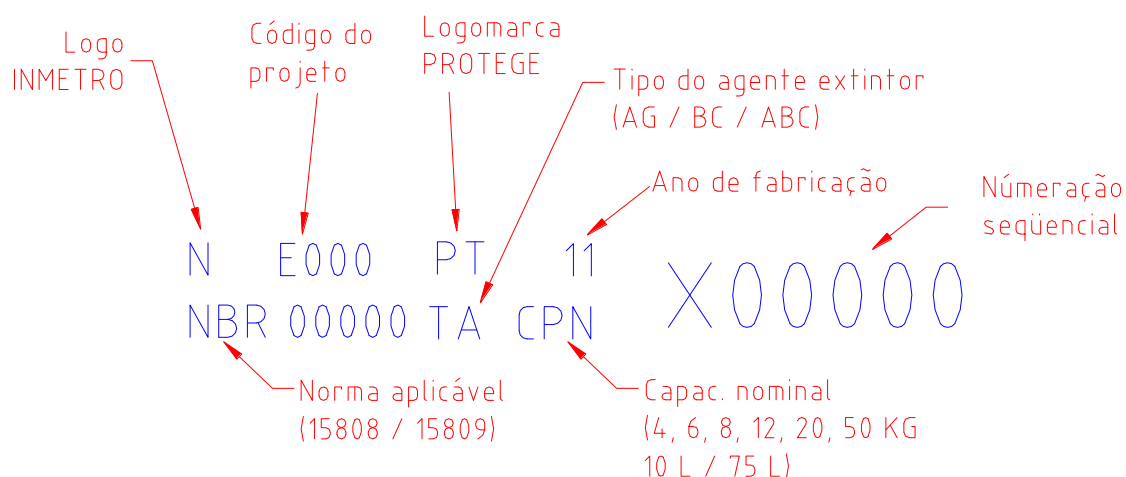

8.1.2 Alta pressão

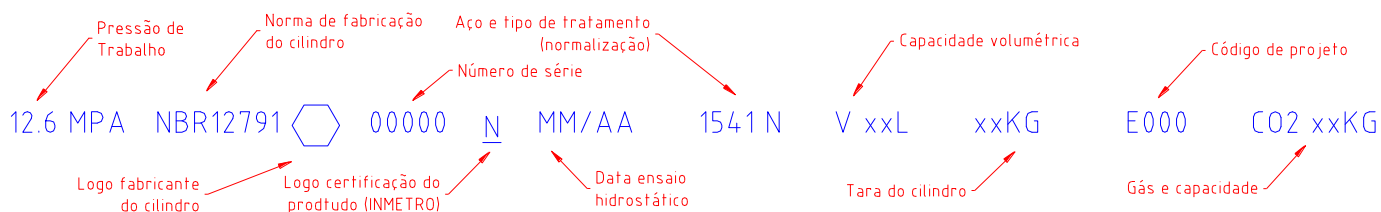

Manual técnico – Extintores Portáteis
 Água e pó pressurização direta, e gás carbônico

8.2 Identificação do extintor – rótulo modelo PP04 ABC

Identificação do extintor, carga e agente extintor

Identificação Pó ABC

Norma ABNT e capacidade extintora

DADOS TÉCNICOS

- Carga Nominal: 4 kg de pó à base de Monofosfato de Amônio - Teor 55%
- Gás Expelente: N₂ (NITROGÊNIO)
- PNC: 1,0 MPa (à 23 ± 3 °C)
- Temperatura de Operação: -10° À 50°C. Código: E012-PP4 (Diâm. 148 mm)
- Massa aprox. extintor completo: 6,80 kg

INSTRUÇÕES GERAIS

- Recarregar o extintor, imediatamente após o uso.
- Manter o extintor ao abrigo de intempéries.
- Verifique mensalmente o extintor quanto:
 - *Ao vencimento da garantia;
 - *Se o lacre de inviolabilidade está intacto;
 - *Se as condições aparentes do extintor são boas, ou seja, se não possui avarias amassados ou ferrugens.
 - *Se o orifício de saída está desobstruído.
 - *Se o ponteiro do indicador de pressão está dentro da faixa verde.

MANUTENÇÃO

- O extintor deve sofrer **INSPEÇÃO TÉCNICA**, no máximo a cada 12 meses. Esta inspeção deve ser realizada com maior frequência caso o extintor esteja sujeito a intempéries e/ou condições severas/especialmente agressivas.
- Ao término do prazo de garantia e a cada 12 meses, o extintor deve ser submetido à manutenção de 2º nível.
- A cada 5 anos, o extintor deve ser submetido à manutenção de 3º nível conforme a data limite para realização do ensaio hidrostático.
- Em caso de danos térmicos, mecânicos ou corrosão, submeter este extintor ao teste hidrostático imediatamente.
- Atenção: somente realize a inspeção técnica e manutenção em empresas registradas pelo INMETRO, com avaliação no âmbito do SBAC.
- Para outras informações, consultar o manual técnico da PROTEGE.

~~CARREGADO COM PÓ~~

A B C

Protege

EXTINTOR DE INCÊNDIO COM CARGA DE PÓ NBR 15808
 CAPACIDADE EXTINTORA 2-A:20-B:C

INSTRUÇÕES DE OPERAÇÃO

- 1 PUXE A TRAVA ROMPENDO O LACRE** 
- 2 APERTE O GATILHO ATÉ O FIM COM O EXTINTOR NA VERTICAL** 
- 3 DIRIJA O JATO À BASE DO FOGO ESPALHANDO TODO O PÓ** 

A APARAS DE PAPEL E MADEIRA 

B LÍQUIDOS INFLAMÁVEIS 

C EQUIPAMENTOS ELÉTRICOS 

ATENÇÃO

- Não teste o extintor. Qualquer uso causará perda de pressão tornando-o inoperante.
- Em caso de aspiração do produto, ingerir água à temperatura ambiente, aparecendo sinais e sintomas anormais, procure rapidamente auxílio médico.

GARANTIA

- Este extintor é garantido pela PROTEGE por um período de 1 ano, contra defeitos de fabricação, desde que não tenha sido violado (lacre intacto).

- A PROTEGE não se responsabiliza por eventuais autos de infração ou incidentes ocasionados por negligência ou não observância das informações contidas neste rótulo.

- Em caso de dúvidas ou informações, consulte-nos pelo telefone: (11) 2090-4220

FABRICANTE

Protege

PROTEGE INDÚSTRIA e COMÉRCIO de MATERIAIS CONTRA INCÊNDIO Ltda.
 FÁBRICA e VENDAS R. GANGES 356/361 COM FUNDOS PARA A R. ALUMÍNIO, 270 VILA MANCHESTER - SÃO PAULO - SP
 PABX: (11) 2090-4220 - FAX: (11) 2090-4226
 CNPJ 45.461.761/0001-89
 www.protege.ind.br - protege@protege.ind.br

Data limite para realização do ensaio hidrostático

Mar	Jun	2016	2018
Set	Dez	2017	2019

Vencimento da GARANTIA

Mar	Jun	2012	2014
Set	Dez	2013	2015

ASSOCIADO 

Classes de fogo

Data do vencimento da garantia e do teste hidrostático

Manual técnico – Extintores Portáteis
Água e pó pressurização direta, e gás carbônico

8.3 Especificações

Descrição	Modelos	Especificações
Pressão de Trabalho	E001, E004, E005, E006, E012, E013, E014, E015, E054, E056	1.03 Mpa (10.5 kgf/cm ²)
	E003	1.3 Mpa (13.5 kgf/cm ²)
	E016, E017, E026	12.4 Mpa
Temperatura de Operação	E001	+4 Å +45 ° C
	E003, E004, E005, E006, E012, E013, E014, E015, E053, E054, E056	-10 Å +50 ° C
	E016, E017, E026	0 Å +45 ° C
Capacidade Extintora	E001	2-A
	E026	2-B:C
	E017, E016	5-B:C
	E003, E004, E054	20-B:C
	E005	30-B:C
	E006	40-B:C
	E012	2-A:20-B:C
	E013, E056	3-A:30-B:C
	E014	4-A:30-B:C
	E015	6A-30-B:C

8.4 Componentes originais

8.4.1 Válvula de descarga

8.4.1.1 Baixa Pressão

Fabricada em latão forjado, do tipo intermitente, com rosca externa para o recipiente M30x1.5, rosca interna M14x1.5 para a mangueira, rosca interna M14x1.25 para o tubo sifão e rosca interna 1/8" – 27 NPT, para o manômetro, mola em aço inoxidável. Dispositivo para de segurança constituído por dois rasgos laterais na rosca, diametralmente opostos, de forma a permitir alívio de pressão durante a desmontagem. Cabo e gatilhos pintados em vermelho por processo eletrostático a pó.

Modelos reconhecidos pela PROTEGE

Fabricante	Marca	Tipo	Código
PROTEGE	PROTEGE	VPB1 – M30	PT 211-0001
ITA Industrial	ITA	VP4 – M30	AI 510128

Manual técnico – Extintores Portáteis
 Água e pó pressurização direta, e gás carbônico

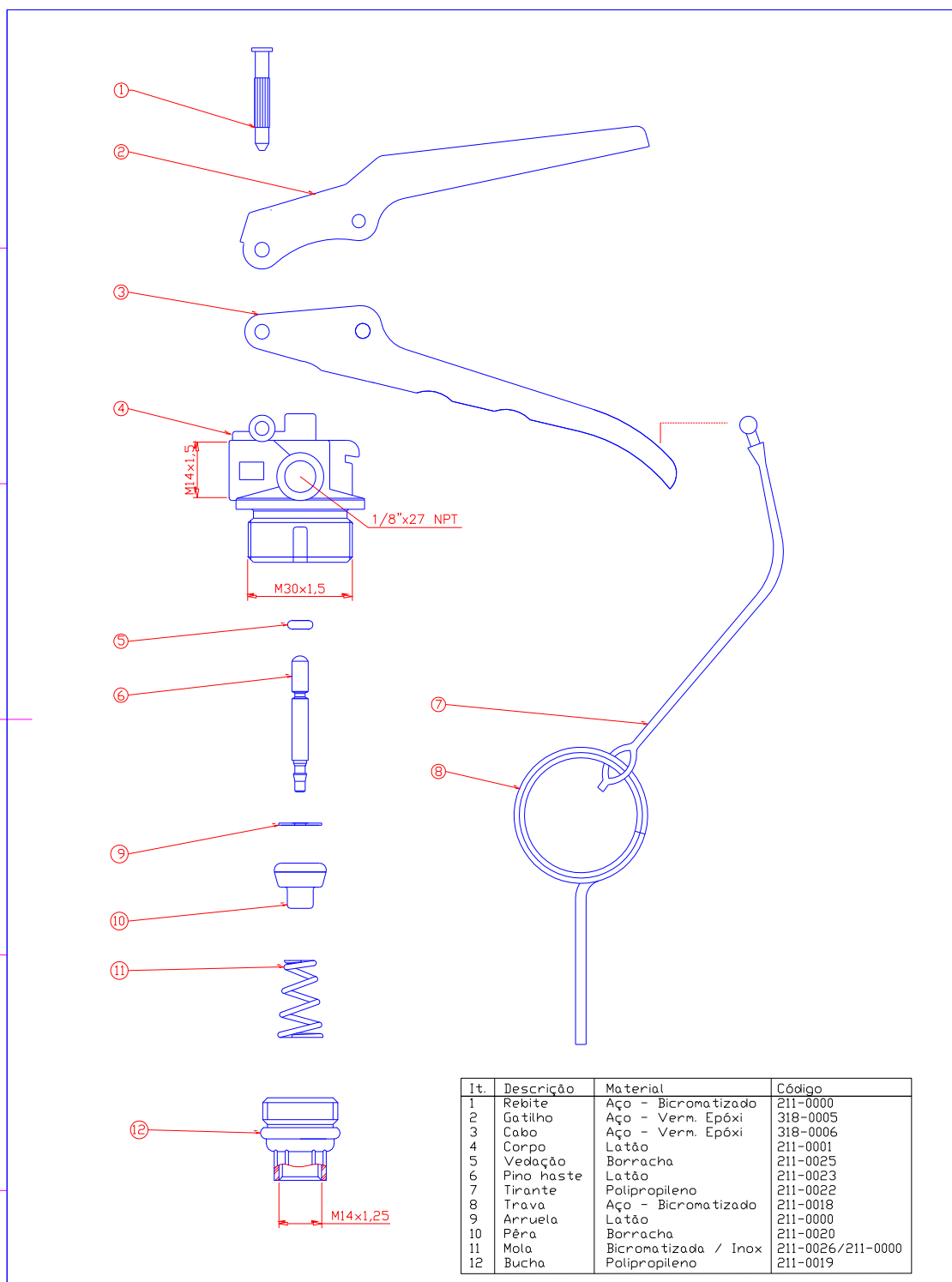

It.	Descrição	Material	Código
1	Rebite	Aço - Bicromatizado	211-0000
2	Gatilho	Aço - Verm. Epóxi	318-0005
3	Cabo	Aço - Verm. Epóxi	318-0006
4	Corpo	Latão	211-0001
5	Vedação	Borracha	211-0025
6	Pino haste	Latão	211-0023
7	Tirante	Polipropileno	211-0022
8	Trava	Aço - Bicromatizado	211-0018
9	Arruela	Latão	211-0000
10	Pêra	Borracha	211-0020
11	Mola	Bicromatizada / Inox	211-0026/211-0000
12	Bucha	Polipropileno	211-0019

Observação Código: VPB1 Código PRORTEGE: 211-0001	Item	Qtde	Descrição			Referencia	
	Fabr em Maio/07		Desenho: Guilherme Prisco	Aprovado: Marcelo Prisco	Arquivo Válvula M30 VPB1 - 2.CP.0274	Data: 01/02/11	Escala: s/ esc
	Válvula M30 VPB1 (vista explodida)					PRORTEGE Ind. e Com. de Mat. C/ Inc. Ltda. Código do desenho: 2.CP.0274-C	
					Revisão: 01	Sheet	



DIVISÃO METAIS

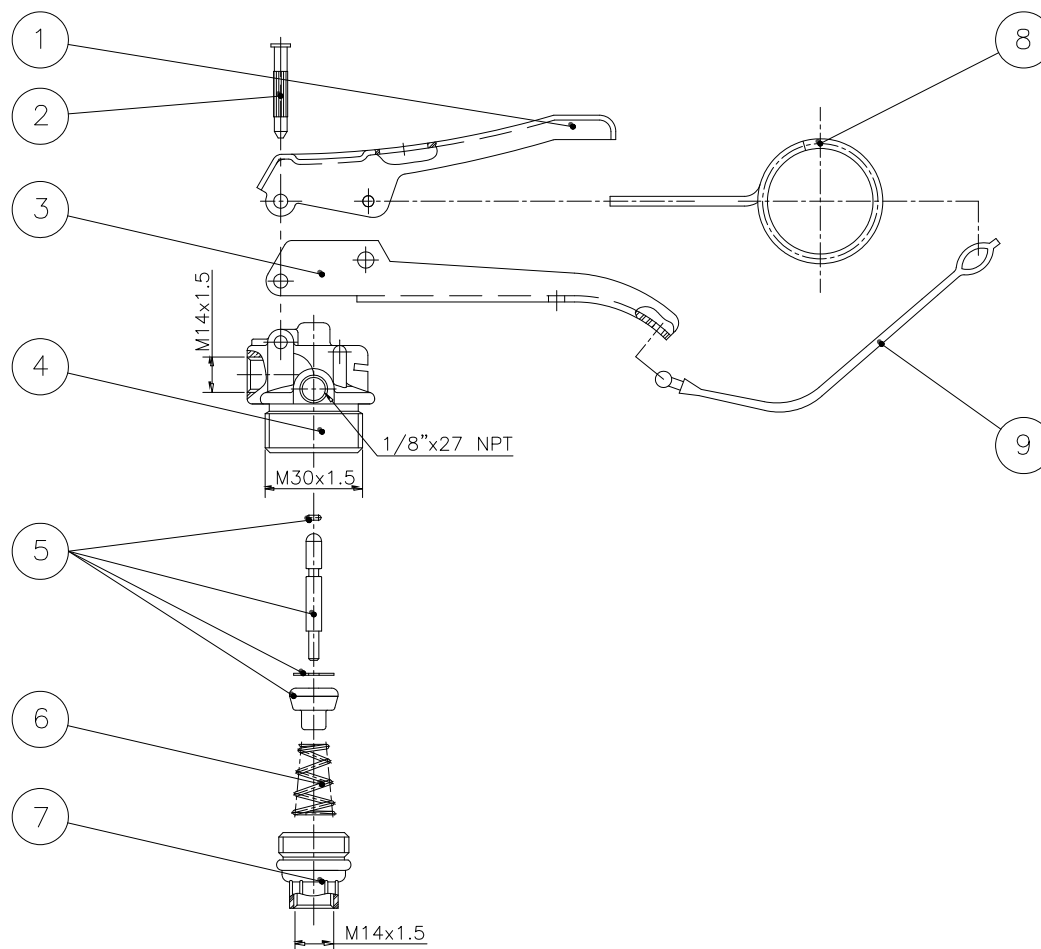

AI 510128 - V.P4 M30X1.5 V1 222 - VÁLVULA PARA EXTINTOR DE INCÊNDIO TIPO PÓ QUÍMICO DE 4 A 12 Kg
AI 510128 - V.P4 M30X1.5 V1 222 - VALVE FOR 4 TO 12 Kg DRY CHEMICAL FIRE EXTINGUISHER

NO.	CÓDIGO / PART NO.	DESCRIÇÃO	DESCRIPTION	MATERIAL	MATERIAL
1	AI 516051	Gatilho	Trigger	Aço (Epoxi Verm.)	Steel (Red Epoxi)
2	AI 516033	Rebite	Pop	Aço (Bicr. mín. 8µ)	Steel (Bicr. mín. 8µ)
3	AI 516056	Cabo	Handle	Aço (Epoxi Verm.)	Steel (Red Epoxi)
4	FU 701565	Corpo	Body	Latão	Brass
5	AI 516046	Sub conjunto haste	Shaft sub assembly	Latão/Borracha	Brass/Rubber
6	AI 516074	Mola	Spring	Aço	Steel
7	AI 516052	Bucha	Bushing	Polipropileno	Polypropylene
8	AI 516127	Trava	Lock	Aço	Steel
9	AI 516047	Tirante	Wire	Polipropileno	Polypropylene

Manual técnico – Extintores Portáteis
Água e pó pressurização direta, e gás carbônico

8.4.1.2 Alta Pressão

Fabricada em latão forjado, do tipo intermitente, com trava de segurança e disco de ruptura. Rosca externa para o cilindro $\frac{3}{4}$ " – 14 NGT, rosca externa $\frac{1}{4}$ " – 19 BSP para a mangueira e rosca interna M14*1.25 para o tubo sifão. Mola em aço com tratamento anti-corrosivo (bicromatizado). Cabo e gatilhos pintados em vermelho por processo eletrostático a pó.

Modelos reconhecidos pela PROTEGE

Fabricante	Marca	Tipo	Código
PROTEGE	PROTEGE	VPB2	MP 211-0010
ITA Industrial	ITA	CO ₂ $\frac{3}{4}$ " gatilho	3.4.50.00487
MangFlex	MF	CO ₂ $\frac{3}{4}$ " gatilho	MF-500

Manual técnico – Extintores Portáteis
 Água e pó pressurização direta, e gás carbônico

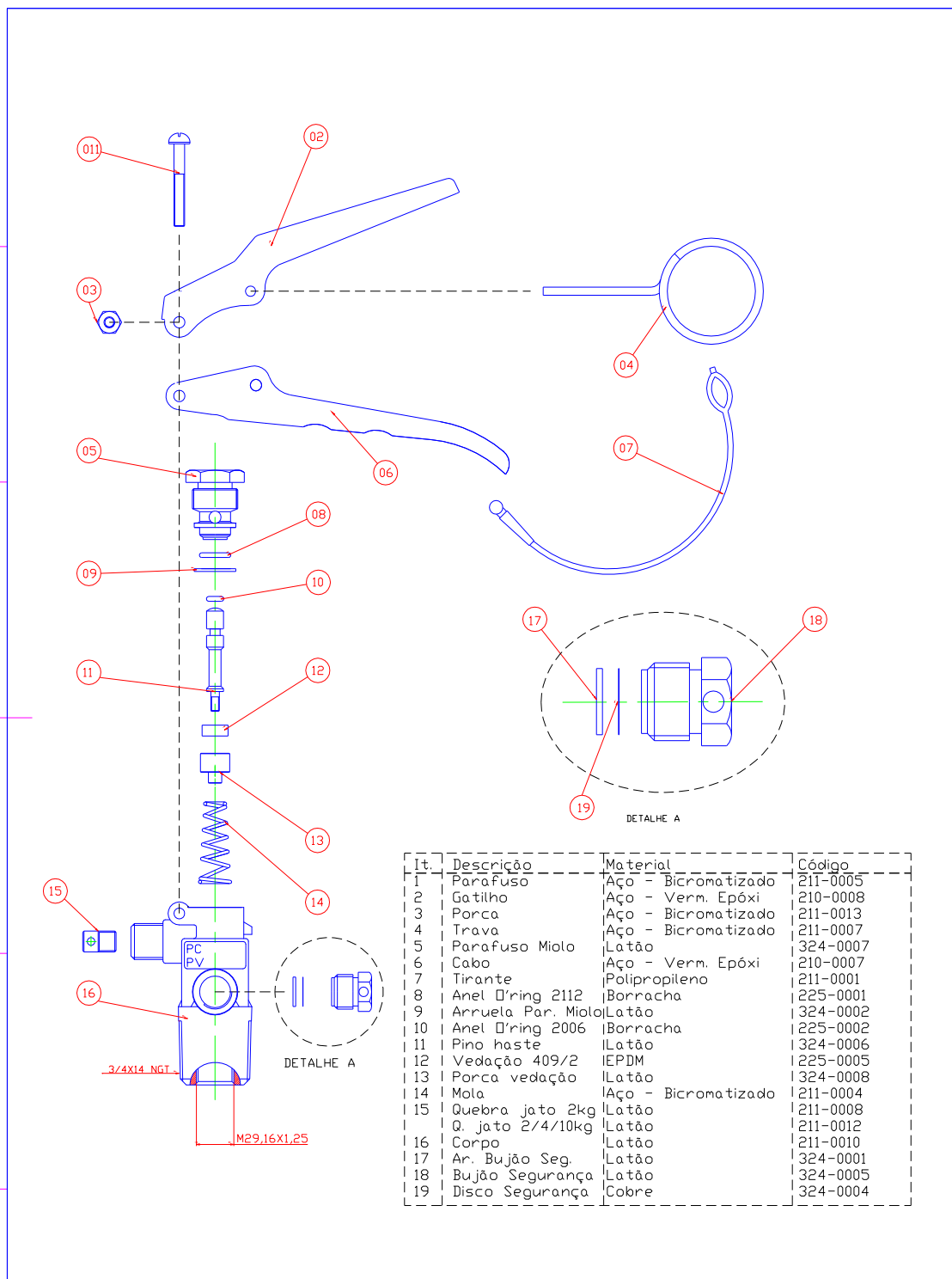

It.	Descrição	Material	Código
1	Parafuso	Aço - Bicromatizado	211-0005
2	Gatilho	Aço - Verm. Epóxi	210-0008
3	Porca	Aço - Bicromatizado	211-0013
4	Trava	Aço - Bicromatizado	211-0007
5	Parafuso Miolo	Latão	324-0007
6	Cabo	Aço - Verm. Epóxi	210-0007
7	Tirante	Polipropileno	211-0001
8	Anel O'ring 2112	Borracha	225-0001
9	Arruela Par. Miolo	Latão	324-0002
10	Anel O'ring 2006	Borracha	225-0002
11	Pino haste	Latão	324-0006
12	Vedação 409/2	EPDM	225-0005
13	Porca vedação	Latão	324-0008
14	Mola	Aço - Bicromatizado	211-0004
15	Quebra jato 2kg	Latão	211-0008
	Q. jato 2/4/10kg	Latão	211-0012
16	Corpo	Latão	211-0010
17	Ar. Bujão Seg.	Latão	324-0001
18	Bujão Segurança	Latão	324-0005
19	Disco Segurança	Cobre	324-0004

Observação	Item	Qtde.	Descrição	Referencia
Código: VPB2 Código MP: 211-0010	Fabr. em:		Desenho: Guilherme Prisco	Aprovado: Marcelo Prisco
	Válvula CO2 VPB2			Arquivo: Válvula CO2 VPB2 - 1CP.0319
				Data: 08/02/11
				Escala: s/ esc.
				PROTEGE Ind. e Com. de Mat. C/ Inc. Ltda.
				Código do desenho: 1.CP.0319
				Revisão: 01
				Sheet



DIVISÃO METAIS

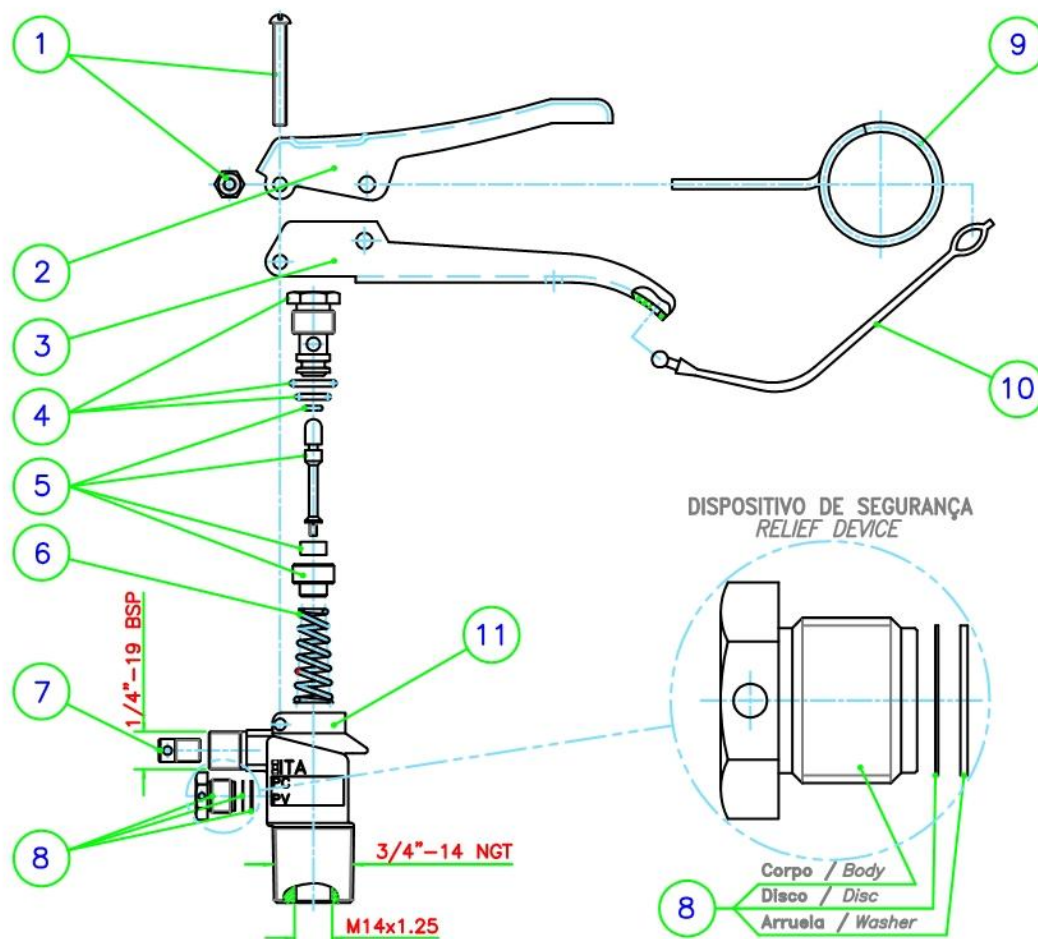

- DISPOSITIVO DE SEGURANÇA MONTAR COM TORQUE DE 1.8 À 2.0 Kgf x m
- RELIEF DEVICE: ASSEMBLE WITH 1.8 TO 2.0 Kgf x m.
- FAIXA DE RUPTURA DO DISPOSITIVO DE SEGURANÇA 163 À 193 Kgf/cm²
- RUPTURE RANGE OF THE RELIEF DEVICE: 163 TO 193 Kgf/cm²

AI 510118 - V.CO2 3/4"14F VO 602 - VÁLVULA PARA EXTINTOR DE INCÊNDIO TIPO GÁS CARBÔNICO (CO₂).
AI 510118 - V.CO2 3/4"14F VO 602 - VALVE FOR CARBON DIOXIDE FIRE EXTINGUISHER

NO.	CÓDIGO/PART NO.	DESCRIÇÃO	DESCRIPTION	MATERIAL	MATERIAL
1	AI 516058	Paraf./porca	Screw/Nut	Aço	Steel
2	AI 516017	Gatilho	Trigger	Aço (Bicr. mín. 8µ)	Steel (Bicr. mín. 8µ)
3	AI 516112	Cabo	Handle	Aço (Bicr. mín. 8µ)	Steel (Bicr. mín. 8µ)
4	AI 516060	Sub conjunto núcleo	Core sub assembly	Latão/Borracha	Brass/Rubber
5	AI 516062	Sub conjunto haste	Shaft sub assembly	Latão/Borracha	Brass/Rubber
6	AI 516057	Mola	Spring	Aço	Steel
7	AI 516059	Quebra-Jato	Flow break	Latão	Brass
8	AI 516061	Dispositivo de segurança	Relief device	Latão	Brass
9	AI 516127	Trava	Lock	Aço	Steel
10	AI 516047	Tirante	Wire	Polipropileno	Polypropylene
11	FU 700920	Corpo	Body	Latão	Brass

Manual técnico – Extintores Portáteis
 Água e pó pressurização direta, e gás carbônico

ITEM	QTD	DESCRIÇÃO	OBSERVAÇÃO
1	1	CORPO USINADO	DES. 500 - ITEM INSUBSTITUÍVEL
2	1	MILO COMPL. DA VÁLVULA	DES. 505
3	1	PINO COMPL. DE VEDAÇÃO	DES. 509
4	1	MOLA	DES. 504
5	1	CORPO DA VALV. DE SEG.	DES. 501
6	1	DISCO DE RUPTURA	DES. 502
7	1	ARRUELA DE COBRE	DES. 503
8	1	QUEBRA JATO	DES. 518
9	1	PARAF.CAB.RED.	DES. 519
10	1	PORCA SEXTAVADA	DES. 519
11	1	TRAVA DO GATILHO	DES. 515
12	1	GATILHO DA VÁLVULA	DES. 516 - ITEM INSUBSTITUÍVEL
13	1	CABO DA VÁLVULA	DES. 517 - ITEM INSUBSTITUÍVEL
14	1	CORDÃO DE PLÁSTICO	DES. 514

APERTO DA VÁLVULA DE SEGURANÇA:
 27,5 NM (2,80 kgf/cm²)

MATERIAL: -- DIMENSÕES: --
 DESENHADO: 21/08/07 IAN TOL. NÃO ESPEC.
 APROVADO: VAGNER H. ARCAS ±0.2
 REVISADO:
 TÍTULO: MANGFLEX INDUSTRIA E COMÉRCIO LTDA
 ESCALA: 1:1
 DESENHO Nº: MF500 (2)
 VÁLVULA PARA EXTINTOR CO₂

RED. 0.15
 YELLOW 0.40
 GREEN 0.55
 BLUE 0.70
 MAGENTA 0.80
 WHITE 0.15
 9 0.15

FORMATO A3

8.4.2 Indicador de pressão (manômetro)

Devem atender plenamente aos requisitos da norma NBR 15808 e possuir certificado de marca de conformidade emitido pelo INMETRO (compulsório ou voluntário). Caso sejam utilizados indicadores de pressão não fornecidos pela PROTEGE, os valores PNC e de fundo de escala, assim como rosca de conexão e material construtivo devem respeitar os desenhos abaixo:

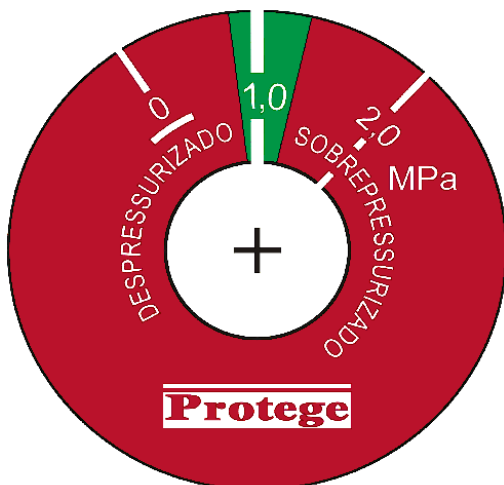

Pressão Normal de Carregamento 1.0 MPa

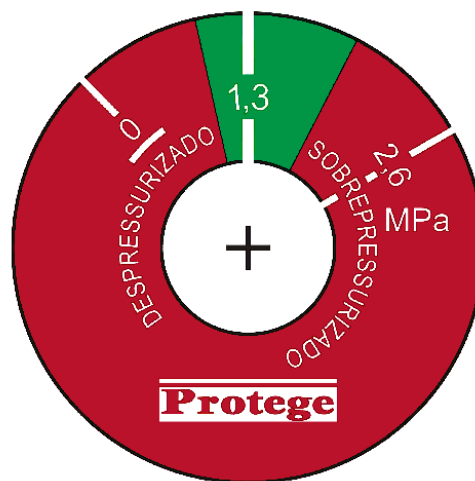

Pressão Normal de Carregamento 1.3 MPa

Modelos indicados pela PROTEGE

Fabricantes	Material	Conexão	PNC	Código
Nasha, Willy, Kidde	Caixa inox – conexão latão	1/8" NPT	1.0 MPa	PT 217-0001
Nasha, Willy	Caixa inox – conexão latão	1/8" NPT	1.3 MPa	PT 217-0003

8.4.3 Mangueira / mangote

Fabricante: Protege – baixa pressão / MP – alta pressão.

8.4.3.1 Baixa Pressão

Conforme desenho de mangote de descarga extintor portátil AP/PP - 1.CP.0023.

8.4.3.2 Alta Pressão

Conforme desenho de mangote CO2 portáteis - 1.CP.0291.

As demais características não citadas nos itens 8.4.3.1 e 8.4.3.2, devem seguir às especificações e exigências das respectivas Normas Técnicas Brasileiras.

Manual técnico – Extintores Portáteis
 Água e pó pressurização direta, e gás carbônico

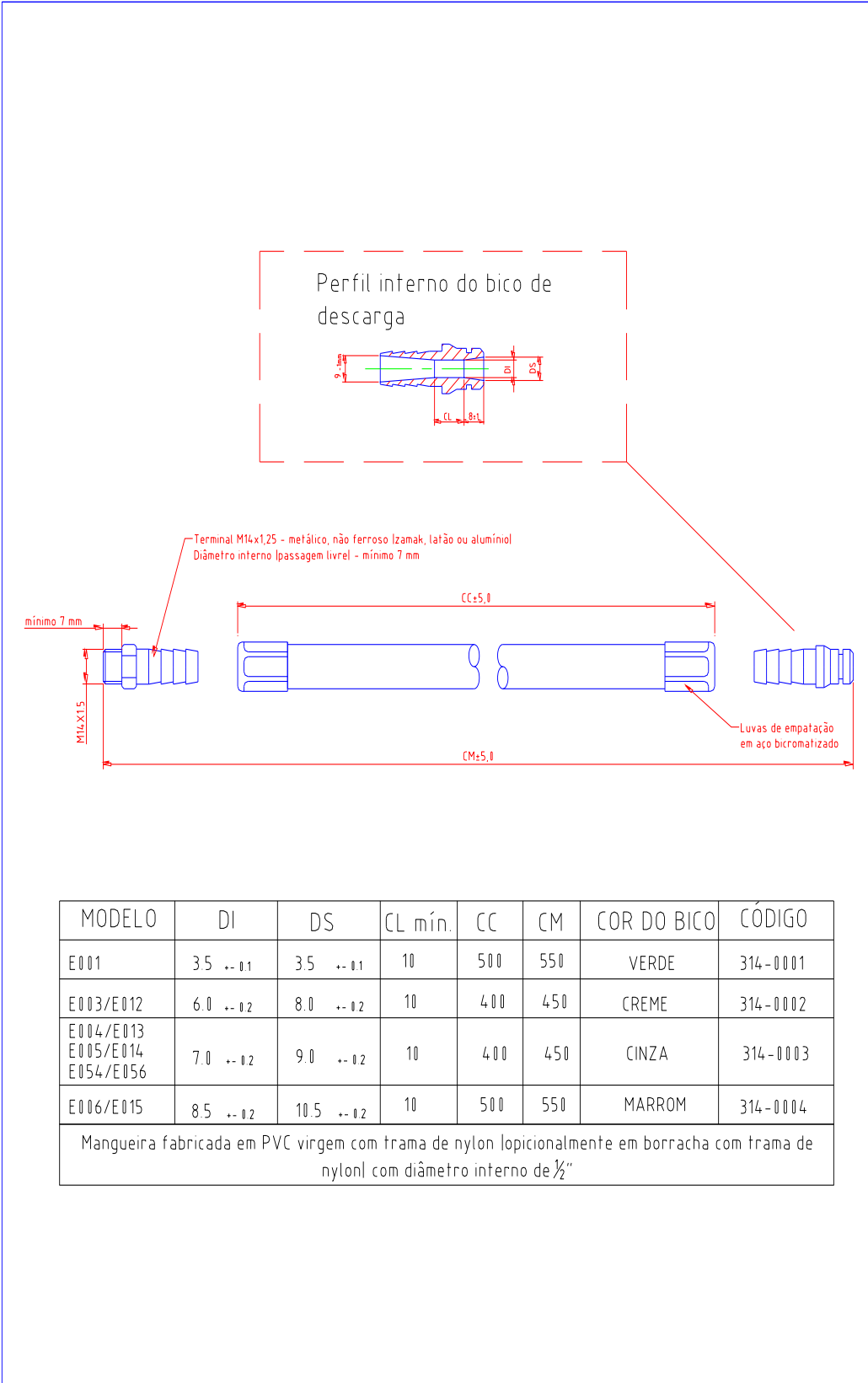

MODELO	DI	DS	CL mín.	CC	CM	COR DO BICO	CÓDIGO
E001	3.5 ± 0.1	3.5 ± 0.1	10	500	550	VERDE	314-0001
E003/E012	6.0 ± 0.2	8.0 ± 0.2	10	400	450	CREME	314-0002
E004/E013 E005/E014 E054/E056	7.0 ± 0.2	9.0 ± 0.2	10	400	450	CINZA	314-0003
E006/E015	8.5 ± 0.2	10.5 ± 0.2	10	500	550	MARROM	314-0004

Mangueira fabricada em PVC virgem com trama de nylon opcionalmente em borracha com trama de nylon com diâmetro interno de 1/2"

Observação Os componentes plásticos devem atender aos requisitos de envelhecimento térmico e ultravioleta citado nas normas vigentes. Assim como, o conjunto montado deve atender aos requisitos pertinentes citados nas respectivas normas.	Fabricado em	Desenho: Guilherme P.	Aprovado: Marcelo Prisco	Arquivo	Data: 18/18/11	Escala: s/ escala
	Mangote de descarga ext. portátil AP - PP			PROTEGE Ind. e Com. de Mat. C/ Incêndio Ltda		Código do desenho: 1.CP.0023

Manual técnico – Extintores Portáteis
 Água e pó pressurização direta, e gás carbônico

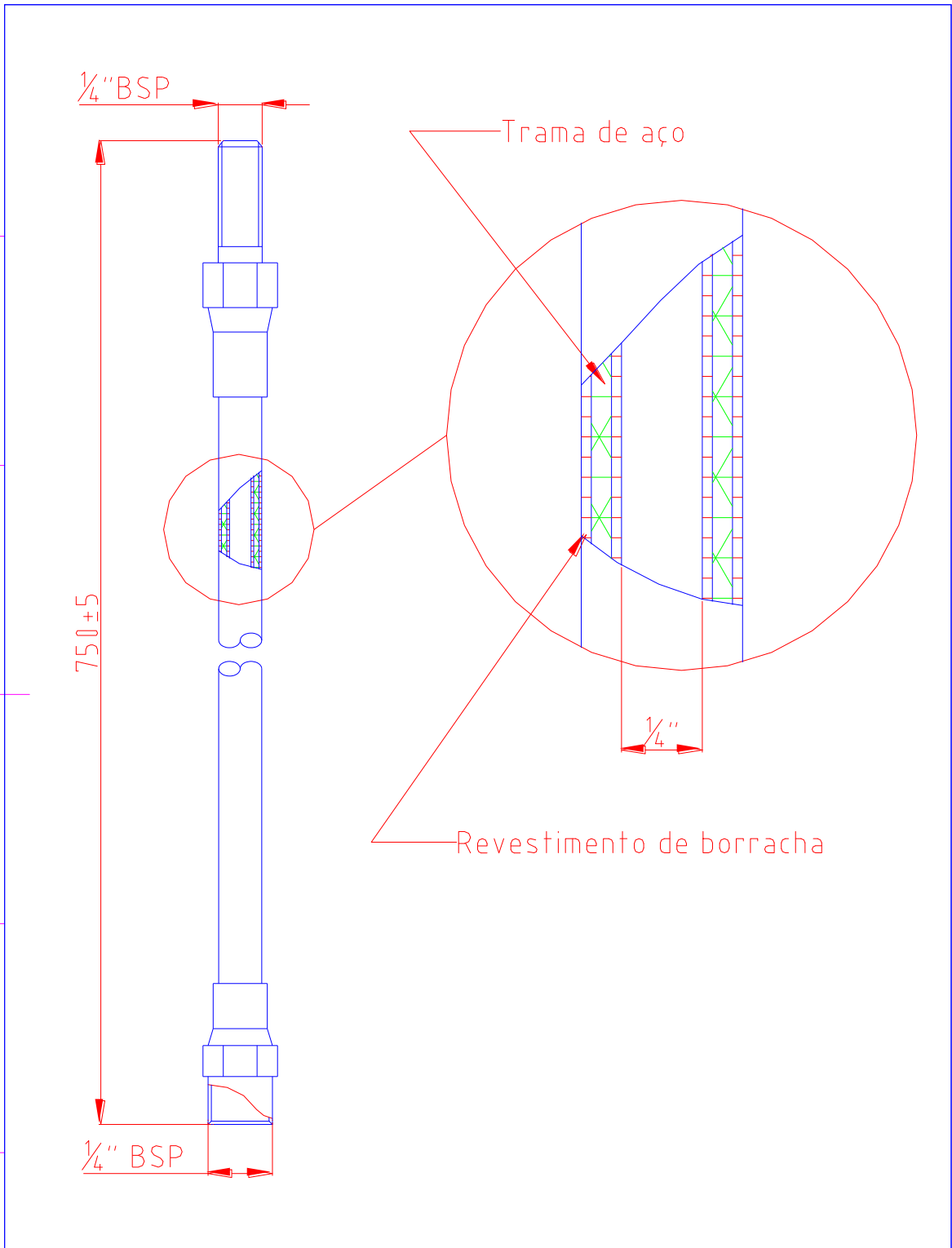

Observação Modelos: 4, 6 e 10kg Fabricada em borracha com reforço em trama interna de aço, com terminais em latão trefilado. Deve atender aos requisitos pertinentes da norma vigente.	Item	Qtde.	Descrição			Referência	
	Fabricado em		Desenho:	Aprovado:	Arquivo	Data:	Escala:
			Guilherme Prisco	Marcelo Prisco		27/01/09	s/ esc.
	Mangote CO2 portáteis			PROTEGE Ind. e Com. de Mat. C/ Inc. Ltda.			
	Código do desenho:		1.CP.0291	Revisão:	01	Sheet	

Manual técnico – Extintores Portáteis
Água e pó pressurização direta, e gás carbônico

8.4.4 Difusor CO2

Modelos indicados pela PROTEGE

Fabricantes	Descrição	Modelo	Desenho	Código
Acepex	Difusor MK 2kg	E026	1.CP.0104	MP 224-0005
Acepex	Difusor MK Pequeno	E016/E017	1.CP.0078	MP 224-0004
Nasha	Difusor CO2	E016/E017	1.CP.0080	MP 224-0043

Manual técnico – Extintores Portáteis
 Água e pó pressurização direta, e gás carbônico

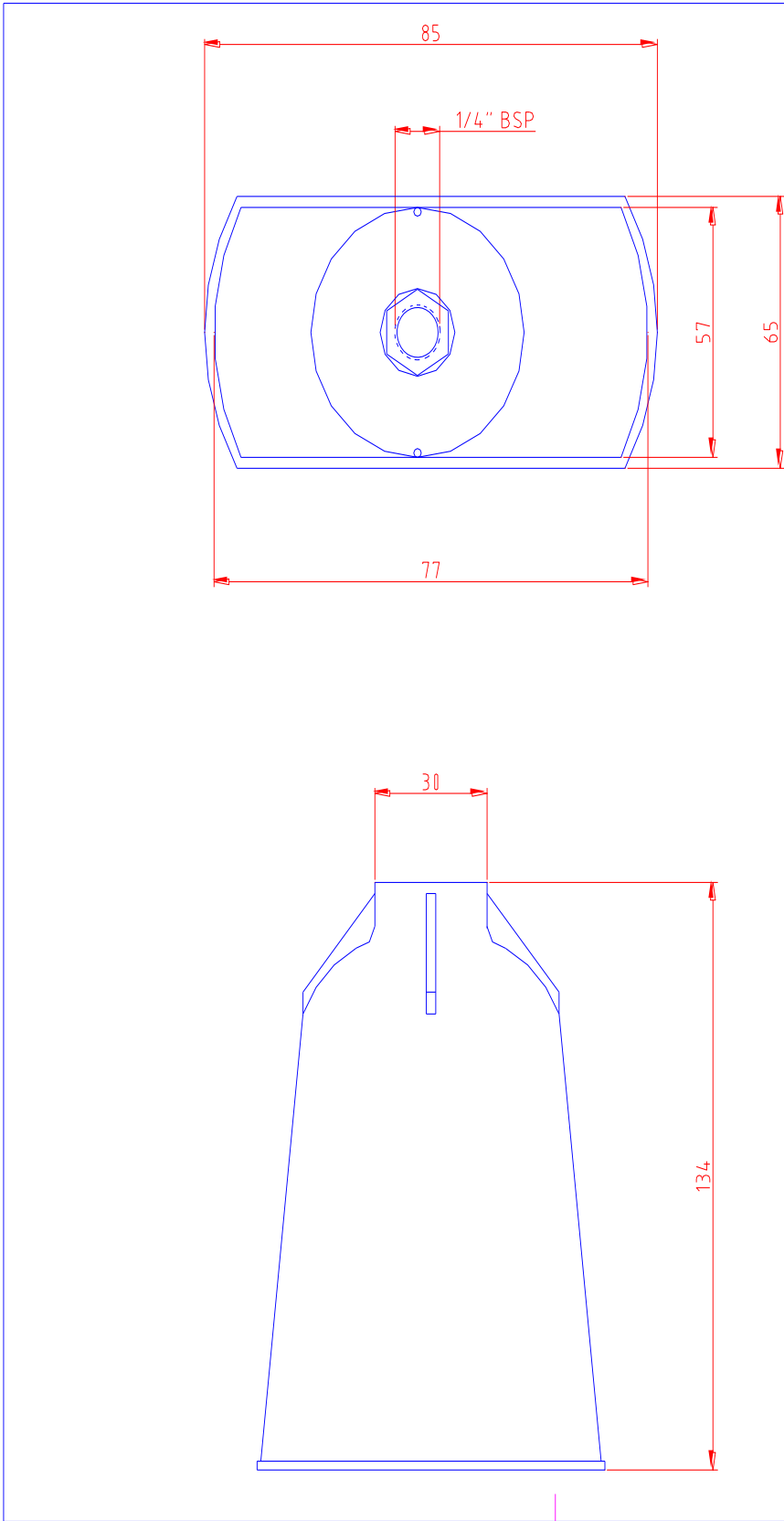

Item		Qtde.	Descrição		Referencia		
Fabricado em			Desenho:	Aprovado:	Arquivo:	Data:	Escala:
			Guilherme P.	Marcelo Prisco	Difusor 2kg MK - 1.CP.0104	19/06/07	s/ escala
Observação			Difusor MK CO2 2 kg		PROTEGE Ind. e Com. de Mat. C/ Incêndio Ltda.		
Material: Polietileno, com inserto metálico Zamak com rosca de conexão					Código do desenho: 1.CP.0104		
Fabricante: ACEPEX					Revisão: 01		
desenho de características dimensionais					Sheet		

Manual técnico – Extintores Portáteis
 Água e pó pressurização direta, e gás carbônico

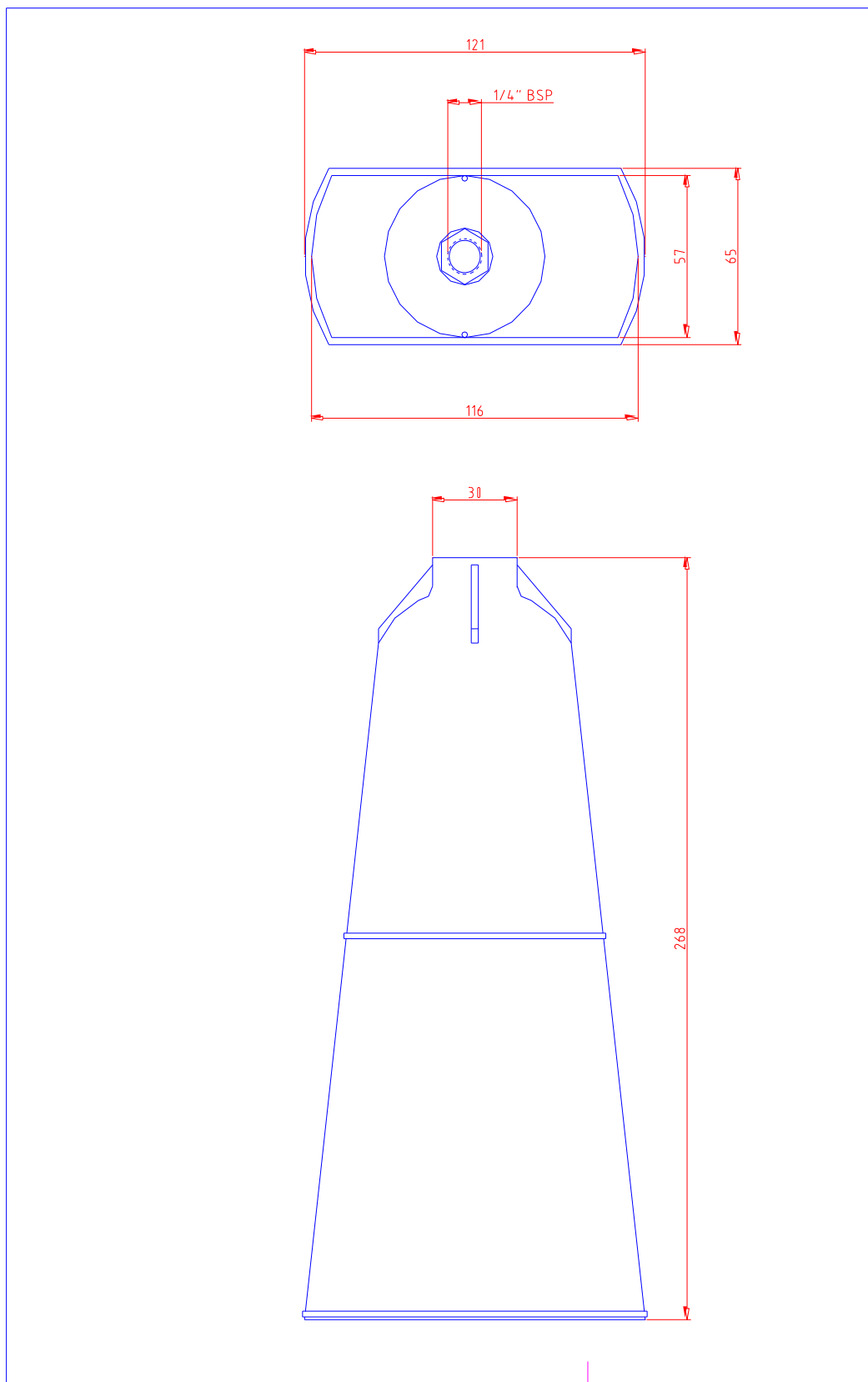

Item	Qtde.	Descrição	Referência		
Fabricado em		Desenho: Guilherme P.	Aprovado: Marcelo Prisco	Arquivo: Difusor MK req ACEPEX - 1 CP 0078	Data: 19/06/07
		Difusor MK pequeno CO2			Escala: s/ escala
		4 e 6 kg			Revisão: 01
Observação		PROTEGE Ind. e Com. de Mat. C/ Incêndio Ltda.			
Material: Polietileno, com inserto metálico Zamak com rosca de conexão		Código do desenho: 1.CP.0078			
Fabricante: ACEPEX		Revisão: Sheet			
Desenho de características dimensionais					

Manual técnico – Extintores Portáteis
 Água e pó pressurização direta, e gás carbônico

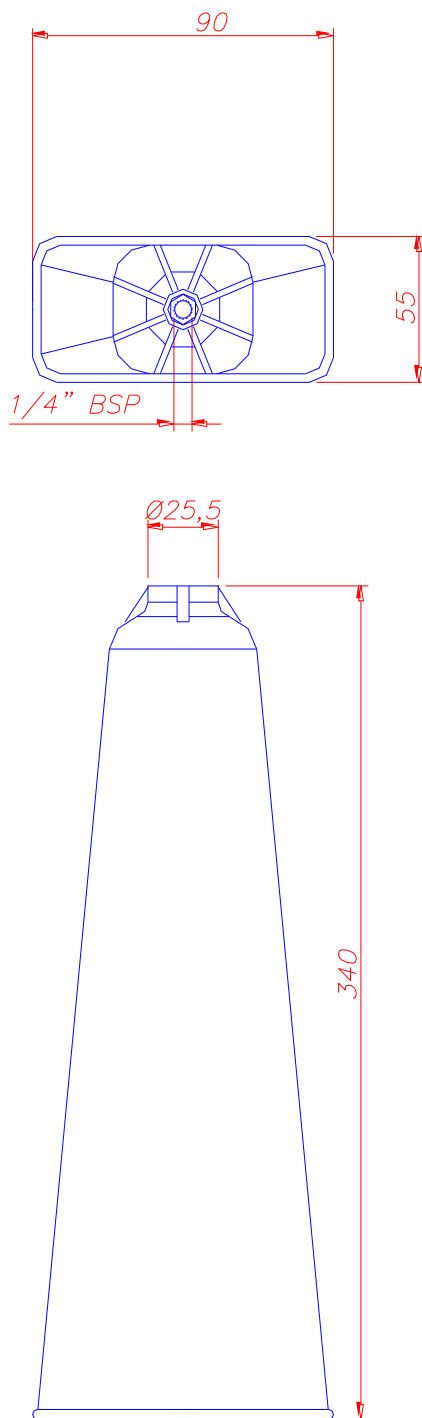

Item	Qtde.	Descrição	Referência		
Fabricado em		Desenho: Guilherme P.	Aprovado: Marcelo Prisco	Arquivo: Difusor NASHA IPTI - 1CP.080	Data: 11/02/11
		Difusor CO2 4 e 6 kg			Escala: s/ escala
		PROTEGE Ind. e Com. de Mat. C/ Incêndio Ltda.			Revisão: Sheet
		Código do desenho: 1.CP.0080			03
Observação Material: Polietileno, com inserto metálico Zamak com rosca de conexão Fabricante: NASHA desenho de características dimensionais					

Manual técnico – Extintores Portáteis
Água e pó pressurização direta, e gás carbônico

8.4.5 Quebra-jato (anti-recuo)

Modelo: E016, E017

Característica	Especificação
Material	Latão UNSC 36000 ou similar
Rosca	macho - UNF 5/16" – 24 f.p.p. – classe 2 ^A
Furos	4 orifícios diâmetro 3,5 +0.1 mm à 90°.
Para válvula PROTEGE VBP2	MP 211-0012
Para válvula ITA INDUSTRIAL	Código do fabr. 3.4.50.00491
Para válvula MANGFLEX	Código do fabr. MF-518

Modelo: E026

Característica	Especificação
Material	Latão UNSC 36000 ou similar
Rosca	macho - UNF 5/16" – 24 f.p.p. – classe 2 ^A
Furos	4 orifícios diâmetro 2 +0.1 mm à 90°.
Para válvula PROTEGE VBP2	MP 211-0008
Para válvula ITA INDUSTRIAL	Código do fabr. 3.4.50.00491
Para válvula MANGFLEX	Código do fabr. MF-518

Manual técnico – Extintores Portáteis
 Água e pó pressurização direta, e gás carbônico

8.4.6 Anel de vedação (O'ring) para extintores de baixa pressão

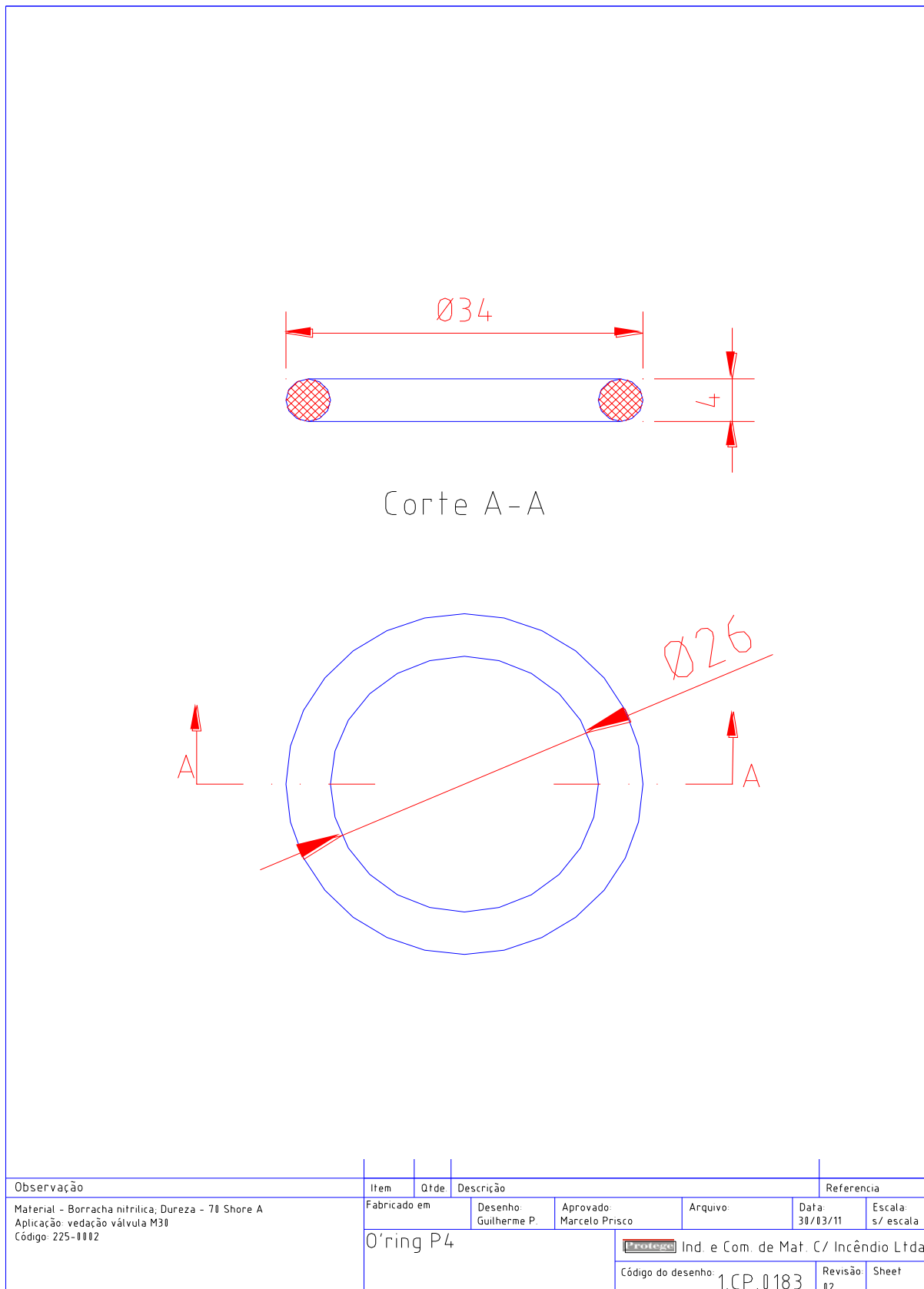

Observação	Item	Qtde	Descrição				Referência
	Fabricado em		Desenho: Guilherme P.	Aprovado: Marcelo Prisco	Arquivo:	Data: 30/03/11	Escala: s/ escala
Material - Borracha nitrilica; Dureza - 70 Shore A Aplicação: vedação válvula M30 Código: 225-0002	O'ring P4			Ind. e Com. de Mat. C/ Incêndio Ltda.			
	Código do desenho: 1.CP.0183			Revisão: 02	Sheet		

Manual técnico – Extintores Portáteis
Água e pó pressurização direta, e gás carbônico**8.4.7 Tubo pescante (sifão)**

Fabricante: Protege – baixa pressão / MP – alta pressão.

Rosca de conexão: M14 * 1.25 macho. (Mínimo de 8 filetes completos).

Distância máxima admitida do sifão após montagem ao fundo do recipiente: 5 mm.

Chanfro: de 30° à 45° com o plano transversal do tubo.

Material: os materiais plásticos devem atender os requisitos de envelhecimento térmico e envelhecimento ultravioleta, e aos requisitos previstos nas normas ABNT NBR 15808, de acordo com o modelo de extintor.

Para extintores de gás carbônico o material do tubo deve ser alumínio.

Medidas: conforme desenhos de conjuntos anexos ao final deste manual.

Tipo	Produto	Código
Baixa Pressão	E001, E006, E015	PT 315-0001
	E003, E012	PT 315-0002
	E004	PT 315-0003
	E013	PT 315-0004
	E005, E014	PT 315-0005
	E054	PT 315-0006
	E056	PT 315-0007
Alta Pressão	E026	MP 232-0008
	E016	MP 232-0004
	E017	MP 232-0005

8.4.8 Agente extintor

Modelo : E001

Característica	Especificação
Agente extintor	Água Potável
Agente anti-congelante	Não Há

Modelos : E003, E004, E005, E006, E053, E054

Característica	Especificação
Agente	Pó para extinção à base de Bicarbonato de Sódio – NaHCO ₃ Protemax Plus – PROTEGE (Cód. 319-0001)
Teor de produtos inibidores	95 % mínimo
Massa específica aparente	0.80 g/cm ³ mínima
Fluidez - Método da ampulheta	50 g/s mínima
Especificação técnica	Norma NBR 9695

Modelos: E012, E013, E014, E015, E056

Característica	Especificação
Agente	Pó para extinção à base de Monofosfato de Amônia e sulfato de monoamônio PROTEGE (Cód. 216-0005)
Teor de produtos inibidores	Monofosfato Amônia - 55 % mínimo Sulfato de Monoamônia – 20% mínimo
Massa específica aparente	0.80 g/cm ³ mínima
Fluidez - Método da ampulheta	50 g/s mínima
Especificação técnica	Norma NBR 9695

Modelos: E026, E016, E017

Característica	Especificação
Gás Carbônico Comercial livre de água	Pureza mínima de 99.5 % na fase vapor

Manual técnico – Extintores Portáteis
Água e pó pressurização direta, e gás carbônico

9 Relação de apertos de componentes roscados (fonte: Anexo B da Portaria 005 de 05/jan/11 – INMETRO)

Componente	Identificação do modelo	Nº MÍNIMO DE FIOS DE ROSCA	REFERÊNCIA DE APERTO OU TORQUE DE APERTO (Nm - kgm)
Válvula de descarga para extintor com carga de pó 4 kg a 12 kg e para extintor com carga de água 10 L	VP-4/AP-10-M30x1,5	6	O operador deve atarraxar a válvula ou tampa manualmente até que haja o tangenciamento do anel de vedação com a abertura do recipiente. A partir deste ponto, aplicar um torque com ferramenta apropriada com um comprimento de arco compreendido entre $\frac{1}{8}$ a $\frac{1}{4}$ de volta.
Válvula de descarga para extintor com carga de dióxido de carbono (CO ₂) tipo gatilho.	CO2-19,05mm-gatilho	14 por 25,4mm 6 fios de rosca	Não há um torque específico, no entanto, deve-se observar a recomendação prática no sentido de verificar se é possível obter um firme aperto manual, e após $1\frac{1}{8}$ de aperto com chave, deve ser visível, no mínimo, 1 volta (1 fio de rosca) útil na válvula.
Mangueira de descarga para extintor de pressurização direta, portátil	Mangueira de pressurização direta M 14x1,5	4	Adotar recomendação prática de $\frac{1}{8}$ a $\frac{1}{4}$ de volta, após o aperto manual
Mangueira de descarga para extintores com carga de dióxido de carbono, portáteis, incluindo a carga nominal de 10 kg	Mangueira para extintor CO ₂ portátil	4	Adotar recomendação prática de $\frac{1}{8}$ a $\frac{1}{4}$ de volta, após o aperto manual

Notas:

- 1) Se após o aperto com a chave apropriada sobrar menos de 1 filete, substituir compulsoriamente a válvula de descarga para cilindros de alta pressão, desde que atendida a inspeção técnica com uso de calibre;
- 2) As válvulas para extintores com carga de dióxido de carbono (CO₂), tipo gatilho de 12,7mm NPT, rebaixadas de 19,05mm-NPT para 12,7mm-NPT, devem ser sumariamente eliminadas, bem como o cilindro, visto que representam um grande risco de cisalhamento, ao aplicar o torque de aperto ou em consequência de queda acidental.

Manual técnico – Extintores Portáteis
Água e pó pressurização direta, e gás carbônico*10 Desenhos de conjunto de extintores portáteis*

Descrição	Modelo	Código	Referência
Extintor portátil AP10	Água 10 Litros	E001	1.CJ.0208
Extintor portátil PP04 BC 95	Pó extintor BC 04 kg	E003	1.CJ.0194
Extintor portátil PP06 BC 95	Pó extintor BC 06 kg	E004	1.CJ.0205
Extintor portátil PP08 BC 95	Pó extintor BC 08 kg	E005	1.CJ.0206
Extintor portátil PP12 BC 95	Pó extintor BC 12 kg	E006	1.CJ.0207
Extintor portátil PP06 BC 95 D. 137	Pó extintor BC 06 kg, diâmetro 137	E054	1.CJ.0312
Extintor portátil PP04 ABC	Pó extintor ABC 04 kg	E012	1.CJ.0195
Extintor portátil PP06 ABC	Pó extintor ABC 06 kg	E013	1.CJ.0209
Extintor portátil PP08 ABC	Pó extintor ABC 08 kg	E014	1.CJ.0210
Extintor portátil PP12 ABC	Pó extintor ABC 12 kg	E015	1.CJ.0211
Extintor portátil PP06 ABC D. 137	Pó extintor ABC 06 kg, diâmetro 137	E056	1.CJ.0311
Extintor portátil CO2 02 kg	Gás Carbônico 02 kg	E026	1.CJ.0075
Extintor portátil CO2 04 kg	Gás Carbônico 04 kg	E016	1.CJ.0294
Extintor portátil CO2 06 kg	Gás Carbônico 06 kg	E017	1.CJ.0224

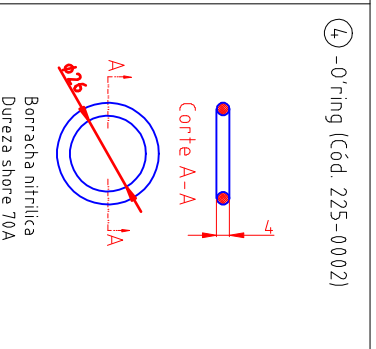
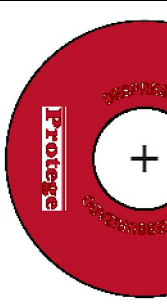
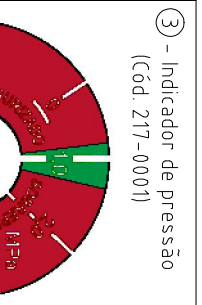
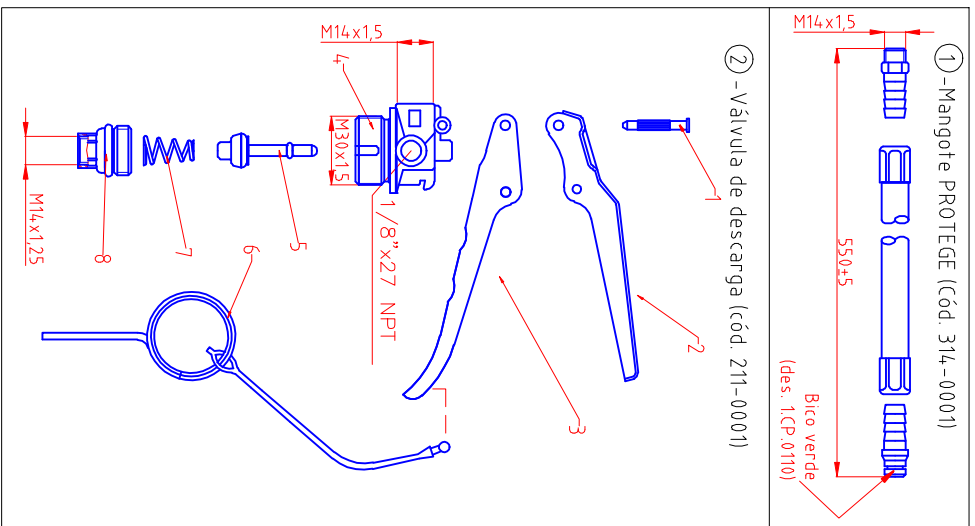
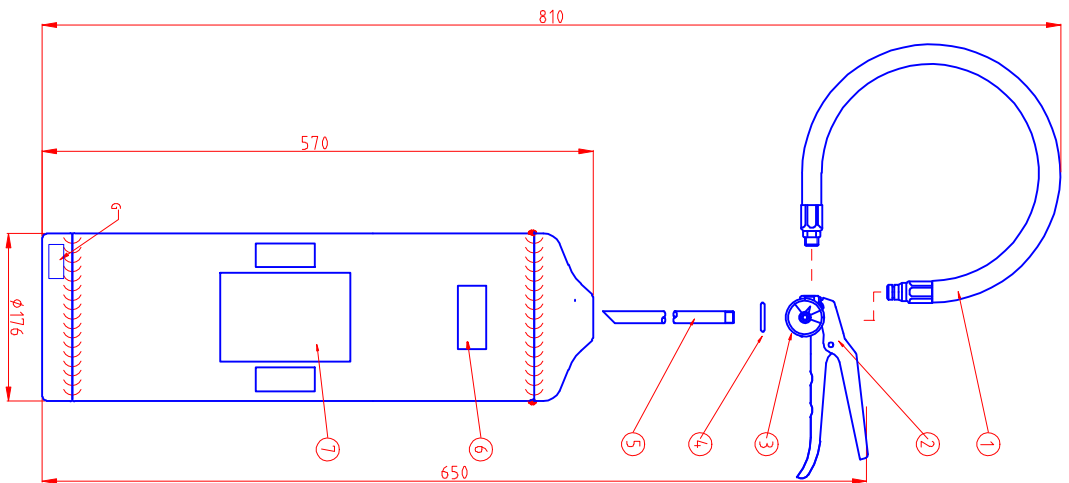

⑤ - Gravação

Cód. de projeto: **N E001 PT**
 Logo fabricante: **INMETRO**
 Norma aplicável: **NBR 15808 AG**
 Tipo do ag. extintor: **11**
 Ano de fabricação: **10L**
 Numeração sequencial: **X000000**
 Capacidade nominal: **10L**

Componentes da válvula:
 1-Rebite 5-Conj. haste-pera
 2-Gatilho 6-Tirante e trava
 3-Cabo 7-Mola
 4-Corpo 8-Bucha

QBS: Os códigos dos componentes devem ser verificados no desenho da válvula.

⑥ - Selo de conformidade

⑦ - Quadro de instruções

Observação		Item		Qrde.	Descrição	Referencia	
Chapa de aço baixo carbono Peso aproximado: 14,00 kg Pressurização direta - Nitrogênio Pintura a pó - Epóxi-Poliester Cilindro AP10/PP12 - 1.F.0176		Carga d' água portátil Capacidade extintora: 2-A Tempo de descarga: 50 a 70 s Alcance do jato: 7 m Código do produto: E001		Fabricado em prod. de linha	Desenho: Guilherme P.	Aprovado: Marcelo Prisco	Arquivo: Extintor portátil AP10 - 1.CJ.0208
		Extintor portátil AP10				PROTEGE Ind. e Com. de Mat. C/ Incêndio Ltda.	
						Código do desenho: 1.CJ.0208	
						Revisão: 04	
						Sheet	



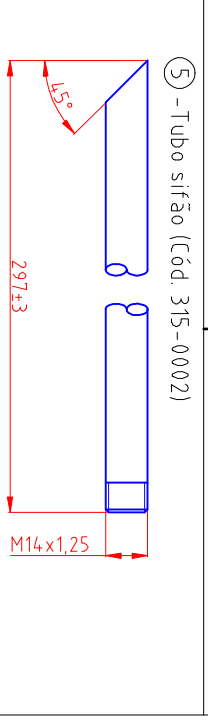
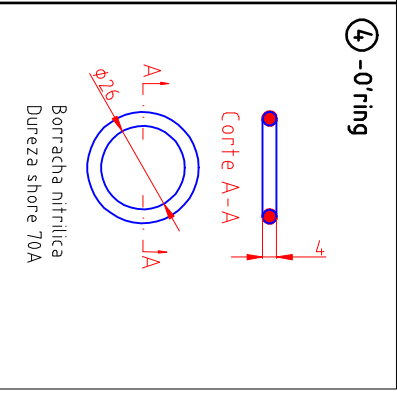
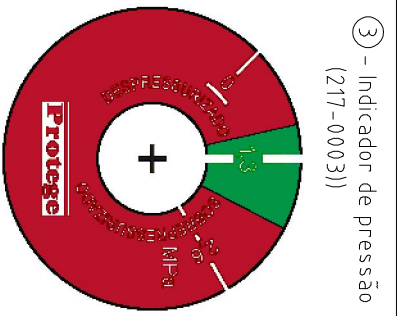
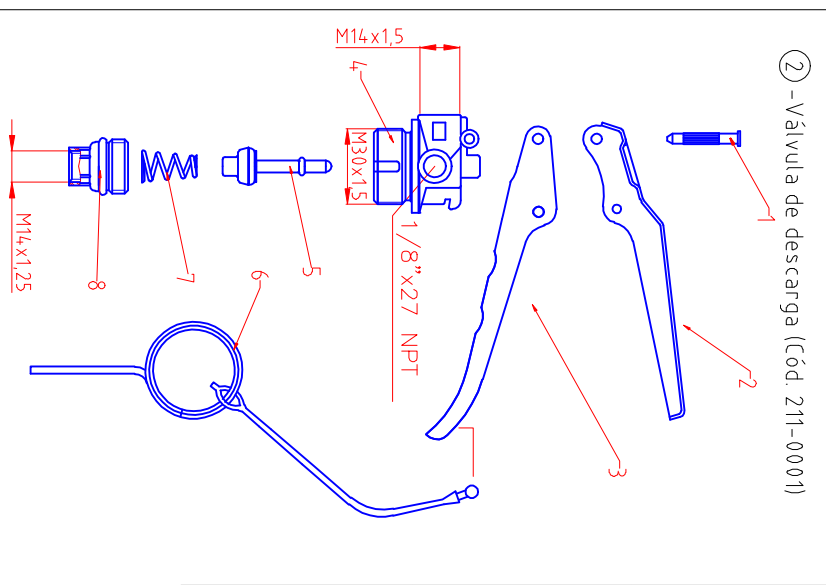
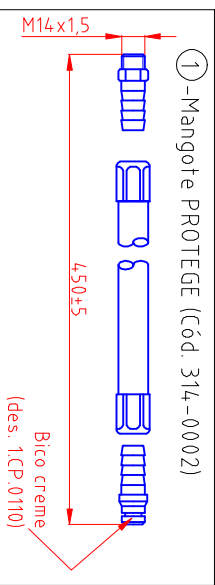
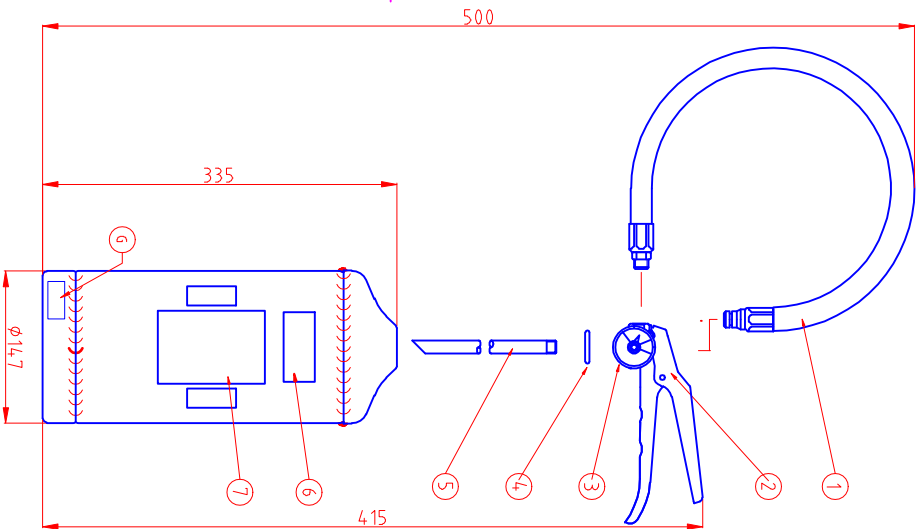

5 - Gravação

Cód. de projeto: **N**
Logo fabricante: **E003**
Logo INMETRO: **NBR 15808 BC 4KG**
Norma aplicável: **ag. extintor**

Logo fabricante: **PT**
Ano de fabricação: **11**
Numeração sequencial: **X000000**

Capacidade nominal

Componentes da válvula
1-Rebite
2-Gatilho
3-Cabo
4-Corpo
5-Conj. haste-pera
6-Tirante e trava
7-Mola
8-Bucha

OBS: Os códigos dos componentes devem ser verificados no desenho da válvula.

Observação

Chapa de aço baixo carbono
Peso aproximado: 6,50 kg
Pressurização direta - Nitrogênio
Pintura a pó - Epóxi-Poliéster
Cilindro PP04 - 1F.0178

Pó Protemax Plus BC 95%
Capacidade extintora: 20-B: C
Tempo de descarga: 9 a 11 s
Código do produto: E003

Item	Qtde.	Descrição	Referencia
Fabricado em prod. de linha		Desenho: Guilherme P.	
Extintor portátil PP04 BC 95		APROVADO: Marcelo Prisco	
		Arquivo: Extintor portátil PP04 BC - 1CJ.0194	Data: 18/08/11
			Escala: s/ escala
		Código do desenho: 1.CJ.0194	Revisão: 04
			Sheet

PROTEGE Ind. e Com. de Mat. C/ Incêndio Ltda.

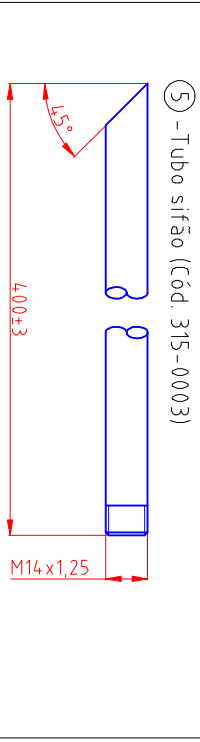
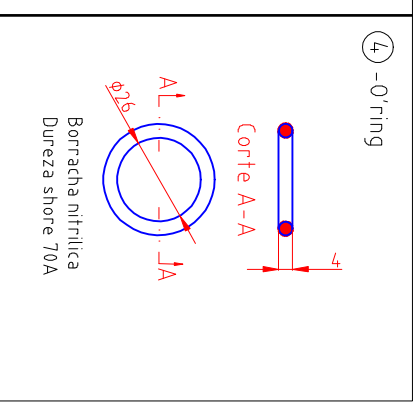
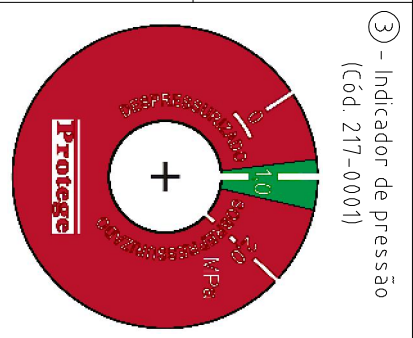
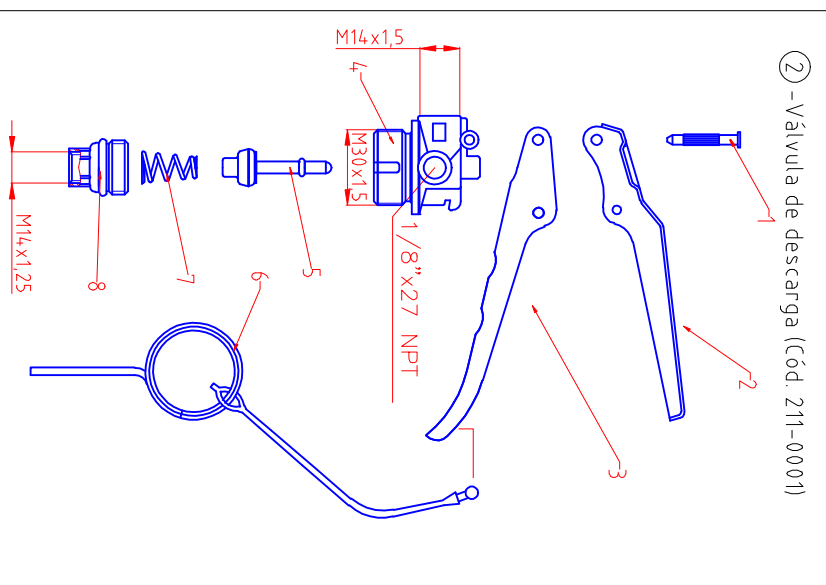
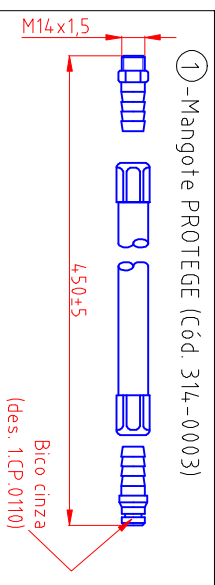
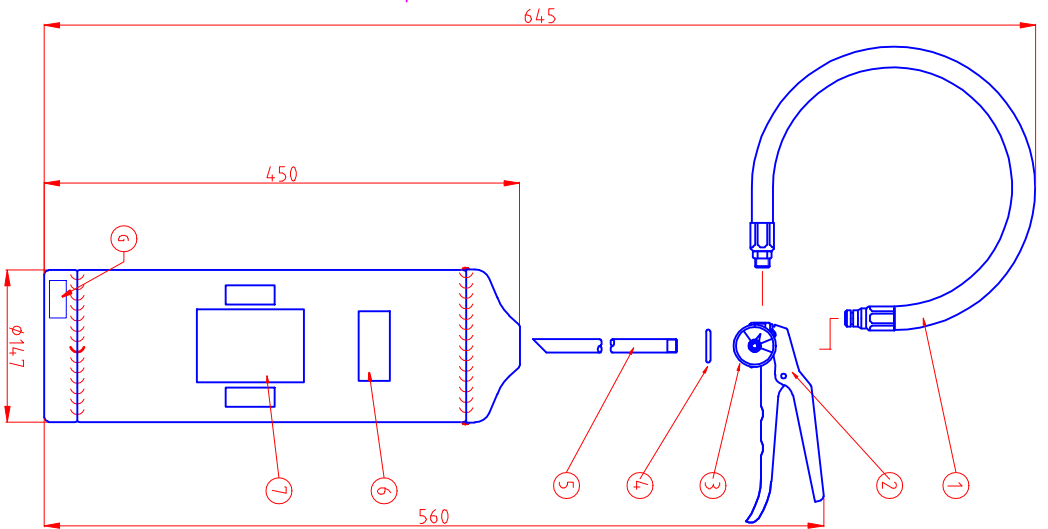

5 - Gravação

Cód. de projeto: **N E004 PT 11**

Logo fabricante: **INMETRO**

Logo: **NBR 15808 BC 6KG**

Norma aplicável: **ag. extintor**

Ano de fabricação: **11**

Numeração sequencial: **X000000**

Capacidade nominal: **6KG**

Componentes da válvula

- 1- Rebite
- 2- Gatilho
- 3- Cabo
- 4- Corpo
- 5- Conj. haste-pera
- 6- Tirante e trava
- 7- Mola
- 8- Bucha

OBS: Os códigos dos componentes devem ser verificados no desenho da válvula.

Observação

Chapa de aço baixo carbono
 Peso aproximado: 9,00 kg
 Pressurização direta - Nitrogênio
 Pintura a pó - Epóxi-Poliester
 Cilindro PP06 - 1.F.0179

Pó Protemax Plus BC 95%
 Capacidade extintora: 20-BC
 Tempo de descarga: 13 a 15 s
 Código do produto: E004

Item	Qtde.	Descrição	Referência
Fabricado em prod. de linha		Desenho: Guilherme P.	Escala: s/ escala
Aprovado: Marcelo Prisco		Arquivo: Extintor portátil PP06 BC - 1.CJ.0205	Data: 18/08/2011
EXTINTOR PORTÁTIL		PROTEGE Ind. e Com. de Mat. C/ Incêndio Ltda.	Revisão: 04
PP06 BC 95		Código do desenho: 1.CJ.0205	Sheet

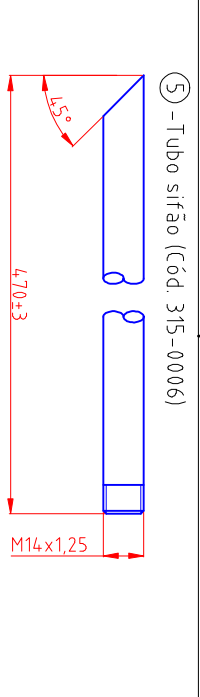
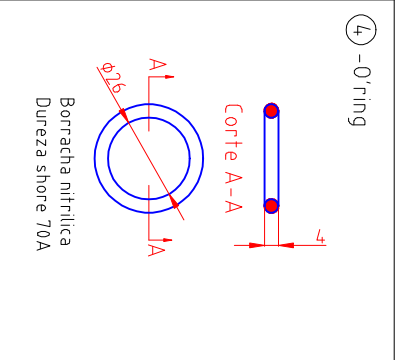
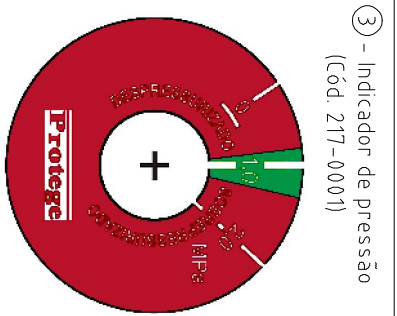
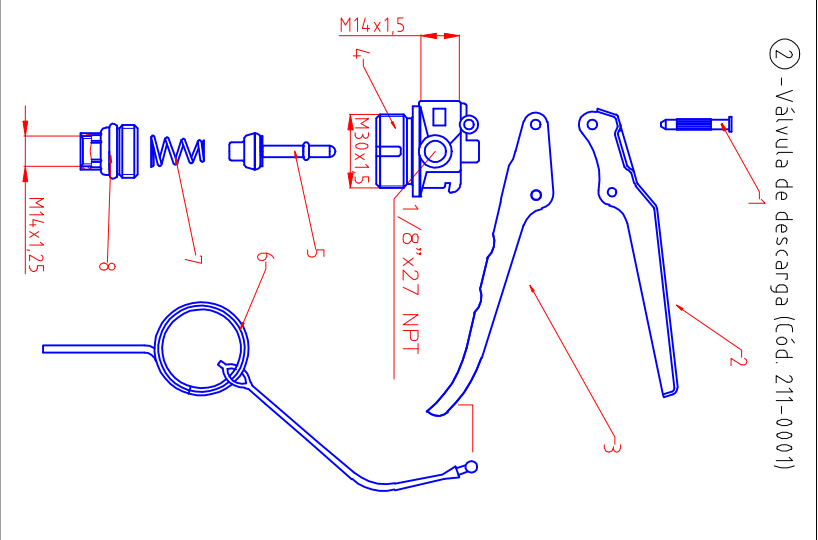
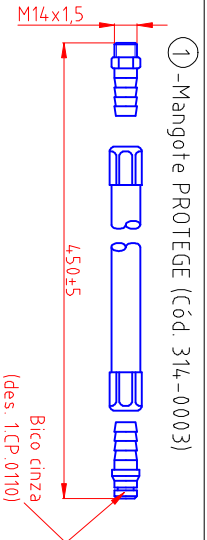
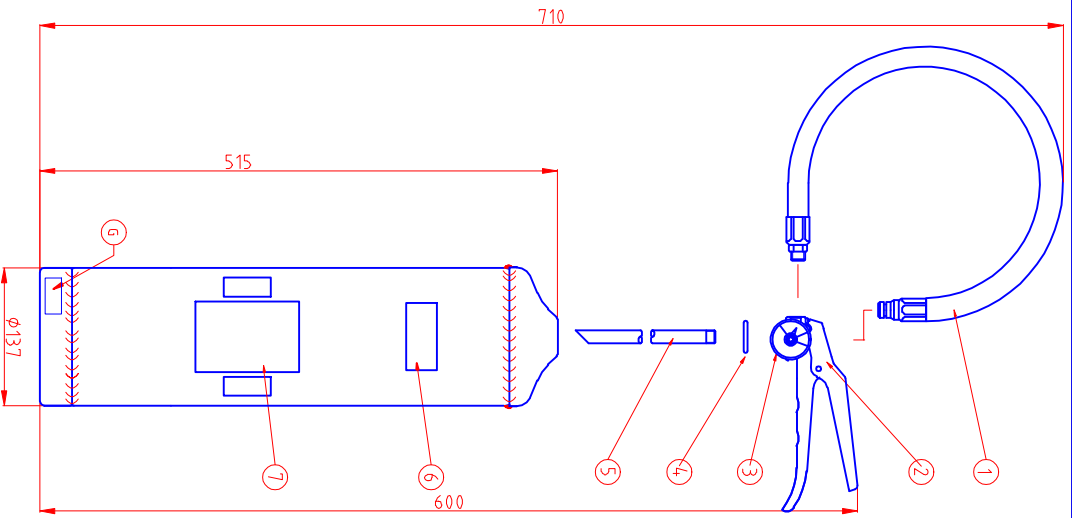

⑤ -Tubo sífão (Cód. 315-0006)
 ⑥ -Gravação
 Logo fabricante
 Cód de projeto
 Logo fabricante
 N E054 PT 11
 INMETRO
 Norma NBR 15808 BC 6KG
 Tipo do aq. extintor
 Ano de fabricação
 Numeração sequencial
 X000000
 Capacidade nominal
 Componentes da válvula
 1-Rebite
 2-Gatilho
 3-Cabo
 4-Corpo
 OBS: Os códigos dos componentes devem ser verificados no desenho da válvula.
 ⑥ -Selo de conformidade
 ⑦ -Quadro de instruções

Observação Chapa de aço baixo carbono Peso aproximado: 9,10 kg Pressurização direta - Nitrogênio Pintura a pó - Epóxi-Poliéster Cilindro PP06 BC D.137 - 1.F.0180		Protetmax Plus Capacidade extintora: 20-BC Tempo de descarga: 13 a 15 s Código do produto: E054	
Item Fabricado em prod. de linha Desenho: Guilherme P. Aprovado: Marcelo Prisco	Qtde. Descrição Extintor portátil PP06 BC 95 D.137	Arquivo: Extintor portátil PP06 BC D.137 - 1.CJ.0312	Data: 18/08/2011
Código do desenho: 1.CJ.0312	Revisão: 04	Escala: s/ escala	Referência PROTEGE Ind. e Com. de Mat. C/ Incêndio Ltda.

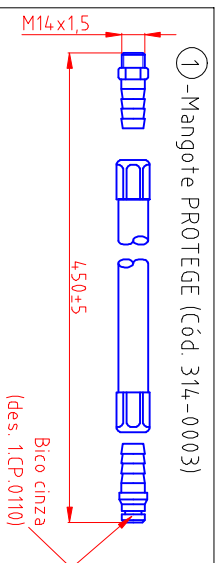
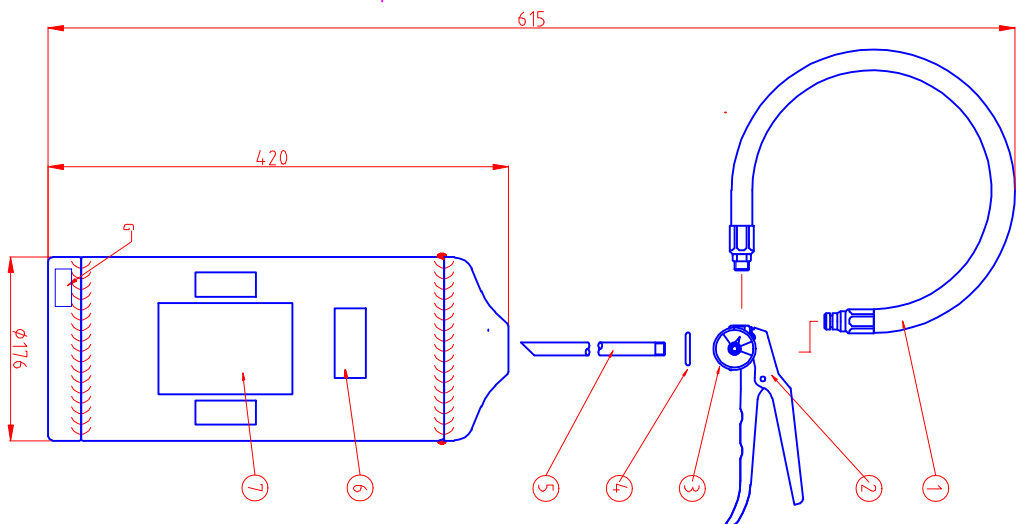

① - Mangote PROTEGE (Cód. 314-0003)

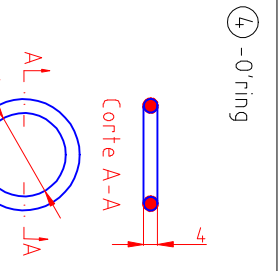
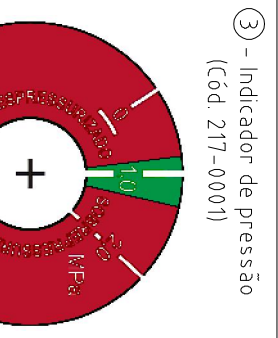
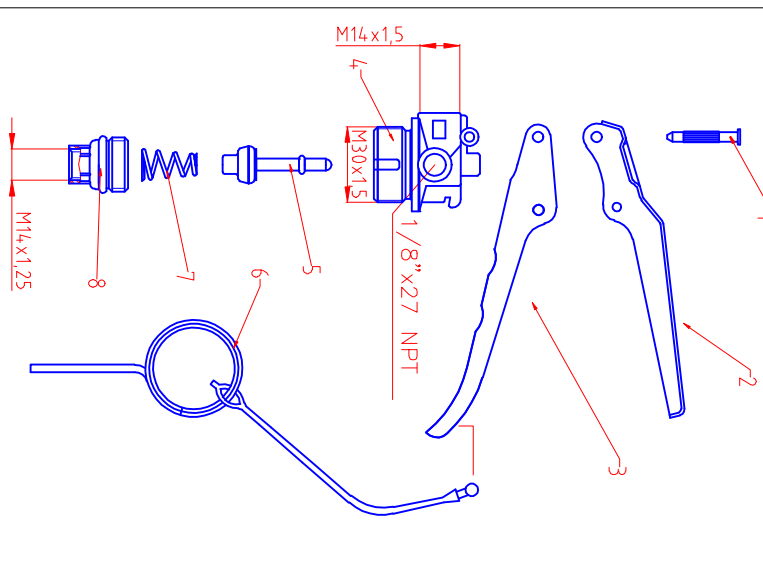

② - Válvula de descarga (Cód. 211-0001)

③ - Indicador de pressão (Cód. 217-0001)

④ - O-ring

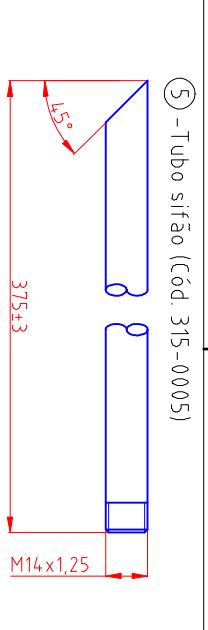

⑤ - Tubo sifão (Cód. 315-0005)

⑤ - Gravação

Logo de projeto: **N** E005 PT 11

Logo fabricante: **NBR 15808 BC 8KG**

Logo INMETRO

Logo Norma aplicável: **ag. extintor**

Logo Tipo do ag. extintor

Logo Ano de fabricação: **X000000**

Logo Numeração sequencial

Logo Capacidade nominal

Componentes da válvula

- 1- Rebite
- 2- Gatilho
- 3- Cabo
- 4- Corpo
- 5- Conj. haste-pera
- 6- Tirante e trava
- 7- Mola
- 8- Bucha

OBS: Os códigos dos componentes devem ser verificados no desenho da válvula.

⑥ - Selo de conformidade

⑦ - Quadro de instruções

Observação

Chapa de aço baixo carbono
 Peso aproximado: 12,00 kg
 Pressurização direta - Nitrogênio
 Pintura a pó - Epóxi-Poliéster
 Cilindro PP08 - 1.F.0177

Pó Protemax Plus BC 95%
 Capacidade extintora: 30-BC
 Tempo de descarga: 15 a 18 s
 Código do produto: E005

Item	Qtde.	Descrição	Referência
Fabricado em prod. de linha		Desenho: Guilherme P.	
Extintor portátil		APROVADO: Marcelo Prisco	Arquivo: Extintor portátil pp08 bc 95 - 1 C.J.0206
PP08 BC 95		PROTEGE Ind. e Com. de Mat. C/ Incêndio Ltda.	Data: 18/08/2011
		Código do desenho: 1.C.J.0206	Revisão: 04
			Escala: s/ escala
			Sheet

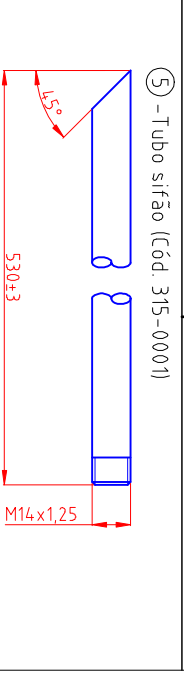
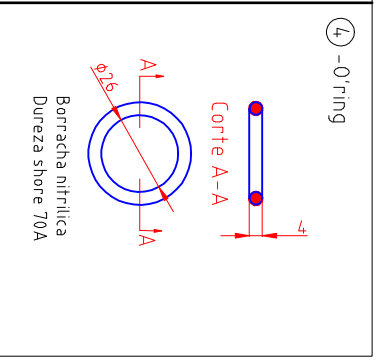
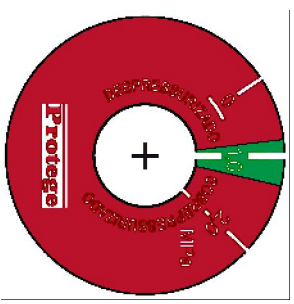
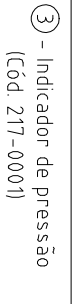
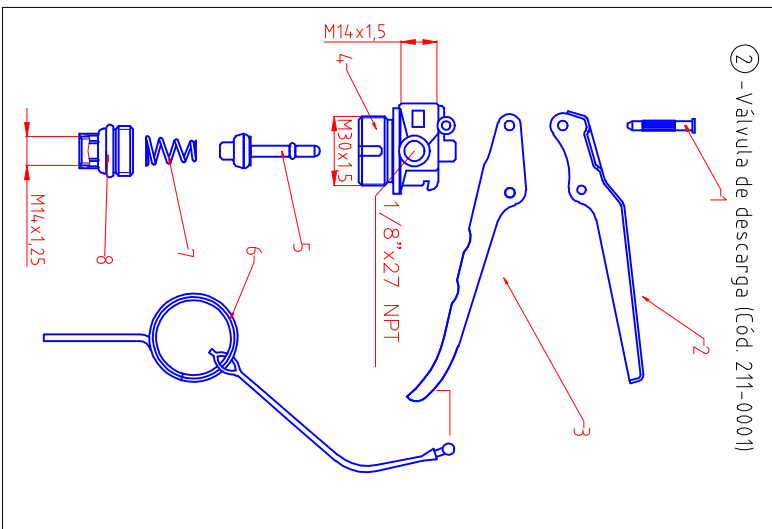
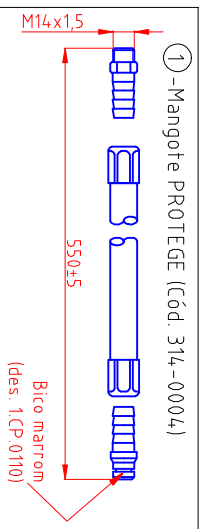
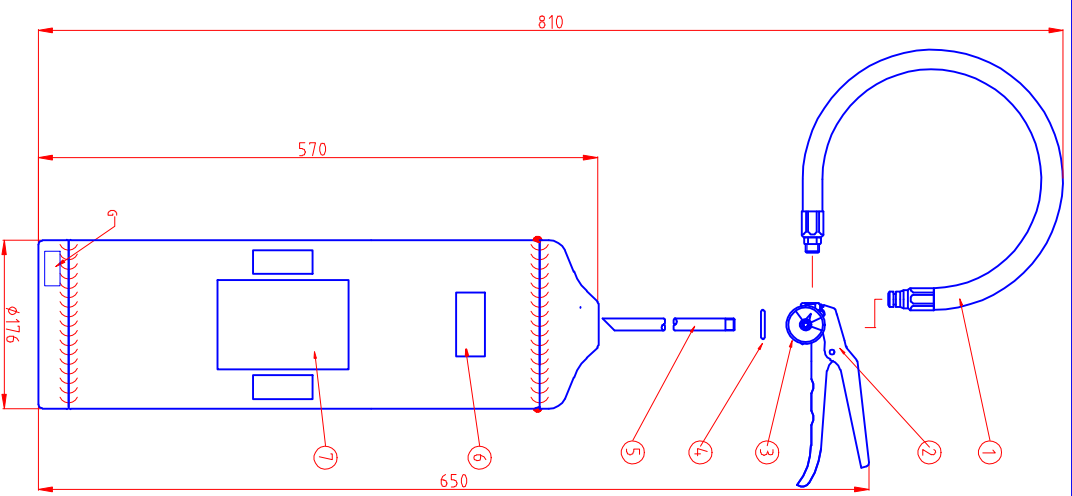

(5) - Gravação
 Cód. de projeto: **N E006 PT**
 Logo fabricante: **INMETRO**
 Norma aplicável: **NBR 15808 BC 12KG**
 Tipo do ag. extintor: **11**
 Ano de fabricação: **X000000**
 Numeração sequencial: **11**
 Capacidade nominal: **11**

Componentes da válvula
 1- Rebite
 2- Gatilho
 3- Cabo
 4- Corpo
 OBS: Os códigos dos componentes devem ser verificados no desenho da válvula.

Observação

Chapa de aço baixo carbono
 Peso aproximado: 17,00 kg
 Pressurização direta - Nitrogênio
 Pintura a pó - Epóxi-Poliéster
 Cilindro AP10/PP12 - 1.F.016

Pó Protemax Plus BC 95%
 Capacidade extintora: 40-BC
 Tempo de descarga: 19 a 22 s
 Código do produto: E006

Item	Qtde.	Descrição	Referência
Fabricado em prod. de linha		Desenho: Guilherme P.	
Extintor portátil		AProvado: Marcelo Prisco	
PP12 BC 95		Arquivo: Extintor Portatil pp12 95 - 1.CJ.0207	
		PROTEGE Ind. e Com. de Mat. C/ Incêndio Ltda.	
		Código do desenho: 1.CJ.0207	
		Revisão: 04	
		Sheet	
		Data: 18/08/2011	
		Escala: s/ escala	

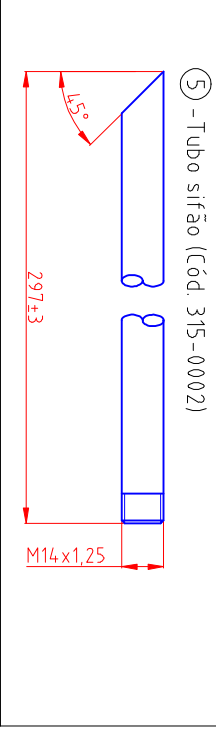
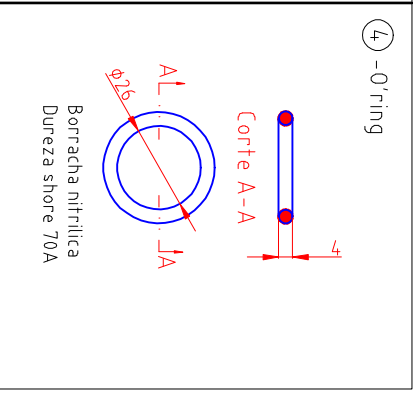
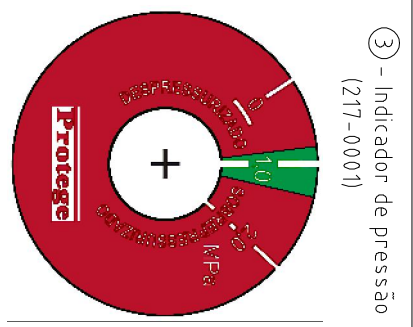
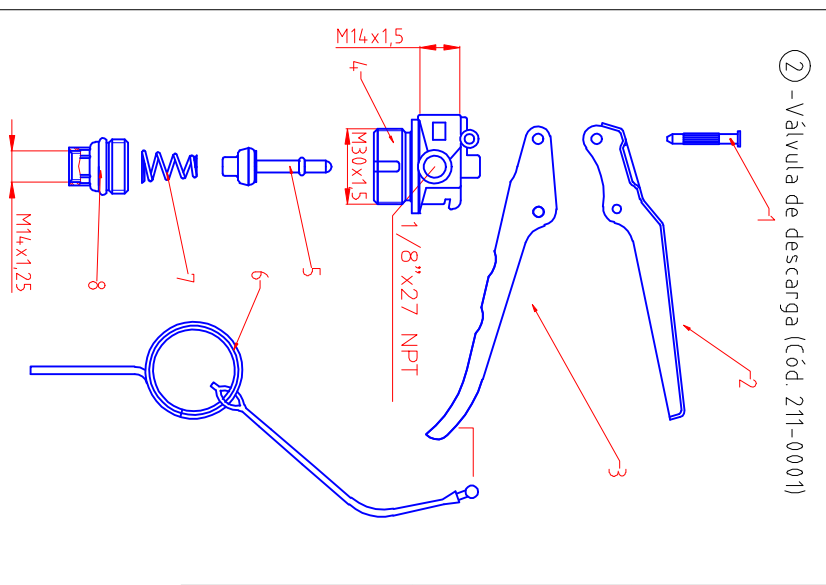
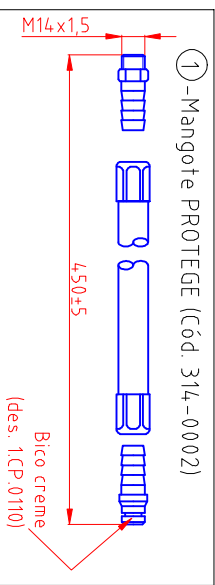
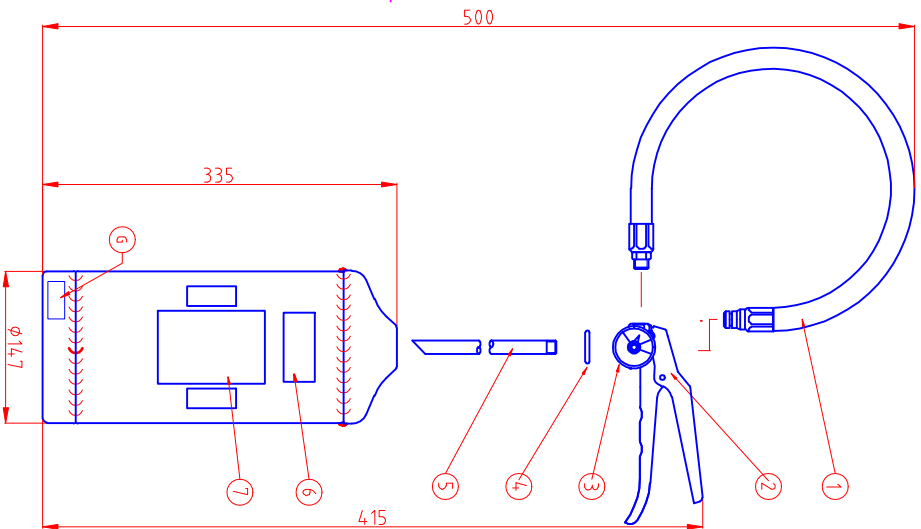

5 - Gravação

Logo de projeto: **N**
Logo fabricante: **E012**
Logo INMETRO: **PT**
Norma aplicável: **NBR 15808 ABC 4KG**
Tipo do ag. extintor: **11**
Ano de fabricação: **X000000**
Numeração sequencial: **000000**
Capacidade nominal

Componentes da válvula
1-Rebite
2-Gatilho
3-Cabo
4-Corpo
5-Conj. haste-pera
6-Tirante e trava
7-Mola
8-Bucha

OBS: Os códigos dos componentes devem ser verificados no desenho da válvula.

Observação

Chapa de aço baixo carbono
Peso aproximado: 6,50 kg
Pressurização direta - Nitrogênio
Pintura a pó - Epóxi-Poliéster
Cilindro PP04 - 1F.0178

Pó ABC 55%
Capacidade extintora: 2-A:20-B:C
Tempo de descarga: 9 a 11 s
Código do produto: E012

Item	Qtde.	Descrição	Referência
Fabricado em prod. de linha		Desenho: Guilherme P.	
Extintor portátil		APROVADO: Marcelo Prisco	Arquivo: Extintor portátil pp04_abc - 1CJ0195
PP04 ABC		PROTEGE Ind. e Com. de Mat. C/ Incêndio Ltda.	Data: 18/08/2011
		Código do desenho: 1.CJ.0195	Revisão: 04
			Escala: s/ escala
			Sheet

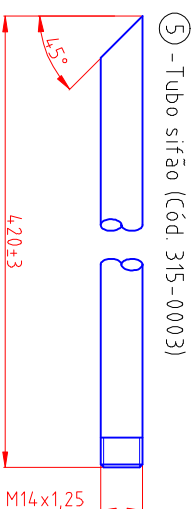
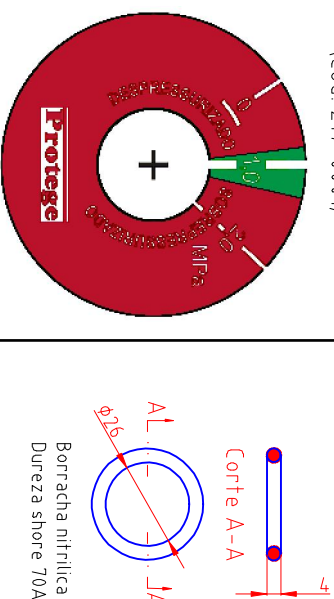
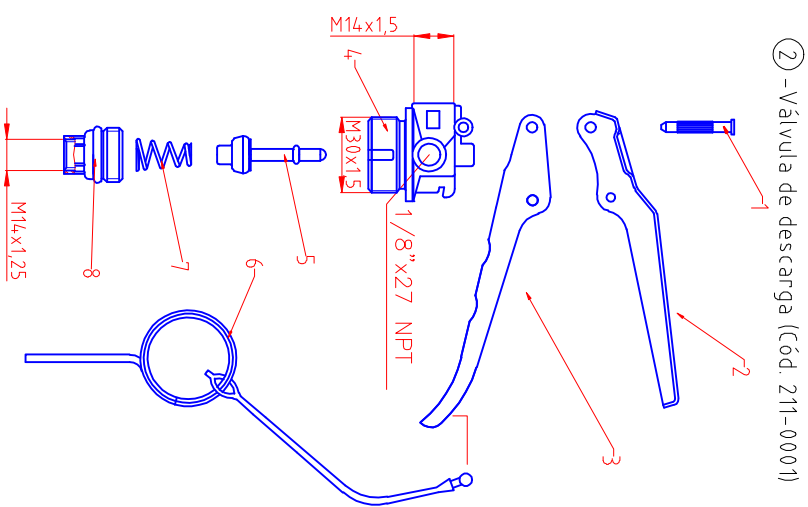
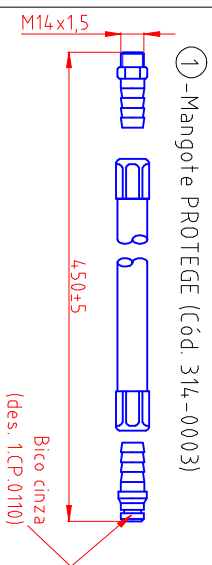
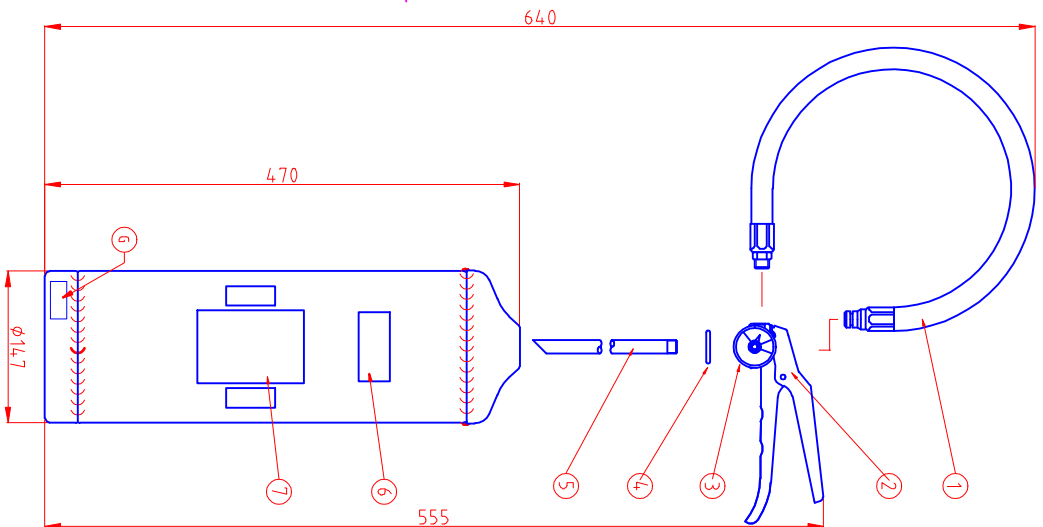

⑤ - Gravação

Cód. de projeto **N**
Logo fabricante **E013**
Logo INMETRO **NBR 15808 ABC**
Norma aplicável **ag. extintor**

Logo fabricante **PT**
Tipo do ano de fabricação **11**
Logo fabricante **6KG**
Numeração sequencial **X000000**
Capacidade nominal

Componentes da válvula
1- Rebite
2- Gatilho
3- Cabo
4- Corpo
5- Conj. haste-pera
6- Tirante e trava
7- Mola
8- Bucha

⑥ - Selo de conformidade

⑦ - Quadro de instruções

OBS: Os códigos dos componentes devem ser verificados no desenho da válvula.

Observação

Chapa de aço baixo carbono
Peso aproximado: 9,00 kg
Pressurização direta - Nitrogênio
Pintura a pó - Epóxi-Poliester
Cilindro PP06 - 1.F.0179

Pó ABC 55%
Capacidade extintora: 3-A:20-B:C
Tempo de descarga: 13 a 15 s
Código do produto: E013

Item Qtde. Descrição

Fabricado em
Prod. de linha

Desenho:
Guilherme P.

Extintor portátil

PP06 ABC

Aprovado:
Marcelo Prisco

Arquivo:
Extintor portátil pp06 abc -
1.CJ.0209

Data:
18/08/2011

Escala:
s/ escala

Referencia

PROTEGE Ind. e Com. de Mat. C/ Incêndio Ltda.

Código do desenho: 1.CJ.0209

Revisão: 04

Sheet

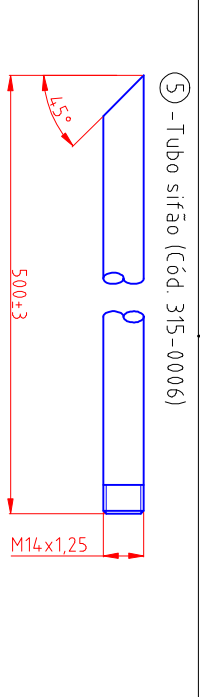
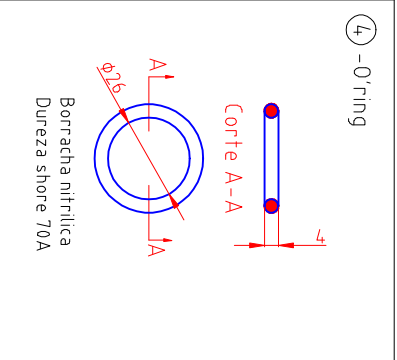
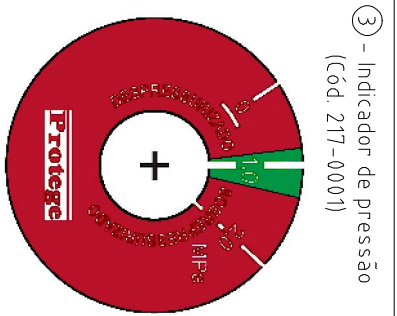
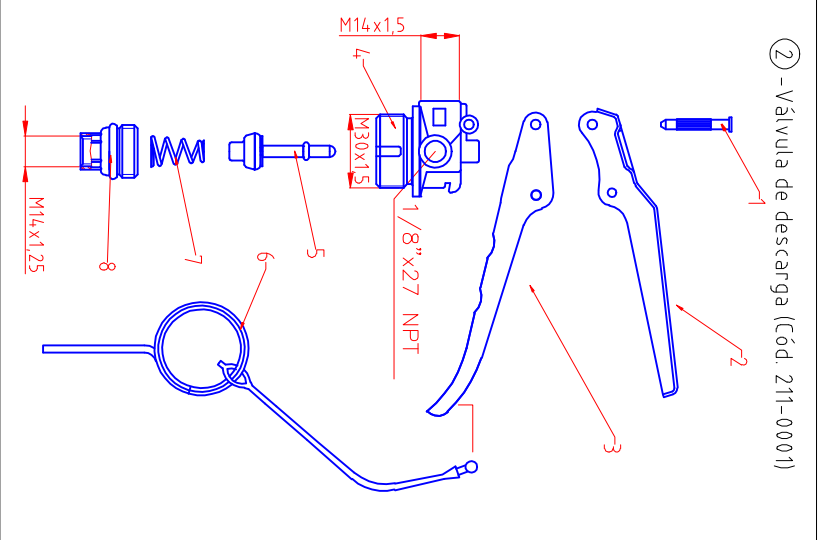
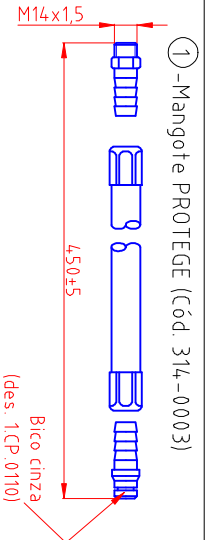
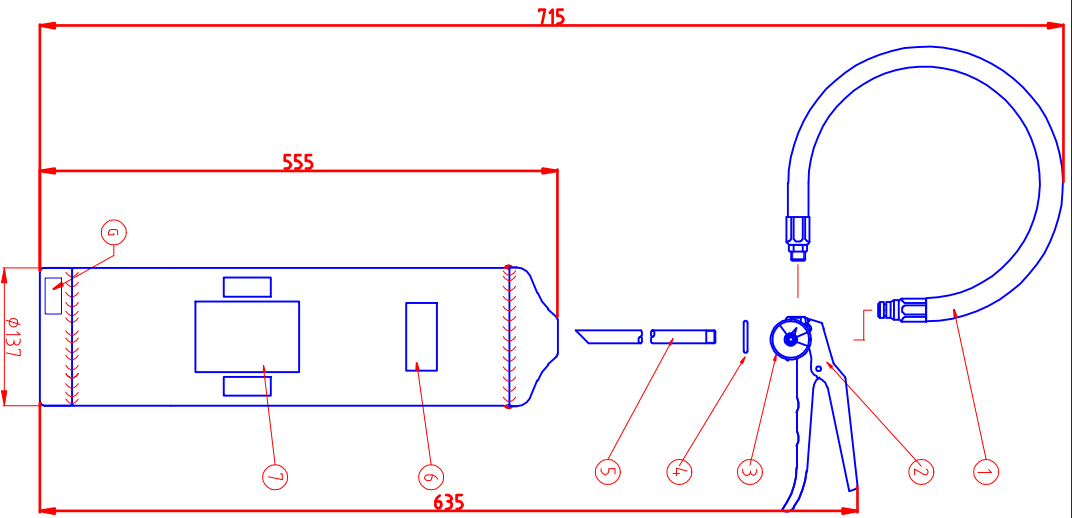

⑤ - Gravação
 Cód. de projeto → **N**
 Logo fabricante → **E056**
 Norma INMETRO → **PT**
 Tipo do aq. extintor → **ABC**
 Ano de fabricação → **11**
 Numeração sequencial → **X000000**
 Capacidade nominal → **6KG**

⑥ - Selo de conformidade
⑦ - Quadro de instruções

Componentes da válvula
 1-Rebite
 2-Gatilho
 3-Cabo
 4-Corpo
 5-Conj. haste-pera
 6-Tirante e trava
 7-Mola
 8-Bucha

OBS: Os códigos dos componentes devem ser verificados no desenho da válvula.

Observação Chapa de aço baixo carbono Peso aproximado: 9,20 kg Pressurização direta - Nitrogênio Pintura a pó - Epóxi-Poliéster Cilindro PP06 ABC D.137 - 1.F.0181		Pó ABC 55% Capacidade extintora: 3-A:20-B:C Tempo de descarga: 13 a 15 s Código do produto: E056	
Item Fabricado em Prod. de linha	Qtde. Descrição	Desenho: Guilherme P.	Aprovado: Marcelo Prisco
Extintor portátil PP06 ABC D.137		PROTEGE Ind. e Com. de Mat. C/ Incêndio Ltda.	
Código do desenho: 1.CJ.0311	Revisão: 04	Data: 18/08/11	Escala: s/ escala
Referência		Sheet	

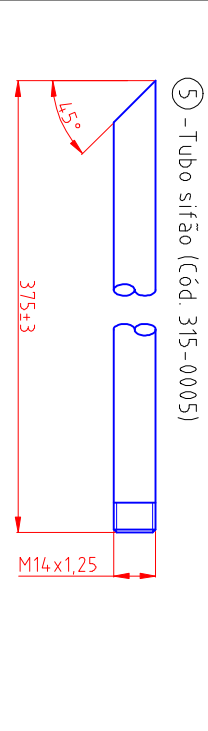
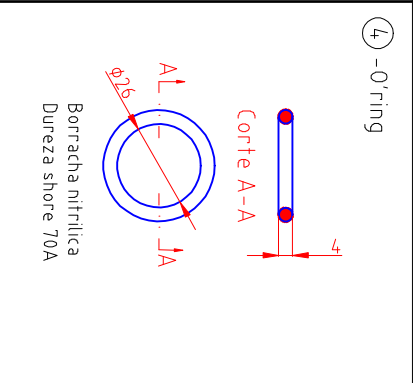
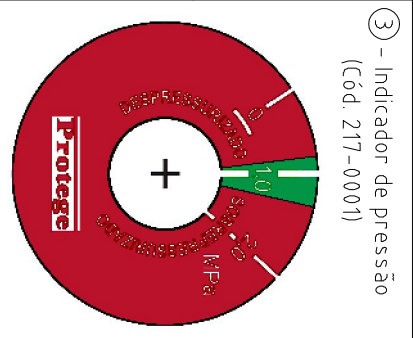
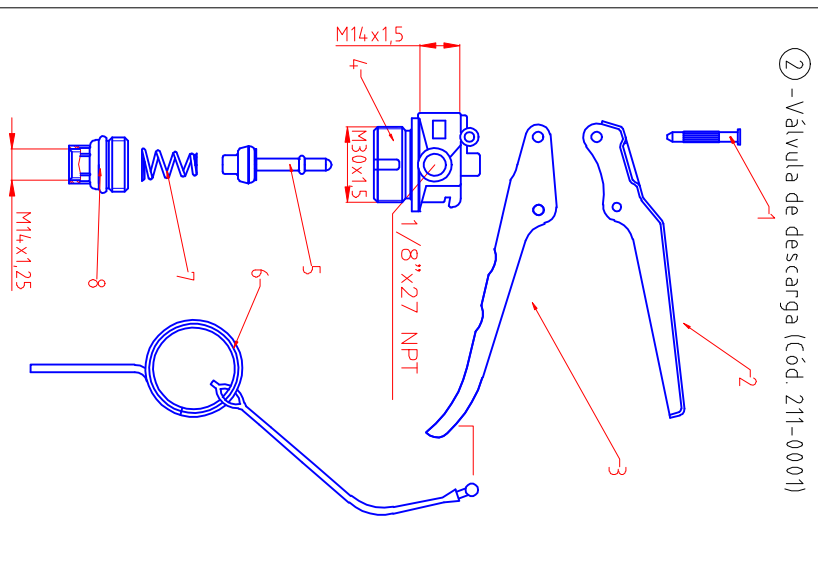
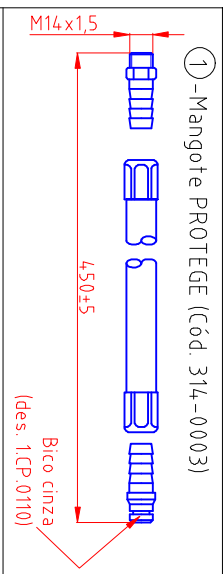
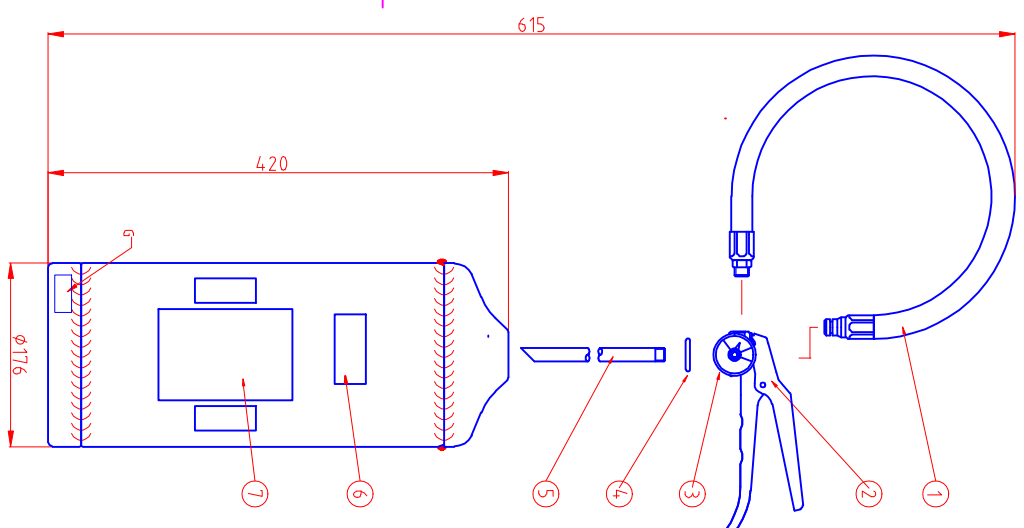

(6) - Selo de conformidade
 (7) - Quadro de instruções

(5) - Gravação
 Cód. de projeto: N E014 PT 11
 Logo fabricante: NBR 15808 ABC 8KG
 Logo INMETRO
 Norma aplicável: ag. extintor
 Tipo do extintor: 11
 Ano de fabricação: X000000
 Numeração sequencial: 000000

Componentes da válvula
 1-Rebite 5-Conj. haste-pera
 2-Gatilho 6-Tirante e trava
 3-Cabo 7-Mola
 4-Corpo 8-Bucha
 OBS: Os códigos dos componentes devem ser verificados no desenho da válvula.

Observação Chapa de aço baixo carbono Peso aproximado: 12,00 kg Pressurização direta - Nitrogênio Pintura a pó - Epóxi-Poliéster Cilindro PP08 - 1.F.0177		Pó ABC 55% Capacidade extintora: 4-A-30-B-C Tempo de descarga: 15 a 18 s Código do produto: E014	
Item	Qtde.	Descrição	
Fabricado em	prod. de linha	Desenho:	Guilherme P.
Extintor portátil	PP08 ABC	PROTEGE Ind. e Com. de Mat. C/ Incêndio Ltda.	
Revisão:	04	Sheet	

Aprovado: Marcelo Prisco	Arquivo: Extintor portátil PP08 ABC - 2.CJ.0210	Data: 18/08/2011	Escala: s/ escala
Código do desenho: 1.CJ.0210	Revisão: 04	Sheet	

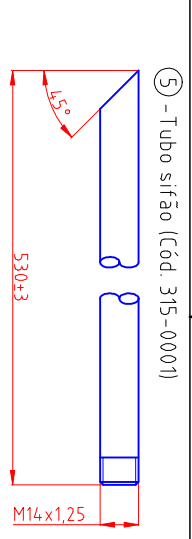
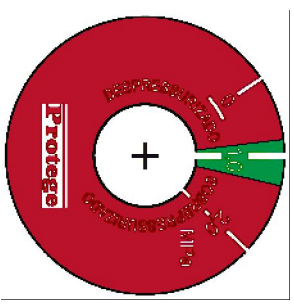
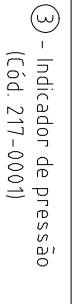
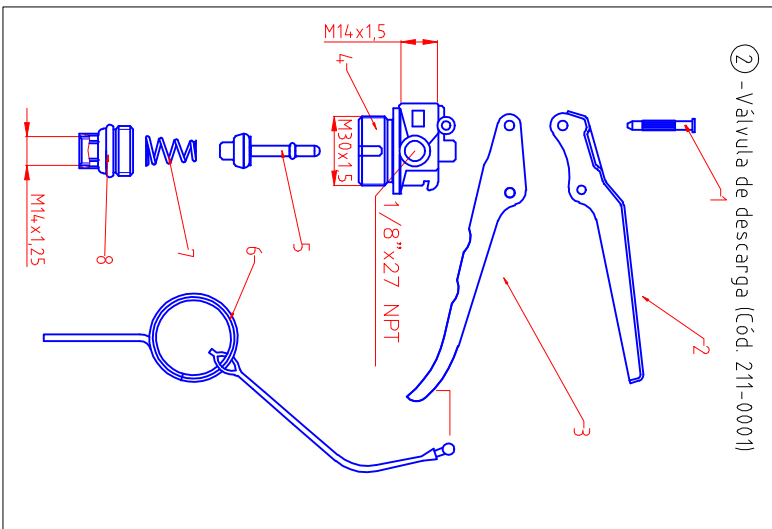
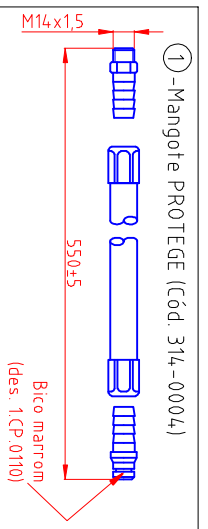
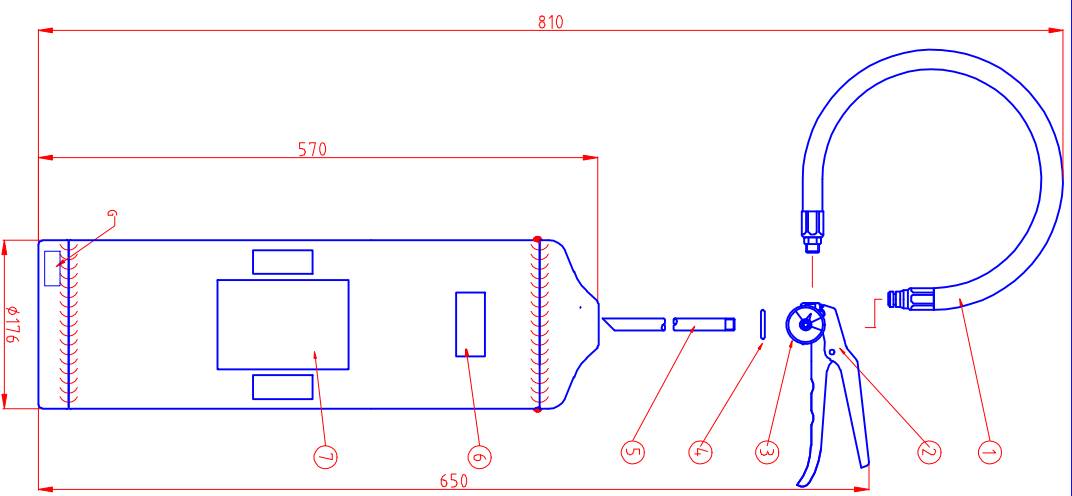

5 - Gravação

Cód de projeto → Logo fabricante → Ano de fabricação → Numeração sequencial

N E015 PT 11 X000000

Norma INMETRO NBR 15808 ABC 12KG

Tipo do ag. extintor → Capacidade nominal

Componentes da válvula

- 1- Rebite
- 2- Gatilho
- 3- Cabo
- 4- Corpo

OBS: Os códigos dos componentes devem ser verificados no desenho da válvula.

Observação

Chapa de aço baixo carbono
 Peso aproximado: 17,00 kg
 Pressurização direta - Nitrogênio
 Pintura a pó - Epóxi-Poliéster
 Cilindro AP10/PP12 - 1.F.016

Pó ABC 55%
 Capacidade extintora: 6-A-30-B-C
 Tempo de descarga: 19 a 22 s
 Código do produto: E015

Item	Qtde.	Descrição	Referência
Fabricado em prod. de linha		Desenho: Guilherme P.	
APPROVADO: Marcelo Prisco		Arquivo: Extintor portátil pp12 abc - 1.CJ.0211	Data: 18/08/2011
Extintor portátil		PROTEGE Ind. e Com. de Mat. C/ Incêndio Ltda.	Escala: s/ escala
PP12 ABC		Código do desenho: 1.CJ.0211	Revisão: 04
			Sheet

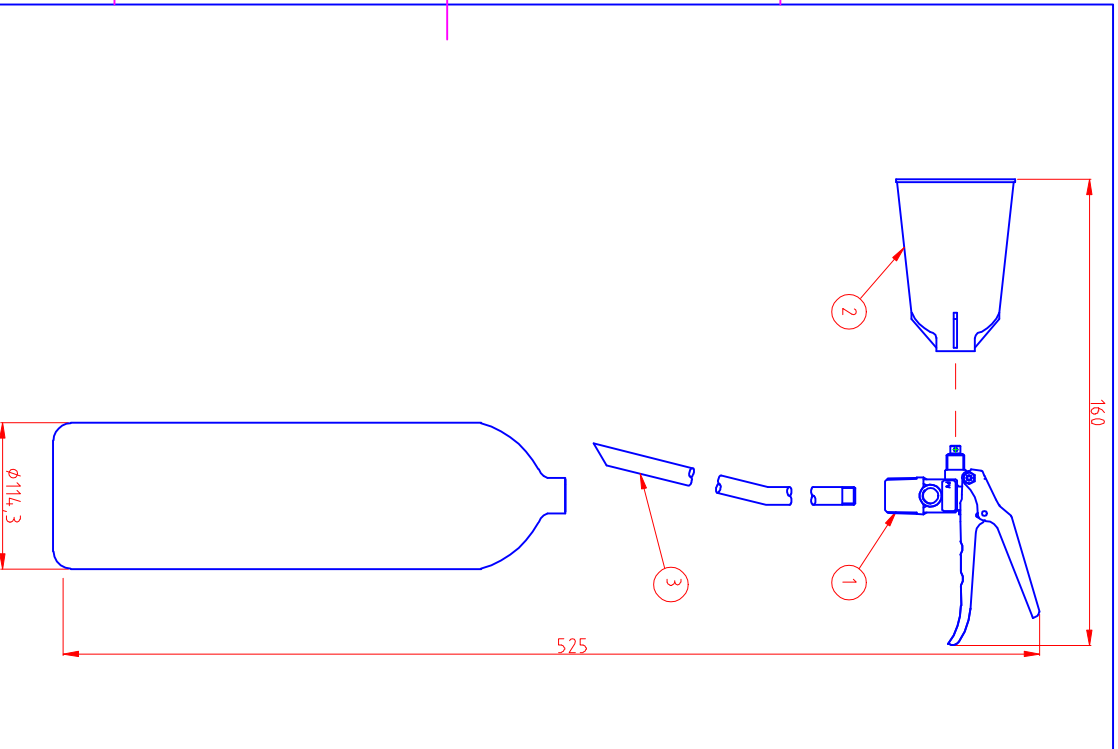

Observação

Cilindro de aço sem costura
 Volume hidráulico: 3,00L
 Peso aproximado: 7,60kg
 Pressão de trabalho: 12,6MPa
 Cilindro CO2 2kg - 1F-0286

Pintura a pó - Epoxi-poliéster
 Dióxido de carbono conf. ISO 5923
 Tempo de descarga: 10 a 12 segundos
 Capacidade extintora: 2-B-C
 Código de produto: E026

Fabricado em

Extintor portátil CO2 02kg

Desenho: Guilherme P.
 Aprovado: Marcelo Prisco

PROTEGE Ind. e Com. de Mat. C/ Incêndio Ltda.

Código do desenho: 1.CJ.0075

Revisão: 02

Arquivo: Extintor portátil CO2 2kg - 1CJ0075
 Data: 15/02/11
 Escala: s/ escala

1 - Válvula (Cód. 211-0010)

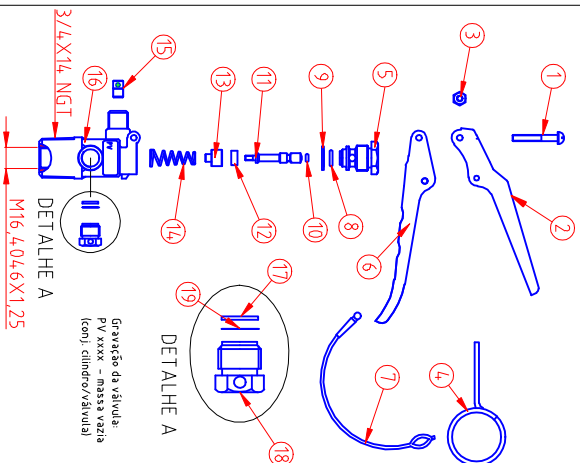

- Componentes da válvula**
- 1 Parafuso
 - 2 Gatilho
 - 3 Porca
 - 4 Trava
 - 5 Parafuso Miolo
 - 6 Cabo
 - 7 Tirante
 - 8 Anel O-ring 2112
 - 9 Arruela Par. Miolo
 - 10 Anel O-ring 2006
 - 11 Pino haste
 - 12 Vedação 489/2
 - 13 Porca vedação
 - 14 Mola
 - 15 Quebra jato
 - 16 Corpo
 - 17 Ar. Bujão Seg.
 - 18 Bujão Segurança
 - 19 Disco Segurança

Gravação da válvula:
 PV xxxx - massa vazia
 (onj. cilindro/válvula)

Obs: Os códigos dos componentes devem ser verificados no desenho da válvula

2 - Difusor (Cód. 224-0005)

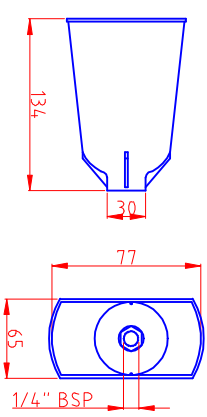

3 - Tubo sifão em alumínio (Cód. 232-0008)

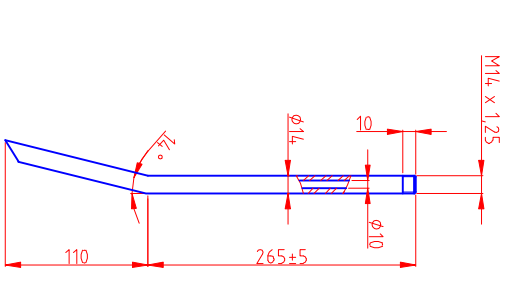

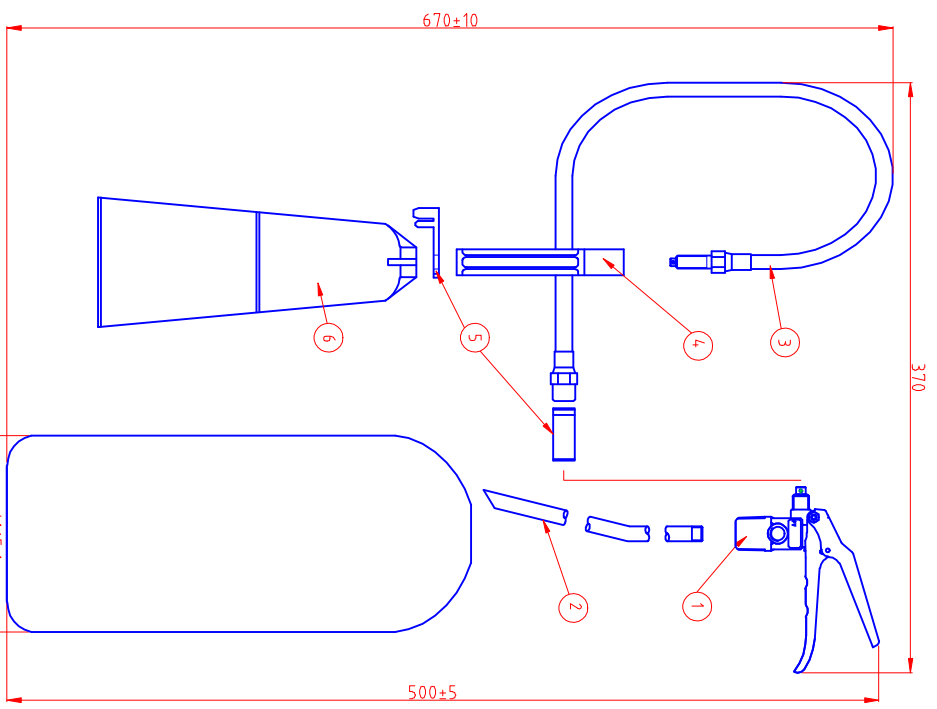

Gravação

Código do projeto: 126 MPA MBR2791 E1K

Norma do cilindro: 126 MPA MBR2791 E1K

Pressão de trabalho: [Indicador]

Lugar fabricante

Lugar fabricação: 00000 N MHVAA

Tipos para mes e ano de fabricação

Tipos de aço e tratamento: S41N V XL

Peso vazio (sem mangueira e difusor)

Capacidade (gravada isoladamente das outras inscrições, diametralmente oposto): CO2 4KKG

Capacidade volumétrica: [Indicador]

Observação

Cilindro de aço sem costura

Volume hidráulico: 5,90L

Peso aproximado: 13,70kg

Pressão de trabalho: 12,6MPa

Cilindro CO2 4kg - 1F:0286

Pintura a pó - Epoxi-poliéster

Dióxido de Carbono conf. ISO 5923

Tempo de descarga: 12 a 15 segundos

Capacidade extintora: 5-Bc

Código de produto: E016

Fabricado em

Desenho: Guilherme P.

Aprovado: Marcelo Prisco

Extintor portátil CO2 04kg

PROTEGE Ind. e Com. de Mat. C/ Incêndio Ltda.

Código do desenho: 1.CJ.0294

Revisão: 02

Sheet

1 - Válvula (Cód. 211-0010)

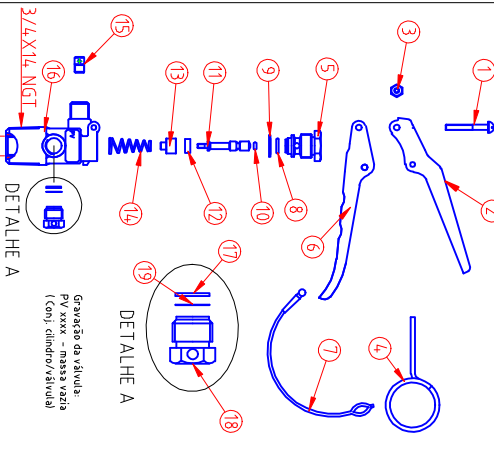

- Componentes da válvula**
- 1 Parafuso
 - 2 Gaxeta
 - 3 Pêra
 - 4 Trava
 - 5 Parafuso Mido
 - 6 Cabo
 - 7 Tirante
 - 11 Ar. Buçã Seg.
 - 18 Buçã Seguranta
 - 19 Disco Seguranta

2 - Tubo sifão em alumínio (Cód. 232-0004)

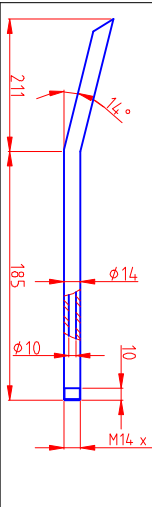

3 - Mangote (Cód. 314-0004)

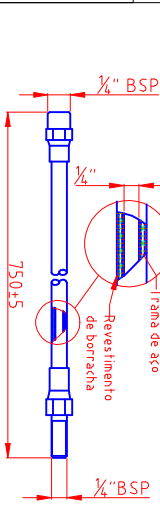

4 - Punho plástico (Cód. 314-0005)

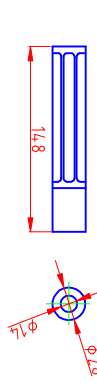

5 - Conj. Suporte Difusor "Apag" (Cód. 314-0003)

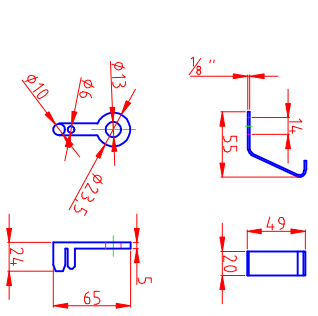

6 - Difusores

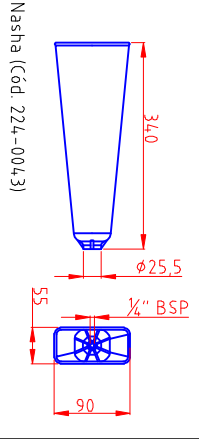
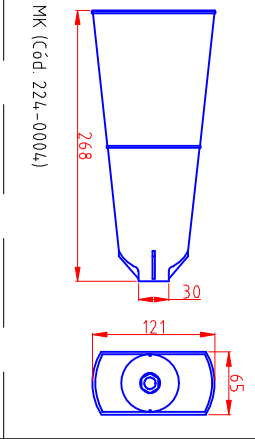

Arquivo: Extintor portátil CO2 4kg - 1CJ.0294

Data: 16/02/11

Escala: s/ escala

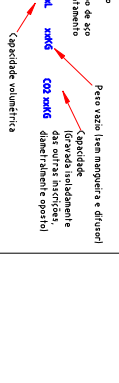
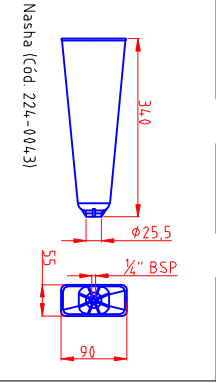
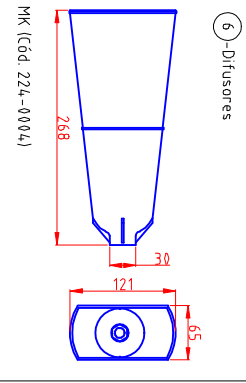
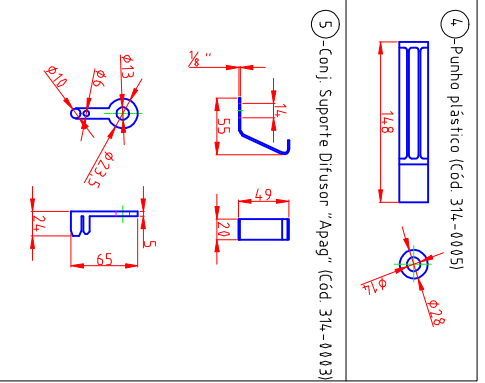
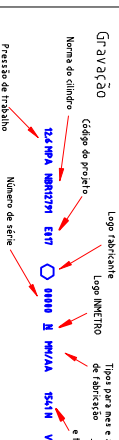
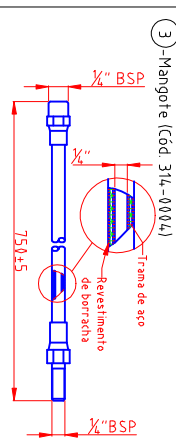
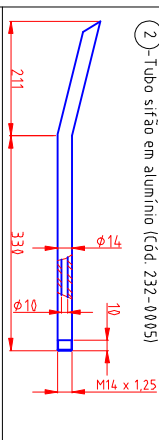
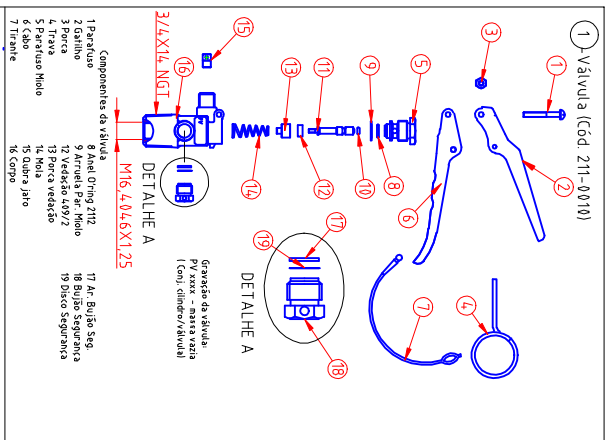
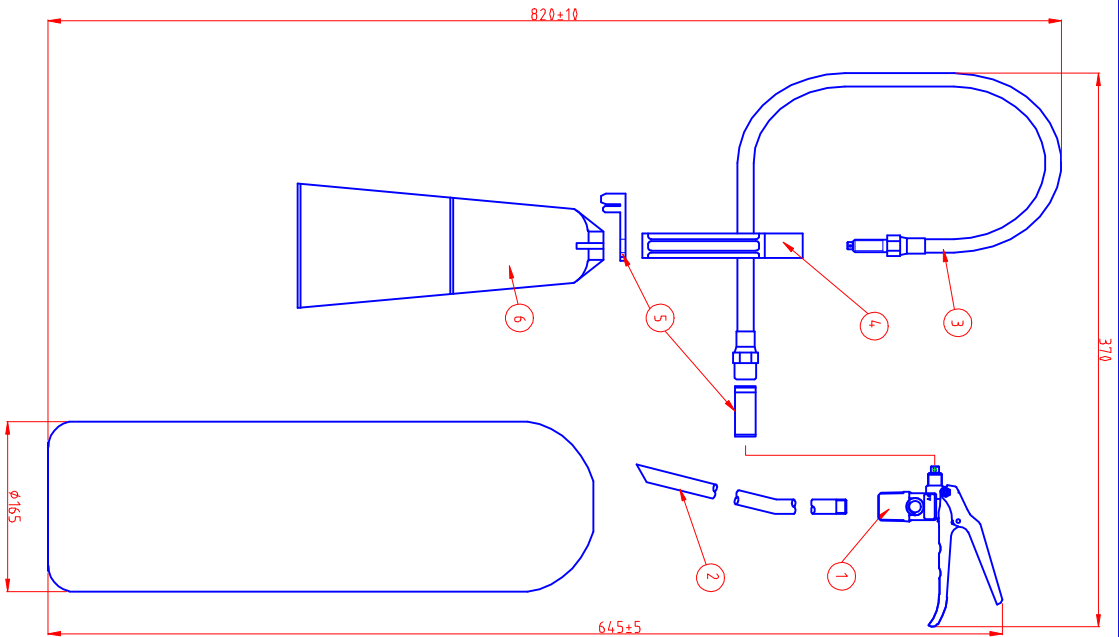

Observação

Cilindro de aço sem costura
 Volume hidráulico: 9,00L
 Peso aproximado: 19,50kg
 Pressão de trabalho: 12,6MPa
 Cilindro CO2 6kg - 1F-0285

Pinura a pó - Epoxi-poliéster
 Dióxido de Carbono conf. ISO 5923
 Tempo de descarga: 15 a 18 segundos
 Capacidade extintora: 5-B-C
 Código de produto: E017

Fabricado em

Desenho: Guilherme P.
 Aprovado: Marcelo Prisco

Extintor portátil CO2 06kg

Arquivo: Extintor portátil CO2 6kg - 1CJ.0224
 Data: 16/02/11
 Escala: s/ escala

PROTEGE Ind. e Com. de Mat. C/ Incêndio Ltda.
 Código do desenho: 1.CJ.0224
 Revisão: 02
 Sheet