

Instalações de fusão BM 200 com bombas de engrenagens - equipamento pneumático EASY -

Manual P/N 397244E
- Portuguese -
Edição 05/06



NORDSON ENGINEERING GMBH • LÜNEBURG • GERMANY

Indicação

Este manual é válida para toda a série aproximadamente a partir de Dezembro de 2003.



Número de encomenda

P/N = Número de encomenda para artigos Nordson

Indicação

Este manual é uma publicação da Nordson Corporation protegida por copyright. Copyright © 2003.

É proibida a publicação, reprodução ou tradução deste documento sem o consentimento prévio da Nordson Corporation. A informação contida nesta publicação está sujeita a alterações sem aviso prévio.

© 2006 Todos os direitos reservados

Marcas comerciais

AccuJet, AeroCharge, Apogee, AquaGuard, Asymtek, Automove, Autotech, Baitgun, Blue Box, CanWorks, Century, CF, Clean Coat, CleanSleeve, CleanSpray, ColorMax, Control Coat, Coolwave, Cross-Cut, Cyclo-Kinetic, Dispensejet, DispenseMate, DuraBlue, Durafiber, Dura-Screen, Durasystem, Easy Coat, Easymove Plus, Ecody, Econo-Coat, e.dot, e.stylized, EFD, ETI, Excel 2000, Fillmaster, FlexiCoat, Flexi-Spray, Flex-O-Coat, Flow Sentry, Fluidmove, FoamMelt, FoamMix, Heli-flow, Helix, Horizon, Hot Shot, iControl, iFlow, Isocoil, Isocore, Iso-Flo, iTRAX, JR, KB30, Kinetix, Little Squirt, LogiComm, Magnastatic, March, MEG, Meltex, Microcoat, Micromark, MicroSet, Millenium, Mini Squirt, Moist-Cure, Mountaingate, MultiScan, Nordson, OmniScan, OptiMix, Package of Values, PatternView, PermaFlo, Plasmod, PluraFoam, Porous Coat, PowderGrid, Powderware, Prism, Printplus, ProBlue, Pro-Flo, ProLink, Pro-Meter, Pro-Stream, RBX, Rhino, Saturn, Scoreguard, SC5, S. design stylized, Seal Sentry, Select Charge, Select Coat, Select Cure, Slautterback, Smart-Coat, Solder Plus, Spectrum, Speed-Coat, Spraymelt, Spray Squirt, Super Squirt, SureBead, Sure Clean, Sure Coat, Sure-Max, Tela-Therm, Tracking Plus, TRAK, Trends, Tribomatic, Ultra, Ultrasaver, UniScan, UpTime, Vantage, Veritec, VersaBlue, Versa-Coat, Versa-Screen, Versa-Spray, Walcom, Watermark, When you expect more. são marcas comerciais registadas - ® - da Nordson Corporation.

Accubar, Advanced Plasma Systems, AeroDeck, AeroWash, AltaBlue, AquaCure, ATS, Auto-Flo, AutoScan, Best Choice, BetterBook, Blue Series, CanNeck, Celero, Chameleon, Check Mate, ClassicBlue, Color-on-Demand, Controlled Fiberization, Control Weave, CPX, DispensLink, Dry Cure, DuraBraid, DuraCoat, DuraDrum, DuraPail, E-Nordson, Easy Clean, EasyOn, Eclipse, Equi=Bead, ESP, Exchange Plus, Fill Sentry, Gluie, G-Net, G-Site, HDLV, Ink-Dot, iON, Iso-Flex, iTrend, KVLP, Lacquer Cure, Lean Cell, Maverick, Maxima, MicroFin, MicroMax, MiniBlue, MiniEdge, Minimeter, Multifil, Myritex, OptiStroke, Origin, PatternPro, PCI, PluraMix, Powder Pilot, Powercure, Primarc, Process Sentry, Prodigy, Pulse Spray, PurTech, Quad Cure, Ready Coat, Royal Blue, Select Series, Sensomatic, Shaftshield, SheetAire, Smart, SolidBlue, Spectral, Spectronic, SpeedKing, Spray Works, Summit, Sure Brand, SureMix, SureSeal, Sure Wrap, Swirl Coat, Tempus, ThruWave, Trade Plus, TrueBlue, Ultrasmart, Universal, Viper, Vista, VersaDrum, VersaPail, WebCure, 2 Rings (Design) são marcas comerciais - ® - da Nordson Corporation.

A utilização por terceiros das marcas e designações comerciais, mencionadas neste documento, para os fins a que se destinam, pode resultar em violação de propriedade.

Índice

Indicações de segurança	1-1
Introdução	2-1
Utilização correcta	2-1
Utilização incorrecta - Exemplos -	2-1
Área de trabalho	2-2
Perigos remanescentes	2-2
Vocabulário	2-2
Com respeito às instruções de operação	2-3
Código de configuração	2-4
Placa de características	2-5
Os componentes mais importantes	2-6
Variantes de equipamento e opções	2-7
Regulação de pressão	2-7
Exaustor	2-7
Sistema de comutação (Change-Over)	2-7
Invólucro de tambor alto para tambores de cartão	2-8
Placa base dividida para carregar paletes	2-8
Quadro eléctrico	2-9
Botão Interruptor de duas mãos e comutador pneumático	2-10
Sistema de controlo	2-10
Interruptor de chave Remoto / Local e aviso luminoso Remoto	2-10
Interruptor principal	2-10
Ventilação do quadro eléctrico	2-10
Ligações eléctricas	2-11
Interruptor horário semanal (acessório)	2-12
Fechadura da porta	2-12
Luz avisadora (acessório)	2-12
Cilindro de aquecimento	2-13
Placas de fusão	2-13
Funcionamento	2-14
Subir e descer o cilindro de aquecimento	2-14
Purgar o ar do tambor	2-14
Injecção de ar no tambor	2-14
Processo de fusão e fluxo do material	2-15
Accionamento	2-15
Aquecimento e regulação de temperatura	2-16
Bloqueio de subtemperatura	2-16
Aviso de / paragem por sobretemperatura	2-16
Redução da temperatura	2-16

Instalação	3-1
Desembalar	3-1
Levantar (instalação desembalada)	3-1
Transporte	3-1
Armazenar	3-2
Montar	3-2
Desmontar	3-3
Eliminação	3-3
Aspirar vapores do material	3-4
Ligações eléctricas	3-5
Dispor cabos	3-5
Tensão de rede	3-5
Alimentação eléctrica	3-5
Tomada(s) de ligação à mangueira	3-5
Operação com pistolas de montagem	3-5
Tensão de comando externa / gerador de taquímetro	3-5
Interface XS2	3-6
Instalar mangueira aquecida	3-7
Dispor	3-7
Aparafusar	3-7
Desenroscar	3-7
Descarregar a pressão	3-7
Utilize a segunda chave inglesa	3-7
Ligação pneumática	3-8
Preparação para o sistema de comutação	3-8
Redução da velocidade de deslocação do cilindro de aquecimento	3-8
Acessórios	3-9
Luz avisadora	3-9
Interruptor horário semanal	3-9
Gerador de taquímetro	3-9
Transformador	3-9
Operação	4-1
Arranque inicial	4-1
Ajustar a barra de comutação	4-2
Ajustar valores e parâmetros – Notas -	4-3
Velocidade de rotação, pressão	4-3
Temperaturas	4-3
Valores recomendados	4-3
Colocar e substituir o tambor	4-4
Subir o cilindro de aquecimento	4-5
Descer o cilindro de aquecimento	4-5
Ligar/desligar a instalação	4-6
Ligar diário	4-6
Desligar diário	4-6
Desligar em caso de emergência	4-7
Relatório de ajustes	4-8

Manutenção	5-1
Perigo de queimaduras	5-1
Descarregar a pressão	5-1
Manutenção diária	5-2
Manutenção regular	5-3
Limpeza exterior	5-4
Controlo visual de danos externos	5-4
Ventilação do quadro eléctrico	5-4
Filtro de ar comprimido	5-5
Purgar condensado	5-5
Limpar o elemento do filtro	5-5
Válvulas pneumáticas limitadoras de pressão	5-6
Ensaio de funcionamento da válvula limitadora de pressão ..	5-6
Limpar válvula limitadora de pressão	5-6
Mudar o tipo de material	5-7
Lavar com produto de limpeza	5-7
Limpar a placa de fusão	5-7
Relatório de manutenção	5-8
Localização de avarias	6-1
Alguns conselhos	6-1
Localização de avarias com o sistema de controlo	6-2
Avisos luminosos e luz avisadora	6-2
Tabelas de localização de avarias	6-3
Reparação	7-1
Notas gerais	7-1
Substituir o retentor	7-2
Substituir as juntas tóricas	7-3
Substituir o sensor de temperatura e o termóstato da placa de fusão	7-4
Dados técnicos	8-1
Dados gerais	8-1
Dados eléctricos	8-1
Motores / Velocidades	8-2
Temperaturas e termóstatos	8-2
Consumo de ar	9-2
Exaustor	8-2
Pressões de material	8-3
Dimensões	8-3
Pesos	8-4
Meios de produção e auxiliares	8-4
Lubrificar o retentor do cilindro de aquecimento	8-4
Colocar termóstatos e sensores de temperatura	8-4
Lubrificação das juntas tóricas	8-4
Fixação de parafusos	8-4

Secção 1

Indicações de segurança



Respeite e siga todas as indicações de segurança.
As indicações gerais encontram-se no documento **em anexo**
e as específicas em toda a restante documentação.

Secção 2

Introdução

Utilização correcta

As instalações de fusão para tambores da série *BM 200 com bombas de engrenagens* - adiante também referidas como *instalações* - só devem ser utilizadas para fundir e transportar os materiais apropriados. Em caso de dúvida, solicite o consentimento da Nordson.



CUIDADO: Só podem ser utilizados tambores em bom estado e adequados (consulte os *Dados técnicos*).



CUIDADO: Material PUR só pode ser processado em modelos com exaustor e válvula manual de injeção de ar no tambor!

Qualquer outra utilização é considerada como incorrecta e a Nordson não se responsabiliza por ferimentos ou danos materiais resultantes desta.

A utilização correcta inclui também o respeito das indicações de segurança da Nordson. A Nordson recomenda que se informe exactamente sobre os materiais a utilizar.

Utilização incorrecta - Exemplos -

As instalações não podem ser utilizadas nas seguintes condições:

- Se não estiver em bom estado
- Com a porta do quadro eléctrico aberta
- Em ambientes explosivos
- Utilizando meios de produção ou meios auxiliares impróprios
- Com válvulas de segurança ou válvulas limitadoras de pressão não seladas
- Se não forem respeitados os valores indicados nos *Dados técnicos*.

As instalações não podem processar os seguintes materiais:

- Materiais explosivos e inflamáveis
- Materiais erosivos e corrosivos
- Géneros alimentícios.

Área de trabalho

A instalação foi concebida para ser utilizada em áreas industriais.

Em caso de utilização em áreas industriais e em pequenas empresas é necessário ter cuidado, pois a instalação pode causar interferências em outros aparelhos (por exemplo, rádios).

Perigos remanescentes

Sob o ponto de vista do projecto, tudo foi feito para proteger amplamente o operador contra possíveis perigos. No entanto, não é possível evitar alguns perigos remanescentes. O pessoal deve ter em conta o seguinte:

- Perigo de queimaduras causadas por material quente.
- Perigo de queimaduras nos componentes quentes da instalação.
- Perigo de queimaduras em caso de trabalhos de manutenção e reparação, para os quais a instalação tem que ser aquecida.
- Perigo de queimaduras ao aparafusar e desaparafusar mangueiras quentes.
- Os vapores libertados pelo material podem ser prejudiciais à saúde. Evite o respirar
- Esmagamento de partes do corpo entre o cilindro de aquecimento e o tambor
- A válvula de segurança pode ficar fora de serviço devido à presença de material endurecido ou incrustado.

Vocabulário

Na documentação Nordson, a *válvula de segurança* também é designada por *derivação* (bypass) e *válvula de derivação*.

Com respeito às instruções de operação

- As presentes instruções de operação são válidas para modelos com equipamento pneumático comandado por CLP (aproximadamente a partir de Dezembro de 2003)
- As presentes instruções de operação são válidas apenas em conjunto com os todos os outros documentos do manual de operação (pasta azul)
- Para modelos especiais da instalação, estas instruções de operação podem ser completadas por especificações do cliente e/ou suplementos ou por uma descrição de sistema de ordem superior
- Os números dos itens das figuras não corresponde aos números dos itens dos desenhos técnicos nem das listas de peças sobresselentes. Consulte os detalhes no documento separado *Parts List (Peças sobresselentes)*.

Código de configuração

O código de configuração está gravado na placa de características.

INDICAÇÃO: Um X significa que a função e/ou o componente não foi encomendado e, portanto, não existe. Um S significa que o equipamento é diferente do código de configuração. Tais particularidades, se isto for apropriado, descrevem-se num suplemento ou numa descrição de sistema.

	Caixa	Código	Chave			
	1	BM200	Séries e/ou designação do aparelho			
Equipamento	2		Placa de fusão	Válvula de injeção de ar no tambor	Exaustor	
		A	Axial	automática	não	
		L	Axial	automática	sim	
		R	Axial	manual	não	
		C	Axial	manual	sim	
		F	Lamelas finas	automática	não	
		P	Lamelas finas	manual	não	
		G	Lisa	automática	sim	
		U	Lisa	manual	sim	
	3	3	Tensão de serviço	400VCA, 3 Ph Y		
		4		400VAC, 3 Ph Delta		
		5		480VAC, 3 Ph Delta		
	4	K	Ligação da mangueira	16 mm (⁵ / ₈ in) instalada		
				8 mm (⁵ / ₁₆ in) fornecida		
		M		20 mm (³ / ₄ in)		
		C		32 mm (¹ / ₄ in)		
	5	11	Tipo de bomba	engrenagem, PR 6m1		
		12		engrenagem, PR 12m1		
		13		engrenagem, PR 12m2		
		14		engrenagem, PR 25m2		
		50		engrenagem, PU 15/85		
		51		engrenagem, PU 25/85		
		52		engrenagem, PU 35/85		
		53		engrenagem, PU 50/85		
		41		bomba de êmbolo, 42:1		
		42		bomba de êmbolo, 24:1		
	6	C	Termostato de sobretemperatura	150 ° C / 300 ° F		
		M		176 ° C / 350 ° F		
		H		230 ° C / 450 ° F		
	7	1	Número de ligações de mangueira	1		
		2		2		

Continuação...

	Caixa	Código	Chave
Opções	9	D	Regulado pela pressão
	10	P	Interface de Profibus
	11	6	Seis canais de aquecimento adicionais (três tomadas de ligação adicionais)
	12	J	Invólucro de tambor alto (para tambores de cartão)
	13	W	Placa base dividida (para carregar paletes)
	14	S	Especial

INDICAÇÃO: Os modelos com *Bomba de êmbolo* não estão descritos nestas instruções de operação.



CUIDADO: Material PUR só pode ser processado em modelos com exaustor e válvula manual de injeção de ar no tambor!

Placa de características



BM	1	2	ADHESIVE MELTER   Nordson Engineering GmbH Lilienthalstr. 6 D 21337 Lüneburg - Germany www.nordson.com
	3		
	4		
Serial No:	5	Year	

Fig. 2-1

1	Designação do aparelho de fusão
2	Número de encomenda
3	Código de configuração
4	Ligação eléctrica, tensão de serviço, frequência da tensão da rede, fusíveis do aparelho de fusão
5	Número de série

Os componentes mais importantes

Os componentes - desde que sejam relevantes para a instalação, operação e manutenção - estão descritos detalhadamente nas respectivas secções destas instruções de operação ou em instruções de operação separadas.

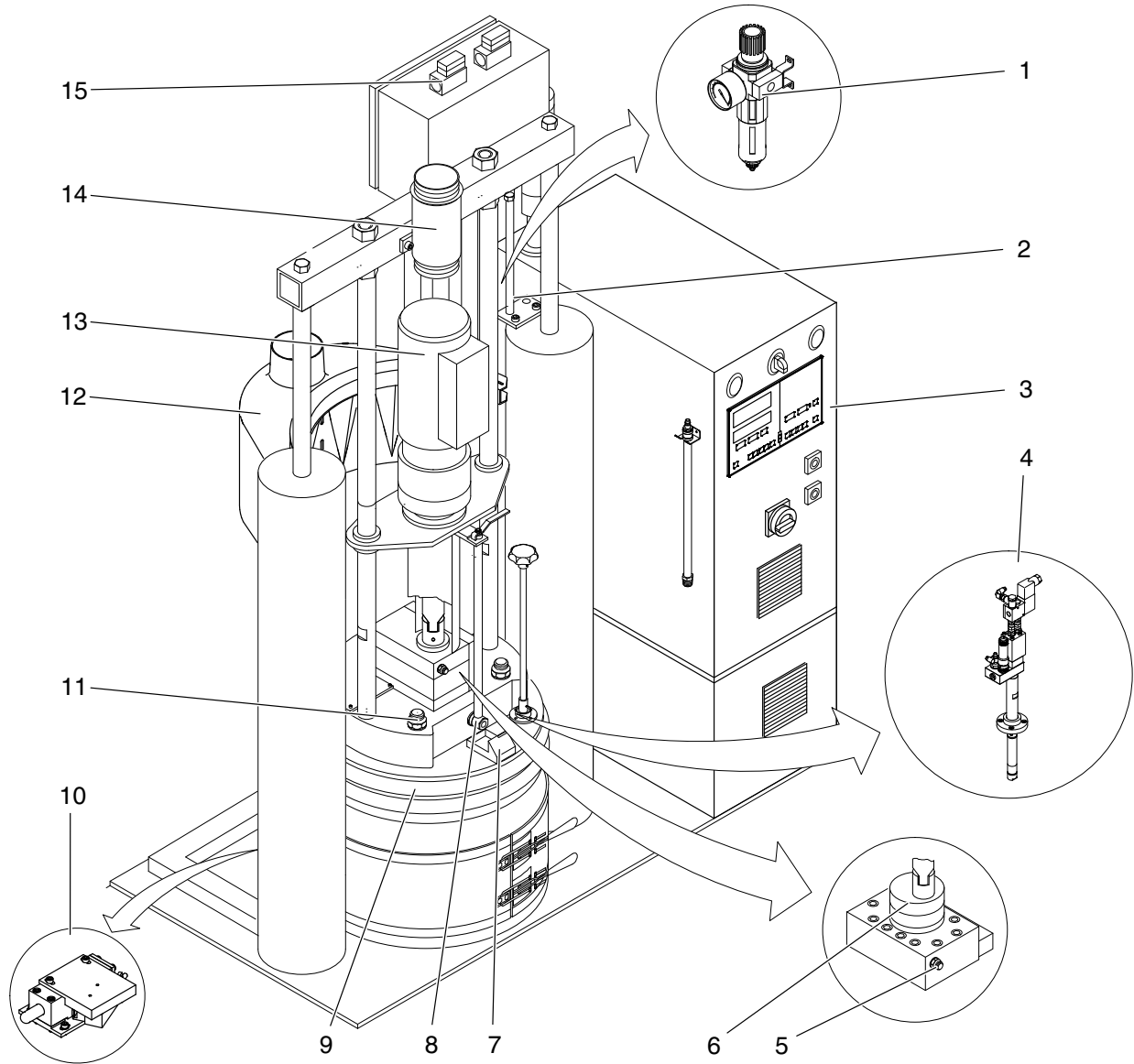

Fig. 2-2

- | | | |
|--|---|-----------------------------------|
| 1 Regulador de pressão | 5 Válvula de segurança* | 11 Ligação da mangueira |
| 2 Barra de comutação | 6 Bomba* | 12 Exaustor (opção) |
| 3 Quadro eléctrico | 7 Recipiente de recolha | 13 Accionamento |
| 4 Válvula automática de injeção de ar no tambor (opção), montada no cilindro de aquecimento, ou válvula manual de injeção de ar no tambor, montada na travessa | 8 Válvula de purga de ar do tambor | 14 Suporte da mangueira |
| | 9 Cilindro de aquecimento | 15 Tomada de ligação da mangueira |
| | 10 Sensor <i>Tambor colocado</i> (montado na placa de base) | |

Nota: Existem instruções de operação próprias para os componentes marcados com um asterisco (*).

Variantes de equipamento e opções

Regulação de pressão

A pressão do material atrás da bomba é medida por um sensor de pressão e regulada electronicamente pelo sistema de controlo a uma pressão constante ajustável. Consulte as instruções de operação separadas.

Exaustor

Se, na instalação de fusão para tambores, se processarem Hot-melts de poliuretano (PUR), formam-se vapores de material que têm que ser aspirados o mais directamente possível junto ao tambor. Para isso, o exaustor está integrado na instalação de fusão para tambores.

O exaustor tem que ser ligado a um dispositivo de exaustão do cliente (consulte também *Instalação, Aspirar vapores de material*).

Sistema de comutação (Change-Over)

O sistema de comutação permite a operação sem interrupção de duas instalações de fusão para tambores. Uma das instalações está activa (material é transportado), enquanto a outra se encontra em operação de standby (instalação ligada, aquecimento do cilindro de aquecimento ainda por ligar).

Se um tambor estiver quase vazio (neste caso, na instalação da direita), o aquecimento do cilindro de aquecimento da outra instalação liga-se automaticamente. Agora, o tambor vazio pode ser substituído enquanto a outra instalação transporta o material.

Consulte as instruções de operação separadas.

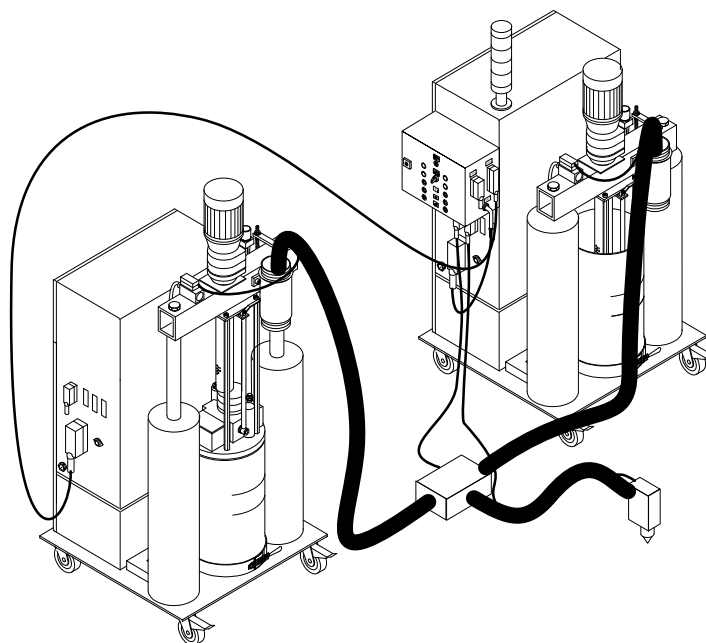
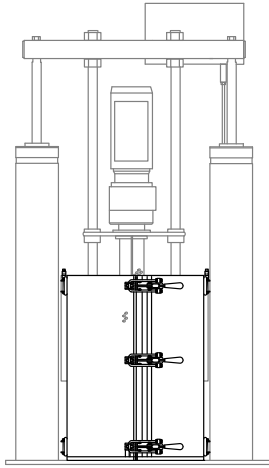

Fig. 2-3 Representação esquemática



Invólucro de tambor alto para tambores de cartão



CUIDADO: Neste modelo não utilizar tambores metálicos! Invólucro do tambor foi projectado apenas para tambores de cartão!

INDICAÇÃO: Em modelos para tambores de cartão, no cilindro de aquecimento só existe o retentor inferior (código de configuração: Box 12 = J).

Placa base dividida para carregar paletes

A instalação de fusão para tambores está montada sobre uma placa base dividida. Assim é possível colocar sob o cilindro um tambor, que se encontre sobre uma palete.



CUIDADO: Perigo de danificação! Não pôr a instalação em funcionamento, antes dela ter sido fixada ao chão mediante parafusos. Em caso contrário, o cilindro, ao deslocar-se para baixo, levantaria a instalação do chão.

Quadro eléctrico

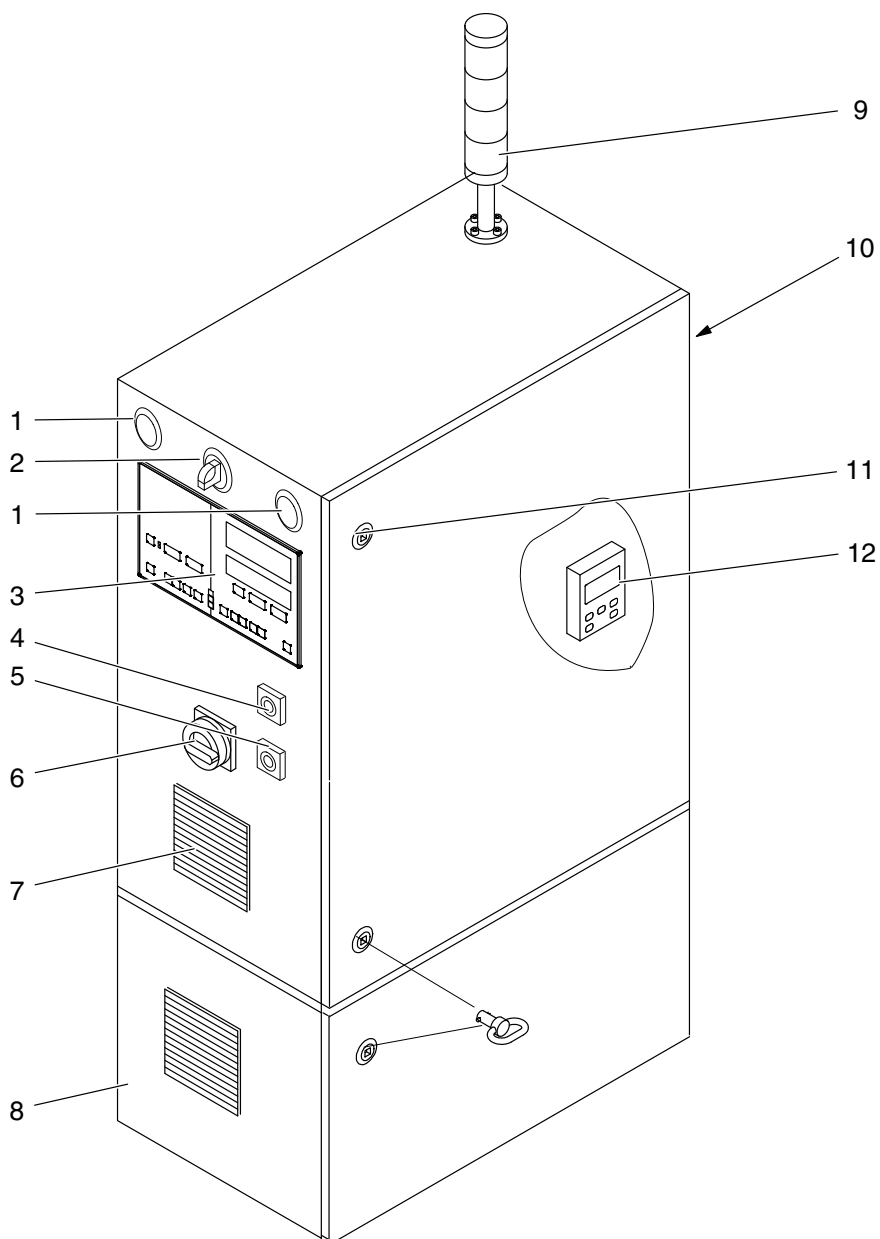

Fig. 2-4

- | | | |
|---|----------------------------------|--|
| 1 Botão <i>Interruptor de duas mãos</i> | 6 Interruptor principal | 9 Luz avisadora |
| 2 Comutador pneumático | 7 Ventilação do quadro eléctrico | 10 Ligações eléctricas |
| 3 Sistema de controlo* | 8 Base | 11 Fechadura da porta |
| 4 Aviso luminoso <i>Remoto</i>
(apenas para a opção <i>Profibus</i>) | | 12 Interruptor horário semanal*
(acessório) |
| 5 Interruptor de chave
<i>Remoto / Local</i>
(apenas para a opção <i>Profibus</i>) | | |

Nota: Existem instruções de operação próprias para os componentes marcados com um asterisco (*).

Botão Interruptor de duas mãos e comutador pneumático

Servem para comandar manualmente o cilindro de aquecimento em caso de substituição de tambor.



ATENÇÃO: O interruptor de duas mãos só pode ser actuado por uma pessoa com ambas as mãos!

Quando o tambor está colocado, acende-se a luz verde do comutador pneumático.

Sistema de controlo

No sistema de controlo, ajustam-se os valores e os parâmetros e visualizam-se os estados de operação e as avarias.

Consulte as instruções de operação do *Sistema de controlo* utilizado.

Interruptor de chave Remoto / Local e aviso luminoso Remoto

Na posição de *Remoto* a instalação não é comandada pelo sistema de controlo montado, mas sim através da interface *Profibus* (opção).

Interruptor principal

O interruptor principal serve para ligar e desligar a instalação.

Posição 0/OFF = A instalação está desligada.

Posição I/ON = A instalação está ligada.

O interruptor principal pode ser protegido com cadeados para evitar a ligação por pessoas não autorizadas.

Interruptor principal preto (modelo especial)

Para instalações com interruptor principal preto, a alimentação de corrente efectua-se normalmente através de uma instalação de ordem superior, na qual se encontra o interruptor principal de ordem superior. O interruptor principal preto não cumpre a função de PARAGEM DE EMERGÊNCIA. Os componentes ligados podem continuar ligados!

Ventilação do quadro eléctrico

Filtro de ar / ventilador com filtro

A ventilação do quadro eléctrico reduz a temperatura dentro do armário eléctrico. É necessário efectuar regularmente a sua manutenção. Consulte a *Manutenção*.

Ligações eléctricas

Consulte também *Instalação* e esquema eléctrico.

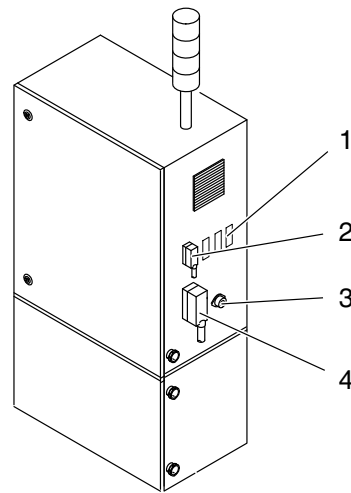

Fig. 2-5

- | | |
|--|---|
| 1 Tomadas de ligação adicionais
(para a opção <i>Canais de aquecimento adicionais</i>) | 3 Tomada de ligação XS5, Gerador de tacômetro |
| 2 Interface Profibus (opção) | 4 Interface XS2 |

Tomadas de ligação adicionais

Conforme o modelo, podem existir até três tomadas de ligação adicionais. É possível regular duas zonas de aquecimento (geralmente utilizadas para mangueira e cabeça de aplicação) através de cada uma delas.

INDICAÇÃO: Para mangueiras, que vão ser ligadas ao cilindro de aquecimento da instalação de fusão para tambores, estão previstas tomadas de ligação das mangueiras situadas na caixa de terminais (item 15, fig. 2-2).

Interface PROFIBUS (opção)

A interface do PROFIBUS possibilita a operação *Remota* através de um comando de ordem superior. Consulte as instruções de operação separadas.

Tomada de ligação XS5

Esta tomada serve para ligar uma tensão de comando externa para regular o motor eléctrico da instalação em sincronismo com a velocidade da máquina principal. A tensão de comando externa pode p. ex. ser fornecida por um gerador de tacômetro (acessório), que seja accionado pela máquina principal. Consulte *Instalação*.

Interface XS2

Serve de ligação entre a instalação e equipamentos externos.

Interruptor horário semanal (acessório)

O interruptor horário semanal serve para ligar e desligar automaticamente a instalação. O interruptor principal deve ser colocado na posição I/ON (ligado) sempre que o interruptor horário semanal seja utilizado. Consulte as instruções de operação separadas.

Fechadura da porta

O quadro eléctrico pode ser aberto para instalação, manutenção e reparação. Guarde a chave fornecida de maneira que seja acessível unicamente a pessoal qualificado e autorizado. A instalação não pode ser operado quando o quadro eléctrico está aberto.



ATENÇÃO: Tensão eléctrica perigosa. O desrespeito pode levar a ferimentos, morte ou a danos da instalação e de acessórios.



ATENÇÃO: Desconectar o aparelho da alimentação de rede.

Luz avisadora (acessório)

A luz avisadora indica os estados de operação da instalação.

Consulte também a *Localização de avarias* e as instruções de operação do *Sistema de controlo*.

Branco	Ligado (On)
Verde	Operacional
Amarelo	Tambor quase vazio (luz intermitente) e tambor vazio (luz permanentemente acesa)
Vermelho	Avaria colectiva

Cilindro de aquecimento

O cilindro de aquecimento é constituído por uma placa de aquecimento, uma placa de fusão e retentores.

INDICAÇÃO: Em modelos para tambores de cartão, no cilindro de aquecimento só existe o retentor inferior (código de configuração: Box 12 = J).

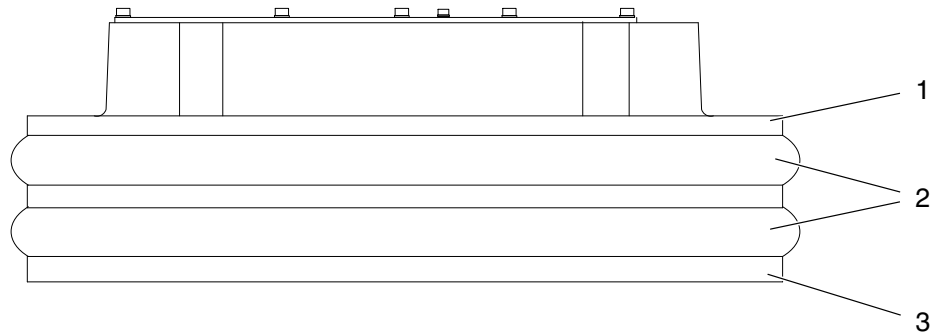

Fig. 2-6

1 Placa de aquecimento

2 Retentores

3 Placa de fusão (se existir)

Placas de fusão

Conforme o tipo de utilização da instalação de fusão para tambores, assim será utilizada uma destas placas de fusão, que basicamente estão revestidas com revestimento antiaderente.

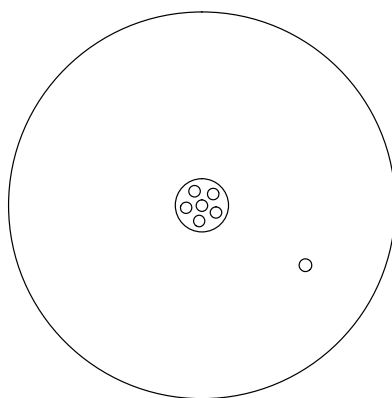

Placa de fusão lisa

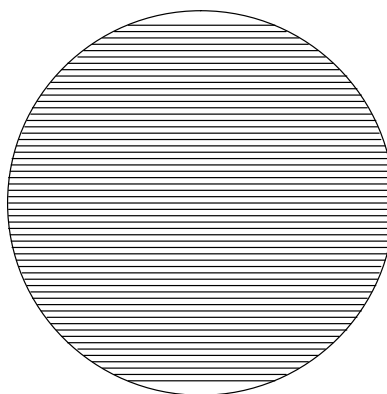

Placa de fusão de lamelas finas

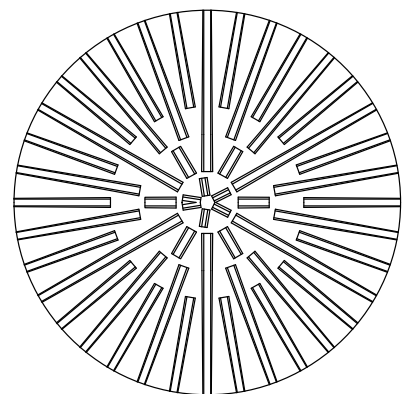

Placa de fusão axial

Fig. 2-7

Funcionamento

Subir e descer o cilindro de aquecimento

Os cilindros pneumáticos provocam a subida e a descida do cilindro de aquecimento. Por razões de segurança, para descer o cilindro de aquecimento é necessário actuar um interruptor de duas mãos até o cilindro se encontrar dentro do tambor.

A pressão do ar nos cilindros pneumáticos é limitada a 7,5 bar (0,75 MPa / 109 psi) mediante uma válvula limitadora de pressão.

Purgar o ar do tambor

A válvula de purga de ar do tambor tem que se abrir manualmente, para que o ar possa sair do tambor durante a descida do cilindro de aquecimento (efectua-se a purga de ar do tambor).

Injecção de ar no tambor

Para que não se forme vácuo durante a subida do cilindro de aquecimento, é necessário introduzir ar no tambor (injecta-se ar no tambor). Conforme o modelo, isto pode realizar-se através de uma válvula automática de injecção de ar no tambor ou, em primeiro lugar, preparando manualmente aparafusando um tubo de injecção de ar.

A pressão de ar no tambor limita-se a um valor máximo de 1 bar (0,1 MPa / 14,5 psi) através de uma válvula limitadora de pressão.

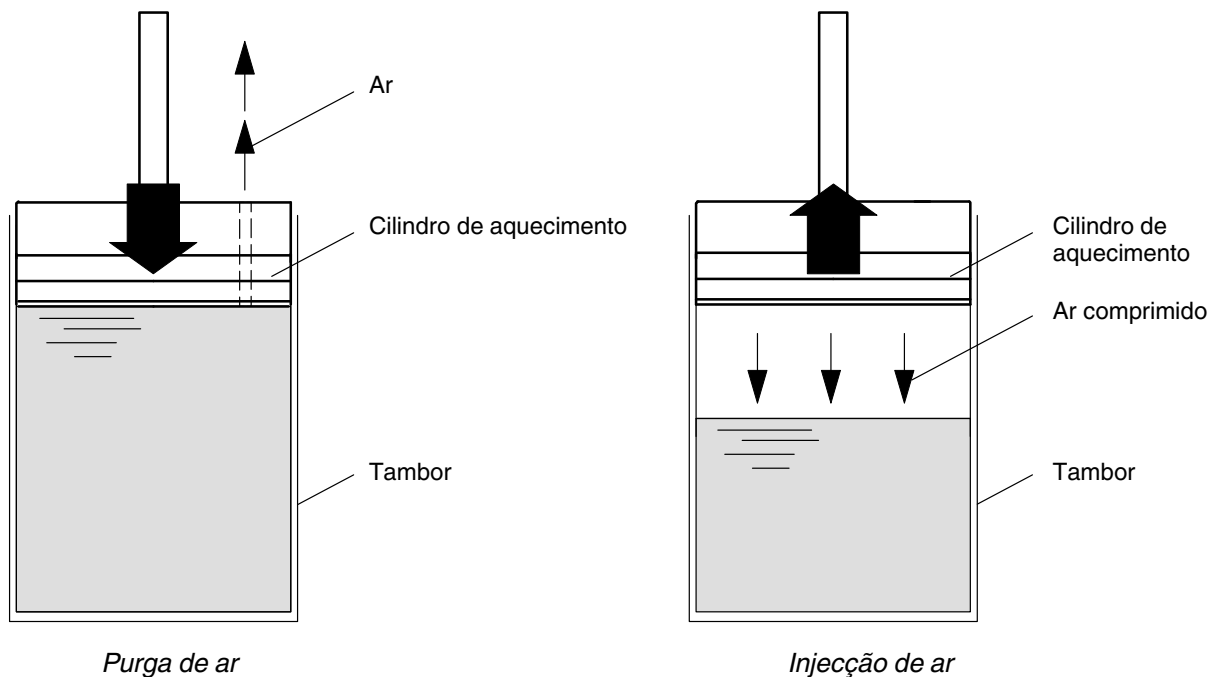

Fig. 2-8

Processo de fusão e fluxo do material

O material é fundido apenas directamente por baixo da placa de fusão (4). O material fundido é transportado por uma bomba (1) (bomba de engrenagens) para a ligação da mangueira (3). A partir daqui, escoo-se através de uma mangueira aquecida para uma cabeça de aplicação ou para uma pistola de montagem, ou possivelmente para um aparelho de fusão, a fim de o encher.

Uma válvula de segurança (2) limita a pressão do material gerada pela bomba e mantém-na constante.

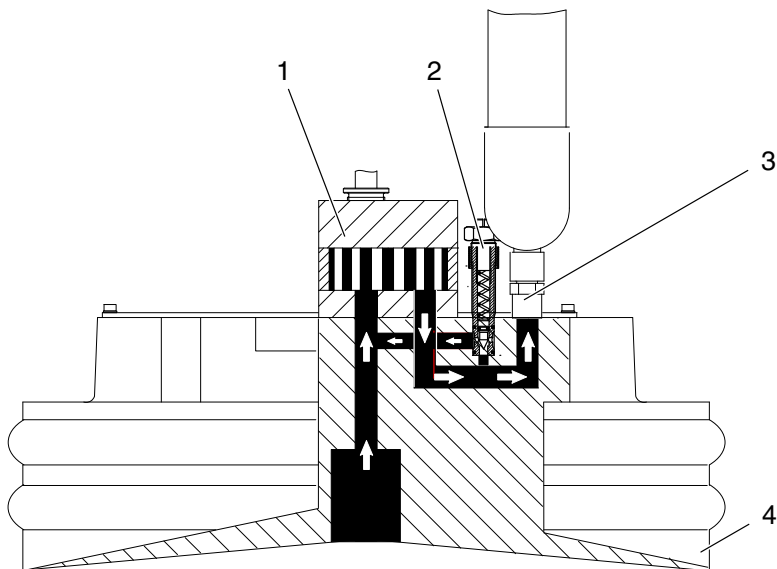

Fig. 2-9 Representação esquemática

Accionamento

Um motor eléctrico regulado electronicamente acciona uma bomba de engrenagens. Normalmente ele trabalha em funcionamento manual. Funcionamento automático é possível.

- Operação manual: Em funcionamento manual, a velocidade do motor/bomba mantém-se constante no valor ajustado manualmente.
- Operação automática: Em funcionamento automático (operação comandada por tensão de comando externa) a velocidade do motor / bomba é regulada em sincronismo com a velocidade de uma máquina principal. Para isto, a instalação tem que receber uma tensão de comando externa da máquina principal.

INDICAÇÃO: No caso do equipamento de opção *Regulação de pressão*, a velocidade de rotação regula-se de maneira a que a pressão do material a jusante da bomba se mantenha constante.

Aquecimento e regulação de temperatura

O cilindro de aquecimento é aquecido por elementos de aquecimento encastrados.

As temperaturas são medidas por sensores e reguladas electronicamente.

Bloqueio de subtemperatura

O bloqueio de subtemperatura evita o arranque da instalação, ou do sistema, quando o material está demasiado frio, até que o valor nominal da temperatura menos o valor da subtemperatura tenha sido ultrapassado. Para cada aquecimento inicial, o bloqueio só é desbloqueado quando o valor real da temperatura for de 3 °C abaixo do valor nominal da temperatura.

O bloqueio de subtemperatura bloqueia os motores, nalguns casos também as válvulas de solenóide e, possivelmente, outros componentes do sistema de aplicação. Consulte no esquema eléctrico os componentes que são bloqueados.

Aviso de / paragem por sobretemperatura

Os mecanismos independentes de paragem por sobretemperatura protegem a instalação e o material contra aquecimento excessivo. Em caso de paragem por sobretemperatura, o aquecimento e o motor desligam-se. O aviso luminoso vermelho *Avaria colectiva* acende-se.

- Aviso de sobretemperatura mediante o regulador de temperatura: quando se atinge o valor nominal da temperatura mais o valor de sobretemperatura, liga-se a saída de relé *Avaria colectiva* e acende-se o aviso luminoso vermelho *Avaria colectiva*. A instalação permanece pronta para operação.
- Paragem por sobretemperatura mediante o regulador de temperatura: o valor de paragem por sobretemperatura é determinado automaticamente 30 °C acima do valor nominal máximo da temperatura.
- Paragem por sobretemperatura mediante termóstato(s): serve como um interruptor de emergência se a paragem por sobretemperatura mediante o regulador de temperatura não funcionar correctamente. Consulte o valor de paragem na secção *Dados técnicos*.



ATENÇÃO: Quando a paragem por sobretemperatura é activada, existe uma falha no ajuste ou uma falha na instalação. Desligue a instalação e mande eliminar a causa da paragem por pessoal qualificado.

Redução da temperatura

Serve para proteger o material e poupar energia durante as pausas de produção ou de trabalho. Os valores de redução da temperatura e da duração da redução podem ser ajustados.

Secção 3

Instalação



ATENÇÃO: Confiar as seguintes tarefas unicamente a pessoal qualificado. Siga as indicações de segurança contidas aqui e em toda a documentação.

Desembalar

Desembale cuidadosamente e verifique se ocorreram danos de transporte. Guarde a palete, o material de fixação e de embalagem para outros possíveis transportes, ou elimine-os correctamente de acordo com as normas vigentes locais.

Levantar (instalação desembalada)

Consulte o peso na secção *Dados técnicos*. Levante apenas com carro de movimentação apropriado (carro elevador ou empilhador).

Transporte

- Para instalações com placa base dividida:



CUIDADO: Perigo de danificação! Não transportar a instalação, sem que a protecção de transporte da placa base tenha sido colocada.

- Consulte o peso na secção *Dados técnicos*. Utilize apenas meios de transporte adequados.
- Tanto quanto possível, utilize a mesma palete que foi fornecida com a instalação e fixe a instalação à palete.
- Proteja contra danos, humidade e poeira utilizando materiais de embalagem adequados.
- Evite choques e movimentos bruscos.

Armazenar

Não armazene a instalação no exterior! Proteja-a da humidade, do pó e de grandes oscilações de temperatura (formação de condensação).

Montar

- Para instalações com placa base dividida:



CUIDADO: Perigo de danificação! Não pôr a instalação em funcionamento, antes dela ter sido fixada ao chão mediante parafusos. Em caso contrário, o cilindro, ao deslocar-se para baixo, levantaria a instalação do chão.

- Montar unicamente numa atmosfera em conformidade com o grau de protecção indicado (consulte os *Dados técnicos*). Não efectue a montagem em atmosferas explosivas.
- Proteja contra vibrações. Retire as protecções de transporte (se estas existirem).
- Providencie espaço livre suficiente, especialmente por cima da instalação. Consulte as dimensões nos *Dados técnicos*.

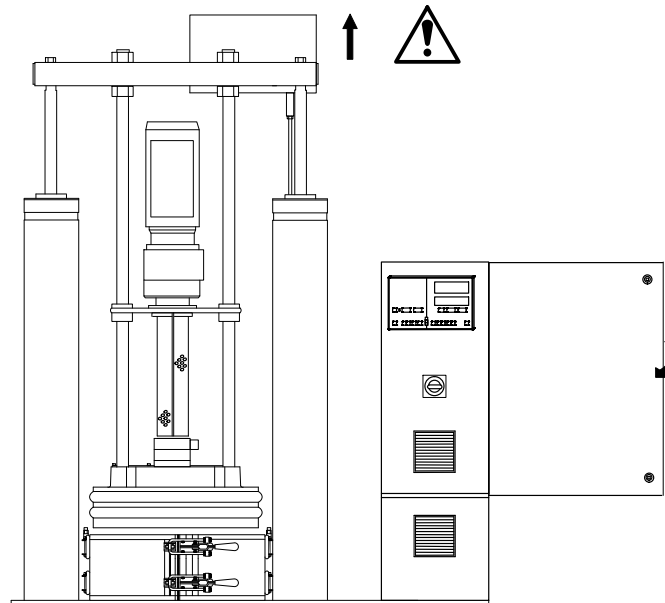

Fig. 3-1

Desmontar

1. Esvazie todo o material da instalação e retire o tambor.
2. Se a instalação não tiver sido utilizada durante muito tempo, se for necessário, limpe-o com detergente (consulte *Manutenção*).
3. Limpe o retentor e a placa de fusão (consulte *Manutenção*).
4. Desligue todas as conexões da instalação e espere que ela arrefeça.

Eliminação

Quando o seu produto Nordson tiver terminado a sua vida útil e/ou deixar de ser necessário, deverá eliminá-lo conforme a regulamentação em vigor.

Aspirar vapores do material

Certifique-se de que os vapores libertados pelo material não excedem os limites prescritos. Respeite sempre a folha de dados de segurança do material a ser processado.

Se for necessário, aspire os vapores libertados e/ou providencie uma ventilação suficiente da área de montagem. Nas instalações com exaustor, os vapores são aspirados directamente junto ao tambor.

INDICAÇÃO: O exaustor tem que estar ligado a um dispositivo de exaustão do cliente. Consulte *Dados técnicos*.

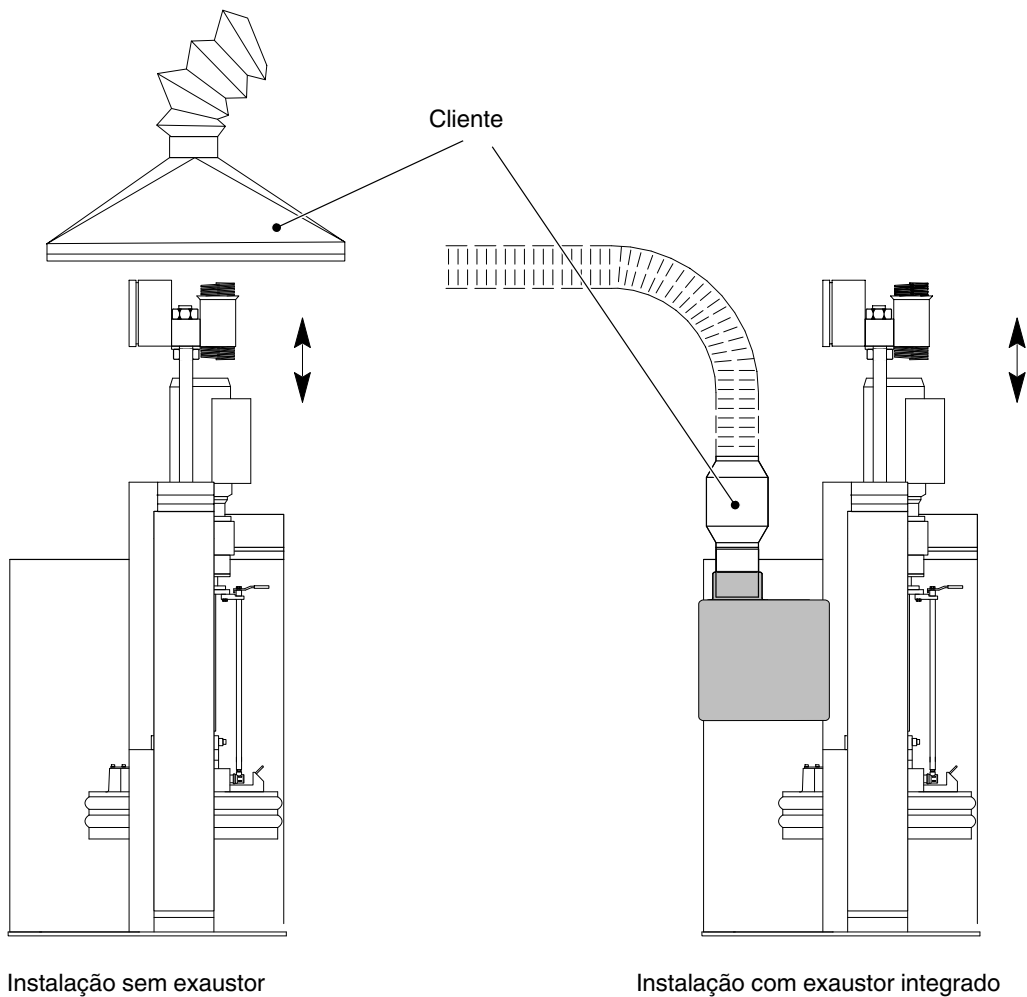

Fig. 3-2

Ligações eléctricas



ATENÇÃO: Tensão eléctrica perigosa. O desrespeito pode levar a ferimentos, morte ou a danos da instalação e de acessórios.

Dispor cabos



ATENÇÃO: Utilize apenas cabos resistentes a temperaturas elevadas na zona de aquecimento da instalação. Certifique-se de que os cabos não tocam em peças em movimento ou quentes. Não entale os cabos, e verifique regularmente se estes apresentam danos. Substitua imediatamente os cabos danificados!

Tensão de rede



ATENÇÃO: Utilize apenas a tensão de rede indicada na placa de características.

INDICAÇÃO: O desvio admissível da tensão de rede nominal é de +5% / -10%.

INDICAÇÃO: O cabo de alimentação deve ter uma secção transversal que corresponda ao consumo de energia $P_{\text{máx}}$ (consulte a *Placa de características*).

Alimentação eléctrica



Os terminais principais encontram-se no quadro eléctrico. Consulte a ocupação da ligação no *Esquema eléctrico*.

Tomada(s) de ligação à mangueira

Consulte os valores de ligações eléctricas nos *Dados técnicos*.

Operação com pistolas de montagem

Para aplicações com pistolas de montagem que comutam o motor através da mangueira aquecida, é necessário retirar a ponte XLS1: 1 - 2 (consulte *Esquema eléctrico*).

Tensão de comando externa / gerador de taquímetro

Para o funcionamento automático é necessário ligar uma tensão de comando externa à ligação XS5. A tensão de comando externa pode p. ex. ser fornecida por um gerador de taquímetro (acessório), que seja accionado pela máquina principal.



CUIDADO: A tensão de comando externa não deve exceder 160 V_{C.C.}. O desrespeito desta indicação provoca danos nos componentes seguintes.

Interface XS2

A interface serve de ligação entre a instalação e os equipamentos externos. As funções estão descritas em pormenor nas instruções de operação do *Sistema de controlo CS 20 para instalações de fusão para tambores, secção Módulo central com entrada/saída digital*.

INDICAÇÃO: Como condição de arranque é necessário fazer a ponte entre o pino 9 e o pino 1 (24 V_{C.C.}). Consulte também o esquema de ligação de conectores da *Interface XS2 BM 20 (esquema eléctrico)*.

INDICAÇÃO: Por razões de compatibilidade as electromagnética, só se podem ligar cabos blindados. A blindagem tem que ser ligada à massa em conformidade com a compatibilidade electromagnética (ligação PE no conector de ficha).

INDICAÇÃO: As cargas indutivas (p. ex. válvulas de solenóide), a serem ligadas à instalação devem estar equipadas com um dispositivo de protecção (por ex., díodos de recuperação) que desactive a tensão induzida gerada ao desligar uma carga indutiva.

Pino	Entrada	Saída	Função
1	-	24 V _{C.C.}	Tensão interna de comutação para activar as entradas 2, 3, 4, 5, 7 e 9. A tensão de comutação tem que estar ligada à entrada respectiva.
2	24 V _{C.C.}	-	Autorização Aparelho (contactor principal)
3	24 V _{C.C.}	-	Autorização <i>Accionamentos</i>
4	24 V _{C.C.}	-	Ligar/desligar <i>Redução da temperatura</i>
5	24 V _{C.C.}	-	Autorização <i>Motor para aplicação 1</i>
6	-	-	Não ocupado
7	24 V _{C.C.}	-	Autorização <i>Motor para aplicação 2</i>
8	-	-	Não ocupado
9	-	-	Encadeamento lógico interno
10	-	-	Encadeamento lógico interno
11	-	-	Não ocupado
12	-	-	Encadeamento lógico interno
13-16	-	-	Não ocupado
17	24 V _{C.C.} externa	-	Potencial externo para as saídas 18, 19, 20, 21, 24 e 26 24 V _{C.C.} +/- 10 %
18	-	24 V _{C.C.} máx. 2 A	<i>Aviso Operacional</i>
19	-	24 V _{C.C.} máx. 2 A	<i>Aviso Avaria colectiva</i>
20	-	24 V _{C.C.} máx. 2 A	<i>Aviso Tambor quase vazio</i>
21	-	24 V _{C.C.} máx. 2 A	<i>Aviso Tambor vazio</i>
22	-	-	Encadeamento lógico interno
23	-	-	Não ocupado
24	-	24 V _{C.C.} máx. 2 A	Controlo de válvula, aplicação 1
25	-	-	Não ocupado
26	-	24 V _{C.C.} máx. 2 A	Controlo de válvula, aplicação 2
27-32	-	-	Não ocupado
PE	-	-	Blindagem

INDICAÇÃO: Consulte a ligação eléctrica no *Esquema eléctrico*.

Instalar mangueira aquecida



ATENÇÃO: Quente! Perigo de queimaduras. Utilize luvas de isolamento térmico.

Dispor

Introduzir a mangueira através do suporte da mangueira. A ligação da mangueira encontra-se no cilindro de aquecimento.

Aparafusar

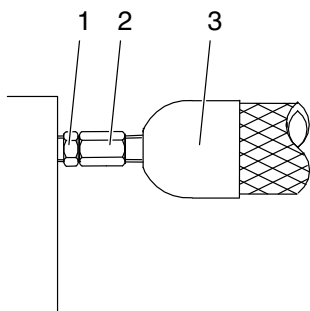

Se se encontrar material frio na ligação da mangueira, as peças (1, 2) têm que ser aquecidas até que o material amoleça (aprox. 80 °C).

1. Primeiramente ligue a mangueira (3) apenas electricamente. No caso de várias mangueiras tenha em conta que: Cada ligação da mangueira tem uma tomada de ligação própria. Não as troque!
2. Aqueça a instalação e a mangueira até aprox. 80 °C.
3. Enrosque a mangueira aquecida.

INDICAÇÃO: Feche as ligações das mangueiras que não forem utilizadas com os tampões Nordson apropriados.

Desenroscar



ATENÇÃO: Sistema e material sob pressão. Antes de desenroscar mangueiras aquecidas, alivie a pressão do sistema. O desrespeito desta recomendação pode levar a graves queimaduras.

Descarregar a pressão

1. Regule a velocidade do motor para 0 min-1; desligue o(s) motor(es).
2. Colocar recipiente de recolha sob o(s) bico(s) da cabeça de aplicação/pistola de montagem.
3. Comandar electricamente, ou actuar manualmente, a cabeça de aplicação/pistola de montagem. Execute este procedimento até que o material deixe de sair.
4. Reutilize o material ou elimine-o correctamente de acordo com as normas vigentes.

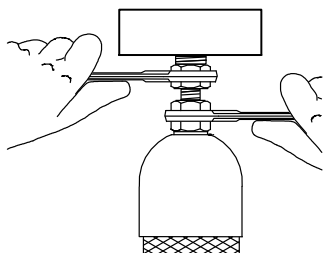

Utilize a segunda chave inglesa

Quando enrosque ou desenrosque a mangueira aquecida, utilize uma segunda chave inglesa. Assim se impede que a ligação da mangueira, do lado do aparelho, rode ao apertar.

Ligação pneumática

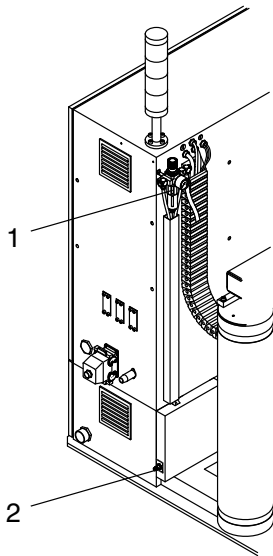

Ligue ar comprimido seco, limpo e sem óleo (2). Ajuste a pressão de ar para os cilindros pneumáticos no regulador de pressão para aprox. 5 bar (0,5 MPa / 72,5 psi). O ajuste pode modificar-se (máx. 7,5 bar / 0,75 MPa / 109 psi) em função do material processado.

A pressão do ar nos cilindros pneumáticos é limitada a 7,5 bar (0,75 MPa / 109 psi) mediante uma válvula limitadora de pressão.

Preparação para o sistema de comutação

No caso de sistema de comutação (Change-Over), os interruptores DIP S 8.1 e S 8.2 da platina do painel de comando da temperatura do sistema de controlo CS 20 têm que estar colocados em OFF (sem canal principal). Consulte as instruções de operação separadas do sistema de controlo.

Redução da velocidade de deslocação do cilindro de aquecimento

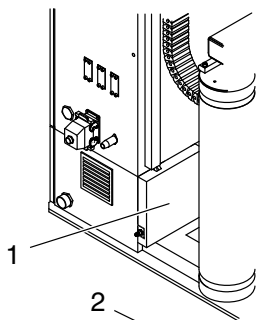

INDICAÇÃO: Só é necessário reduzir a velocidade de deslocação, se o cilindro de aquecimento, quando subir, levantar consigo o tambor frequentemente.

1. Retire a chapa de protecção (1) do equipamento pneumático.
2. Rode o parafuso estrangulador (2), com uma chave de parafusos, um pouco no sentido dos ponteiros do relógio. O ajuste correcto tem que ser determinado por tentativas.
3. Volte a colocar a chapa de protecção.

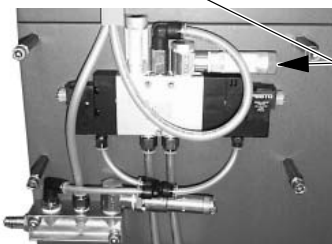

Acessórios

Os seguintes componentes também se podem instalar posteriormente como acessórios:

Luz avisadora

A luz avisadora tem que se aparafusar ao quadro eléctrico. A luz avisadora tem que ser ligada ao terminal XLWT de acordo com o *Esquema eléctrico*.

Interruptor horário semanal

O interruptor horário semanal tem que se montar no quadro eléctrico. Para isso retirar o terminal XLWZ e montar o interruptor horário semanal no seu lugar. A ligação dos cabos efectua-se de acordo com o *Esquema eléctrico*.

Gerador de taquímetro

A ligação efectua-se na tomada de ligação XS 5.

Consulte também o *Esquema eléctrico* e ás instruções de operação do *Gerador de taquímetro*.

INDICAÇÃO: A tensão de comando externa, gerada pelo gerador de taquímetro, tem que ser calibrada (consulte as instruções de operação do sistema de controlo utilizado).



CUIDADO: A tensão de comando externa não deve exceder 160 V_{C.C.}. O desrespeito desta indicação provoca danos nos componentes seguintes.

Transformador

Instalações, que tenham sido projectadas para uma tensão de serviço de 400 VCA, 3 Ph Y, podem funcionar com 200 ou 240 VCA mediante este transformador.

Secção 4

Operação



ATENÇÃO: Confiar as seguintes tarefas unicamente a pessoal qualificado. Siga as indicações de segurança contidas aqui e em toda a documentação.

Arranque inicial

INDICAÇÃO: Algumas das seguintes actividades descrevem-se detalhadamente mais adiante.

1. Certifique-se de que a barra de comutação está ajustada para a altura do tambor.
2. Comute o comutador pneumático para a posição 0.
3. Comute o interruptor principal para a posição I/ON.
4. Sistema de controlo: Ajustar valores e parâmetros.
5. Ajuste o interruptor horário semanal (se existir).
6. Colocar o tambor.
7. Seleccione o motor previamente e ligue-o.
8. Ajuste a velocidade do motor, no sistema de controlo, de acordo com o caudal desejado. No caso da opção *Regulação de pressão*: ajustar a pressão nominal em vez da velocidade de rotação do motor.

INDICAÇÃO: Para evitar um desgaste excessivo, a velocidade do motor/bomba não deve ser constantemente inferior a 5 min^{-1} nem superior a 80 min^{-1} .

9. Optimize os ajustes e registe-os no relatório de ajustes.

INDICAÇÃO: Todas as funções da instalação foram verificadas antes da entrega. Para isso foi utilizado um material especial para teste. Podem encontrar-se ainda restos deste material na placa de fusão, na bomba etc.. Para retirar estes restos, antes de iniciar a produção, alguns quilogramas de material devem ser transportados e eliminados.

Ajustar a barra de comutação

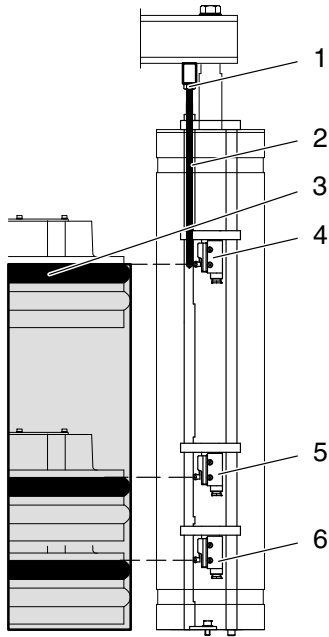

Ajuste a barra de comutação (2) de tal forma que ela active o interruptor 4 quando o retentor superior (3) estiver totalmente dentro do tambor. Para isto, desaperte o parafuso com sextavado interior (1).

INDICAÇÃO: Em modelos para tambores de cartão, no cilindro de aquecimento só existe o retentor inferior (código de configuração: Box 12 = J).

A instalação adapta-se à altura do tambor utilizado ajustando a barra de comutação. A barra de comutação actua os interruptores (4, 5 e 6) consecutivamente, activando assim as seguintes funções de comutação:

Funções de comutação durante a descida

- Comutação de operação de descida com duas mãos para a operação normal de descida, quando o retentor (3) estiver totalmente dentro do tambor (interruptor 4).
- Activar o aviso Tambor quase vazio (interruptor 5).
- Activar o aviso Tambor vazio (interruptor 6).

Funções de comutação durante a subida

- Paragem da injeção automática de ar no tambor (interruptor 4).

Ajustar valores e parâmetros – Notas -

Muitos valores e parâmetros ajustam-se no sistema de controlo.

Para obter mais informação, consulte as instruções de operação do sistema de controlo utilizado.

Velocidade de rotação, pressão

No caso da opção *Regulação de pressão*, não é a velocidade de rotação que se regula para um valor preestabelecido, mas sim a pressão de saída do material.

No caso de funcionamento automático, a velocidade de rotação, e, com isso, o caudal são determinados por uma tensão de comando externa. A tensão de comando externa, p. ex., é fornecida por um gerador de taquímetro, o qual é accionado por uma máquina principal.

Temperaturas



CUIDADO: O ajuste da temperatura é determinado pela temperatura de processamento indicada pelo fabricante de Hot-melt. A temperatura máxima de serviço do produto aqui descrito e dos componentes aquecidos do sistema não pode ser excedida.

A Nordson não garante nem se responsabiliza pelos danos causados por ajuste erróneo de temperatura.

Valores recomendados

Os valores expostos nas tabelas representam somente valores empíricos gerais; é possível que os valores reais apresentem desvios.

Zona de aquecimento / temperatura / tempo	Valor de ajuste
Cilindro de aquecimento	10 °C (18 °F) abaixo da temperatura de processamento especificada
Valor de subtemperatura	10 °C (18 °F) (diferença em relação ao valor nominal)
Valor de sobretemperatura	10 a 30 °C (18 a 54 °F) (diferença em relação ao valor nominal)
Valor da redução de temperatura	Conforme seja necessário
Duração da redução	Conforme seja necessário
Cabeça de aplicação (acessório)	Temperatura de processamento especificada
Mangueira aquecida (acessório)	Temperatura de processamento especificada

Colocar e substituir o tambor



CUIDADO: Utilize apenas tambores não danificados e adequados, para não danificar o retentor do cilindro de aquecimento. Mantenha a placa base da instalação sempre limpa para que o tambor seja colocado bem a direito.



ATENÇÃO: Perigo de queimaduras! Quando o cilindro de aquecimento sai do tambor, o material quente pode salpicar para fora. Material quente sai pela válvula de purga. Utilize equipamento de protecção adequado!



INDICAÇÃO: Algumas das seguintes actividades descrevem-se detalhadamente mais adiante.

1. Suba o cilindro de aquecimento.
2. Comute o comutador pneumático para a posição *0/Stop*.
3. Coloque ou substitua o tambor. Quando o tambor está colocado, acende-se a luz verde do comutador pneumático.
4. Lubrificar o retentor. Consulte Meios de produção e auxiliares na secção *Dados técnicos*.
5. Desça o cilindro de aquecimento.
6. Elimine correctamente o tambor vazio e de acordo com as normas vigentes.

Subir o cilindro de aquecimento

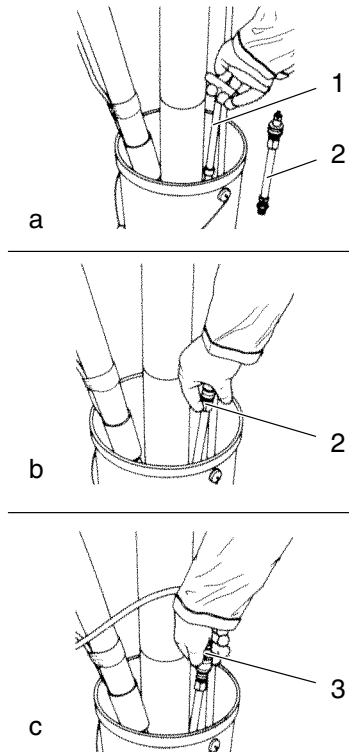

Se o cilindro de aquecimento estiver dentro do tambor, é necessário injectar ar no tambor para apoiar a subida. Injectar ar significa que se injecta ar comprimido sob o cilindro de aquecimento.

1. No caso de modelos sem válvula automática de injeção de ar, é necessário injectar ar no tambor manualmente:
 - a. Desenrosque a haste (1).
 - b. Em vez da haste, aparafusar o tubo de injeção de ar (2, está pendurado no suporte do armário eléctrico para fins de armazenamento).
 - c. Enfiar a ligação de injeção de ar (3, está pendurado na travessa para fins de armazenamento) no tubo de injeção de ar.
2. Colocar o comutador pneumático na posição *Subir*.

A injeção automática de ar no tambor inicia-se quando se comuta o comutador pneumático para a posição *Subir*, e termina, quando o cilindro sair do tambor. Se o cilindro de aquecimento levantar o tambor consigo:

- Medida imediata: Comutar o comutador pneumático para a posição *0* e premir o interruptor de duas mãos, a fim de aumentar a pressão de ar no tambor.
- Solução duradoura: Reduzir a velocidade de deslocação do cilindro de aquecimento (consulte *Instalação*).

A pressão de ar no tambor limita-se a 1 bar (0,1 MPA / 14,5 psi) através de uma válvula limitadora de pressão.

Descer o cilindro de aquecimento

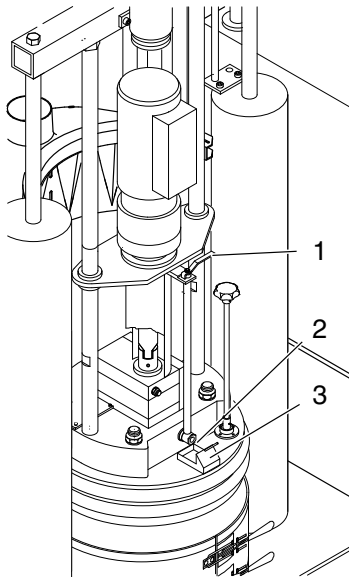

O tambor tem de ser purgado sempre que o cilindro de aquecimento entrar no tambor. Mediante a purga, escapa-se o ar que se encontra no tambor sob o cilindro de aquecimento.

1. Comute o comutador pneumático para a posição *Descida*.
2. Coloque o recipiente de recolha (3) à frente da válvula de purga (2).
3. Abrir a válvula de purga com a alavanca (1).
4. Prima ao os dois botões do interruptor de duas mãos simultaneamente (dentro de 0,5 segundos), até o cilindro de aquecimento se encontrar no tambor. Em seguida, o movimento de descida continua automaticamente.
5. Feche a válvula de purga, quando o material começar a sair sem ar.
6. Elimine o material correctamente e de acordo com as normas vigentes.

Ligar/desligar a instalação

INDICAÇÃO: Antes de ligar pela primeira vez, leia e respeite as notas que se encontram no *Arranque inicial* e arranque a instalação somente de acordo com o arranque inicial.

INDICAÇÃO: O interruptor principal deve ser colocado na posição I/ON (ligado) sempre que o interruptor horário semanal (acessório) seja utilizado. Para obter mais informações sobre interruptor horário semanal consulte as instruções de operação *Interruptor horário semanal*.

INDICAÇÃO: Quando se utiliza a autorização externa da instalação através da interface XS2, o interruptor principal tem que estar colocado na posição I/ON (ligado).

Ligar diário

INDICAÇÃO: As bombas Nordson não devem funcionar sem material. Antes de ligar o motor, certifique-se de que o tambor, que se encontra na instalação, não está vazio e de que o cilindro de aquecimento está em contacto com o material.

INDICAÇÃO: Para evitar um desgaste excessivo, a velocidade do motor/bomba não deve ser constantemente inferior a 5 min^{-1} nem superior a 80 min^{-1} .

1. Comute o interruptor principal para a posição I/ON.
2. Comute o comutador pneumático para a posição *Descer*.
3. Espere até a instalação estar operacional.
4. Seleccione previamente o motor.
5. Ligar o motor.

Desligar diário

1. Comute o interruptor principal para a posição 0/OFF e, se for necessário, proteja-o com cadeados contra uma ligação não autorizada.
2. Comute o comutador pneumático para a posição *Stop*.
3. Proceda à manutenção diária.

Desligar em caso de emergência



ATENÇÃO: Em caso de situações de emergência de qualquer tipo desligue a instalação imediatamente.

1. Comute o interruptor principal para a posição *0/OFF* ou – se este existir – carregue no botão de PARAGEM DE EMERGÊNCIA (equipamento especial).
2. Comute o comutador pneumático para a posição *0/Stop*.
3. Depois de uma paragem e antes de voltar a ligar a instalação, mande eliminar a avaria por pessoal qualificado.

Interruptor principal preto (modelo especial)

Para instalações com interruptor principal preto, a alimentação de corrente efectua-se normalmente através de uma instalação de ordem superior, na qual se encontra o interruptor principal de ordem superior. O interruptor principal preto não cumpre a função de PARAGEM DE EMERGÊNCIA. Os componentes ligados podem continuar ligados!

Relatório de ajustes

Informações sobre a produção:

--

Material:	Fabricante
	Temperatura de processamento
	Viscosidade

Produto de limpeza:	Fabricante
	Ponto de inflamação

Canal principal:	(ajustado de fábrica)
-------------------------	-----------------------

Temperaturas de processamento (valores nominais das temperaturas):

Cilindro de aquecimento				
Mangueira aquecida (acessório)	1)	2)	3)	4)
Cabeça de aplicação (acessório)	1)	2)	3)	4)
Pistola de montagem (acessório)	1)	2)	3)	4)

Velocidades do motor/bomba:

Motor/Bomba	
-------------	--

Pressão de ar:	bar	MPa	psi
Pressão de serviço			

Notas:

--

Nome	Data
-------------	-------------

Secção 5

Manutenção



ATENÇÃO: Confiar as seguintes tarefas unicamente a pessoal qualificado. Siga as indicações de segurança contidas aqui e em toda a documentação.

INDICAÇÃO: A manutenção é uma medida preventiva de grande importância para assegurar a segurança de operação e o prolongamento da vida útil. Não deve ser negligenciada de modo algum.

Perigo de queimaduras



ATENÇÃO: Quente! Perigo de queimaduras. Utilize equipamento de protecção adequado. Alguns trabalhos de manutenção só podem ser realizados após ter aquecido a instalação.



Descarregar a pressão



ATENÇÃO: Sistema e material sob pressão. Antes de desenroscar mangueiras aquecidas, cabeças de aplicação ou pistolas de montagem, alivie a pressão do sistema. O desrespeito desta recomendação pode levar a graves queimaduras.

1. Regule a velocidade do motor para 0 min⁻¹; desligue o(s) motor(es).
2. Colocar recipiente de recolha sob o(s) bico(s) da cabeça de aplicação/pistola de montagem.
3. Comandar electricamente, ou actuar manualmente, a cabeça de aplicação/pistola de montagem. Execute este procedimento até que o material deixe de sair.
4. Reutilize o material ou elimine-o correctamente de acordo com as normas vigentes.

Manutenção diária

Os intervalos são apenas valores empíricos gerais. Dependendo do lugar de instalação, das condições de produção e dos tempos de funcionamento da instalação, podem ser necessários outros intervalos de manutenção.

Parte do aparelho	Actividade	Intervalo	Consulte
Instalação completa	Limpeza exterior	Diariamente	Página 5-4
	Controlo visual de danos externos		Página 5-4
Cabo de alimentação	Controlo visual de danos		-
Tubagens de ar	Controlo visual de danos		-
Indicadores e luzes	Controlo funcional (teste)		Instruções de operação <i>Sistema de controlo</i>
Ventilação do quadro eléctrico	Limpar a grelha do ventilador, limpar ou substituir o filtro	Diariamente, em caso de grande acumulação de pó	Página 5-4
Placa de fusão	Verifique se existe material solidificado na placa de fusão e limpe-o se for necessário	Para cada substituição do tambor	Página 5-7
Sensor <i>Tambor colocado</i>	Verifique se o sensor está sujo com resíduos de material ou outros materiais e limpe-o se for necessário		-
Placa de base	Verifique se existe algum resíduo de material ou outros materiais na placa de base e limpe-os se for necessário		-
Motor eléctrico	Limpe a cobertura do ventilador	Diariamente, em caso de grande acumulação de pó	Instruções de operação <i>Motor</i>

Manutenção regular

Os intervalos são apenas valores empíricos gerais. Dependendo do lugar de instalação, das condições de produção e dos tempos de funcionamento da instalação, podem ser necessários outros intervalos de manutenção.

Parte do aparelho	Actividade	Intervalo	Consulte
Filtro de ar comprimido	Purgar condensado	Semanalmente	Página 5-5
	Limpar o elemento do filtro	Trimestralmente	
	Limpar recipiente de condensado	Cada vez que limpar o elemento do filtro	
Válvulas pneumáticas limitadoras de pressão	Ensaio de funcionamento	Semestralmente	Página 5-6
	Limpar	Quando não funcionar correctamente	
Válvula de segurança	Consulte instruções de operação separadas		
Bomba			
Motor eléctrico			

Limpeza exterior

A limpeza exterior impede que surjam perturbações de operação, provocadas por sujidade devida à operação.



CUIDADO: Respeite o Grau de Protecção da instalação ao efectuar a limpeza (consulte a secção *Dados técnicos*).



CUIDADO: Não danificar nem retirar chapas de aviso. Chapas de aviso danificadas ou retiradas têm que ser substituídas por novas.

Remova os resíduos de material apenas com um produto de limpeza recomendado pelo fabricante do material. Se for necessário aqueça previamente com um ventilador de ar quente.

Aspirar, ou limpar com um pano macio, pó, flocos etc..

Controlo visual de danos externos



ATENÇÃO: Sempre que as peças danificadas ponham em perigo a segurança de funcionamento e/ou a segurança do pessoal, deverá desligar a instalação e proceder à substituição das peças danificadas por pessoal qualificado. Utilize apenas peças sobresselentes originais Nordson.

Ventilação do quadro eléctrico

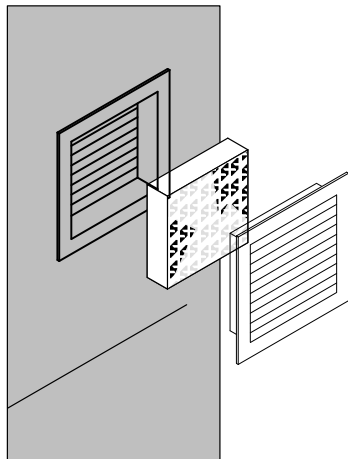

Os ventiladores do quadro eléctrico não necessitam de manutenção. Os filtros devem ser limpos ou substituídos em função da acumulação de pó.

Um filtro sujo reconhece-se pela sua cor escura. A limpeza efectua-se batendo no filtro.

Filtro de ar comprimido

O filtro de ar comprimido seca e limpa o ar comprimido.

Purgar condensado

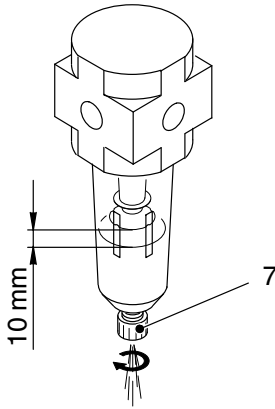

Purgue o condensado antes que ele atinja um nível de enchimento de aprox. 10 mm abaixo do disco do filtro.

Para realizar esta operação, abra a válvula de purga de condensado (7).

Limpar o elemento do filtro

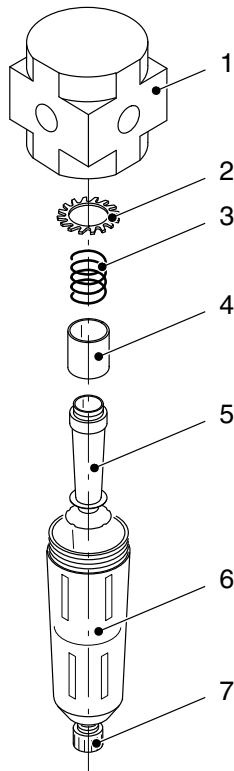

Em circunstâncias normais, limpe o elemento do filtro (5) após aprox. 3 meses, ou mais cedo se a pressão de saída do filtro de ar comprimido diminuir.

1. Feche o abastecimento de ar comprimido e alivie a pressão residual abrindo a válvula de purga do condensado (7).
2. Desaperte o recipiente de condensado (6).
3. Desaperte o elemento do filtro (5) rodando-o para a esquerda.
4. Lave o elemento do filtro (5) com um produto de limpeza adequado. Seguidamente limpe-o de dentro para fora com ar. O recipiente de condensado (6) não deve entrar em contacto com o produto de limpeza!
5. Se for necessário, limpe o recipiente de condensado (6), mas apenas com água!
6. Monte novamente o filtro de ar comprimido.

Válvulas pneumáticas limitadoras de pressão

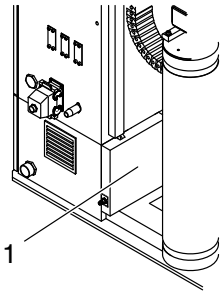

As válvulas limitadoras de pressão, ajustadas e seladas na origem, evitam uma pressurização elevada e inadmissível dos componentes pneumáticos subsequentes. Quando se excedem os valores ajustados de origem, o ar comprimido é descarregado de maneira audível.

INDICAÇÃO: Existem válvulas limitadoras de pressão

- na válvula de injeção de ar no tambor (4, fig. 2-2)
- na caixa pneumática (1).

Ensaio de funcionamento da válvula limitadora de pressão

O funcionamento da válvula limitadora de pressão deve ser verificado semestralmente. Para efectuar esta operação, rode o parafuso serrilhado até o ar comprimido descarregar de maneira audível. Se não estiver a funcionar correctamente, a válvula limitadora de pressão deve ser limpa em primeiro lugar. Se depois disso ainda continuar a não funcionar, tem que ser substituída.

INDICAÇÃO: Uma válvula limitadora de pressão defeituosa só pode ser substituída por uma válvula sobresselente original. As reparações da válvula limitadora de pressão só podem ser efectuadas pelo fabricante!

Limpar válvula limitadora de pressão

As impurezas que penetraram nas superfícies de assentamento e nos cones de vedação podem limpar-se desapertando toda a parte superior - sem alterar a pressão de solicitação. Utilizar uma chave para porcas entalhadas para desaparafusar.

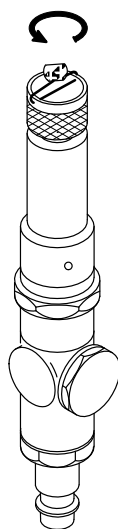

Ensaio de funcionamento

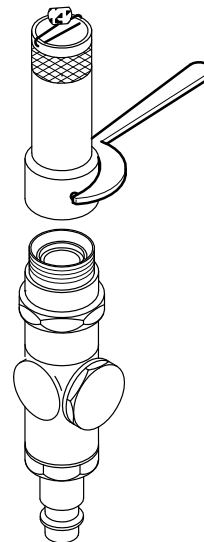

Desapertar a parte superior

Fig. 5-3

Nota: A figura mostra o modelo antigo com selo de arame em vez de disco de selagem.

Mudar o tipo de material



CUIDADO: Material PUR só pode ser processado em modelos com exaustor e válvula manual de injeção de ar no tambor!

INDICAÇÃO: Antes de mudar de material, verifique se se pode misturar o material novo com o antigo.

- Se for possível misturar: Os resíduos do material anterior podem ser retirados utilizando o material novo.
- Se não for possível misturar: Lave profundamente com um produto de limpeza recomendado pelo fabricante do material e limpe a placa de fusão (consulte *Limpar a placa de fusão*).

INDICAÇÃO: Eliminar correctamente o material antigo de acordo com as normas vigentes.

Lavar com produto de limpeza



CUIDADO: Utilize apenas um produto de limpeza recomendado pelo fabricante do material. Respeite a folha de dados de segurança do produto de limpeza.

Antes de se iniciar a nova produção, retire os resíduos do produto de limpeza com o novo material.

INDICAÇÃO: Elimine correctamente o produto de limpeza de acordo com as normas vigentes.

Limpar a placa de fusão

A placa de fusão está normalmente revestida com revestimento antiaderente. Por esta razão pode limpar-se facilmente. Normalmente, o material arrefecido pode ser facilmente retirado da placa; se for necessário, aqueça primeiro a 60 °C.



CUIDADO: Não limpe com ferramentas duras ou metálicas. Não utilize escovas metálicas! Isso poderia danificar o revestimento antiaderente. Utilize apenas meios auxiliares macios (espátulas de madeira ou de PTFE ou escovas macias).

Relatório de manutenção

Parte do aparelho	Data / Nome	Data / Nome	Data / Nome
Ventilação do quadro eléctrico			
Filtro de ar comprimido			
Válvulas pneumáticas limitadoras de pressão			
Válvula de segurança			
Bomba			
Motor eléctrico			

Secção 6

Localização de avarias



ATENÇÃO: Confiar as seguintes tarefas unicamente a pessoal qualificado. Siga as indicações de segurança contidas aqui e em toda a documentação.



ATENÇÃO: A localização de avarias pode ter que ser efectuada com a instalação sob tensão. Respeite todos os regulamentos de segurança relativos a trabalhos em partes sob tensão (partes activas). Em caso de desrespeito, existe risco de choque eléctrico.

Alguns conselhos

Antes de poder iniciar a localização sistemática de avarias, deve verificar-se o seguinte:

- Os parâmetros estão todos correctamente ajustados?
- A interface XS 2 está correctamente ligada?
- Em caso de funcionamento automático: existe tensão de comando externa?
- As fichas de ligação têm todas bom contacto?
- Os fusíveis dispararam?
- Poderia a avaria ter sido causada por um CLP externo?
- As cargas indutivas externas (por ex. válvulas de solenóide) estão equipadas com díodos de recuperação? Os díodos de recuperação têm que estar colocados directamente junto à carga indutiva, p. ex. através de juntas luminosas.

Localização de avarias com o sistema de controlo

O sistema de controlo oferece as seguintes ajudas para a localização de avarias, que estão descritas nas instruções de operação do *Sistema de controlo*:

- Avisos luminosos e luz avisadora
- Programa de diagnóstico da secção da temperatura
- Indicações automáticas de avarias da secção da temperatura
- Indicação de serviço *Error* da secção do motor
- LEDs dos módulos e das platinas.

Avisos luminosos e luz avisadora

O aviso luminoso e a luz avisadora, à excepção da lâmpada amarela da luz avisadora, comunicam os mesmos estados de operação que o sistema de controlo:

- Vermelho = Avaria colectiva. O aviso luminoso vermelho indica que o sistema de controlo detectou uma avaria.
- Branco = Ligado. Depois de ligar e durante a fase de aquecimento, primeiramente acende-se apenas o aviso luminoso branco (estado normal). Só existe uma avaria, se a temperatura não aumentar (observar a indicação de temperatura) e se, após terminar a fase de aquecimento (1 hora ou mais), o aviso luminoso verde não se acender.
- Verde = Operacional. O aviso luminoso verde só se acende, se todos os canais tiverem alcançado a sua temperatura nominal.
- Amarelo = Nível inferior do tanque, como foi ajustado pelo cliente.

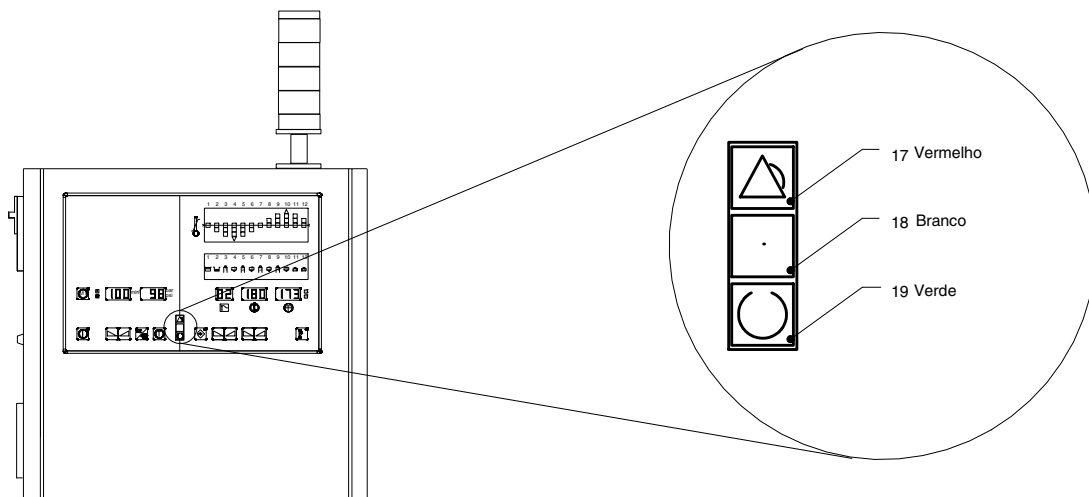

Fig. 6-1 (consulte também as instruções de operação Sistema de controlo para os números de item)

Tabelas de localização de avarias

As tabelas de localização de avarias servem como ajuda de orientação para o pessoal qualificado, mas não podem substituir uma localização de avarias objectiva utilizando, p. ex., o esquema eléctrico e aparelhos de medida. Elas também não tratam de todas as avarias possíveis, mas apenas de aquelas que podem surgir de uma maneira típica.

Problema	Causa possível	Ação correctiva
Instalação sem funções eléctricas	O interruptor principal está na posição 0	Comute o interruptor principal para a posição "1"
	Fusíveis defeituosos	Verifique os fusíveis no quadro eléctrico
	Não existe tensão da rede	Verifique se existe tensão da rede nos terminais principais do quadro eléctrico
	Interruptor horário semanal mal programado	Programar de outra maneira
Instalação sem funções pneumáticas	Não existe pressão de ar	Ligar o ar comprimido
	Regulador de pressão mal ajustado	Ajustar o regulador de pressão para um máx. de 7,5 bar (0,75 MPa / 109 psi)
A instalação não fica operacional Apenas o aviso luminoso branco está aceso	As temperaturas não estão ajustadas correctamente no regulador de temperatura	Verifique os ajustes de temperatura de todos os canais de temperatura
	Fusíveis dos canais de temperatura individuais defeituosos	Verifique os fusíveis dos canais de temperatura individuais
	A redução de temperatura está ligada	Desligar ou aguardar até que a duração da redução tenha terminado
	A redução automática de temperatura foi activada após paragem do motor	Terminar a redução de temperatura
	O canal está desligado	Ligar
	O canal está ligado em operação de medição	Comutar para funcionamento de regulação
	Canal/zona de aquecimento avariados	Activar o programa de diagnóstico da secção da temperatura

Continuação...

Problema	Causa possível	Ação correctiva
Não sai nenhum material ou sai muito pouco	Instalação, mangueira e cabeça de aplicação ou pistola de montagem estão frias ou não têm a temperatura correcta	Verifique todos os ajustes de temperatura. Tenha em conta o tempo de aquecimento
	Viscosidade do material demasiado elevada	Respeite as instruções de temperatura do fabricante do material
		Aumente a pressão de serviço da instalação de fusão para tambores (máx. 7,5 bar / 0,75 MPa / 109 psi)
	O motor não roda	O bloqueio de subtemperatura ainda não deu desbloqueado
		Verifique a posição do interruptor do motor
		Verifique o ajuste da velocidade
		Os fusíveis da regulação do motor estão intactos?
		A regulação do motor está em ordem? Motor está em ordem?
Mande verificar ou substituir a regulação do motor ou o motor por pessoal qualificado		
A bomba funciona mas não transporta nenhum material ou transporta muito pouco	Verifique se a bomba está a funcionar correctamente	
Bico da cabeça de aplicação, ou da pistola de montagem, obstruído	Desaperte e limpe o bico quente	
Filtro da cabeça de aplicação, se existir, obstruído	Substitua o cartucho filtrante	
O cilindro de aquecimento não desce	O sensor de <i>tambor colocado</i> não emite sinal nenhum	Limpar o sensor, verificar a posição Quando o tambor está colocado, acende-se a luz verde do comutador pneumático
	O comutador pneumático está em posição de Descida?	Comute o comutador pneumático para Descida
	A purga de ar do tambor está a ser ou já foi efectuada?	Purgar o ar do tambor
O cilindro de aquecimento não se movimenta ou fá-lo irregularmente	Comute o comutador pneumático para a posição 0	Se, nesta posição, o ar sair continuamente do comutador, este está defeituoso e tem que ser substituído
	Comute o comutador pneumático para a posição de Subir	Se mesmo assim o ar sair continuamente pelo orifício de descarga da válvula, possivelmente as vedações do cilindro pneumático não vedam bem e têm que ser substituídas
	As vedações do cilindro pneumático não vedam bem	Substituir as vedações
O cilindro de aquecimento levanta o tambor consigo	Velocidade de deslocação demasiado elevada	Reduzir a velocidade de deslocação do cilindro de aquecimento (consulte <i>Instalação</i>)

Secção 7

Reparação



ATENÇÃO: Confiar as seguintes tarefas unicamente a pessoal qualificado. Siga as indicações de segurança contidas aqui e em toda a documentação.



ATENÇÃO: Quente! Perigo de queimaduras. Utilize equipamento de protecção adequado. Alguns trabalhos de manutenção só podem ser realizados após ter aquecido a instalação.



ATENÇÃO: Sistema e material sob pressão. Antes de desenroscar mangueiras aquecidas, cabeças de aplicação ou pistolas de montagem, alivie a pressão do sistema. O desrespeito desta recomendação pode levar a graves queimaduras.

Notas gerais

- As mangueiras de material não podem ser reparadas. No entanto, as mangueiras defeituosas podem ser substituídas por mangueiras totalmente revistas, com garantia de novas, no âmbito do programa de substituição da Nordson.
- Para efectuar a desmontagem de alguns componentes, é necessário que o material processado seja mole. Para isso é necessário aquecer a instalação até alcançar a temperatura de amolecimento. Se for necessário utilize um ventilador de ar quente
- Utilize apenas peças sobresselentes originais Nordson. Consulte o documento separado *Parts List (peças sobresselentes)*.
- Consulte também as instruções de operação separadas de componentes individuais.

Substituir o retentor



ATENÇÃO: Quente! Perigo de queimaduras. Utilize luvas de isolamento térmico.

INDICAÇÃO: Em modelos para tambores de cartão, no cilindro de aquecimento só existe o retentor inferior (código de configuração: Box 12 = J).

1. Aqueça o cilindro de aquecimento à temperatura de serviço.
2. Injecte ar no tambor.
3. Comute o comutador pneumático para a posição de *Subida*, até o cilindro de aquecimento sair do tambor.
4. Comute o comutador pneumático para a posição *0/Stop*.
5. Coloque uma base limpa, dura e resistente ao calor (por exemplo, uma placa metálica) sobre o tambor, por baixo da placa de fusão.
6. Comute o comutador pneumático para a posição de *Descida*, até a placa de fusão assentar na base.
7. Comute o comutador pneumático para a posição *0/Stop*.
8. Corte os retentores velhos com uma faca e elimine-os correctamente.



CUIDADO: Não danifique o revestimento antiaderente.

9. Aqueça os retentores de borracha ou com revestimento de PTFE no forno de aquecimento.
10. Limpe e lubrifique as ranhuras. Consulte o tipo de lubrificante em Meios de produção e auxiliares na secção *Dados técnicos*.
11. Enfiar os retentores aquecidos, com dois operadores, no cilindro de aquecimento aquecido.

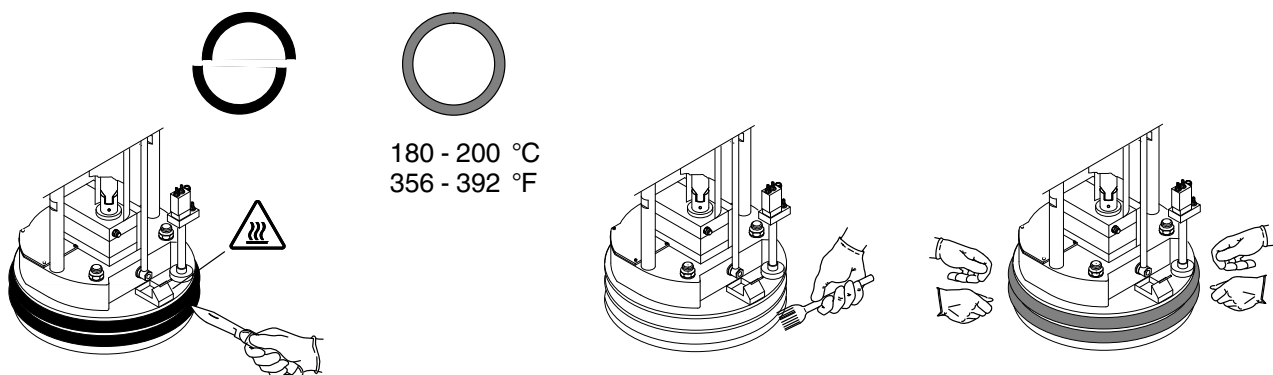

Fig. 7-1

Substituir as juntas tóricas

Em caso de fugas, p. ex. nas ligações das mangueiras, é necessário substituir as juntas tóricas. Para isso, tenha em consideração:

- Limpe e lubrifique a ranhura da junta tórica. A Nordson aconselha massa lubrificante especial para temperaturas elevadas; consulte Meios de produção e auxiliares na secção *Dados técnicos*
- Lubrifique também a junta tórica
- Não volte a utilizar as juntas tóricas desmontadas.
- Aperte as ligações das mangueiras, e as tampas cegas, até 9,5 N.m, com uma chave dinamómetro.

Substituir o sensor de temperatura e o termóstato da placa de fusão



ATENÇÃO: Quente! Perigo de queimaduras. Utilize luvas de isolamento térmico.

1. Aqueça o cilindro de aquecimento à temperatura de serviço.
2. Injecte ar no tambor.
3. Comute o comutador pneumático para a posição de *Subida*, até o cilindro de aquecimento sair do tambor.
4. Comute o comutador pneumático para a posição *0/Stop*.
5. Coloque uma base limpa, dura e resistente ao calor (por exemplo, uma placa metálica) sobre o tambor, por baixo da placa de fusão.
6. Comute o comutador pneumático para a posição de *Descida*, até a placa de fusão assentar na base.
7. Comute o comutador pneumático para a posição *0/Stop*.



ATENÇÃO: Risco de choque eléctrico. O desrespeito pode levar a lesões, morte e/ou danos no aparelho e nos acessórios.

8. Desligue a instalação da tensão da rede.
9. Retire a tampa (1).

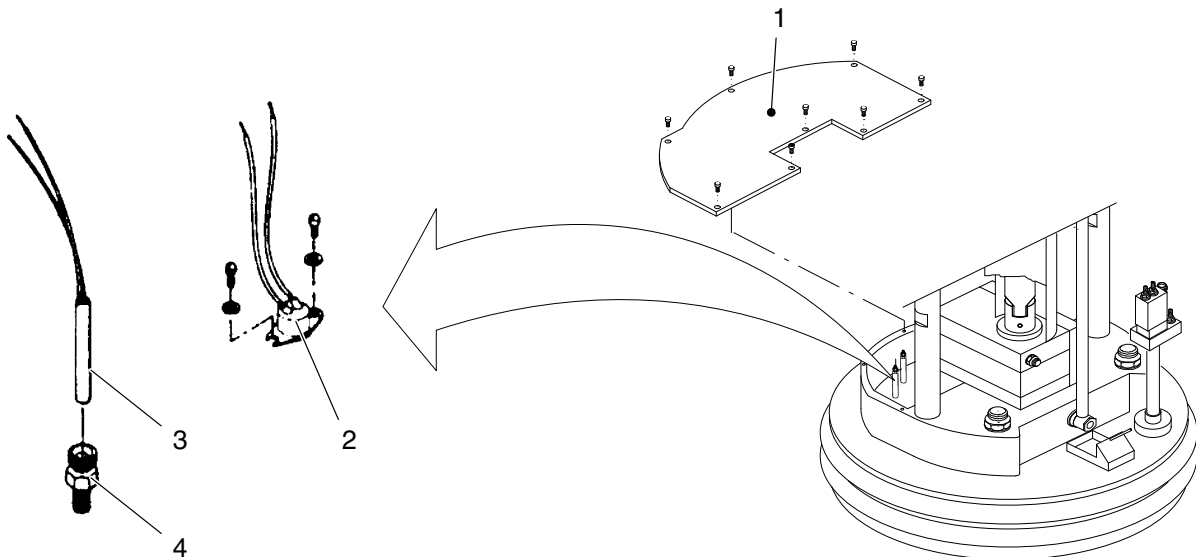

Fig. 7-2

INDICAÇÃO: Se o sensor de temperatura estiver avariado: continuar com o passo 16.

10. Retire o termóstato (2) conjuntamente com os parafusos de fixação e as anilhas de mola.
11. Retire o cabo de ligação dos terminais de porcelana.
12. Cubra a superfície de contacto do novo termóstato com uma massa condutora de calor (consulte Meios de produção e auxiliares na secção *Dados técnicos*) e monte o novo termóstato com as anilhas de mola e os parafusos.
13. Ligue os fios de ligação do termóstato aos terminais de porcelana.
14. Enrosque a tampa.
15. Ponha a instalação novamente em serviço.

Substituição do sensor de temperatura

Primeiramente execute os passos 1 a 9.

16. Solte o isolador de passagem (4) do sensor de temperatura (3) e retire o sensor de temperatura.
17. Unte o novo sensor de temperatura com massa condutora de calor e, seguidamente, introduza-o no isolador de passagem. Depois fixe o isolador de passagem.
18. Monte a tampa (1) novamente.
19. Ponha a instalação novamente em serviço.

Secção 8

Dados técnicos

Dados gerais

Tipo de aquecimento	Elementos de aquecimento com resistência eléctrica encastrados
Sensor de temperatura	Ni 120
Grau de protecção	IP 54
Tempo de aquecimento	30 a 60 minutos, em função da instalação, do material utilizado, da temperatura de processamento e da temperatura ambiente
Emissão de ruído	< 72 dBA

Dados eléctricos



ATENÇÃO: Trabalhe unicamente com a tensão de serviço indicada na placa de características.

Tensão de serviço	Ver placa de características
Frequência da tensão de serviço	50/60 Hz
Fusíveis	Ver placa de características
Consumo de energia P	Ver placa de características
Consumo de energia $P_{máx}$	Ver placa de características
Potência de conexão por tomada de ligação da mangueira (2 canais)	Máx. 1800 Watt
Tensão de comando externa máxima (tensão de entrada)	160 V _{C.C.} A tensão de comando externa não deve exceder 160 V _{C.C.} . O desrespeito desta indicação provoca danos nos componentes seguintes. ou 0 - 10 V A tensão de comando externa deve ser calibrada (consulte as instruções de operação <i>Sistema de controlo</i>).

Motores / Velocidades

Motor	Gama de regulação da velocidade do motor da bomba de engrenagens
Motor trifásico com engrenagem cilíndrica	1,0 a 100 min ⁻¹ Para evitar um desgaste excessivo, a velocidade do motor/bomba não deve ser constantemente inferior a 5 min ⁻¹ nem superior a 80 min ⁻¹ .

Temperaturas e termóstatos

Temperaturas	Instalação / componentes	°C	°F
Temperatura ambiente mínima	-	10	50
Temperatura ambiente máxima	-	40	104
Temperatura de serviço mínima	-	50	122
Temperaturas de serviço que se podem ajustar	Conforme o canal de aquecimento, no máximo	230	446
 CUIDADO: O ajuste da temperatura é determinado pela temperatura de processamento indicada pelo fabricante de Hot-melt. A temperatura máxima de serviço do produto aqui descrito e dos componentes aquecidos do sistema não pode ser excedida.	Termóstatos permitidos		
	230 °C	450 °F	
	177 °C	350 °F	
	150 °C	300 °F	
Paragem através de termóstato devido a sobretemperatura	Substituir termóstato: consulte <i>Reparação</i>		

Consumo de ar

Por cada ciclo (subir e descer a placa de fusão)	Aprox. 600 l
--	--------------

Exaustor

Caudal de ar nominal (recomendação)	510 m ³ /h
Perda de carga para o caudal de ar nominal	Aprox. 180 Pa
Bocal de conexão	Ø 150 mm

Pressões de material

Modelo de motor/bomba (Standard)	bar	MPa	psi
Motor trifásico com bomba de engrenagens	5 a 100	0,5 a 10	72,5 a 1450
Nota: o ajuste da válvula de segurança é decisivo para a pressão máxima de saída. Ajuste de origem:	35	3,5	507,5

Dimensões

Instalação	Diâmetro do tambor	Altura mín. do tambor *	Altura máx. do tambor *
BM 200	571 mm	830	930

* A barra de comutação tem que estar ajustada à respectiva altura máx. do tambor (consulte a secção *Operação*)

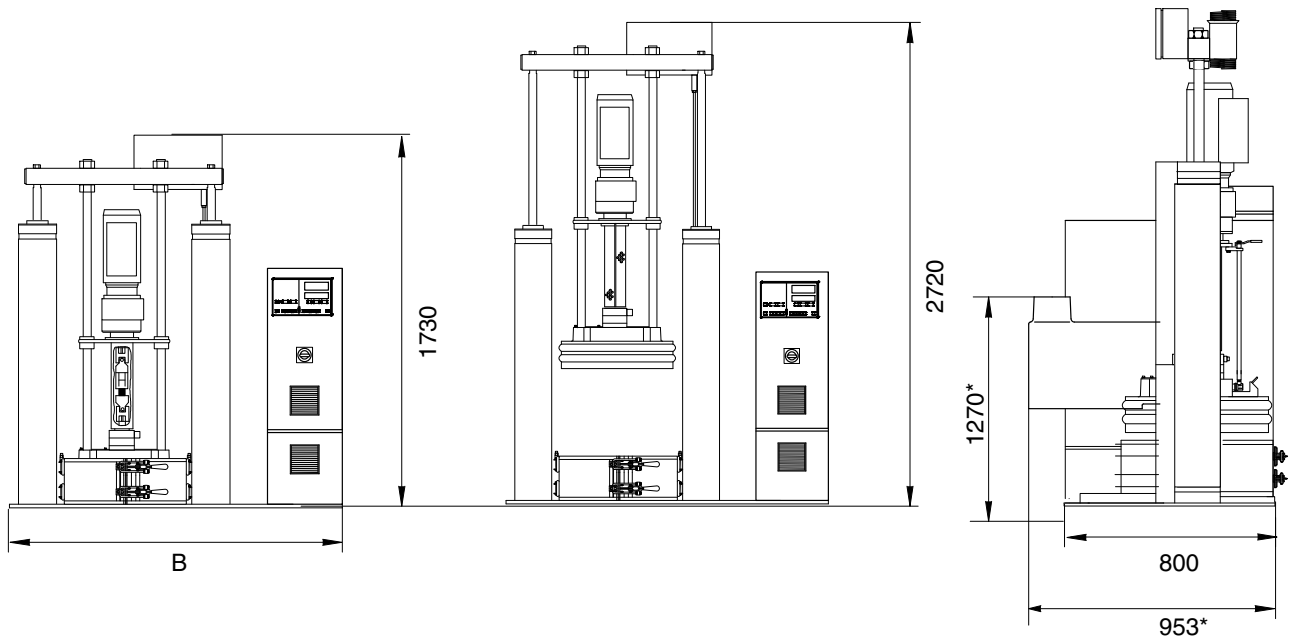

Fig. 8-1

Nota: As dimensões com um * são válidas para modelos com exaustor.

Pesos

Instalação	Peso
BM 200	aprox. 730 kg

Meios de produção e auxiliares

Antes de usar, leia atentamente a folha de dados de segurança da UE.

Lubrificar o retentor do cilindro de aquecimento

Lubrificante	Centoplex H0
Caracterização química	Óleo mineral, sabão de lítio
Fabricante	Klüber Lubrication, D-81379 München
Número de encomenda Nordson	P/N 285600

Colocar termóstatos e sensores de temperatura

Tipo	Massa condutora de calor
Número de encomenda Nordson	P/N 257326

Lubrificação das juntas tóricas

Massa lubrificante para temperaturas elevadas Tubo 250 g Cartucho 400 g	P/N 783959 P/N 402238	 Cuidado: Não misture este lubrificante com outros!
--	--------------------------	--

Fixação de parafusos

Fixação de parafusos Vedação para roscas <i>Loctite 241</i> , Frasco, 50 ml Activador <i>Loctite 7471</i> , Frasco, 500 ml	P/N 789772 P/N 219186	 Atenção: Respeite as indicações de segurança do fabricante
---	--------------------------	--