



**MANUAL DE INSTRUCCIONES
TELEVISOR LED (19")
TV-5231LEDC**







ESTIMADO CLIENTE

Con el fin de que obtenga el mayor desempeño de su producto, por favor lea este manual de instrucciones cuidadosamente antes de comenzar a utilizarlo, y guárdelo para su futura referencia. Si necesita soporte adicional, no dude en escribir a: info@premiermundo.com

ÍNDICE

 INSTRUCCIONES DE SEGURIDAD	3
BATERÍAS	3
IMAGEN	3
UBICACIÓN	3
CONEXIÓN Y PREPARACIÓN DEL TELEVISOR	5
ACCESORIOS	5
INSTALACIÓN DE LA BASE	5
INSTALACIÓN DE MONTAJE DE PARED (OPCIONAL)	5
DESCRIPCIÓN	6
CONTROL REMOTO	7
BATERÍAS	8
INSTRUCCIONES DE OPERACIÓN	8
ENCENDER/APAGAR	8
AJUSTE DE MODO DE ESPERA	8
SELECCIÓN DE FUENTE DE SEÑAL	8
MENÚ	9
IMAGEN	9
SONIDO	10
CANAL	11
TIEMPO	11
OPCIÓN	12
SELECCIÓN DE SUBTÍTULOS (OPCIONAL)	12
CONTROL PARENTAL	13
MULTIMEDIA	16
ESPECIFICACIONES	19
SEÑALES SOPORTADAS	20
RESOLUCIÓN DE PROBLEMAS	21

	PRECAUCIÓN	
RIESGO DE CHOQUE ELÉCTRICO , NO ABRA		
<p>Precaución: Para reducir el riesgo de choque eléctrico, no retire la cubierta, no hay partes manipulables por el usuario al interior de la unidad. Refiera todo mantenimiento o intervención técnica a personal técnico calificado.</p>		
 	<p>Este símbolo indica la existencia de voltaje peligroso al interior de esta unidad, que constituye un riesgo de choque eléctrico.</p> <p>Este símbolo indica que hay importantes instrucciones de operación y mantenimiento en la literatura que acompaña a esta unidad.</p>	

LÍNEAS DE SERVICIO AL CLIENTE PREMIER

Venezuela:	0800 – ELECTRIC (353-2874)
Panamá:	507 300-5185
Sitio Web:	www.premiermundo.com
E-mail:	servicioalcliente@premiermundo.com

NOTA

Nos reservamos el derecho de modificar las especificaciones, características y/u operación de esta unidad sin previo aviso, con el fin de continuar las mejoras y desarrollo del mismo.

INSTRUCCIONES DE SEGURIDAD

- Lea todas las instrucciones antes de usar la unidad.
- Siga todas las advertencias dadas en este manual de instrucciones.
- Esta unidad es CLASE II de construcción
- Esta unidad debe ser conectada a un tomacorriente con protección de polo a tierra.
- No utilice el equipo cerca de agua ni permita que salpiquen líquidos sobre él.
- Limpie solo con una prenda seca.
- No instale el aparato en superficies débiles.
- Evite que se bloqueen los orificios de ventilación del televisor.
- No coloque la unidad cerca de fuentes de calor y radiación, como por ejemplo calefactores, estufas o amplificadores.
- El enchufe tiene dos patas plantas y una redonda y esta última constituye la protección de polo a tierra. Por lo tanto, no corte esa pata para poder conectar el equipo. Lo que debe hacer es tener un tomacorriente adecuado para la conexión y con polo a tierra. Puede solicitar ayuda de un técnico en electricidad para esto.
- Coloque el cable de poder de tal forma que no sea un obstáculo para las personas.
- Utilice únicamente accesorios recomendados por el fabricante.
- Desconecte la unidad durante tormentas eléctricas o si no va a usar la unidad por largos periodos de tiempo.
- Remita toda reparación y mantenimiento a personal de servicio técnico calificado.

BATERÍAS

- Las baterías del control remoto deben ser colocadas correctamente. Al terminar su vida útil, reemplácelas por unas nuevas del mismo tipo.
- Las baterías no deben ser expuestas al calor excesivo o fuego.
- No las bote en un recipiente de basura regular. Siga las normas locales sobre este tipo de elementos.

IMAGEN

- Es importante evitar que una imagen quede fija por mucho tiempo. Asegúrese de que una imagen no esté fija por más de 2 horas, para evitar daños en la pantalla. Para ayudar con esto, puede bajar la intensidad del contraste y el brillo.
- Al observar imágenes en tamaño 4:3 por mucho tiempo, es probable que se formen algunos trazos en la parte izquierda, derecha y central. Igualmente puede ocurrir esto con la conexión a un DVD. Los daños causados por el uso incorrecto del equipo, no son responsabilidad del fabricante.
- Al conectar un juego electrónico o un computador, si se mantiene la imagen fija por mucho tiempo puede ocurrir el mismo fenómeno. Para ayudar a evitar el problema, reduzca el contraste y el brillo de la imagen.

UBICACIÓN

- Coloque el televisor en una superficie plana y estable, o si utiliza un soporte, asegúrese de su firmeza.
- Asegúrese de que el televisor no sobrecalienta la superficie.
- No coloque el televisor en partes muy altas sin asegurar su estabilidad.
- Eduque a los niños con relación al buen uso del equipo y los controles.

- Cada terminal USB debe ser cargada con 0.5A bajo una operación normal.
- Evite colocar materiales inflamables, tales como velas cerca de la unidad.
- Permita que la unidad tenga una buena ventilación para asegurar el buen funcionamiento de la misma.
- Use la unidad en climas tropicales o moderados.
- Evite colocar la unidad cerca de fuentes de calor tales como estufas, ó cerca de lugares fríos, como lo son aires acondicionados, etc.
- Use ambas manos cuando transporte la unidad, y sujétela de manera uniforme.
- Coloque la unidad en una superficie estable, dejando al menos 10cm a cada lado y 30cm en la parte superior.

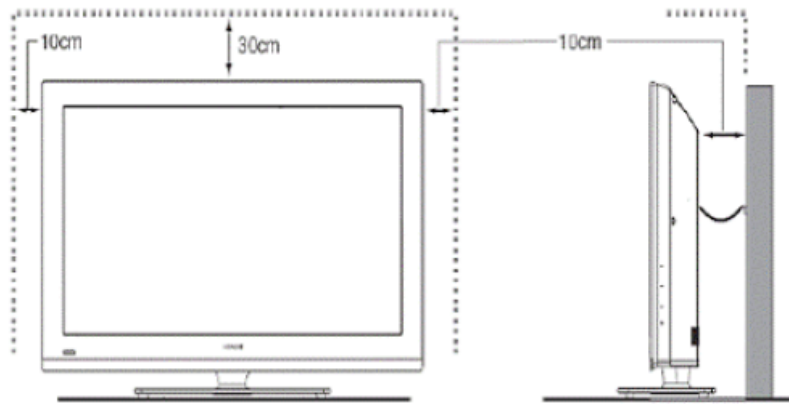

- para evitar que la unidad se vuelque, cuando la instale, sujétela con tornillos en la base para fijarla al escritorio o mesa.

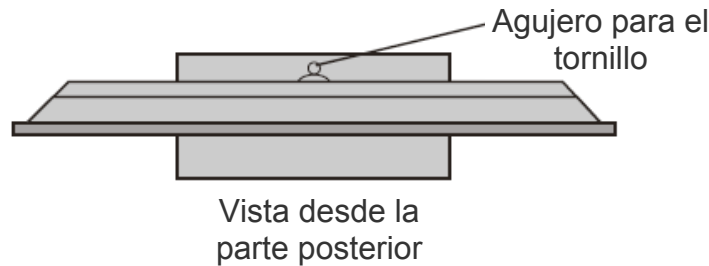

- cuando gire la unidad, sosténgala desde la parte inferior de la misma.

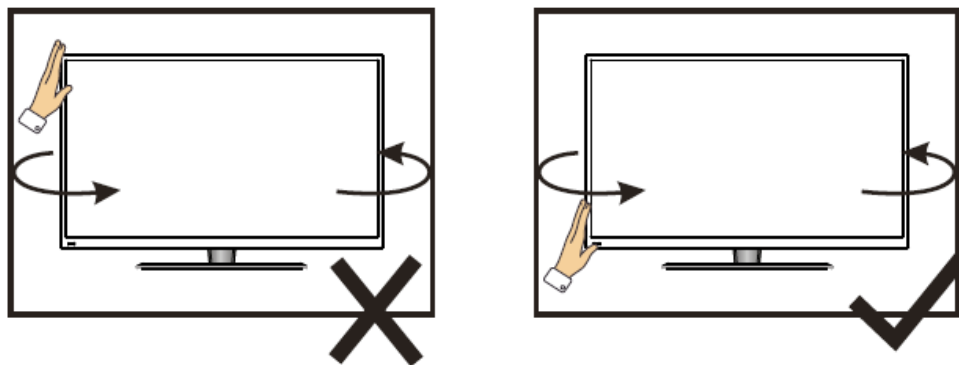

- Cuando levante el televisor, no lo haga solo con una mano, use sus dos manos para levantarlo.

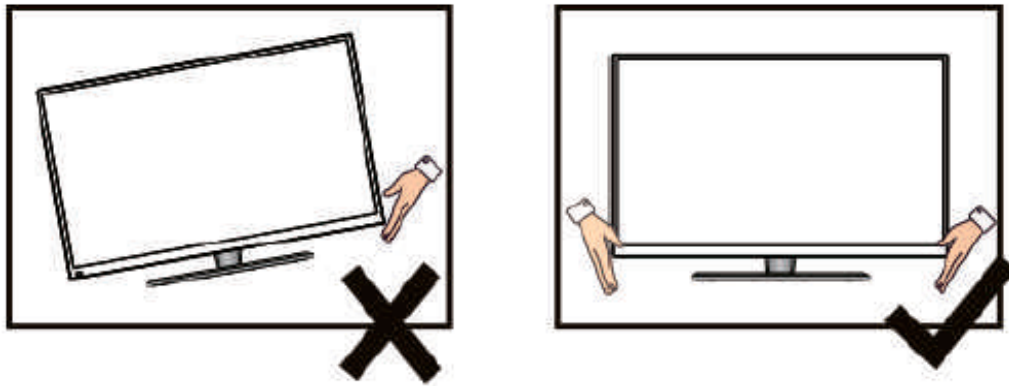

CONEXIÓN Y PREPARACIÓN DEL TELEVISOR

ACCESORIOS

- Manual de instrucciones
- Control remoto
- 2 pilas (UM-4/R03/AAA)
- Soporte de montaje de pared (Pre-instalado, opcional)

INSTALACIÓN DE LA BASE

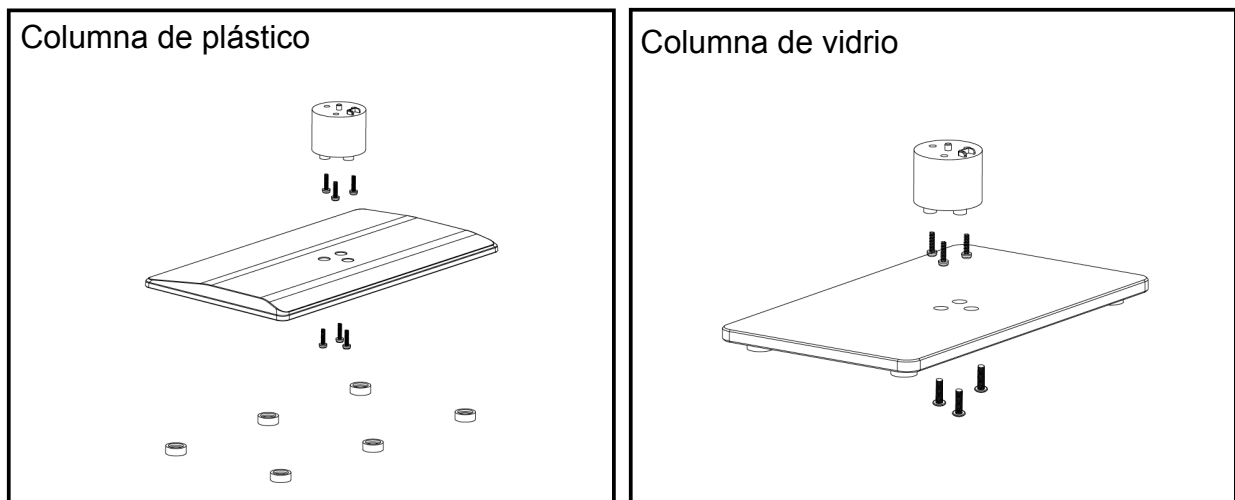

1. Coloque el televisor con el panel frontal hacia abajo sobre una tela o un paño suave, sobre una mesa o escritorio.
2. Coloque primero el adhesivo de PVC sobre el eje giratorio (26"-47")
3. Inserte el soporte en el orificio de la parte baja del televisor.
4. Inserte los tornillos en los orificios y apriételes

INSTALACIÓN DE MONTAJE DE PARED (OPCIONAL)

Con este equipo usted puede colocar el televisor en la pared.

Cuando instale esta unidad, contacte a un agente calificado. En caso de instalar la unidad usted mismo, el fabricante no se hace responsable por daños en la unidad o accidentes.

Remítase al manual de instrucciones del montaje para mayor información.

DESCRIPCIÓN

1. Ventana del sensor del control remoto
2. Indicador de encendido (encender/apagar)
3. Parlante
4. Interruptor (encender/apagar)
5. Tecla Menú
6. Tecla Programar “-”
7. Tecla Programar “+”
8. Tecla Volumen “-”
9. Tecla Volumen “+”
10. Tecla fuente
11. Tecla Función inactiva
12. Entrada del enchufe
13. Entrada DC
14. Entrada de USB
15. Entrada de cable HDMI
16. Entrada de PC (VGA)
17. Entrada de Audio y Video: 1
18. Audio de Computador
19. Entrada RF
20. Salida de Línea de Audio
21. Entrada YPbPr

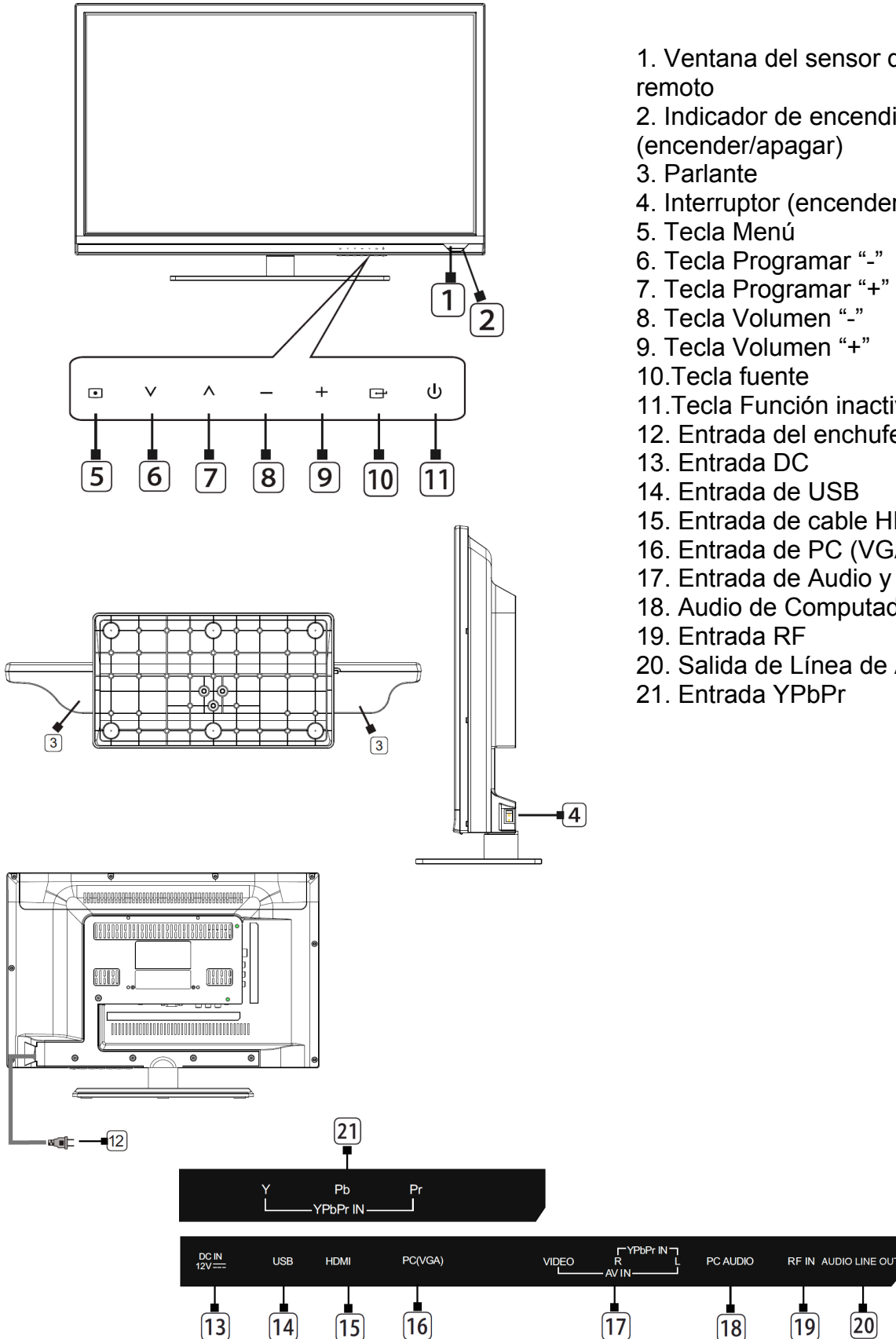

CONTROL REMOTO

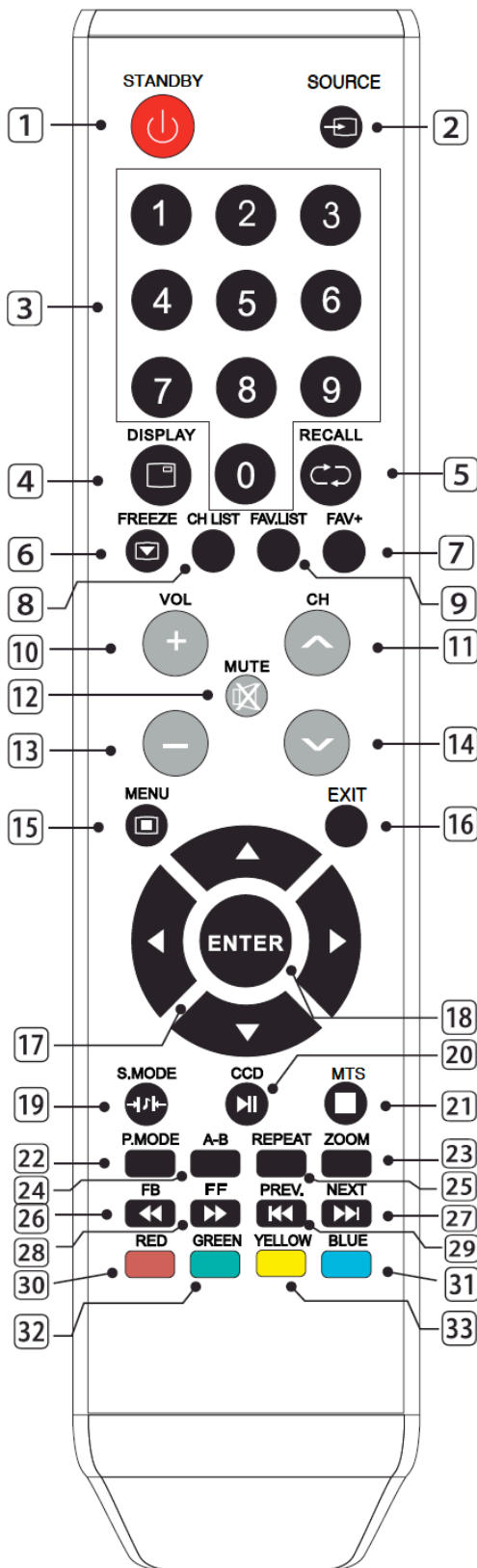

1. FUNCIÓN INACTIVA: Activa y desactiva la función inactiva.
2. FUENTE: Selecciona la fuente de señal.
3. 0-9: Continúe presionando las teclas para seleccionar un canal.
4. INFORMACIÓN EN PANTALLA: Presenta la información del audio y video actual.
5. REGRESAR: Regresa al canal anterior.
6. CONGELAR: Congela la imagen.
7. FAV+: Agrega a favoritos.
8. CH LIST: Lista de canales
9. FAV. LIST: Lista de canales favoritos
10. VOL+: Aumenta el volumen.
11. CH+: Avanza un canal.
12. SILENCIAR: Suspende el audio.
13. VOL-: Disminuye el volumen.
14. CH-: Retrocede un canal.
15. MENÚ: Ingresa o sale del menú.
17. Teclas de navegación: Selecciona las opciones del menú.
18. CONFIRMAR: Confirma o ingresa.
19. FUNCIÓN S: Selecciona la función de sonido
20. Función TELEVISIÓN: Cambia la función SPNO (Subtítulos para no oyentes); Función de MEDIOS: Presione una vez para pausar, presione dos veces para reproducir.
21. Función Televisión: Cambia la función de sonido función de MEDIOS: detiene la reproducción y regresa a la lista de carpetas.
22. FUNCIÓN P: Selecciona la función de imagen.
23. AMPLIAR/REDUCIR IMAGEN: Amplia o reduce la imagen (no funciona en algunas imágenes o videos).
24. A-B: Ajusta repetir la reproducción del segmento.
25. REPETIR: Permite repetir un archivo, aleatoriamente, mezclado y carpeta.
26. FB: Retroceder rápidamente
27. SIGUIENTE
28. FF: Adelantar rápidamente
29. ANTERIOR: Anterior
30. RED: Inactivo
31. BLUE: Inactivo
32. VERDE: Inactivo
33. AMARILLO: Inactivo

BATERÍAS

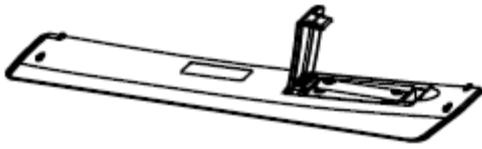

1. Abra la tapa del control remoto.
2. Coloque dos baterías de 1.5V AAA teniendo en cuenta la polaridad +/-.
3. Coloque de nuevo la tapa en su lugar.

Retire las baterías si no va a utilizar el control por un tiempo prolongado.



Si el control remoto no funciona correctamente, lleve a cabo las siguientes verificaciones.

- Asegúrese de que el televisor esté encendido.
- Verifique la polaridad correcta de las baterías.
- Observe que las pilas no estén drenadas.
- Verifique que la energía que llega al televisor funcione normalmente.
- Observe que no haya luces fluorescentes o de neón alrededor.

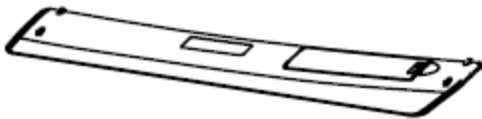



INSTRUCCIONES DE OPERACIÓN

ENCENDER/APAGAR

1. Conecte el cable de poder al tomacorriente.
2. Presione el botón de encender.
3. Para apagar, presione de nuevo el mismo botón de encender.

Después de apagar el TV, no encienda el equipo de inmediato. Espere al menos 1 minuto, para encenderlo.

AJUSTE DE MODO DE ESPERA

1. Presione el botón “” para encender la unidad
2. Presione le botón “” de nuevo para que la pantalla ingrese a modo de espera. La luz indicadora se vera de color rojo.
3. Asegúrese de no dejar la unidad en modo de espera por periodos de tiempo prolongados

SELECCIÓN DE FUENTE DE SEÑAL

Presione el botón “Fuente” y con los botones de navegación elija la fuente de entrada de señal. Presione ENTER para confirmar. Las opciones se ven la siguiente secuencia.

TV → AV → YPbPr → HDMI → PC → MEDIA

Al elegir la fuente, la pantalla mostrará cual ha sido elegida.

Modo de TV

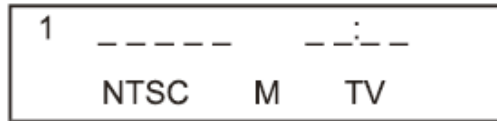

Si no hay señal, aparecerá el siguiente mensaje de advertencia. Si esto sucede, cambien el canal o presione la tecla FUENTE para cambiar la fuente.

No hay señal.

MENÚ

Utilice el menú para acceder a diferentes funciones. Utilice los botones de navegación para moverse a través de las funciones y el botón CONFIRMAR para confirmar las selecciones y cambios. El menú que se observa es el siguiente: Canal, Imagen, Sonido, Tiempo, Opción.

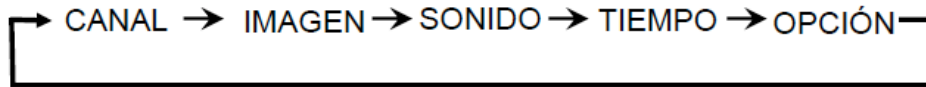

1. Presione el botón Menú para entrar.
2. Presione Los botones de navegación de Derecha e Izquierda para cambiar de página.
3. Presione el botón de derecha, y luego presione arriba y abajo para seleccionar un ítem.
4. Presione los botones de navegación izquierdo ó derecho para seleccionar o ajustar la configuración.
5. Si no se hace ninguna selección dentro de un periodo de 10 segundos, el menú se cerrará automáticamente.
6. Presione el botón Menú para regresar o salir.

IMAGEN

1. Presione el botón Menú para mostrar el menú en pantalla.
2. Presione los botones Derecha/Izquierda para seleccionar Imagen.
3. Presione el botón Abajo para entrar al submenú de Imagen.

MODO DE IMAGEN

El televisor cuenta con cuatro modos de imagen: Estándar, Ligero, Personalizado y Dinámico. En el modo personalizado usted puede ajustar el contraste, brillo, tinte, color y nitidez.

1. Presione los botones arriba/abajo para entrar al modo de imagen.
2. Utilice el botón CONFIRMAR para seleccionar una opción

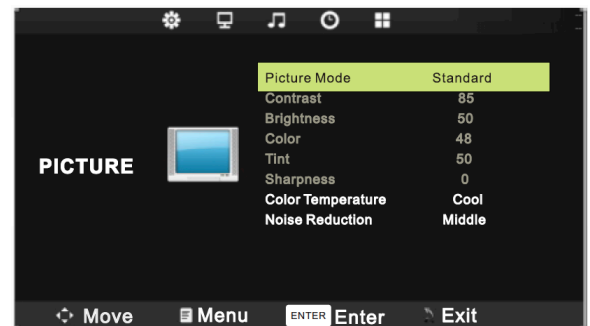
**CONFIGURACIÓN DE IMAGEN**

Puede ajustar las funciones de contraste, brillo, color, nitidez, Tinte. Con estas funciones puede mejorar la calidad de imagen.

1. Presione los botones arriba/abajo para seleccionar un ítem en particular.
2. Utilice los botones derecho e izquierdo para ajustar el valor del ítem.

Contraste: ajusta la luminosidad y oscuridad entre objetos en la parte posterior.

Brillo: ajusta el brillo de la imagen.

Color: ajusta el color haciéndolo más brillante o más oscuro.

Nitidez: ajusta la nitidez de los objetos.

Tinte: Ajusta el color de los objetos, haciéndolos mas rojos o verdes, y haciéndolos lucir mas naturales.

TEMPERATURA DEL COLOR

Puede cambiar la temperatura del color en toda la pantalla de acuerdo con sus preferencias.

1. Presione los botones arriba/abajo para seleccionar la opción Temperatura del Color
2. Utilice los botones derecha/izquierda para seleccionar un modo de temperatura.

Frio: cambia los blancos a azulados

Estándar: Mantiene blancos los blancos

Frío: Enrojece los blancos

REDUCCIÓN DE RUIDO

Ajuste la calidad de la imagen a través de este menú.

1. Presione los botones arriba/abajo para seleccionar la opción Reducción de Ruido.
2. Presione el botón CONFIRMAR o el botón Derecho para ir al sub-menú.
3. Presione el botón CONFIRMAR para seleccionar una opción .

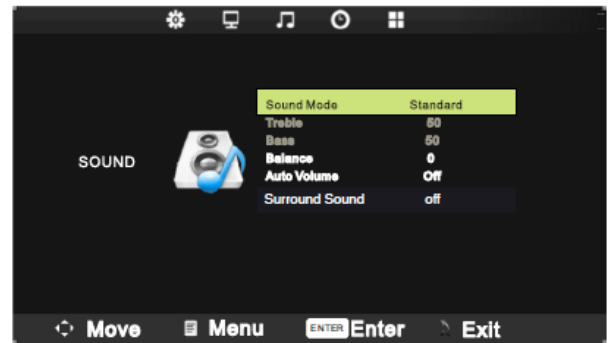

SONIDO

1. Presione el botón Menú para mostrar el menú en pantalla.
2. Presione los botones Arriba/Abajo para seleccionar el ítem
3. Presione el botón Derecho para entrar al submenú de Sonido.

MODO DE SONIDO

Puede seleccionar el tipo de efecto de sonido que desea utilizar mientras escucha un programa. Puede seleccionar una de las siguientes opciones: Estándar, Música, Películas, Deportes, Usuario.

1. Presione los botones arriba y abajo para seleccionar la opción Modo de Sonido.
2. Utilice las teclas de derecha e izquierda para seleccionar un modo de sonido

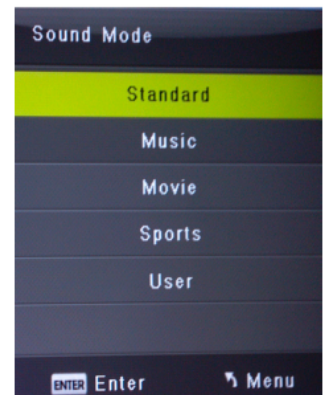

BALANCE

Utilice esta función para aumentar o reducir la salida de volumen por cada uno de los parlantes.

1. Presione los botones arriba y abajo para seleccionar la opción de Balance.
2. Utilice los botones derecho e izquierdo para aumentar o reducir el valor del ítem.

VOLUMEN AUTOMÁTICO

Cada canal tiene sus propias condiciones de señal, por lo tanto no es muy conveniente ajustar el volumen cada vez que se cambia de canal. La función Volumen Automático permite ajustar el nivel de volumen del canal deseado bajando la salida de volumen cuando la señal es alta ó incrementando la salida de sonido cuando la señal es baja.

1. Presione los botones arriba y abajo para seleccionar la opción de Volumen Automático.
2. Utilice los botones derecho e izquierdo para seleccionar Activar/Desactivar.

SONIDO ENVOLVENTE

Seleccione Activar o Desactivar el sonido envolvente.

CANAL

1. Presione el botón Menú para mostrar el menú en pantalla.
2. Utilice los botones Derecho e Izquierdo para seleccionar la opción "Canal".
3. Presione el botón Derecho para entrar al submenú de Canal.

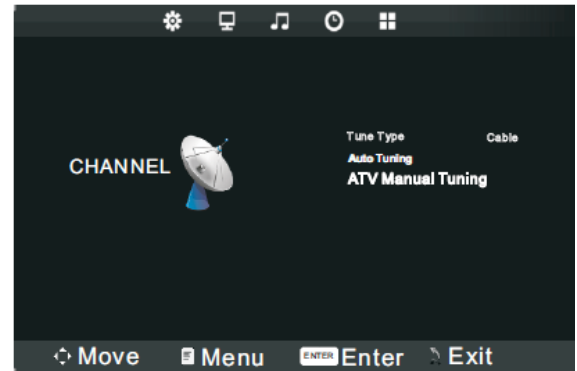

Tipo de Sintonización

1. Presione los botones de navegación de Arriba y Abajo para seleccionar la opción "Tipo de sintonización".
2. Presione los botones de navegación Derecho e Izquierdo para seleccionar "Cable" o "antena".

Sintonización automática

La unidad busca automáticamente a través de todos los canales disponibles y los almacena en la memoria.

1. Presione los botones de navegación de Arriba y Abajo para seleccionar la opción "Sintonización Automática".
2. Presione CONFIRMAR o el botón Derecho, luego aparecerá una ventana en la pantalla del televisor. Cuando realice la búsqueda de canales, presione el botón Menú para salir de la sintonización en cualquier momento.
3. Después que todos los canales son almacenados, el menú de búsqueda se apagará.

Sintonización Manual ATV

- CANAL ACTUAL: Elija el número de canal
- SISTEMA DE SEÑAL: elija el sistema de señal entre PAL/SECAM/NTSC
- SISTEMA DE SONIDO: Elija el sistema de sonido entre DK/BG/MN/I
- SINTONIZACIÓN FINA: Ajuste la frecuencia de canal
- AFC: Sintonización de canal automático
- BÚSQUEDA: Presione el botón derecho e izquierdo para búsqueda de canales



TIEMPO

1. Presione el botón Menú para mostrar el menú en pantalla.
2. Utilice los botones Arriba y Abajo para seleccionar la opción "Tiempo".
3. Presione el botón abajo para entrar al submenú de Tiempo.

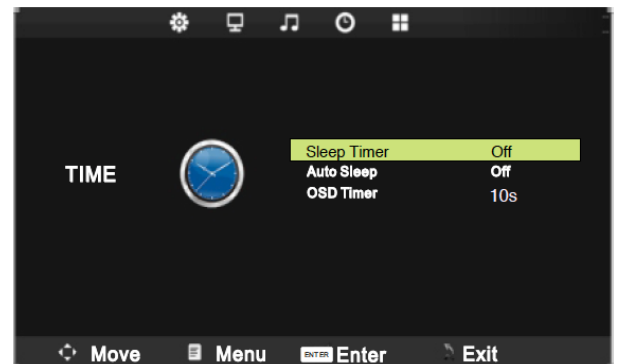

Temporizador de apagado

1. Utilice los botones Arriba y Abajo para seleccionar la opción “Temporizador de apagado”.
2. Presione los botones Derecho e Izquierdo repetidamente hasta que el tiempo de apagado deseado aparezca en la pantalla. (Apagado, 10min, 20min, 30min, 60min, 90min)

Apagado automático

1. Utilice los botones Arriba y Abajo para seleccionar la opción “Apagado automático”.
2. Presione el botón CONFIRMAR para ingresar al submenú
3. Presione los botones Arriba y abajo para seleccionar “Apagado, 3H, 4H, o 5H”
4. Presione el botón CONFIRMAR para confirmar

Tiempo OSD

1. Utilice los botones Arriba y Abajo para seleccionar la opción “Tiempo OSD”.
2. Presione el botón CONFIRMAR para ingresar al submenú
3. Presione los botones Arriba y abajo para seleccionar “Apagado, 5s, 10s, 15s, 20s, 25s, 30s”
4. Presione el botón CONFIRMAR para confirmar

OPCIÓN

1. Presione el botón Menú para mostrar el menú en pantalla.
2. Utilice los botones Derecho e Izquierdo para seleccionar la opción “Opción”.
3. Presione el botón CONFIRMAR para entrar al submenú de Opción.

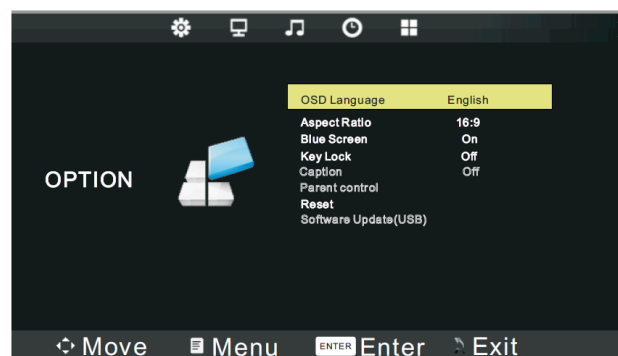

Idioma OSD

Usted puede modificar el conjunto OSD para que se ajuste a sus preferencias de usuario.

1. Presione el botón Arriba y Abajo para seleccionar la opción “Idioma OSD”
2. Presione el botón CONFIRMAR o el botón Derecho para mostrar los ajustes OSD.
3. Utilice los botones Derecho e Izquierdo para seleccionar el idioma apropiado.
4. Presione el botón CONFIRMAR para confirmar

Radio de aspecto

1. Presione el botón Derecho y Izquierdo para seleccionar la opción “Radio de aspecto”
2. Presione el botón CONFIRMAR o el botón Derecho para mostrar el menú de ajustes.
3. Utilice los botones Arriba y Abajo para seleccionar un ajuste.
4. Presione el botón CONFIRMAR para confirmar y regresar

Pantalla Azul

1. Presione el botón de Arriba y Abajo para seleccionar la opción “Pantalla Azul”
2. Presione los botones Derecho e Izquierdo para elegir Activar o Desactivar

SELECCIÓN DE SUBTÍTULOS (OPCIONAL)

Los subtítulos tienen dos opciones: Ajuste solo para video y entrada de señal AV.

Cuadros de diálogo: La pantalla muestra el diálogo, narración y efectos de sonido de los videos que están incluidos en algunos programas de televisión. (Usualmente marcado como C/C en la lista de TV)

Texto: Se puede ver en la pantalla información no relacionada con el programa en curso, como por ejemplo, información sobre el clima o sobre finanzas. (Proporcionado por estaciones individuales)

Para ver los subtítulos o texto:

1. Presione el botón de Menú para entrar, y luego presione los botones de navegación y seleccione "Opción".
2. Elija el "Subtítulos ocultos" y presione el botón CONFIRMAR para ingresar al sub-menú.
3. Elija una de las opciones CC1, CC2, CC3, CC4, Text1, Text2, Text3, Text4, Apagado.

Nota: Tenga en cuenta que si el programa o video no cuenta con esta función, no se verán los subtítulos.

- Para ver subtítulo selección las opciones CC1, CC2, CC3, CC4.
- Para ver texto selección las opciones Text1, Text2, Text3, Text4

Nota: Si el texto no esta disponible en el área, aparecerá un rectángulo negro en la pantalla. Si esto sucede, desactive la característica de capítulos ocultos.

Nota: La señal de subtítulos ocultos puede no mostrarse en las siguientes situaciones:

- Cuando un disco de video ha sido nombrado
- Cuando la señal de recepción es débil
- Cuando la señal de recepción no es estándar

4. Presione CONFIRMAR para seleccionar esta función
5. Presione el botón menú para regresar o salir

Nota: Presione el botón CC repetidamente en el control remoto para cambia el modo CC

CONTROL PARENTAL

Algunos programas y películas incluyen señales que clasifican el contenido del programa (diálogo, lenguaje, violencia, sexo). La función Control Parental detecta las señales y bloquea los programas de acuerdo con la selección. Para utilizar esta función, haga lo siguiente:

(Ajuste solo para Video y señal de entrada AV).

1. Presione el botón de Menú y elija "Opción" con los botones de navegación.
2. Presione los botones de navegación de arriba y abajo, para seleccionar la opción "Control parental".
3. Ingrese la contraseña inicial "0000" y el menú de control aparecerá en la pantalla

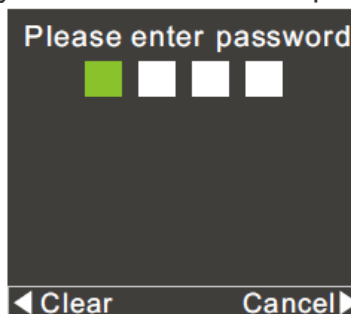

4. Presione CONFIRMAR y luego un menú aparecerá en la pantalla



- Ajustar Contraseña:

1. Cuando ingrese “Ingresar contraseña seleccione “Ajustar contraseña”
2. Use los botones de numeración para ingresar la contraseña anterior
3. Luego, ingrese la nueva contraseña y confírmela.
4. Si la contraseña es la correcta, la unidad regresara al menú principal

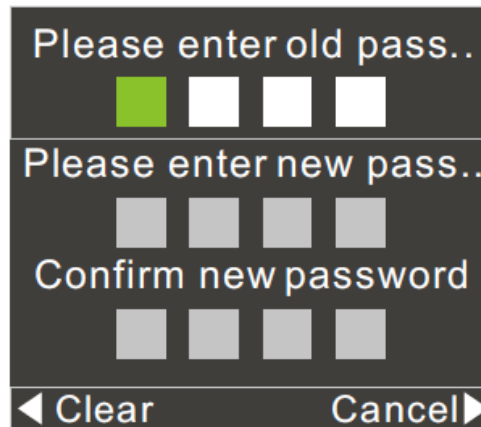

- Sistema de bloqueo:

1. Cuando ingrese la contraseña, seleccione el ítem de “sistema de bloqueo”.
2. Presione el botón Derecho o Izquierdo para activar o desactivar.
3. Presione el botón Menú para regresar o salir.

Nota: “ingresar bloqueo”, “V-Chip”, “Canadá” es solo para “Sistema de bloque activo”

- Clasificación de TV:

1. Cuando ingrese la contraseña, seleccione “TV”
2. Presione los botones de navegación para seleccionar un ítem
3. Presione el botón Menú para regresar o salir.



Información acerca de la censura.

Tipo de Censura	Descripción
TV-Y	Apto para todos los niños
TV-Y7	Apto para niños más grandes, más de 7 años
TV-G	Audiencia general
TV-PG	Guía paterna sugerida (Diálogos sugestivos, situaciones sexuales, violencia moderada)
TV-14	Guía paterna necesaria (Situaciones sexuales, violencia)
TV-MA	Solo personas adultas

- Clasificación MPAA:

1. Cuando ingrese la contraseña, seleccione "MPAA"
2. Presione los botones de navegación de Derecho e Izquierdo para seleccionar el ítem bloquear ó desbloquear
3. Presione el botón Menú para regresar o salir.

Información acerca de la clasificación.

Clasificación	Descripción y contenido
G	Audiencia general (Apropiado para todas las edades)
PG	Guía de padres sugerida (algunos materiales no aptos para niños)
PG-13	Guía de padres necesaria (no apto para menores de 13 años)
R	Restringido (Requiere acompañamiento por parte de los padres)
NC-17	No apto para menores de 17 años
X	Solo para adultos

- Clasificación Ingles de Canadá:

1. Cuando ingrese la contraseña, seleccione "Ingles Canadá"
2. Presione los botones de navegación de Derecha e Izquierda para seleccionar el ítem bloquear ó desbloquear
3. Presione el botón Menú para regresar o salir.

Clasificación	Descripción y contenido
C	Niños
C8+	Niños mayores de 8 años
G	Programación general

PG	Programación con guía parental
14+	Apto para mayores de 14+
18+	Programación adulta

- Clasificación Francés Canadá:
 1. Cuando ingrese la contraseña, seleccione “Francés Canadá”
 2. Presione los botones de navegación de Derecho e Izquierdo para seleccionar el ítem bloquear ó desbloquear
 3. Presione el botón Menú para regresar o salir.

Clasificación	Descripción y contenido
G	Niños
8ans+	Niños mayores de 8 años
13ans+	Apto para mayores de 13+
14ans+	Apto para mayores de 14+
18ans+	Programación adulta

MULTIMEDIA

Función media:

Esta unidad cuenta con un puerto USB. Puede encontrar dispositivos que soporten USB1.1/2.0, disco flash, Disco duro USB y cámara digital.

Soporta visualización de imágenes, reproducción de archivos de música, reproducción de archivos de video, archivos de texto.

Nota: No remueva el cable durante la transferencia de datos, esto puede ocasionar problemas en el sistema.

Datos	Formato
Imagen	JPG, JPE, PNG, BMP
Música	MP3, AAC
Video	MPG, MPEG, MP4
Texto	TXT

Uso del Control remoto y la función USB

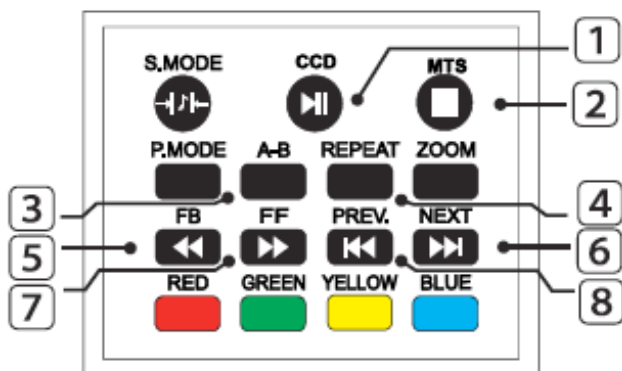

1. **▶||**: Presione este botón para reproducir/pausar
2. **■**: Detener reproducción
3. **A-B**: Repetición de reproducción por segmentos
4. **REPEAT**: Repetir
5. **◀◀**: Ir hacia Atrás
6. **▶▶**: Saltar adelante
7. **▶▶**: Ir hacia delante
8. **◀◀**: Saltar atrás

Función USB

Ajuste de USB:

Presione el botón "Fuente" y luego use los botones de navegación de arriba y abajo para seleccionar el ítem "Media". Presione CONFIRMAR para confirmar

Opciones:

- Foto
- Música
- Película
- Texto



Visualizar Fotos

- Presione el botón Derecho o izquierdo para seleccionar el archivo o carpeta, presione el botón CONFIRMAR para ingresar a la siguiente carpeta. Presione SALIR para ir a la carpeta anterior.
- Presione el botón Derecho o izquierdo para seleccionar la imagen que desea, presione el botón CONFIRMAR para seleccionar la lista de reproducción, luego presione el botón ► para reproducir.
- Presione el botón VISUALIZAR para ingresar al ítem de media
- Presione el botón Derecho o izquierdo para seleccionar la media, luego presione el botón CONFIRMAR

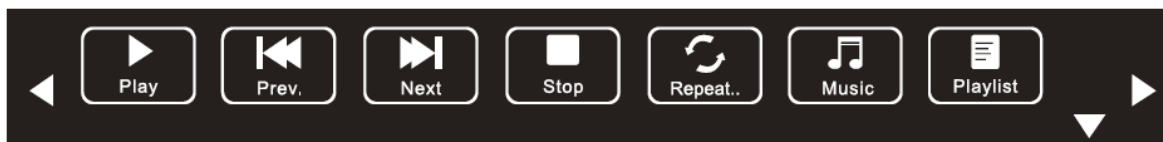

Botones (Figura anterior): reproducir, anterior, siguiente, detener, repetir todo, apagar música, lista de reproducción

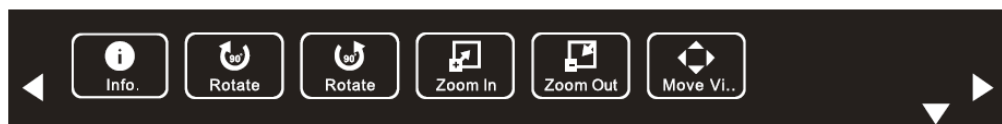

Información, Botones (Figura anterior): rotar, rotar, acercar imagen, alejar imagen, mover visualización.

Reproducir música

- Presione el botón Derecho o izquierdo para seleccionar el archivo o carpeta, presione el botón CONFIRMAR para ingresar a la siguiente carpeta. Presione SALIR para ir a la carpeta anterior.
- Presione el botón Derecho o izquierdo para seleccionar la pista que desea, presione el botón CONFIRMAR para seleccionar la lista de reproducción, luego presione el botón ► para reproducir.
- Presione el botón VISUALIZACIÓN para ingresar al ítem de media
- Presione el botón Derecho o izquierdo para seleccionar la media, luego presione el botón OK



Botones (Figura anterior): Reproducir/Pausar, retroceso rápido, adelantamiento rápido, anterior, siguiente, detener, repetir todo



Botones (Figura anterior): Silenciar, Lista de reproducción, Tiempo GOTO.

Reproducir películas

- Presione el botón Derecho o izquierdo para seleccionar el archivo o carpeta, presione el botón CONFIRMAR para ingresar a la siguiente carpeta. Presione SALIR para ir a la carpeta anterior.
- Presione el botón Derecho o izquierdo para seleccionar la película que desea, presione el botón CONFIRMAR para seleccionar la lista de reproducción, luego presione el botón ► para reproducir.
- Presione el botón VISUALIZAR para ingresar al ítem de media
- Presione el botón Derecho o izquierdo para seleccionar la media, luego presione el botón CONFIRMAR



Botones (Figura anterior): Reproducir/Pausar, retroceso rápido, adelantamiento rápido, anterior, siguiente, detener, repetir todo



Botones (Figura anterior): Ajuste A/B, Lista de reproducción, información, adelantar paso a paso, saltar adelante, Tiempo GOTO, acercar



Botones (Figura anterior): Alejar, Proporción de pantalla

Texto

- Presione el botón Derecho o izquierdo para seleccionar el archivo o carpeta, presione el botón CONFIRMAR para ingresar a la siguiente carpeta. Presione SALIR para ir a la carpeta anterior.
- Presione el botón Derecho o izquierdo para seleccionar el texto que desea, presione el botón CONFIRMAR para seleccionar la lista de reproducción, luego presione el botón ► para reproducir.
- Presione el botón VISUALIZAR para ingresar al ítem de media
- Presione el botón Derecho o izquierdo para seleccionar la media, luego presione el botón CONFIRMAR

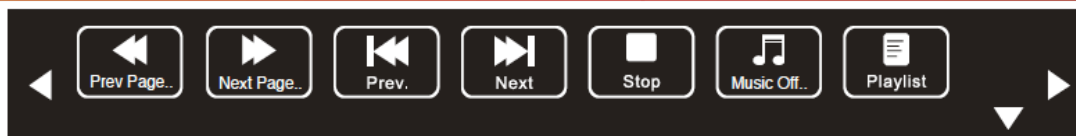

Botones (Figura anterior): pagina anterior, pagina siguiente, anterior, siguiente, detener, apagar música, Lista de reproducción.



Botones (Figura anterior): Información

ESPECIFICACIONES

Tamaño de Pantalla	19" diagonal
Proporción de Pantalla	16:9
Voltaje	AC 100/240V – 50/60Hz
Suministro de energía	DC12V – 3.0A
Consumo de Energía	30V
Sistema de TV	PAL M/N, NTSC M
Salida de Audio	2 Vatios x 2
Terminales de Entrada	Antena Tipo F x 1 VGA (D-Sub de 15 pines) x 1 Conector HDMI x 1 Terminales de entrada YPbPr x 1 Terminales RCA de entrada de video x 1 Audio estéreo x 1 Conector USB x 1
Terminales de salida	Salida de línea de audio
Dimensiones (LxWxH)(mm) sin base / con base	448x54x281mm (Sin Base) 448x146x325mm (Con base Plástica) 448x146x322mm (Con base de vidrio)
Temperatura	0°C – 40°C
Humedad	20% - 80% sin condensación

NOTA:

La salida de línea de audio de 3.5mm es usada para la conexión de un amplificador externo. El nivel de salida de audio puede ser controlado por en botón de ajuste de volumen de la unidad. Con el fin de obtener una mejor calidad de sonido, el usuario puede preajustar el nivel de volumen a la posición media antes de conectar al dispositivo externo.

Cuando realice la conexión, el sonido de audio del televisor será cortado automáticamente. Pre ajuste el nivel de volumen del televisor antes de desconectar el cable de señal de audio.

SEÑALES SOPORTADAS

MODO VGA

Resolución	Frecuencia Horizontal (KHz)	Frecuencia Vertical (Hz)
640x480	31.50	60.00
800x600	35.16	56.25
	37.90	60.00
1024x768	48.40	60.00

Se recomienda utilizar en el modo VGA un cable de conexión de máximo 5 metros, para asegurar una buena calidad de imagen.

MODO YPbPr

Resolución	Frecuencia Horizontal (KHz)	Frecuencia Vertical (Hz)
480i	15.734	59.94
480p (720x480)	31.468	59.94
576i	15.625	50.00
576p (720x576)	31.25	50.00
720p (1280x720)	37.50	50.00
	45.00	60.00
1080i	28.13	50.00
	33.75	60.00
1080p (1920x1080)	67.50	60.00
	56.25	50.00

MODO HDMI

Resolución	Frecuencia Horizontal (KHz)	Frecuencia Vertical (Hz)
480p	31.468	59.94
576p	31.25	50.00
720p	45.00	60.00
1080i	33.75	60.00

Cuando la señal recibida por el equipo exceda el rango, aparecerá un mensaje en pantalla indicándolo. Usted puede confirmar la entrada de señal en pantalla.

RESOLUCIÓN DE PROBLEMAS

Esta lista es para ayudarle a resolver problemas simples que pueden presentarse en el uso de la unidad. Por favor léala y verifique estos puntos antes de solicitar ayuda de personal de servicio técnico autorizado.

PROBLEMA	CAUSA Y SOLUCIÓN
El televisor no enciende	<ul style="list-style-type: none"> Verifique el cable de poder y su buena conexión
No hay señal de entrada	<ul style="list-style-type: none"> El cable de señal debe estar bien conectado, y el dispositivo exterior encendido
El control remoto no funciona	<ul style="list-style-type: none"> Verifique las pilas y que el control no esté fuera de rango y apunte a al sensor del control remoto
Se ven y puntos en la pantalla	<ul style="list-style-type: none"> Verifique que no haya emisiones externas, como lámparas de neón
La calidad de la imagen se deteriora	<ul style="list-style-type: none"> Verifique los ajustes de video
La imagen tiene un tamaño inadecuado	<ul style="list-style-type: none"> Verifique el ajuste de tamaño de pantalla
El color de imagen es incorrecto	<ul style="list-style-type: none"> Puede deberse a la conexión al PC que cambia un poco la resolución
Hay un aviso de alerta en pantalla	<ul style="list-style-type: none"> Verifique la señal de entrada. El aviso indica un error específico

• Las personas y/o Marcas registradas en este manual de instrucciones no están afiliadas a Premier Electric Japan Corp. y aparecen en este Manual con propósitos ilustrativos únicamente.



MANUAL DO USUÁRIO
TV LED (19")
TV-5231LEDC



PREZADO CLIENTE

A fim de obter o melhor desempenho de seu produto, por favor, leia este manual do usuário cuidadosamente antes de começar a usá-lo, e mantê-lo para referência futura.

Se você precisar de suporte adicional, por favor, escreva para: info@premiermundo.com

ÍNDICE

 INSTRUÇÕES DE SEGURANÇA.....	3
IMAGEM	3
LIGAÇÃO E PREPARAÇÃO DA TELEVISÃO	5
ACESSÓRIOS	5
INSTALAÇÃO DO SUPORTE	5
INSTALAÇÃO DA MONTAGEM DE PAREDE (OPCIONAL)	5
DESCRIÇÃO	6
CONTROLe REMOTO	7
BATERIAS	8
INSTRUÇÕES DE OPERAÇÃO	8
LIGAR/DESLIGAR.....	8
AJUSTE DE MODO DE ESPERA	8
SELECÇÃO DA FONTE DE SINAL.....	8
MENU	9
IMAGEM	9
SOM.....	10
CANAL.....	11
OPÇÃO.....	12
SELEÇÃO DE LEGENDAS (OPCIONAL).....	13
CONTROLO parental	13
MULTIMÍDIA.....	16
ESPECIFICAÇÕES.....	19
SINAIS SUPORTADOS.....	20
RESOLUÇÃO DE PROBLEMAS	21

	CUIDADO	
RISCO DE CHOQUE ELÉTRICO, NÃO ABRA.		
<p>Cuidado: Para reduzir o risco de choque elétrico, não retire a tampa, não existem peças reparáveis no interior do aparelho. Consulte toda a manutenção ou reparação a pessoal técnico qualificado.</p>		
	<p>Este símbolo indica a existência de perigo de voltagem no interior do aparelho, podendo causar choques elétricos.</p>	
	<p>Este símbolo indica que o manual que acompanha este equipamento contém importantes instruções de operação e manutenção.</p>	

LINHAS DE ATENDIMENTO AO CLIENTE PREMIER

Venezuela:	0800 – ELECTRIC (353-2874)
Panamá:	507 300-5185
Sitio Web:	www.premiermundo.com
E-mail:	servicioalcliente@premiermundo.com

Observação:

Reservamo-nos o direito de alterar especificações, características e/ou o funcionamento do aparelho, sem aviso prévio, a fim de continuar com o desenvolvimento e melhorar.

INSTRUÇÕES DE SEGURANÇA

- Leia todas as instruções antes de utilizar o aparelho.
- Siga todas as advertências dadas neste manual de instruções.
- Este aparelho é de classe II de construção.
- Este aparelho deve ser ligado a uma tomada com proteção de aterramento.
- Não use o equipamento perto da água ou não deixar respingar líquidos nele.
- Limpe apenas com uma peça de roupa seca.
- Não instale o aparelho em superfícies fracas.
- Evita que os orifícios de ventilação da TV forem bloqueados.
- Não coloque o aparelho perto de fontes de calor e radiação, tais como aquecedores, fogões ou amplificadores.
- O plugue tem duas patas planas e uma redonda e esta última constitui a proteção de aterramento. Portanto, não corte esse pé para poder ligar o aparelho. O que deve fazer é ter uma tomada adequada para a conexão e com aterramento. Pode solicitar ajuda de um técnico em eletricidade para isto.
- Coloque o cabo de alimentação de modo que não é uma barreira para as pessoas.
- Utilize apenas acessórios recomendados pelo fabricante.
- Desligue o aparelho durante tempestades com raios ou quando não utilizar o aparelho por longos períodos de tempo.
- Consulte toda a manutenção e reparos para o pessoal de serviço técnico qualificado.

BATERIAS

- As pilhas do controle remoto devem ser colocadas corretamente. No final da sua vida útil, substituir por novas pilhas do mesmo tipo.
- As pilhas não devem ser expostas a calor excessivo ou incêndio.
- Não jogue no lixo regular. Siga os regulamentos locais para este tipo de elementos.

IMAGEM

- É importante evitar que uma imagem fique fixa por muito tempo. Certifique-se de que a imagem não esteja fixa por mais de 2 horas, para evitar danos à tela. Para ajudar com isso, você pode diminuir a intensidade do brilho e contraste.
- Ao olhar imagens no tamanho 4:3 por um longo tempo, é provável que alguns traços sejam formados no lado esquerdo, direito e central. Também pode ocorrer com uma conexão a DVD. Os danos causados pelo uso indevido do equipamento não são de responsabilidade do fabricante.
- Ao conectar um computador ou um jogo eletrônico, se a imagem é mantida por um longo tempo pode causar os mesmos fenômenos. Para evitar o problema, reduza o contraste e o brilho da imagem.

LOCALIZAÇÃO

- Coloque a TV numa superfície plana e estável ou se você usa um suporte, certifique-se de sua firmeza.
- Certifique-se de que a TV não superaqueça a superfície.
- Não coloque a TV em partes muito altas, sem garantir a estabilidade.
- Eduque as crianças sobre o uso adequado do equipamento e controles.
- Cada terminal USB deve ser carregado com 0.5A em operação normal.

- Evite colocar materiais inflamáveis como velas perto do aparelho.
- Permita que o aparelho tenha boa ventilação, para garantir o bom funcionamento da mesma.
- Use o aparelho em climas tropicais ou temperados.
- Evite colocar o aparelho perto de fontes de calor, como fogões, ou perto de locais frios, como aparelhos de ar condicionado, etc.
- Use as duas mãos ao transportar o aparelho, e mantenha uniformemente.
- Coloque o aparelho sobre uma superfície estável, deixando pelo menos 10 centímetros a cada lado e 30 centímetros no topo. Certifique-se de que o aparelho está perto da parede para evitar cair ao ser empurrado.

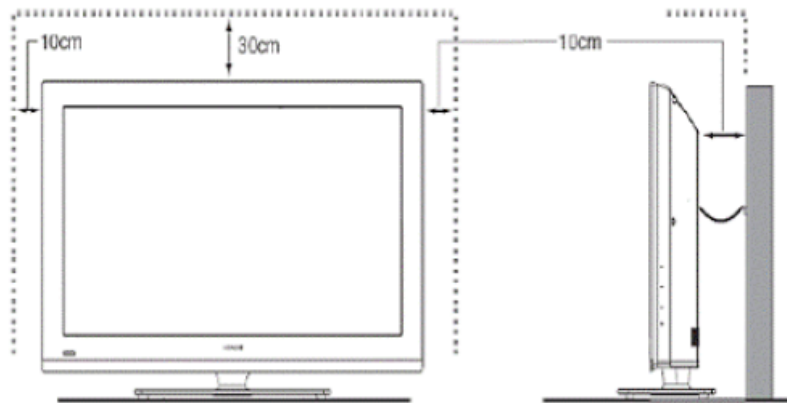

- Para evitar que o aparelho se vire, quando a instale, sujeitar com parafusos na base para fixar ao escritório ou mesa.

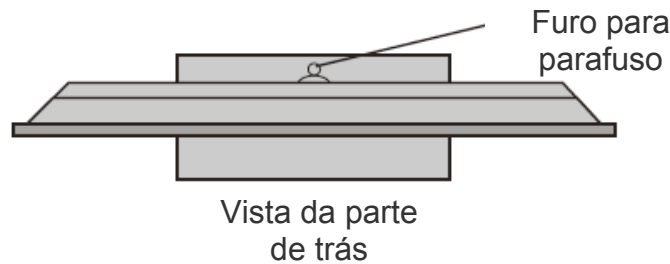

- Ao virar o aparelho, segurá-la a partir da parte inferior da mesma.

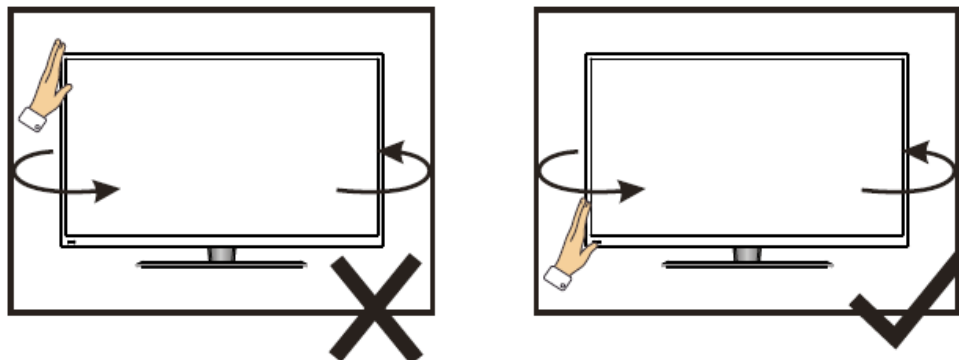

- Ao levantar a TV, não fazê-lo com apenas uma mão, usar as duas mãos para levantar.

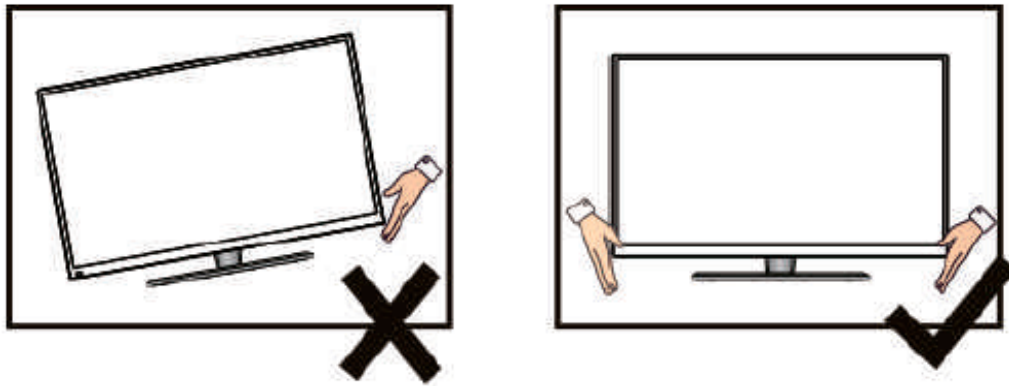

LIGAÇÃO E PREPARAÇÃO DA TELEVISÃO

ACESSÓRIOS

- Manual de Instruções
- Controle Remoto
- 2 pilhas (UM-4/R03/AAA)
- Suporte de montagem na parede (Pré-instalado, opcional)

INSTALAÇÃO DO SUPORTE

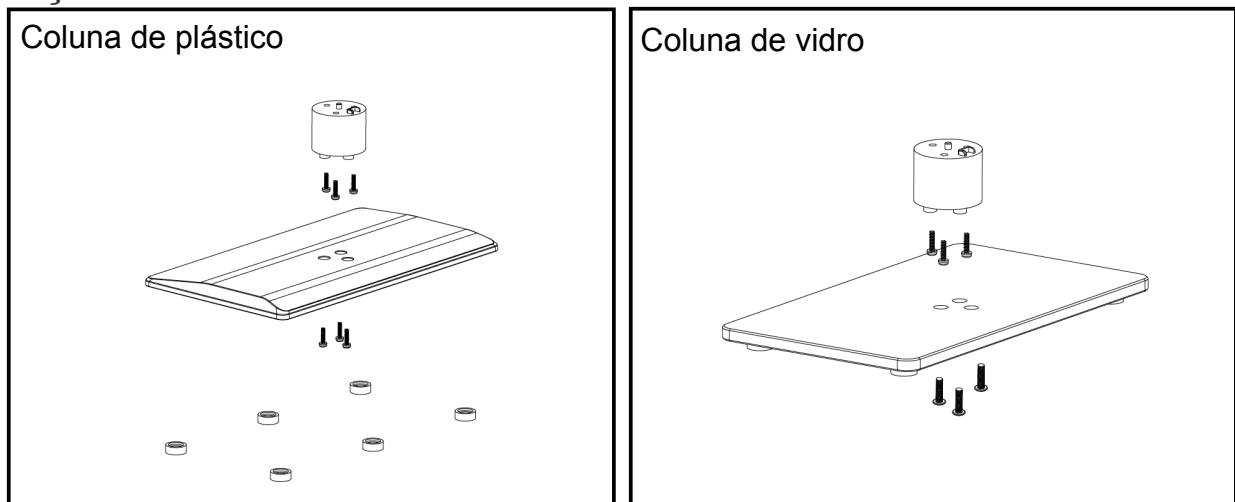

1. Coloque a TV com o painel frontal virado para baixo sobre um tecido ou um pano macio sobre uma mesa ou escrivaninha.
2. Coloque primeiro o adesivo de PVC no eixo giratório (26" - 47").
3. Insira o suporte no orifício na parte inferior da TV.
4. Insira os parafusos nos furos e aperte.

INSTALAÇÃO DA MONTAGEM DE PAREDE (OPCIONAL)

Com este equipamento você pode colocar sua TV na parede.

Ao instalar o aparelho, entre em contato com pessoal qualificado. Se você só instala o aparelho, o fabricante não se responsabiliza por danos à unidade ou acidentes.

Consulte as instruções de montagem para mais informações.

DESCRIÇÃO

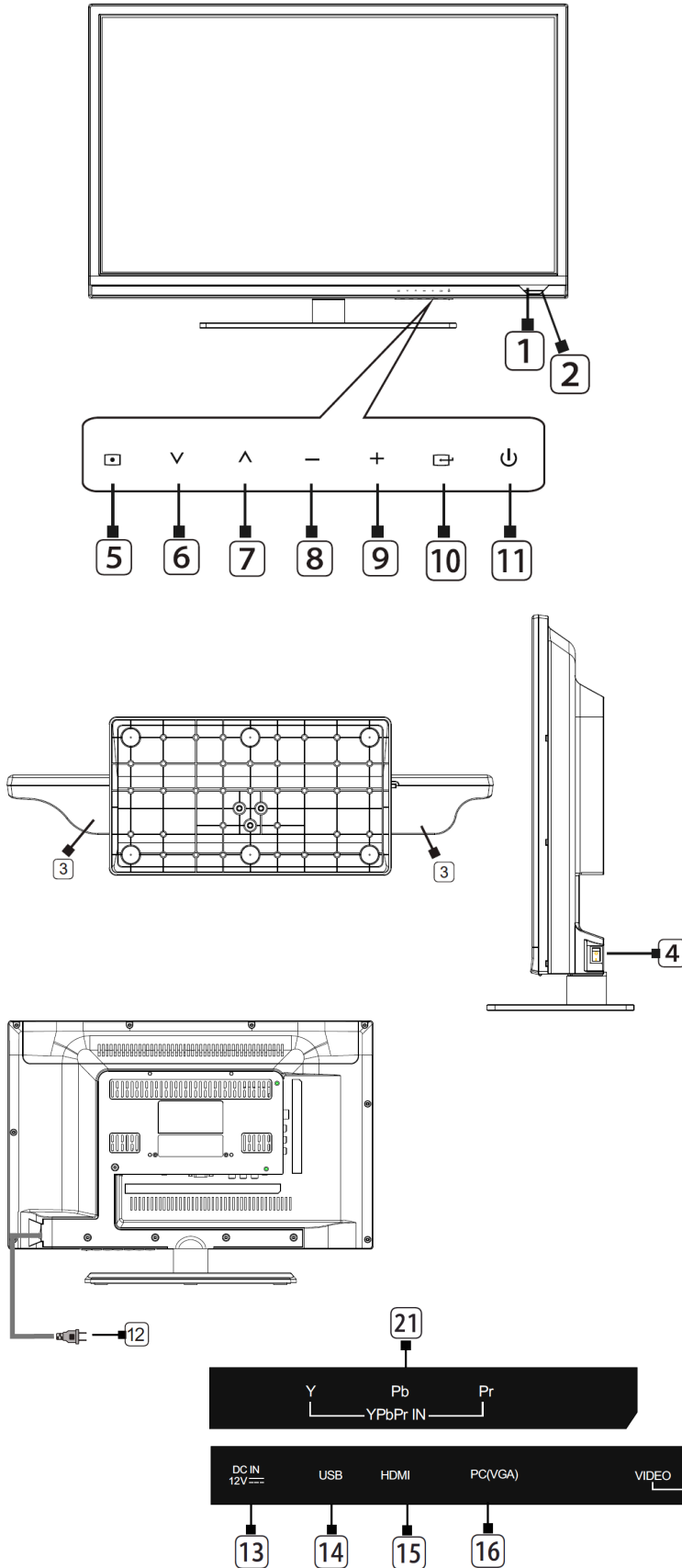

1. Janela do sensor de controle remoto
2. Indicador de Ligado (ligar/desligar)
3. Falante
4. Interruptor (ligar/desligar)
5. Botão Menu
6. Botão Programação “-”
7. Botão Programação “+”
8. Botão Volume “-”
9. Botão Volume “+”
10. Botão fonte
11. Botão Função inativa
12. Entrada do plugue
13. Entrada DC
14. Entrada de USB
15. Entrada do cabo HDMI
16. Entrada para PC (VGA)
17. Entrada de Áudio e Vídeo: 1
18. Entrada de Computador
19. Entrada RF
20. Saída de Linha de Áudio
21. Entrada YPbPr

CONTROLE REMOTO

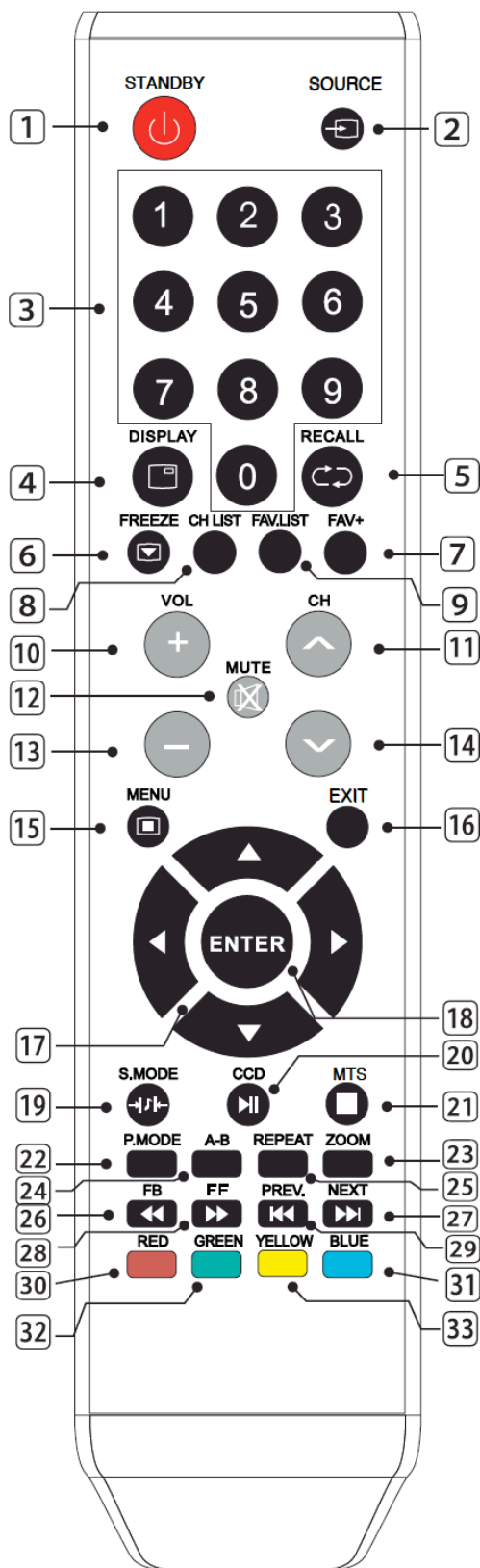

1. FUNÇÃO INATIVA: Desliga e liga a função inativa.
2. FONTE: Seleciona a fonte de sinal.
3. 0-9: Continue a pressionar os botões para selecionar um canal.
4. INFORMAÇÃO NA TELA: Apresenta informações sobre o áudio eo vídeo atual.
5. VOLTAR: Volta ao canal anterior.
6. CONGELAR: Congela a imagem.
7. FAV+: Adicionar aos favoritos.
8. CH LIST: Lista de canais
9. FAV. LIST: Lista de canais favoritos
10. VOL+: Aumenta o volume.
11. CH+: Avança um canal.
12. MUTE: Suspende o áudio.
13. VOL-: Diminui o volume.
14. CH-: Voltar para um canal.
15. MENU: Entra o sai do menu.
17. Teclas de navegação: Seleciona as opções do menu.
18. CONFIRMAR: Confirma ou entra.
19. FUNÇÃO S: Seleciona a função de som
20. Função TV: Alterna função SPNO (Legendas para não ouvintes); Função de MÍDIA: Pressione uma vez para fazer uma pausa, pressione duas vezes para reproduzir.
21. Função TV: Muda a função de som função de MÍDIA: pára a reprodução e retorna para a lista de pastas.
22. FUNÇÃO P: Seleciona a função de imagem.
23. ZOOM/REDUZIR IMAGEM: Fica grande ou reduz a imagem (não funciona em algumas imagens ou vídeos).
24. A-B: Ajustar e repetir a reprodução do segmento.
25. REPETIR: Repete um arquivo, aleatoriamente, misturado e pasta.
26. FB: Voltar rapidamente
27. SEGUINTE
28. FF: Avanço rápido
29. ANTERIOR: Anterior
30. RED: Inativo
31. BLUE: Inativo
32. VERDE: Inativo
33. AMARELO: Inativo

BATERIAS

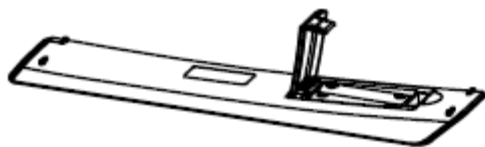

2. Abra o controle remoto.
3. Coloque duas pilhas de 1,5V AAA, considerando a polaridade +/-.
4. Recoloque a tampa no lugar.

Retire as pilhas se não for usar o controle por um longo tempo.

Se o controle remoto não funcionar corretamente, execute as seguintes verificações.



- Verifique se o televisor está ligado.
- Verifique a polaridade correta das baterias.
- Note-se que as baterias não estejam drenadas.
- Verifique se a potência que chega para a TV funciona normalmente.
- Note-se que não há luzes fluorescentes ou de néon ao redor.

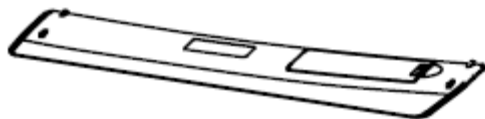

INSTRUÇÕES DE OPERAÇÃO

LIGAR/DESLIGAR

1. Conecte o cabo de alimentação na tomada.
2. Pressione o botão de ligar.
3. Para desligar, pressione o mesmo botão para ligar.

Depois de desligar a TV, não ligue o aparelho imediatamente. Aguarde pelo menos 1 minuto, para ligar.

AJUSTE DE MODO DE ESPERA

1. Pressione o botão “⏻” para ligar o aparelho.
2. Pressione o botão “⏻” novamente para que a tela entre em modo de espera. A luz indicadora ficara de cor vermelha.
3. Cuidado para não deixar o aparelho no modo de espera por longos períodos de tempo.

SELECÇÃO DA FONTE DE SINAL

Pressione o botão "Fonte" e com os botões de navegação, selecione a fonte de entrada do sinal. Pressione ENTER para confirmar. Olha as seguintes opções na sequência:

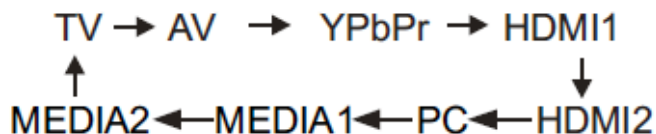

Ao escolher a fonte, a tela aparece o que tenha sido escolhido.

Modo de TV

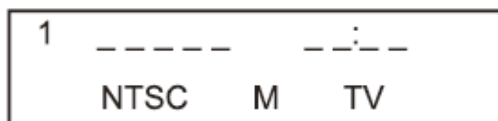

Se não houver nenhum sinal, aparece a seguinte mensagem de aviso. Se isso acontecer, mude o canal ou pressione o botão FONTE para alterar a fonte.

No hay señal.

MENU

Use o Menu para aceder a diferentes funções. Use os botões de navegação para percorrer as funções e o botão CONFIRMAR para confirmar as seleções e mudanças. O Menu que aparece é o seguinte: Canal, Imagem, Som, Tempo, Opção.

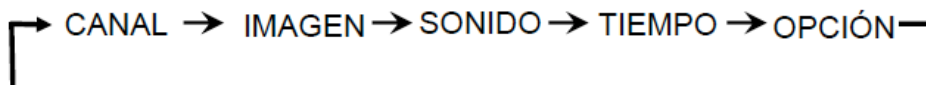

1. Pressione o botão Menu para entrar.
4. Pressione os botões de navegação acima e abaixo para mudar a pagina.
5. Pressione o botão direito, em seguida pressione para cima e para baixo para selecionar um item.
6. Pressione os botões de navegação à esquerda ou direita para selecionar ou ajustar a configuração.
7. Se não é feita nenhuma seleção dentro de um período de 15 segundos, o Menu se fechará automaticamente.
8. Pressione o botão Menu para voltar ou sair.

IMAGEM

1. Pressione o botão Menu para exibir o menu na tela.
2. Pressione o botão direito/esquerda para selecionar Imagem.
3. Pressione o botão para baixo para entrar no sub-menu de imagem.

MODO DE IMAGEM

A TV tem quatro modos de imagem: standard, leve, personalizados e dinâmicos. No modo personalizado você pode ajustar o contraste, brilho, matiz, cor e nitidez.

1. Pressione os botões para cima/baixo para entrar no modo de imagem.
2. Use o botão CONFIRMAR para selecionar uma opção.

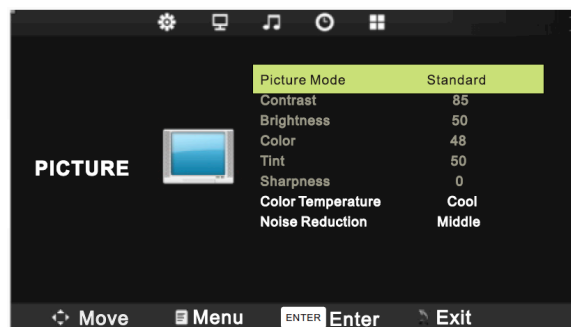

CONFIGURAÇÃO DE IMAGEM

Você pode ajustar as funções de contraste, brilho, cor, nitidez, matiz. Com estas funções é possível melhorar a qualidade da imagem.

1. Pressione os botões para cima/para baixo para selecionar um determinado item.

2. Use o botão esquerdo e direito para ajustar o valor do item.

Contraste: ajusta a luminosidade e a escuridão entre objetos na parte de trás.

Brilho: ajusta o brilho da imagem.

Cor: ajusta a cor tornando-se mais clara ou mais escura.

Nitidez: ajusta a nitidez de objetos.

Tonalidade: Define a cor dos objetos, tornando-os mais vermelha ou verde, e fazê-los parecer mais natural.

TEMPERATURA DA COR

Você pode alterar a temperatura da cor em toda a tela de acordo com as suas preferências.

9. Pressione os botões para cima / para baixo para selecionar a opção Temperatura de Cor.

2. Utilize os botões direito/esquerdo para selecionar um modo de temperatura.

Frio: muda os brancos para azulado

Padrão: Os brancos permanecem brancos

Frio: Brancos avermelhados

REDUÇÃO DE RUÍDO

Ajuste a qualidade da imagem através deste Menu.

1. Pressione para cima / para baixo para selecionar a opção de Redução de Ruído.

2. Pressione o botão CONFIRMAR ou o botão direito para entrar no sub-menu.

3. Pressione o botão CONFIRMAR para selecionar uma opção.

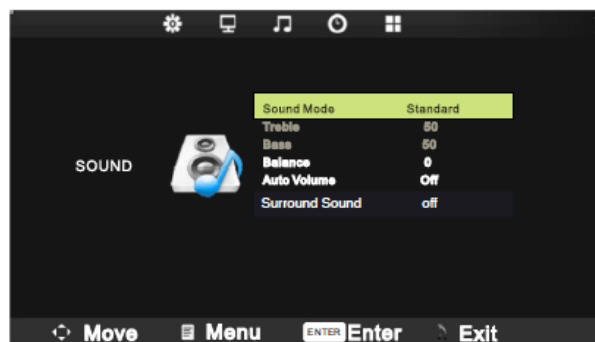

SOM

1. Pressione o botão Menu para exibir o menu na tela.

2. Pressione os botões para cima/para baixo para selecionar o item.

3. Pressione o botão direito para entrar ao sub-menu de som.

MODO DE SOM

Você pode selecionar o tipo de efeito de som que você deseja usar ao ouvir um programa. Você pode selecionar uma das seguintes opções: Standard, Música, Filmes, Esportes, Usuário.

1. Pressione os botões para cima e para baixo para selecionar a opção modo de som.

2. Use os botões esquerda e direita para selecionar um modo de som

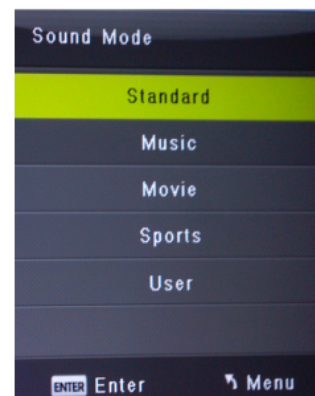

BALANÇO

Utilize este recurso para aumentar ou diminuir o volume de saída de cada um dos alto-falantes.

1. Pressione os botões para cima e para baixo para selecionar a opção de balanço.

- Utilize os botões direito e esquerdo para aumentar ou diminuir o valor o item.

VOLUME AUTOMÁTICO

Cada canal tem as suas próprias condições de sinal, por isso não é muito conveniente ajustar o volume toda vez que o canal é mudado. O recurso volume automático permite ajustar nível de volume do canal desejado, diminuindo a saída de volume quando o sinal é alto ou aumentando o som quando o sinal é baixo.

- Pressione os botões para cima e para baixo para selecionar a opção de volume automático.
- Use os botões direito e esquerdo para selecionar Ativar/Desativar.

SOM ENVOLVENTE

Selecione Ativar ou Desativar o som envolvente.

CANAL

- Pressione o botão Menu para exibir o menu na tela.
- Use os botões direito e esquerdo para selecionar a opção "Canal".
- Pressione o botão Direito para entrar no sub-menu de Canais.

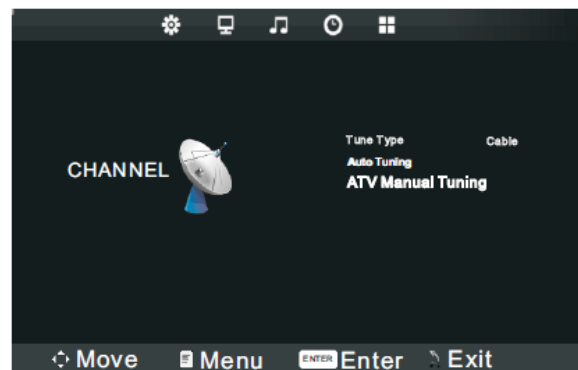

Tipo de Sintonia

- Pressione os botões de navegação para cima e para baixo para selecionar a opção "Tipo de sintonia".
- Pressione os botões de navegação direito e esquerdo para selecionar "Cabo" ou "antena".

Sintonização Automática

O aparelho procura automaticamente através de todos os canais disponíveis e os armazena na memória.

- Pressione os botões de navegação para cima e para baixo para selecionar a opção "Sintonização Automática".
- Pressione CONFIRMAR ou o botão direito, depois aparece uma janela na tela da TV. Ao procurar canais, pressione o botão Menu para sair da sintonização a qualquer momento.
- Depois que todos os canais são armazenados, o Menu de pesquisa será desligado.

Sintonização Manual ATV

- CANAL ATUAL: Selecione o número do canal
- Sistema de Sinal: Selecione o sistema de sinal entre PAL/SECAM/NTSC
- SISTEMA DE SOM: Escolha o sistema de som entre DK/BG/MN/I
- SINTONIZAÇÃO FINA: Defina o canal de frequência
- AFC: Sintonia automática de canais
- PESQUISA: Pressione o botão direito e esquerdo para procurar canais



TEMPO

1. Pressione o botão Menu para exibir o menu na tela.
2. Use os botões para cima e para baixo para selecionar "Tempo".
3. Pressione o botão para baixo para entrar ao sub-menu do Tempo.

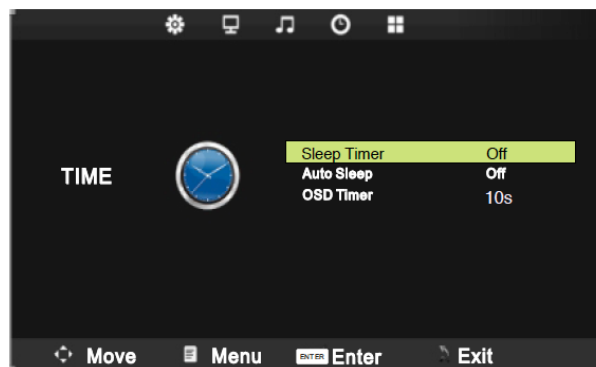

Temporizador de desligado

1. Use os botões para cima e para abaixo para selecionar a opção "Temporizador de desligado".
2. Pressione os botões direito e esquerdo repetidamente até que o tempo desligado desejado apareça na tela. (Desligado, 10min, 20min, 30min, 60min, 90min, 120min, 180min, 240min)
3. Pressione CONFIRMAR para confirmar

Desligado automático

1. Use os botões para cima e para baixo para selecionar a opção "Desligar automático".
2. Pressione o botão CONFIRMAR para entrar no sub-menu.
3. Pressione os botões para cima e para abaixo para selecionar "Desligado, 3H, 4H, o 5H".
4. Pressione os botões ENTER para confirmar.

Tempo OSD

1. Use os botões para cima e para baixo para selecionar a opção "Tempo OSD".
2. Pressione o botão CONFIRMAR para entrar no sub-menu.
3. Pressione os botões para cima e para baixo para selecionar "Desligado, 5s, 10s, 15s".
4. Pressione o botão CONFIRMAR para confirmar.

OPÇÃO

1. Pressione o botão Menu para exibir o menu na tela.
2. Use os botões direito e esquerdo para selecionar a opção "Opção".
3. Pressione o botão CONFIRMAR para entrar no sub-menu de Opções.

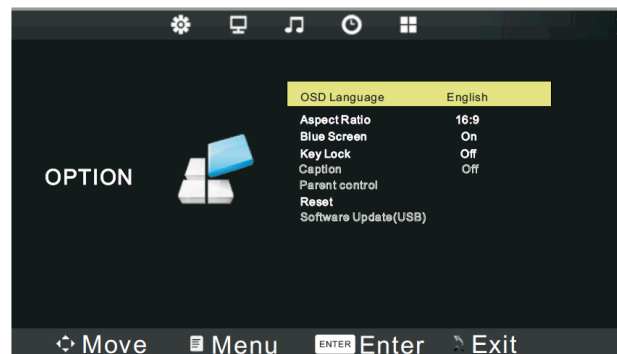

Idioma OSD

Você pode modificar o conjunto OSD para corresponder às suas preferências de usuário.

1. Pressione o botão para cima e para baixo para selecionar a opção "Idioma OSD"
2. Pressione o botão CONFIRMAR ou o botão direito para exibir os ajustes OSD.
3. Use os botões direito e esquerdo para selecionar o idioma apropriado.
4. Pressione o botão CONFIRMAR para confirmar
- 5.

Relação de aspecto

1. Pressione o botão direito e esquerdo para selecionar a opção "Relação de aspecto"
2. Pressione o botão CONFIRMAR ou o botão direito para exibir o Menu ajustes.
3. Use os botões para cima e para abaixo para selecionar um ajuste.
4. Pressione o botão CONFIRMAR para confirmar e voltar.

Tela Azul

1. Pressione o botão para cima e para baixo para selecionar a opção "Tela Azul".
2. Pressione os botões direito e esquerdo para selecionar ativar ou desativar.

SELEÇÃO DE LEGENDAS (OPCIONAL)

As legendas têm duas opções: Ajuste apenas para vídeo e entrada de sinal de AV.

Diálogos: A tela mostra o diálogo, narração e efeitos sonoros dos vídeos que estão incluídos em alguns programas de TV. (Geralmente marcado como C/C na lista de TV).

Texto: Você pode ver na tela informação não relacionada com o programa atual, como por exemplo, informações sobre o tempo ou finanças. (Oferecido por estações individuais).

Para visualizar legendas ou texto:

6. Pressione o botão de Menu para entrar, e depois pressione os botões de navegação e selecione "Opção".
7. Escolha a opção "Closed Caption" e pressione o botão CONFIRMAR para entrar no sub-menu.
8. Escolha uma das opções CC1, CC2, CC3, CC4, Text1, Text2, Text3, Text4, Desligado.

Nota: Observe que, se o programa ou vídeo não tem essa função, não poderá ver legendas.

- Para ver legendas selecione as opções CC1, CC2, CC3, CC4.
- Para ver texto selecione as opções Text1, Text2, Text3, Text4.

Nota: Se o texto não está disponível na área, vai aparecer um retângulo preto na tela. Se isso acontecer, desativar o recurso de capítulos escondidos.

Nota: O sinal de Closed Caption pode não ser exibido nas seguintes situações:

- Quando um disco de vídeo foi nomeado
- Quando a recepção do sinal é fraca
- Quando a recepção do sinal é fora do padrão

9. Pressione CONFIRMAR para selecionar esta função
10. Pressione o botão Menu para voltar o sair.

Nota: Pressione o botão CC várias vezes no controle remoto para mudar o modo CC

CONTROLO PARENTAL

Alguns programas e filmes incluem sinais que classificam o conteúdo do programa (o diálogo, a linguagem, a violência, o sexo). A função de Controlo Parental detecta os sinais e bloqueia os programas de acordo com a seleção. Para usar esse recurso, faça o seguinte:

(Ajuste apenas para vídeo e sinal de entrada AV).

1. Pressione o botão Menu e escolha "Opção" com os botões de navegação.
2. Pressione as teclas de navegação para cima e para baixo para selecionar "Controlo Parental".
3. Digite a senha inicial "0000" e o Menu de controle aparece na tela.

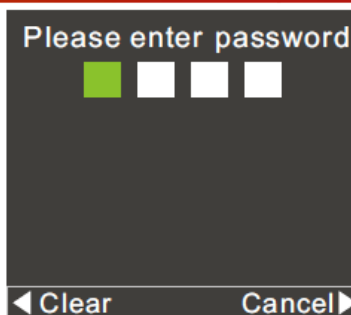

4. Pressione CONFIRMAR e depois um Menu vai aparecer na tela.



- Definir Senha:

1. Quando você entra "selecione digitar senha" Definir senha.
2. Use os botões numéricos para digitar a senha antiga.
3. Em seguida, digite a nova senha e confirme.
4. Se a senha estiver correta, o aparelho irá retornar para o Menu principal.

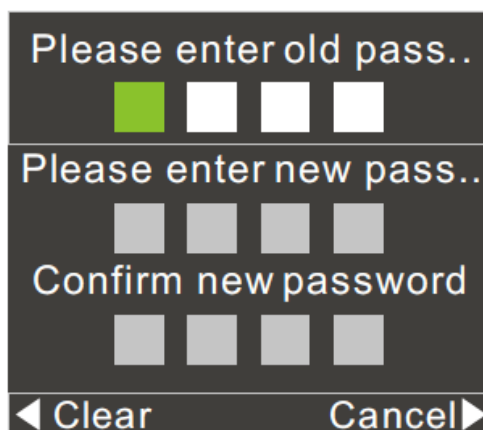

- Sistema de bloqueio:

1. Ao digitar a senha, selecione o item "sistema de bloqueio".
2. Pressione o botão Esquerdo ou Direito para ativar ou desativar.
3. Pressione o botão Menu para voltar ou sair.

Nota: "inserir bloqueio", "V-Chip", "Canadá" é somente para "Sistema de bloqueio ativo".

- Classificação de TV:
 1. Ao digitar a senha, selecione "TV".
 2. Pressione os botões de navegação para selecionar um item.
 3. Pressione o botão Menu para voltar ou sair.



Informações sobre a censura.

Tipo de Censura	Descrição
TV-Y	Indicado para todas as crianças
TV-Y7	Indicado para crianças mais velhas, acima de 7 anos
TV-G	Audiência Geral
TV-PG	Orientação dos pais sugerida (Diálogos sugestivos, situações sexuais, violência leve).
TV-14	Orientação dos pais necessária (situações sexuais, violência).
TV-MA	Só Adultos

- Classificação MPAA:
 1. Ao digitar a senha, selecione "MPAA".
 2. Pressione os botões de navegação direita e esquerda para selecionar o item bloqueio ou desbloqueio.
 3. Pressione o botão Menu para voltar ou sair.

Informações sobre a classificação.

Classificação	Descrição e Conteúdo
G	Audiência Geral (Indicado para todas as idades)
PG	Guia de Pais (Algum material não adequado para crianças)
PG-13	Guia necessária para Pais (não recomendado para menores de 13 anos)
R	Restrito (requer apoio por parte dos pais)
NC-17	Não é adequado para crianças menores de 17 anos
X	Só Adultos

- Classificação Inglês de Canadá:
 1. Ao digitar a senha, selecione "Inglês Canadá".
 2. Pressione os botões de navegação direita e esquerda para selecionar o item de bloqueio ou desbloqueio.

3. Pressione o botão Menu para voltar ou sair.

Classificação	Descrição e Conteúdo
C	Crianças
C8+	Crianças com idade de 8 anos
G	Programação Geral
PG	Programação com orientação do país (Guia Parental)
14+	Adequado para idades 14 +
18+	Programação Adulta

• Classificação Francês Canadá:

1. Ao digitar a senha, selecione “Francês Canadá”.
2. Pressione os botões de navegação direito e esquerdo para selecionar o item bloqueio ou desbloqueio.
3. Pressione o botão Menu para voltar ou sair.

Classificação	Descrição e Conteúdo
G	Crianças
8ans+	Crianças com idade de 8 anos
13ans+	Adequado para idades 13 +
14ans+	Adequado para idades 14 +
18ans+	Programação Adulta

MULTIMÍDIA

Função mídia:

Este aparelho tem uma porta USB. Você pode encontrar dispositivos que suportam USB1.1/2.0, disco flash, disco rígido USB e câmera digital.

Suporta exibição de imagens, reprodução de arquivos de música, reprodução de arquivos de vídeo, arquivos de texto.

Nota: Não remova o cabo durante a transferência de dados, isso pode causar problemas no sistema.

Datos	Formato
Imagem	JPG, JPE, PNG, BMP
Música	MP3, AAC
Vídeo	MPG, MPEG, MP4
Texto	TXT

Utilização do Controle remoto e a função USB

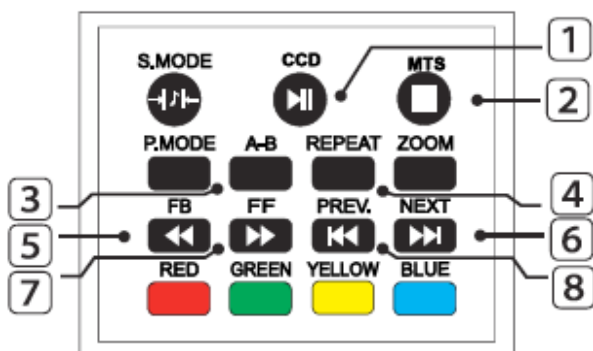

9. : Pressione este botão para reprodução/pausa
10. : Deter reprodução
11. A-B: Repetição de reprodução por segmentos
12. REPEAT: Repetição
13. : Vá para trás
14. : Ir em frente
15. : Avançar
16. : Ir atrás

Função USB

Ajustar USB:

Pressione o botão "Fonte" e, em seguida, use os botões de navegação para cima e para baixo para selecionar a "Mídia". Pressione CONFIRMAR para confirmar.

Opções:

- Foto
- Música
- Filme
- Texto



Exibir fotos

- Pressione o botão direito ou esquerdo para selecionar o arquivo ou pasta, pressione o botão CONFIRMAR para entrar na próxima pasta. Pressione SAÍR para ir para a pasta anterior.
- Pressione o botão direito ou esquerdo para selecionar a imagem que deseja, pressione o botão CONFIRMAR para selecionar a lista de reprodução, em seguida, pressione o botão para reproduzir.
- Pressione o botão EXIBIÇÃO para entrar no item da mídia.
- Pressione o botão direito ou esquerdo para selecionar a mídia, em seguida, pressione o botão OK

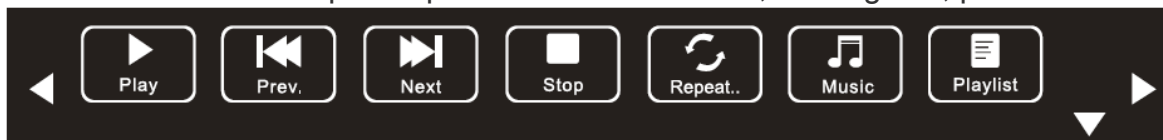

Botões (Figura anterior): reprodução, anterior, seguinte, parar, repetir tudo, desligar música, lista de reprodução

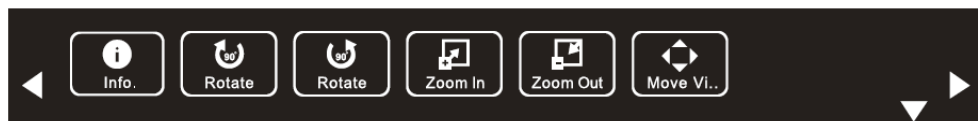

Botões (Figura anterior): Informação, girar 90° para a direita, girar 90° para a esquerda, imagem perto, imagem longe, exibição em movimento.

Reprodução de música

- Pressione o botão direito ou esquerdo para selecionar o arquivo ou pasta, pressione o botão CONFIRMAR para entrar na próxima pasta. Pressione SAÍR para ir para a pasta anterior.
- Pressione o botão direito ou esquerdo para selecionar a faixa que deseja, pressione o botão CONFIRMAR para selecionar a lista de reprodução, em seguida, pressione o botão para reproduzir.
- Pressione o botão EXIBIÇÃO para entrar no item da mídia.
- Pressione o botão direito ou esquerdo para selecionar a mídia, em seguida, pressione o botão OK



Botões (Figura anterior): Reproduzir/Pausa, Retrocesso Rápido, Avanço Rápido, anterior, seguinte, parar, repetir tudo.



Botões (Figura anterior): silêncio, Lista de reprodução, Tempo GOTO.

Reprodução Filmes

- Pressione o botão direito ou esquerdo para selecionar o arquivo ou pasta, pressione o botão CONFIRMAR para entrar na próxima pasta. Pressione SAÍR para ir para a pasta anterior.
- Pressione o botão direito ou esquerdo para selecionar o filme desejado, pressione o botão CONFIRMAR para selecionar a lista de reprodução, depois pressione o botão ► para reproduzir.
- Pressione o botão EXIBIÇÃO para entrar ao item de mídia
- Pressione o botão direito ou esquerdo para selecionar a mídia, depois pressione o botão CONFIRMAR



Botões (Figura anterior): Reproduzir/Pausa, Retrocesso Rápido, Avanço Rápido, anterior, seguinte, parar, repetir tudo



Botões (Figura anterior): Definir A/B, Lista de reprodução, informação, avançar passo a passo, pular para frente, tempo GOTO, perto.



Botões (Figura anterior): longe, Proporção da tela.

Texto

- Pressione o botão direito ou esquerdo para selecionar o arquivo ou pasta, pressione o botão CONFIRMAR para entrar na seguinte pasta. Pressione SAÍR para ir para a pasta anterior.
- Pressione o botão direito ou esquerdo para selecionar o texto que deseja, pressione o botão CONFIRMAR para selecionar a lista de reprodução, depois pressione o botão ► para reproduzir.
- Pressione o botão EXIBIÇÃO para entrar no item da mídia.
- Pressione o botão direito ou esquerdo para selecionar a mídia, depois pressione o botão OK

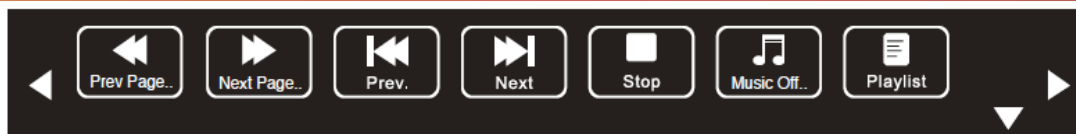

Botões (Figura anterior): página anterior, página seguinte, anterior, seguinte, parar, desligar a música
Lista de Reprodução



Botões (Figura anterior): Informação

ESPECIFICAÇÕES

Tamanho da Tela	19" diagonal
Proporção da Tela	16:9
Tensão	AC 100/240V – 50/60Hz
Fonte de energia	DC12V – 3.0A
Consumo de Energia	30W
Sistema de TV	PAL M/N, NTSC M
Saída de Áudio	2 Watts x 2
Terminais de Entrada	Antena Tipo F x 1 VGA (D-Sub de 15 pinos) x 1 Conector HDMI x 1 Terminais de entrada YPbPr x 1 Terminais RCA de entrada de vídeo x 1 Áudio estéreo x 1 Conector USB x 1
Terminais de Saída	Saída de linha de áudio
Dimensões (LxWxH)(mm) sem base / com base	448x54x281mm (Sem Base) 448x146x325mm (Com Base Plástica) 448x146x322mm (Con Base de Vidro)
Temperatura	0°C – 40°C
Umidade	20% - 80% sem condensação

NOTA:

A linha de saída de áudio 3,5 milímetros é utilizada para ligar um amplificador externo. O nível de saída de áudio pode ser controlado pelo botão de ajuste de volume do aparelho. A fim de obter uma melhor qualidade de som, o usuário pode programar o nível de volume para a posição central antes de conectar o dispositivo externo.

Quando use a conexão, o som de áudio da TV será cortado automaticamente.

Pré ajustar o nível de volume da TV antes de desconectar o cabo de sinal de áudio.

SINAIS SUPORTADOS**MODO VGA**

Resolução	Frequência Horizontal (KHz)	Frequência Vertical (Hz)
640x480	31.50	60.00
800x600	35.16	56.25
	37.90	60.00
1024x768	48.40	60.00

Recomendamos a utilização no modo VGA um cabo de conexão de máximo de 5 metros, para garantir uma boa qualidade de imagem.

MODO YPbPr

Resolução	Frequência Horizontal (KHz)	Frequência Vertical (Hz)
480i	15.734	59.94
480p (720x480)	31.468	59.94
576i	15.625	50.00
576p (720x576)	31.25	50.00
720p (1280x720)	37.50	50.00
	45.00	60.00
1080i	28.13	50.00
	33.75	60.00
1080p (1920x1080)	67.50	60.00
	56.25	50.00

MODO HDMI

Resolução	Frequência Horizontal (KHz)	Frequência Vertical (Hz)
480p	31.468	59.94
576p	31.25	50.00
720p	45.00	60.00
1080i	33.75	60.00

Quando o sinal recebido pelo aparelho excede a faixa, é exibida uma mensagem na tela indicando isso. Você pode confirmar a entrada do sinal na tela.

RESOLUÇÃO DE PROBLEMAS

Esta lista é para ajudar a resolver problemas simples, que podem surgir na utilização do aparelho. Por favor, leia-o e verifique estes pontos antes de solicitar assistência para o pessoal de serviço técnico autorizado.

PROBLEMA	CAUSA E SOLUÇÃO
O televisor não liga	<ul style="list-style-type: none"> Verifique o cabo de alimentação e sua boa conexão
Sem sinal de entrada	<ul style="list-style-type: none"> O cabo de sinal deve ser completamente ligado, e o dispositivo externo ligado.
O controle remoto não funciona	<ul style="list-style-type: none"> Verifique as pilhas e que o controle remoto não esteja fora da faixa e apontar para o sensor do controle remoto
Olham-se pontos na tela	<ul style="list-style-type: none"> Verificar a existência de emissões externas, tais como lâmpadas de néon.
A qualidade de imagem ruim	<ul style="list-style-type: none"> Verifique as configurações de vídeo
A imagem tem um tamanho errado	<ul style="list-style-type: none"> Verifique o ajuste do tamanho da tela
A cor da imagem está incorreta	<ul style="list-style-type: none"> Isso pode ser devido à ligação ao PC que altera a resolução
Há um alerta na tela	<ul style="list-style-type: none"> Verifique o sinal de entrada. O aviso indica um erro específico

• As pessoas e/ou Marcas registradas neste manual de instruções não estão filiadas a Premier Electric Japan Corp. e aparecem neste Manual com propósitos ilustrativos unicamente.