

hp
mp3130
projektor digital



guia do usuário

Aviso

Este manual e qualquer exemplo nele contido são fornecidos "no estado" e estão sujeitos a alterações sem aviso. A Hewlett-Packard Company não oferece qualquer tipo de garantia relacionada a este manual, incluindo, mas sem limitações, garantias implícitas de comercialização e adequação a determinado objetivo. A Hewlett-Packard Company não se responsabiliza por erros ou danos incidentais ou conseqüentes relacionados ao fornecimento, desempenho ou uso deste manual ou dos exemplos nele contidos.

Transações do consumidor na Austrália e no Reino Unido: As ressalvas e limitações acima não se aplicam a transações de consumidores na Austrália e no Reino Unido, nem afetam os direitos legais dos consumidores.

© 2003 Copyright Hewlett-Packard Development Company, L.P. É proibido reproduzir, adaptar ou traduzir sem consentimento prévio por escrito, exceto conforme permitido pelas leis de direitos autorais.

Os programas que controlam este produto são protegidos por leis de direitos autorais e todos os direitos são reservados.

Também é proibido reproduzir, adaptar ou traduzir esses programas sem consentimento prévio, por escrito, da Hewlett-Packard Company.

Microsoft® e Windows® são marcas registradas da Microsoft Corporation nos EUA. Adobe® e Acrobat® são marcas comerciais da Adobe Systems Incorporated.

Hewlett-Packard Company
Digital Projection and Imaging
1000 NE Circle Blvd.
Corvallis, OR 97330

Primeira edição (Agosto de 2003)

1 Instalação

O que vem na caixa?	8
Identificar características comuns	9
Visão geral do projetor	10
Botões e luzes do projetor	11
Painel traseiro	12
Controle remoto.	13
Acessórios	15
Instalar o projetor.	16
Para posicionar o projetor	17
Para instalar em uma mesa	19
Para conectar à alimentação	19
Para conectar um computador	20
Para conectar um handheld-organizer	22
Para conectar origens de vídeo	23
Como ligar e desligar.	27
Para ligar o projetor.	27
Para desligar o projetor	28
Para reiniciar o projetor.	28
Como fazer ajustes básicos	29
Para ajustar a mira do projetor	29
Para ajustar o foco e o zoom	30

2 Fazer apresentações

Usar o controle remoto.	31
Fazer apresentações	33
Para apresentar usando o computador.	33
Para alterar a origem	34
Para ocultar ou exibir a apresentação	34

3 Ajustar o projetor

Ajustar imagens e som	35
Para ajustar a forma da imagem	35
Para ajustar a imagem de acordo com o tipo de imagem	36
Para ajustar outras configurações de imagem	37
Para ajustar o áudio	37
Para ajustar a configuração do projetor.	37
Usar o menu de tela	38
Para alterar configurações usando o menu de tela	39
Menu Escolha rápida	40
Menu Entrada	41
Menu Ajustar imagem.	42
Menu Áudio	44
Menu Configuração.	44
Menu Ajuda.	45

4 Manutenção do projetor

Executar a manutenção de rotina	47
Para obter o status do projetor.	47
Para limpar a lente do projetor	47
Para trocar o módulo da lâmpada	48
Para trocar baterias no controle remoto.	50
Atualizar o projetor	51
Para atualizar o firmware	51

5 Instalar permanentemente

Instalar o projetor	53
Para montar o projetor em tripé.	53
Para instalar em uma mesa	54
Para instalar no teto	55
Para instalar a projeção traseira.	56
Para travar o projetor.	57

6 Corrigir problemas

Sugestões para solução de problemas	59
Problemas de inicialização	60

Problemas de imagens	61
Problemas de som	65
Problemas de interrupção	65
Problemas com o controle remoto	66
Testar o projetor	67
Para executar o diagnóstico do projetor	67

7 Referência

Especificações	69
Informações sobre segurança	75
Precauções de segurança	75
Cuidados com o laser	75
Cuidados com o LED	76
Cuidados com mercúrio	76
Informações sobre regulamentações	77
Internacional	78

Índice

O capítulo explica como instalar e configurar o projetor digital HP.

- “O que vem na caixa?” na página 8
- “Identificar características comuns” na página 9
- “Instalar o projetor” na página 16
- “Como ligar e desligar” na página 27
- “Como fazer ajustes básicos” na página 29

O que vem na caixa?

Antes de instalar o projetor, verifique se a caixa enviada contém os itens a seguir. Se a caixa enviada não contiver algum dos itens a seguir, entre em contato com a HP.

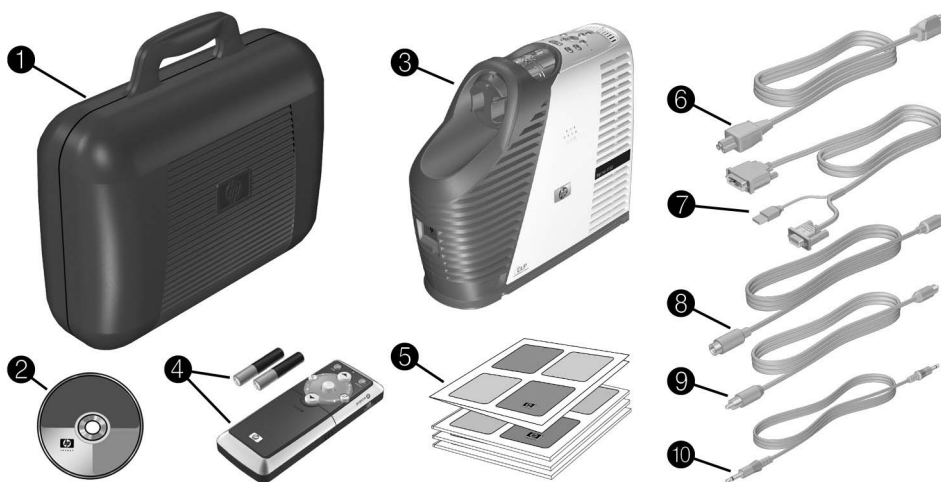

Identificar o conteúdo da caixa

Símbolo	Item	Função
①	Maleta para transporte	Transporta e protege o projetor.
②	CD de documentação	Contém a documentação do projetor.
③	Projetor com tampa da lente	Exibe imagens.
④	Controlador remoto e duas baterias AAA	Controla o projetor.
⑤	<i>Guia rápido de instalação, garantia, suporte e documentação de ativação de portas</i>	Fornecer documentação sobre instruções iniciais e como obter suporte.
⑥	Cabo de alimentação	Conecta o projetor à fonte de alimentação.
⑦	Cabo M1 para VGA/USB	Faz a conexão ao computador.
⑧	Cabo S-vídeo	Conecta o dispositivo de S-vídeo.

Identificar o conteúdo da caixa (continuação)

Símbolo	Item	Função
9	Cabo de vídeo composto RCA	Conecta o dispositivo à saída de vídeo composto RCA.
10	Cabo de áudio do minifone	Conecta a origem de áudio ao projetor.

Identificar características comuns

Esta seção identifica funções e características comuns do projetor.

- “Visão geral do projetor” na página 10
- “Botões e luzes do projetor” na página 11
- “Painel traseiro” na página 12
- “Controle remoto” na página 13
- “Acessórios” na página 15

Visão geral do projetor

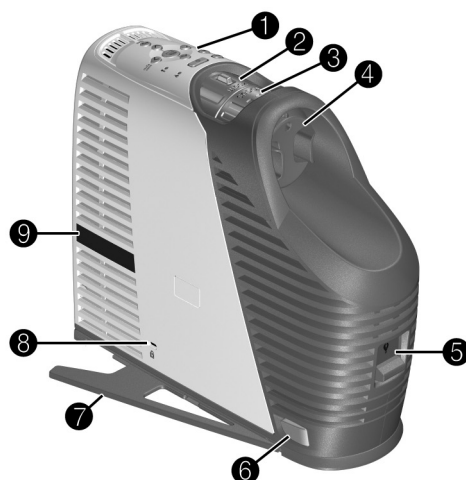

Identificar o projetor

Símbolo	Item	Função
①	Painel de botões	Contém botões e luzes.
②	Anel zoom	Amplia o tamanho da imagem de 100 a 120%.
③	Anel focus (foco)	Focos a distâncias de 1,2 a 12 m.
④	Tampa da lente	Protege a lente.
⑤	Trava da lâmpada	Libera o compartimento da lâmpada para troca.
⑥	Botão de inclinação	Ajusta a altura da imagem e estende o suporte.
⑦	Suporte	Oferece estabilidade extra ao projetor.
⑧	Slot de segurança	Fixa o projetor usando uma trava de cabo.
⑨	Receptor para controle remoto	Recebe sinais do controle remoto (um em cada lado).

Botões e luzes do projetor

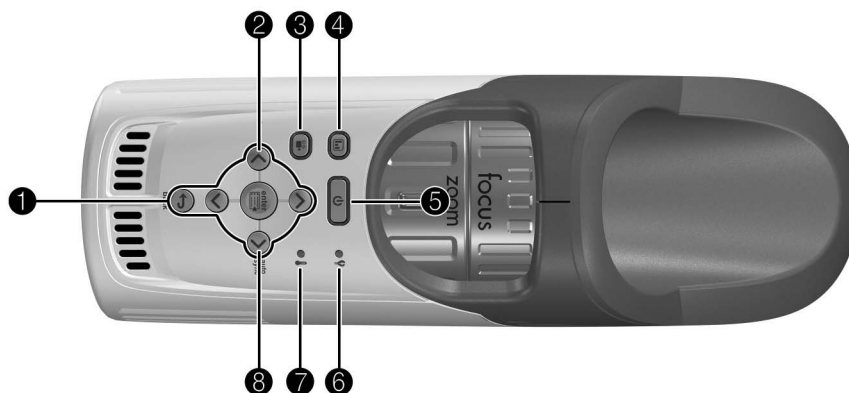

Identificar botões e luzes no projetor

Símbolo	Item	Função
❶	Botão enter, botão back (voltar) e setas de direção	Altere as configurações do projetor usando o menu de tela.
❷	Botão source (origem)	Alterna para a próxima origem de entrada.
❸	Botão vídeo teatro	Otimiza a imagem para a entrada de vídeo.
❹	Botão gráficos comerciais	Otimiza a imagem para a entrada de dados.
❺	Botão de alimentação	Liga ou desliga o projetor.
❻	Luz de aviso da lâmpada	Acende quando a lâmpada falha.
❼	Luz de aviso de temperatura	Acende quando a temperatura interna está muito alta.
❽	Botão auto sync (sincronia automática)	Sincroniza novamente o projetor ao sinal de entrada.

Painel traseiro

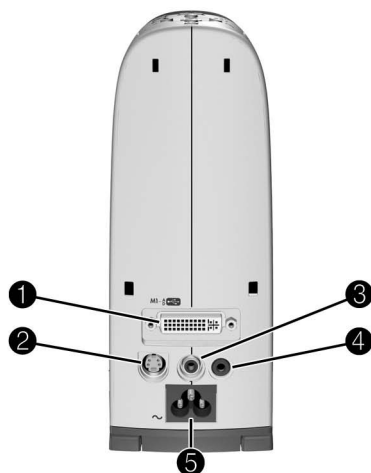

Identificação do painel traseiro

Símbolo	Item	Função
①	Entrada M1	Conecta vários equipamentos à saída de vídeo analógico e digital, incluindo computadores. Também suporta saída de dispositivo USB para controle de mouse.
②	Entrada de S-vídeo	Conecta à entrada de vídeo de dispositivos como VCRs e DVDs.
③	Entrada de vídeo composto	Conecta à entrada de vídeo de dispositivos como VCRs.
④	Entrada de áudio	Conecta à origem de áudio.
⑤	Alimentação principal	Conecta o cabo de alimentação ao projetor.

Controle remoto



Antes de usar o controle remoto, instale as duas baterias AAA. Consulte “Para trocar baterias no controle remoto” na página 50.

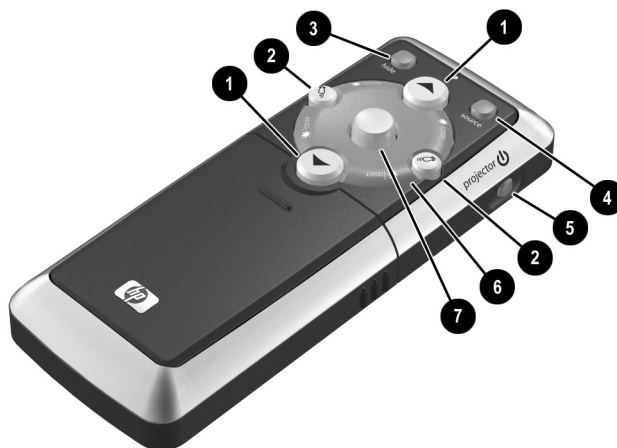

Identificar o controle remoto com o estojo fechado

Símbolo	Item	Função
①	Página acima e página abaixo	Rola acima e abaixo as páginas no computador conectado.
②	Funções de mouse clique à esquerda e clique à direita	Executa as funções clique à esquerda e clique à direita no computador conectado.
③	Hide (ocultar)	Ocultar a exibição.
④	Source (origem)	Alterna para a próxima origem de entrada.
⑤	Alimentação	Liga e desliga o projetor.
⑥	Anel do laser	Liga o apontador a laser.
⑦	Botão do mouse	Movimenta o apontador do mouse no computador conectado.



AVISO: Para reduzir o risco de danos aos olhos, não olhe diretamente na luz do laser do controle remoto e não aponte a luz do laser para os olhos de outras pessoas.

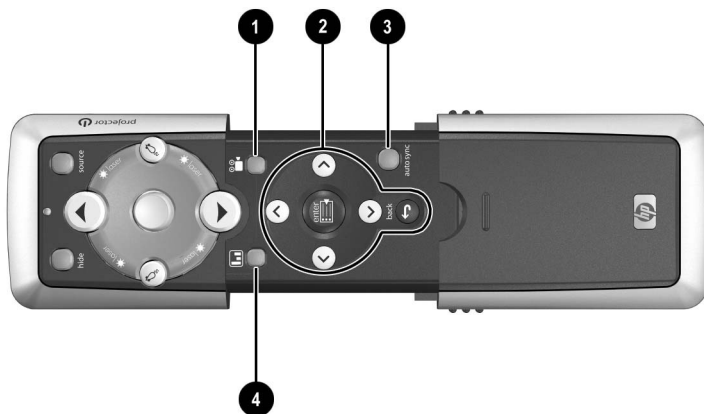

Identificar o controle remoto com o estojo aberto

Símbolo	Item	Função
①	Botão vídeo teatro	Otimiza a imagem para a entrada de vídeo.
②	Botões de menu	Altere as configurações do projetor usando o menu de tela.
③	Auto sync (sincronia automática)	Sincroniza novamente o projetor ao sinal de entrada.
④	Botão gráficos comerciais	Otimiza a imagem para a entrada de dados.

Acessórios

A HP oferece acessórios que podem melhorar a operação do projetor. Consulte o fornecedor do projetor ou visite <http://www.hp.com> para comprar acessórios como:

- Módulo de anexação inteligente (conecta um computador pela rede local, adiciona um cartão 802.11b opcional para conexões de computador sem fio e muito mais)
- Montagem no teto
- Tela do projetor
- Cabos de alimentação
- Troca do módulo da lâmpada
- Cabos de vídeo

Instalar o projetor

Esta seção descreve como configurar, planejar e conectar o projetor.

- “Para posicionar o projetor” na página 17
- “Para instalar em uma mesa” na página 19
- “Para conectar à alimentação” na página 19
- “Para conectar um computador” na página 20
- “Para conectar um handheld-organizer” na página 22
- “Para conectar origens de vídeo” na página 23

Para posicionar o projetor

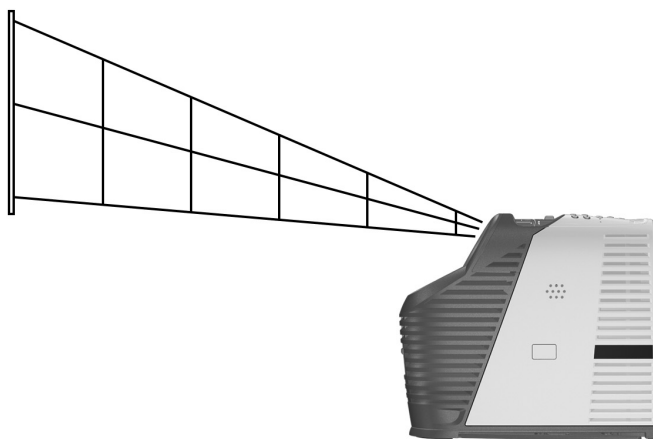

As tabelas adiante mostram onde posicionar o projetor em relação à tela.

Identificar o tamanho da imagem em relação à distância da tela

Tamanho da imagem (diagonal)		Tamanho da imagem (largura)		Distância (da lente à tela)	
30 pol.	0,8 m	24 pol.	0,6 m	47 a 48 pol.	1,2 m
40 pol.	1,0 m	32 pol.	0,8 m	54 a 65 pol.	1,4 a 1,6 m
60 pol.	1,5 m	48 pol.	1,2 m	81 a 97 pol.	2,1 a 2,5 m
80 pol.	2,0 m	64 pol.	1,6 m	108 a 129 pol.	2,7 a 3,3 m
100 pol.	2,5 m	80 pol.	2,0 m	135 a 161 pol.	3,4 a 4,1 m
120 pol.	3,0 m	96 pol.	2,4 m	161 a 194 pol.	4,1 a 4,9 m
150 pol.	3,8 m	120 pol.	3,0 m	202 a 242 pol.	5,1 a 6,2 m
180 pol.	4,6 m	144 pol.	3,7 m	242 a 291 pol.	6,2 a 7,4 m
200 pol.	5,1 m	160 pol.	4,1 m	269 a 323 pol.	6,8 a 8,2 m
240 pol.	6,1 m	192 pol.	4,9 m	323 a 388 pol.	8,2 a 9,8 m
270 pol.	6,9 m	216 pol.	5,5 m	363 a 436 pol.	9,2 a 11,1 m
300 pol.	7,6 m	240 pol.	6,1 m	404 a 480 pol.	10,3 a 12,0 m
330 pol.	8,4 m	264 pol.	6,7 m	444 a 480 pol.	11,3 a 12,0 m

Se não quiser usar a tabela de distâncias, use as equações adiante para ajudá-lo a determinar onde instalar o projetor em relação à tela.

Cálculo das dimensões da projeção

distância da lente até a tela = $A \times$ largura da tela

distâncias mínima e máxima da tela = B

largura da tela = $0,8 \times$ diagonal da tela (para tela 4:3)

lente do projetor abaixo da parte inferior da tela = $C \times$ largura da tela (para tela 4:3)

$$A = 1,67 \text{ a } 2,00$$

$$B = 1,2 \text{ a } 12 \text{ m}$$

$$C = 0,21 \text{ a } 0,45$$

Para instalar em uma mesa

1. Coloque o projetor em uma plataforma estável localizada de 1,2 a 12 m à frente da tela. Em termos ideais, a plataforma deve ficar abaixo da parte inferior da tela.
2. Conecte uma extremidade do cabo de alimentação à parte traseira do projetor e a outra extremidade, a uma tomada.
3. Ao ligar o projetor pela primeira vez, ajuste-o à instalação, se necessário. Abra o menu de tela e selecione **Configuração > Posição do projetor**. Em seguida, escolha **Mesa frontal** na lista suspensa – esta é a configuração padrão.

Se quiser instalar o projetor permanentemente no teto ou atrás da tela, consulte “Instalar o projetor” na página 53.

Para conectar à alimentação

- Conecte uma extremidade do cabo de alimentação à parte traseira do projetor ❶ e a outra extremidade a uma tomada ❷.

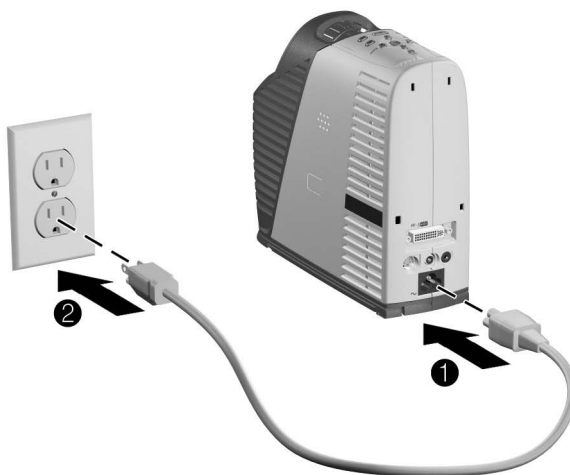

Para conectar um computador

Computador com porta VGA

1. Conecte o cabo M1 para VGA/USB entre a porta M1 do projetor **1** e a porta VGA do computador **2**.
2. (Opcional) Para permitir que o controle remoto funcione como o mouse do computador, conecte o plugue USB do cabo M1 para VGA/USB à porta USB do computador **3**.
3. (Opcional) Para obter áudio, conecte o cabo de áudio do minifone entre a porta de áudio do projetor **4** e o computador **5**.

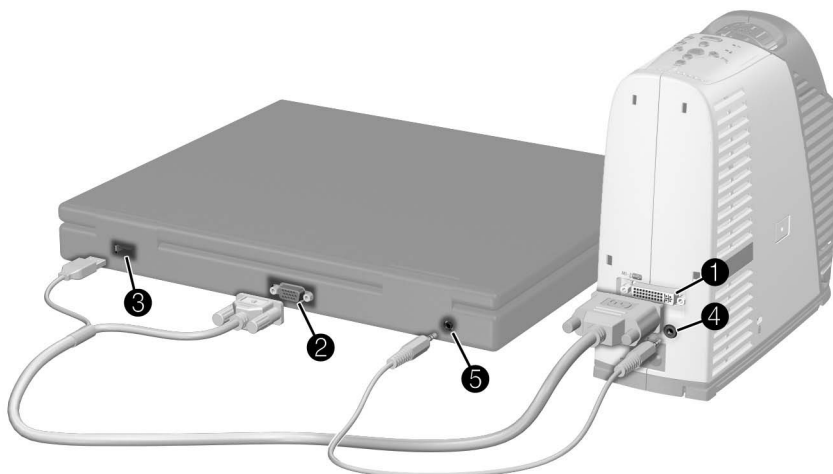

Computador com porta DVI

As conexões são semelhantes à conexão VGA do computador. Para obter ajuda visual, consulte a ilustração anterior.

1. Conecte um cabo M1 para DVI/USB (disponível na HP) entre a porta M1 do projetor ❶ e a porta DVI do computador ❷.
2. (Opcional) Para permitir que o controle remoto funcione como o mouse do computador, conecte o plugue USB do cabo M1 para DVI/USB à porta USB do computador ❸.
3. (Opcional) Para obter áudio, conecte o cabo de áudio do minifone entre a porta de áudio do projetor ❹ e o computador ❺.

Para conectar um handheld-organizer

1. Verifique se o handheld-organizer tem uma porta de saída VGA. Se necessário, instale uma placa acessória de saída VGA no organizer.



Nem todos os handhelds têm portas de saída VGA. Por exemplo, o iPAQ Pocket PC requer uma placa PC de saída VGA com conector de 15 pinos.

2. Conecte um cabo M1 para VGA/USB entre a porta M1 do projetor **1** e a outra extremidade à placa PC de saída VGA **2** no organizer.



Para conectar origens de vídeo

Conexão de S-vídeo

Muitos reprodutores de DVD e VCRs têm saída para S-vídeo.

1. Conecte o cabo de S-vídeo entre a porta de S-vídeo do projetor **1** e o dispositivo de vídeo **2**.
2. (Opcional) Para obter áudio, conecte o cabo de áudio do minifone entre a porta de áudio do projetor **3** e o dispositivo de vídeo **4**. Se o dispositivo de vídeo tiver conectores de áudio RCA, use um minifone para cabo ou adaptador RCA.

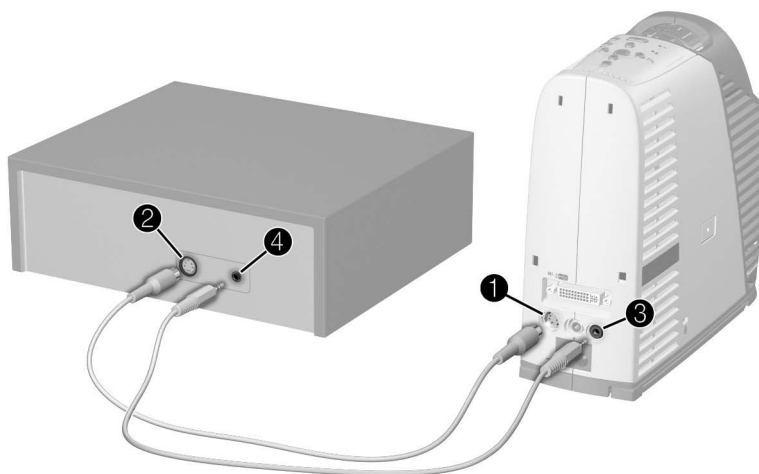

Conexão de vídeo composto

Vários VCRs e outros equipamentos de vídeo têm saída para vídeo composto, um único conector de saída de vídeo RCA.

1. Conecte o cabo de vídeo composto (conector RCA) entre a porta de vídeo composto do projetor **1** e a porta de vídeo RCA do dispositivo **2**.
2. (Opcional) Para obter áudio, conecte o cabo de áudio do minifone entre a porta de áudio do projetor **3** e o dispositivo de vídeo **4**. Se o dispositivo de vídeo tiver conectores de áudio RCA, use um minifone para cabo ou adaptador RCA.

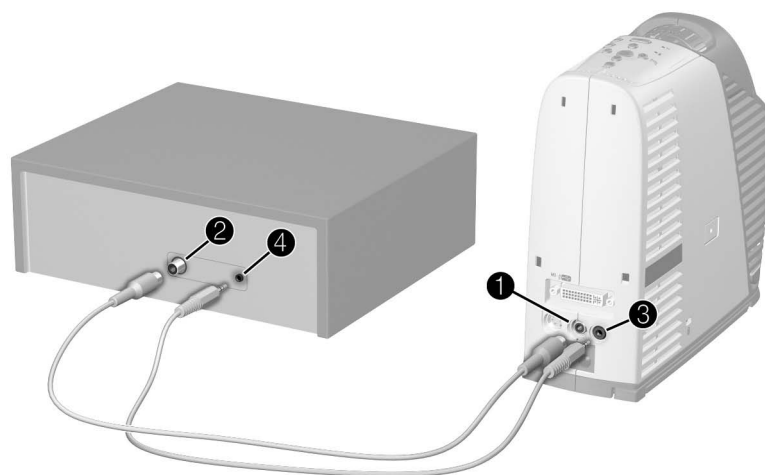

Conexão de componente de vídeo

Vários DVDs e outros dispositivos de vídeo de alta qualidade fornecem saída para componente de vídeo, geralmente três conectores RCA identificados como YPbPr ou YCbCr.

1. Conecte um cabo M1 para componente de vídeo (disponível na HP) entre a porta M1 do projetor **1** e a porta YPbPr ou YCbCr do dispositivo de vídeo **2**.
2. (Opcional) Para obter áudio, conecte o cabo de áudio do minifone entre a porta de áudio do projetor **3** e o dispositivo de vídeo **4**. Se o dispositivo de vídeo tiver conectores de áudio RCA, use um minifone para cabo ou adaptador RCA.

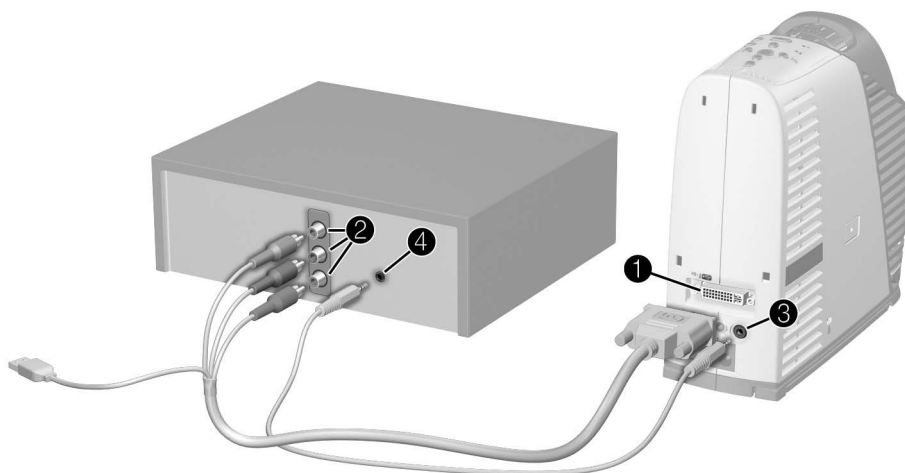

Se o dispositivo de vídeo tiver conectores BNC trançados, identificados como RGB ou similar, use um cabo M1 para BNC (disponível na HP).

Conexão SCART

Vários tipos de dispositivos de vídeo fornecem uma conexão SCART.

1. Conecte um cabo adaptador M1 para SCART (disponível na HP) à porta M1 do projetor **1** e, em seguida, conecte um cabo SCART do adaptador ao dispositivo SCART **2**.
2. (Opcional) Para obter áudio, conecte o cabo de áudio do minifone entre a porta de áudio do projetor **3** e o dispositivo de vídeo **4**. Se o dispositivo de vídeo tiver conectores de áudio RCA, use um minifone para cabo ou adaptador RCA.

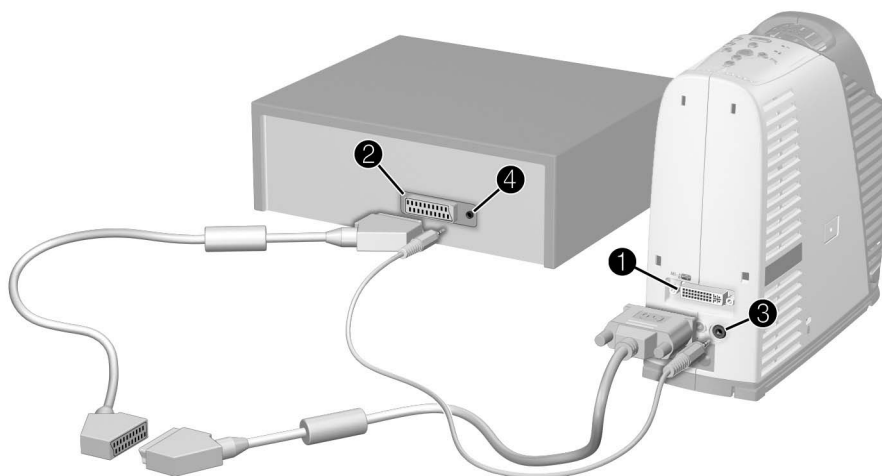

O conector SCART no cabo adaptador HP contém uma chave. Se a imagem não aparecer nítida com a chave definida como um, defina-a como dois.

Como ligar e desligar

Esta seção apresenta instruções sobre como ligar e desligar o projetor.

- “Para ligar o projetor” na página 27
- “Para desligar o projetor” na página 28
- “Para reiniciar o projetor” na página 28

Para ligar o projetor

1. Verifique se o cabo de alimentação está conectado.
2. Remova a tampa da lente, pressionando as guias **1** nos dois lados da tampa e puxando-a continuamente para fora **2**.
3. Pressione o botão de alimentação **3** na parte superior do projetor ou pressione o botão de alimentação no controle remoto.



4. Conecte e ligue a origem, como um computador, handheld-organizer ou DVD. Consulte “Instalar o projetor” na página 16 para obter mais informações.

Para desligar o projetor

1. Pressione o botão de alimentação no projetor ou no controle remoto para desligar o projetor.

O botão de alimentação pisca durante o período de resfriamento e, em seguida, o projetor desliga.

2. Você pode desconectar o equipamento de áudio e de vídeo do projetor durante o período de resfriamento, mas não o cabo de alimentação.
3. Se for necessário desconectar ou remover o projetor, aguarde a luz de alimentação parar de piscar e, em seguida, desconecte o cabo de alimentação.



CUIDADO: Não desconecte a alimentação antes de o projetor esfriar (o ventilador pára) e o botão de alimentação parar de piscar. Caso contrário, você diminuirá a vida útil da lâmpada.

Se você tentar ligar o projetor novamente durante o período de resfriamento, ele não ligará. Aguarde o período de resfriamento acabar e o botão de alimentação parar de piscar.

Para reiniciar o projetor

Se o projetor não responder totalmente, você pode reiniciar todos os circuitos desconectando a alimentação.

1. Pressione o botão de alimentação no projetor ou no controle remoto para desligá-lo e aguarde o período de resfriamento acabar e o botão de alimentação parar de piscar. Se o projetor não desligar, passe à próxima etapa.
2. Desconecte o cabo de alimentação. Mantenha-o desconectado por pelo menos 15 segundos – ou por mais tempo, se o projetor não esfriar.
3. Conecte o cabo de alimentação novamente e pressione o botão para reinicializar o projetor.

Como fazer ajustes básicos

Esta seção apresenta instruções sobre como fazer ajustes básicos do projetor.

- “Para ajustar a mira do projetor” na página 29
- “Para ajustar o foco e o zoom” na página 30

Para ajustar a mira do projetor



Sempre que você pressiona o botão inclinar para ajustar a mira do projetor, os suportes se estendem na base, proporcionando estabilidade extra.

- Para levantar a imagem projetada na tela, pressione o botão inclinar **1**, fazendo com que os suportes se estendam **2** e levante a parte frontal do projetor até o ângulo de projeção desejado **3**. Libere o botão inclinar para travar o ajuste.
- Para abaixar a imagem projetada, pressione o botão inclinar enquanto abaixa a parte frontal do projetor. Libere o botão inclinar para travar o ajuste.
- Ao guardar o projetor, pressione o botão inclinar e abaixe o projetor até a base; em seguida, libere o botão inclinar. Empurre os suportes para dentro da base.



Quando você inclina o projetor para cima ou para baixo, os lados da imagem podem ficar inclinados. Porém, o projetor ajusta a imagem automaticamente de forma que os lados fiquem verticais. Para melhorar esse ajuste, consulte “Para ajustar a forma da imagem” na página 35.

Para ajustar o foco e o zoom

1. Gire o anel focus (foco) até a imagem ficar nítida. O projetor permite focos a distâncias de 1,2 a 12 m.
2. Gire o anel zoom para ajustar o tamanho da imagem de 100 a 120%.

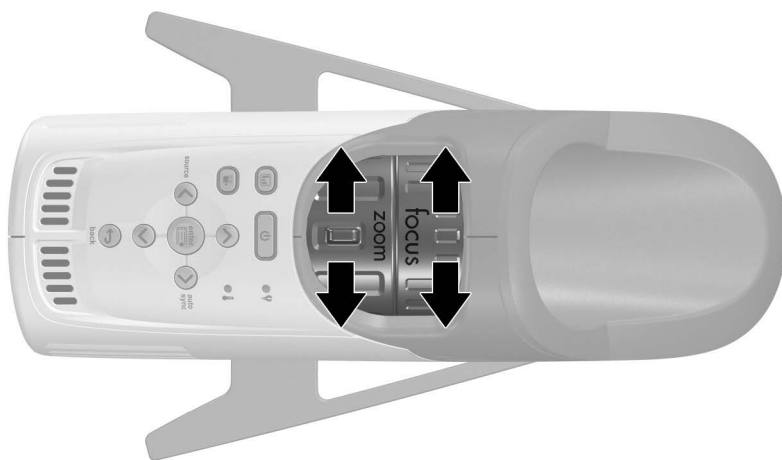

Se a imagem não couber na tela, poderá ser necessário colocar o projetor mais próximo da tela.

Fazer apresentações







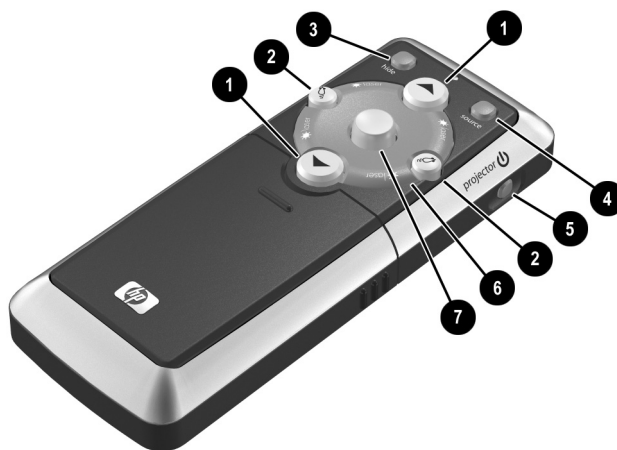

O capítulo explica como fazer apresentações com o projetor.

- “Usar o controle remoto” na página 31
- “Fazer apresentações” na página 33

Usar o controle remoto



- Para ligar ou desligar o projetor, pressione o botão de alimentação ⑤.
- Para ligar o apontador a laser, mantenha pressionado o anel do laser azul ⑥.
- Para ocultar ou reexibir a imagem projetada, pressione o botão **hide** ③ (ocultar).
- Para passar à próxima origem de entrada conectada, pressione o botão **source** ④ (origem).

- Para operar com o mouse do computador, incline o botão do mouse  para mover o ponteiro e pressione o botão clique à esquerda  ou clique à direita . Esse recurso requer uma conexão USB entre o projetor e o computador.
- Para controlar a rolagem de páginas no computador, pressione os botões página acima  e página abaixo . Esse recurso requer uma conexão USB entre o projetor e o computador.
- Deslize a abertura do estojo do controle remoto para usar botões adicionais.
 - ❑ Para otimizar a imagem de acordo com o tipo de sinal de entrada, pressione o botão gráficos comerciais  ou o botão vídeo teatro .
 - ❑ Para alterar as configurações do projetor usando o menu de tela, pressione **enter** e use os botões de navegação para fazer as alterações. Consulte “Usar o menu de tela” na página 38 para obter mais detalhes.
 - ❑ Para sair de qualquer ajuste ou menu de tela, pressione o botão **back**  (voltar) uma ou mais vezes.
 - ❑ Para ajustar a sincronização, pressione o botão **auto sync** (sincronia automática).

Para ver uma ilustração com os componentes ocultos do controle remoto, consulte “Controle remoto” na página 13.



A uma distância de 9 m, mire o controle remoto na direção da lateral do projetor. Se você estiver voltado para a parte frontal ou traseira do projetor, poderá ser preciso aproximar-se até 2 m.



AVISO: Para reduzir o risco de danos aos olhos, não olhe diretamente na luz do laser do controle remoto e não aponte a luz do laser para os olhos de outras pessoas.

Fazer apresentações

Esta seção descreve várias coisas que você pode fazer durante as apresentações.

- “Para apresentar usando o computador” na página 33
- “Para alterar a origem” na página 34
- “Para ocultar ou exibir a apresentação” na página 34

Para apresentar usando o computador

1. Verifique se o computador está conectado ao projetor. Consulte “Para conectar um computador” na página 20 para obter mais informações.
2. Verifique se o computador e o projetor estão ligados. Consulte “Para ligar o projetor” na página 27 para obter mais informações.



Se o que estiver sendo exibido no monitor do computador não for projetado na tela, pressione uma tecla de função (como **Fn + F4** ou **Fn + F5**) para ativar a porta de vídeo do computador. Para obter mais informações, consulte a documentação da placa da porta de vídeo fornecida com o projetor.

3. Se quiser ajustar a imagem projetada, consulte “Ajustar imagens e som” na página 35.
4. Você pode usar o controle remoto para melhorar a apresentação. Para obter mais informações, consulte “Usar o controle remoto” na página 31.
 - Para rolar as páginas da apresentação, pressione os botões página acima **▲** ou página abaixo **▼**.
 - Para mover o ponteiro do mouse, incline o botão do mouse.
 - Para ligar o apontador a laser, mantenha pressionado o anel do laser.



Nas operações de mouse e página acima **▲** ou página abaixo **▼**, mire o controle remoto na direção da parte lateral do projetor a uma distância de 9 m. Se você estiver voltado para a parte frontal ou traseira do projetor, poderá ser preciso aproximar-se até 2 m.

Essas operações exigem uma conexão USB do projetor ao computador.



AVISO: Para reduzir o risco de danos aos olhos, não olhe diretamente na luz do laser do controle remoto e não aponte a luz do laser para os olhos de outras pessoas.

Para alterar a origem

Para alterar a origem:

- Pressione o botão **source** (origem) no projetor ou no controle remoto.
- Abra o menu de tela, selecione **Entrada**, e escolha a porta à qual a origem de entrada está conectada.

Para ocultar ou exibir a apresentação

Você pode ocultar temporariamente a apresentação para o público.

- Pressione o botão **hide** (ocultar) no controle remoto.
- Abra o menu de tela e selecione **Escolha rápida > Ocultar**.

A tela permanece em branco até você pressionar novamente o botão **hide** (ocultar) ou qualquer outro botão no projetor ou no controle remoto.



Se estiver usando o Microsoft PowerPoint, você também pode pressionar a tecla **B** ou a tecla **W** para ocultar a apresentação. A tela permanece em branco até você pressionar a tecla **B** ou a tecla **W** novamente.

Ajustar o projetor

Este capítulo descreve como ajustar o projetor.

- “Ajustar imagens e som” na página 35
- “Usar o menu de tela” na página 38

Ajustar imagens e som

Esta seção apresenta instruções para ajustar imagens e som.

- “Para ajustar a forma da imagem” na página 35
- “Para ajustar a imagem de acordo com o tipo de imagem” na página 36
- “Para ajustar outras configurações de imagem” na página 37
- “Para ajustar o áudio” na página 37
- “Para ajustar a configuração do projetor” na página 37

Para ajustar a forma da imagem



Se a imagem apresentar bordas inclinadas na tela, é possível deixá-las retas. Para fazer isso, *alongue* as bordas *mais curtas* até a imagem ficar reta.

1. Abra o menu de tela e selecione **Ajustar imagem > Correção básica**.
2. Ajuste as configurações básicas conforme necessário, usando os botões de menu no projetor ou o controle remoto:
 - Se a parte superior da imagem estiver muito larga ou muito estreita, pressione o botão para cima **▲** ou para baixo **▼** até corrigir a largura. Esse ajuste cancela a correção "básica vertical" automática fornecida pelo projetor.
 - Se um lado da imagem estiver muito longo ou muito curto, pressione o botão para a esquerda **◀** ou para a direita **▶** até corrigir a altura.

- Para habilitar a correção básica vertical automática, pressione o botão **enter** até ativar essa opção.
- Para desabilitar a correção automática, pressione o botão **enter** até desativar a opção.

3. Pressione o botão **back**  (voltar) para salvar as configurações.



Se você ajustar a correção básica usando os botões para cima  ou para baixo , a correção automática será suspensa até ser habilitada manualmente ou o projetor ser desligado.

Para ajustar a imagem de acordo com o tipo de imagem

Para otimizar a imagem, use os botões do modo de imagem no projetor ou o controle remoto.

- Para otimizar a imagem para apresentações de dados, pressione o botão gráficos comerciais



O botão gráficos comerciais acende.

- Para otimizar a imagem como imagens de vídeo, pressione o botão vídeo teatro



O botão vídeo teatro acende.

Se você ajustar as configurações da imagem no menu de tela, o botão modo de imagem apagará, indicando configurações personalizadas.

Para ajustar outras configurações de imagem

O menu de tela fornece várias configurações que permitem ajustar a imagem.

1. Abra o menu de tela e selecione **Ajustar imagem**.
2. Altere os ajustes de imagem conforme necessário.

O menu Ajustar imagem permite alterar as opções de imagem básica e avançada, como brilho, contraste, razão comprimento/altura e correção básica.

Para obter descrições de todos os ajustes de imagem disponíveis, consulte “Menu Ajustar imagem” na página 42.



Para sair de qualquer ajuste ou menu de tela, pressione o botão **back** ↶ (voltar) uma ou mais vezes.

Para ajustar o áudio

1. Abra o menu de tela e selecione **Áudio**.
2. Defina os ajustes de áudio.

O menu Áudio permite ajustar configurações de áudio como sem som, volume, agudos e graves.

Para obter descrições de todos os ajustes de áudio disponíveis, consulte “Menu Áudio” na página 44.

Para ajustar a configuração do projetor

1. Abra o menu de tela e selecione **Configuração**.
2. Defina os ajustes de configuração conforme necessário.

No menu Configuração, selecione configurações como idioma do menu, posição do projetor e modo economia de lâmpada.

Para obter descrições de todos os ajustes de configuração disponíveis, consulte “Menu Configuração” na página 44.

Usar o menu de tela

Esta seção apresenta como navegar pelo menu de tela e fornece definições de funções. As tabelas desta seção descrevem todas as funções disponíveis no menu de tela da versão de firmware na época da publicação. Se você estiver usando outra versão de firmware, alguns menus poderão ser diferentes.

- “Para alterar configurações usando o menu de tela” na página 39
- “Menu Escolha rápida” na página 40
- “Menu Entrada” na página 41
- “Menu Ajustar imagem” na página 42
- “Menu Áudio” na página 44
- “Menu Configuração” na página 44
- “Menu Ajuda” na página 45



Para sair de qualquer ajuste ou menu de tela, pressione o botão **back**  (voltar) uma ou mais vezes.

Menu Escolha rápida

Este menu fornece acesso rápido a funções usadas com frequência em outros menus. O menu em seu projetor poderá ser diferente do menu mostrado adiante.

Escolha rápida

Correção básica	Corrige as bordas inclinadas de uma imagem. Essa função ajusta uma imagem que não foi corrigida automaticamente pelo projetor.
Reiniciar correção básica	Redefine a correção básica para zero.
Próxima entrada	Procura o próximo sinal disponível em uma origem de entrada.
Sincronia automática	Sincroniza novamente o projetor ao sinal de entrada. Isso pode compensar qualquer mudança no sinal.
Ocultar	Remove todas as imagens da tela.
Sem som	Pára a saída de áudio.
Aumentar	Aumenta uma parte da imagem. É apresentado um menu permitindo controlar a panorâmica vertical e horizontal e o nível de ampliação. É preciso ampliar a imagem antes de poder usar a panorâmica.

Menu Entrada

Para obter ajuda visual, consulte “Painel traseiro” na página 12.

Entrada

Gráficos digitais/analógicos (M1)	Exibe a entrada digital ou analógica para a porta M1. Essa porta conecta a vários tipos de dispositivos, incluindo dispositivos analógicos VGA e SCART e dispositivos digitais DVI (Digital Video Interface). Dependendo do dispositivo, essa conexão é considerada uma entrada de vídeo ou gráfica.
Vídeo composto	Exibe a entrada para a porta de componente amarelo (a entrada à direita da porta S-vídeo no painel traseiro). Normalmente, a porta conecta à TV ou VCR. Normalmente, essa entrada é considerada uma entrada de vídeo.
S-vídeo	Exibe a entrada para a porta S-vídeo. Normalmente, conecta a um dispositivo de vídeo, como VCR, camcorder ou DVD. Normalmente, essa conexão é considerada uma entrada de vídeo.
Procura automática da origem	Ajusta se o projetor procura automaticamente sinais de entrada e exibe o próximo sinal encontrado.

Menu Ajustar imagem

Ajustar imagem

Modo de imagem	Ajusta as configurações de cores do tipo de imagem. É possível otimizar a imagem para apresentações no computador ou para saída de vídeo. O controle remoto e o projetor têm botões para alterar o modo de imagem.
Brilho	Clareia ou escurece a imagem.
Contraste	Ajusta a diferença entre áreas claras e escuras.
Espaço de cores	Para certas entradas de componentes, selecione o tipo de codificação de sinal usado pela origem de entrada. É possível cancelar a seleção feita pelo projetor.
Imagem avançada >	Ajusta as configurações de imagem avançada.
Saturação de cores	Ajusta a intensidade das cores.
Matiz	Altera cores para vermelho ou verde.
Nitidez	Aguça ou suaviza a imagem.
Temperatura de cor	Altera cores para vermelho ou azul.
Frequência	Ajusta o tempo do projetor relativo à placa de vídeo do computador.
Rastreamento	Sincroniza o projetor à placa de vídeo do computador.
Posição vertical	Desloca a imagem para cima ou para baixo na área de projeção.
Posição horizontal	Desloca a imagem para a esquerda ou a direita na área de projeção.

Ajustar imagem (continuação)

Correção básica	Corrige as bordas inclinadas de uma imagem. Essa função ajusta uma imagem que não é corrigida automaticamente pelo projetor.
Reiniciar correção básica	Redefine a correção básica para zero.
Razão comprimento/altura	Seleciona as proporções da imagem que não são corrigidas automaticamente pelo projetor. <ul style="list-style-type: none">• Para uma adaptação automática à maioria das entradas, selecione Melhor ajuste.• Para fazer com que a imagem cubra toda a área de projeção, selecione Preencher.• Se a imagem na tela inteira parecer deformada, selecione 16:9.• Para exibir cada ponto da imagem como um ponto projetado, selecione 1-a-1.
Reiniciar ajustes de vídeo	Redefine as configurações padrão do menu.

Menu Áudio

Áudio

Sem som	Interrompe a saída de áudio.
Volume	Altera o volume do áudio.
Agudo	Altera o volume das frequências mais altas.
Graves	Altera o volume das frequências mais baixas.
Reiniciar ajustes de áudio	Redefine os valores padrão do menu.

Menu Configuração

Configuração

Idioma	Seleciona o idioma dos menus.
Economia de lâmpada	Ajusta a saída de luz inferior para aumentar a vida útil.
Posição do projetor	Ajusta a imagem para coincidir com a orientação do projetor: de cabeça para cima ou para baixo, na frente ou atrás da tela. Inverte ou reverte a imagem da maneira correspondente.
Básica automática	Ajusta se as bordas inclinadas da imagem são corrigidas automaticamente.
Tempo de permanência do menu	Ajusta o tempo que o menu de tela aguarda uma entrada antes de ser fechado.
Reiniciar horas da lâmpada	Para uma lâmpada nova, reinicie as horas de uso.
Redefinir todas as configurações	Redefine a maioria das configurações padrão do menu.

Menu Ajuda

Ajuda

Sobre este projetor	Exibe informações e status do projetor.
Diagnóstico	Exibe testes para verificar a operação do projetor e do controle remoto.

Manutenção do projetor

Este capítulo explica como fazer a manutenção do projetor.

- “Executar a manutenção de rotina” na página 47
- “Atualizar o projetor” na página 51

Executar a manutenção de rotina

Esta seção apresenta instruções sobre a execução da manutenção de rotina.

- “Para obter o status do projetor” na página 47
- “Para limpar a lente do projetor” na página 47
- “Para trocar o módulo da lâmpada” na página 48
- “Para trocar baterias no controle remoto” na página 50

Para obter o status do projetor

- Abra o menu de tela e selecione **Ajuda > Sobre este projetor**. Esta tela apresenta informações e o status do projetor.

Para limpar a lente do projetor

- Para minimizar o risco de danificar ou arranhar a superfície da lente, elimine partículas de poeira da lente usando ar limpo, seco, desionizado.

Se esse método não funcionar, use o próximo método:

- Limpe a lente com um pano limpo e seco em uma única direção. Não limpe a lente nas duas direções.

Se o pano estiver sujo ou engordurar a lente, lave o pano. Se o pano continuar sujo após a lavagem ou a textura estiver danificada, troque-o.



CUIDADO: A limpeza requer considerações especiais:

- Não borrife nenhum tipo de fluido ou limpador diretamente na superfície da lente. Limpadores podem danificar a lente.
 - Não use amaciantes ao lavar nem ao secar o pano. Produtos químicos no pano podem danificar a superfície da lente.
 - Não guarde o pano de limpeza em contato com a lente por um longo período, porque a tinta do pano contamina a lente. O pano poderá ficar contaminado, se mantido ao ar livre.
-

Para trocar o módulo da lâmpada



AVISO: Trocar o módulo da lâmpada requer considerações especiais:

- A lâmpada pode quebrar quando sua vida útil está quase acabando. Para reduzir o risco de acidente, seja cuidadoso ao remover o módulo da lâmpada, pois pode haver vidro quebrado. Em uma instalação no teto, coloque luvas e óculos de proteção ao remover o módulo da lâmpada. Se a lâmpada quebrar, entre em contato com a HP para obter assistência sobre reparos necessários.
 - Como a lâmpada opera em temperatura muito alta, aguarde 30 minutos antes de remover o módulo da lâmpada.
-

1. Desligue o projetor e deixe-o esfriar por 30 minutos.
2. Na parte da frente do projetor, deslize a trava para cima.
3. Deslize o compartimento da lâmpada para fora do projetor.
4. Deslize o novo compartimento da lâmpada para dentro do projetor.
5. Empurre a trava para baixo.

6. Ligue o projetor. Se a lâmpada não acender após o período de aquecimento, tente reinstalá-la novamente.
7. Abra o menu de tela e selecione **Configuração > Reiniciar horas da lâmpada**.



AVISO: A lâmpada contém uma pequena quantidade de mercúrio. Se a lâmpada quebrar, ventile adequadamente a área onde ocorreu a quebra. O descarte da lâmpada pode estar regulamentado em relação a considerações ambientais. Para obter informações sobre descarte ou reciclagem, entre em contato com as autoridades locais ou com a Electronic Industries Alliance (<http://www.eiae.org>).

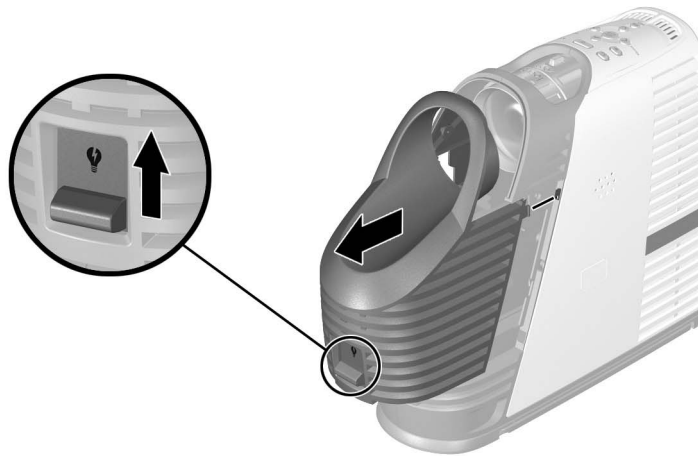

Para trocar baterias no controle remoto

1. Deslize a abertura do estojo do controle remoto para acessar o compartimento das baterias.
2. Na parte traseira do controle remoto, remova a tampa ❶ para acessar as baterias.
3. Remova as baterias usadas e instale duas AAA novas ❷.
4. Recoloque a tampa do compartimento de baterias.

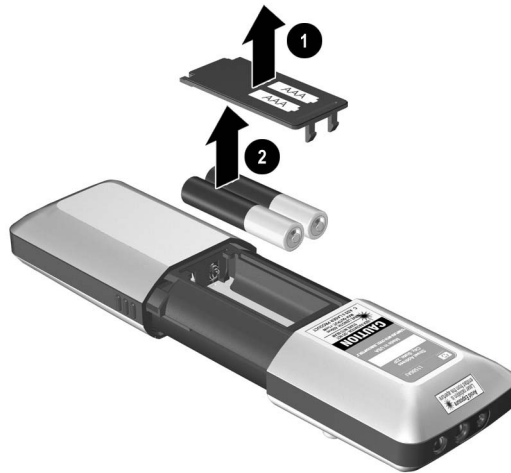

Ao descartar baterias usadas, consulte o serviço local de coleta de resíduos a respeito de restrições locais quanto ao descarte à ou reciclagem de baterias.

Atualizar o projetor

Para atualizar o firmware

A HP pode liberar periodicamente versões atualizadas do firmware do projetor para melhorar seu desempenho. A versão do firmware do projetor é apresentada no menu de tela em **Ajuda > Sobre este projetor**. Procure versões atualizadas em http://www.hp.com/go/proj_firmware.

Método USB

1. Para computadores com portas VGA e USB, visite o site de atualização do projetor HP na web (consulte a introdução desta seção) e faça o download do arquivo mais recente de atualização USB.
2. Conecte o cabo M1 para VGA/USB entre a porta M1 do projetor e a porta VGA do computador.
3. Conecte o plugue USB do cabo M1 para VGA/USB na porta USB do computador. Essa conexão é necessária.
4. No computador, clique duas vezes no arquivo obtido no download para executá-lo. Siga as instruções apresentadas na tela. Não desligue o projetor até que seja solicitado.

Instalar permanentemente

Este capítulo explica como instalar permanentemente o projetor digital.

Instalar o projetor

Esta seção apresenta instruções sobre como instalar permanentemente o projetor.

- “Para montar o projetor em tripé” na página 53
- “Para instalar em uma mesa” na página 54
- “Para instalar no teto” na página 55
- “Para instalar a projeção traseira” na página 56
- “Para travar o projetor” na página 57

Para montar o projetor em tripé

A parte inferior do projetor inclui suporte padrão para tripé. Isso permite a montagem rápida do projetor em tripés facilmente encontrados em lojas de câmeras e outros produtos eletrônicos.



CUIDADO:

- O tripé deve suportar pelo menos 2 kg. Para obter mais informações, consulte o manual do proprietário fornecido com o tripé.
- Não aperte excessivamente o parafuso de montagem do tripé. Isso pode danificar o parafuso e fazer com que o projetor caia do tripé.

-
1. Se necessário, remova o bloco de montagem do tripé.
 2. Se houver um pino guia no bloco de montagem do tripé, alinhe-o com o furo do pino guia existente na parte inferior do projetor.
 3. Encaixe o bloco no furo de montagem do tripé, na parte inferior do projetor.

4. Fixe o projetor e o bloco de montagem no tripé conforme instruções do fabricante do tripé.

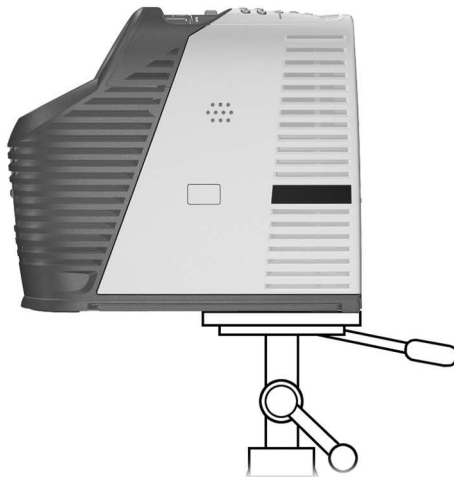

Para instalar em uma mesa

Essa instalação é apresentada em detalhes no Capítulo 1. Consulte “Instalar o projetor” na página 16 para obter mais informações.

Para instalar no teto



AVISO: Para minimizar o risco de acidente causado por instalação inadequada do equipamento, é recomendado que um profissional execute a instalação no teto.

1. Alinhe a extremidade do suporte de montagem no teto com o furo central no suporte de montagem inferior e prenda-o firmemente com arruela e parafuso.
2. Fixe o suporte de montagem no projetor. Consulte as instruções fornecidas com o suporte de montagem no teto.
3. Fixe o suporte de montagem no teto, prendendo-o firmemente com quatro parafusos capazes de suportar 4 kg. O suporte de montagem no teto precisa ficar de 1,2 a 12 m na frente da tela. Consulte a tabela em “Instalar o projetor” na página 16.

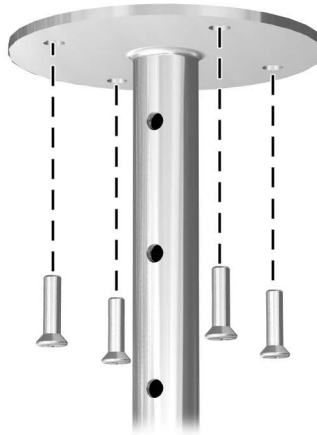

4. Ajuste o menu de tela de acordo com as suas configurações. Abra o menu de tela e selecione **Configuração > Posição do projetor**. A seguir, selecione **Teto frontal** na lista suspensa.

Para instalar a projeção traseira

1. Coloque o projetor de 1,2 a 12 m atrás de uma tela transparente específica para projeção traseira.

Consulte “Para instalar em uma mesa” na página 19 ou “Para instalar no teto” na página 55 para obter mais instruções.

2. Abra o menu de tela e selecione **Configuração > Posição do projetor**. A seguir, selecione **Mesa traseira** ou **Teto traseiro** na lista suspensa.

Para travar o projetor

O projetor inclui um slot embutido para fixação com cabo e trava (como o sistema Kensington MicroSaver, disponível em várias lojas de computadores).

1. Enrole o cabo em um objeto seguro, como a perna da mesa. Enlace o cabo criando um nó correção em torno do objeto fixo e certifique-se de que ele não possa deslizar.
2. Insira a trava ❶ no furo e vire a chave ❷.

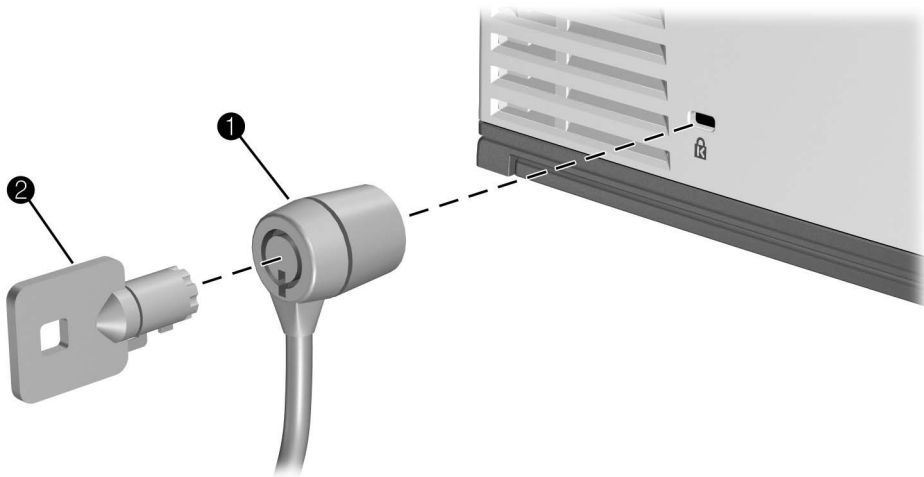

Corrigir problemas

Este capítulo descreve possíveis problemas e oferece sugestões para ajudar a corrigi-los.

- “Sugestões para solução de problemas” na página 59
- “Testar o projetor” na página 67

Sugestões para solução de problemas

Para usar esta seção, encontre a descrição mais semelhante ao seu problema e experimente, um por vez, os itens listados até resolver o problema. Se as sugestões não resolverem o problema, entre em contato com a HP. Consulte o *Guia de suporte* fornecido com o projetor.

- “Problemas de inicialização” na página 60
- “Problemas de imagens” na página 61
- “Problemas de som” na página 65
- “Problemas de interrupção” na página 65
- “Problemas com o controle remoto” na página 66

Problemas de inicialização

Se nenhuma luz ou som funcionar:

- Verifique se o cabo de alimentação está conectado adequadamente ao projetor e se a outra extremidade está ligada em uma tomada com energia.
- Pressione o botão de alimentação novamente.

Se nada é projetado, mas o projetor parece iniciar:

- Verifique se a tampa da lente foi removida.
- Examine a frente do projetor – a trava do módulo da lâmpada precisa estar abaixada.
- Se o indicador da lâmpada estiver aceso, troque ou reinstale o módulo da lâmpada. Se o indicador da lâmpada estiver piscando, desligue o projetor e deixe-o esfriar antes de reiniciá-lo – se o indicador continuar piscando, troque o módulo da lâmpada.
- Se o indicador de temperatura estiver aceso ou piscando, desligue o projetor e deixe-o esfriar antes de reiniciá-lo. Se a luz de aviso acender ou piscar novamente, entre em contato com a HP para obter atendimento.

Se o projetor emitir um som de "tique", se a lâmpada do projetor não acender e se o indicador da lâmpada estiver aceso ou piscando:

- A lâmpada do projetor está muito quente para iluminar. Desligue o projetor e espere ele esfriar antes de ligá-lo novamente.
- A lâmpada do projetor não está fazendo uma boa conexão. Desligue o projetor e deixe-o esfriar. Em seguida, na parte da frente do projetor, deslize a trava do módulo da lâmpada para cima e para baixo. Verifique se ela está posicionada toda para baixo.
- Acabou a vida útil da lâmpada do projetor. Troque a lâmpada.

Problemas de imagens

Se a imagem não é exibida na tela, mas aparece a tela de inicialização da HP :

- ❑ Pressione o botão **source** (origem) no projetor ou no controle remoto.
- ❑ Desligue ou desative a função de proteção de tela do computador desktop ou notebook.
- ❑ Para conexão ao computador, verifique se está ativada a porta de vídeo externo do notebook. Consulte a documentação da placa da porta de vídeo fornecida com o projetor. Em alguns notebooks, por exemplo, pressione as teclas de função **Fn + F4** para ativar a porta de vídeo externo.
- ❑ Verifique se a origem de entrada correta está conectada. Abra o menu de tela e selecione **Entrada**. Em seguida, ajuste a porta correta de entrada à qual o equipamento está conectado.
- ❑ Verifique se a procura automática está habilitada. Abra o menu de tela e selecione **Entrada > Procura automática da origem**.

Se uma origem de entrada incorreta for apresentada:

- ❑ Pressione o botão **source** (origem) no projetor ou no controle remoto para selecionar outra origem de entrada ativa.
- ❑ Verifique se a origem de entrada correta está conectada. Abra o menu de tela e selecione **Entrada**. Em seguida, ajuste a origem de entrada correta.
- ❑ Verifique se o projetor está habilitado para procura automática. Abra o menu de tela e selecione **Entrada > Procura automática da origem**.
- ❑ Se a origem de entrada puder ser desligada e ligada novamente, abra o menu de tela e selecione **Entrada**. Ajuste **Procura automática da origem** como **Desabilitada** e selecione a origem de entrada correta.

Se a imagem estiver fora de foco:

- Verifique se a tampa da lente foi removida.
- Exibindo o menu de tela, ajuste o anel focus (foco). (O tamanho da imagem não deverá mudar; se isso ocorrer, você está ajustando o zoom e não o foco.)
- Verifique se a tela de projeção está de 1,2 a 12 m do projetor.
- Para conexão ao computador, ajuste a resolução de vídeo para 1.024 x 768 pixels.
- Verifique se é preciso limpar a lente de projeção.

Se uma imagem for exibida de cabeça para baixo ou invertida:

- O projetor foi ajustado para uma configuração de posição incorreta. Abra o menu de tela, selecione **Configuração > Posição do projetor** e escolha a configuração correta.

Se a imagem estiver muito pequena ou muito grande:

- Ajuste o anel zoom na parte superior do projetor.
- Verifique se o projetor está de 1,2 a 12 m da tela de projeção.
- Abra o menu de tela e selecione **Ajustar imagem > Razão comprimento/altura**. Escolha **Melhor ajuste** ou **Preencher**. Para uma imagem na tela inteira, experimente ajustar a razão comprimento/altura como **16:9**.

Se a imagem apresentar bordas inclinadas:

- Tanto quanto possível, mude a posição do projetor de maneira que ele fique centralizado na tela e abaixo do lado inferior ou acima do lado superior da tela.
- O projetor pode corrigir automaticamente bordas inclinadas da imagem quando ele está voltado para cima ou para baixo. Porém, outras correções poderão ser necessárias em certas situações. Abra o menu de tela e selecione **Ajustar imagem > Correção básica**. Ajuste as configurações horizontal e vertical, conforme necessário, ou habilite ou desabilite a correção básica automática.

Se uma imagem aparecer rolando ou cortada:

- Pressione o botão **auto sync** (sincronia automática) no projetor ou no controle remoto.
- Se a ampliação digital estiver ativada, pressione **enter** para cancelá-la.
- Para conexão ao computador, desligue tudo e ligue primeiro o projetor e, em segundo lugar, o computador desktop ou notebook.
- Para conexão ao computador, se as etapas acima não corrigirem a imagem exibida, ajuste a resolução do computador desktop ou notebook para 1.024 x 768 pixels.

Se a imagem estiver com chuvisco ou instável:

- Pressione o botão **auto sync** (sincronia automática) no painel do projetor ou no controle remoto.
- Para conexão ao computador, ajuste a resolução de vídeo para 1024 x 768 pixels.
- Para conexão ao computador, abra o menu de tela, selecione **Ajustar imagem > Imagem avançada**, e ajuste a **Frequência** ou o **Rastreamento**.

Se a imagem estiver deformada:

- Abra o menu de tela e selecione **Ajustar imagem > Razão comprimento/altura**. Escolha **Melhor ajuste** ou **Preencher**. Para uma imagem na tela inteira, ajuste essa razão como **16:9**. Ou ajuste a razão comprimento/altura como **1/1**.

Se a imagem desaparecer da tela do computador:

- Em um notebook, deverá ser possível ligar a tela embutida e a porta VGA externa. Consulte o manual do computador ou o manual da porta de vídeo do projetor.

Se as cores projetadas parecerem um pouco inadequadas:

- Se o botão vídeo teatro não acender no projetor, tente pressionar o botão vídeo teatro no projetor ou no controle remoto.
- Abra o menu de tela e selecione **Ajustar imagem > Imagem avançada**. Ajuste as configurações avançadas se necessário.

- ❑ Abra o menu de tela e selecione **Ajustar imagem > Espaço de cores**. Altere a seleção.
- ❑ Abra o menu de tela e selecione **Ajuda > Diagnóstico**. Execute os testes de cores.

Se as cores projetadas parecerem totalmente inadequadas:

- ❑ Em dispositivos de entrada YPbPr ou RGB, verifique se todos os conectores de vídeo estão colocados corretamente.
- ❑ Verifique se os pinos dos conectores do cabo estão tortos ou quebrados.
- ❑ Abra o menu de tela e selecione **Ajustar imagem > Espaço de cores**. Altere a seleção.
- ❑ Abra o menu de tela e selecione **Ajuda > Diagnóstico**. Execute os testes de cores.
- ❑ Redefina as configurações da imagem para o padrão de fábrica. Consulte o próximo problema.

Se as configurações da imagem estiverem totalmente incorretas e você não conseguir corrigi-las:

- ❑ Redefina as configurações de projeção para o padrão de fábrica. Faça isso, mantendo pressionados os botões **back** ↩ + para cima ^ + para a direita > no projetor por 5 segundos. (Isso não redefine as configurações do módulo de anexação.)

Se um dispositivo DVI causar uma mensagem de erro ou lixo na tela:

- ❑ Algumas origens digitais de alta definição incorporam proteção de conteúdo HDCP (High-bandwidth Digital-Content Protection). Esse conteúdo não pode ser exibido pelo projetor. Se o dispositivo possuir outra porta de saída, como S-vídeo, experimente conectar essa porta ao projetor.

Se o projetor parar de responder a todos os controles:

- ❑ Se possível, desligue o projetor, desconecte o cabo de alimentação e aguarde pelo menos 15 segundos antes de conectar a energia novamente.

Problemas de som

Se o projetor não emitir sons:

- ❑ Verifique se existe um cabo de áudio conectado firmemente entre o projetor e o dispositivo de entrada.
- ❑ Verifique se as configurações sem som e volume estão corretas em dispositivos de entrada, como computador, DVD ou camcorder.
- ❑ Abra o menu de tela e selecione **Áudio**. Verifique estas configurações:
 - ◆ Sem som está desativado.
 - ◆ Volume está correto.

Problemas de interrupção

Se o indicador da lâmpada ou da temperatura acender ou piscar:

- ❑ Se o indicador da lâmpada acender, a lâmpada falhou. Instalar uma nova lâmpada.
- ❑ Se o indicador da lâmpada piscar, a lâmpada não é capaz de acender. Aguarde o projetor esfriar e tente reiniciá-lo. Se o indicador piscar novamente, troque a lâmpada.
- ❑ Se o indicador de temperatura acender ou piscar, o projetor está muito quente. Consulte o próximo problema.

Se o projetor desligar repentinamente e a luz de temperatura acender:

- ❑ Se a luz de temperatura estiver piscando, o ventilador não está funcionando. Deixe o projetor esfriar por vários minutos.
- ❑ Se a luz de temperatura ficar acesa continuamente, o projetor aqueceu demais. Deixe-o esfriar por vários minutos.
- ❑ Se a circulação de ar estiver obstruída, remova a obstrução.
- ❑ Se possível, remova da sala qualquer fonte de calor excessivo.
- ❑ Se a condição ocorrer após reiniciar o projetor, entre em contato com a HP para obter manutenção ou conserto do projetor.

Se a lâmpada apagar durante a apresentação:

- Uma pequena oscilação de energia pode fazer com que a lâmpada apague. Aguarde alguns minutos e ligue o projetor.
- O módulo da lâmpada pode ter queimado. Troque o módulo da lâmpada.

Se a lâmpada queimar ou emitir um som de estalo:

- Quando sua vida útil termina, a lâmpada pode queimar e emitir um estalo. Se isso ocorrer, o projetor só ligará após a troca do módulo da lâmpada.
- Se a lâmpada quebrar, entre em contato com a HP sobre os reparos necessários.

Problemas com o controle remoto

Se o controle remoto não funcionar:

- Se, na parte frontal do controle remoto, a luz do indicador piscar quando você pressiona os botões, o controle remoto está funcionando corretamente.
Se a luz não piscar, instale duas baterias AAA novas no controle remoto.
- Verifique se algo está bloqueando o receptor do controle remoto na lateral do projetor. Desloque-se até 9 m do projetor. Se você estiver voltado para a parte frontal ou traseira do projetor, poderá ser preciso aproximar-se até 2 m.
- Abra o menu de tela e selecione **Ajuda > Diagnóstico**. Teste o controle remoto.

Se somente o mouse e os botões página acima e página abaixo não estiverem funcionando:

- Verifique se existe uma conexão USB entre o projetor e o computador.
- Abra o menu de tela e selecione **Ajuda > Diagnóstico**. Teste o controle remoto e a conexão USB.

Testar o projetor

O menu de tela contém testes de diagnóstico que você pode usar para verificar a operação adequada do projetor e do controle remoto.

Para executar o diagnóstico do projetor

1. Abra o menu de tela e selecione **Ajuda > Diagnóstico**.
2. Selecione o teste a ser executado.

Este capítulo lista especificações, informações sobre segurança e regulamentações para o projetor.

- “Especificações” na página 69
- “Informações sobre segurança” na página 75
- “Informações sobre regulamentações” na página 77

Especificações

Como a HP aprimora seus produtos continuamente, as especificações adiante estão sujeitas a alterações. Para obter as especificações mais recentes, visite o site da HP na web em <http://www.hp.com>.

Identificar as especificações do projetor

Brilho	Pico de 1800 ANSI lumens
Resolução	XGA
Tecnologia	DLP
Razão de contraste	2000:1 (totalmente aceso/apagado)
Conectores de vídeo	Entrada M1-DA (digital e analógica), cabos opcionais M1-DA para VGA, DVI, componente de vídeo (3 RCA) e SCART Entrada de S-vídeo Entrada de vídeo composto (1 RCA)
Conectores de áudio	Entrada de áudio para minifone

Identificar as especificações do projetor (continuação)

Conectores opcionais	O módulo opcional de anexação inteligente fornece suporte a rede, USB e Compact Flash
Receptores IR	Nas laterais esquerda e direita do projetor
Tamanho	197 mm x 78 mm x 231 mm
Peso	1,7 kg
Lente	Razão de projeção de 2,02 a 1,68 (distância/largura)
Zoom óptico	1.2:1
Zoom digital	Sim
Básica	Correção automática: até $\pm 30^\circ$ na vertical Correção manual: até $\pm 30^\circ$ na vertical, até $\pm 12^\circ$ na horizontal
Áudio	Pico de som de 2 W
Lâmpada	Lâmpada de 180 W P-VIP, arco de 1,1 mm 2000 horas (meia vida) O modo de economia da lâmpada reduz sua energia a 156 W, estendendo em até 3.000 horas a vida útil estimada Lâmpada de reposição: L1621A
Mecanismo de luz	0,7 12° DDR DMD XGA
Sistema de cores	Estão disponíveis dois modos de cores predefinidos: Gráficos comerciais Vídeo teatro
Controle remoto	Mouse USB com apontador a laser
Opções de montagem	Montagem em mesa, teto e tripé, projeção frontal e traseira

Identificar as especificações do projetor (continuação)

Segurança	Compatível com trava Kensington
Alimentação	100 a 240 V em 50 a 60 Hz
Nível de ruído	37 dBA
Ambiente	Operacional: Temperatura: 10 a 35°C Umidade: Máx. de 80% RH, sem condensação Altitude: até 3.000 m, até 25°C Armazenamento: Temperatura: -20 a 55°C Umidade: Máx. de 80% RH, sem condensação Altitude: até 12.000 m

Compatibilidade do modo de vídeo analógico

Compatibilidade	Resolução	Sinc V (Hz)	Sinc H (kHz)
VGA	640 x 350	70	31,5
	640 x 350	85	37,9
	640 x 400	85	37,9
	640 x 480	60	31,5
	640 x 480	72	37,9
	640 x 480	75	37,5
	640 x 480	85	43,3
	720 x 400	70	31,5
	720 x 400	85	37,9
SVGA	800 x 600	56	35,2
	800 x 600	60	37,9
	800 x 600	72	48,1
	800 x 600	75	46,9
	800 x 600	85	53,7
XGA	1024 x 768	60	48,4
	1024 x 768	70	56,5
	1024 x 768	75	60,0
	1024 x 768	85	68,7
SXGA	1280 x 1024	60	63,98
	1280 x 1024	75	79,98
SXGA+	1400 x 1050	60	63,98
MAC LC 13	640 x 480	66,66	34,98
MAC II 13	640 x 480	66,68	35

Compatibilidade do modo de vídeo analógico (continuação)

Compatibilidade	Resolução	Sinc V (Hz)	Sinc H (kHz)
MAC 16	832 x 624	74,55	49,73
MAC 19	1024 x 768	75	60,24
MAC	1152 x 870	75,06	68,68
MAC G4	640 x 480	60	31,35
MAC G4	640 x 480	120	68,03
MAC G4	1024 x 768	120	97,09
i Mac DV	640 x 480	117	60
i Mac DV	800 x 600	95	60
i Mac DV	1024 x 768	75	60
i Mac DV	1152 x 870	75	68,49
i Mac DV	1280 x 960	75	75
i Mac DV	1280 x 1024	75	90,9

Compatibilidade do modo de vídeo digital

Compatibilidade	Resolução	Sinc V (Hz)	Sinc H (kHz)
VGA	640 x 350	70	31,5
	640 x 350	85	37,9
	640 x 400	85	37,9
	640 x 480	60	31,5
	640 x 480	72	37,9
	640 x 480	75	37,5
	640 x 480	85	43,3
	720 x 400	70	31,5
	720 x 400	85	37,9
SVGA	800 x 600	56	35,2
	800 x 600	60	37,9
	800 x 600	72	48,1
	800 x 600	75	46,9
	800 x 600	85	53,7
XGA	1024 x 768	60	48,4
	1024 x 768	70	56,5
	1024 x 768	75	60,0
SXGA	1280 x 1024	60	63,98

Informações sobre segurança

Precauções de segurança



AVISO: Observe as precauções adiante para reduzir o risco de acidentes.

- Para evitar lesões no olho, não olhe diretamente para a lente quando a lâmpada estiver acesa. Não aponte a luz do laser para os olhos de outras pessoas.
- Para evitar choques elétricos, não exponha o projetor à chuva ou umidade. Não abra o projetor, exceto conforme instruções do manual.
- Para reduzir o risco de incêndio ou choque elétrico, não deixe que pequenos objetos metálicos caiam dentro do projetor. Somente transporte o projetor na embalagem de proteção e não guarde cliques de papel ou outros objetos pequenos dentro da embalagem.
- Deixe o projetor esfriar antes de remover qualquer tampa e tocar em componentes internos, conforme instruções do manual.
- Mantenha papéis e outros materiais combustíveis longe da lente do projetor para evitar a possibilidade de incêndio.
- Use somente cabos de alimentação aprovados, identificados com a tensão e a corrente marcadas na etiqueta do produto. Não sobrecarregue tomadas ou cabos de extensão.

Cuidados com o laser

O apontador a laser no controle remoto é certificado como dispositivo a laser Classe 2 de acordo com o Departamento de saúde dos Estados Unidos, o Padrão de desempenho de radiação em serviços humanos e padrões internacionais IEC 825/IEC 825-1 (EN60825/EN60825-1). Este dispositivo não é considerado nocivo, mas são recomendadas estas precauções:

- Assegure o uso adequado, lendo e seguindo cuidadosamente as instruções apresentadas adiante.
- Se for preciso executar algum serviço na unidade, entre em contato com um centro autorizado de atendimento HP.
- Não tente fazer qualquer tipo de ajuste na unidade.
- Evite a exposição direta ao feixe do laser.

Cuidados com o LED

As portas do infravermelho localizadas no projetor digital e no controle remoto são classificadas como dispositivos de LED Classe 1 de acordo com o padrão internacional IEC 825-1 (EN60825-1). Este dispositivo não é considerado nocivo, mas são recomendadas estas precauções:

- Se for preciso executar algum serviço na unidade, entre em contato com um centro autorizado de atendimento HP.
- Não tente fazer qualquer tipo de ajuste na unidade.
- Evite a exposição direta dos olhos ao feixe do LED infravermelho. Lembre-se de que o feixe é uma luz invisível e não pode ser visto.
- Não tente ver o feixe do LED infravermelho com qualquer tipo de dispositivo óptico.

Cuidados com mercúrio



AVISO: A lâmpada do projetor digital contém uma pequena quantidade de mercúrio. Se a lâmpada quebrar, ventile adequadamente a área onde ocorreu a quebra. O descarte da lâmpada pode ser regulamentado em relação a considerações ambientais. Para obter informações sobre descarte ou reciclagem, entre em contato com as autoridades locais ou com a Electronic Industries Alliance em <http://www.eiae.org>.

Informações sobre regulamentações

Esta seção apresenta informações que mostram como o projetor digital obedece a regulamentações em certas regiões. Qualquer modificação do projetor digital não aprovada expressamente pela HP poderá anular a permissão para operar o projetor digital nessas regiões.

Internacional

Com o objetivo de identificação regulamentada, é atribuído ao produto um número de modelo regulamentado. O número de modelo regulamentado do produto está listado na declaração de conformidade. Esse número regulamentado é diferente do nome comercial e do número do produto.

DECLARAÇÃO DE CONFORMIDADE

Conforme ISO/IEC Guia 22 e EN 45014

Nome do fabricante: Hewlett Packard Company
Endereço do fabricante: Hewlett Packard Company
 Digital Projection & Imaging
 1000 NE Circle Blvd.
 Corvallis, OR 97330-4239

Declara que o(s) produto(s):

Nome do produto: Projetor digital
Número do modelo: mp3130
Modelo regulamentado: CRVSB-03AP

Conforme as seguintes especificações do produto:

Segurança: IEC 60950:1999/ EN 60950:2000

IEC 60825-1:1993 +A1 / EN 60825-1:1994 +A11 LED Classe 1
 GB4943-1995

EMC: EN 55022: 1998 Classe B [1]

CISPR 24:1997 / EN 55024: 1998

IEC 61000-3-2:1995 / EN 61000-3-2:2000

IEC 61000-3-3:1994 / EN 61000-3-3:1995+A1:2001

GB9254-1998

FCC Título 47 CFR, Parte 15 Classe B/ANSI C63.4:1992

AS/NZS 3548:1995 Regras e regulamentações da Classe B

Informações complementares:

Este produto obedece aos requisitos das seguintes diretivas e exibe o correspondente logotipo CE:

-Diretiva de baixa tensão: 73/23/EEC

-Diretiva EMC: 89/336/EEC

[1] O produto foi testado em uma configuração típica com periféricos Hewlett Packard Personal Computer.

Este dispositivo está em conformidade com a Parte 15 das regras da FCC. A operação está sujeita a estas duas condições: (1) este dispositivo pode não causar interferência nociva e (2) este dispositivo precisa aceitar qualquer interferência recebida, incluindo interferências que possam causar operações indesejadas.

Corvallis, Oregon, 1o de setembro de 2003

CE



Steve Brown, Gerente geral

Contato europeu somente para tópicos sobre regulamentações: Hewlett Packard GmbH, HQ-TRE, Herrenberger
 Straße 140, 71034 Boeblingen, Alemanha. (FAX:+49-7031-143143).

Contato nos EUA: Hewlett Packard Co., Corporate Product Regulations Manager, 3000 Hanover Street, Palo Alto,
 CA 94304. Telefone: (650) 857-1501.

A

- acessórios
 - listar 15
- ajustar a mira do projetor
 - levantar e abaixar 29
- ajustar imagem 37
- alimentação
 - desligar 28
 - ligar 27
- apontador a laser 31
- apresentações
 - alterar a origem 34
 - usando o computador 33
- atualizar 51
- áudio
 - ajustar 37

B

- bordas inclinadas
 - consulte* correção básica
- botão hide (ocultar) 34
- botões
 - controle remoto 13
 - projetor 11

C

- conectar origens de entrada
 - com S-vídeo 23
 - computador com porta DVI 21
 - computador com porta VGA 20
 - conexão de componente de vídeo 25
 - conexão de vídeo composto 24

- conexão SCART 26
 - handheld-organizer 22
- conectores de entrada/saída
 - consulte* painel traseiro
- conexão de componente de vídeo
 - conectar origem de vídeo 25
- conexão de vídeo composto
 - conectar origem de vídeo 24
- conexão SCART
 - conectar origem de vídeo 26
- conexão S-vídeo
 - conectar origem de vídeo 23
- conexões
 - consulte* painel traseiro
- configuração
 - ajustar 37
 - consulte também* projeção traseira
 - usar o menu de tela 39
 - veja também* instalação na mesa
 - veja também* instalação no teto
- conteúdo
 - da caixa 8
- controle remoto
 - identificar com as portas abertas 14
 - identificar com portas fechadas 13
 - troca da bateria 50
 - usar 31
- correção básica
 - ajustar 35
- cuidados com o laser
 - precauções 75

cuidados com o LED
precauções 76

D

desligar 28
dimensões
da tela e da sala 17
distância
instalar em relação à imagem 16

E

especificações
do projetor 69

F

firmware
atualizar 51
foco
ajustar 30
intervalo de 30

H

handheld-organizer
conectar 22

I

idioma
alterar 37
imagem
ajustar 37
informações sobre segurança
cuidados com o laser 75
LED 76
precauções 75
instalação
consulte instalação na mesa
consulte instalação no teto
consulte instalação para projeção traseira
instalação na mesa
instalar 19
instalação no teto

instalar 55
instalação para projeção traseira
instalar 56

L

lente
cuidados 47
limpar 47
ligar 27
localização
consulte instalação na mesa
consulte instalação no teto
consulte instalação para projeção traseira
luzes
identificar 11

M

manutenção
manutenção de rotina 47
menu
consulte o menu de tela
menu de tela
definições do ajuste do menu da imagem
42
definições do menu áudio 44
definições do menu configuração 44
definições do menu entrada 41
definições do menu escolha rápida 40
definições do menu sobre 45
usar 38, 39
mercúrio 49
modo de imagem
alterar 32, 36
definição 36
modo de vídeo
consulte modo da imagem
modo de vídeo analógico
compatibilidade 72
modo economia de lâmpada 37
modo gráfico

consulte modo da imagem
modo gráfico comercial
consulte modo da imagem
modo vídeo teatro
consulte modo da imagem
módulo da lâmpada
trocar 48

O

origem
 alterar 34
origens de vídeo 23
otimizar imagens 36

P

painel traseiro
 consulte painel traseiro
 identificar 12
projektor
 ajustar 35
 atualizar 51
 identificar peças 10
 instalar 16
 manutenção 47
 solução de problemas 59

R

redefinir
 configurações de projeção 64
 projektor 28

S

segurança
 travar 57
solução de problemas
 problemas com o controle remoto 66
 problemas de imagens 61
 problemas de inicialização 60
 problemas de interrupção 65
 problemas de som 65
 sugestões 59
som
 consulte áudio
status
 do projetor 47

T

teste
 diagnóstico 67
trava 57
Trava Kensington 57
tripé
 montar no 53

U

usar 34

Z

zoom
 ajustar 30
 intervalo de 30

