

Impressora HP Designjet série 8000s

Guia do usuário



Impressora HP Designjet série 8000s

Guia do usuário



Avisos legais

As informações contidas neste documento estão sujeitas a alteração sem aviso prévio.

A Hewlett-Packard não concede nenhuma garantia com relação a este material, incluindo, mas não se limitando a, garantias implícitas de comercialização e adequação a um fim específico.

A Hewlett-Packard não deverá ser responsabilizada por erros contidos neste documento ou por danos incidentais ou consequenciais referentes ao fornecimento, ao desempenho ou ao uso deste material.

Nenhuma parte deste documento deverá ser copiada ou traduzida para outro idioma sem o prévio consentimento por escrito da Hewlett-Packard Company.

Conteúdo

1 Introdução

Como usar este guia	2
Introdução	2
Como... ..	2
O problema é... ..	2
Desejo informações sobre... ..	2
Índice remissivo	2
Os principais componentes da impressora	2
Vista frontal	3
Vista traseira	4
Os aquecedores	4
O painel frontal da impressora	5
Precauções de segurança	7
Avisos gerais	7
Cuidados gerais	9
Precauções de manipulação	10
Alimentação elétrica	10
Impressora	10
Inspeção regular e manutenção	10
Itens para consumo	10

2 Como... (tópicos de operação básica)?

Conectar-se a um computador	13
Configuração do sistema (exemplo de conexão)	13
Procedimento de conexão	13
Ligar/desligar a impressora	16
Ligar a impressora	17
Como desligar a impressora	19
Desligar a impressora	19
Verificar a versão do firmware	21

3 Como carregar/descarregar mídia

Instalar um rolo de mídia na impressora	24
Remover um rolo de mídia da impressora	36
Substituir um rolo de mídia congestionado	38
Carregar folhas avulsas	38
Usar os protetores de borda de mídia	45
Usar o cortador de mídia	46
Usar a bobina de recolhimento	49

Definir a direção de rebobinagem da bobina de recolhimento	49
Definir o modo de rebobinagem da bobina de recolhimento	50
Carregar mídia na bobina de recolhimento	51
Alinhamento horizontal da bobina de recolhimento	57
4 Como... (tópicos de impressão)	
Realizar uma operação manual de alimentação de formulários/rebobinagem	61
Usar o aninhamento manual	62
Aumentar/diminuir a pressão na mídia	63
5 Como... (tópicos de tinta)	
Trocar um cartucho de tinta	65
Alterar a altura do cabeçote de impressão	66
6 Como fazer a manutenção da impressora	
Guia de manutenção regular	71
Manutenção diária	73
Limpeza da unidade de vedação	74
Substituição do frasco de líquido de limpeza	80
Substituição da esponja do limpador	85
Substituição da lâmina do limpador	90
Como deixar a impressora desligada entre 2 e 4 semanas	95
Armazenamento do sistema de tintas	96
A impressora ficou desligada por menos de 2 semanas	97
Limpar o sistema de tintas	97
Carregar o sistema de tintas	98
Limpar a parte externa da impressora	99
Limpar a tampa frontal e a alimentação de mídia	99
Limpar o cilindro	100
Substituição do frasco para tinta residual	102
Recuperação normal dos cabeçotes de impressão	105
Imprimir o padrão de impressão dos bicos injetores	107
7 Como obter a melhor qualidade de imagem	
Testar a qualidade da imagem	111
Como interpretar a qualidade da impressão	112
Gerenciar tipos de mídia	113
Copiar um tipo de mídia para criar um novo tipo de mídia	113
Criar um novo tipo de mídia	114
Modificar configurações de tipo de mídia	115
Excluir um tipo de mídia	116
Como calibrar a impressora	118
Calibrar o avanço da mídia	118
Ajuste da posição dos cabeçotes de impressão	121
Ajuste da posição dos bicos injetores dos cabeçotes de impressão	123
Ajuste de posição do sensor de linhas	125
Impressão do ajuste de alimentação de retorno	125
Ajustar as configurações dos aquecedores e do modo de impressão	126

8 O problema é... (tópicos de solução de problemas)

O problema é... (lista de verificação)	130
Uma colisão de cabeçotes de impressão	132
O cartucho de tinta não está instalado	134
O cartucho de tinta não foi detectado	134
O cartucho de tinta está se aproximando da data de vencimento	134
O cartucho de tinta passou da data de vencimento	134
Uma mensagem de erro	135
Erros de serviço	135
Mensagens de erro do mecanismo	135
Mensagens de erro dos cabeçotes de impressão	136
Mensagens de erro de serviço	136
Mensagens de erro do operador	136
Cartucho de tinta	136
O LED de tinta está piscando	137
O Frasco para tinta residual não está instalado	137
O frasco para tinta residual está cheio	137
Colisão de mídia	137
Mídia	138
O LED de erro está piscando	138
Outras mensagens	139
O problema é um som anormal	139

9 O problema é a qualidade da imagem

10 Desejo info sobre... (tópicos de conhecimentos básicos)

Desejo informações sobre condições operacionais	144
Espaço de instalação	144
Condições ambientais	144
Temperatura operacional e níveis de umidade	144
Locais em que a impressora não deve ser instalada	145
Desejo informações sobre alimentação elétrica	145
Energia	145
Secador de alta velocidade HP Designjet	146
Acessório exaustor	146
Desejo informações sobre mensagens do painel frontal e o estado da impressora	146
Mensagens no painel frontal	147
Exibição de inicialização	147
Exibição do estado on-line (modo ocioso)	147
Exibição do estado on-line (modo de impressão)	147
Exibição do estado on-line (modo de pausa de impressão)	147
Interrupção e reinício da impressão	147
Cancelamento (finalização) da impressão	148
Exibição do estado on-line (modo de informações de impressão)	148
Exibição off-line (modo de menu)	149
Exibição do estado de encerramento	149

11 Desejo informações sobre mídia

Como armazenar mídia	151
----------------------------	-----

Como descartar mídia	151
Como usar a mídia	152
Como manusear impressões	152
Outras precauções	152
12 Desejo informações sobre o sistema de tintas	
Cartuchos de tinta	153
Como trocar um cartucho de tinta	155
Armazenamento e descarte de cartuchos de tinta	156
Frasco para tinta residual HP 780	157
Precauções durante o manuseio do frasco para tinta residual	157
Kit de limpeza de vedações HP com rolete	158
Líquido de limpeza para limpador HP 780	158
Cotonetes de limpeza HP	158
Kit de armazenamento do sistema de tintas HP	158
Kit de limpeza do sistema de tintas HP	158
13 Desejo informações sobre o tratamento de lixo	
Como fazer o descarte de lixo	159
Recomendações gerais	161
14 Desejo informações sobre... (menus)	
Operações de menus	164
Estrutura de menus	164
Como fazer seleções e criar configurações no painel frontal	164
Para definir uma configuração	164
Para definir um valor	165
Lista de caracteres	166
O menu TINTA e mensagens	167
Como trocar um cartucho de tinta vazio	167
O menu MÍDIA	168
O menu REG. MÍDIA	168
Como selecionar um número de tipo de mídia (SELECIONAR MÍDIA)	169
Como definir um nome de tipo de mídia (RENOMEAR MÍDIA)	169
Valor do avanço da mídia (VAL. AV. MÍDIA)	169
Valor de tempo de secagem (VAL. TEMPO SECAG.)	170
Configuração de modo de impressão (MODO IMPR.)	170
Configuração da direção de impressão (DIREÇÃO IMPR.)	171
Tempo de compactação (TEMPO COMPACT.)	171
Usar protetor de borda de mídia (USAR PROTETOR BORDA)	172
Modo de avanço da mídia (MODO AV. MÍDIA)	172
Modo da bobina de recolhimento (MODO BOBINA)	172
Modo de borda condutora (BORDA CONDUT.)	173
Configuração de nível de vácuo (NÍVEL VÁCUO)	174
Configuração de temperatura inicial para o aquecedor frontal (TEMP. AQUEC. FRONTAL)	174
Configuração de temperatura inicial para o aquecedor de impressão (TEMP. AQUEC. IMPR.)	174

Configuração de temperatura inicial para o aquecedor traseiro (TEMP. AQUEC. TRASEIRO)	175
Configuração de faixas coloridas (FAIXA COR)	175
Configuração de altura dos cabeçotes de impressão (VAL. ALTURA. CABEÇOTE)	176
Ajuste da posição de impressão bidirecional (VAL. DEF. BIDIR.)	176
Ajuste superior da posição de impressão bidirecional (VAL. BIDIR. SUPERIOR)	176
Modo de limpeza dos cabeçotes de impressão (LIMP. CABEÇOTE)	177
Ajuste da alimentação de retorno da mídia (VAL. AJ. RETORNO)	177
Preferência de avanço da mídia (PREF. AVANÇ.)	178
Preferência de modo de impressão (PREF. MODO IMPR.)	178
Preferência de aquecedores (PREF. AQUEC.)	178
Período de descanso dos cabeçotes de impressão (PAINEL AQUEC.)	179
Definir mídia restante (DEF. MÍDIA RESTANTE)	179
Descanso de temperatura dos cabeçotes de impressão (REST. TEMP. CABEÇOTE)	179
Descanso de temperatura dos cabeçotes de impressão (REST. TEMP. CABEÇOTE)	180
Excluir um tipo de mídia (EXCLUIR MÍDIA)	180
Copiar um tipo de mídia (COPIAR MÍDIA)	180
Colar um tipo de mídia (COLAR MÍDIA)	180
Valores padrão para tipos de mídia	180
Calibração de avanço da mídia	181
Impressão da calibração de avanço da mídia	182
Impressão do ajuste de alimentação de retorno	182
Valor de ajuste de alimentação de retorno da mídia	183
O menu MANUT. CABEÇOTE	183
Otimização do sistema de tintas (OTIM. SISTEMA TINTAS)	183
Limpeza das vedações (LIMP. VEDAÇÃO)	184
Substituir a lâmina do limpador (SUB. LÂMINA LIMPADOR)	184
Substituir líquido de limpeza para limpador (SUBS. LÍQUIDO LIMPEZA)	184
Substituir esponja do limpador (SUBS. ESPONJA LIMP.)	184
Limpeza dos cabeçotes de impressão (LIMP. CABEÇOTES)	185
Altura dos cabeçotes de impressão (AJ. ALTURA CABEÇOTE)	185
Substituir cabeçote de impressão (SUBST. CABEÇOTE)	185
O menu RECUP. CABEÇOTE	185
A opção ALIMENTAÇÃO	186
A opção REBOBINAR	186
O menu IMPRESSORA	186
Impressão de configurações (IMPR. CONFIGURAÇÃO)	187
Impressão de informações de registro de erros (IMPRESSÃO LOG ERROS)	187
Impressão de histórico (IMPRESSÃO HISTÓRICO)	187
Impressão de registros dos cabeçotes de impressão (IMPR. LOG CABEÇOTE)	187
O menu AJUSTAR	187
Impressões de padrões de ajuste (IMPR. TESTE)	188
Ajuste da posição dos cabeçotes de impressão ((#YY VAL. ENTRE CABEÇOTES)	188
Ajuste da posição de impressão bidirecional (DEF. BIDIR.)	189
Ajuste superior da posição de impressão bidirecional (BIDIR. SUPERIOR)	189

Posição dos bicos injetores (VAL. POS. BICOS INJ.)	189
Posição superior do sensor de linhas (VAL. AJ. SUP. SENSOR)	189
Posição lateral do sensor de linhas (VAL. AJ. LAT. SENSOR)	190
O menu CONFIGURAR	190
Idioma do painel frontal (IDIOMA)	190
Fuso horário (FUSO HOR. GMT+)	190
Unidades de medida (UNIDADES MEDIDA)	190
Unidades de temperatura (UNIDADE TEMPERATURA)	191
Aviso sonoro (BIPE)	191
Exibição da versão de INICIALIZAÇÃO (VERS. INICIALIZ.)	191
Exibição da versão de firmware (VER. FIRMWARE)	191
Exibição da versão do PCA principal (VERS. PCA PRINC.)	191
Exibição da versão da placa ICB (PCA CARRO)	192
Exibição da versão ASIC (VERS. ASIC)	192
Endereço USB (ENDEREÇO USB)	192
Velocidade USB (VELOC. USB)	192
Configuração padrão de fábrica (PADRÃO FÁBRICA)	192
Atualização de firmware da impressora (ATUALIZ. FIRMWARE)	192
O menu AQUECEDOR	193
Tempo de atraso dos aquecedores (TEMPO ATRASO)	193
Tempo de espera dos aquecedores (TEMPO ESPERA)	193
15 Desejo informações sobre... (tópicos de aquecedores)	
Os aquecedores	195
Configurações de temperatura dos aquecedores	196
Temperatura predefinida do aquecedor por mídia	197
Fluxo da configuração de temperaturas dos aquecedores	198
Controle de temperatura	198
Como manter a temperatura predefinida	198
Como manter a temperatura de espera	199
Como desligar os aquecedores	199
Mensagens de erro dos aquecedores	199
16 Desejo info sobre... (tópicos de especificações da impressora)	
Especificações	202
Especificações ecológicas	203
17 Desejo info sobre... (encomenda de suprimentos e acessórios)	
Encomenda de suprimentos	206
Como encomendar mídia	206
Como encomendar acessórios	207
18 Desejo informações sobre... (tópicos de obtenção de ajuda)	
Assistência ao cliente HP	209
HP Designjet On-line	210
19 Informações jurídicas	
Garantia limitada mundial — Impressora HP Designjet série 8000s	211

A. Extensão da garantia limitada HP	211
B. Limitações de obrigações	213
C. Lei local	213
Avisos normativos	213
Número de modelo normativo	214
COMPATIBILIDADE ELETROMAGNÉTICA (EMC)	214
Declarações da FCC (EUA)	214
Cabos blindados	214
Normes de sécurité (Canadá)	214
Declaração DOC (Canadá)	215
Declaração EMI coreana	215
Declaração EMI de Taiwan	215
Declaração EMI chinesa	215
Som	215
DECLARAÇÃO DE CONFORMIDADE	216
declara que o produto	216
está em conformidade com as seguintes especificações de produtos	216
Informações adicionais	216
Contatos locais somente para tópicos normativos	217
Índice	219

1 Introdução

- Como usar este guia
- Os principais componentes da impressora
- O painel frontal da impressora
- Precauções de segurança
- Precauções de manipulação

Como usar este guia

Este guia está organizado nos seguintes capítulos.

Introdução

Esse capítulo oferece uma rápida introdução à impressora e a respectiva documentação para novos usuários.

Como...

Esses capítulos ajudam o usuário a realizar vários procedimentos, como carregar mídia ou substituir um cartucho de tinta. Muitos desses procedimentos estão ilustrados.

O problema é...

Esses capítulos ajudam a solucionar problemas que possam ocorrer durante a impressão.

Desejo informações sobre...

Esses capítulos contêm informações de referência, incluindo as especificações da impressora e os números de peça de tipos de mídia, suprimentos de tinta e outros acessórios.

Índice remissivo

Além do sumário, há um índice remissivo organizado em ordem alfabética, para ajudar a localizar tópicos rapidamente.

Os principais componentes da impressora

As vistas frontal e traseira a seguir ilustram os principais componentes da impressora.

Vista frontal

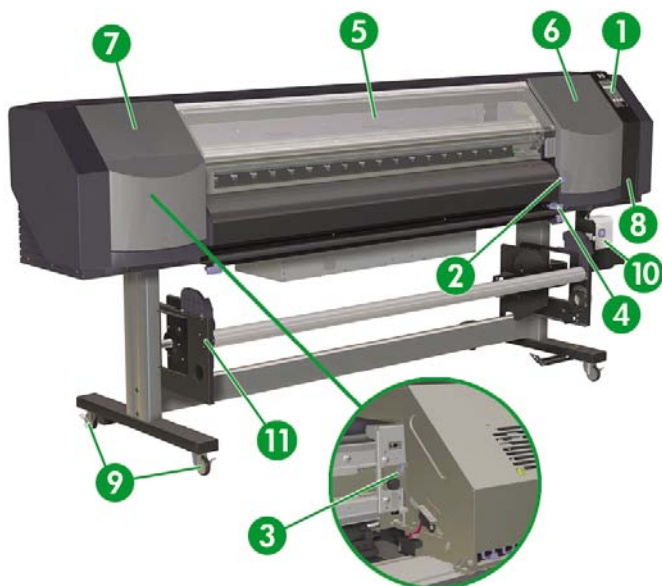

1. Painel frontal da impressora.
2. Alavanca de mídia.
3. Alavanca de altura do carro.
4. Cortador de mídia.
5. Tampa frontal.
6. Estação de serviço de tinta.
7. Estação de manutenção do carro.
8. Gaveta de kits de limpeza.
9. Trava de rodas.
10. Frasco para tinta residual.
11. O Kit para bobina de recolhimento da HP Designjet 8000s (Q6681A) é um acessório opcional que pode ser encomendado separadamente.

Vista traseira

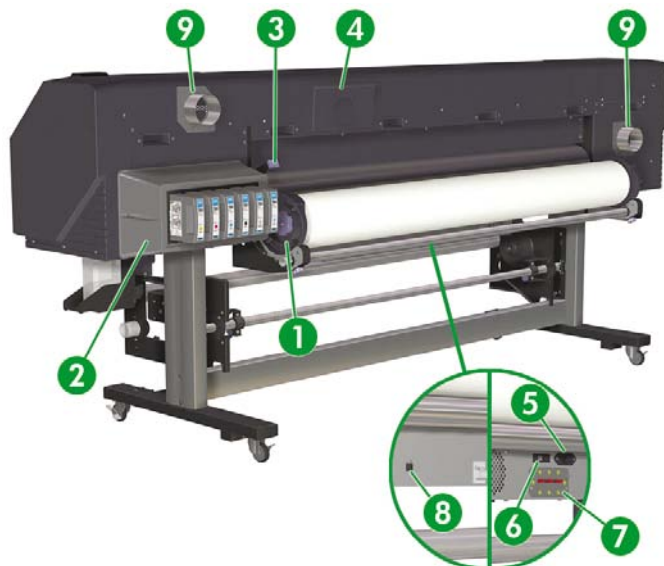

1. Suporte para rolo.
2. Estação de cartuchos de tinta.
3. Alavanca de mídia.
4. Suporte para documentação.
5. Soquete de força da impressora.
6. Botão liga/desliga de energia da impressora.
7. Botão de alternância 100 V / 200 V.
8. Porta USB.
9. Acessórios exaustores.

Os aquecedores

A impressora inclui três aquecedores para fixar e estabilizar a imagem impressa na mídia. Cada aquecedor é controlado separadamente.

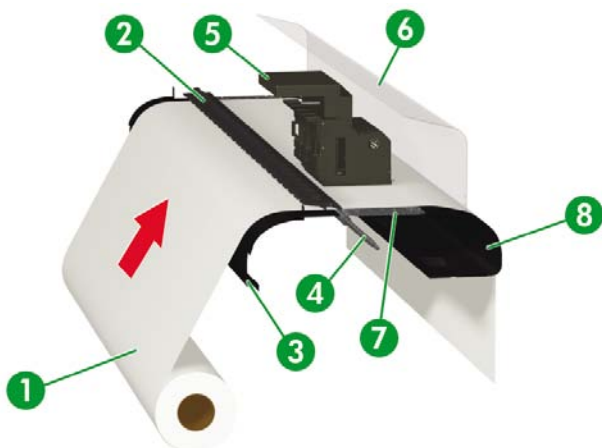

1. Rolo de mídia.
2. Roleta de pressão.
3. Aquecedor traseiro (pré-aquece a mídia).
4. Roleta de grade.
5. Carro.
6. Tampa frontal.
7. Aquecedor de impressão (seca a tinta e estabiliza a imagem impressa).
8. Aquecedor frontal (fixa a tinta na mídia).



AVISO! Não toque nas superfícies do aquecedor na passagem de mídia. Isso pode causar queimaduras.

O painel frontal da impressora

O painel frontal está localizado na parte da frente da impressora, no lado direito. Ele possui as seguintes funções importantes:

- Deve ser usado para realizar operações específicas, como carregar e descarregar mídia.
- Pode exibir informações atualizadas sobre o status da impressora, dos cartuchos de tinta, dos cabeçotes de impressão e da mídia, entre outros.
- Pode fornecer diretrizes sobre o uso da impressora.

- Exibe alertas e mensagens de erro quando apropriado.
- Pode ser usado para alterar os valores das configurações da impressora e, assim, alterar a operação da impressora.

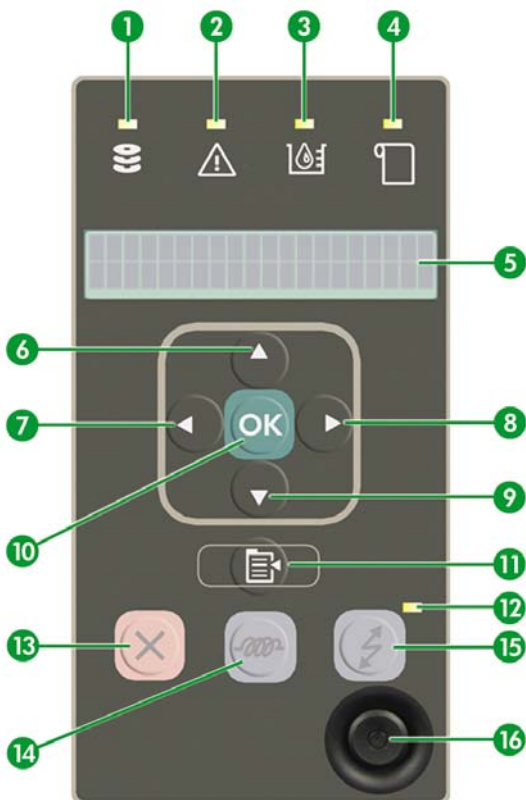

O painel frontal inclui os seguintes componentes:

1. O indicador luminoso de Dados fica apagado quando a impressora não está recebendo dados e pisca durante o recebimento de dados.
2. O indicador luminoso de Erro fica apagado quando a impressora não apresenta erros, pisca para alertar sobre uma condição de erro que requer a intervenção do operador e fica acesa quando há um erro interno grave.
3. O indicador luminoso de Cartucho de tinta fica aceso quando todos os cartuchos de tinta estão presentes e com tinta suficiente, pisca quando um cartucho de tinta está com pouca tinta e fica apagado quando é necessário trocar um cartucho de tinta.

4. O indicador luminoso de Mídia indica o status da mídia na impressora. Quando está aceso, significa que há mídia carregada na impressora e, quando está apagado, significa que não há mídia carregada.
5. A área de exibição, que mostra informações e menus.
6. A tecla Para cima ▲ seleciona um grupo de menus, retorna ao item anterior em uma lista ou aumenta um valor numérico.
7. A tecla Voltar ◀ seleciona um grupo de menus ou retorna ao menu anterior. Se você pressioná-la repetidamente ou deixá-la pressionada, retornará em pouco tempo ao menu principal.
8. A tecla Avançar ▶ seleciona um grupo de menus ou avança para o dígito seguinte enquanto o usuário está definindo parâmetros.
9. A tecla Para baixo ▼ seleciona um grupo de menus, avança para o item seguinte em uma lista ou diminui um valor numérico.
10. A tecla OK seleciona um item que está atualmente realçado ou insere um parâmetro.
11. A tecla SHIFT é usada para alternar entre os grupos de menus.
12. O indicador luminoso de Energia fica apagado quando a impressora está desligada, fica verde quando a impressora está ligada e pisca quando o estado da impressora está alternando entre desligado e ligado.
13. A tecla CANCELAR cancela a operação atual. Em geral, ela é usada para interromper o trabalho de impressão atual.
14. A tecla AQUECEDOR é usada para definir a temperatura dos aquecedores frontal, de impressão e traseiro.
15. A tecla ONLINE alterna a impressora entre on-line ou off-line e fornece acesso a grupos de menus.
16. A tecla Power liga ou desliga a impressora.

Precauções de segurança

Os símbolos a seguir são usados neste manual para garantir o uso correto da impressora e evitar que ela fique danificada. Siga as instruções marcadas com estes símbolos.



AVISO! O não-cumprimento das orientações marcadas com esse símbolo pode resultar em ferimentos graves ou em morte.



CUIDADO O não-cumprimento das orientações marcadas com esse símbolo pode resultar em ferimentos leves ou em danos ao produto.

Avisos gerais

- Use a voltagem de alimentação elétrica especificada na gravura com o nome do produto. Evite sobrecarregar a tomada da impressora com vários dispositivos.
- Certifique-se de que a impressora esteja bem aterrada. O não-aterramento da impressora pode resultar em choque elétrico, incêndio e vulnerabilidade à interferência eletromagnética.

- Não desmonte ou conserte a impressora por conta própria. Não reinstale a impressora em um novo local. Para obter assistência de serviço, entre em contato com o Representante local de atendimento ao cliente HP.
- Use apenas o cabo elétrico fornecido pela HP com a impressora. Não danifique, corte ou conserte o cabo de força. Um cabo de força danificado apresenta riscos de incêndio e choque elétrico. Substitua um cabo de força danificado por um cabo de força aprovado pela HP.
- Não deixe que peças de metal ou substâncias líquidas (exceto as usadas nos Kits de limpeza HP) entrem em contato com as peças internas da impressora. Isso pode resultar em incêndio, choque elétrico ou outros riscos graves.
- DESLIGUE a impressora e desconecte o cabo de força da tomada em qualquer um destes casos:
 - Ao colocar as mãos dentro da impressora.
 - Se houver fumaça ou um cheiro estranho vindo da impressora.
 - Se a impressora fizer um ruído estranho não ouvido durante a operação normal.
 - Se uma peça de metal ou uma substância líquida (não usada nas rotinas de limpeza e manutenção) entrar em contato com as peças internas da impressora.
 - Durante uma tempestade elétrica (trovão/relâmpago).
 - Durante um período de falta de energia.
- As tintas usadas na impressora e as substâncias líquidas nos Kits de limpeza HP contêm um solvente orgânico (acetato de etilenoglicol-monobutil-éter, CAS n° 112-07-2). Obedeça todas as regulamentações locais, estaduais e federais relacionadas à manipulação, ao uso, ao armazenamento e ao descarte de solventes orgânicos.
- As tintas e os fluidos usados nos Kits de limpeza são inflamáveis. Não os use ou armazene a uma distância de menos de 8 metros de chamas, faíscas ou outras fontes de ignição.
- Não opere a impressora a uma distância de menos de 8 metros de chamas, faíscas ou outras fontes de ignição. Não fume a uma distância de menos de 8 metros da impressora.
- Instale e opere a impressora em uma área com boa ventilação.
- A instalação da impressora deve atender a todas as regulamentações aplicáveis quanto às emissões de compostos orgânicos voláteis em um ambiente de trabalho. A HP recomenda que as instalações usem um sistema de exaustão e extração de vapores de tinta ou um Sistema de purificação de ar HP. Antes de instalar um sistema que expela vapores de tinta na atmosfera, consulte as autoridades locais de controle da qualidade do ar.
- Evite contato da tinta com a pele, os olhos e as roupas.
 - Lave a pele imediatamente com água e sabão.
 - Remova roupas molhadas com tinta para evitar contato com a pele.
 - Use uma solução aprovada para lavagem dos olhos se a tinta entrar em contato com os seus olhos e consulte um médico se necessário.

Ou, então, lave os olhos com água fria em abundância e consulte um médico se necessário.
- Não engula a tinta. Se ela for engolida, evite provocar vômitos e procure cuidados médicos imediatamente.

- Mantenha cartuchos de tinta, kits de limpeza e frascos para tinta residual fora do alcance de crianças.
- Certifique-se de que todos os operadores estejam treinados no uso de equipamentos de emergência, como soluções para lavagem dos olhos e extintores de incêndio, e saibam onde esses equipamentos estão localizados.

Cuidados gerais

- Manipule rolos de mídia com cuidado. Eles podem ser pesados e difíceis de serem movidos em espaços confinados. Em alguns casos, duas pessoas devem mover e instalar rolos de mídia. A queda de um rolo de mídia pode causar ferimentos pessoais ou danos à impressora.
- Deixe e mantenha um espaço adequado ao redor da impressora para acesso imediato a equipamentos de segurança, como soluções para lavagem dos olhos, extintores de incêndio, distribuidores de luvas e vidros blindados e recipientes de armazenamento residual à prova de fogo.
- Trate qualquer mídia, suprimentos usados de manutenção e limpeza e panos embebidos em tinta como materiais inflamáveis. Realize corretamente os procedimentos de manipulação e descarte.
- Se houver um Sistema purificador de ar instalado, deixe um espaço adequado para os tubos de exaustão que saem da impressora. Coloque esses tubos e o Sistema purificador de ar de forma que eles não apresentem riscos em caso de movimento ou não interfiram na operação da impressora, por exemplo, ao carregar e descarregar mídia, substituir Cartuchos de tinta e inspecionar e substituir o frasco para tinta residual.
- Sempre segure o cabo de força pelo plugue ao conectá-lo e desconectá-lo da tomada. Nunca puxe pelo cabo, pois isso pode danificá-lo e causar riscos de incêndio e choque elétrico.
- Não toque nas superfícies do aquecedor na passagem de mídia. Isso pode causar queimaduras.

Para garantir a operação segura da impressora, preste atenção a todos os cuidados e avisos contidos neste manual.

Precauções de manipulação

Estas precauções são recomendadas para evitar danos à impressora e aos seus componentes.

Alimentação elétrica

- Use a voltagem de alimentação elétrica especificada na gravura com o nome do produto.
- Verifique a polaridade e o aterramento corretos da tomada da impressora antes de conectá-la. Se isso não for feito, pode haver riscos de incêndio e choque elétrico.
- Certifique-se de que a impressora esteja bem aterrada. O não-aterramento da impressora pode resultar em choque elétrico, incêndio e vulnerabilidade à interferência eletromagnética.
- Evite sobrecarregar a tomada da impressora com vários dispositivos.
- Use apenas o cabo elétrico fornecido pela HP com a impressora.

Impressora

- Limpe a impressora com um pano macio. Também pode ser usado um pano umedecido com detergente neutro. Evite o contato de substâncias líquidas com a impressora. Isso pode criar riscos de incêndio e choque elétrico, além de provocar avarias. Não limpe a impressora com benzeno ou solvente de tintas. Isso pode danificar a pintura.
- Nunca toque nos bicos injetores dos cabeçotes de impressão. Eles podem ser facilmente danificados ou obstruídos.

Inspeção regular e manutenção

- Certifique-se de obedecer às diretrizes apropriadas de manutenção. Consulte [Como fazer a manutenção da impressora](#).
- Limpe a unidade de vedação todos os dias.
- Nunca desligue a impressora sem seguir os procedimentos corretos. Mesmo com o líquido de armazenamento instalado, nunca deixe a impressora desligada por mais de 4 semanas. Deixar a impressora desligada por mais de 4 semanas pode causar danos permanentes que não poderão ser reparados. Em todos os outros casos, certifique-se de obedecer às diretrizes apropriadas de manutenção.

Itens para consumo

- A tinta dentro do cartucho é inflamável. Não a exponha nem a armazene perto de chamas, faíscas ou outras fontes de ignição.
- Cartuchos de tinta HP devem ser instalados antes da data recomendada de instalação indicada nesses cartuchos. O uso do Cartucho de tinta por 3 meses além da data recomendada pode deteriorar a qualidade de impressão ou causar avarias na impressora.
- Não desmonte os cartuchos de tinta. Os cartuchos de tinta foram projetados para uso apenas uma vez.

- Evite contato da tinta com a pele, os olhos e as roupas.
 - Lave a pele imediatamente com água e sabão.
 - Remova roupas molhadas com tinta para evitar contato com a pele.
 - Use uma solução aprovada para lavagem dos olhos se a tinta entrar em contato com os seus olhos e consulte um médico se necessário.

Ou, então, lave os olhos com água fria em abundância e consulte um médico se necessário.

- Use apenas um Frasco para tinta residual HP. O frasco deve ser instalado de acordo com as instruções, para evitar transbordamento de tinta residual.

Um Frasco para tinta residual HP sempre deve ser instalado antes de o usuário LIGAR a impressora. Os ciclos automáticos e manuais de serviço produzem tinta residual, que deve estar contida em um Frasco para tinta residual HP.

Não remova a tampa da corrente que está presa ao Frasco para tinta residual HP. A tampa é necessária para a vedação correta do Frasco para tinta residual HP para descarte.

Mantenha o Frasco para tinta residual HP na posição vertical. Não o coloque em mesas ou prateleiras das quais ele possa cair.

A tinta residual é inflamável. Mantenha um Frasco para tinta residual HP contendo tinta residual distante de chamas, faíscas ou outras fontes de ignição.

Para evitar transbordamento, deve ser feita uma inspeção visual do nível no Frasco para tinta residual HP. Se o nível de tinta residual estiver acima da linha de indicação, o frasco deverá ser substituído por um Frasco para tinta residual HP vazio.

- Coloque uma folha de papel sob o Frasco para tinta residual HP no chão ao remover um frasco contendo tinta residual. Isso pode ajudar a impedir o derramamento de tinta. Se o papel estiver molhado com tinta, trate-o como material inflamável e descarte-o corretamente.
- Não exponha Cartuchos de tinta HP à luz direta do sol. Armazene Cartuchos de tinta HP em local seco e arejado. Isso impede a deterioração da tinta durante o armazenamento.

2 Como... (tópicos de operação básica)?

- Conectar-se a um computador
- Ligar/desligar a impressora
- Verificar a versão do firmware

Conectar-se a um computador

Essa seção descreve a configuração do sistema e os procedimentos de conexão dos cabos.



Nota Antes de conectar ou desconectar o Cabo USB, DESLIGUE a impressora.

Configuração do sistema (exemplo de conexão)

A seguinte conexão é possível.



1. Servidor da impressora (RIP).
2. Interface USB.
3. Impressora.

Procedimento de conexão



Nota Antes de conectar o cabo USB, certifique-se de que o RIP esteja instalado de forma que a impressora possa ser detectada pelo sistema operacional. Consulte as informações fornecidas com o RIP para obter instruções de instalação.

Conecte um cabo USB da seguinte maneira:

1. Se o cabo USB já estiver conectado à parte traseira da impressora, desconecte-o.
2. Pressione a tecla DESLIGAR/LIGAR (1) no painel frontal para desligar a impressora.



Nota Exceto em situações de emergência, apenas desligue a impressora quando a indicação **IMPRESSORA PRONTA** estiver exibida no painel frontal. Para evitar danos ao cabeçote de impressão e o derramamento de substâncias líquidas em outras peças da impressora, não desligue a impressora enquanto a mensagem **INICIALIZANDO** ou **LIMPANDO** aparecer no painel frontal.



3. Desligue a impressora usando o botão de energia (1) na parte traseira.



4. Conecte o cabo USB a um conector USB no computador.

5. Conecte o cabo USB (2) ao conector USB (1) na parte traseira da impressora.

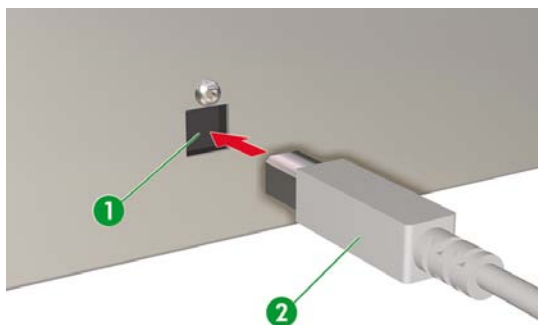

6. Ligue a impressora usando o botão de energia (1) na parte traseira.



7. Pressione a tecla DESLIGAR/LIGAR (1) no painel frontal para ligar a impressora.



8. Siga as instruções no computador para selecionar a impressora.

Ligar/desligar a impressora



AVISO! Use a voltagem de alimentação elétrica especificada na gravura com o nome do produto.

Certifique-se de que a impressora esteja bem aterrada. O não-aterramento da impressora pode resultar em choque elétrico, incêndio e vulnerabilidade à interferência eletromagnética.



CUIDADO Sempre segure o cabo de força pelo plugue ao conectá-lo e desconectá-lo da tomada. Nunca puxe pelo cabo, pois isso pode danificá-lo e causar riscos de incêndio e choque elétrico.

Ligar a impressora

1. Desligue a impressora pressionando o botão de energia na parte traseira e conecte ao soquete da impressora uma das extremidades do cabo de força (1) fornecido. Insira a outra extremidade do cabo em uma tomada.



AVISO! Evite sobrecarregar a tomada da impressora com vários dispositivos. Use apenas o cabo elétrico fornecido pela HP com a impressora. Não danifique, corte ou conserte o cabo de força. Um cabo de força danificado apresenta riscos de incêndio e choque elétrico. Substitua um cabo de força danificado por um cabo de força aprovado pela HP.

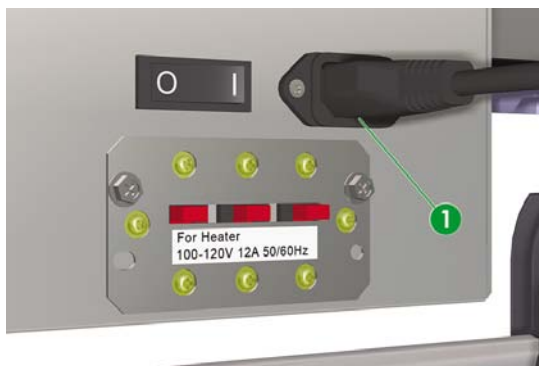

2. Ligue a impressora pressionando o botão de energia (1) na parte traseira.



3. Pressione a tecla DESLIGAR/LIGAR (1) no painel frontal.



Quando o botão for ativado, a impressora realizará um teste de diagnóstico de ativação, e as seguintes mensagens serão exibidas no painel frontal.

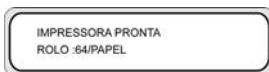

(Se um rolo de mídia de 64 pol. estiver carregado).



Nota Exceto em situações de emergência, apenas desligue a impressora quando a indicação **IMPRESSORA PRONTA** estiver exibida no painel frontal. Para evitar danos ao cabeçote de impressão e o derramamento de substâncias líquidas em outras peças da impressora, não desligue a impressora enquanto a mensagem **INICIALIZANDO** ou **LIMPANDO** aparecer no painel frontal.

Como desligar a impressora

Desligar a impressora



AVISO! Nunca desligue a impressora sem seguir os procedimentos corretos. Mesmo com o líquido de armazenamento instalado, nunca deixe a impressora desligada por mais de 4 semanas. Deixar a impressora desligada por mais de 4 semanas pode causar danos permanentes que não poderão ser reparados. Em todos os outros casos, certifique-se de obedecer às diretrizes apropriadas de manutenção.

AVISO! A impressora possui um relógio interno que possibilita a limpeza automática dos cabeçotes de impressão, liberando uma certa quantidade de tinta pelos cabeçotes e, dessa forma, mantendo-os em boas condições. A impressora limpa os cabeçotes de impressão 20 horas após o último processo de impressão e a cada 3 dias. Se a impressora ficar desligada por um longo período, esse processo não acontecerá. Se a tinta não fluir pelos cabeçotes de impressão em intervalos regulares, ela secará dentro dos bicos injetores, chegando ao ponto de ser impossível recuperá-los e danificando esses cabeçotes. Isso exigirá uma cara substituição dos cabeçotes de impressão.

A operação automática de manutenção e limpeza não será realizada se a impressora for desligada no painel frontal. O botão de energia na parte traseira apenas deve ser usado ao desligar a impressora para movê-la, conectá-la a um computador ou instalar ou fazer a manutenção das suas peças.

AVISO! DESLIGUE a impressora e desconecte o cabo de força da tomada em qualquer um destes casos:

- Ao colocar as mãos dentro da impressora;
- Se houver fumaça ou um cheiro estranho vindo da impressora;
- Se a impressora fizer um ruído estranho não ouvido durante a operação normal;
- Se uma peça de metal ou uma substância líquida (não usada nas rotinas de limpeza e manutenção) entrar em contato com as peças internas da impressora;
- Durante uma tempestade elétrica (trovão/relâmpago);
- Durante um período de falta de energia.



CUIDADO Sempre segure o cabo de força pelo plugue ao conectá-lo e desconectá-lo da tomada. Nunca puxe pelo cabo, pois isso pode danificá-lo e causar riscos de incêndio e choque elétrico.

- ▲ Desligue a impressora pressionando a tecla liga/desliga no painel frontal por alguns segundos.



O painel frontal exibe a mensagem acima para indicar que um processo de encerramento está ocorrendo. Após a conclusão do processo, a impressora será desligada.

Se você pretende desligar a impressora por pouco tempo, poderá evitar a operação de limpeza dos cabeçotes de impressão pressionando a tecla liga/desliga junto com a tecla CANCELAR.

A operação de limpeza dos cabeçotes de impressão é recomendada para mantê-los em boas condições.



CUIDADO O botão de energia na parte traseira apenas deve ser usado ao desligar a impressora para movê-la, conectá-la a um computador ou instalar ou fazer a manutenção das suas peças.

A impressora limpa os cabeçotes de impressão 20 horas após o último processo de impressão e a cada 3 dias. Convém manter a impressora ligada.

Verificar a versão do firmware

Para verificar a versão do firmware na impressora, faça o seguinte:

1. Pressione a tecla ONLINE para colocar a impressora on-line.
2. Pressione a tecla SHIFT para exibir o menu **CONFIGURAR**.



3. Pressione a tecla ▼ para selecionar o menu **CONFIGURAR**.
4. Vá até **VERSÃO FIRMWARE** e pressione OK.



Nota Para obter informações sobre atualizações de firmware e instruções de instalação, consulte [Desejo informações sobre...](#) (tópicos de obtenção de ajuda)

3 Como carregar/descarregar mídia

Essa seção descreve como carregar e remover mídia na impressora.

- Instalar um rolo de mídia na impressora
- Remover um rolo de mídia da impressora
- Substituir um rolo de mídia congestionado
- Carregar folhas avulsas
- Usar os protetores de borda de mídia
- Usar o cortador de mídia
- Usar a bobina de recolhimento

Instalar um rolo de mídia na impressora



CUIDADO Não toque nas superfícies do aquecedor na passagem de mídia. Isso pode causar queimaduras.

Manipule rolos de mídia com cuidado. Eles podem ser pesados e difíceis de serem movidos em espaços confinados. Em alguns casos, duas pessoas devem mover e instalar rolos de mídia. A queda de um rolo de mídia pode causar ferimentos pessoais ou danos à impressora.



Nota É possível aumentar ou diminuir a altura do cabeçote de impressão, dependendo da espessura da mídia que está sendo usada. Consulte Como... [Alterar a altura do cabeçote de impressão](#)

Nota O Kit para bobina de recolhimento da HP Designjet 8000s (Q6681A) é um acessório opcional. Consulte Desejo informações sobre... [Como encomendar acessórios](#)

Certifique-se de que as rodas da impressora estejam travadas (a alavanca de freio deve estar abaixada) (1) para impedir que ela se mova.

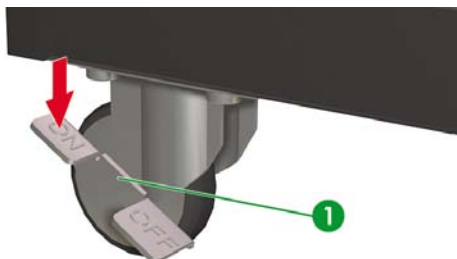

As mensagens no painel frontal da impressora fornecerão orientações ao longo do processo de carregamento de mídia.

A impressora acompanha duas peças de fixação do rolo e dois espaçadores que são inseridos em cada extremidade do tubo central do rolo.

Para instalar um rolo de mídia:

1. Insira um espaçador (2) em cada peça de fixação do rolo (1).

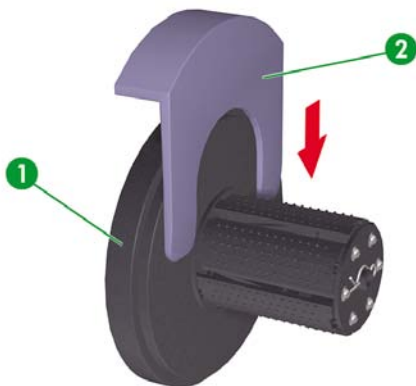

2. Insira as peças de fixação do rolo em cada extremidade do núcleo da mídia.



CUIDADO Se o rolo for muito longo, coloque-o horizontalmente sobre uma mesa e insira as duas peças de fixação do rolo (1, 2). Duas pessoas podem ser necessárias para manipular e carregar o rolo.



3. Gire o botão azul (1) em sentido horário para apertar as peças de fixação do rolo dentro do núcleo da mídia.

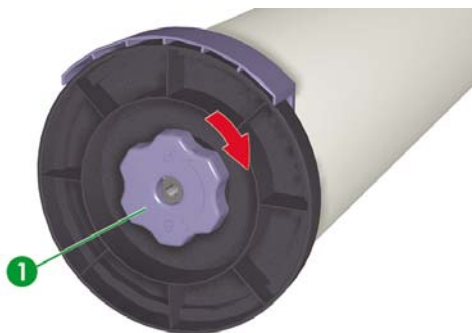

4. Remova o espaçador de ambas as peças de fixação do rolo.

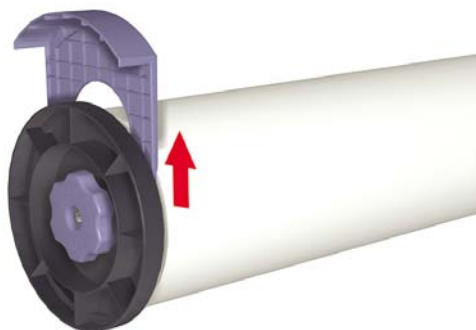

5. Na parte traseira da impressora, afrouxe os parafusos de fixação (1) e posicione os suportes de rolo de mídia esquerdo (3) e direito (2) de forma que as peças de fixação do rolo em cada extremidade do rolo possam ser colocadas nesses suportes.

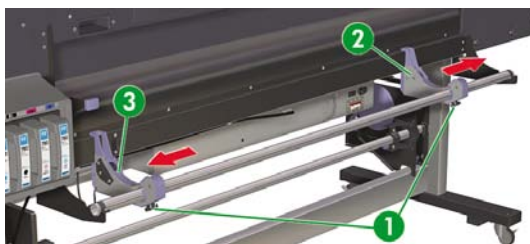

Nota Antes de levantar o rolo de mídia nos suportes, decida se deseja imprimir com a mídia voltada para cima ou para baixo. A mídia pode ser alimentada pela passagem de mídia sobre o rolo (voltada para cima) (1) ou por baixo do rolo (voltada para baixo) (2).



6. Levante o rolo de mídia (1) nos suportes.



7. Aperte os parafusos de fixação (1) no suporte de rolo de mídia, à esquerda e à direita, de forma que o rolo não deslize para os lados.

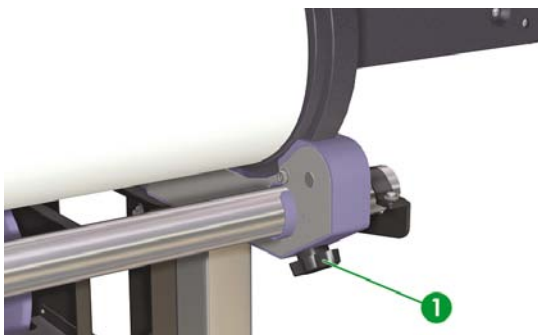

8. Abra a tampa frontal (1) na frente da impressora.



9. Deslize os protetores de borda de mídia até cada uma das extremidades do cilindro.



Nota Posicione os protetores de borda de mídia (1) depois de carregar a mídia. Consulte Como... Usar os protetores de borda de mídia.

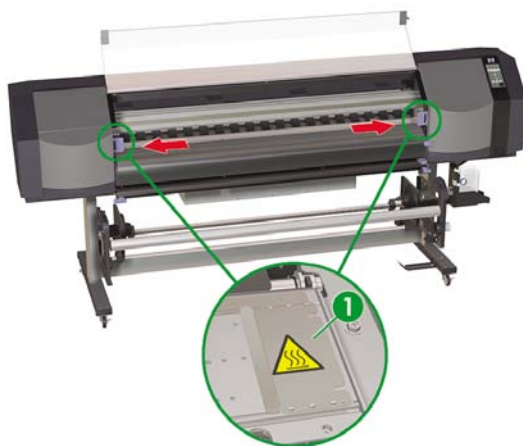

10. Feche a tampa frontal (1).



Como carregar/descarregar
mídia

11. Deslize o cortador (1) e os cliques de mídia (2) para fora da passagem de mídia, de forma que eles possam ser acessados para cortar a mídia impressa e para evitar danos à borda condutora da mídia.

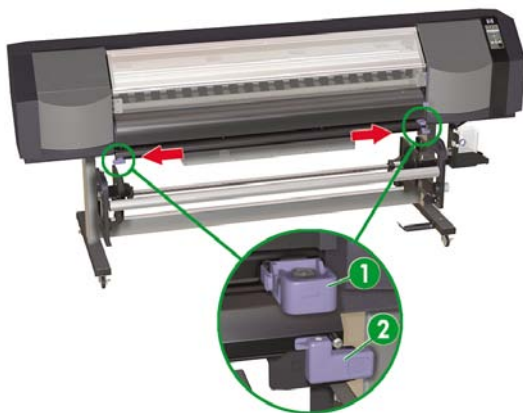

12. Levante a alavanca de mídia (1) atrás da impressora.

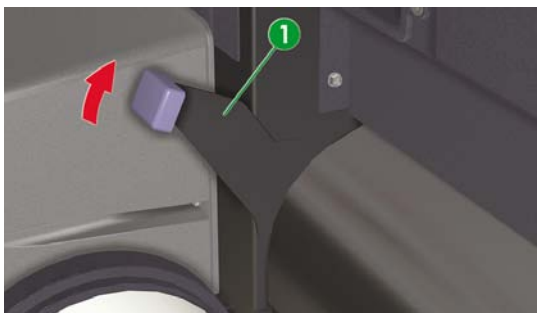

13. Ao alimentar a mídia na impressora, certifique-se de que a mesma pressão seja aplicada às bordas esquerda (1) e direita (2) da mídia pelas rodas de aperto. Isso ajudará a evitar deformações.



Se as rodas de aperto não aplicarem a mesma pressão a ambas as bordas, faça o seguinte:

- a. Abaixar a alavanca de mídia;
- b. Afrouxe os parafusos de fixação nos suportes de mídia;
- c. Ajuste a posição do rolo à esquerda ou à direita, junto à barra de suporte;
- d. Aperte os parafusos de fixação nos suportes de mídia;
- e. Levante a alavanca de mídia.



Nota Ao trocar de posição, certifique-se de que a mídia esteja nivelada e não fique presa nas rodas de aperto.

14. Alimente a mídia até um alarme sonoro ser emitido pelo alimentador de mídia (cerca de 200 mm).

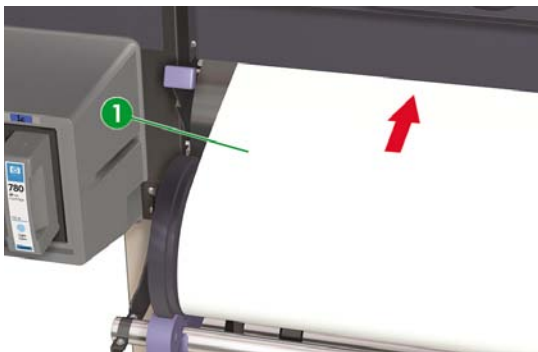

Nota Se ocorrerem problemas durante o carregamento da mídia, alimente-a na impressora segurando as duas bordas.

Tome cuidado para que a mídia não fique enroscada dentro da tampa frontal e verifique se os protetores de borda de mídia não estão obstruindo a passagem da mídia.

15. Remova o excesso de mídia rebobinando a peça de fixação (1) no rolo de mídia. Isso ajudará a garantir uma tensão uniforme ao longo da extensão da mídia e a evitar deformações.

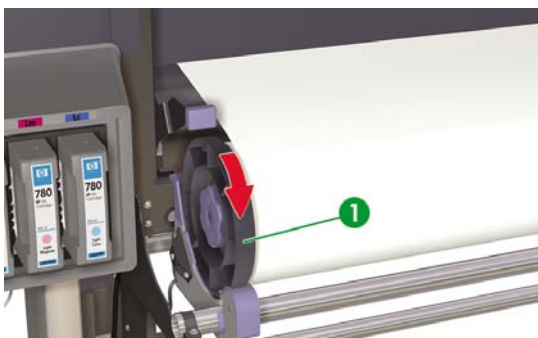

16. Abaixar a alavanca de mídia (1).

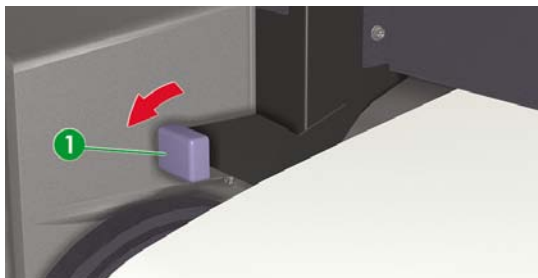

17. Abra a tampa frontal (1).



18. Ajuste os protetores de borda de mídia à direita (1) e à esquerda.

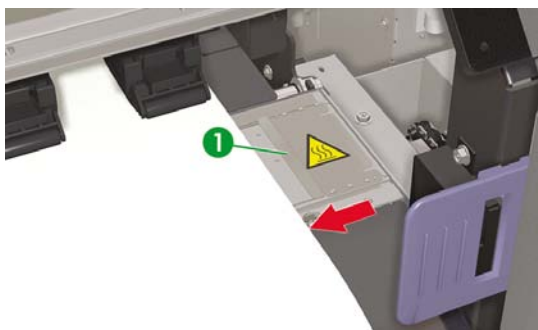

19. Feche a tampa frontal (1).



Para concluir o procedimento de carregamento, siga as instruções no painel frontal.

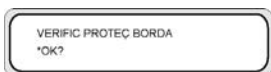

20. Confirme a posição do protetor de borda de mídia e pressione a tecla OK.
21. Selecione o rolo de mídia.



- a. Selecione **ROLO** usando a tecla ▲ ou ▼.
- b. Pressione a tecla OK para confirmar.

22. Selecione um tipo de mídia.

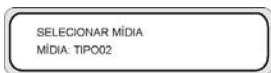

- a. Selecione o tipo de mídia com a tecla ▲ ou ▼.

É possível escolher um destes cinco tipos de mídia predefinidos:

- Papel
- Brilhante
- Fosco
- Banner
- BLT_B (Backlit)

- b. Pressione a tecla OK para confirmar.



Nota Para selecionar um tipo de mídia não disponível no momento, será necessário criar um novo tipo de mídia.

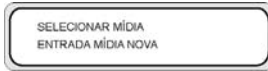

- c. Selecione a opção **ENT. NOVA MÍDIA** usando a tecla ▲ ou ▼ e pressione a tecla OK (Para obter detalhes, consulte Como... [Gerenciar tipos de mídia](#)).

Pressione a tecla CANCELAR para retornar ao menu **SELECIONAR MÍDIA**.

23. Defina o comprimento da mídia carregada usando a tecla ▲ ou ▼ e pressione OK.



24. A mídia será carregada automaticamente.



25. Após a conclusão do processo, a seguinte mensagem será exibida.



A mensagem descreve o status da impressora, a mídia carregada, a largura da mídia e o tipo de mídia.

Remover um rolo de mídia da impressora

Para remover um rolo de mídia da impressora:

1. Levante a alavanca de mídia (1).

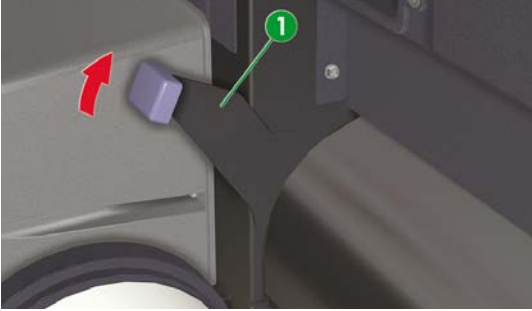

2. Remova o excesso de mídia rebobinando a peça de fixação (1) no rolo de mídia.

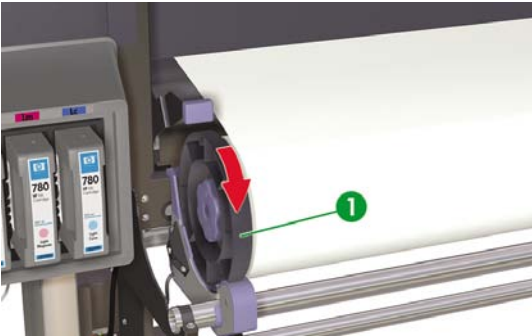

3. Remova o rolo de mídia (1) da impressora.



CUIDADO Manipule rolos de mídia com cuidado. Eles podem ser pesados e difíceis de serem movidos em espaços confinados. Em alguns casos, duas pessoas devem mover e instalar rolos de mídia. A queda de um rolo de mídia pode causar ferimentos pessoais ou danos à impressora.



4. Gire o botão azul (1) em sentido anti-horário para afrouxar as peças de fixação do rolo dentro do núcleo da mídia.

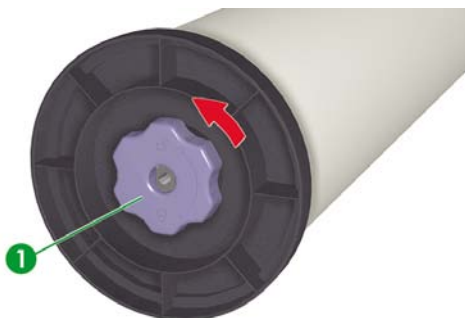

5. Remova as peças de fixação do rolo à esquerda (1) e à direita (2) de cada extremidade do núcleo da mídia.



CUIDADO Se o rolo for muito longo, coloque-o horizontalmente sobre uma mesa e remova as duas peças de fixação do rolo. Duas pessoas podem ser necessárias para manipular e descarregar o rolo.



Substituir um rolo de mídia congestionado

Para substituir um rolo de mídia congestionado, consulte O problema é... [Uma colisão de cabeçotes de impressão](#).

Carregar folhas avulsas

As mensagens no painel frontal da impressora fornecerão orientações ao longo do processo de carregamento de mídia.

Para carregar folhas avulsas:

1. Abra a tampa frontal (1) na frente da impressora.



2. Deslize os protetores de borda de mídia (1) até cada uma das extremidades do cilindro.

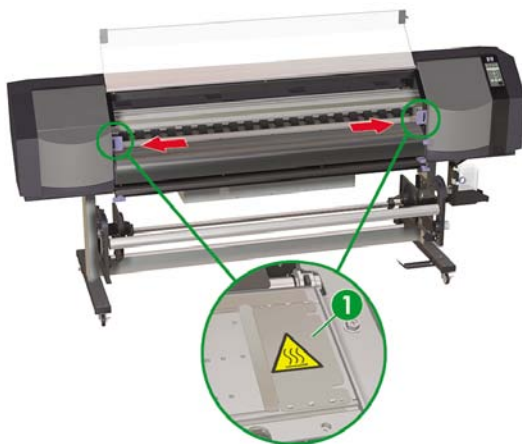

Nota Posicione os protetores de borda de mídia depois de carregar a mídia.

3. Feche a tampa frontal (1).



4. Deslize o cortador (1) e os cliques de mídia (2) para fora da passagem de mídia, de forma que eles possam ser acessados para cortar a mídia impressa e para evitar danos à borda condutora da mídia.

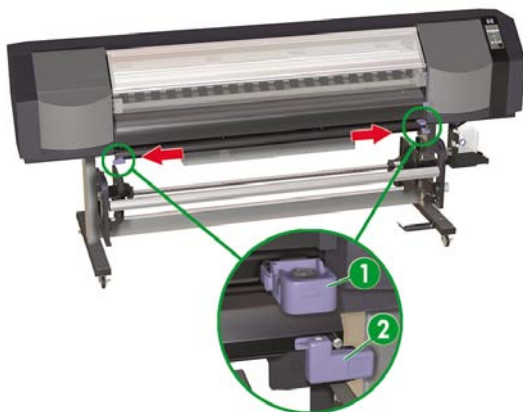

5. Levante a alavanca de mídia (1) atrás da impressora.

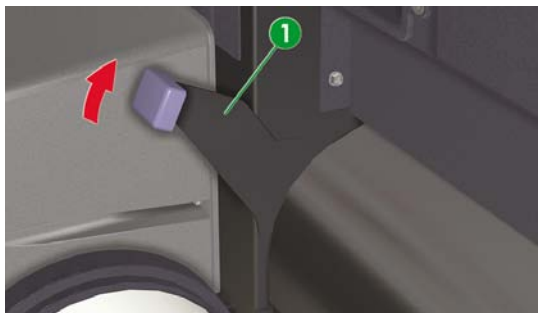

6. Ao colocar folhas avulsas na impressora, alinhe suas bordas (2) à direita da linha de guia (1).

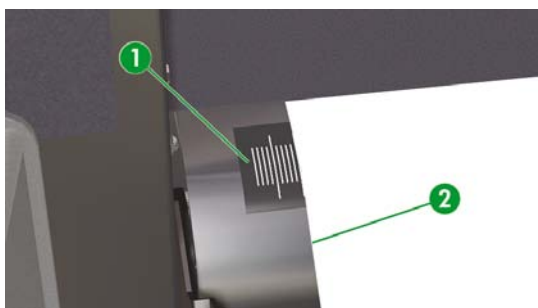

7. Alimente folhas avulsas (1) até um alarme sonoro ser emitido pelo alimentador de mídia (cerca de 200 mm).

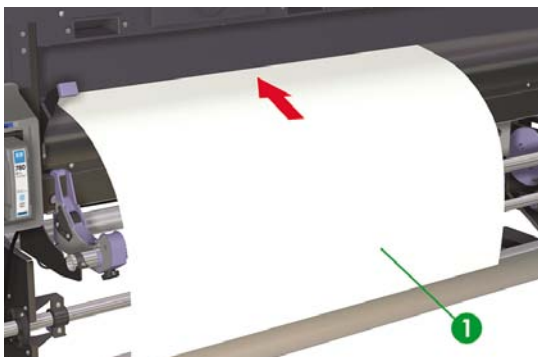

Nota Se ocorrerem problemas durante o carregamento da mídia, alimente-a na impressora segurando as duas bordas.

Tome cuidado para que a mídia não fique enroscada dentro da tampa frontal e verifique se os protetores de borda de mídia não estão obstruindo a passagem da mídia.

8. Abaixe a alavanca de mídia (1).

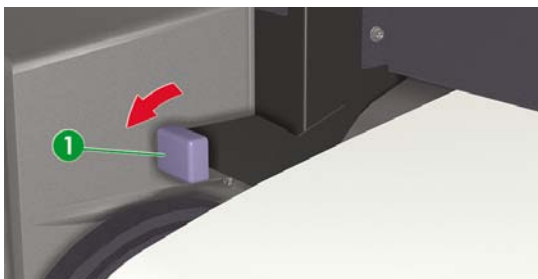

9. Abra a tampa frontal (1).



10. Ajuste os protetores de borda de mídia (1).

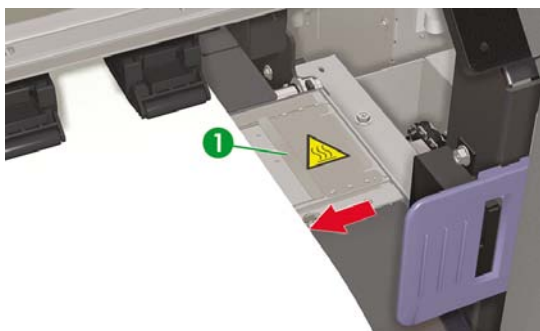

11. Feche a tampa frontal (1).



Para concluir o procedimento de carregamento, siga as instruções no painel frontal.

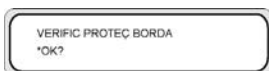

12. Confirme a posição do protetor de borda de mídia e pressione a tecla OK.
13. Selecione folhas avulsas.

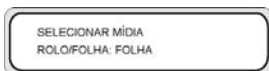

- a. Selecione **FOLHA** usando a tecla ▲ ou ▼.
- b. Pressione a tecla OK para confirmar.

14. Selecione um tipo de mídia.

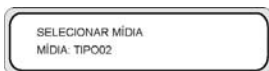

- a. Selecione o tipo de mídia com a tecla ▲ ou ▼.

É possível escolher um destes cinco tipos de mídia predefinidos:

- Papel
- Brilhante
- Fosco
- Banner
- BLT_B (Backlit)

- b. Pressione a tecla OK para confirmar.



Nota Para selecionar um tipo de mídia não disponível no momento, será necessário criar um novo tipo de mídia.

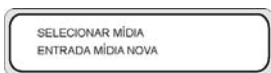

- c. Selecione a opção **ENT. NOVA MÍDIA** usando a tecla ▲ ou ▼ e pressione OK. Consulte Como... [Gerenciar tipos de mídia](#).

Pressione a tecla CANCELAR para retornar ao menu **SELECIONAR MÍDIA**.

15. Defina o comprimento da mídia carregada usando a tecla ▲ ou ▼ e pressione OK.



Se uma mensagem de erro for exibida, remova a mídia e repita a tarefa.

16. A mídia será carregada automaticamente.



Se uma mensagem de erro for exibida, remova a mídia e repita a tarefa.

Usar os protetores de borda de mídia

Defina os protetores de borda de mídia (1) à direita e à esquerda da passagem de impressão para reduzir o risco de colisões do cabeçote de impressão.

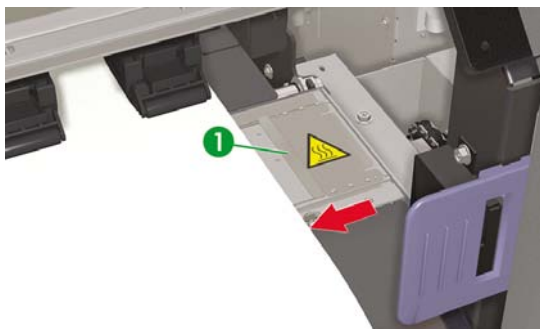



Nota Ao usar os protetores de borda de mídia, as margens direita e esquerda aumentam de 5 mm para 10 mm.

É necessário ativar ou desativar o uso dos protetores de borda de mídia no painel frontal.

Para acessar o menu **REG. MÍDIA**:

1. Pressione a tecla **ONLINE**.



2. Pressione a tecla ▼ para ver as opções do menu **REG. MÍDIA**.



3. Selecione a mídia com a qual usar ou não usar os protetores de borda de mídia e pressione a tecla **OK**.

Essa configuração apenas se aplicará à mídia selecionada.

4. Vá até a opção **USAR PROTETOR BORDA** usando a tecla ▲ ou ▼ e pressione a tecla **OK**.

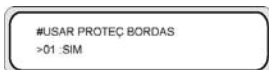

5. Selecione **SIM** ou **NÃO** e pressione **OK** para confirmar.

Usar o cortador de mídia



Nota O cortador é um item para consumo que poderá ser substituído se a lâmina ficar deteriorada e não cortar a mídia apropriadamente. Consulte [Desejo informações sobre... Encomenda de suprimentos](#)

A impressora acompanha um cortador removível (1) e dois cliques de mídia (2) instalados.

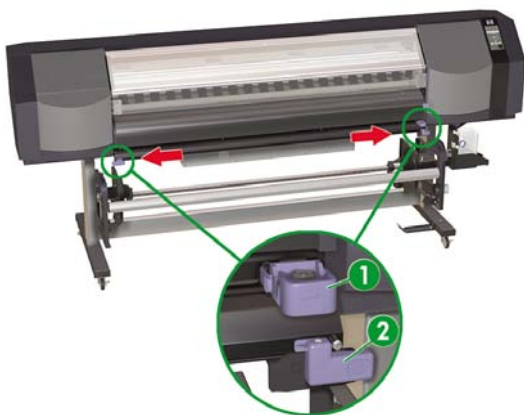

dica Se necessário, alimente a mídia pela impressora usando o menu **AL. FORMULÁRIO**. Não puxe a mídia manualmente pela passagem de impressão. Isso pode deformar a mídia carregada na impressora. Depois de cortar a mídia, você poderá rebobinar o excesso usando o menu **REBOBINAR**.

O cortador de mídia deve ser posicionado de forma que a seta de direção de corte aponte para a mídia. Se a seta estiver apontando na direção oposta à mídia e a passagem do cortador estiver obstruída pela mídia, será possível remover o cortador do respectivo suporte. Para remover o cortador de mídia do suporte:

1. Pressione as laterais do cortador (1) e puxe (2).

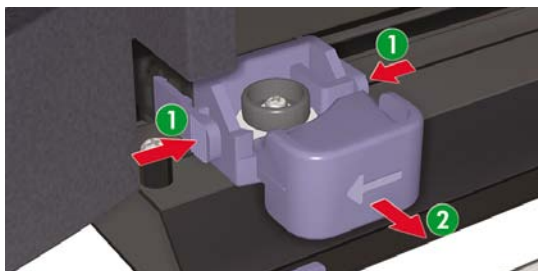

2. Gire o cortador (1) de forma que a seta aponte na direção da mídia a ser cortada.

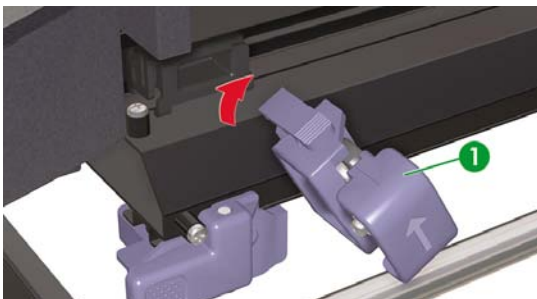

3. Insira o cortador (1) com a seta na direção da mídia.

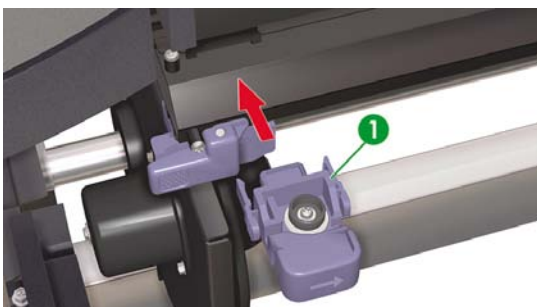

4. Fixe ambas as bordas da mídia usando os cliques de mídia (1) nas laterais esquerda e direita, certificando-se de que a mídia não fique solta.

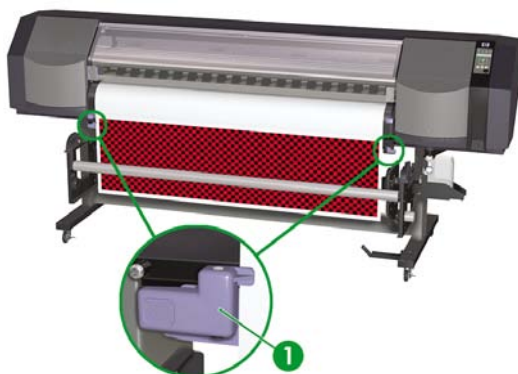

5. Deslize o cortador (1) pela mídia. Os cliques de mídia (2) prenderão a mídia.

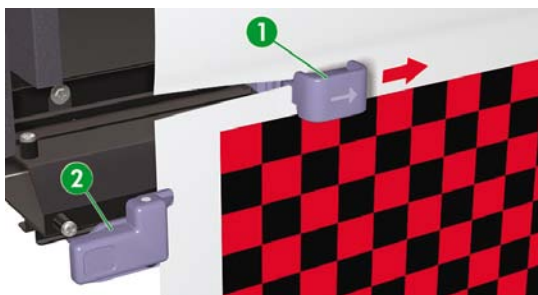

dica Depois de cortar a mídia, você poderá rebobinar o excesso usando a opção **REBOBINAR**.

Usar a bobina de recolhimento



Nota O Kit para bobina de recolhimento da HP Designjet 8000s (Q6681A) é um acessório opcional.

Quatro tarefas são necessárias para concluir o carregamento de mídia na bobina de recolhimento: a primeira parte da conexão de um rolo à bobina de recolhimento consiste em conectar a extremidade do rolo (por fita) ao tubo central que acompanha a bobina. Também é possível usar um tubo de papelão vazio. Ambos os tipos de tubos centrais devem ter o mesmo comprimento do rolo que está sendo usado.

- Defina a bobina de recolhimento para rebobinagem no sentido horário ou anti-horário.
- Defina o modo de rebobinagem.
- Carregue a mídia na bobina de recolhimento.
- Calibre o avanço de mídia.

Definir a direção de rebobinagem da bobina de recolhimento

É possível selecionar a rebobinagem interna (2) (sentido anti-horário) ou a rebobinagem externa (3) (sentido horário). Quando a bobina de recolhimento não for usada, defina sua chave como desligada (1).

1. Chave da bobina de recolhimento



Nota Para o modo de rebobinagem **LIVRE**, certifique-se de que a mídia esteja passando dentro do sensor da bobina de recolhimento (2).

Se a bobina de recolhimento não for usada, desligue sua chave (1).

Certifique-se de alterar o rolo de mídia na bobina de recolhimento antes que o tamanho do rolo exceda o diâmetro do eixo de mídia na bobina. Substitua o tubo central por um novo tubo para evitar erros de rebobinagem.

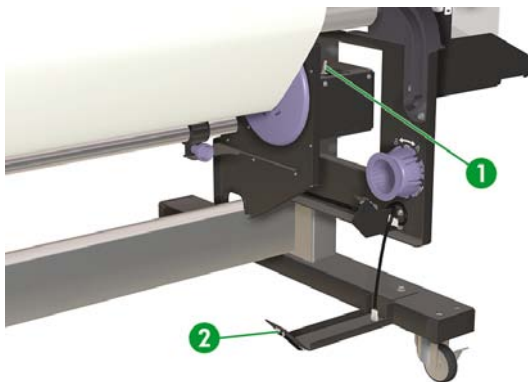

Nota Ao imprimir sem usar a bobina de recolhimento, verifique se a mídia ou a superfície de impressão não foi danificada ou dobrada pelo sensor da bobina de recolhimento.

Definir o modo de rebobinagem da bobina de recolhimento

A bobina de recolhimento oferece suporte a dois modos de rebobinagem: rebobinagem por tração e rebobinagem livre.

Sempre use o modo de rebobinagem **TRAÇÃO** ao imprimir plotagens longas ou se houver problemas de deformação.



Nota O Secador de alta velocidade da HP Designjet **não** pode ser usado com a bobina de recolhimento no modo de rebobinagem **TRAÇÃO**. Use o modo **LIVRE** ao usar o Secador de alta velocidade da HP Designjet.

1. Pressione a tecla ONLINE para visualizar o menu **REG. MÍDIA**.



2. Pressione ▼ para selecionar **REG. MÍDIA**.
3. Pressione ▼ para ir até a opção **MODO BOBINA** e pressione OK para selecionar.

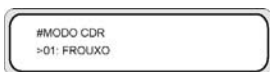

4. Selecione **LIVRE** ou **TRAÇÃO** e pressione OK para confirmar.

Carregar mídia na bobina de recolhimento

Se você estiver usando um tubo central de papelão com três centímetros, certifique-se de remover os adaptadores centrais instalados nos eixos da bobina de recolhimento, da seguinte maneira:

1. Remova o anel adaptador (1) da chapa na extremidade direita da bobina de recolhimento.

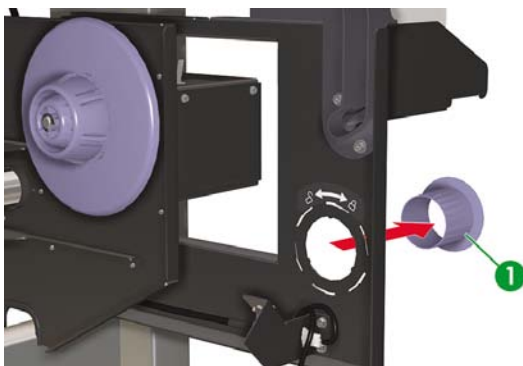

2. Insira o anel adaptador nos adaptadores centrais de cada eixo da bobina de recolhimento e gire no sentido anti-horário para soltá-lo.

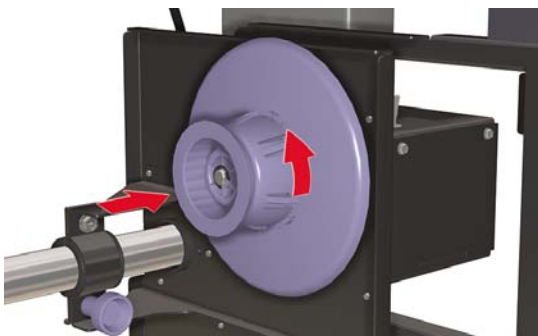

3. Puxe para soltar os adaptadores centrais (1).

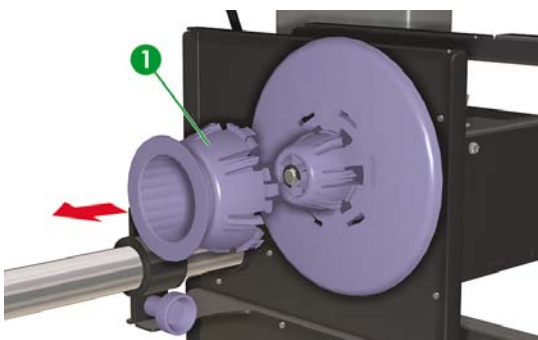

4. Insira os adaptadores centrais nas chapas das extremidades direita e esquerda da bobina de recolhimento e gire no sentido horário para prendê-los.

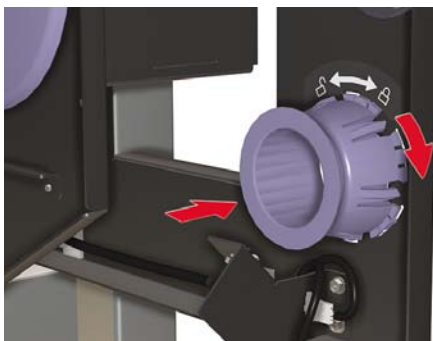

Ao anexar materiais de impressão à bobina de recolhimento:

- Verifique a borda condutora da mídia. Se ela não estiver cortada uniformemente ou se estiver deformada, apare os materiais de impressão.
 - Certifique-se de que a mídia esteja em linha reta quando anexada à bobina de recolhimento; caso contrário, ela ficará deformada ao girar na parte central.
 - O tubo central na bobina de recolhimento deve ter a mesma largura do material de impressão usado.
 - Verifique se a parte central de recolhimento está pressionado firmemente nos dois eixos de mídia.
 - Se for necessário alimentar mais material de impressão na impressora, pressione a tecla ONLINE e, em seguida, a tecla SHIFT para exibir a opção **AL. FORMULÁRIO**. Mantenha a tecla ▼ pressionada para alimentar a mídia.
1. Afrouxe o parafuso de fixação (1) na montagem esquerda da bobina de recolhimento (2) e ajuste a posição de acordo com a largura do tubo central.

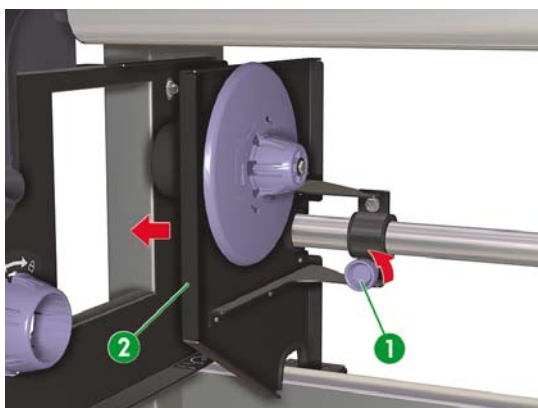

2. Insira o tubo central (1) contra o eixo de mídia direito (2).

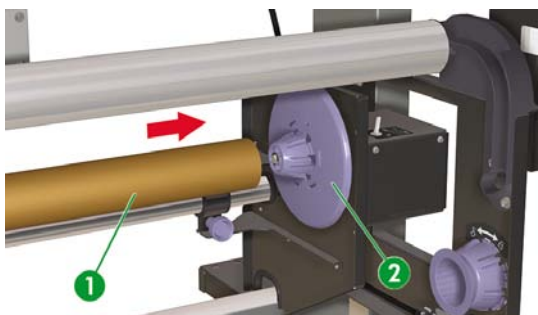

3. Deslize a montagem esquerda da bobina de recolhimento (1) para inserir o eixo de mídia esquerdo no tubo central e aperte o parafuso de fixação (2) nessa montagem.

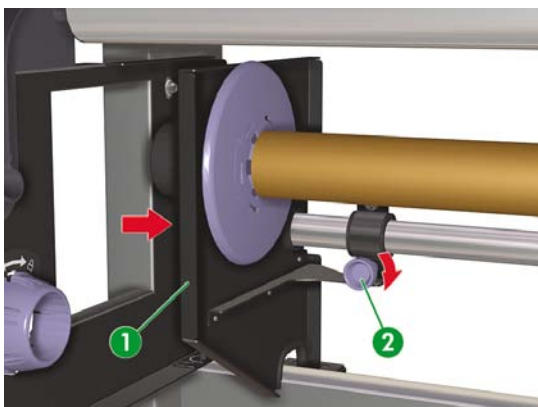

4. Carregue a mídia em rolo na impressora:

- Levante a alavanca de mídia (1);
- Carregue a mídia;
- Abaixar a alavanca de mídia

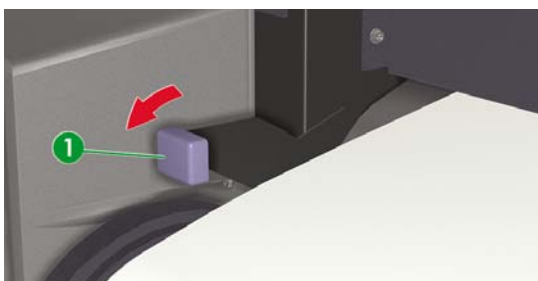

5. Alimente a mídia na impressora usando o menu **AL. FORMULÁRIO**, no painel frontal, até que haja uma quantidade suficiente de mídia na frente da impressora que possa ser anexada ao tubo central.

- Pressione a tecla **ONLINE**.
- Pressione a tecla **SHIFT** para exibir a opção **AL. FORMULÁRIO**.
- Pressione a tecla **▼** para alimentar a mídia pela impressora.

6. Na parte traseira da impressora, use uma fita adesiva (1) para prender a borda da mídia no tubo central da bobina de recolhimento. Coloque uma fita adesiva em ambas as bordas e no centro (1).

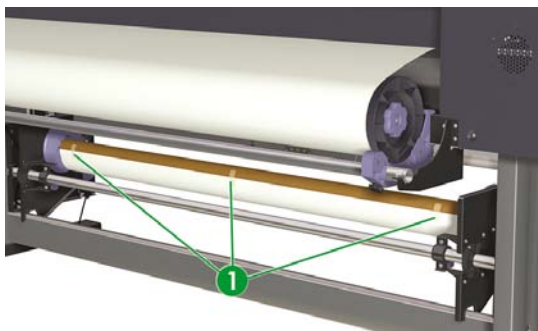

Nota Verifique se a mídia está anexada ao lado correto do tubo. É possível rebobinar a mídia sobre o tubo central para rebobinagem no sentido anti-horário ou abaixo do tubo central para rebobinagem no sentido horário.

Anexe a mídia ao tubo central em linha reta, para que a rebobinagem da mídia seja uniforme.

7. Gire manualmente o eixo de mídia (1) para rebobinar uma parte da mídia na bobina de recolhimento. Lembre-se de girar o eixo de mídia na mesma direção de rebobinagem da bobina de recolhimento (rebobinagem no sentido horário ou anti-horário).

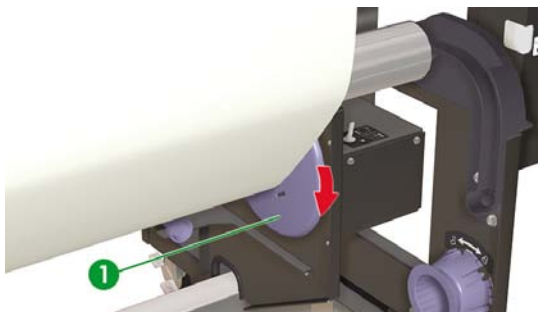

8. Verifique a posição da chave da bobina de recolhimento.

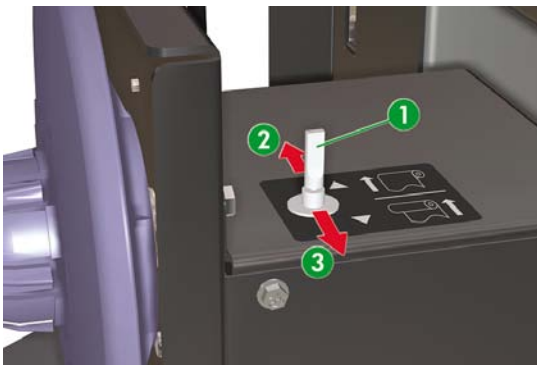

1. Bobina de recolhimento desligada
 2. Rebobinagem interna (sentido anti-horário)
 3. Rebobinagem externa (sentido horário)
9. Se você estiver usando o modo de rebobinagem **TRAÇÃO**, precisará colocar a barra de tração na posição inferior da bobina de recolhimento, da seguinte maneira:
- a. Levante a alavanca de mídia (1) na frente da impressora.

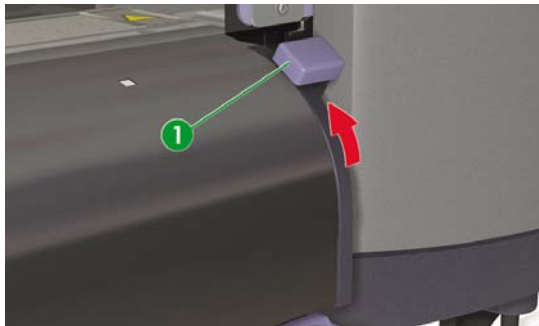

- b. Abaixe a barra de tração (1) até a posição inferior.

Ao ser abaixada, a barra de tração puxará a quantidade extra de mídia necessária para a posição inferior ao longo da passagem de mídia.

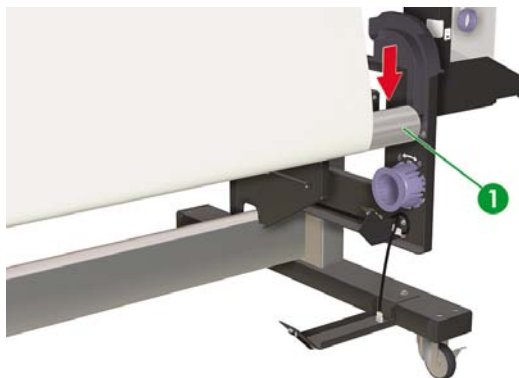

- c. Abaixe a alavanca de mídia (1) na frente da impressora.

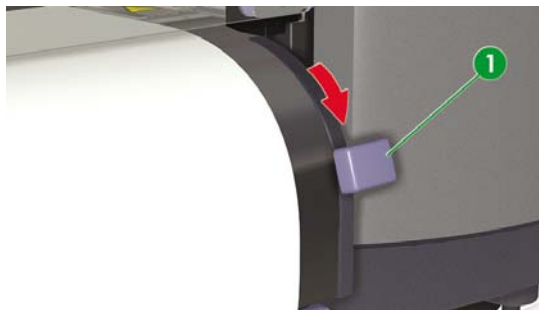

Nesse ponto, será necessário fazer a calibração do avanço de mídia. Consulte [Como calibrar a impressora](#)

Alinhamento horizontal da bobina de recolhimento

Talvez seja necessário ajustar a altura da bobina de recolhimento, pois a bobina deve estar horizontalmente alinhada à saída de mídia na impressora. Se você perceber que a mídia não está sendo rebobinada corretamente na bobina de recolhimento e se houver deformações, verifique se a mídia está carregada corretamente na impressora e se a bobina de recolhimento está alinhada. Para verificar o alinhamento da altura da bobina de recolhimento, é necessário fazer a impressão de teste da bobina.

A impressora imprimirá uma linha que se estende pela largura da mídia. Use essa linha para verificar o alinhamento entre a lateral direita e a lateral esquerda da bobina de recolhimento. Use a barra de tração da bobina de recolhimento como referência horizontal para alinhamento.

Imprima o padrão da bobina de recolhimento na mídia em rolo de forma a garantir que o comprimento seja suficiente para alimentar a mídia até a barra de tração na bobina de recolhimento.

Faça a impressão da bobina de recolhimento da seguinte maneira:

1. Quando a mensagem "Impressora pronta" aparecer no Painel frontal, pressione a tecla ONLINE para colocar a Impressora off-line.

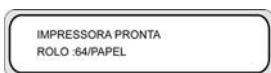

2. Pressione a tecla SHIFT duas vezes e selecione o menu **AJUSTAR** usando a tecla ◀.

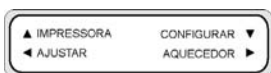

3. No submenu **AJUSTAR**, vá até **IMPRESSÃO TESTE** e pressione a tecla ENTER.



4. No menu **IMPRESSÃO TESTE**, vá até a opção **IMPR. AJUSTE BOBINA** e pressione a tecla ENTER.



5. Pressione a tecla ENTER para começar a imprimir o padrão.

A impressora alimenta automaticamente a mídia, de forma que o padrão alcance a barra de tração da bobina de recolhimento.

Se o padrão (2) nas bordas direita e esquerda da mídia estiver alinhado à mesma ranhura (1) na barra de tração, não será necessário ajustar a altura.

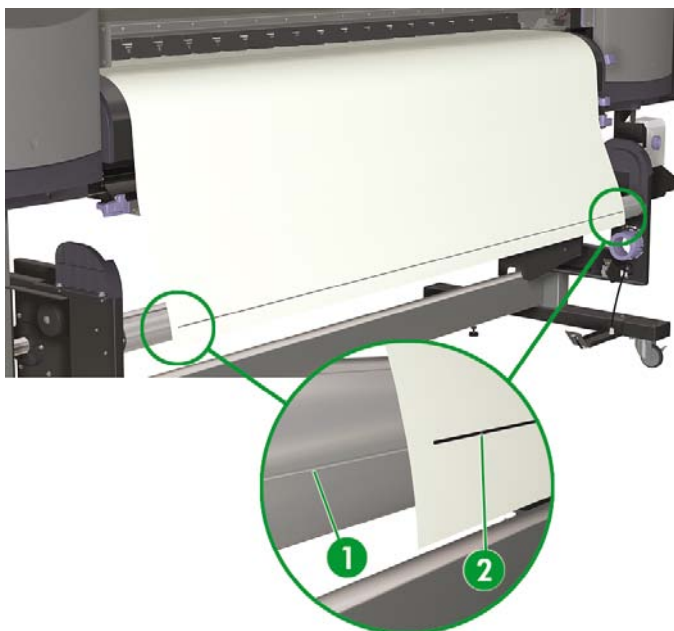

Se o padrão na borda esquerda da mídia não estiver alinhado à mesma ranhura em comparação à borda direita, use o parafuso de altura da bobina de recolhimento (1) de forma a ajustar a altura da bobina para cima (2) ou para baixo (3).

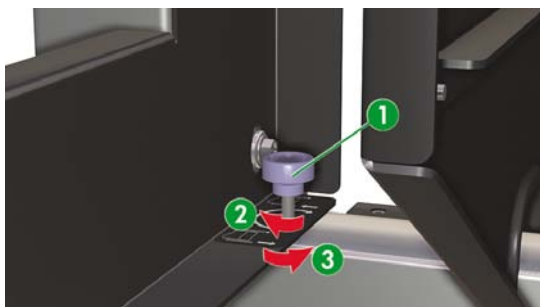

Apenas a lateral esquerda da bobina de recolhimento pode ser ajustada para cima ou para baixo.

Ajuste a altura da bobina de recolhimento da seguinte maneira:

1. Se o padrão da bobina de recolhimento na borda esquerda da mídia não estiver alinhado à ranhura, siga um destes procedimentos:
 - a. Se o padrão da bobina de recolhimento na lateral esquerda estiver mais alto que a ranhura (1), gire o parafuso de altura da bobina no sentido horário para levantar a lateral esquerda.



- b. Se o padrão da bobina de recolhimento na lateral esquerda estiver mais baixo que a ranhura (2), gire o parafuso de altura da bobina no sentido anti-horário para abaixar a lateral esquerda.



2. Depois de ajustar a altura, verifique se o padrão está alinhado à ranhura na borda esquerda da mídia. Repita a etapa dois até que ambas as extremidades do padrão estejam alinhadas à mesma ranhura.

4 Como... (tópicos de impressão)

- Realizar uma operação manual de alimentação de formulários/rebobinagem
- Usar o aninhamento manual
- Aumentar/diminuir a pressão na mídia

Realizar uma operação manual de alimentação de formulários/rebobinagem

Essa seção descreve como alimentar ou rebobinar manualmente a mídia pela passagem de impressão, por exemplo, antes e depois de cortá-la. Usando esses recursos automáticos, é possível reduzir o risco de deformações ao realizar essa tarefa manualmente.

1. Pressione a tecla ONLINE.



2. Pressione a tecla SHIFT para exibir as opções **AL. FORMULÁRIO** e **REBOBINAR**.

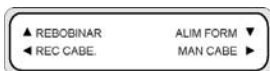

3. Para rebobinar ou alimentar a mídia, siga um destes procedimentos:
 - a. Mantenha a tecla ▼ pressionada de forma a alimentar a mídia para frente, pela passagem de impressão.
Enquanto a tecla ▼ estiver pressionada, a mídia em rolo avançará. Se uma folha avulsa for carregada, ela será liberada.
 - b. Mantenha pressionada a tecla ▲ para rebobinar a mídia.
Enquanto a tecla ▲ estiver pressionada, a mídia em rolo será rebobinada.
4. Quando a tecla ▼ ou ▲ for solta, a alimentação ou a rebobinagem da mídia será interrompida, e o grupo de menus aparecerá.

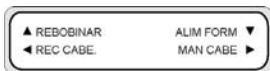

Usar o aninhamento manual

Ao imprimir uma imagem em tamanho pequeno (1), como A4, em um rolo com largura de 64 polegadas, uma ampla área de mídia fica em branco. Você pode rebobinar o rolo e aninhar uma imagem nessa área em branco.

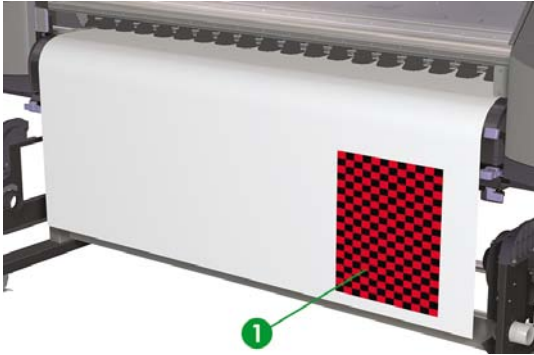

Nota O recurso de aninhamento manual apenas pode ser usado com mídia em rolo.

Para usar o aninhamento manual:

1. Pressione a tecla ONLINE.



2. Pressione a tecla SHIFT para exibir a opção **REBOBINAR**.



Nota Para evitar manchas, apenas rebobine a mídia quando a imagem estiver seca.



3. Mantenha pressionada a tecla ▲ para rebobinar a mídia.

Enquanto a tecla ▲ estiver pressionada, a mídia em rolo será rebobinada.

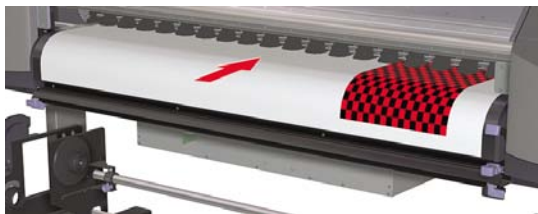

Nesse ponto, é necessário posicionar o carro de cabeçotes para que a impressão comece na área em branco, além da imagem que foi impressa anteriormente.



Nota Ao mover o carro de cabeçotes de impressão, certifique-se de deixar uma margem suficiente entre a imagem que foi impressa anteriormente e a posição na qual você deseja imprimir a imagem seguinte.

Para posicionar o carro de cabeçotes de impressão:

4. Pressione e mantenha pressionada a tecla ► para mover o carro de cabeçotes de impressão.



5. Solte a tecla ► quando o carro de cabeçotes de impressão chegar à posição desejada.
6. Se a posição do carro estiver correta, confirme-a pressionando a tecla OK.



Se a posição do carro estiver incorreta quando você soltar a tecla ►, pressione a tecla CANCELAR e repita a etapa 4.

Aumentar/diminuir a pressão na mídia

A alavanca de mídia permite alterar a pressão na mídia exercida pelo rolete de transmissão de mídia. Isso pode ser usado para eliminar deformações em certos tipos de mídia.

Abaixe a alavanca de mídia na frente ou atrás da impressora para aumentar a pressão exercida sobre a mídia.

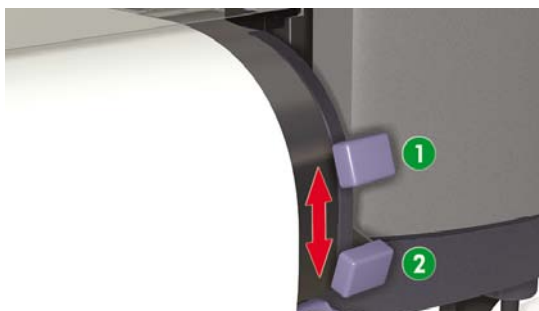

1. Pressão normal.

2. Alta pressão.

5 Como... (tópicos de tinta)

Essa seção descreve tópicos de cartuchos de tinta e ajuste da altura do cabeçote de impressão para a impressora.

- Trocar um cartucho de tinta
- Alterar a altura do cabeçote de impressão

Trocar um cartucho de tinta



CUIDADO Sempre use Cartuchos de tinta HP autênticos. Esses cartuchos foram projetados para desempenho de criação de imagens de alta qualidade e operação confiável da impressora. O uso de tintas não-HP pode resultar em baixa qualidade de impressão, funcionamento incorreto da impressora, defeitos na impressora ou riscos de segurança. As características de risco de diferentes tintas solventes podem apresentar grandes variações. A HP não realizou testes de segurança do produto para tintas não-HP com esta impressora e não é responsável por perdas ou danos resultantes do uso dessas tintas.

Cartuchos de tinta HP devem ser instalados antes da data recomendada de instalação indicada nesses cartuchos. O uso do Cartucho de tinta por 3 meses além da data recomendada pode deteriorar a qualidade de impressão ou causar avarias na impressora.



Nota Se você não conseguir inserir um cartucho de tinta, verifique se a cor corresponde ao slot. Uma chave mecânica impede que um cartucho de tinta seja inserido no slot errado.

Não sacuda os cartuchos de tinta antes de inseri-los na impressora.

O painel frontal informará quando for necessário trocar um cartucho de tinta.



XX: Nome da tinta (K: Preto, Lm: Magenta claro, Lc: Ciano claro, C: Ciano M: Magenta Y: Amarelo)

Para trocar um cartucho de tinta vazio:

1. Remova um cartucho de tinta (1) da impressora.



2. A seguinte mensagem é exibida.

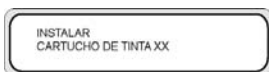

XX: Nome da tinta (K: Preto, Lm: Magenta claro, Lc: Ciano claro, C: Ciano M: Magenta Y: Amarelo)

3. Insira um novo cartucho de tinta (1) na impressora.



Alterar a altura do cabeçote de impressão

É possível aumentar ou diminuir a altura do cabeçote de impressão, dependendo da espessura da mídia que está sendo usada. Duas tarefas devem ser realizadas para alterar a altura do cabeçote de impressão:

- Ajuste mecânico da altura no carro de cabeçotes de impressão.
- Ajuste de altura por firmware no painel frontal.

Para alterar a altura do cabeçote de impressão:

1. Pressione a tecla ONLINE.

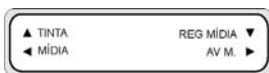

2. Pressione a tecla SHIFT para exibir o menu **MANUT. CABEÇOTE**.

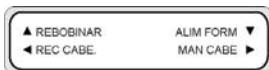

3. Pressione a tecla ► para entrar no menu **MANUT. CABEÇOTE**.
4. Vá até **AJ. ALTURA CABEÇOTE** no painel frontal e pressione OK para confirmar.

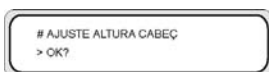

A seguinte mensagem é exibida.

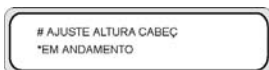

O carro se desloca até sua área de manutenção, e a seguinte mensagem é exibida.

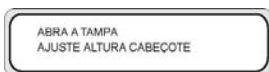

5. Abra a tampa frontal (1).

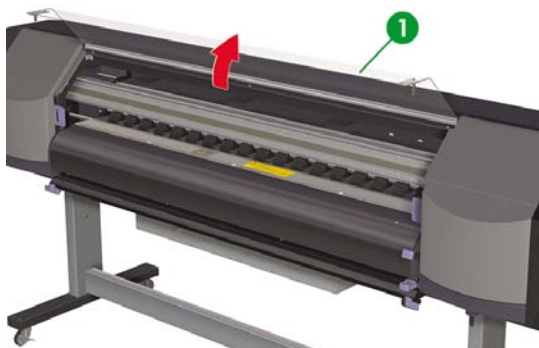

6. Abra a tampa de manutenção do carro (1).

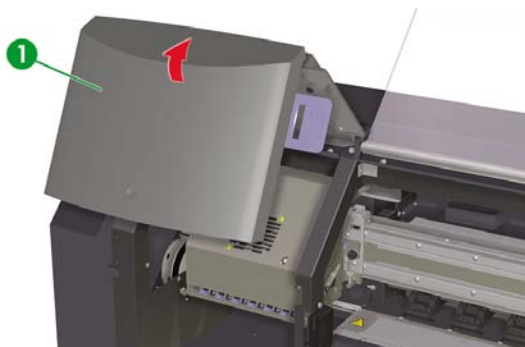

7. Afrouxe os parafusos de fixação do carro de cabeçotes de impressão (1), à esquerda e à direita.

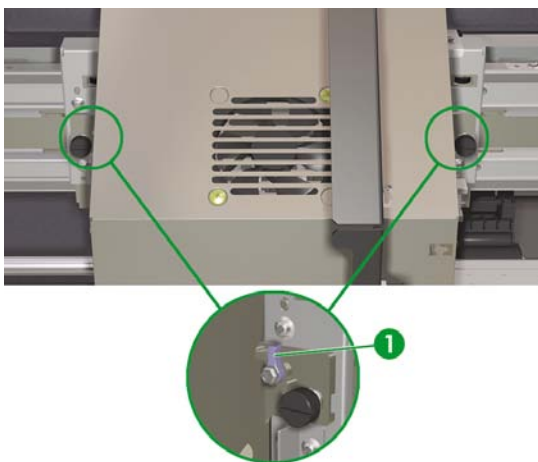

8. Altere a altura do carro de cabeçotes de impressão da seguinte maneira: levante as alavancas de altura do carro de cabeçotes de impressão (1) para abaixar os cabeçotes de impressão ou abaixe essas alavancas para levantar os cabeçotes de impressão.

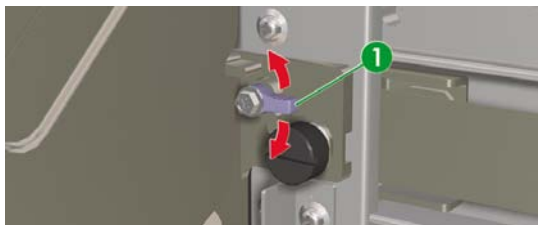

9. Aperte os parafusos de fixação do carro de cabeçotes de impressão (1).

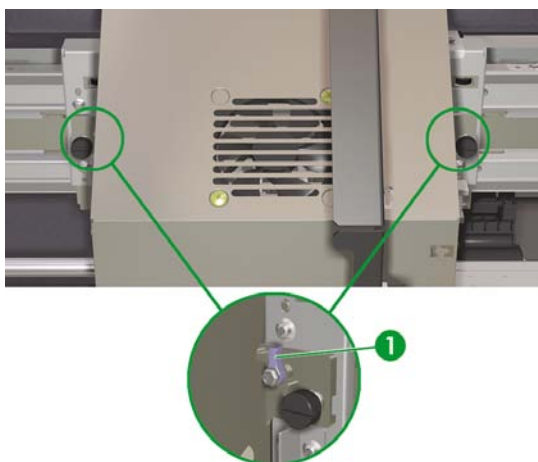

10. Feche a tampa de manutenção do carro (1) e a tampa frontal (2).

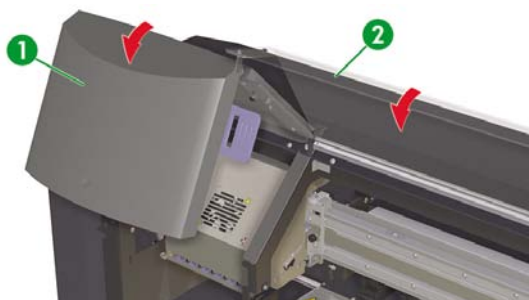

Para alterar a altura do cabeçote de impressão no painel frontal:

1. Pressione a tecla **ONLINE**.

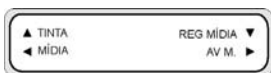

2. Pressione a tecla ▼ para exibir o menu **REG. MÍDIA**.



3. Vá até a opção **VAL. ALTURA CABEÇOTE** e pressione a tecla **OK**.

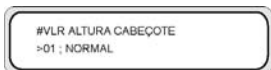

4. Selecione **NORMAL** ou **ALTO**, de acordo com a alteração mecânica feita, e pressione a tecla **OK**.

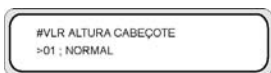

Parâmetros: **NORMAL** — padrão, **ALTO** — para mídia espessa.



Nota Quando a altura do cabeçote de impressão for alterada, poderá haver um espaço na impressão bidirecional. Ajuste o valor de correção para impressão bidirecional no menu **REG. MÍDIA**.

6 Como fazer a manutenção da impressora

Essa seção descreve os procedimentos comuns de inspeção e manutenção a serem realizados pelos usuários.

- Guia de manutenção regular
- Manutenção diária
- Substituição do frasco de líquido de limpeza
- Substituição da esponja do limpador
- Substituição da lâmina do limpador
- Como deixar a impressora desligada entre 2 e 4 semanas
- A impressora ficou desligada por menos de 2 semanas
- Carregar o sistema de tintas
- Limpar a parte externa da impressora
- Limpar a tampa frontal e a alimentação de mídia
- Limpar o cilindro
- Substituição do frasco para tinta residual
- Recuperação normal dos cabeçotes de impressão
- Imprimir o padrão de impressão dos bicos injetores

Guia de manutenção regular

A impressora requer inspeção e manutenção regulares. A tabela a seguir lista todos os procedimentos comuns de inspeção e manutenção. Para obter detalhes sobre cada procedimento, consulte a referência ao respectivo procedimento.



AVISO! Nunca desligue a impressora sem seguir os procedimentos corretos. Mesmo com o líquido de armazenamento instalado, nunca deixe a impressora desligada por mais de 4 semanas. Deixar a impressora desligada por mais de 4 semanas pode causar danos permanentes que não poderão ser reparados. Em todos os outros casos, certifique-se de obedecer às diretrizes apropriadas de manutenção.



CUIDADO A impressora possui um relógio interno que possibilita a limpeza automática dos cabeçotes de impressão, liberando uma certa quantidade de tinta pelos cabeçotes e, dessa forma, mantendo-os em boas condições. A impressora limpa os cabeçotes de impressão 20 horas após o último processo de impressão e a cada 3 dias. Se a impressora for desligada, esse processo não acontecerá. Se a tinta não fluir pelos cabeçotes de impressão em intervalos regulares, ela secará dentro dos bicos injetores, chegando ao ponto de ser impossível recuperá-los e danificando esses cabeçotes. Se for preciso desligar a Impressora por um longo período, o cliente deverá usar o Kit opcional de limpeza do sistema de tintas HP ou o Kit de armazenamento do sistema de tintas HP 780 para recuperar ou proteger os cabeçotes de impressão.

A operação automática de manutenção e limpeza **não** será realizada se a impressora for desligada no painel frontal. O botão de energia na parte traseira apenas deve ser usado ao desligar a impressora para movê-la, conectá-la a um computador ou instalar ou fazer a manutenção das suas peças.

CUIDADO Convém usar óculos de segurança e luvas ao realizar operações de limpeza e manutenção.

Sempre use kits de limpeza HP autênticos. Esses kits foram projetados para manter o desempenho de criação de imagens de alta qualidade e operação confiável da impressora. O uso de suprimentos não-HP pode resultar em baixa qualidade de impressão, funcionamento incorreto da impressora, defeitos na impressora ou riscos de segurança.

Categoria	Inspecção/Manutenção	Consulte
Diariamente	Limpeza da unidade de vedação	Limpeza da unidade de vedação
	Recuperação normal dos cabeçotes de impressão	Recuperação normal dos cabeçotes de impressão
	Impressão dos bicos injetores	Imprimir o padrão de impressão dos bicos injetores
Mensalmente	Substituição do frasco de líquido de limpeza	Substituição do frasco de líquido de limpeza
	Limpeza dos cabeçotes de impressão	Recuperação normal dos cabeçotes de impressão
A cada três meses	Substituição da lâmina do limpador	Substituição da lâmina do limpador
A cada seis meses	Substituição da esponja do limpador	Substituição da esponja do limpador
Se você pretende deixar a impressora desligada por um longo período (mais de 2 semanas)	Armazenamento do sistema de tintas	Armazenamento do sistema de tintas
Ao ligar a impressora depois de mais de 2 semanas	Limpar o sistema de tintas	Limpar o sistema de tintas
	Carregamento de tinta após a limpeza	Carregar o sistema de tintas

Categoria	Inspeção/Manutenção	Consulte
Ao ligar a impressora depois de deixá-la desligada por um longo período (menos de 2 semanas)	Limpar o sistema de tintas	Limpar o sistema de tintas
	Carregamento de tinta após a limpeza	Carregar o sistema de tintas
Outros	Uma mensagem de erro de chamada de serviço será exibida no painel frontal. Entre em contato com o Suporte HP.	

Manutenção diária



AVISO! A não-realização dos procedimentos de manutenção diária pode resultar em danos aos cabeçotes e invalidará a garantia.



CUIDADO Se for necessário deixar a impressora em operação, verifique se **ela está ligada**, se os **cartuchos de tinta estão cheios** e se o **frasco para tinta residual está vazio**, para que a manutenção automática (feita após as primeiras 20 horas de inatividade e a cada 3 dias) possa ser concluída com êxito enquanto você não estiver presente. Se necessário, instale novos cartuchos de tinta. Os cartuchos de tinta trocados poderão ser reutilizados quando você retornar à impressora, se ainda contiverem tinta. Os cartuchos de tinta devem ser armazenados corretamente e podem ser reutilizados por um período máximo de 3 meses após a data de instalação (marcada no rótulo do produto).

A manutenção diária dos cabeçotes de impressão garantirá a qualidade de impressão ideal e aumentará a durabilidade desses cabeçotes. A tinta na Impressora HP Designjet 8000s seca muito rápido e, portanto, os procedimentos de manutenção garantem que a tinta não seque na unidade de vedação, nas lâminas do limpador, nos tubos de tinta e nos cabeçotes de impressão.

Quando a mensagem a seguir for exibida, realize imediatamente os procedimentos de manutenção diária:



- Limpe a unidade de vedação;
- Verifique o nível do líquido de limpeza;
- Verifique o nível no frasco para tinta residual;
- Faça a limpeza Normal dos cabeçotes de impressão;
- Imprima o padrão IMPR. BICOS INJ..



Nota Realize os procedimentos acima todos os dias antes de imprimir.

Sempre use o líquido de limpeza e os equipamentos de limpeza especificados.

Limpeza da unidade de vedação

Esse procedimento de limpeza removerá a tinta seca e todas as partículas da unidade de vedação.

1. Pressione a tecla ONLINE.



2. Pressione a tecla SHIFT para exibir o menu **MANUT. CABEÇOTE**.



3. Pressione a tecla ► para selecionar o menu **PH. CABEÇOTE**.
4. Vá até a opção **LIMP. VEDAÇÃO** usando a tecla ▼ e pressione OK para selecionar.

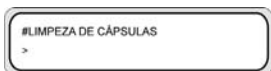

5. Pressione OK novamente para confirmar a seleção.

O carro será automaticamente deslocado até a lateral esquerda da impressora, para que a unidade de vedação possa ser facilmente acessada. O painel frontal exibe a mensagem **MOVENDO CARRO — AGUARDE**.



CUIDADO Quando o carro estiver fora da unidade de vedação, o procedimento de limpeza deverá ser feito o mais rápido possível, para não danificar permanentemente os cabeçotes de impressão.

6. Quando a mensagem a seguir for exibida, abra a tampa frontal (1).

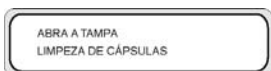

7. Abra a tampa de manutenção direita (1).

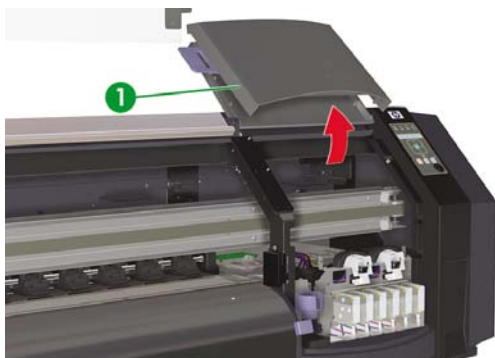

8. Abra a gaveta de kits de limpeza (1).

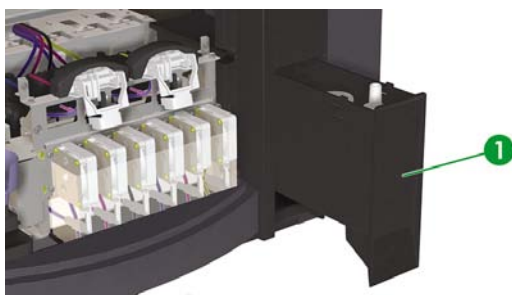

9. Retire da gaveta o Kit de limpeza de vedações HP 780.



Nota Também é possível usar o Kit de limpeza de vedações HP 790. O Kit de limpeza de vedações HP 790 inclui apenas cotonetes (sem roletes).



1. Líquido de limpeza de vedação.
 2. Manipulador para limpeza de vedações.
 3. Rolete para limpeza de vedações.
 4. Cotonete de limpeza.
 5. Luvas de segurança descartáveis de látex ou Nitrilo(R).
10. Vista luvas de segurança descartáveis de látex ou Nitrilo(R).
 11. Encaixe um novo rolete para limpeza de vedações no manipulador.

12. Mergulhe esse rolete (1) no líquido de limpeza de vedações (2).



CUIDADO Certifique-se de usar o líquido de limpeza de vedações, e **não** o líquido de limpeza do limpador, para limpar a unidade de vedação; caso contrário, os cabeçotes de impressão poderão ficar danificados.

13. Limpe as superfícies superiores de todas as seis vedações da seguinte maneira:
- Umedeça cada vedação passando o rolete, uma vez para trás e outra para frente. Em seguida:
 - Limpe cada vedação (1) passando o rolete dez vezes.

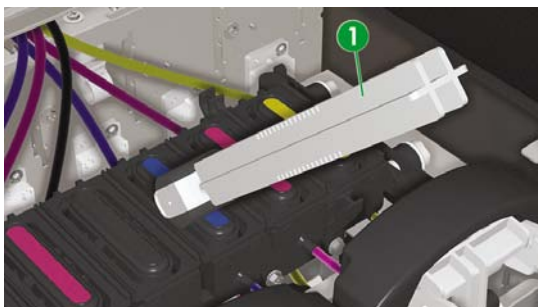

14. Se as vedações ainda não estiverem limpas ou se houver partículas nas bordas, faça a limpeza da seguinte maneira:

- a. Mergulhe um novo cotonete de limpeza (1) no líquido de limpeza de vedações (2).



CUIDADO Certifique-se de usar o líquido de limpeza de vedações, e **não** o líquido de limpeza do limpador, para limpar a unidade de vedação; caso contrário, os cabeçotes de impressão poderão ficar danificados.

- b. Limpe as bordas superiores externas e as superfícies superiores de **todas** as seis vedações.



15. Feche a tampa de manutenção direita (1).

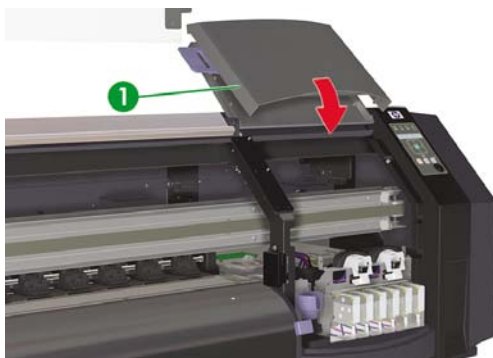

16. Feche a tampa frontal (1).



O carro de cabeçotes de impressão retornará à área de manutenção direita (posição inicial) automaticamente.



Nota Use a função **IMPR. BICOS INJ.** para se certificar de que nenhum dos bicos injetores dos cabeçotes de impressão esteja obstruído após a limpeza das vedações.

Substituição do frasco de líquido de limpeza

O líquido de limpeza garante que a lâmina do limpador possa limpar corretamente os cabeçotes de impressão. O nível do líquido de limpeza deve ser verificado mensalmente ou quando a mensagem a seguir for exibida:



AVISO! Certifique-se de que o líquido de limpeza **não** entre em contato com outras peças da impressora.

1. Pressione a tecla ONLINE.



2. Pressione a tecla SHIFT para exibir o menu **MANUT. CABEÇOTE**.



3. Pressione a tecla ▶ para selecionar o menu **PH. CABEÇOTE**.
4. Vá até a opção **SUBST. LÍQ. LIMPEZA** usando a tecla ▼ e pressione OK para selecionar.

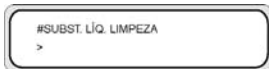

5. Pressione OK novamente para confirmar a seleção.

O carro será automaticamente deslocado até a lateral esquerda da impressora, para que a unidade de vedação possa ser facilmente acessada. O painel frontal exibe a mensagem **MOVENDO CARRO** — **AGUARDE**.



CUIDADO Quando o carro estiver fora da unidade de vedação, o procedimento deverá ser feito o mais rápido possível, para não danificar permanentemente os cabeçotes de impressão.

6. Quando a mensagem a seguir for exibida, abra a tampa frontal (1).

ABRA A TAMPA
SUBST. LIQ. LIMPEZA



7. Abra a tampa de manutenção direita (1).

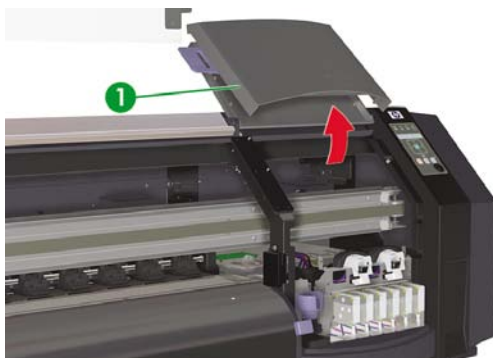

8. Remova o frasco vazio do suporte para líquido de limpeza.



Nota Convém vestir as luvas que acompanham o Kit de limpeza do limpador HP.



9. Remova o frasco de líquido de limpeza (1) da gaveta de manutenção.

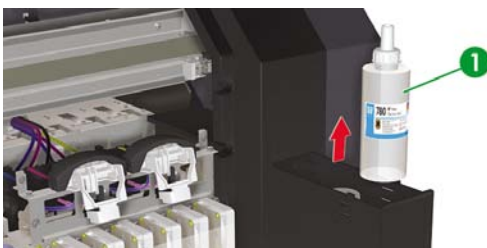

10. Remova a tampa do frasco de líquido de limpeza (1).



11. Insira a tampa de distribuição do líquido de limpeza (1).



12. Incline cuidadosamente o frasco de líquido de limpeza de forma a inserir a tampa de distribuição no slot localizado na lateral do suporte para líquido de limpeza.



13. Com a tampa de distribuição inserida no slot, vire o frasco de ponta cabeça e coloque-o no suporte para líquido de limpeza. Certifique-se de que o líquido não respingue para fora do suporte.



14. Feche a tampa de manutenção direita (1).

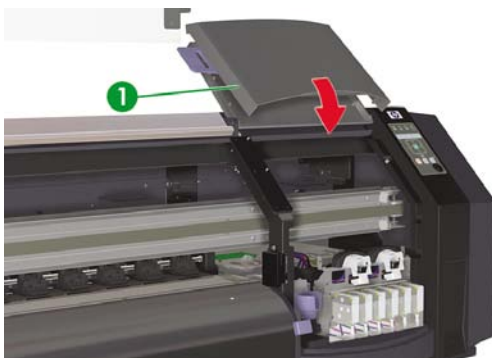

15. Feche a tampa frontal (1).



A seguinte mensagem é exibida no painel frontal:

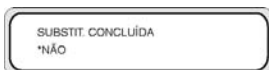

16. Selecione **SIM** e pressione a tecla OK para confirmar a substituição.

Substituição da esponja do limpador

A esponja do limpador garante que a lâmina do limpador possa limpar corretamente os cabeçotes de impressão. É necessário substituí-la a cada seis meses ou quando a mensagem a seguir for exibida:



CUIDADO Convém usar óculos de segurança e luvas ao realizar operações de limpeza e manutenção.

Sempre use kits de limpeza HP autênticos. Esses kits foram projetados para manter o desempenho de criação de imagens de alta qualidade e operação confiável da impressora. O uso de suprimentos não-HP pode resultar em baixa qualidade de impressão, funcionamento incorreto da impressora, defeitos na impressora ou riscos de segurança.

1. Pressione a tecla ONLINE.

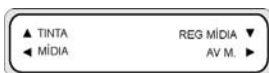

2. Pressione a tecla SHIFT para exibir o menu **MANUT. CABEÇOTE**.



3. Pressione a tecla ► para selecionar o menu **PH. CABEÇOTE**.
4. Vá até a opção **SUBS. ESPONJA LIMP**, usando a tecla ▼ e pressione OK para selecionar.

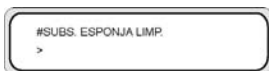

5. Pressione OK novamente para confirmar a seleção.

O carro será automaticamente deslocado até a lateral esquerda da impressora, para que a unidade de vedação possa ser facilmente acessada. O painel frontal exibe a mensagem **MOVENDO CARRO — AGUARDE**.



CUIDADO Quando o carro estiver fora da unidade de vedação, o procedimento deverá ser feito o mais rápido possível, para não danificar permanentemente os cabeçotes de impressão.

6. Quando a mensagem a seguir for exibida, abra a tampa frontal (1).

ABRA A TAMP
SUB. ESPONJA LIMPADOR



7. Abra a tampa de manutenção direita (1).

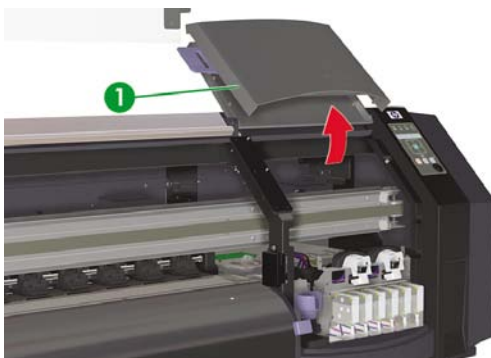

8. Remova o frasco do suporte para líquido de limpeza.



Nota Convém vestir as luvas que acompanham o Kit de limpeza do limpador HP.



AVISO! Certifique-se de que o líquido de limpeza **não** entre em contato com outras peças da impressora.



9. Remova a esponja do limpador puxando a bandeja (1). Não remova a bandeja completamente.

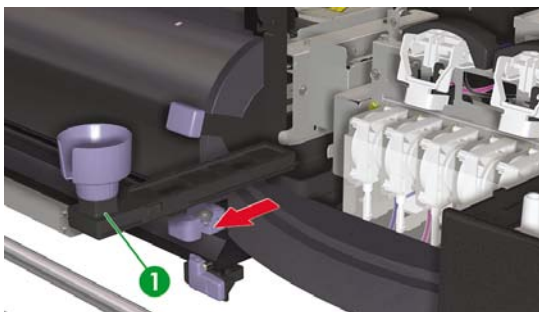

10. Incline a bandeja da esponja do limpador para esvaziar o excesso de líquido na bandeja de drenagem.



11. Abra a tampa de manutenção do carro, remova a esponja do limpador (1) e feche a tampa.

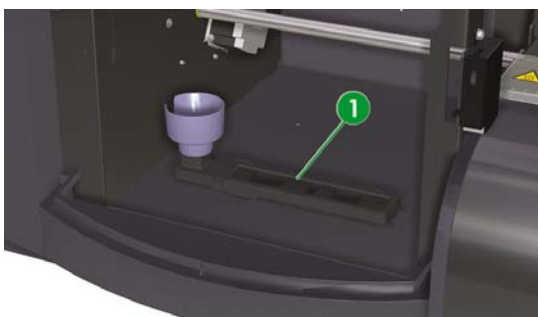

12. Insira uma nova esponja do limpador (1).

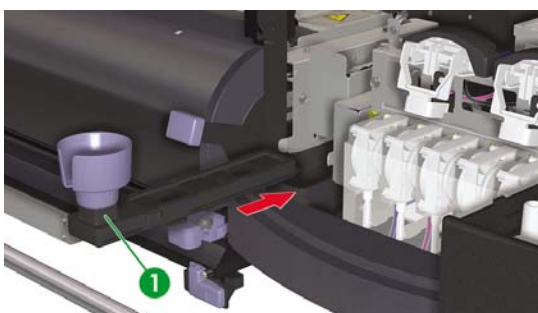

13. Incline cuidadosamente o frasco de líquido de limpeza de forma a inserir a tampa de distribuição no slot localizado na lateral do suporte para líquido de limpeza.

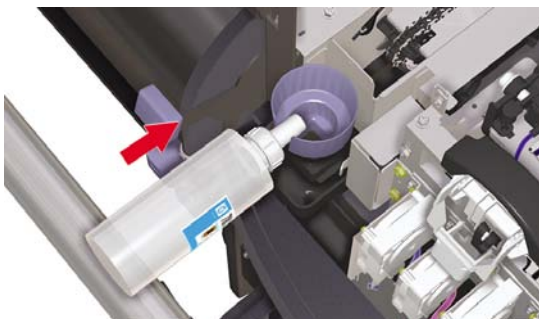

14. Com a tampa de distribuição inserida no slot, vire o frasco de ponta cabeça e coloque-o no suporte para líquido de limpeza. Certifique-se de que o líquido não respingue para fora do suporte.



15. Feche a tampa de manutenção direita (1).

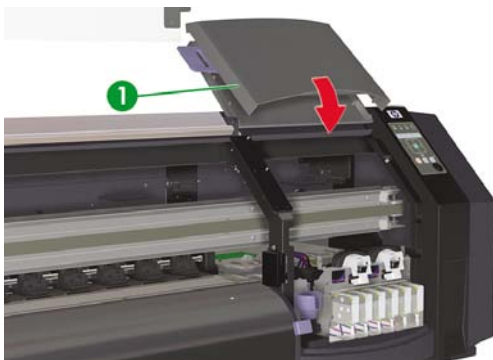

16. Feche a tampa frontal (1).



A seguinte mensagem é exibida no painel frontal:

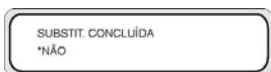

17. Selecione **SIM** e pressione a tecla OK para confirmar a substituição.

Substituição da lâmina do limpador

A lâmina do limpador limpa os cabeçotes de impressão. Substitua-a a cada três meses ou quando a mensagem a seguir for exibida:

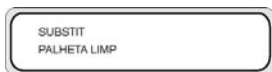

CUIDADO Convém usar óculos de segurança e luvas ao realizar operações de limpeza e manutenção.

Sempre use Kits de manutenção e limpeza HP autênticos. Esses kits foram projetados para manter o desempenho de criação de imagens de alta qualidade e operação confiável da impressora. O uso de suprimentos não-HP pode resultar em baixa qualidade de impressão, funcionamento incorreto da impressora, defeitos na impressora ou riscos de segurança.

Quando a mensagem **IMPRESSORA PRONTA** aparecer no painel frontal, pressione a tecla ONLINE para colocar a impressora off-line.

1. Pressione a tecla ONLINE.



2. Pressione a tecla SHIFT para exibir o menu **MANUT. CABEÇOTE**.

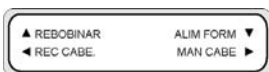

3. Pressione a tecla ► para selecionar o menu **PH. CABEÇOTE**.
4. Vá até a opção **SUB. LÂMINA LIMPADOR** usando a tecla ▼ e pressione OK para selecionar.

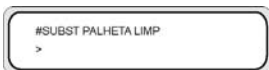

5. Pressione OK novamente para confirmar a seleção.

O carro será automaticamente deslocado até a lateral esquerda da impressora, para que a unidade de vedação possa ser facilmente acessada. O painel frontal exibe a mensagem **MOVENDO CARRO — AGUARDE**.



CUIDADO Quando o carro estiver fora da unidade de vedação, o procedimento de limpeza deverá ser feito o mais rápido possível, para não danificar permanentemente os cabeçotes de impressão.

6. Quando a mensagem a seguir for exibida, abra a tampa frontal (1).

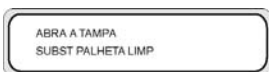

7. Abra a tampa de manutenção direita (1).

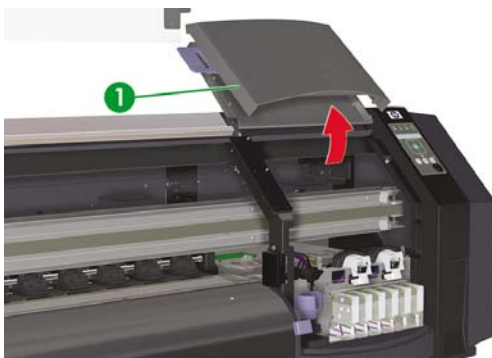

8. A lâmina do limpador (1) está localizada à esquerda, na área de manutenção.

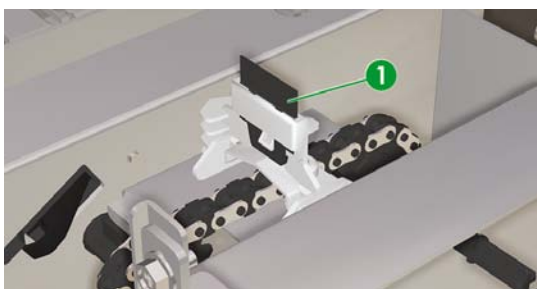

9. Usando a pinça (1), remova a lâmina do limpador da seguinte maneira:

- a. Puxe a parte inferior da lâmina do limpador (2) para soltá-la.

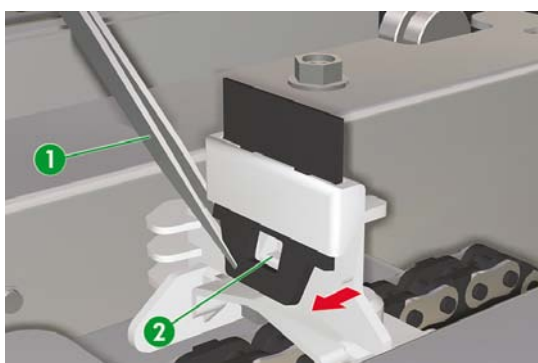

- b. Puxe a lâmina do limpador para fora do respectivo slot na parte superior.

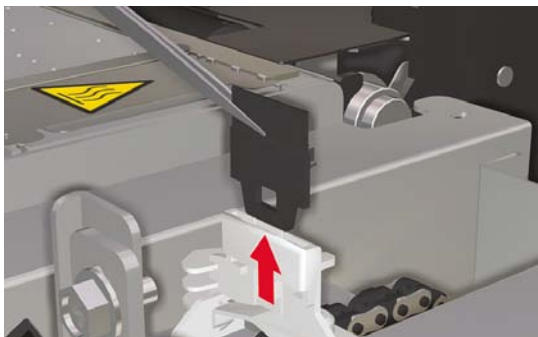

10. Retire da gaveta de kits de limpeza uma nova lâmina do limpador.



CUIDADO Segure a lâmina (1) pela extremidade de borracha inferior. Não toque na extremidade superior (a lâmina).

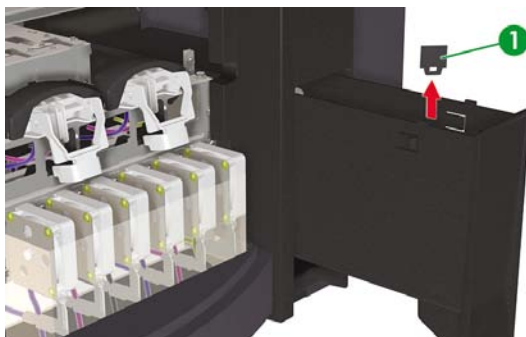

11. Usando a pinça, insira a lâmina do limpador da seguinte maneira:

- a. Insira a lâmina do limpador no respectivo slot, para que a pinça possa segurar a extremidade inferior embaixo desse slot.

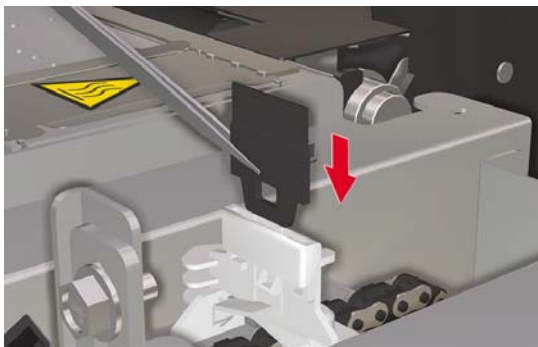

- b. Embaixo do slot, puxe a lâmina do limpador para baixo, deixando-a totalmente inserida.

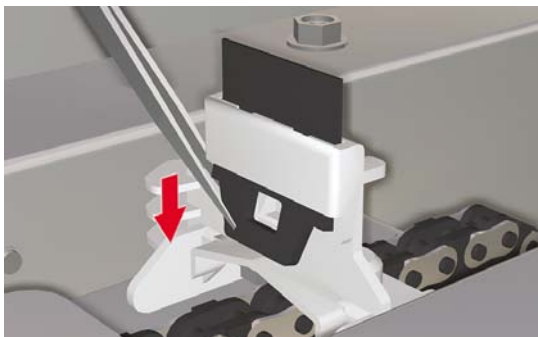

12. Feche a tampa de manutenção direita (1).

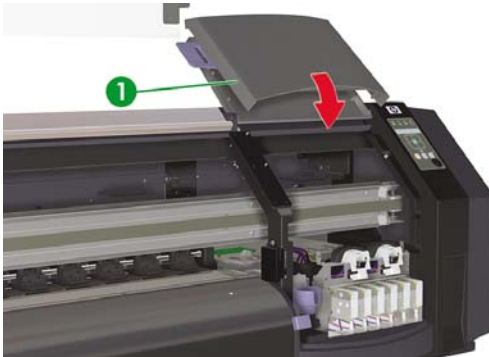

13. Feche a tampa frontal (1).



A seguinte mensagem é exibida no painel frontal:

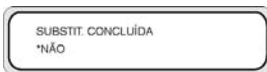

14. Selecione **SIM** e pressione a tecla OK para confirmar a substituição.

Como deixar a impressora desligada entre 2 e 4 semanas



AVISO! Nunca desligue a impressora sem seguir os procedimentos corretos. Mesmo com o líquido de armazenamento instalado, nunca deixe a impressora desligada por mais de 4 semanas. Deixar a impressora desligada por mais de 4 semanas pode causar danos permanentes que não poderão ser reparados. Em todos os outros casos, certifique-se de obedecer às diretrizes apropriadas de manutenção.



CUIDADO A impressora possui um relógio interno que possibilita a limpeza automática dos cabeçotes de impressão, liberando uma certa quantidade de tinta pelos cabeçotes e, dessa forma, mantendo-os em boas condições. A impressora limpa os cabeçotes de impressão 20 horas após o último processo de impressão e a cada 3 dias. Se ela ficar desligada por um longo período, esse processo não acontecerá. Se a tinta não fluir pelos cabeçotes de impressão em intervalos regulares, ela secará dentro dos bicos injetores, chegando ao ponto de ser impossível recuperá-los e danificando esses cabeçotes. Se for preciso desligar a impressora por um longo período, o cliente deverá usar o Kit opcional de armazenamento ou limpeza do sistema de tintas HP para recuperar ou proteger os cabeçotes de impressão.

A operação automática de manutenção e limpeza não será realizada se a impressora for desligada no painel frontal. O botão de energia na parte traseira apenas deve ser usado ao desligar a impressora para movê-la, conectá-la a um computador ou instalar ou fazer a manutenção das suas peças.

Antes de iniciar o procedimento de armazenamento do sistema de tintas, certifique-se de ter o Kit de armazenamento do sistema de tintas HP 780 e um frasco para tinta residual vazio disponíveis.

Armazenamento do sistema de tintas

Esse procedimento permite esvaziar o sistema de tintas e preenchê-lo com o líquido de armazenamento, que preservará o sistema caso você não use a impressora por um período de cerca de duas semanas a um mês.



CUIDADO Não abra ou feche as tampas, nem troque a posição das alavancas, enquanto o processo de armazenamento do sistema de tintas estiver sendo realizado. Caso contrário, será necessário reiniciar a operação do começo. Isso desperdiçará o líquido de armazenamento. Se o armazenamento do sistema de tintas tiver que ser reiniciado, será necessário usar **novos** cartuchos de líquido de armazenamento.

1. Pressione a tecla **ONLINE**.
2. Pressione a tecla **SHIFT** para exibir o menu **MANUT. CABEÇOTE**.



3. Pressione a tecla **▶** para selecionar o menu **MANUT. CABEÇOTE** e pressione **OK**.
4. Vá até a opção **OTIM. SISTEMA TINTAS** e pressione **OK**.
5. Vá até a opção **ARMAZ. SIST. TINTAS** e pressione **OK**.

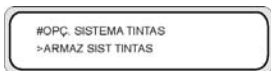

6. Pressione **OK** para confirmar a seleção.

7. Quando o painel frontal exibir a mensagem de aviso do frasco para tinta residual, verifique se esse Frasco está presente e certifique-se de que ele esteja vazio.



CUIDADO O frasco para tinta residual deve estar vazio. Disponha de um frasco para tinta residual vazio.

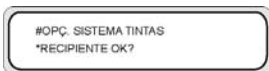

8. Pressione a tecla OK após a verificação do frasco para tinta residual e siga as instruções no painel frontal.

Instale os cartuchos de Líquido de armazenamento quando solicitado pelo painel frontal.



Quando a impressora for novamente ligada, será necessário realizar a limpeza do sistema de tintas.

A impressora ficou desligada por menos de 2 semanas



AVISO! Nunca desligue a impressora sem seguir os procedimentos corretos. Mesmo com o líquido de armazenamento instalado, nunca deixe a impressora desligada por mais de 4 semanas. Deixar a impressora desligada por mais de 4 semanas pode causar danos permanentes que não poderão ser reparados. Em todos os outros casos, certifique-se de obedecer às diretrizes apropriadas de manutenção.



CUIDADO Se for necessário deixar a impressora em operação, verifique se **ela está ligada**, se os **cartuchos de tinta estão cheios** e se o **frasco para tinta residual está vazio**, para que a manutenção automática (feita após as primeiras 20 horas de inatividade e a cada 3 dias) possa ser concluída com êxito enquanto você não estiver presente. Se necessário, instale novos cartuchos de tinta. Os cartuchos de tinta trocados poderão ser reutilizados quando você retornar à impressora, se ainda contiverem tinta.

Para limpar o sistema de tintas, use o Kit de limpeza do sistema de tintas HP 780 (número de peça CB303A).

Limpar o sistema de tintas

Essa opção permite limpar a tinta seca do sistema de tintas com líquido de limpeza quando a impressora for ligada depois de armazenada por menos de duas semanas.



CUIDADO Não abra ou feche as tampas frontais, nem troque a posição das alavancas, enquanto o processo de limpeza estiver sendo realizado. Caso contrário, será necessário reiniciar a operação do começo. Isso desperdiçará o líquido de limpeza. Se o processo de limpeza tiver que ser reiniciado, será necessário usar **novos** cartuchos de líquido de limpeza.

1. Pressione a tecla ONLINE.

2. Pressione a tecla SHIFT para exibir o menu **MANUT. CABEÇOTE**.



3. Pressione a tecla ► para selecionar o menu **MANUT. CABEÇOTE**.
4. Vá até a opção **OTIM. SISTEMA TINTAS** e pressione OK.
5. Vá até a opção **LIMPAR SIST. TINTAS** e pressione OK.

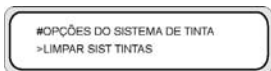

6. Pressione OK para confirmar a seleção.
7. Quando o painel frontal exibir a mensagem de aviso do frasco para tinta residual, verifique se esse Frasco está presente e certifique-se de que ele esteja vazio.



CUIDADO O frasco para tinta residual deve estar vazio. Disponha de um frasco para tinta residual vazio.

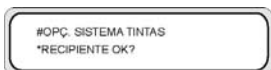

8. Pressione a tecla OK após a verificação do frasco para tinta residual e siga as instruções no painel frontal.

Instale os cartuchos de Líquido de limpeza quando solicitado pelo painel frontal.



Após a limpeza do sistema de tintas, é necessário realizar o processo de carregamento (consulte Como... Carregar o sistema de tintas).

Carregar o sistema de tintas

Após a limpeza do sistema de tintas, será necessário carregar o sistema de tintas com tinta. Você precisará de cartuchos de tinta com mais de 100 cc de tinta disponível.

Se um dos cartuchos contiver menos de 100 cc de tinta, uma mensagem de aviso será exibida no painel frontal. Para continuar, instale um cartucho de tinta correto que contenha mais de 100 cc de tinta no slot indicado.

Para carregar o sistema de tintas:

1. Pressione a tecla ONLINE.

2. Pressione a tecla SHIFT para exibir o menu **MANUT. CABEÇOTE**.

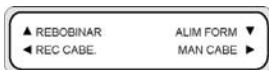

3. Pressione a tecla ► para selecionar o menu **PH. CABEÇOTE**.
4. Vá até a opção **OTIM. SISTEMA TINTAS** e pressione OK.
5. Vá até a opção **CARREG. SIST. TINTAS** e pressione OK.

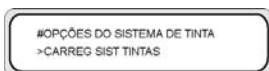

6. Pressione OK para confirmar a seleção.
7. Quando o painel frontal exibir a mensagem de aviso do frasco para tinta residual, verifique se o frasco para tinta residual está presente e certifique-se de que ele **não** esteja cheio. Verifique o frasco para tinta residual e pressione a tecla OK.

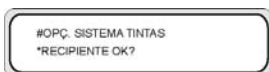

8. O processo de Carregamento de tinta é iniciado. Verifique se o frasco para tinta residual está presente e certifique-se de que ele **não** esteja cheio. Verifique o frasco para tinta residual e pressione a tecla OK.

Quando o processo de carregamento de tinta estiver concluído, o painel frontal exibirá a opção **CARREG. SIST. TINTAS**.



Nota Não use a impressora por pelo menos uma hora depois de carregá-la com tinta. Verifique se a esponja do limpador está úmida.

Limpar a parte externa da impressora



CUIDADO Limpe a impressora com um pano macio. Também pode ser usado um pano umedecido com detergente neutro. Evite o contato de substâncias líquidas com a impressora. Isso pode criar riscos de incêndio e choque elétrico, além de provocar avarias. Não limpe a impressora com benzeno ou solvente de tintas. Isso pode danificar a pintura.

Limpe a parte externa, e todas as outras partes que são normalmente tocadas durante uma operação comum na impressora, com uma esponja úmida ou um pano macio e com uma solução de limpeza não abrasiva, como detergente.

Limpar a tampa frontal e a alimentação de mídia



Nota Não tente soprar a mídia para remover poeira. Isso pode afetar a qualidade da impressão.



CUIDADO Limpe a impressora com um pano macio. Também pode ser usado um pano umedecido com detergente neutro. Evite o contato de substâncias líquidas com a impressora. Isso pode criar riscos de incêndio e choque elétrico, além de provocar avarias. Não limpe a impressora com benzeno ou solvente de tintas. Isso pode danificar a pintura.

1. Descarregue a mídia da impressora.
2. Abra a tampa frontal.
3. Usando um pano úmido, limpe a tampa frontal.
4. Usando um pano úmido, limpe os depósitos de tinta na alimentação de mídia.
5. Remova a poeira usando um aspirador de pó.

Limpar o cilindro

A limpeza do cilindro da impressora deve ser feita regularmente, em intervalos de alguns meses, ou sempre que for necessária. Quando houver marcas de tinta ou cola grudada no cilindro, limpe-o de acordo com os seguintes procedimentos:



Nota Ao imprimir em uma mídia larga depois de ter usado uma mídia mais estreita por um certo tempo, você perceberá que o lado esquerdo do cilindro ficou sujo, deixando marcas no verso da mídia se não for limpo.

Para limpar o cilindro:

1. Descarregue toda a mídia da impressora.
2. Abra a tampa frontal.
3. Usando um pano macio, absorva os depósitos de tinta.

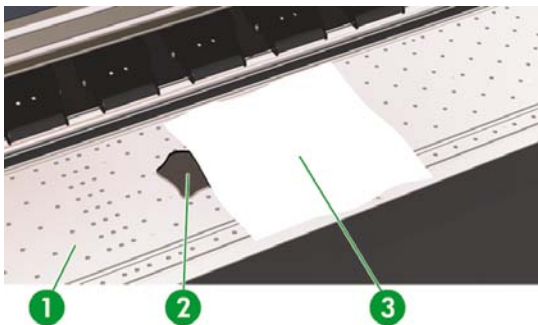

- Use um pano macio (3) levemente umedecido em álcool para limpar os depósitos de tinta (2) desgrudados do cilindro (1).



CUIDADO Não use limpadores comerciais ou abrasivos. Não molhe o cilindro diretamente, pois isso o deixará com muita umidade.

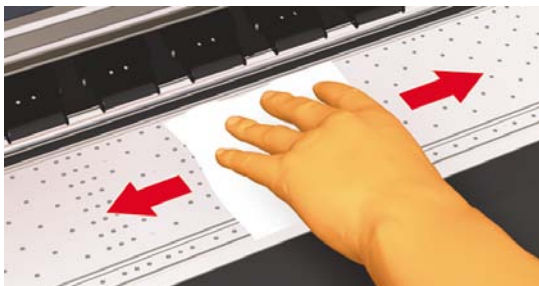

- Se houver depósitos de tinta nos orifícios de vácuo do cilindro (1), limpe-os usando pequenos cotonetes comuns de 3 mm (2) e, em seguida, limpe os depósitos de tinta desgrudados com um pequeno cotonete levemente umedecido em álcool.

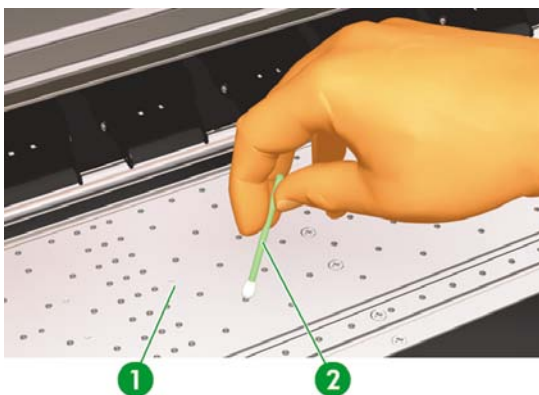

Substituição do frasco para tinta residual



AVISO! O Frasco para tinta residual HP foi especificamente projetado para conter a tinta residual da impressora. Ele foi desenvolvido para operar com o sistema de controle da quantidade de tinta residual da impressora de forma a alertar o usuário no momento em que o frasco estiver cheio. O Frasco para tinta residual possibilita a manipulação e o descarte seguros da tinta residual quando lacrado com sua tampa.

Use apenas um Frasco para tinta residual HP. O frasco deve ser instalado de acordo com as instruções, para evitar transbordamento de tinta residual.

Um Frasco para tinta residual HP sempre deve ser instalado antes de o usuário LIGAR a impressora. Os ciclos automáticos e manuais de serviço produzem tinta residual, que deve estar contida em um Frasco para tinta residual HP.



CUIDADO Não remova a tampa da corrente que está presa ao Frasco para tinta residual HP. A tampa é necessária para a vedação correta do Frasco para tinta residual HP para descarte.



AVISO! Sempre use as duas mãos para remover e transportar o Frasco para tinta residual HP.

Mantenha o Frasco para tinta residual HP na posição vertical. Não o coloque em mesas ou prateleiras das quais ele possa cair.

A tinta residual é inflamável. Mantenha um Frasco para tinta residual HP contendo tinta residual distante de chamas, faíscas ou outras fontes de ignição.

Nunca armazene tinta em um contêiner de vidro.

Nunca coloque tinta residual em um contêiner com outras substâncias químicas.



CUIDADO Para evitar transbordamento, deve ser feita uma inspeção visual do nível no Frasco para tinta residual HP. Se o nível de tinta residual estiver acima da linha de indicação, o frasco deverá ser substituído por um Frasco para tinta residual HP vazio.



Nota Se o frasco contiver tinta residual, coloque uma folha de mídia sob ele ao removê-lo. Isso pode ajudar a impedir o derramamento de tinta. Se a mídia estiver molhada com tinta, trate-a como material inflamável e descarte-a corretamente.

A HP recomenda que você sempre mantenha um Frasco para tinta residual HP vazio sobressalente. Alguns procedimentos de manutenção requerem a instalação de um Frasco para tinta residual HP vazio, para evitar o transbordamento de tinta.

O Frasco para tinta residual HP contém solventes orgânicos e deve ser descartado em conformidade com todas as regulamentações locais, estaduais e federais. Para evitar o derramamento de tinta, substitua seguramente a tampa em um Frasco para tinta residual HP cheio ou parcialmente cheio depois de removê-lo da impressora.

Certifique-se de que todos os operadores estejam treinados no uso de equipamentos de emergência, como soluções para lavagem dos olhos e extintores de incêndio, e saibam onde esses equipamentos estão localizados.

Nota Não substitua o frasco para tinta residual durante a impressão.

Verifique diariamente o frasco para tinta residual para certificar-se de que ele não esteja cheio.

A substituição do frasco deve ser feita da seguinte maneira:

1. Remova cuidadosamente o frasco para tinta residual (1), tomando cuidado para não derramar tinta na impressora ou no chão.

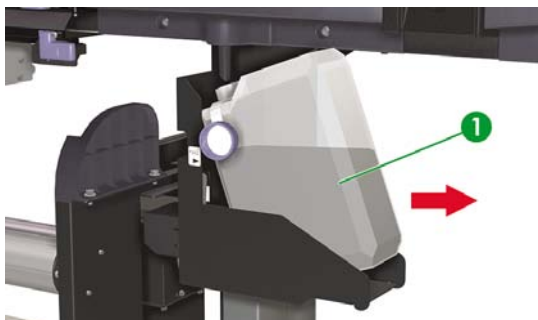

2. Feche bem a tampa (1) do frasco para tinta residual.

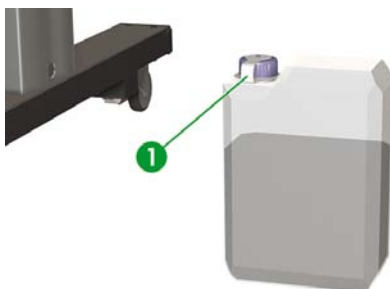

3. Providencie um frasco para tinta residual vazio, abra a tampa (1) e certifique-se de remover a tampa interna (2).

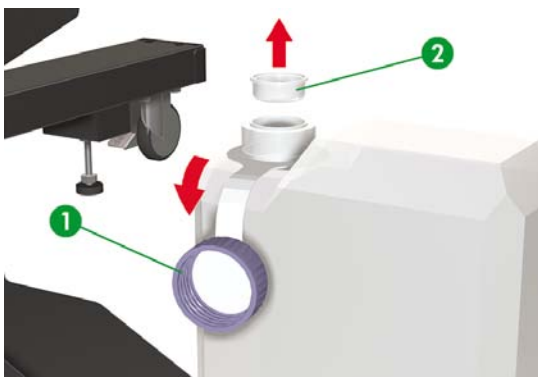

4. Instale o frasco para tinta residual (1) vazio, certificando-se de que o tubo de drenagem esteja totalmente inserido no frasco.

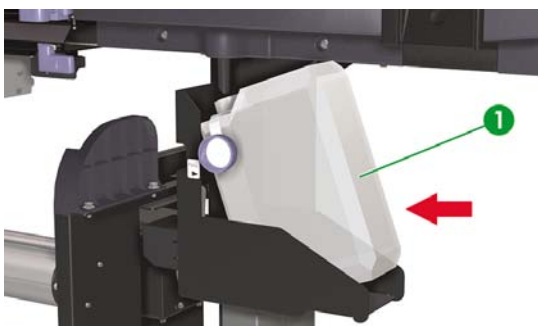

5. O painel frontal solicitará a redefinição do contador de tinta residual.



6. Selecione **SIM** e pressione a tecla OK para redefinir o Contador de resíduos.

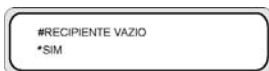

Recuperação normal dos cabeçotes de impressão



dica Com a impressora no estado ONLINE, é possível pressionar a tecla OK para acessar a opção **RECUP. CABEÇOTE**.



Para fazer a recuperação dos cabeçotes de impressão:

1. Pressione a tecla ONLINE.



2. Pressione a tecla SHIFT para exibir o menu **RECUP. CABEÇOTE**.



3. Pressione a tecla ◀ para entrar no menu **RECUP. CABEÇOTE**.

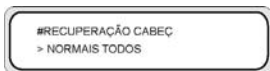

4. Pressione a tecla OK para selecionar a opção **RECUP. CABEÇOTE**.

5. Pressione a tecla ▲ ou ▼ para selecionar **NORMAL TUDO**.



Nota Se a opção **NORMAL TUDO** não for suficiente para limpar os bicos injetores, tente a opção **INTENSA P/ TUDO**.



6. Pressione a tecla OK.

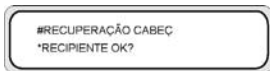

7. Certifique-se de que o frasco para tinta residual não esteja cheio e, em seguida, pressione novamente a tecla OK.

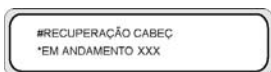

Nota A limpeza pode demorar vários minutos.

8. Quando a limpeza estiver concluída, a opção **RECUP. CABEÇOTE** será exibida.

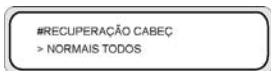

9. Pressione a tecla ◀ para retornar ao modo off-line.

Imprimir o padrão de impressão dos bicos injetores

Use o padrão de impressão dos bicos injetores para verificar se todos os bicos injetores dos cabeçotes de impressão estão funcionando corretamente. Use a opção IMPR. BICOS INJ. todos os dias antes de usar a impressora.



Nota Use o padrão de impressão dos bicos injetores para verificar se todos os bicos injetores dos cabeçotes de impressão estão funcionando corretamente após a limpeza das vedações.

Para fazer a impressão dos bicos injetores:

1. Pressione a tecla ONLINE e a tecla SHIFT duas vezes.
2. Selecione o menu **AJUSTAR** usando a tecla ◀.

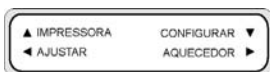

3. No submenu **AJUSTAR**, vá até **IMPRESSÃO TESTE** e pressione a tecla OK.



4. No menu **IMPRESSÃO TESTE**, vá até a opção **IMPRESSÃO BICOS INJ.** e pressione a tecla OK.



Nota Se você já tiver verificado que os bicos injetores dos cabeçotes de impressão não estão imprimindo corretamente, selecione a opção **IMPR./RECUP. BICO INJ.** A impressora imprimirá três conjuntos de padrões dos bicos injetores dos cabeçotes de impressão, fazendo uma recuperação entre cada padrão para que você possa verificar se o problema foi solucionado e se os bicos injetores dos cabeçotes de impressão estão imprimindo corretamente.



5. Pressione a tecla OK para iniciar a impressão.

7 Como obter a melhor qualidade de imagem

- Testar a qualidade da imagem
- Como interpretar a qualidade da impressão
- Gerenciar tipos de mídia
- Como calibrar a impressora
- Ajustar as configurações dos aquecedores e do modo de impressão

Diferentes tipos de mídia podem proporcionar uma melhor qualidade de imagem com base em configurações mecânicas e elétricas específicas na impressora. Para otimizar a qualidade da imagem, é possível realizar uma série de impressões de teste para o tipo de mídia que você está usando. Com base nos resultados, será possível ajustar as configurações da impressora referentes ao tipo de mídia.

Para ajustar as configurações da impressora referentes a um tipo de mídia, modifique os tipos de mídia existentes ou crie novos tipos de mídia. Antes de criar ou modificar um tipo de mídia para a mídia que você pretende usar, verifique a qualidade da imagem usando os valores predefinidos para determinar a qualidade geral obtida com um dos tipos de mídia predefinidos existentes. Alguns tipos de mídia podem não exigir o ajuste das configurações.

- Carregue a nova mídia e selecione um tipo de mídia semelhante à mídia que está sendo carregada. Consulte Como... [Instalar um rolo de mídia na impressora](#).
- Imprima uma imagem que já tenha sido impressa com êxito em outros tipos de mídia. Consulte Como... [Testar a qualidade da imagem](#).

Se a qualidade da imagem for satisfatória, você poderá usar o tipo de mídia predefinido para impressão.

Se a qualidade da imagem não for satisfatória, crie um novo tipo de mídia ou modifique o tipo selecionado. Consulte Como... [Gerenciar tipos de mídia](#).

- Calibre a impressora com base no tipo de mídia. Consulte [Como calibrar a impressora](#).
- Altere as configurações de tipo de mídia. Consulte Como... [Gerenciar tipos de mídia](#).
- Imprima novamente a imagem de teste para verificar a qualidade geral da imagem com as novas configurações.

Se você ainda não estiver satisfeito com a qualidade da imagem, talvez seja necessário fazer mais ajustes nas configurações da impressora, como o modo de impressão ou a temperatura dos aquecedores. Para

obter uma descrição dos possíveis problemas de qualidade de imagem, bem como a solução recomendada, consulte [O problema é a qualidade da imagem](#).

Testar a qualidade da imagem

Para verificar a qualidade geral da imagem, use uma imagem que já tenha sido impressa em outras ocasiões com resultados satisfatórios. Se a qualidade da imagem estiver satisfatória, nenhuma calibração será necessária. Se a qualidade da imagem não estiver satisfatória, será necessário ajustar as configurações de tipo de mídia. Use também a impressão dos Bicos injetores para se certificar de que nenhum bico injetor dos cabeçotes de impressão esteja obstruído. A imagem a seguir ilustra um exemplo de impressão que inclui todas as cores dos cabeçotes de impressão e que pode determinar a qualidade da saída impressa em todas as seis cores.



Nota Use a impressão dos bicos injetores para garantir que nenhum dos bicos injetores dos cabeçotes de impressão esteja obstruído após a limpeza das vedações.



Como interpretar a qualidade da impressão

Os exemplos a seguir representam os resultados de impressão percebidos na impressão de teste, bem como a ação recomendada.



Se a qualidade da impressão estiver satisfatória, você poderá imprimir na mídia sem alterar as configurações da impressora ou dos aquecedores.



Se houver faixas em uma cor (na cor preta da imagem acima), significa que os bicos injetores dos cabeçotes de impressão estão obstruídos. Imprima o padrão de **IMPR./RECUP. BICOS INJ.** e, em seguida, reimprima a imagem para verificar se o cabeçote de impressão está imprimindo corretamente. Consulte Como... [Imprimir o padrão de impressão dos bicos injetores.](#)



Se você perceber faixas em todas as cores, será necessário calibrar a impressora para a mídia carregada. Se um tipo de mídia predefinido tiver sido selecionado, convém criar um novo tipo de mídia antes de modificar as configurações (consulte Como...[Gerenciar tipos de mídia](#)) e, em seguida, calibrar a impressora. Consulte [Como calibrar a impressora](#). Faixas podem estar presentes no formato de linhas brancas (como na imagem acima) ou no formato de linhas escuras.

Se você continuar a ver faixas em todas as cores depois de realizar as calibrações, tente ajustar a temperatura dos aquecedores e/ou as configurações de modo de impressão. Consulte Como... [Ajustar as configurações dos aquecedores e do modo de impressão](#).

Gerenciar tipos de mídia

É possível criar novos tipos de mídia ou modificar ou excluir tipos de mídia existentes usando o menu **REG. MÍDIA**.



dica Convém não modificar os tipos de mídia predefinidos fornecidos com a impressora. Você pode copiar um tipo de mídia predefinido com características semelhantes à mídia que deseja usar e, então, usar a cópia para criar um novo tipo de mídia antes de alterar as configurações. Isso significa que apenas será necessário fazer alterações em um ou dois parâmetros, sem exigir a definição de novos valores para todos os parâmetros.

Copiar um tipo de mídia para criar um novo tipo de mídia

1. Pressione a tecla ONLINE.
2. Pressione a tecla ▼ para entrar no menu **REG. MÍDIA**.



3. Selecione a opção **COPIAR MÍDIA** usando as teclas ▲ e ▼ e pressione a tecla OK.

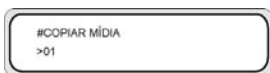

4. Selecione um número de mídia usando as teclas ▲ e ▼ e pressione a tecla OK.

São exibidos apenas os números para tipos de mídia existentes.

5. Para criar um novo tipo de mídia a partir da cópia, pressione a tecla ▼ para entrar no menu **REG. MÍDIA**.

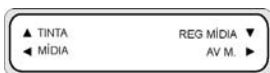

6. Selecione a opção **COLAR MÍDIA** usando as teclas ▲ e ▼ e pressione a tecla OK.

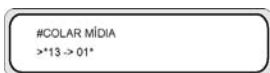

7. Selecione um número de mídia usando as teclas ▲ e ▼.



Nota Se o número à direita for seguido de um asterisco (*), significa que o número exibido já contém as informações de tipo de mídia.

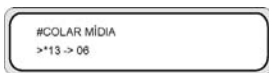

8. Pressione a tecla OK para confirmar.

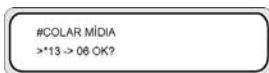

9. Pressione a tecla OK para criar o novo tipo de mídia.

Criar um novo tipo de mídia



dica Convém não modificar os tipos de mídia predefinidos fornecidos com a impressora. Você pode copiar um tipo de mídia predefinido com características semelhantes à mídia que deseja usar e, então, usar a cópia para criar um novo tipo de mídia antes de alterar as configurações. Isso significa que apenas será necessário fazer alterações em um ou dois parâmetros, sem exigir a definição de novos valores para todos os parâmetros.

Para criar um novo tipo de mídia:

1. Pressione a tecla ONLINE.
2. Pressione a tecla ▼ para entrar no menu **REG. MÍDIA**.



3. Vá até o menu **SELECIONAR MÍDIA** com as teclas ▲ e ▼.



4. Pressione a tecla OK para selecionar um número de tipo de mídia.



5. Selecione um número de tipo mídia usando as teclas ▲ e ▼ e pressione a tecla OK.

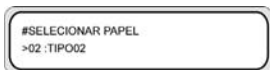

Nota Se um número não estiver disponível, significa que um novo tipo de mídia com esse número já foi criado.

Selecione outro número.

6. Pressione a tecla ▼ e a tecla OK para definir o nome do novo tipo de mídia.

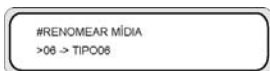

7. Defina o nome do novo tipo de mídia usando as teclas ◀ e ▶, para selecionar o caractere a ser definido, e as teclas ▲ e ▼ para alterar esse caractere.
8. Pressione a tecla OK para confirmar o nome do tipo de mídia.



9. Pressione a tecla OK para confirmar o novo tipo de mídia.

Modificar configurações de tipo de mídia

Para modificar as configurações de um tipo de mídia:

1. Pressione a tecla ONLINE.
2. Pressione a tecla ▼ para entrar no menu **REG. MÍDIA**.

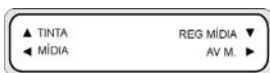

3. Vá até o menu **SELECIONAR MÍDIA** com as teclas ▲ e ▼.



4. Pressione a tecla OK para selecionar um número de mídia.



5. Vá até a opção de tipo de mídia a ser modificado usando as teclas ▲ e ▼.

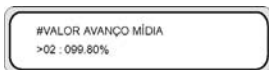

6. Pressione a tecla OK para modificar o valor.

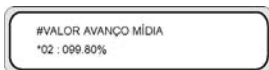

7. Pressione a tecla OK para confirmar. A mensagem a seguir apenas será exibida para tipos de mídia recém-criados.



8. Pressione a tecla OK para criar o tipo de mídia 02. O * (asterisco) indica que o tipo de mídia já foi criado.

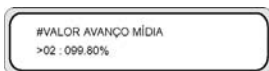

Pressione a tecla CANCELAR para cancelar o processo. O painel frontal exibirá o menu principal.

Excluir um tipo de mídia

Os tipos de mídia de 02 a 20 podem ser selecionados. O tipo de mídia 01 é definido como a mídia padrão e não pode ser excluído.

Para excluir um tipo de mídia:

1. Pressione a tecla ONLINE.
2. Pressione a tecla ▼ para entrar no menu **REG. MÍDIA**.



3. Selecione a opção **EXCLUIR MÍDIA**.

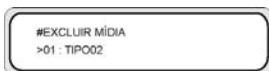

4. Pressione a tecla OK para selecionar a opção **TIPO** usando as teclas ▲ e ▼.

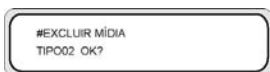

5. Pressione a tecla OK para confirmar.

Como calibrar a impressora

É possível ajustar as configurações mecânicas e elétricas da impressora com base em uma série de padrões impressos. Esses padrões permitem calibrar as configurações da impressora para a mídia que está sendo usada. Com base nos resultados dos padrões, você pode otimizar o desempenho da impressora.

Calibrar o avanço da mídia

Sua impressora foi calibrada na fábrica para assegurar que o avanço da mídia seja preciso quando os tipos de mídia suportados são usados em condições ambientais normais. Entretanto, em determinadas circunstâncias, pode ser útil recalibrar a impressora:

- Mídia não suportada: diferentes fabricantes de mídia fornecem tipos de mídia com uma ampla variedade de propriedades, como espessura ou densidade, que podem obter benefícios a partir de calibrações. É possível obter a melhor qualidade de impressão com o uso dos tipos de mídia recomendados da HP.
- Condições ambientes anormais mas estáveis: se você estiver imprimindo em condições de temperatura ou umidade incomuns (consulte Desejo informações sobre... [Especificações](#)) e essas condições forem permanecer estáveis, a recalibração poderá ser útil.

Entretanto, a calibração do avanço da mídia pressupõe que você tenha um problema com a qualidade da imagem e que já tenha seguido o procedimento apropriado de solução de problemas para esse caso. Se não houver nenhum problema em particular, não será necessário fazer a calibração.



Nota Esse procedimento descreve a calibração do avanço da mídia para todas as mídias carregadas na impressora. Se for necessário calibrar o avanço da mídia apenas para uma mídia específica, defina esse avanço usando a opção **REG. MÍDIA**.

1. Carregue mídia com largura maior que A1 e com mais de 1 m.



Nota Se você pretende usar o tipo de rebobinagem **TRAÇÃO** na bobina de recolhimento, defina o avanço da mídia no modo de rebobinagem por tração.

É necessário ter um comprimento de impressão maior no modo de rebobinagem por tração.

2. Pressione a tecla ONLINE.



3. Selecione **AV. MÍDIA** usando a tecla ►.

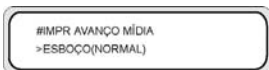

Selecione **IMPR. AV. MÍDIA** e pressione OK.

Selecione o modo de impressão geralmente usado para a mídia que está sendo calibrada.

Os modos de impressão selecionáveis são **NORMAL**, **ALTA QUALIDADE**, **ALTA DENSIDADE**, **RASCUNHO**, **RASCUNHO SUPERIOR** e **3 VEZES**.

Selecione o padrão de ajuste de alimentação de mídia **NORMAL** se você estiver ajustando o modo de alta velocidade.

4. Pressione a tecla ▲ ou ▼ para selecionar o modo de impressão **BÁSICO** e pressione a tecla OK.

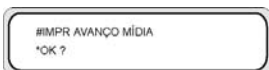

5. Pressione a tecla OK para imprimir o padrão.



Nesse exemplo, a cor é preta.

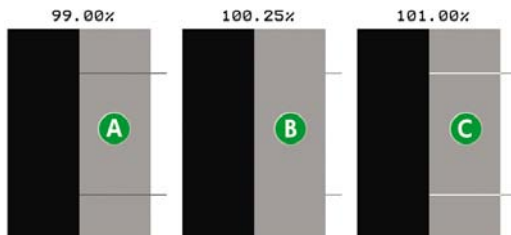

Noves padrões são impressos em etapas de 0,25%, em um intervalo de 99,00% a 101,00%.

- A — linhas escuras estão visíveis; o valor é muito baixo.
- B — nenhuma linha está visível; o valor está correto.
- C — linhas claras estão visíveis; o valor é muito alto.



Nota Selecione um valor médio se o valor do avanço da mídia for diferente em cada cor. Se você tiver uma imagem que usa uma cor em particular, defina o valor com base nessa cor.

Defina um valor médio se o valor do avanço da mídia for diferente entre a lateral esquerda e a lateral direita da mídia.

Valores diferentes entre a lateral esquerda e a lateral direita da mídia podem ser causados por deformações.

6. A partir do resultado impresso, selecione o melhor valor de calibração do avanço da mídia.
7. Pressione a tecla ▼ e, em seguida, a tecla OK para exibir o valor atual de calibração do avanço da mídia.



8. Informe o valor de calibração do avanço da mídia e pressione a tecla OK.
Selecione o número que você deseja alterar usando as teclas ◀ e ▶ e altere o valor numérico usando as teclas ▲ e ▼.

Se for necessária uma calibração mais precisa do avanço da mídia, imprima o padrão **DETALHE** da seguinte maneira:

9. Pressione a tecla ▼ e, em seguida, a tecla OK.

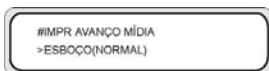

10. Pressione as teclas ▲ ou ▼ para selecionar o padrão **DETALHE**.

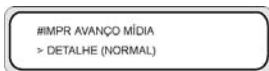

Selecione o mesmo modo de impressão que o padrão **BÁSICO** anteriormente impresso.

11. Pressione a tecla OK duas vezes para imprimir o padrão **DETALHE**.

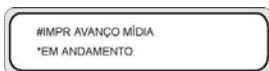

12. A partir do resultado impresso, selecione o melhor valor de calibração do avanço da mídia.
Cinco padrões são impressos em etapas de 0,06%, em um intervalo de -0,12% a +0,12%.
13. Pressione a tecla ▼ e, em seguida, a tecla OK para exibir o valor de calibração do avanço da mídia.



14. Informe o valor de ajuste do avanço da mídia e pressione a tecla OK.

Defina um valor numérico com as teclas ▲ e ▼.

15. Pressione a tecla OK para confirmar.

Ajuste da posição dos cabeçotes de impressão

Use os padrões de teste de posição dos cabeçotes de impressão para calibrar as seguintes posições dos cabeçotes de impressão:

- Posição entre cabeçotes de impressão — ajusta a posição dos cabeçotes para o eixo de digitalização, usando o cabeçote de impressão preto como referência.
- Posição de impressão bidirecional.

Para imprimir o padrão de posição entre cabeçotes de impressão:

1. No menu **IMPRESSÃO TESTE**, vá até a opção **ENTRE CABEÇOTES** e pressione a tecla OK.



2. Pressione a tecla OK para iniciar a impressão.

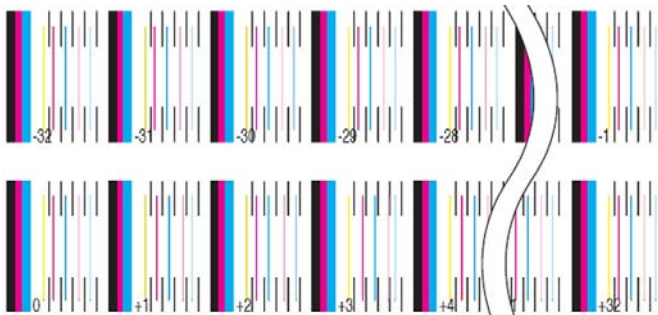

Para definir o valor de ajuste entre cabeçotes de impressão:

1. Selecione **AJUSTAR** e pressione a tecla OK.
2. Selecione **VAL. YY ENTRE CABEÇOTES** e pressione a tecla OK.
3. Selecione a cor do cabeçote de impressão a ser ajustada e pressione a tecla OK.

4. No padrão de ajuste do cabeçote de impressão, identifique o valor em que a linha preta vertical e as linhas coloridas de cabeçotes de impressão estejam perfeitamente alinhadas. Na imagem a seguir, o valor correto para Lc é +2.

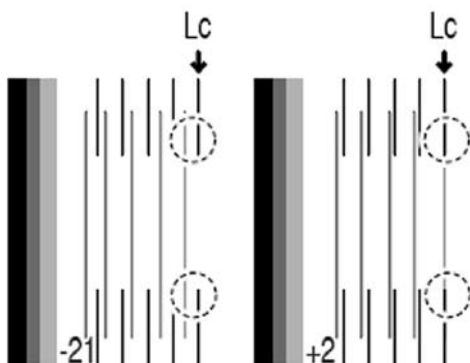

5. Insira o valor e pressione a tecla OK.

Selecione o número que você deseja alterar usando as teclas ◀ e ▶ e altere o valor numérico usando as teclas ▲ e ▼.

Para imprimir o padrão de posição de impressão bidirecional:

1. No menu **IMPRESSÃO TESTE**, vá até a opção **DEF. BIDIREC.** e pressione a tecla OK.



2. Pressione a tecla OK para iniciar a impressão.

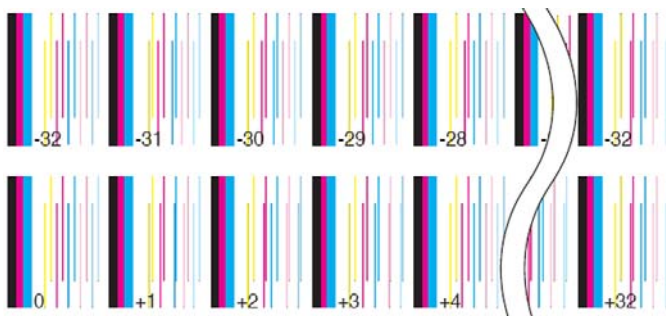

Para definir o ajuste da impressão bidirecional:

1. Selecione **AJUSTAR** e pressione a tecla OK.
2. Selecione **DEF. BIDIREC.** e pressione a tecla OK.
3. Selecione a cor do cabeçote de impressão a ser ajustada e pressione a tecla OK.
4. No padrão de ajuste dos cabeçotes de impressão, identifique o valor no qual duas linhas verticais para o mesmo cabeçote de impressão estejam alinhadas. Na imagem a seguir, o valor correto para M é -8.

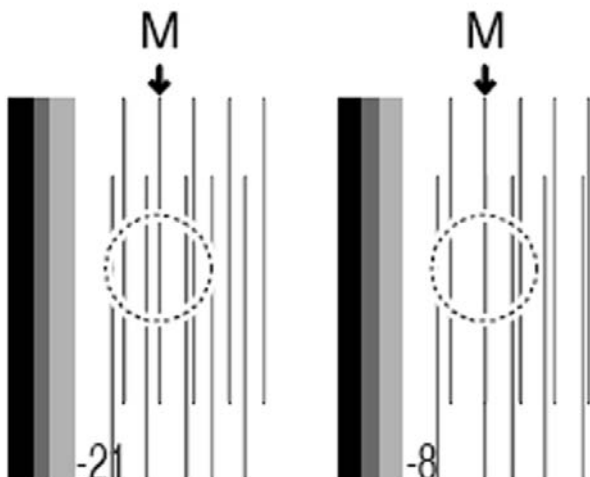

5. Insira o valor e pressione a tecla OK.

Selecione o número que você deseja alterar usando as teclas ◀ e ▶ e altere o valor numérico usando as teclas ▲ e ▼.

Ajuste da posição dos bicos injetores dos cabeçotes de impressão

Use os padrões de teste de posição dos bicos injetores dos cabeçotes de impressão para calibrar as posições dos bicos injetores dos cabeçotes de impressão.

Para imprimir o padrão de posição dos bicos injetores dos cabeçotes de impressão:

1. No menu **IMPRESSÃO TESTE** (Impressões de teste), vá até a opção **AJ. POS. BICOS INJ.** e pressione a tecla OK.



2. Pressione a tecla OK para iniciar a impressão.

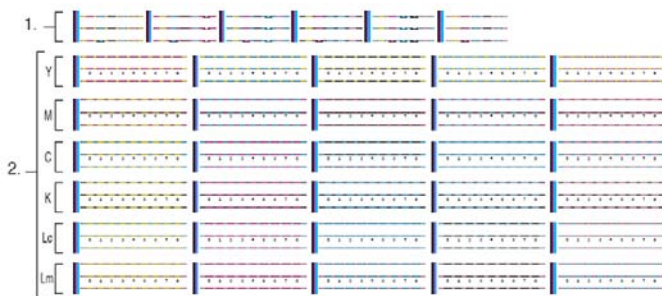

1. Identifique o bico injetor a ser usado como referência.
2. Determine o valor de correção para os outros cabeçotes de impressão.



- A. Local do cilindro de impressão.
- B. Identifique a linha do bico injetor do cabeçote de impressão mais próxima ao cilindro de impressão — B é o bico injetor do cabeçote de impressão a ser usado como referência na imagem acima.

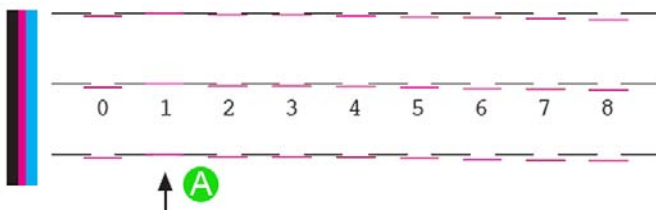

- A. Para cada linha de cabeçote de impressão, identifique o valor no qual o cabeçote de impressão de referência está alinhado. O valor de correção é 1 na imagem acima.

Para definir os valores de ajuste de posição dos bicos injetores dos cabeçotes de impressão:

1. Selecione **AJUSTAR** e pressione a tecla OK.
2. Selecione **VAL. POS. BICOS INJ.** e pressione a tecla OK.
3. Selecione a cor do cabeçote de impressão a ser ajustada e pressione a tecla OK.
4. Insira o valor e pressione a tecla OK.

Selecione o número que você deseja alterar usando as teclas ◀ e ▶ e altere o valor numérico usando as teclas ▲ e ▼.

Ajuste de posição do sensor de linhas

Esse padrão de teste é usado apenas para finalidades de suporte da HP, para calibrar o sensor de linhas.

Impressão do ajuste de alimentação de retorno

Essa opção imprime um padrão para que você possa ajustar a quantidade de alimentação de retorno aplicada a um tipo de mídia que está sendo carregado.

1. Pressione a tecla ONLINE.



2. Pressione a tecla ▶, selecione **IMPR. AJ. RETORNO** e pressione a tecla OK.



Selecione o modo de impressão geralmente usado para a mídia que está sendo calibrada.

Selecione a impressão de ajuste de alimentação de mídia **NORMAL** se você estiver ajustando o modo de alta velocidade.

Selecione um parâmetro com base no modo de impressão.

Parâmetros:

- **NORMAL** — modos de impressão padrão e de alta velocidade (720 x 720 dpi – 8 passadas).
- **ALTA QUALIDADE** — modo de impressão de alta qualidade (720 x 720 dpi – 16 passadas).
- **ALTA DENSIDADE** — modo de impressão de alta densidade (720 x 720 dpi – 16 passadas).
- **RASCUNHO** — modo de impressão de rascunho (360 x 720 dpi – 4 passadas).
- **RASCUNHO SUPERIOR** — modo de impressão de rascunho superior (540 x 720 dpi – 6 passadas).
- **3 VEZES** — modo de impressão de alta qualidade e de alta densidade (720 x 720 dpi – 24 passadas).

Ajustar as configurações dos aquecedores e do modo de impressão

Se você perceber faixas em todas as cores e já tiver realizado a calibração do avanço da mídia, poderá tentar ajustar as configurações de temperatura dos aquecedores e do modo de impressão.

Faixas em todas as cores podem ser causadas pelos seguintes fatores:

- Pequeno tamanho dos pontos de impressão: o calor fará com que o tamanho dos pontos seja menor. Quanto maior a definição da temperatura dos aquecedores, menor será o tamanho dos pontos.
- Absorção de tinta pela mídia: se a mídia usada não for capaz de absorver a tinta à medida que ela é aplicada, isso poderá resultar em faixas.

Para melhor a aplicação e a absorção da tinta, tente o seguinte:

- Defina uma temperatura menor para o aquecedor de impressão.
- Altere o modo de impressão para reduzir a quantidade de tinta aplicada à mídia.
- Altere o modo de impressão bidirecional para impressão unidirecional.

Após cada alteração em uma configuração, tente imprimir o padrão de impressão dos bicos injetores para verificar a qualidade da imagem.

Para alterar as configurações de temperatura dos aquecedores e do modo de impressão:

1. Pressione a tecla **ONLINE** e selecione o menu **REG. MÍDIA** com a tecla **▼**.



2. Selecione **TEMP. AQUEC. IMPR.** no menu **REG. MÍDIA** com as teclas **▲** e **▼**.



Parâmetros: 15 °C a 55 °C ou ** para desligar o aquecedor.



Nota Esse valor apenas será aplicado se a opção **PREF. AQUEC.** estiver definida como **PAINEL AQUEC.**.

3. Selecione o número que você deseja alterar usando as teclas **◀** e **▶** e altere o valor numérico usando as teclas **▲** e **▼**.
4. Pressione a tecla **OK** para confirmar o parâmetro.

Imprima o padrão de impressão dos bicos injetores para verificar a qualidade da imagem.

5. Para alterar o modo de impressão:

Selecione **MODO IMPR.** no menu **REG. MÍDIA** com as teclas **▲** e **▼**.

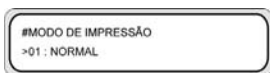

6. Para alterar a configuração de opção exibida, pressione a tecla OK.

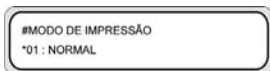

7. Usando as teclas **▲** e **▼**, selecione um modo de impressão que aplique menos tinta à mídia.

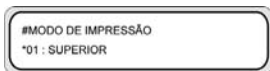

Parâmetros:

- **NORMAL** — modos de impressão padrão e de alta velocidade (720 x 720 dpi – 8 passadas).
- **ALTA QUALIDADE** — modo de impressão de alta qualidade (720 x 720 dpi – 16 passadas).
- **ALTA DENSIDADE** — modo de impressão de alta densidade (720 x 720 dpi – 16 passadas).
- **RASCUNHO** — modo de impressão de rascunho (360 x 720 dpi – 4 passadas).
- **RÁPIDO** — modo de impressão rápido (720 x 720 dpi – 8 passadas).
- **RASCUNHO SUPERIOR** — modo de impressão de rascunho superior (540 x 720 dpi – 6 passadas).
- **3 VEZES** — modo de impressão de alta qualidade e de alta densidade (720 x 720 dpi – 24 passadas).
- **ALTA QUAL. RÁPIDO** — modo de impressão de alta qualidade (720 x 720 dpi – 16 passadas).
- **ALTA DENS. RÁPIDO** — modo de impressão rápida de alta densidade (720 x 720 dpi – 16 passadas).
- **3 VEZES RÁPIDO** — modo de impressão normal com densidade muito alta (720 x 720 dpi – 24 passadas).



Nota Esse valor apenas será aplicado pela configuração do painel frontal da impressora se a opção **PREF. MODO IMPR.** estiver definida como **PAINEL FRONTAL**.

8. Pressione a tecla OK para confirmar o parâmetro.

Imprima o padrão de impressão dos bicos injetores para verificar a qualidade da imagem.

9. Para alterar o modo de direção de impressão para unidirecional, selecione **DIREÇÃO IMPR.**, no menu **REG. MÍDIA**, com as teclas ▲ e ▼.

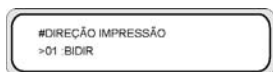

10. Selecione **UNIDIR** com as teclas ▲ e ▼ para impressão unidirecional.
11. Pressione a tecla OK para confirmar o parâmetro.

Se a qualidade da imagem não melhorar, convém trocar de mídia.

8 O problema é... (tópicos de solução de problemas)

Essa seção descreve soluções de problemas para a impressora. Se o problema não for solucionado, entre em contato com o revendedor ou com nosso centro de serviço.

- O problema é... (lista de verificação)
- Uma colisão de cabeçotes de impressão
- O cartucho de tinta não está instalado
- O cartucho de tinta não foi detectado
- O cartucho de tinta está se aproximando da data de vencimento
- O cartucho de tinta passou da data de vencimento
- Uma mensagem de erro
- O problema é um som anormal

O problema é... (lista de verificação)

Antes de decidir se há um problema sério na impressora, verifique os itens a seguir.

Sintoma	Itens a serem verificados	Medidas corretivas
Sem energia	Conexão do cabo de força	Verifique se o cabo de força está corretamente ligado na tomada.
	Alimentação elétrica para a tomada	Forneça energia à tomada.
	Botão liga/desliga	Ative o botão liga/desliga. Consulte Como... Ligar/desligar a impressora .
A guia de mídia não é aquecida, mesmo quando o aquecedor está LIGADO.	Status da impressora	A guia de mídia é aquecida durante a impressão. Certifique-se de que a guia de mídia seja aquecida, imprimindo o padrão de impressão dos bicos injetores. Consulte Imprimir o padrão de impressão dos bicos injetores .
	Aquecedor	Ligue o aquecedor (FRONTAL, de IMPRESSÃO ou TRASEIRO) e verifique se a guia de mídia está aquecida, imprimindo o padrão de impressão dos bicos injetores. Consulte Imprimir o padrão de impressão dos bicos injetores .
A impressora não inicia ou opera corretamente	LED de ERRO e mensagem no painel frontal	Consulte O problema é... Uma mensagem de erro .
Não é possível imprimir	Conexão do cabo USB	Conecte corretamente o cabo USB. Consulte Como... Procedimento de conexão .
	LED de ERRO e mensagem no painel frontal	Consulte O problema é... Uma mensagem de erro .
	LED de ERRO apagado	Imprima o padrão de ajuste dos bicos injetores. Consulte Ajuste da posição dos cabeçotes de impressão .
Os dados não são processados imediatamente	LED de DADOS (piscando?)	Verifique as condições de comunicação com o computador.

Sintoma	Itens a serem verificados	Medidas corretivas
Qualidade de impressão insatisfatória	Tipo de mídia	Tente fazer aprimoramentos alterando as configurações de temperatura dos aquecedores, modo de impressão, RIP, etc. Se não for possível fazer aprimoramentos, verifique se a mídia é suportada. Substitua a mídia por outro tipo. Consulte Como obter a melhor qualidade de imagem
	Tipo de tinta	Para obter os melhores resultados, use tintas HP autênticas. Consulte Desejo informações sobre... Cartuchos de tinta
	Limpeza dos cabeçotes de impressão	Limpe o cabeçote de impressão. Consulte Recuperação normal dos cabeçotes de impressão .
	A faixa colorida não está ativada.	Defina a faixa colorida. Consulte Desejo informações sobre... Menu REG. MÍDIA — Configuração de faixas coloridas (FAIXA COR) .
	Temperatura operacional	Use a impressora em uma faixa de temperatura de 20 a 25 °C.
Congestionamentos de mídia ocorrem com frequência	Tipo de mídia	Verifique se a configuração de tipo de mídia corresponde ao tipo de mídia carregado. Consulte Como carregar/descarregar mídia . Use nossa mídia recomendada. Consulte Desejo informações sobre... Como encomendar mídia e Como carregar/descarregar mídia
	Carregamento de mídia	Carregue a mídia corretamente. Consulte Como carregar/descarregar mídia .
	Verifique se há obstruções na passagem do carro ou na passagem de mídia.	Remova qualquer obstrução. Consulte O problema é... Uma colisão de cabeçotes de impressão .
A impressão está lenta	Temperatura operacional	Use a impressora em uma faixa de temperatura de 20 a 25 °C.

Uma colisão de cabeçotes de impressão

Elimine colisões de cabeçotes de impressão seguindo as instruções no painel frontal.

1. Uma instrução do painel frontal é exibida.



X: tipo 1 ou 2 de colisão dos cabeçotes de impressão (Consulte O problema é... [Uma mensagem de erro](#)).

2. Levante a alavanca de mídia e a tampa frontal (1) e retire o carro (2) da passagem.

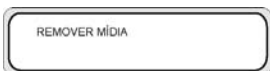
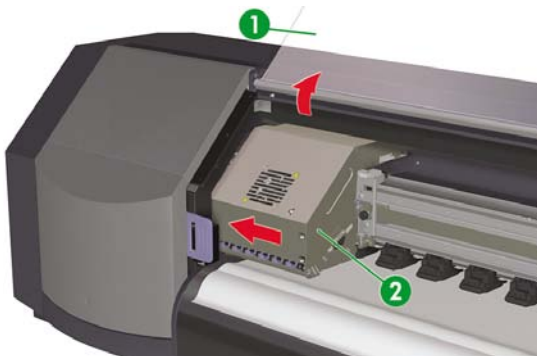

3. Remova a mídia (1).

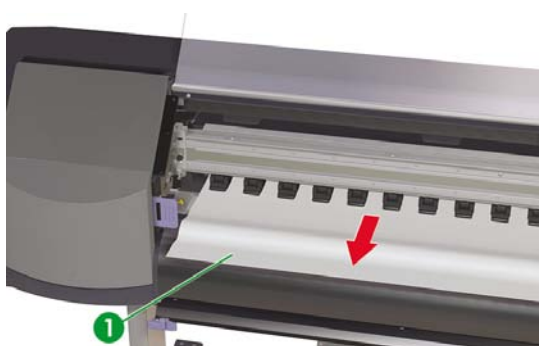

Nota Tome cuidado para não danificar os cabeçotes de impressão ao remover a mídia entre o carro de cabeçotes de impressão e o cilindro de impressão.

4. Certifique-se de que não haja obstáculos na passagem do carro e na passagem da mídia e feche a tampa frontal (1).



CARRO SE MOVENDO
AGUARDE

5. O carro será deslocado para sua posição inicial.
6. Carregue a mídia novamente (Consulte [Como carregar/descarregar mídia](#)).

O cartucho de tinta não está instalado

1. O painel frontal exibe a seguinte mensagem.

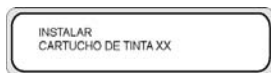

XX: Nome da tinta (K: Preto, Lm: Magenta claro, Lc: Ciano claro, C: Ciano M: Magenta Y: Amarelo)

2. Troque o cartucho de tinta (consulte Como... [Trocar um cartucho de tinta](#)).

O cartucho de tinta não foi detectado

1. O painel frontal exibe a seguinte mensagem.

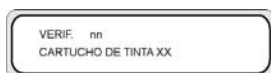

XX: Nome da tinta (K: Preto, Lm: Magenta claro, Lc: Ciano claro, C: Ciano M: Magenta Y: Amarelo)

2. Troque o cartucho de tinta (consulte Como... [Trocar um cartucho de tinta](#)).

O cartucho de tinta está se aproximando da data de vencimento

1. O painel frontal exibe a seguinte mensagem.

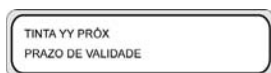

YY: Nome da tinta (K: Preto, Lm: Magenta claro, Lc: Ciano claro; C: Ciano M: Magenta Y: Amarelo)

2. Tenha em mãos um novo cartucho de tinta para trocar o cartucho de tinta que está se aproximando da data de vencimento.

O cartucho de tinta passou da data de vencimento

1. O painel frontal exibe a seguinte mensagem.

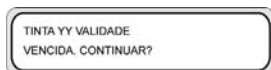

YY: Nome da tinta (K: Preto, Lm: Magenta claro, Lc: Ciano claro; C: Ciano M: Magenta Y: Amarelo)

2. Consulte Desejo informações sobre... [Como trocar um cartucho de tinta](#) para obter instruções sobre como continuar.

Se você pressionar a tecla OK, a seguinte mensagem será exibida:



3. Consulte Desejo informações sobre... [Como trocar um cartucho de tinta](#) e antes de continuar.

Uma mensagem de erro

Se a lâmpada de ERRO ficar acesa, verifique a mensagem exibida no painel frontal. Há quatro tipos de mensagens de erro.

- Erros de serviço: erros irreversíveis pelo operador, como falha de hardware ou software

Entre em contato com o Suporte HP.

- Erros de protocolo de comunicação

Tome as medidas apropriadas, de acordo com o código ou a mensagem de erro.

- Erros do operador

O operador pode corrigir esses erros. Tome as medidas apropriadas de acordo com a mensagem.

As mensagens de erro são as seguintes. Tome as medidas apropriadas de acordo com a mensagem de erro.



dica Se ocorrer um erro de comunicação ou um erro de dados, a lâmpada de ERRO não será acesa. Uma mensagem de erro é exibida no painel frontal, desaparecendo quando a operação seguinte é realizada.

Erros de serviço



dica Se qualquer uma das seguintes mensagens de erro de serviço for exibida, desligue a impressora e ligue-a novamente. Essa ação pode eliminar o erro.

Mensagens de erro do mecanismo

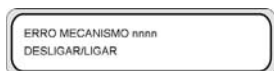

Problema: ocorreu um erro irreversível (falha de hardware).

Solução: entre em contato com o Suporte HP. Anote o código de erro exibido no painel frontal.

Mensagens de erro dos cabeçotes de impressão

SERVIÇO NECESSÁRIO
XX CABEÇOTE

XX ERRO DETECT. CABEÇOTE
SUBSTIT O CABEÇOTE

XX ERRO TEMP. CABEÇOTE IC.
SUBSTIT O CABEÇOTE

XX ERRO INFO. CABEÇOTE
SUBSTIT O CABEÇOTE

Problema: ocorreu um erro irreversível no cabeçote de impressão.

Solução: entre em contato com o Suporte HP. Anote a mensagem de erro exibida no painel frontal.

Mensagens de erro de serviço

SERVIÇO NECESSÁRIO
CORREIA DO EIXO DE DIGIT.

SERVIÇO NECESSÁRIO
TUDO SERVIÇO PRIM.

SERVIÇO NECESSÁRIO
UNIDADE VEDAÇÃO

Problema: ocorreu um erro que requer a manutenção da impressora.

Solução: entre em contato com o Suporte HP. Anote a mensagem de erro exibida no painel frontal.

Mensagens de erro do operador

Os erros a seguir podem ser corrigidos pelo operador.

Cartucho de tinta

TINTA YY VALIDADE
VENCIDA. CONTINUAR?

YY: Y, M, C, K, Lm, Lc

Problema: o cartucho de tinta passou da data de vencimento.

Solução: pressione OK e siga as instruções no painel frontal. Consulte Como... [Trocar um cartucho de tinta](#).

O LED de tinta está piscando

Problema: a tinta está acabando (aviso).

Solução: prepare um novo cartucho de tinta.

O Frasco para tinta residual não está instalado

1. A seguinte mensagem do painel frontal é exibida. O frasco para tinta residual não está instalado.

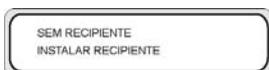

2. Insira um novo frasco para tinta residual na impressora e coloque a tampa desse frasco. Consulte [Como fazer a manutenção da impressora](#) — Substituição do frasco para tinta residual.

O frasco para tinta residual está cheio

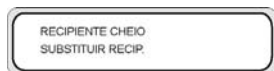

Problema: o frasco para tinta residual está cheio.

Solução: siga as instruções no painel frontal. Consulte [Como fazer a manutenção da impressora](#) — Substituição do frasco para tinta residual

Colisão de mídia



Problema: colisão de mídia (1) indica que o carro está bloqueado por obstáculos na passagem do carro ou na passagem de alimentação de mídia.

Solução: siga as instruções no painel frontal. Se congestionamentos de mídia (1) ocorrerem com frequência e não houver congestionamentos de mídia ou obstruções na passagem do carro ou na passagem de alimentação de mídia, entre em contato com o Suporte HP. Consulte também O problema é... [Uma colisão de cabeçotes de impressão](#).



Problema: congestionamento de mídia (2) indica que a mídia não foi detectada corretamente. Você pode ter selecionado o formato de mídia incorreto ao carregar a mídia ou pode estar usando uma folha avulsa de tamanho irregular.

Solução: siga as instruções no painel frontal e verifique as configurações de mídia. Consulte também a lista de verificação para solução de problemas.

Mídia

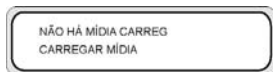

Problema: não há mídia carregada na impressora.

Solução: carregue mídia. Consulte [Como carregar/descarregar mídia](#).

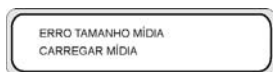

Problema: você definiu um tamanho de mídia inválido (menos de 297 mm de largura).

Solução: defina o tamanho correto. Consulte [Como carregar/descarregar mídia](#).

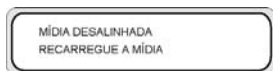

Problema: há uma deformação na mídia.

Solução: recarregue a mídia (consulte [Como carregar/descarregar mídia](#)). A deformação pode ter sido causada por depósitos de tinta no cilindro. Verifique se há depósitos de tinta no cilindro e limpe a tinta. Consulte [Como fazer a manutenção da impressora](#).

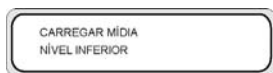

Problema: a alavanca de mídia não foi abaixada.

Solução: abaixe a alavanca de mídia.

O LED de erro está piscando

Problema: a bobina de recolhimento não está rebobinando a mídia corretamente.

Solução: verifique se a mídia foi corretamente detectada pelo sensor da bobina de recolhimento. Verifique se a mídia está corretamente carregada. Consulte Como... [Usar a bobina de recolhimento](#).

Outras mensagens

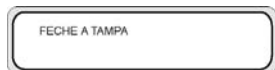

Problema: a tampa está aberta.

Solução: feche a tampa.



Problema: a temperatura dos cabeçotes de impressão excede a faixa de temperaturas operacionais.

Solução: deixe os cabeçotes de impressão esfriarem, evitando usar a impressora até que a temperatura desses cabeçotes retorne à faixa de temperaturas operacionais.

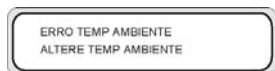

Problema: a temperatura ambiente não está na faixa de temperaturas operacionais para a impressora.

Solução: use a impressora dentro da faixa de temperaturas operacionais (de 15 °C a 30 °C).

O problema é um som anormal

Se a impressora fizer um som anormal, entre em contato com o Suporte HP.

9 O problema é a qualidade da imagem

Esta seção explica como solucionar problemas de qualidade de impressão.

Sintoma	Possível causa	Medida corretiva
Uma folha de mídia em branco é impressa ou a imagem impressa está desbotada.	A impressora não recebeu dados.	Verifique os dados de impressão.
	As condições ambientais não atendem às especificações da impressora.	Use a impressora nas condições ambientais especificadas (temperatura e umidade). Consulte Desejo informações sobre... Especificações
	As configurações de mídia estão incorretas.	Verifique as configurações da mídia. Consulte Como... Gerenciar tipos de mídia
Partes de um desenho estão ausentes ou a impressão não está nítida.	Objetos estranhos estão presos ao cabeçote de impressão.	Limpe o cabeçote de impressão realizando a operação de recuperação de cabeçotes de impressão. Consulte Recuperação normal dos cabeçotes de impressão
A impressão está borrada.	A mídia foi carregada com o lado incorreto voltado para cima.	Verifique se a mídia está corretamente carregada.
	As configurações de mídia estão incorretas.	Verifique as configurações da mídia.
	O protetor de borda de mídia não está definido corretamente.	Defina os protetores de borda de mídia corretamente. Consulte Como... Usar os protetores de borda de mídia
	A temperatura do aquecedor está muito baixa.	Aumente a temperatura do aquecedor. Consulte Como... Ajustar as configurações dos aquecedores e do modo de impressão
A impressão está manchada.	A borda condutora da mídia está enrolada.	Verifique se a borda condutora da mídia está enrolada. Em caso positivo, corte-a.
	A mídia está um pouco dobrada ou enrugada.	Se a mídia estiver enrugada, alimente-a e corte a parte enrugada.
	O cilindro está manchado.	Limpe o cilindro. Consulte Como fazer a manutenção da impressora .
A primeira parte de uma imagem impressa está ausente.	Temperatura ambiental.	Use a impressora nas condições ambientais especificadas. Consulte

Sintoma	Possível causa	Medida corretiva
		Desejo informações sobre... Especificações
Partes de uma imagem impressa estão ausentes, mesmo depois de realizar repetidamente a limpeza dos cabeçotes de impressão.	O bico injetor está obstruído.	Limpe os cabeçotes de impressão. Consulte Como... Limpar o sistema de tintas
Não é possível melhorar a qualidade de impressão insatisfatória, mesmo depois de uma limpeza.	A vedação ou a lâmina do limpador está manchada.	Limpe a vedação e troque a lâmina do limpador. Consulte Como fazer a manutenção da impressora
Há faixas na nova mídia	A impressora requer calibração para a nova mídia.	Ajuste as configurações da impressora para a nova mídia. Consulte Como calibrar a impressora
Há faixas em uma mídia que foi calibrada e que não costuma gerar faixas.	Se uma das condições a seguir for verdadeira, tente a solução correspondente e, caso as faixas não desapareçam, consulte o próximo par de causa e solução: 1. O arquivo que está sendo impresso: a) é novo b) não é novo 2. O modo de impressão: a) foi alterado b) não foi alterado 3. A recuperação normal dos cabeçotes de impressão: a) não melhorou as faixas b) melhorou as faixas 4. A recuperação intensa dos cabeçotes de impressão: a) não melhorou as faixas b) melhorou as faixas	Tente uma destas soluções: 1. a) Tente usar um arquivo que não gere faixas. Se as faixas não desaparecem, consulte a próxima causa possível. b) Verifique se você está usando o mesmo modo de impressão que o anterior. 2. a) Tente usar o mesmo modo de impressão. Se as faixas não melhorarem, tente um novo rolo de mídia. Se ainda houver faixas, entre em contato com o suporte HP. b) Tente a recuperação normal dos cabeçotes de impressão. Se as faixas melhorarem, repita a recuperação normal dos cabeçotes de impressão até que nenhum aprimoramento seja percebido, mas as faixas ainda estiverem presentes. Entre em contato com o suporte HP. 3. a) Imprima o padrão de IMPR. BICOS INJ. e certifique-se de que todos os bicos injetores de cabeçotes de impressão estejam funcionando. Se alguns cabeçotes de impressão não estiverem funcionando, tente a recuperação intensa para os cabeçotes de impressão afetados. 4. a) Entre em contato com o suporte HP b) Repita a recuperação normal dos cabeçotes de impressão até que nenhum aprimoramento seja percebido, mas as faixas ainda estiverem presentes. Entre em contato com o suporte HP.

10 Desejo info sobre... (tópicos de conhecimentos básicos)

Esse capítulo fornece as informações necessárias para operar a impressora. Familiarize-se com as noções básicas da impressora antes de ler o restante deste Guia.

- Desejo informações sobre condições operacionais
- Desejo informações sobre alimentação elétrica
- Desejo informações sobre mensagens do painel frontal e o estado da impressora

Desejo informações sobre condições operacionais

Essa seção descreve as condições operacionais da impressora.

Espaço de instalação

Certifique-se de que haja espaço suficiente ao redor da impressora para o posicionamento das peças usadas com mais frequência, para saída de impressão e para ventilação. Além disso, deixe o espaço de manutenção indicado a seguir para reparos de serviço.

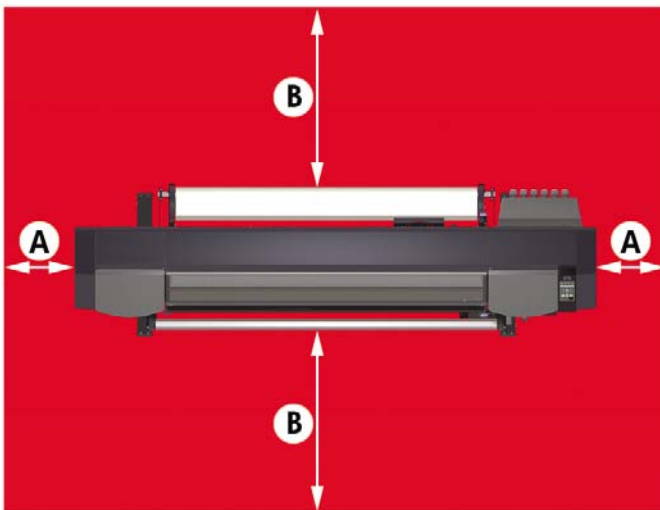

A. 1 m

B. 0,4 m

Condições ambientais

Temperatura operacional e níveis de umidade

A impressora deve ser usada dentro dos níveis de temperatura e umidade mostrados a seguir.

Temperatura: 15 °C a 30 °C

Umidade: 30% a 70%



dica Para obter a qualidade de impressão ideal, opere a impressora a temperaturas ambientes entre 20 e 25 °C.

Quando a temperatura operacional estiver abaixo de 20 °C, a velocidade de impressão poderá ser reduzida a um terço, para preservar a boa qualidade de impressão.

Quando os cabeçotes de impressão atingirem altas temperaturas, o tempo para impressão será atrasado.



Nota Quando a impressora não é usada dentro das faixas especificadas de temperatura operacional e umidade, a impressão pode ser interrompida ou a qualidade de impressão pode piorar.

Locais em que a impressora não deve ser instalada

Não instale a impressora em locais:

- Sob luz solar direta.
- Sujeitos a vibrações.
- Excessivamente empoeirados.
- Sujeitos a alterações extremas nas condições de temperatura ou umidade.
- Próximos a aparelhos de ar condicionado ou aquecedor.
- Em que a impressora possa ficar molhada.
- Sujeitos a circulação de ar direta proveniente de aberturas ou vãos.
- Próximos a uma copiadora diazo que possa gerar gás de amônia.
- Com pouca ventilação.

Desejo informações sobre alimentação elétrica

Energia

A impressora possui um botão de energia traseiro (1) e uma tecla liga/desliga no painel frontal. A impressora é ligada quando o botão de energia traseiro (1) é ativado.



Posteriormente, ligue ou desligue a impressora usando o botão de energia no painel frontal (1).



Secador de alta velocidade HP Designjet

O Secador de alta velocidade HP Designjet (Q6667A) seca imagens à medida que elas são impressas. Consulte Desejo informações sobre... [Como encomendar acessórios](#)

Acessório exaustor

O acessório exaustor permite a conexão de tubos de exaustão à impressora.

Desejo informações sobre mensagens do painel frontal e o estado da impressora

Essa seção descreve as mensagens e as operações de menu do painel frontal.

Mensagens no painel frontal

Exibição de inicialização

A impressora está sendo inicializada.



Quando o sistema é iniciado normalmente, ambos os controladores ficam on-line e entram automaticamente no modo ocioso.

Exibição do estado on-line (modo ocioso)

A impressora pode receber dados do computador.

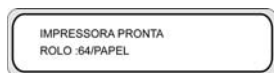

Quando a tecla OK é pressionada no modo on-line, o menu de recuperação dos cabeçotes de impressão é exibido.

Exibição do estado on-line (modo de impressão)

A impressora está imprimindo.



Exibição do estado on-line (modo de pausa de impressão)

A impressora está pausada.

Interrupção e reinício da impressão

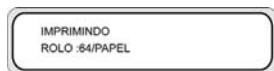

ONLINE

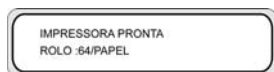

O LED On-line está piscando

Pressione a tecla OK no modo de pausa de impressão para iniciar a limpeza dos cabeçotes de impressão.

Cancelamento (finalização) da impressão



O LED On-line está piscando

CANCELAR

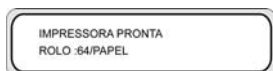

Exibição do estado on-line (modo de informações de impressão)

A quantidade de mídia usada e os níveis dos cartuchos de tinta são exibidos.

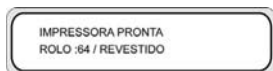

SHIFT



SHIFT



Intervalos de três segundos ou SHIFT



Intervalos de três segundos ou SHIFT



Em seguida, a impressora retorna ao modo ocioso on-line.

Exibição off-line (modo de menu)

Os menus podem ser operados no modo off-line.



SHIFT



SHIFT



As teclas de seta dão acesso aos menus.

Quando a tecla OK é pressionada no modo de menu, o menu LIMPEZA é exibido.

Exibição do estado de encerramento

A impressora está sendo encerrada.



11 Desejo informações sobre mídia

- Como armazenar mídia
- Como descartar mídia
- Como usar a mídia
- Como manusear impressões
- Outras precauções

A escolha de um tipo de mídia correto para as suas necessidades é uma etapa essencial para garantir uma boa qualidade de impressão. Para obter os melhores resultados, use apenas as mídias recomendadas, que apresentam confiabilidade e desempenho desenvolvidos e testados. Todos os componentes de impressão (impressora, sistema de tintas e mídia) foram projetados para trabalho em conjunto, de forma a oferecer um desempenho sem problemas e com ótima qualidade de impressão.

A Impressora HP Designjet 8000s oferece suporte para os seguintes tipos de mídia:

- Cloreto de vinil brilhante
- Cloreto de vinil fosco
- Banner

Como armazenar mídia

- Sempre mantenha rolos não utilizados em suas embalagens plásticas para prevenir o desbotamento. Reembale rolos parcialmente usados senão estiverem sendo utilizados.
- Evite rápidas mudanças nas condições de temperatura e umidade e armazene a mídia em ambientes sem condensação.
- Não pendure um rolo em sua extremidade.
- Não empilhe rolos.

Como descartar mídia

Descarte a mídia de acordo com as regulamentações e orientações locais, onde aplicáveis.

Como usar a mídia

- Evite mudanças nas condições ambientais e deixe que a mídia se adapte às condições ambientais fora da embalagem por cerca de 3 horas ou mais antes de imprimir.

- Pouca umidade pode causar enrolamento na mídia, enquanto muita umidade pode causar enrugamento.

Use a mídia nas condições recomendadas de temperatura e umidade (cerca de 23 °C e com 50% de umidade relativa).

- Não use mídias arranhadas, enrugadas, enroladas ou sujas.

Tome cuidado para não danificar as bordas da mídia em rolo, pois isso poderá afetar a alimentação da mídia.

Não molhe a mídia e nem deixe respingos caírem nela.

- Manuseie a mídia pelas bordas. A oleosidade da pele pode ser transferida para o material de impressão, deixando marcas de impressão digital.
- Mantenha a mídia bem apertada no rolo durante os processos de carregamento e descarregamento.

Como manusear impressões

- Não toque na superfície impressa antes de a tinta secar.

Manuseie a mídia pelas bordas.

Ao manusear a mídia, tome cuidado especial nas primeiras 24 horas após a impressão.

- Fricções na superfície impressa podem causar desbotamento de cores ou transferência de cores. Para evitar a transferência de cores, não empilhe as imagens impressas.
- Não empilhe as impressões junto com fotocópias ou impressões a laser. A tinta ou o toner pode fazer com que as imagens fiquem grudadas.
- Não esfregue, arranhe ou segure a mídia, pois isso pode fazer com que a tinta descasque.

Outras precauções

- As características de impressão da mídia podem mudar após um longo período de tempo, e as cores podem ficar desbotadas ou a qualidade de impressão pode piorar.

Use mídia em boas condições.

- Partículas de mídia causadas por recortes podem danificar o revestimento da mídia.
- Ao usar mídia com verso adesivo, a parte do adesivo pode ficar grudada no cilindro.

Substâncias adesivas no cilindro podem causar congestionamentos de mídia.

Limpe as substâncias adesivas do cilindro. Consulte Como... [Como fazer a manutenção da impressora](#).

12 Desejo informações sobre o sistema de tintas

- Cartuchos de tinta
- Como trocar um cartucho de tinta
- Armazenamento e descarte de cartuchos de tinta
- Frasco para tinta residual HP 780
- Kit de limpeza de vedações HP com rolete
- Líquido de limpeza para limpador HP 780
- Cotonetes de limpeza HP
- Kit de armazenamento do sistema de tintas HP
- Kit de limpeza do sistema de tintas HP

Cartuchos de tinta

Os seis cartuchos de tinta da impressora fornecem tinta amarela, magenta, preta, ciano, ciano claro e magenta claro aos cabeçotes de impressão. Os cartuchos de tinta não necessitam de manutenção ou limpeza. Desde que cada cartucho seja encaixado no slot correto, a tinta fluirá para os cabeçotes de impressão.



Nota O uso de tintas não-HP pode resultar em baixa qualidade de impressão, funcionamento incorreto da impressora, defeitos na impressora ou riscos de segurança.

O período válido da tinta é de 3 meses após a data de instalação.

Não sacuda os cartuchos de tinta antes de usá-los.

Todos os seis cartuchos coloridos devem ser instalados. Se um dos cartuchos for removido, um novo cartucho deverá ser instalado.

Cartuchos de tinta devem ser instalados em todos os seis slots. As posições dos cartuchos de tinta são especificadas pela cor. Consulte a figura a seguir.



1. Amarelo
2. Magenta
3. Ciano
4. Preto
5. Magenta claro
6. Ciano claro



AVISO! A tinta dentro do cartucho é inflamável. Não a exponha nem a armazene perto de chamas, faíscas ou outras fontes de ignição.

AVISO! Não engula a tinta. Se ela for engolida, evite provocar vômitos e procure cuidados médicos imediatamente.

Como trocar um cartucho de tinta

Verifique o nível de tinta a qualquer momento acessando o menu TINTA e pressionando a tecla ▲. Informações sobre cada cartucho de tinta são exibidas em intervalos de três segundos.



O painel frontal avisará quando o nível de tinta de um cartucho estiver baixo ou quando um cartucho estiver vazio.

Convém trocar o cartucho vazio por um novo cartucho de tinta HP: consulte Como...[Trocar um cartucho de tinta](#).

Apesar de ser possível usar um cartucho não-HP ou recarregado, essas opções trazem sérias desvantagens:

- Há riscos de danos à impressora. Nesse caso, a garantia da impressora não cobrirá reparos relacionados ao cartucho ou a qualquer outro problema decorrente da contaminação da tinta.
- Todos os cabeçotes de impressão da mesma cor usada perderão a garantia, a menos e somente se o sistema de tintas inteiro (incluindo os tubos de tinta) for substituído.
- A qualidade da impressão pode ser prejudicada.
- A impressora não será capaz de estimar o nível de tinta do cartucho e indicará que ele está vazio.

Se você optar por usar cartuchos recarregados, siga estas instruções para fazer com que a impressora use um cartucho que ela interpreta estar vazio.

1. Instale o cartucho na impressora (consulte Como...[Trocar um cartucho de tinta](#)).
2. A impressora detectará que o cartucho está vazio e solicitará a troca.

A seguinte mensagem do painel frontal é exibida.

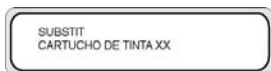

XX: Nome da tinta (K: Preto, Lm: Magenta claro, Lc: Ciano claro, C: Ciano M: Magenta Y: Amarelo)

3. Pressione as teclas ▼ e CANCELAR ao mesmo tempo e mantenha-as pressionadas por pelo menos dois segundos.

4. O painel frontal exibirá uma série de mensagens de alerta. Em resposta a cada mensagem, pressione a tecla CANCELAR para cancelar o processo ou a tecla OK para confirmar que você deseja continuar.



CUIDADO Apenas pressione a tecla OK na etapa seguinte se você tiver lido e compreendido totalmente que o uso de uma tinta não-HP afetará sua garantia.

Pressione a tecla CANCELAR para cancelar o processo ou a tecla OK para confirmar.

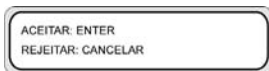

Pressione a tecla CANCELAR para cancelar o processo ou a tecla OK para confirmar.



Pressione a tecla CANCELAR para cancelar o processo ou a tecla OK para confirmar.

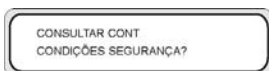

5. Para finalizar o processo, selecione **CONFIRMAR NÃO-HP** usando a tecla ▼ ou ▲ e pressione as teclas SHIFT e OK simultaneamente. O cartucho será aceito, mas as informações sobre o nível de tinta não estarão disponíveis.

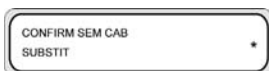

Se você inserir um novo cartucho não-HP, o mesmo processo acima será automaticamente ativado. Não é necessário pressionar as teclas ▼ e CANCELAR.

Armazenamento e descarte de cartuchos de tinta



CUIDADO Coloque com segurança um cartucho de tinta usado em uma sacola plástica e descarte-o como lixo industrial. Obedeça às regulamentações quanto ao descarte de cartuchos de tinta.



Nota Cartuchos de tinta HP devem ser instalados antes da data recomendada de instalação indicada nesses cartuchos. O uso do Cartucho de tinta por 3 meses além da data recomendada pode deteriorar a qualidade de impressão ou causar avarias na impressora.

Armazene cartuchos de tinta em local seco, arejado e escuro.

Sempre use os itens para consumo recomendados (mídia, tinta, etc.). O não-cumprimento dessas instruções pode resultar em baixa qualidade de impressão, funcionamento incorreto da impressora, defeitos na impressora ou riscos de segurança.

Frasco para tinta residual HP 780

O Frasco para tinta residual HP 780 é usado para coletar a tinta residual que é descarregada da impressora durante processos de limpeza. Use apenas o Frasco para tinta residual HP 780 recomendado.



AVISO! A tinta residual é inflamável. Mantenha um Frasco para tinta residual HP contendo tinta residual distante de chamas, faíscas ou outras fontes de ignição.

AVISO! Evite contato da tinta com a pele, os olhos e as roupas.

Lave a pele imediatamente com água e sabão.

Remova roupas molhadas com tinta para evitar contato com a pele.

Use uma solução aprovada para lavagem dos olhos se a tinta entrar em contato com os seus olhos e consulte um médico se necessário.

Ou, então, lave os olhos com água fria em abundância e consulte um médico se necessário.

Não engula a tinta. Se ela for engolida, evite provocar vômitos e procure cuidados médicos imediatamente.

AVISO! Use apenas um Frasco para tinta residual HP. O frasco deve ser instalado de acordo com as instruções, para evitar transbordamento de tinta residual.

Um Frasco para tinta residual HP sempre deve ser instalado antes de o usuário LIGAR a impressora. Os ciclos automáticos e manuais de serviço produzem tinta residual, que deve estar contida em um Frasco para tinta residual HP.

Precauções durante o manuseio do frasco para tinta residual



AVISO! Para evitar o derramamento de tinta, substitua seguramente a tampa em um Frasco para tinta residual HP cheio ou parcialmente cheio depois de removê-lo da impressora.

O Frasco para tinta residual HP contém solventes orgânicos e deve ser descartado em conformidade com todas as regulamentações locais, estaduais e federais.

AVISO! Sempre use as duas mãos para remover e transportar o Frasco para tinta residual HP.

Mantenha o Frasco para tinta residual HP na posição vertical. Não o coloque em mesas ou prateleiras das quais ele possa cair.

Kit de limpeza de vedações HP com rolete

O Kit de limpeza de vedações HP é usado para limpar e fazer a manutenção da unidade de vedação. O Líquido de limpeza de vedações HP é fornecido em seis frascos, cada qual contendo 100 ml de líquido de limpeza.

Líquido de limpeza para limpador HP 780

O Líquido de limpeza para limpador HP 780 é usado para limpar e fazer a manutenção das lâminas do limpador. Ele é fornecido em frascos de 100 ml cada um.

Cotonetes de limpeza HP

Os Cotonetes de limpeza HP são usados para a limpeza das peças da impressora. Eles foram especificamente projetados para evitar danos à impressora e para não deixarem partículas ou fibras na impressora após a realização de procedimentos de limpeza.

Kit de armazenamento do sistema de tintas HP

O Kit de armazenamento do sistema de tintas HP 780 é usado para proteger os tubos de tinta e os cabeçotes de impressão quando a impressora fica desligada por menos de 4 semanas. Esse kit contém seis cartuchos de líquido de armazenamento do sistema de tintas.

Kit de limpeza do sistema de tintas HP

O Kit de limpeza do sistema de tintas HP 780 é usado para tentar recuperar os cabeçotes de impressão e para limpar os tubos de tinta nos casos em que a impressora permaneceu desligada por menos de duas semanas. Esse kit contém seis cartuchos de líquido de limpeza.

13 Desejo informações sobre o tratamento de lixo

Como fazer o descarte de lixo

Cabe ao proprietário da impressora garantir que o lixo seja descartado de acordo com todas as regulamentações locais, estaduais e federais.

Existem empresas registradas de tratamento de lixo que possuem a autorização de autoridades locais para fazer o tratamento e o descarte da coleta de lixo e que realizarão o procedimento de tratamento e descarte de lixo para o usuário.

Convém entrar em contato com as autoridades locais para obter uma lista de empresas autorizadas. Como alternativa, pesquise na Internet para localizar a empresa autorizada de descarte de lixo mais próxima.

Certifique-se de que qualquer empresa de descarte de lixo contratada para essa tarefa seja capaz de fornecer a documentação necessária que prove sua autoridade para fazer o tratamento e o descarte legais de lixo.

Você será legalmente responsável pelo não-descarte do lixo de acordo com a legislação local, estadual e federal.

Após a contratação de uma empresa autorizada de tratamento de lixo, será necessário informá-la sobre o tipo de substância química que requer descarte, além de determinar o tipo de acordo que melhor atende às suas necessidades.

A empresa deverá saber o nome comum ou o número CAS da substância química do principal solvente encontrado nos suprimentos. Essas informações podem ser obtidas nos documentos MSDS (Folhetos de segurança de materiais), disponíveis para todos os suprimentos no endereço <http://www.hp.com/hpinfo/globalcitizenship/environment/productdata/index.html>

Em geral, existem dois tipos de serviços de descarte de lixo. O serviço mais adequado dependerá da sua produção de volume residual:

- Frascos individuais e coleta por demanda: essa pode ser a melhor opção para a produção de baixos volumes, para evitar as sobrecargas relacionadas à organização e à garantia de um armazenamento temporário seguro. Você pode encomendar esses frascos (1) conforme necessário entrando em contato com o seu revendedor HP local.

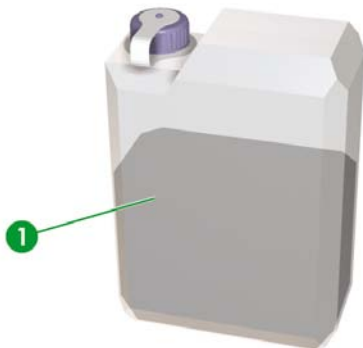

- Armazenamento em contêiner apropriado (2) para solventes e coleta regular: essa pode ser a melhor opção para a produção de lixo em alto volume. Uma empresa autorizada de tratamento de lixo poderá aconselhá-lo sobre como realizar esse serviço com segurança e em acordo com as orientações e legislações locais.

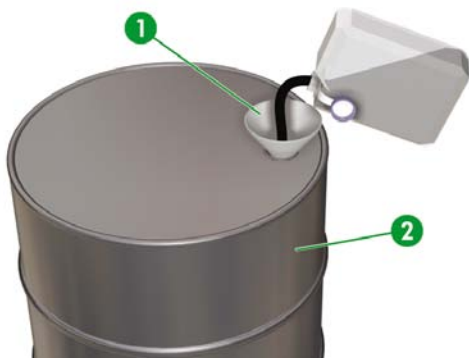

Recomendações gerais

- O Frasco para tinta residual HP 780 foi especificamente projetado para resistir à interação química com tinta residual. Não use nenhum outro tipo de contêiner ou frasco para coletar o líquido. Entre em contato com a empresa de tratamento de lixo para se certificar de que você esteja seguindo procedimentos corretos e seguros.
- Não descarte os materiais por meio de encanamentos sanitários ou canos de esgoto. O descarte de lixo de risco é regulamentado por leis locais, estaduais e federais.
- Armazene o frasco cheio em uma área que tenha sido preparada para essa finalidade, até que ele seja esvaziado ou removido por uma empresa de tratamento de lixo para descarte. Entre em contato com as autoridades locais para conhecer as exigências ou para obter aconselhamento sobre o armazenamento de lixo de risco.
- O frasco é fornecido com uma tampa não separável, para fechá-lo com firmeza e segurança de forma a evitar derramamentos durante procedimentos de manuseio ou transporte.
- Use luvas de segurança descartáveis de látex ou Nitrilo(R) para manipular ou transportar o frasco cheio.
- Se você estiver esvaziando o frasco fornecido pela HP em um contêiner maior, use o contêiner exclusivamente para essa substância química. Nunca misture essa substância química com outras no mesmo contêiner. Isso representa um sério risco à segurança.

14 Desejo informações sobre... (menus)

Esse capítulo descreve a estrutura e as operações de menus do usuário.

- Operações de menus
- O menu TINTA e mensagens
- O menu MÍDIA
- O menu REG. MÍDIA
- Calibração de avanço da mídia
- O menu MANUT. CABEÇOTE
- O menu RECUP. CABEÇOTE
- A opção ALIMENTAÇÃO
- A opção REBOBINAR
- O menu IMPRESSORA
- O menu AJUSTAR
- O menu CONFIGURAR
- O menu AQUECEDOR

Operações de menus

Quando a tecla ONLINE for pressionada no modo ocioso on-line, a impressora entrará no modo off-line. Um grupo de menus aparecerá no painel frontal, e as operações de menus serão ativadas.

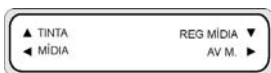

SHIFT



SHIFT

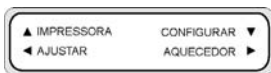

Estrutura de menus

O menu do painel frontal contém a seguinte estrutura:

- Grupo de menus — esse menu é exibido no primeiro nível. Alguns menus possuem vários submenus.
- Menus de segundo nível — esses são submenus do grupo de menus principal.
- Parâmetros — ao selecionar um item de menu, você pode escolher um valor, selecionar um comando ou digitar um valor.

Como fazer seleções e criar configurações no painel frontal

Para definir uma configuração

1. Selecione um menu com as teclas de seta.

Por exemplo, selecione o menu **REG. MÍDIA** com a tecla ▼.



2. Selecione uma opção no menu **REG. MÍDIA** com as teclas ▲ e ▼.

Por exemplo, selecione **MODO IMPR.** . É possível retornar à etapa 1 pressionando a tecla ◀.

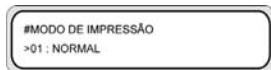

3. Para alterar a configuração de opção exibida, pressione a tecla OK.

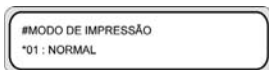

4. Selecione uma configuração com as teclas ▲ e ▼.

Selecione **01** : **SUPERIOR**.

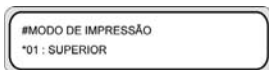

5. Pressione a tecla OK para confirmar o parâmetro e retornar à etapa 2.

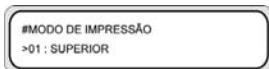

Para definir um valor

O exemplo a seguir descreve a opção VAL. AV. MÍDIA no menu **AJUSTAR**.

1. Selecione um menu com as teclas de seta.

Selecione o menu **AJUSTAR** com a tecla ◀.

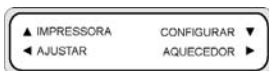

2. Selecione uma opção de menu com as teclas ▲ e ▼.

Selecione a opção **VAL. AV. MÍDIA**. É possível retornar à etapa 1 pressionando a tecla ◀.



3. Pressione a tecla OK.

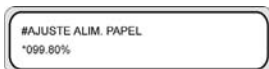

4. Selecione o dígito a ser modificado usando as teclas ◀ e ▶.

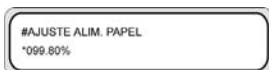

5. Altere o valor usando as teclas ▲ e ▼.



Nota Para ver a lista completa de caracteres disponíveis, consulte a lista de caracteres a seguir.

#AJUSTE ALIM. PAPEL
*099.70%

6. Pressione a tecla OK para confirmar o valor e retornar à etapa 2.

#AJUSTE ALIM. PAPEL
>099.70%

Lista de caracteres

Grupo de códigos de caracteres	Caractere
SHIFT ▼, SHIFT ▲	▼, ▲
Símbolos	espaço, !, ", #, \$, %, &, ', *, +, -, ., /, :, ;, <, =, >, ?, @, [,], ^, _ {, }
Numerais	0 a 9
Letras maiúsculas	A a Z
Letras minúsculas	a a z
Caracteres especiais	

O menu TINTA e mensagens

O menu TINTA é usado para exibir informações sobre tinta ou para substituir a tinta. Quando a tecla ▲ é pressionada, são exibidas informações sobre cada cartucho de tinta em intervalos de três segundos.

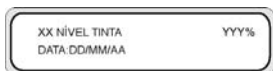

XX: Nome da cor — K, Lm, Lc, Y, M e C.

YYY: Quantidade de tinta restante.

ZZ/ZZ/ZZ: Data de fabricação do cartucho de tinta



Nota Se a mensagem a seguir for exibida, significa que o cartucho de tinta não é um Cartucho de tinta HP autêntico.

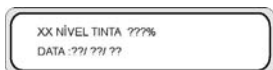

Pressione a tecla SHIFT para ver informações sobre o próximo cartucho de tinta colorido sem esperar três segundos.

Pressione a tecla CANCELAR ou ◀ para retornar ao menu anterior.

Pressione a tecla ONLINE para encerrar a exibição do menu e colocar a impressora on-line.

Pressione a tecla OK para trocar um cartucho de tinta. Consulte também Desejo informações sobre... [Como trocar um cartucho de tinta.](#)

Como trocar um cartucho de tinta vazio

1. A seguinte mensagem do painel frontal é exibida.

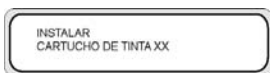

XX: Nome da tinta (K: Preto, Lm: Magenta claro, Lc: Ciano claro, C: Ciano M: Magenta Y: Amarelo)

2. Troque o cartucho de tinta. Consulte Como... [Trocar um cartucho de tinta.](#)

O menu MÍDIA

Esse menu é usado para exibir informações sobre mídia ou para substituir a mídia. Quando a tecla ◀ é pressionada, as informações sobre a mídia são exibidas em intervalos de três segundos.

Para acessar o menu **MÍDIA**:

1. Pressione a tecla ONLINE.



2. Pressione a tecla ◀ para ver as informações sobre mídia.

Rolo de mídia:

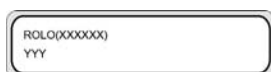

Folha avulsa:

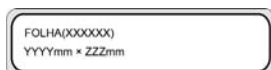

Aninhamento:

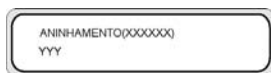

XXXXXX: tipo de mídia

YYY: largura da mídia

ZZZ: comprimento da mídia

Pressione as teclas CANCELAR e ◀ para exibir o menu principal no estado off-line.

Pressione a tecla ONLINE para colocar a impressora on-line.

Pressione a tecla OK para alterar as configurações de mídia.

O menu REG. MÍDIA

Use o menu **REG. MÍDIA** para registrar ou modificar os parâmetros de tipo de mídia ou criar novos tipos de mídia na impressora. Consulte Como... [Gerenciar tipos de mídia](#). Para obter uma lista dos parâmetros padrão, consulte [Valores padrão para tipos de mídia](#) nesta seção.

Para acessar o menu **REG. MÍDIA**:

1. Pressione a tecla **ONLINE**.

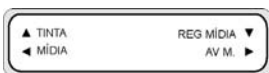

2. Pressione a tecla **▼** para ver as opções do menu **REG. MÍDIA**.



Como selecionar um número de tipo de mídia (SELECCIONAR MÍDIA)

Selecione o número do tipo de mídia que você pretende modificar ou criar. É possível escolher entre 01 e 20.



Parâmetros: número de tipo de mídia (01 a 20).



Nota Todas as alterações nas configurações do menu **REG. MÍDIA** serão aplicadas à mídia selecionada ou criada na opção **SELECCIONAR MÍDIA**.

Como definir um nome de tipo de mídia (RENOMEAR MÍDIA)

Renomeie um tipo de mídia que você deseja modificar ou criar.

Nomeie o tipo de mídia usando até seis caracteres.



Parâmetros: um nome de seis dígitos.

Valor do avanço da mídia (VAL. AV. MÍDIA)

Use essa opção para definir o valor do avanço da mídia para o tipo de mídia selecionado. Esse valor é obtido na impressão de Avanço da mídia. Consulte Como... [Calibrar o avanço da mídia](#), para conhecer o procedimento passo a passo.



Nota Esse valor apenas será aplicado pela configuração do painel frontal da impressora se a opção **PREF. AVANÇ.** estiver definida como **PAINEL FRONTAL**.



MNFG VAL=099,80%
>01.099,80%

Parâmetros: XXX.XX% (97,00 a 103,00%)

Valor de tempo de secagem (VAL. TEMPO SECAG.)

Use essa opção para definir o tempo de pausa do carro de cabeçotes de impressão entre passadas de impressão para o tipo de mídia selecionado.

#VALOR TEMPO SECAGEM
>01:000sec

Parâmetros: tempo de três dígitos em segundos.

Configuração de modo de impressão (MODO IMPR.)

Use essa opção para definir a qualidade de impressão padrão para o tipo de mídia selecionado.



Nota Esse valor apenas será aplicado pela configuração do painel frontal da impressora se a opção **PREF. MODO IMPR.** estiver definida como **PAINEL FRONTAL**.

#MODO DE IMPRESSÃO
>01: NORMAL

Parâmetros:

- **NORMAL** — modos de impressão padrão e de alta velocidade (720 x 720 dpi – 8 passadas).
- **ALTA QUALIDADE** — modo de impressão de alta qualidade (720 x 720 dpi – 16 passadas).
- **ALTA DENSIDADE** — modo de impressão de alta densidade (720 x 720 dpi – 16 passadas).
- **RASCUNHO** — modo de impressão de rascunho (360 x 720 dpi – 4 passadas).
- **RÁPIDO** — modo de impressão rápido (720 x 720 dpi – 8 passadas).
- **RASCUNHO SUPERIOR** — modo de impressão de rascunho superior (540 x 720 dpi – 6 passadas).
- **3 VEZES** — modo de impressão de alta qualidade e de alta densidade (720 x 720 dpi – 24 passadas).
- **ALTA QUAL. RÁPIDO** — modo de impressão de alta qualidade (720 x 720 dpi – 16 passadas).
- **ALTA DENS. RÁPIDO** — modo de impressão rápida de alta densidade (720 x 720 dpi – 16 passadas).
- **3 VEZES RÁPIDO** — modo de impressão normal com densidade muito alta (720 x 720 dpi – 24 passadas).

Configuração da direção de impressão (DIREÇÃO IMPR.)

Para o tipo de mídia selecionado, use essa opção para definir a impressão bidirecional de forma que o carro de impressão aplique tinta à mídia em cada passada, ou defina a impressão unidirecional para que o carro de impressão aplique tinta à mídia uma vez a cada duas passadas.

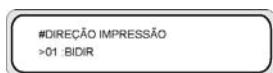

Parâmetros:

- **BIDIR** — a impressão bidirecional possibilita velocidades de impressão maiores com qualidade de imagem um pouco inferior, sendo mais adequada para imagens de texto e linha.
- **UNIDIR** — a impressão unidirecional possibilita velocidades de impressão menores, mas com qualidade de imagem superior.

Tempo de compactação (TEMPO COMPACT.)

As condições de impressão podem afetar a mídia quando a impressora não apresenta atividade de impressão por algum tempo, e a qualidade da impressão pode ser afetada por rugas ou manchas na borda da mídia devido à umidade e poeira. Por exemplo, se você imprimir usando uma temperatura mais elevada do aquecedor, isso poderá causar enrugamento e, portanto, será possível definir um tempo menor para manter a mídia em condições ideais. A opção **COMPACT. MÍDIA** alimenta e rebobina automaticamente a mídia antes de a impressão começar.

Se nenhum dado for recebido e o limite de tempo definido for atingido, a borda do rolo de mídia será alimentada automaticamente pela passagem de mídia até a tampa traseira. Se a borda condutora do rolo de mídia já estiver presente na tampa traseira, o procedimento não será realizado.

A impressora realizará o procedimento automaticamente quando for desligada. A borda do rolo de mídia será alimentada pela passagem de mídia até a tampa traseira. Quando a bobina de recolhimento é usada, a impressora é desligada sem alimentar a mídia pela passagem de mídia.

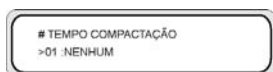

Parâmetros:

- **NENHUM** — selecione esse parâmetro ao usar a impressora continuamente, e o tipo de mídia não ficará enrugado.
- **30 min** — a mídia passará pela passagem de mídia se nenhuma impressão for feita por mais de 30 minutos. Se a impressora começar a imprimir antes do intervalo de 30 minutos, a mídia passará pela passagem de mídia no início da impressão. Selecione esse parâmetro se a impressora costuma imprimir em um ambiente de alta umidade e a mídia está extremamente enrugada.
- **1 hora** — a mídia passará pela passagem de mídia se nenhuma impressão for feita por mais de 1 hora. Selecione esse parâmetro quando o intervalo de impressão for superior a 1 hora e quando a mídia estiver extremamente enrugada.

- **2 horas** — a mídia passará pela passagem de mídia se nenhuma impressão for feita por mais de 4 horas. Selecione esse parâmetro quando o intervalo de impressão for superior a 2 horas e quando a mídia estiver extremamente enrugada.
- **4 horas** — a mídia passará pela passagem de mídia se nenhuma impressão for feita por mais de 4 horas. Selecione esse parâmetro quando o intervalo de impressão for superior a 4 horas e quando a mídia estiver extremamente enrugada.

Usar protetor de borda de mídia (USAR PROTETOR BORDA)

Use essa opção para ativar ou desativar os protetores de borda de mídia para o tipo de mídia selecionado. As margens de impressão direita e esquerda têm 10 mm quando os protetores de borda de mídia são usados e 5 mm quando não são usados. Consulte Como... [Usar os protetores de borda de mídia](#).

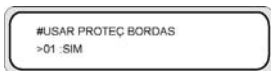

Parâmetros:

- **SIM** — o protetor de borda é usado.
- **NÃO** — o protetor de borda não é usado.

Modo de avanço da mídia (MODO AV. MÍDIA)

Use essa opção para definir um modo de avanço da mídia para o tipo de mídia selecionado.



Parâmetros:

- **AVANÇ. APENAS** — a mídia é alimentada pela impressora de maneira padrão.
- **VOLTAR/AVANÇAR** — Essa configuração verifica se a mídia passa livremente pela passagem de mídia, alimentando-a para trás e para frente antes de começar a imprimir. Isso pode ser útil para mídia com revestimento adesivo que, em combinação com o calor, pode ficar grudada no cilindro.



Nota A opção **VOLTAR/AVANÇAR** pode causar faixas nas imagens.

Modo da bobina de recolhimento (MODO BOBINA)

Use essa opção para definir o modo de rebobinagem por bobina de recolhimento para o tipo de mídia selecionado. É necessário definir o botão de rebobinagem da bobina de recolhimento como a mesma configuração determinada para essa opção. Consulte Como... [Usar a bobina de recolhimento](#).



Nota O Secador de alta velocidade da HP Designjet **não** pode ser usado com a bobina de recolhimento no modo de rebobinagem **TRAÇÃO**. Use o modo **LIVRE** ao usar o Secador de alta velocidade da HP Designjet.

#MODO CDR
>01: FROUXO

Parâmetros:

- **LIVRE** — a mídia fica solta após a impressão e é coletada na bobina de recolhimento.
- **TRAÇÃO** — a mídia é coletada na bobina de recolhimento ao mesmo tempo que a impressão é feita.



dica A opção **TRAÇÃO** é o modo recomendado para a bobina de recolhimento, especialmente ao imprimir em mídia longa no formato de rolo. Isso ajuda a reduzir o risco de deformações na mídia.



Nota Se você perceber faixas, realize a calibração de Avanço da mídia, no modo que está sendo usado. Consulte [Como calibrar a impressora](#).

Modo de borda condutora (BORDA CONDUT.)

Essa opção permite definir como a impressora detecta a posição da mídia que é carregada ou como ela cria configurações de mídia no painel frontal.



Nota Essa configuração não é aplicada ao usar a bobina de recolhimento.

#BORDA SUPERIOR
>02: NORMAL

Parâmetros:

- **NORMAL** — detecta a borda condutora da mídia quando você substitui ou carrega mídia e, em seguida, conclui o carregamento da mídia depois de verificar se existem deformações.
- **REDUZIDA** — detecta a borda condutora da mídia quando você substitui ou carrega mídia e, em seguida, conclui o carregamento da mídia depois de detectar a borda da mídia por meio uma rebobinagem.



Nota A configuração recomendada é **NORMAL**. Se você selecionar **REDUZIDA**, siga estas instruções:

- Corte a borda da mídia de forma que ela fique paralela à linha de guia e, em seguida, carregue a mídia. Se a borda da mídia não for reta, a impressora acumulará tinta no cilindro e isso pode resultar em uma colisão de cabeçotes de impressão.
- Carregue a mídia depois de verificar se não existem rugas na borda da mídia. Mídias enrugadas podem provocar uma colisão de cabeçotes de impressão.
- Carregue a mídia depois de se certificar de que não haja fita ou cola na borda da mídia. Se for usada uma mídia com fita ou cola, isso poderá provocar um congestionamento de mídia.

Configuração de nível de vácuo (NÍVEL VÁCUO)

Use a opção **NÍVEL VÁCUO** para definir a força de sucção do ventilador a vácuo no cilindro de impressão para o tipo de mídia selecionado.

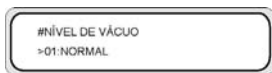

Parâmetros:

- **NORMAL** — nível normal de sucção do ventilador.
- **BAIXO** — nível baixo de sucção do ventilador.

Configuração de temperatura inicial para o aquecedor frontal (TEMP. AQUEC. FRONTAL)

Use essa opção para definir a temperatura do aquecedor frontal para o tipo de mídia selecionado.

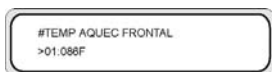
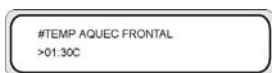

Parâmetros: 15 °C a 55 °C ou ** para desligar o aquecedor.



Nota Para conversões em Celsius/Fahrenheit:

$$F = (9 \times C / 5) + 32$$

$$C = 5 \times (F - 32) / 9$$

Nota Esse valor apenas será aplicado se a opção **PREF. AQUEC.** estiver definida como **PAINEL AQUEC.**

Configuração de temperatura inicial para o aquecedor de impressão (TEMP. AQUEC. IMPR)

Use essa opção para definir a temperatura do aquecedor do cilindro da impressora para o tipo de mídia selecionado.

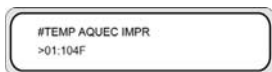
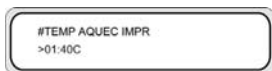

Parâmetros: 15 °C a 55 °C ou ** para desligar o aquecedor.



Nota Para conversões em Celsius/Fahrenheit:

$$F = (9 \times C / 5) + 32$$

$$C = 5 \times (F - 32) / 9$$

Nota Esse valor apenas será aplicado se a opção **PREF. AQUEC.** estiver definida como **PAINEL AQUEC..**

Configuração de temperatura inicial para o aquecedor traseiro (TEMP. AQUEC. TRASEIRO)

Use essa opção para definir a temperatura do aquecedor traseiro para o tipo de mídia selecionado.

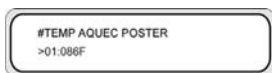

Parâmetros: 15 °C a 55 °C ou ** para desligar o aquecedor.



Nota Para conversões em Celsius/Fahrenheit:

$$F = (9 \times C / 5) + 32$$

$$C = 5 \times (F - 32) / 9$$

Nota Esse valor apenas será aplicado se a opção **PREF. AQUEC.** estiver definida como **PAINEL AQUEC..**

Configuração de faixas coloridas (FAIXA COR)

Uma faixa colorida é impressa em todas as plotagens. Isso garante que todos os bicos injetores dos cabeçotes sejam usados em todas as impressões, mesmo que a imagem impressa não inclua certas cores. O faixa colorida evita que os bicos injetores fiquem secos, mesmo que não sejam usados por um longo período por não serem necessários nas imagens impressas. Essa opção ativa ou desativa a impressão da faixa colorida para o tipo de mídia selecionado.



Parâmetros:

- **DESL.** — não imprime a faixa colorida.
- **LIG.** — imprime a faixa colorida.



Nota O uso da faixa colorida adicionará 40 mm à margem de impressão.

Nota Recomendamos a definição de **FAIXA COR** como **LIG.**, se possível. Se a faixa colorida não for impressa, isso poderá afetar o desempenho dos bicos injetores dos cabeçotes de impressão.

A faixa colorida será impressa na impressão de teste, mesmo que essa opção esteja definida como **DESL.**

Configuração de altura dos cabeçotes de impressão (VAL. ALTURA. CABEÇOTE)

Use essa opção para definir a altura dos cabeçotes de impressão para o tipo de mídia selecionado. Altere essa configuração ao alterar a altura do carro de cabeçotes de impressão (consulte Como... [Alterar a altura do cabeçote de impressão](#)).

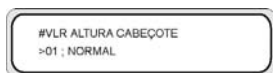

Parâmetros:

- **NORMAL** — padrão.
- **ALTO** — defina para mídia espessa.

Ajuste da posição de impressão bidirecional (VAL. DEF. BIDIR.)

Para o tipo de mídia selecionado, use essa opção de forma a ajustar a posição de todos os cabeçotes de impressão ao usar a impressão bidirecional para todos os modos de impressão, com exceção de **SUPERIOR**.

Informe um valor de ajuste com base na impressão do padrão de ajuste dos cabeçotes de impressão. Consulte [Como calibrar a impressora](#).

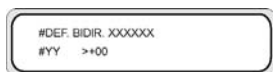

YY: Cor da tinta

XXXXXX: Tipo de mídia

Ordem de exibição: K -> Lm -> Lc -> Y -> M -> C

Parâmetros: sinal (+/-), valor (-32 a +31)

Ajuste superior da posição de impressão bidirecional (VAL. BIDIR. SUPERIOR)

Para o tipo de mídia selecionado, use essa opção de forma a aprimorar o ajuste da posição de todos os cabeçotes de impressão ao usar a impressão bidirecional no modo de impressão **SUPERIOR**.

Informe um valor de ajuste com base na impressão do padrão de ajuste superior dos cabeçotes de impressão. Consulte [Como calibrar a impressora](#).

#BIDIR: SUPERIOR XXXXXX
#YY >+00

YY: Cor da tinta

XXXXXX: Tipo de mídia

Ordem de exibição: K -> Lm -> Lc -> Y -> M -> C

Parâmetros: sinal (+/-), valor (-32 a +31)

Modo de limpeza dos cabeçotes de impressão (LIMP. CABEÇOTE)

Use essa opção para selecionar um modo automático de limpeza dos cabeçotes de impressão para o tipo de mídia selecionado.

#LIMPEZA CABEÇOTE
>01:INICIAR/TERMINAR

Parâmetros:

- **INÍCIO E FIM** — realiza a limpeza no início ou no fim da impressão, com base no registro de histórico de impressão.
- **DURANTE IMPR.** — faz a limpeza após um determinado período, mesmo que a impressora interrompa o trabalho atual. Essa opção apenas é recomendada para mídia brilhante.
- **DURANTE IMPR2** — faz a limpeza após um determinado período, mesmo que a impressora interrompa o trabalho atual.



Nota A opção **DURANTE IMPR.** pode gerar faixas enquanto a impressora interrompe a impressão da imagem atual para fazer a limpeza e, após a limpeza, começa a reimprimir essa imagem.



Nota Quando a configuração de rebobinagem **TRAÇÃO** ou a opção **VOLTAR/AVANÇAR (MODO AV. MÍDIA)** for selecionada, a impressora apenas usará a opção **INÍCIO E FIM**, mesmo que você tenha selecionado **DURANTE IMPR.**

Quando a opção **DURANTE IMPR.** for selecionada, e a limpeza interromper a impressão de uma imagem, a mídia será alimentada para trás de forma que a imagem que estava sendo impressa antes do início da limpeza possa ser continuada. A intensidade da alimentação para trás pode ser definida pela opção **VAL. AJ. RETORNO**.

Ajuste da alimentação de retorno da mídia (VAL. AJ. RETORNO)

Essa opção define a intensidade de alimentação de retorno quando a impressão de uma imagem é interrompida pelo processo de limpeza automático.

Defina um valor de ajuste de alimentação de retorno para a mídia com base no padrão de ajuste da alimentação de retorno. Consulte [Como calibrar a impressora](#).

#VAL. AJ. RETORNO
>01 : 0000PULSO

Parâmetros: ± 2000 pulsos (+5 mm), 1 pulso=2,5 μ m



dica Depois de imprimir o padrão de ajuste da alimentação de retorno, faça a medida da distância inicial. Tente configurar o valor em 0005, reimprima o padrão de ajuste da alimentação de retorno, faça uma nova medida da distância e modifique esse valor se necessário. Aumentar o valor também aumentará a distância.

Preferência de avanço da mídia (PREF. AVANÇ.)

Use essa opção para definir a prioridade do painel frontal da impressora ou a prioridade do software RIP das configurações de avanço da mídia para o tipo de mídia selecionado. Se você selecionar a prioridade do software RIP, a impressora ignorará as configurações de avanço da mídia definidas no painel frontal e usará as configurações no RIP.

#PREF. AVANÇ.
>01:SOFTWARE

Parâmetros:

- **SOFTWARE** — as configurações no RIP têm prioridade.
- **PAINEL FRONTAL** — as configurações no painel frontal da impressora têm prioridade.

Preferência de modo de impressão (PREF. MODO IMPR.)

Use essa opção para definir a prioridade do painel frontal da impressora ou a prioridade do software RIP das configurações de modo de impressão para o tipo de mídia selecionado. Se você selecionar a prioridade do software RIP, a impressora ignorará as configurações de modo de impressão definidas no painel frontal e usará as configurações no RIP.

#MODO PRIORIDADE
>01 : DADOS

Parâmetros:

- **SOFTWARE** — as configurações no RIP têm prioridade.
- **PAINEL FRONTAL** — as configurações no painel frontal da impressora têm prioridade.

Preferência de aquecedores (PREF. AQUEC.)

Use essa opção para definir a prioridade do painel frontal da impressora ou a prioridade do software RIP das configurações de aquecedores para o tipo de mídia selecionado. Se você selecionar a prioridade do software RIP, a impressora ignorará as configurações de aquecedores definidas nos painéis frontais da impressora e de aquecedores e usará as configurações no RIP.

#PREF AQUECEDOR
>01:SOFTWARE

Parâmetros:

- **SOFTWARE** — as configurações no RIP têm prioridade.
- **PAINEL AQUEC.** — as configurações no painel frontal da impressora têm prioridade.

Período de descanso dos cabeçotes de impressão (PAINEL AQUEC.)

Use essa opção para definir o número de passadas do carro de cabeçotes de impressão antes que ele seja pausado para o tipo de mídia selecionado.

#PH REST PERIOD
>01:0000CYCLES

Parâmetros:

- **CICLOS** — número de passadas.

Definir mídia restante (DEF. MÍDIA RESTANTE)

Use essa opção para definir a quantidade de mídia restante para o tipo de mídia que está sendo carregado. Use essa opção se você estiver usando um rolo de mídia com comprimento diferente do rolo anteriormente carregado (do mesmo tipo de mídia).

#DEF TAMANHO MÍDIA
>01:YYYm

Parâmetros:

- **YYY** — comprimento em metros ou pés.

Descanso de temperatura dos cabeçotes de impressão (REST. TEMP. CABEÇOTE)

Use essa opção se você quiser que a impressão seja pausada no caso de haver uma diferença entre a temperatura definida do aquecedor de impressão de mídia e a temperatura do cabeçote de impressão estiver muito alta.

#DESCANSO TEMP CAB
>01 :INATIVO

Parâmetros:

- **LIG.** — pausa a impressão.
- **DESL.** — a impressão continua.

Descanso de temperatura dos cabeçotes de impressão (REST. TEMP. CABEÇOTE)

Use essa opção se você quiser que a impressão seja pausada no caso de haver uma diferença entre a temperatura definida do aquecedor de impressão de mídia e a temperatura do cabeçote de impressão estiver muito alta.



Parâmetros:

- **LIG.** — pausa a impressão.
- **DESL.** — a impressão continua.

Excluir um tipo de mídia (EXCLUIR MÍDIA)

Use essa opção para excluir um tipo de mídia registrado. Consulte Como... [Gerenciar tipos de mídia](#).

Os tipos de mídia de 02 a 20 podem ser selecionados. O tipo de mídia 01 é definido como a mídia padrão e não pode ser excluído.

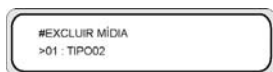

Copiar um tipo de mídia (COPIAR MÍDIA)

Use essa opção para copiar um tipo de mídia registrado. Consulte Como... [Gerenciar tipos de mídia](#).

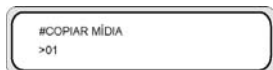

Colar um tipo de mídia (COLAR MÍDIA)

Use essa opção para colar uma mídia já copiada, a partir de um tipo de mídia existente. Consulte Como... [Gerenciar tipos de mídia](#).

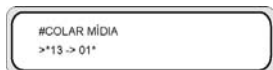

Valores padrão para tipos de mídia

A impressora acompanha um conjunto de tipos de mídia instalados na fábrica. Com exceção do tipo de mídia 01, é possível modificar ou excluir todos os outros tipos de mídia. A tabela a seguir lista os valores padrão para tipos de mídia instalados na fábrica.

	1	2	3	4	5
NOME	PAPEL	Brilhante	Fosco	Banner	BLT_B (Backlit)

	1	2	3	4	5
VAL. AV. MÍDIA	(Base) +0,00%	(Base) +0,16%	(Base) +0,16%	(Base) +0,14%	(Base) +0,14%
VAL. TEMPO SECAG.	0 seg.	0 seg.	0 seg.	0 seg.	0 seg.
MODO IMPR.	NORMAL	NORMAL	NORMAL	NORMAL	NORMAL
DIREÇÃO IMPR.	BIDIR	BIDIR	BIDIR	BIDIR	BIDIR
TEMPO COMPACT.	Nenhum	Nenhum	Nenhum	Nenhum	Nenhum
USAR PROT. BORDA	SIM	SIM	SIM	SIM	SIM
MODO AV. MÍDIA	AVANÇ. APENAS	AVANÇ. APENAS	AVANÇ. APENAS	AVANÇ. APENAS	AVANÇ. APENAS
MODO BOBINA	LIVRE	LIVRE	LIVRE	LIVRE	LIVRE
BORDA CONDUT.	NORMAL	NORMAL	NORMAL	NORMAL	NORMAL
NÍVEL VÁCUO	NORMAL	NORMAL	NORMAL	NORMAL	NORMAL
TEMP. AQUEC. FRONTAL	Nenhum	45 °C	45 °C	45 °C	45 °C
TEMP. AQUEC. IMPR.	Nenhum	40 °C	40 °C	40 °C	40 °C
TEMP. AQUEC. TRASEIRO	Nenhum	45 °C	45 °C	45 °C	45 °C
FAIXA COR	LIG.	LIG.	LIG.	LIG.	LIG.
PREF. AVANÇ.	SOFTWARE	SOFTWARE	SOFTWARE	SOFTWARE	SOFTWARE
DEF. BIDIREC.	+00&	+00&	+00&	+00&	+00&
LIMP. CABEÇOTE	INÍCIO E FIM	INÍCIO E FIM	INÍCIO E FIM	INÍCIO E FIM	INÍCIO E FIM
VAL. AJ. RETORNO	0	0	0	0	0
PREF. MODO IMPR.	SOFTWARE	SOFTWARE	SOFTWARE	SOFTWARE	SOFTWARE
PREF. AQUEC.	SOFTWARE	SOFTWARE	SOFTWARE	SOFTWARE	SOFTWARE

Calibração de avanço da mídia

A calibração de avanço da mídia é definida com o uso do menu **AV. MÍDIA**. Pressione a tecla ► para definir e configurar valores.

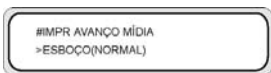

Impressão da calibração de avanço da mídia

Selecione **IMPR. AV. MÍDIA** para imprimir um padrão de calibração que indicará os valores ideais de avanço da mídia.

Há dois padrões disponíveis: o padrão **BÁSICO** imprime um padrão de avanço da mídia em etapas de 0,25% entre 99,0 e 101,0 %; o padrão **DETALHE** imprime um padrão de avanço da mídia em etapas de 0,06%, começando a partir da configuração atual de $\pm 0,12\%$.

Use o padrão **BÁSICO** para obter os valores iniciais e, se uma precisão maior for necessária, use o padrão **DETALHE**. O modo de impressão selecionado também afetará os padrões de calibração de avanço da mídia.

Pressione a tecla CANCELAR para interromper a impressão.

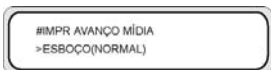

Parâmetros: **BÁSICO** ou **DETALHE**

- **NORMAL** — modos de impressão padrão e de alta velocidade (720 x 720 dpi – 8 passadas).
- **ALTA QUALID.** — modo de impressão de alta qualidade (720 x 720 dpi – 16 passadas).
- **ALTA DENS.** — modo de impressão de alta densidade (720 x 720 dpi – 16 passadas).
- **RASCUNHO** — modo de impressão de rascunho (360 x 720 dpi – 4 passadas).
- **RASCUNHO SUP.** — modo de impressão de rascunho superior (540 x 720 dpi – 6 passadas).
- **3 VEZES** — modo de impressão de alta qualidade e de alta densidade (720 x 720 dpi – 24 passadas).

Impressão do ajuste de alimentação de retorno

Essa opção imprime um padrão para que você possa ajustar a quantidade de alimentação de retorno aplicada a um tipo de mídia que está sendo carregado.

Selecione um parâmetro com base no modo de impressão.

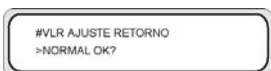

Parâmetros:

- **NORMAL** — modos de impressão padrão e de alta velocidade (720 x 720 dpi – 8 passadas).
- **ALTA QUALID.** — modo de impressão de alta qualidade (720 x 720 dpi – 16 passadas).
- **ALTA DENS.** — modo de impressão de alta densidade (720 x 720 dpi – 16 passadas).
- **RASCUNHO** — modo de impressão de rascunho (360 x 720 dpi – 4 passadas).
- **RASCUNHO SUP.** — modo de impressão de rascunho superior (540 x 720 dpi – 6 passadas).
- **3 VEZES** — modo de impressão de alta qualidade e de alta densidade (720 x 720 dpi – 24 passadas).

Valor de ajuste de alimentação de retorno da mídia

Use essa opção para definir o valor da alimentação de retorno da mídia obtido a partir do padrão de ajuste da alimentação de retorno.

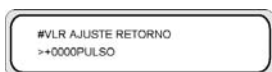

Parâmetros: ±2000 pulsos (±5 mm)

1 pulso = 2,5 µm

O menu MANUT. CABEÇOTE

Use o menu **MANUT. CABEÇOTE** para fazer a manutenção das vedações, do limpador e para limpar o sistema de tintas. Para obter detalhes, consulte [Como fazer a manutenção da impressora](#).

Pressione a tecla ► para entrar no menu de manutenção dos cabeçotes de impressão.

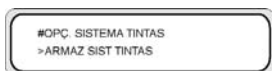

Otimização do sistema de tintas (OTIM. SISTEMA TINTAS)

Use a opção **OTIM. SISTEMA TINTAS** para selecionar um procedimento de limpeza de serviço.

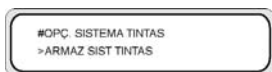

Parâmetros:

- **ARMAZ. SIST. TINTAS** — use esse parâmetro para limpar os cabeçotes de impressão e a passagem de tinta para armazenamento.
- **LIMPAR SIST. TINTAS** — use esse parâmetro para limpar os cabeçotes de impressão com o líquido de limpeza após o armazenamento.
- **CARR. SIST. TINTAS** — use esse parâmetro ao preparar o sistema de tintas.
- **CARR. NOVO CABEÇOTE** — use essa opção se um cabeçote de impressão tiver sido substituído e não estiver imprimindo corretamente.

Limpeza das vedações (LIMP. VEDAÇÃO)

Use essa opção de forma a mover o carro de cabeçotes de impressão até a posição do limpador para poder limpar manualmente a unidade de vedação, verificar e substituir o líquido de limpeza e substituir a esponja do limpador.

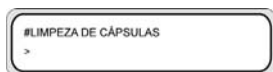

Parâmetros: nenhum.

Substituir a lâmina do limpador (SUB. LÂMINA LIMPADOR)

Use essa opção para levantar a lâmina do limpador e, então, substituí-la.

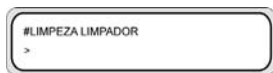

Parâmetros: nenhum.

Substituir líquido de limpeza para limpador (SUBS. LÍQUIDO LIMPEZA)

Use essa opção para levantar a lâmina do limpador e, então, substituí-la.



Parâmetros: nenhum.

Substituir esponja do limpador (SUBS. ESPONJA LIMP.)

Use essa opção para acessar a esponja do limpador e, então, substituí-la.



Parâmetros: nenhum.

Limpeza dos cabeçotes de impressão (LIMP. CABEÇOTES)

Use essa opção para encher a vedação com tinta e deixar o cabeçote de impressão imerso em tinta (superfície dos bicos injetores) por 1 a 2 horas, no mínimo, de forma a remover obstruções nos bicos injetores. Se possível, deixe a impressora nesse estado durante a noite inteira.

Use essa opção quando os bicos injetores não puderem ser corrigidos após várias limpezas.



Parâmetros: nenhum.



Nota Sempre faça a Limpeza (normal) depois de encher a vedação.

Se a superfície dos cabeçotes de impressão não ficar limpa, mesmo realizando o procedimento durante a noite, entre em contato com o Suporte HP.

Altura dos cabeçotes de impressão (AJ. ALTURA CABEÇOTE)

Use essa opção de menu para ajustar a altura dos cabeçotes de impressão. Consulte [Alterar a altura do cabeçote de impressão](#)

A vedação será aberta após a conclusão dessa operação, e a altura do carro poderá ser ajustada.

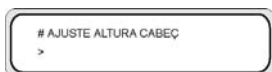

Parâmetros: nenhum.

Substituir cabeçote de impressão (SUBST. CABEÇOTE)

Essa opção de menu destina-se apenas ao Suporte HP.



Parâmetros: nenhum.

O menu RECUP. CABEÇOTE

Esse menu é usado para limpar os cabeçotes de impressão da impressora.

Pressione a tecla ◀ para selecionar as opções do menu **RECUP. CABEÇOTE**.



Tecla ◀

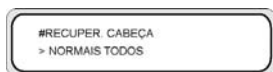

Parâmetros:

- **NORMAL TUDO** — realiza a limpeza normal de todos os cabeçotes de impressão.
- **INTENSA P/ TUDO** — realiza a limpeza intensa de todos os cabeçotes de impressão.
- **LEVE P/ TUDO** — realiza a limpeza suave de todos os cabeçotes de impressão.

A opção ALIMENTAÇÃO

Essa opção permite alimentar a mídia pela passagem de impressão. Pressione e mantenha pressionada a tecla ▼ para alimentar a mídia pela passagem de impressão. Se uma folha avulsa for usada, ela será liberada.



Quando a tecla ▼ é pressionada, uma mensagem de alimentação de mídia aparece no painel frontal.

Quando a tecla ▼ é pressionada, a alimentação de mídia é interrompida, e o menu principal aparece no painel frontal, no modo off-line.

A opção REBOBINAR

Essa opção permite rebobinar a mídia. Pressione e mantenha pressionada a tecla ▲ para fazer a alimentação de retorno da mídia pela passagem de impressão.



Quando a tecla ▲ é pressionada, uma mensagem de rebobinagem de mídia aparece no painel frontal.

Quando a tecla ▲ é pressionada, a rebobinagem da mídia é interrompida, e o menu principal aparece no painel frontal, no modo off-line.

O menu IMPRESSORA

Esse menu é usado para imprimir relatórios sobre o status da impressora.

Quando a tecla ▲ é pressionada, você pode selecionar o relatório que deseja imprimir.

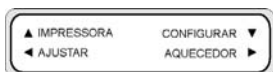

Impressão de configurações (IMPR. CONFIGURAÇÃO)

Essa opção imprime informações sobre a impressora, configurações do painel e informações sobre o tipo de mídia.



Parâmetros: nenhum.

Impressão de informações de registro de erros (IMPRESSÃO LOG ERROS)

Essa opção imprime informações de registro de erros salvas na impressora.

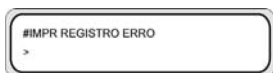

Parâmetros: nenhum.

Impressão de histórico (IMPRESSÃO HISTÓRICO)

Essa opção imprime informações de manutenção sobre a impressora.



Parâmetros: nenhum.

Impressão de registros dos cabeçotes de impressão (IMPR. LOG CABEÇOTE)

Essa opção imprime informações sobre os cabeçotes de impressão.

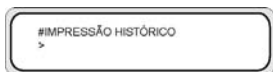

Parâmetros: nenhum.

O menu AJUSTAR

Esse menu é usado para definir parâmetros de ajuste mecânico. Consulte [Como obter a melhor qualidade de imagem](#).

Quando a tecla ◀ é pressionada, os parâmetros de ajuste mecânico podem ser definidos.

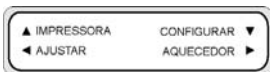

Impressões de padrões de ajuste (IMPR. TESTE)

Esse menu é usado para imprimir os padrões de ajuste para ajustar a impressora mecânica e eletricamente.

Quando a tecla CANCELAR é pressionada durante a impressão, a impressão pode ser interrompida.



Parâmetros:

- **IMPR. BICOS INJ.** — imprime um padrão usando todos os bicos injetores dos cabeçotes de impressão.
- **IMPR./RECUP. BICOS INJ.** — imprime um padrão três vezes usando todos os bicos injetores dos cabeçotes de impressão. Uma recuperação dos cabeçotes de impressão é feita entre a impressão de cada padrão.
- **ENTRE CABEÇOTES** — imprime o padrão de alinhamento entre cabeçotes de impressão.
- **DEF. BIDIREC.** — imprime o padrão de ajuste de impressão bidirecional para todos os modos de impressão, com exceção de **SUPERIOR**.
- **BIDIREC. SUPERIOR** — imprime o padrão de ajuste de impressão bidirecional superior para o modo de impressão **SUPERIOR**.
- **AJ. POS. BICOS INJ.** — imprime o padrão de ajuste dos bicos injetores dos cabeçotes de impressão.
- **IMPR. AJUSTE SENSOR** — imprime o padrão de ajuste do sensor de linhas. Esse padrão de teste é usado pelo Suporte HP.
- **IMPR. AJ. BOBINA** — imprime um padrão que é usado para alinhar a bobina de recolhimento quando ela é instalada.

Ajuste da posição dos cabeçotes de impressão ((#YY VAL. ENTRE CABEÇOTES)

Use essa opção para ajustar a posição entre cabeçotes de impressão.

Informe um valor de ajuste de acordo com o padrão de ajuste ENTRE CABEÇOTES.



YY: cor da tinta

Ordem de exibição: K -> Lm -> Lc -> Y -> M -> C

Parâmetros: sinal (+/-), valor (-32 a +31)

Ajuste da posição de impressão bidirecional (DEF. BIDIR.)

Use essa opção de forma a ajustar a posição de impressão bidirecional dos cabeçotes de impressão para todos os modos de impressão, com exceção de **SUPERIOR**.

Informe um valor de ajuste de acordo com o padrão de ajuste de DEF. BIDIREC.

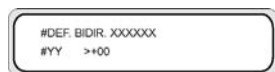

#DEF. BIDIR. XXXXXX
#YY >+00

YY: Cor da tinta

XXXXXX: Tipo de mídia

Ordem de exibição: K -> Lm -> Lc -> Y -> M -> C

Parâmetros: sinal (+/-), valor (-32 a +31)

Ajuste superior da posição de impressão bidirecional (BIDIR. SUPERIOR)

Use essa opção para ajustar a posição de impressão bidirecional dos cabeçotes de impressão para o modo de impressão **SUPERIOR**.

Informe um valor de ajuste de acordo com o padrão de ajuste de BIDIREC. SUPERIOR.

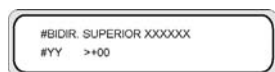

#BIDIR. SUPERIOR XXXXXX
#YY >+00

YY: Cor da tinta

XXXXXX: Tipo de mídia

Ordem de exibição: K -> Lm -> Lc -> Y -> M -> C

Parâmetros: sinal (+/-), valor (-32 a +31)

Posição dos bicos injetores (VAL. POS. BICOS INJ.)

Use essa opção para ajustar a posição dos bicos injetores dos cabeçotes de impressão.

Informe um valor de ajuste de acordo com o padrão de ajuste de posição dos Bicos injetores.



#VLR POSIÇÃO BICO
#YY>+00

YY: Cor da tinta

Ordem de exibição: K -> Lm -> Lc -> Y -> M -> C

Parâmetros: sinal (+/-), valor entre 0 e 8.

Posição superior do sensor de linhas (VAL. AJ. SUP. SENSOR)

Esse padrão de teste destina-se apenas ao Suporte HP.

O valor de ajuste é obtido a partir do padrão de ajuste do sensor de linhas.



Posição lateral do sensor de linhas (VAL. AJ. LAT. SENSOR)

Esse padrão de teste destina-se apenas ao Suporte HP.

O valor de ajuste é obtido a partir do padrão de ajuste do sensor de linhas.



O menu CONFIGURAR

Esse menu é usado para definir ou exibir opções de configuração da impressora. Quando a tecla ▼ é pressionada, as opções de configuração da impressora podem ser definidas.

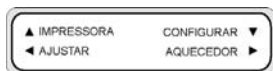

Idioma do painel frontal (IDIOMA)

Essa opção define o idioma para mensagens exibidas no painel frontal. O valor inicial é inglês.

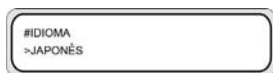

Parâmetros: INGLÊS, JAPONÊS, FRANCÊS, ITALIANO, ALEMÃO, ESPANHOL, PORTUGUÊS

Fuso horário (FUSO HOR. GMT+)

Essa opção define o ano, o mês, o dia e o horário local em horas e minutos.

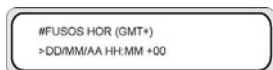

Parâmetros: YY/MM/DD HH:MM +00

Unidades de medida (UNIDADES MEDIDA)

Essa opção define as unidades de medida.

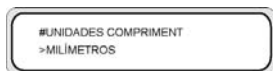

Parâmetros: MILÍMETROS, POLEGADAS

Unidades de temperatura (UNIDADE TEMPERATURA)

Essa opção define as unidades de temperatura.



Parâmetros: FAHRENHEIT, CENTÍGRADO

Aviso sonoro (BIPE)

Essa opção liga ou desliga o aviso sonoro.

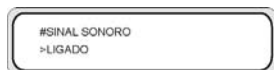

Parâmetros: LIG., DESL.

Exibição da versão de INICIALIZAÇÃO (VERS. INICIALIZ.)

Essa opção exibe a versão de INICIALIZAÇÃO.

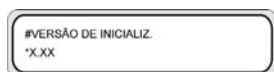

Parâmetros: nenhum.

Exibição da versão de firmware (VER. FIRMWARE)

Essa opção exibe a versão de firmware da impressora.

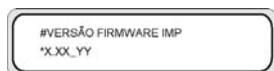

Parâmetros: nenhum.

Exibição da versão do PCA principal (VERS. PCA PRINC.)

Essa opção exibe o número de versão do PCA principal.

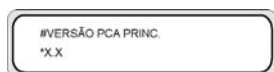

Parâmetros: nenhum.

Exibição da versão da placa ICB (PCA CARRO)

Essa opção exibe o número de versão do PCA do carro da impressora.



Parâmetros: nenhum.

Exibição da versão ASIC (VERS. ASIC)

Essa opção exibe a versão ASIC.

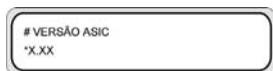

Parâmetros: nenhum.

Endereço USB (ENDEREÇO USB)

Essa opção exibe o endereço USB da impressora.



Parâmetros: nenhum.

Velocidade USB (VELOC. USB)

Essa opção define a velocidade da porta USB.

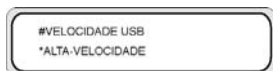

Parâmetros: ALTA, TOTAL

Configuração padrão de fábrica (PADRÃO FÁBRICA)

Essa opção define todos os valores de parâmetros para as configurações padrão de fábrica.



Parâmetros: nenhum.

Atualização de firmware da impressora (ATUALIZ. FIRMWARE)

Essa opção atualiza o firmware da impressora.

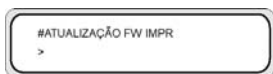

Parâmetros: nenhum.

O menu AQUECEDOR

Esse menu é usado para modificar as configurações dos aquecedores. Pressione a tecla ► para acessar as opções dos aquecedores.

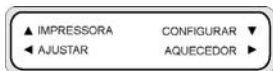

Tempo de atraso dos aquecedores (TEMPO ATRASO)

Use essa opção para desligar o aquecedor após o período de tempo selecionado.



Parâmetros: NENHUM, 30 min, 60 min, 90 min, 120 min, INFINITO.

Tempo de espera dos aquecedores (TEMPO ESPERA)

Use essa opção para definir o aquecedor na temperatura de espera após o período de tempo selecionado.

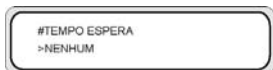

Parâmetros: NENHUM, 30 min, 60 min, 90 min, 120 min, INFINITO.

15 Desejo informações sobre... (tópicos de aquecedores)

Esse capítulo descreve o controle da temperatura, o painel frontal dos aquecedores, as operações de modo de configuração de parâmetros e as mensagens de erro do controlador dos aquecedores.

- Os aquecedores
- Configurações de temperatura dos aquecedores
- Mensagens de erro dos aquecedores

Os aquecedores

A impressora inclui três aquecedores para fixar e estabilizar a imagem impressa na mídia. Cada aquecedor é controlado separadamente.

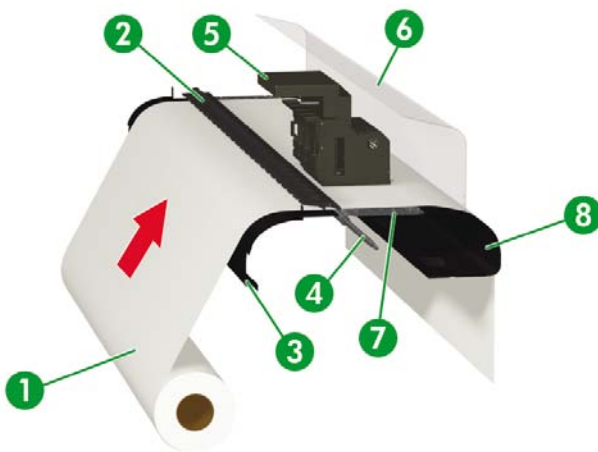

1. Rolo de mídia.
2. Roleta de pressão.

3. Aquecedor traseiro (pré-aquece a mídia).
4. Rolete de grade.
5. Carro.
6. Tampa frontal.
7. Aquecedor de impressão (fixa a tinta na mídia).
8. Aquecedor frontal (seca a tinta e estabiliza a imagem impressa).



AVISO! Não toque nas superfícies do aquecedor na passagem de mídia. Isso pode causar queimaduras.

Configurações de temperatura dos aquecedores

F40°C	P45°C	R45°C
40°C	40+C	45°C

As temperaturas dos aquecedores são automaticamente predefinidas para o tipo de mídia selecionado durante o carregamento da mídia. Em condições operacionais normais, não é necessário definir a temperatura.

Apenas use o painel frontal quando for necessário fazer ajustes na temperatura dos aquecedores.

- Configuração de ativação/desativação: use a tecla SHIFT quando o aquecedor estiver selecionado.
- Seleção do aquecedor: use a tecla à esquerda ou a tecla à direita para selecionar o aquecedor frontal (F), de impressão (P) ou traseiro (R).
- Configuração de temperatura: use a tecla acima ou a tecla abaixo para definir a temperatura do aquecedor selecionado.
- É possível LIGAR o aquecedor enquanto a impressora não está imprimindo, pressionando e mantendo pressionada a tecla OK por 2 segundos.
- É possível DESLIGAR o aquecedor enquanto a impressora não está imprimindo, pressionando e mantendo pressionada a tecla CANCELAR por 2 segundos.
- Exibição do painel frontal (quando o aquecedor está ligado):
 - Linha superior: temperatura predefinida para cada aquecedor
 - Linha inferior: temperatura atual para cada aquecedor
- Exibição do painel frontal (quando o aquecedor está desligado):
 - Linha superior: DESL. para cada aquecedor
 - Linha inferior: temperatura atual para cada aquecedor

Um sinal de “+” indica que o aquecedor está aquecendo. A faixa padrão de temperaturas é definida entre 15 °C e 55 °C.

Temperatura predefinida do aquecedor por mídia

A temperatura predefinida do aquecedor para cada tipo de mídia está listada a seguir. Predefina a temperatura dos aquecedores de acordo com a mídia usada.

Mídia	Tipo de mídia	Frontal	De impressão	Traseiro	Modo de impressão
Cloreto de vinil brilhante	Brilhante	45°C	40°C	45°C	Bidirecional com 4 passadas
Cloreto de vinil fosco	Fosco	45°C	40°C	45°C	Bidirecional com 4 passadas
Banner	Banner	45°C	40°C	45°C	Bidirecional com 4 passadas

Convém definir o aquecedor frontal, o aquecedor de impressão e o aquecedor traseiro para uma temperatura menor que 50 °C, 45 °C e 50 °C, respectivamente.



Nota Quando a temperatura do aquecedor de impressão estiver definida como um valor muito alto, a fixação da tinta na mídia será aprimorada, mas poderão ocorrer enrugamentos ou a impressão poderá ficar fosca. Ajuste a temperatura do aquecedor de acordo com o tipo de mídia e a temperatura ambiental.

Quando a temperatura do aquecedor de impressão estiver definida como um valor muito alto, a impressora poderá imprimir em baixa velocidade para garantir uma qualidade de impressão estável.

Defina a temperatura dos aquecedores frontal/traseiro como 5 °C a mais que a temperatura do aquecedor de impressão. O equilíbrio incorreto de temperaturas entre os aquecedores frontal/traseiro e o aquecedor de impressão pode deixar a mídia enrugada.

Fluxo da configuração de temperaturas dos aquecedores

1. Se você selecionar o tipo de mídia ao carregar a mídia, o valor de temperatura será aplicado da seguinte maneira:
 - Se o valor de temperatura inicial tiver sido definido, significa que o aquecedor está ligado, mas o aquecimento não começou.
 - Se o valor de temperatura inicial estiver definido como **, significa que o aquecedor está desligado.
2. Se os dados de um trabalho de impressão forem enviados a partir do host (PC), uma das seguintes operações será realizada antes do início da impressão:
 - a. Se a opção **PREF. AQUEC.** definida para a mídia for **SOFTWARE**:
 - A temperatura definida no RIP (dados de impressão, trabalho) sobrescreverá a temperatura definida na impressora, e o aquecimento começará. O aquecimento não começará se o valor de temperatura estiver definido como **DESL.**
 - Se a temperatura não estiver definida no RIP (dados de impressão, trabalho), o aquecimento começará com a temperatura definida na impressora.
 - b. Se a opção **PREF. AQUEC.** definida para a mídia for **PAINEL AQUEC.:**
 - A temperatura definida no RIP será ignorada, e o aquecimento começará com a temperatura definida na impressora.
3. A impressão começará quando as temperaturas atuais dos aquecedores frontal, de impressão e traseiro atingirem um valor que exceda a temperatura definida de -2 °C.

Se a temperatura atual for maior que a temperatura definida, a impressão começará sem aguardar a queda da temperatura. Mesmo após o início da impressão, o controle de temperatura verifica se os aquecedores estão mantendo a temperatura definida.
4. Durante a impressão, a temperatura pode ser ajustada com o uso da tecla **AQUECEDOR** e, em seguida, com a seleção do aquecedor traseiro, frontal ou de impressão e com o uso da tecla **▲** ou **▼** para alterar a temperatura.

Mesmo após a conclusão da impressão, a temperatura alterada é aplicada como a temperatura definida.
5. O trabalho de impressão retornará à etapa (2).

Para definir o valor de temperatura inicial dos aquecedores frontal, de impressão e traseiro, bem como a configuração de **PREF. AQUEC.** (aquecedor), consulte o menu **REG. MÍDIA**.

Controle de temperatura

As tabelas a seguir descrevem como a temperatura dos aquecedores é controlada.

Como manter a temperatura predefinida

Função:	Aquecer a mídia de forma a reduzir o tempo de secagem da tinta, melhorar a fixação da tinta na mídia e proteger a mídia contra enrugamento.
---------	---

Status:	Status de manutenção da temperatura de cada aquecedor na temperatura predefinida.
Condições:	<ol style="list-style-type: none"> 1. Se a configuração de LIG./DESL. no aquecedor estiver definida como LIG. e um comando de impressão for recebido. 2. Na condição (1) anterior, e o tempo especificado pelo atraso após o recebimento do comando de encerramento da impressão.

Como manter a temperatura de espera

Função:	Reduzir o tempo necessário para atingir a temperatura predefinida de forma a começar a impressão.
Status:	<p>Status de manutenção da temperatura dos aquecedores na temperatura de espera especificada (35 °C) para todos os aquecedores.</p> <p>Quando a temperatura predefinida for menor que a temperatura de espera especificada (35 °C), a impressora manterá a temperatura predefinida.</p>
Condições:	Se o tempo de espera tiver sido definido, depois de atingir a temperatura predefinida.

Como desligar os aquecedores

Função:	Evitar o consumo excessivo de corrente elétrica, proteger a mídia contra danos causados pelo calor dos aquecedores e proteger o usuário contra queimaduras causadas pelo contato com os aquecedores quando a impressão não é realizada.
Status:	Status de atingimento da temperatura ambiental lentamente.
Condições:	Em todos os casos, exceto durante a manutenção da temperatura predefinida ou da temperatura de espera.
Início do aquecimento:	O comando de início de impressão é recebido e o aquecimento é iniciado. A impressão apenas começará quando os aquecedores tiverem atingido a temperatura predefinida.
Início da impressão:	Os aquecedores atingem a temperatura predefinida, e a impressão começa.
Fim da impressão:	O comando de encerramento da impressão é recebido, e a impressão termina.

Mensagens de erro dos aquecedores

Quando as mensagens de erro a seguir forem exibidas, entre em contato com o Suporte HP.

- Erro do sistema



- A placa de retransmissão não foi detectada

ERRO H02
ERRO PLACA PLY

- Erro de temperatura do resistor do aquecedor frontal (-10 °C ou menos, 70 °C ou mais)

ERRO H03
ERRO TEMP F

- Erro de temperatura do resistor do aquecedor traseiro (-10 °C ou menos, 70 °C ou mais)

ERRO H04
ERRO TEMP R

- Erro de temperatura do resistor do aquecedor de impressão (-10 °C ou menos, 70 °C ou mais)

ERRO 05
ERRO TEMP P

- O resistor do aquecedor frontal não atingiu a temperatura predefinida após 15 minutos

ERRO H06
ERRO TEMP F

- O resistor do aquecedor traseiro não atingiu a temperatura predefinida após 15 minutos

ERRO H07
ERRO TEMP R

- O resistor do aquecedor de impressão não atingiu a temperatura predefinida após 15 minutos

ERRO 08
ERRO TEMP P

- Ocorre um erro no teste de interruptor nos diagnósticos

ERRO H09
ERRO INTERRUPT.

- Ocorre um erro de cruzamento de zero nos diagnósticos

ERRO H10
ERRO CRUZAM. ZERO

16 Desejo info sobre... (tópicos de especificações da impressora)

- Especificações
- Especificações ecológicas

Especificações

Item	Especificação / função
Tecnologia de impressão	Piezelétrico — cabeçotes de impressão jato de tinta elétricos
Resolução — Alta qualidade	720 dpi × 720 dpi
Resolução — Padrão	720 x 720 dpi
Resolução — Rascunho superior	540 x 720 dpi
Resolução — Rascunho	720 x 360 dpi
Velocidade de impressão	Cerca de quatro minutos / A0 com 4 passadas de impressão (muda de acordo com a temperatura ambiente e a temperatura dos cabeçotes de impressão)
Alimentação de mídia/direção de liberação	Suprimento de mídia traseiro, liberação de mídia frontal
Tipo de mídia	PVC, banner, Cloreto de vinil, Encerado
Largura da mídia	No máximo 64 pol.
Cartucho de tinta	Seis frascos de tinta colorida (preto, ciano, magenta, amarelo, magenta claro, ciano claro) com capacidade de 500 ml
Ruído	Espera: 45 dB(A) ou menos, operacional: 60 dB(A) ou menos (som contínuo)
Saída de calor	4860000J/H ou menos
Faixa máxima de impressão garantida	Área excluindo margens superior e inferior (5 mm) e margens esquerda e direita (5 mm); ao usar o protetor de borda de mídia, as margens direita e esquerda serão de 10 mm
Voltagem de alimentação elétrica	100 a 240 VAC
Frequência	50/60 Hz ±1 Hz
Consumo de energia	1350 W ou menos (operacional)
Dimensões externas	2.846 mm (L) x 830 mm (D) x 1.255 mm (A) ±10 mm
Peso	210 kg ou menos (excluindo o rolo de mídia e a tinta)
Faixa de temperaturas operacionais/umidade	15 a 30 °C / 30% a 70% RH (sem condensação)
Faixa de temperaturas não operacionais/umidade	5 a 35 °C / 10% a 80% de umidade relativa ou menos (sem condensação)
Espaço de instalação	3.650 mm (L) x 2.830 mm (D) x 1.800 mm (A)
Espaço de manutenção	3.650 mm (L) x 2.830 mm (D) x 1.800 mm (A)

Especificações ecológicas

Para obter as especificações ecológicas atualizadas, visite o site <http://www.hp.com/> e busque por “especificações ecológicas”.

17 Desejo info sobre... (encomenda de suprimentos e acessórios)

- Encomenda de suprimentos
- Como encomendar mídia
- Como encomendar acessórios

Encomenda de suprimentos

Os suprimentos de tinta a seguir podem ser adquiridos para sua impressora:

Tabela 17-1 Cartuchos de tinta

Cartucho	Capacidade (cm ³)	Número de peça:
Preto HP 780	500	CB285A
Ciano HP 780	500	CB286A
Magenta HP 780	500	CB287A
Amarelo HP 780	500	CB289A
Ciano claro HP 780	500	CB289A
Magenta claro HP 780	500	CB290A
Frasco para tinta residual HP 780	—	CB291A

Tabela 17-2 Kits de limpeza e manutenção

Nome	Número do item	Observações
Kit de armazenamento do sistema de tintas HP 780	CB308A	6 Cartuchos de armazenamento do sistema de tintas
Kit de limpeza do sistema de tintas HP 780	CB303A	6 Cartuchos de limpeza do sistema de tintas
Kit de limpeza de vedações HP com rolete	CB302A	
Kit de limpeza para limpador HP	CB301A	

Tabela 17-3 Acessórios diversos

Nome	Número do item	Observações
Kit para lâmina do cortador da HP Designjet 8000s	Q6682A	

Como encomendar mídia

Os tipos de mídia a seguir são fornecidos para uso com a impressora.



Nota Essas informações podem ser alteradas com o tempo. Para obter as informações mais recentes, visite o endereço <http://www.hp.com/go/designjet/supplies/>.

Tabela 17-4 Mídia HP

Nome	Número de peça:	Tamanho
HP Premium Scrim Banner	Q8678A	36 pol. x 164 pés
HP Premium Scrim Banner	Q8679A	54 pol. x 100 pés
HP Universal Scrim Banner	Q8680A	36 pol. x 164 pés
HP Universal Scrim Banner	Q8681A	54 pol. x 100 pés
HP Premium Self Adhesive Vinyl	Q8682A	54 pol. x 150 pés
HP Premium Self Adhesive Vinyl	Q8683A	60 pol. x 150 pés
HP Premium Backlit Film	Q8684A	36 pol. x 66 pés
HP Premium Backlit Film	Q8685A	54 pol. x 66 pés
HP Universal Photo-Realistic Paper	Q8686A	36 pol. x 150 pés
HP Universal Photo-Realistic Paper	Q8687A	54 pol. x 150 pés

Como encomendar acessórios

Os acessórios a seguir podem ser encomendados para a sua impressora:

Nome	Número do produto
Kit para bobina de recolhimento da HP Designjet 8000s	Q6681A
Sistema purificador de ar da HP Designjet 8000s 220V	Q6673A
Sistema purificador de ar da HP Designjet 8000s 110V	Q6673B
Filtro APS da HP Designjet 8000s/9000s	Q6679A
Secador de alta velocidade HP Designjet	Q6667A
ONYX PosterShop 6.5 para HP Designjet	Q6669A

18 Desejo informações sobre... (tópicos de obtenção de ajuda)

- Assistência ao cliente HP
- HP Designjet On-line

Assistência ao cliente HP

Como seu parceiro de suporte estratégico, é nossa responsabilidade ajudá-lo a manter a segurança e a estabilidade dos seus negócios. A Assistência ao cliente HP oferece suporte premiado para garantir que você obtenha o aproveitamento máximo da sua HP Designjet.

A Assistência ao cliente HP fornece suporte abrangente especializado e usa novas tecnologias para proporcionar aos seus clientes suporte exclusivo completo. Os serviços incluem configuração e instalação, ferramentas para solução de problemas, atualizações de garantias, serviços de reposição e reparos, suporte via telefone ou Web, atualizações de software e serviços de auto-manutenção. Para obter mais informações sobre a Assistência ao cliente HP, visite

<http://www.hp.com/go/designjet/>

ou ligue para o número de telefone no *Guia de serviço ao cliente* que acompanha sua impressora.

O que fazer antes de ligar:

- Leia as sugestões para solução de problemas em "O problema é...", neste guia.
- Leia a documentação do driver relevante, fornecida com esta impressora (para usuários que enviam arquivos PostScript ou usam o Microsoft Windows).
- Se você tiver instalado drivers de software e RIPs de terceiros, consulte a documentação associada.
- Se o problema parecer relacionado ao aplicativo de software, entre em contato primeiro com o fornecedor do software.

- Se os problemas persistirem, consulte o manual Serviços de suporte HP, fornecido com esta impressora. Este documento contém uma lista abrangente de vários serviços de suporte disponíveis para ajudar a solucionar problemas da impressora.
- Se você ligar para um dos escritórios da Hewlett-Packard, disponibilize as informações a seguir para nos ajudar a responder a suas perguntas mais rapidamente:
 - A impressora em uso (o número do produto e o número de série, encontrados na etiqueta atrás da impressora)
 - Se houver um código de erro no painel frontal, anote-o. Consulte "Códigos de status e mensagens de erro".
 - O computador usado
 - Qualquer equipamento especial ou software em uso (por exemplo, spoolers, redes, caixas de comutação, modems ou drivers de software especiais)
 - O cabo usado (por número de peça) e o nome do estabelecimento onde ele foi adquirido
 - O tipo de interface usada na impressora (FireWire, USB ou de rede)
 - O nome e a versão do software em uso
 - Se o problema for um erro do sistema, ele terá um número de erro. Anote esse número e disponibilize-o.

HP Designjet On-line

Aproveite a infinidade de recursos e serviços dedicados para garantir que você sempre tenha o melhor desempenho a partir das soluções e dos produtos HP Designjet.

Registre-se no HP Designjet On-line, sua comunidade de impressão para formatos grandes, no endereço <http://www.hp.com/go/designjet/>, para obter acesso ilimitado a:

- Downloads — os mais recentes firmwares, drivers, softwares e perfis de mídia, entre outros
- Suporte técnico — solução de problemas on-line, contatos de atendimento ao cliente e muito mais
- Fóruns para contato direto com especialistas, tanto da HP quanto colegas
- Controle de garantia on-line, para a sua tranquilidade
- Documentação técnica e vídeos de treinamento
- Informações atualizadas sobre o produto — impressoras, suprimentos, acessórios e softwares, entre outros
- Centro de suprimentos para obter informações sobre tinta e mídias

Personalizando o registro referente aos produtos adquiridos e ao tipo de negócios e definindo preferências de comunicação: você é quem decide quais são as informações necessárias.

Registre-se no HP Designjet On-line para obter o melhor desempenho.

O HP Designjet On-line está disponível nos idiomas inglês, alemão, francês, italiano, espanhol, português, japonês, coreano, chinês simplificado e chinês tradicional.

19 Informações jurídicas

- Garantia limitada mundial — Impressora HP Designjet série 8000s
- Avisos normativos
- DECLARAÇÃO DE CONFORMIDADE

Garantia limitada mundial — Impressora HP Designjet série 8000s

Produto HP	Período de garantia limitada
Impressora	1 ano (a partir da data de aquisição da impressora pelo cliente)
Software	90 dias (a partir da data de aquisição pelo cliente)
Cabeçote de impressão	1 ano (a partir da data de aquisição da impressora pelo cliente)
Cartucho de tinta	3 meses a partir da data de instalação, impressa no produto, ou até o esgotamento da tinta HP autêntica, conforme indicado pela impressora (o que ocorrer primeiro)
Kit de limpeza para limpador, Kit de limpeza de vedações, Kit de limpeza do sistema de tintas, Kit de armazenamento do sistema de tintas	Até a data de validade, impressa no produto, ou até o esgotamento dos líquidos HP autênticos, conforme indicado pela impressora (o que ocorrer primeiro)

A. Extensão da garantia limitada HP

1. Esta Garantia limitada da Hewlett-Packard (HP) concede ao usuário final direitos expressos de garantia limitada por parte da HP. Além disso, o usuário também pode ter outros direitos legais de acordo com as leis locais aplicáveis ou com um contrato especial por escrito com a HP.
2. A HP garante que os produtos HP especificados acima não apresentarão defeitos de material e de mão-de-obra durante o Período de garantia limitada especificado. O Período de garantia limitada começa na data de aquisição do produto. O comprovante de venda ou de entrega datado, mostrando a data de aquisição do produto, é a sua prova da data de aquisição. Talvez seja necessário fornecer uma prova de aquisição como condição para o recebimento do serviço de garantia. O usuário terá direito ao serviço de garantia de acordo com os termos e as condições deste documento se uma operação de reparo ou substituição dos seus Produtos HP for necessária dentro do Período de garantia limitada.

3. Para produtos de software, a Garantia limitada da HP somente se aplica à não-execução das instruções de programação. A HP não garante que a operação de qualquer produto será contínua ou não apresentará erros.
4. A garantia limitada da HP abrange apenas os defeitos causados como resultado do uso dos produtos HP, conforme definido no guia do usuário, e não se aplica ao seguinte:
 - a. Manutenção diária imprópria, inadequada ou ausente, seguindo as instruções definidas no Capítulo 6 do Guia do usuário da impressora;
 - b. Colisões de mídia devido ao uso da altura incorreta dos cabeçotes de impressão para um tipo de mídia especificado, conforme descrito no Capítulo 5 do Guia do usuário da impressora;
 - c. Desligamento por um longo período, sem fazer a preparação adequada, conforme descrito no Capítulo 6 do Guia do usuário da impressora;
 - d. Softwares, interfaces ou peças não fornecidas ou suportadas pela HP; ou
 - e. Operação fora das especificações do produto.

Operações de manutenção de rotina na Impressora HP Designjet série 8000s, como serviços de limpeza e manutenção preventiva (incluindo peças contidas em qualquer kit de manutenção preventiva e visitas de um técnico de serviços HP), não são cobertas pela Garantia limitada da HP; mas, em alguns países, podem ser cobertas com base em um contrato de suporte à parte.

5. Para produtos de impressoras HP, o uso de um produto para consumo recarregado ou não original da HP (tinta, cabeçote de impressão, cartucho de tinta ou mídia) não afeta a Garantia limitada da HP ou o contrato de suporte com o usuário. Entretanto, se as falhas ou os danos na impressora forem atribuídos ao uso de um item para consumo HP não original ou a um cartucho de tinta recarregado, a HP cobrará suas taxas padrão de tempo e material para reparar as falhas ou os danos específicos na impressora.
6. Suas soluções jurídicas exclusivas para produtos HP com defeito são as seguintes:
 - a. Durante o Período de garantia limitada, a HP substituirá qualquer software, mídia ou produto para consumo HP defeituoso que esteja coberto por esta Garantia limitada, fornecendo outros produto ao usuário de forma a substituir o produto defeituoso.
 - b. Durante o Período de garantia limitada, a HP, a seu próprio critério, fará o reparo no próprio local ou substituirá o produto de hardware ou a peça de componente com defeito. Se a HP optar por substituir qualquer peça de componente, ela proporcionará ao usuário (i) uma peça de substituição, em troca da peça defeituosa, e assistência remota para instalação de peças, se necessário.
 - c. No caso improvável de a HP não poder reparar ou substituir, conforme aplicável, um produto defeituoso coberto por esta Garantia limitada, a HP deverá, dentro de um prazo razoável após a notificação do defeito, reembolsar o preço de aquisição do produto.
7. A HP não terá obrigações de substituir ou reembolsar o usuário até que ele faça a devolução à HP do item defeituoso (mídia, item para consumo, produto de hardware ou peça de componente). Todos os componentes, peças, itens para consumo, mídias ou produtos de hardware removidos de acordo desta Garantia limitada se tornarão de propriedade da HP. Não obstante o supracitado, a HP pode dispensar a exigência para o usuário devolver a peça defeituosa.
8. A menos que especificado de outra forma e na extensão permitida pelas leis locais, os produtos HP podem ser fabricados com o uso de novos materiais ou de materiais novos e usados equivalentes a novos em termos de desempenho e confiabilidade. A HP pode reparar ou substituir produtos (i) por produtos equivalentes aos produtos reparados ou substituídos, mas que possam ter sido

anteriormente utilizados, ou (ii) por um produto equivalente a um produto original que tenha sido descontinuado.

9. ESTA GARANTIA LIMITADA É APLICÁVEL A TODOS OS PAÍSES E PODE SER IMPOSTA EM QUALQUER PAÍS NO QUAL A HP OU SEUS PROVEDORES DE SERVIÇOS AUTORIZADOS OFEREÇAM SERVIÇOS DE GARANTIA OU NO QUAL A HP TENHA COMERCIALIZADO ESTE PRODUTO, DE ACORDO COM OS TERMOS E AS CONDIÇÕES ESTABELECIDOS NESTA GARANTIA LIMITADA. ENTRETANTO, A DISPONIBILIDADE E O TEMPO DE RESPOSTA DO SERVIÇO DE GARANTIA PODERÁ VARIAR EM CADA PAÍS. A HP NÃO ALTERARÁ O FORMATO, A ADEQUAÇÃO OU A FUNÇÃO DO PRODUTO PARA QUE ELE OPERE EM UM PAÍS NO QUAL SEU FUNCIONAMENTO NUNCA TENHA SIDO PLANEJADO POR MOTIVOS JURÍDICOS OU NORMATIVOS.
10. Contratos para serviços adicionais podem estar disponíveis para qualquer instalação de serviço HP autorizada em que o produto HP listado seja distribuído pela HP ou por um importador autorizado.
11. NA EXTENSÃO PERMITIDA PELAS LEIS LOCAIS, EXCETO CONFORME EXPRESSAMENTE ESTABELECIDO NESTA GARANTIA LIMITADA, NEM A HP, NEM SEUS FORNECEDORES TERCEIRIZADOS, FAZEM QUALQUER OUTRA GARANTIA OU CONDIÇÃO, SEJA EXPRESSA OU IMPLÍCITA, QUANTO AOS PRODUTOS HP E SE ISENTAM ESPECIFICAMENTE DAS GARANTIAS OU CONDIÇÕES IMPLÍCITAS DE COMERCIALIZAÇÃO, QUALIDADE SATISFATÓRIA E ADEQUAÇÃO PARA UM DETERMINADO OBJETIVO.

B. Limitações de obrigações

1. NA EXTENSÃO PERMITIDA PELAS LEIS LOCAIS, EXCETO PELAS OBRIGAÇÕES ESPECIFICAMENTE ESTABELECIDAS NESTA GARANTIA LIMITADA, EM NENHUMA HIPÓTESE, A HP OU SEUS FORNECEDORES TERCEIRIZADOS SERÃO RESPONSÁVEIS POR DANOS DIRETOS, INDIRETOS, ESPECIAIS, ACIDENTAIS OU CONSEQUENTES (INCLUINDO PERDA DE LUCROS OU PREJUÍZO), SEJA COM BASE EM CONTRATO, VIOLAÇÃO DE DIREITOS OU QUALQUER OUTRA TEORIA JURÍDICA E INDEPENDENTEMENTE DE O USUÁRIO TER SIDO AVISADO SOBRE A POSSIBILIDADE DE TAIS DANOS.

C. Lei local

1. Esta Garantia limitada dá direitos jurídicos específicos. O usuário também pode ter outros direitos, que variam em cada estado nos Estados Unidos, em cada província no Canadá e em cada país. O usuário deve consultar as leis estaduais, locais ou nacionais aplicáveis para a determinação completa de seus direitos.
2. Na medida em que esta Declaração de garantia for inconsistente com as leis locais, esta Declaração de garantia será considerada modificada para ficar consistente com tais leis locais. OS TERMOS DE GARANTIA CONTIDOS NESTA GARANTIA LIMITADA, EXCETO PELA EXTENSÃO LEGALMENTE PERMITIDA, NÃO EXCLUEM, RESTRINGEM OU MODIFICAM (CONSISTINDO EM TERMOS COMPLEMENTARES) OS DIREITOS LEGAIS OBRIGATÓRIOS QUE SÃO APLICÁVEIS À VENDA DESTES PRODUTOS AO USUÁRIO.

Revisão: 5 de dezembro de 2005

Avisos normativos

Para obter documentos MSDS (Folhetos de segurança de materiais) atuais referentes aos sistemas de tintas usados na impressora, envie uma solicitação por correio ao endereço: Hewlett-Packard Customer Information Center, 19310 Pruneridge Avenue, Dept. MSDS, Cupertino, CA 95014, EUA.

Uma página da Web também está disponível: http://www.hp.com/hpinfo/community/environment/productinfo/psis_inkjet.htm

Número de modelo normativo

Por motivos de identificação normativa, seu produto está atribuído a um Número de modelo normativo. O Número de modelo normativo deste produto é BCLAA-0502.

RMN	Família de produtos
BCLAA-0502	Impressora HP Designjet série 8000
BCLAA-0602	Kit para bobina de recolhimento da HP Designjet 8000s

O Número de modelo normativo (RMN) não deve ser confundido com o nome de marketing (Impressora HP Designjet série 8000s ou Kit para bobina de recolhimento da HP Designjet 8000s) ou com o número do produto.

COMPATIBILIDADE ELETROMAGNÉTICA (EMC)



AVISO! Este é um produto da classe A. Em ambiente doméstico, este produto pode causar interferência de rápido, exigindo que o usuário tome as medidas adequadas.

Declarações da FCC (EUA)

A U.S. Federal Communications Commission (em 47 cfr15.105) especificou que os seguintes avisos fossem trazidos à atenção dos usuários deste produto.

Cabos blindados

O uso de cabos de dados blindados deve estar em conformidade com os limites da Classe A da Parte 15 das Regras da FCC.



CUIDADO De acordo com a Parte 15.21 das Regras da FCC, quaisquer alterações ou modificações neste equipamento que não forem expressamente aprovadas pela Hewlett-Packard Company poderão causar interferência prejudicial e anular a autorização da FCC de operar este equipamento.

Este equipamento foi testado e considerado em conformidade com os limites de um dispositivo digital da Classe A, de acordo com a parte 15 das Regras da FCC. Esses limites foram projetados para fornecer proteção moderada contra interferência prejudicial em um ambiente comercial. Este equipamento gera, usa e pode irradiar energia de radiofrequência e, se não for instalado e usado de acordo com as instruções, poderá causar interferência prejudicial a comunicações de rádio. A operação deste equipamento em área residencial tende a causar interferência prejudicial, exigindo que os usuários corrijam esse problema às suas próprias custas.

Normes de sécurité (Canada)

Le présent appareil numérique n'émet pas de bruits radioélectriques dépassant les limites applicables aux appareils numériques de Classe A prescrites dans le règlement sur le brouillage radioélectrique édicté par le Ministère des Communications du Canada.

Declaração DOC (Canadá)

Este aparelho digital não excede os limites da Classe A quanto a emissões de ruído de rádio a partir de aparelhos digitais estabelecidos nas Normas de interferência de rádio do Departamento canadense de comunicações.

Declaração EMI coreana

사용자 안내문 :A 급 기기

이 기기는 업무용으로 전자파적합등록을 받은 기기이오니, 판매자 또는 사용자는 이 점을 주의 하시기 바라며, 만약 잘못 구입 하셨을 때에는 구입한 곳에서 비업무용으로 교환 하시기 바랍니다.

Declaração EMI de Taiwan

警告使用者:這是甲類的資訊產品,在居住的環境中使用時,可能會造成射頻干擾,在這種情況下,使用者會被要求採取某些適當的對策。

Declaração EMI chinesa

此为A级产品,在生活环境中,该产品可能会造成无线电干扰。在这种情况下,可能需要用户对其干扰采取切实可行的措施。

Som

Geräuschemission (Alemanha) LpA < 70 dB, am Arbeitsplatz, im Normalbetrieb, nach DIN45635 T. 19.

DECLARAÇÃO DE CONFORMIDADE

de acordo com ISO/IEC Guia 22 e EN 45014

Nome do fornecedor:	Hewlett-Packard Company
---------------------	-------------------------

Endereço do fornecedor:	Avda. Graells, 501 08174 Sant Cugat del Vallès Barcelona, Espanha
-------------------------	---

declara que o produto

Modelo normativo ⁽¹⁾ :	BCLAA-0502 e BCLAA-0602
-----------------------------------	-------------------------

Família de produtos:	Impressora HP Designjet série 8000s e Kit para bobina de recolhimento da HP Designjet 8000s
----------------------	---

Opcionais do produto:	Todos
-----------------------	-------

está em conformidade com as seguintes especificações de produtos

Segurança:	IEC 60950-1:2001 / EN 60950-1:2001
------------	------------------------------------

EMC:	CISPR 22:1997 +A1:2000 +A2:2002 / EN 55022:98 +A1:2000 +A2:2003 Classe A ⁽¹⁾⁽²⁾ EN 55024:1998 +A1:2001 +A2:2003 EN 61000-3-2:2000/ IEC 61000-3-2:2000 EN 61000-3-3:1995+A1:2001/ IEC 61000-3-3/A1:2001 Título FCC CFR 47, Parte 15 Classe A ⁽²⁾⁽³⁾
------	--

Informações adicionais

O produto descrito neste manual está em conformidade com os requisitos da Diretiva de baixa tensão 73/23/EEC e a Diretiva EMC 89/336/EEC e possui a marcação CE à altura.

1. O produto foi testado em uma configuração típica com sistemas e equipamentos periféricos de Computadores pessoais HP.
2. Este dispositivo está em conformidade com a Parte 15 das Regras da FCC. A operação está sujeita às duas condições a seguir:
 - Este dispositivo não pode causar interferência prejudicial.
 - Este dispositivo deve aceitar qualquer interferência recebida, incluindo interferência que possa causar operações não desejadas.
3. O produto está atribuído a um Número de modelo normativo que corresponde ao aspecto normativo do design. O Número de modelo normativo é o principal identificador de produto na documentação

normativa e em relatórios de teste, não devendo ser confundido com o nome de marketing ou os números de produto.

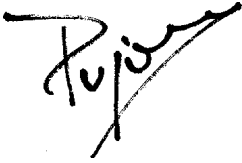

Josep-Maria Pujol

Gerente de qualidade de hardware

Sant Cugat del Vallès (Barcelona)

25 de novembro de 2005

Contatos locais somente para tópicos normativos

Contato na Europa: Hewlett-Packard GmbH, HQ-TRE, Herrenberger Strasse 140, D-71034 Böblingen, Alemanha.

Contato nos Estados Unidos: Hewlett-Packard Company, HPCC, 20555 S.H. 249 Houston, Texas, 77070.

Contato na Austrália: Hewlett-Packard Australia Ltd, Product Regulations Manager, 31–41 Joseph Street, Blackburn, Victoria, 3130, Austrália.

Índice

- A**
acessórios
 como encomendar 207
ajuste da posição dos cabeçotes de impressão 121
alimentação de formulários 61
aquecedores, informações 195
Assistência ao cliente 209
Assistência ao cliente HP 209
avisos normativos 213
- B**
bobina de recolhimento
 adaptadores centrais 51
 como carregar mídia 51
 como usar 49
 direção de rebobinagem, como definir 49
 modo de rebobinagem, como definir 50
- C**
calibração do avanço da mídia
 calibração; avanço da mídia 118
carregar mídia de folha 38
cartucho de tinta
 como encomendar 206
cartuchos de tinta 153
colisão de cabeçotes de impressão 132
como encomendar
 acessórios 207
 cartuchos de tinta 206
 itens para consumo de manutenção e limpeza 206
 mídia 206
como usar este guia 2
- componentes da impressora [8000s] 2
conexões 13
controle dos aquecedores 196
- D**
Declaração de conformidade 216
declaração de garantia 211
descarregar mídia 36
Designjet On-line 210
- E**
erros de serviço 135
especificações
 ecológicas 203
especificações, impressora 202
especificações ecológicas 203
- G**
garantia 211
- H**
HP Designjet On-line 210
- I**
impressão dos bicos injetores 111
instalar mídia 24
itens para consumo de manutenção e limpeza
 como encomendar 206
- K**
kits de limpeza
 como encomendar 206
- L**
ligar/desligar 16
- lista de verificação para solução de problemas 130
- M**
manutenção
 como encomendar itens para consumo 206
mensagens de erro, operador 136
mensagens de erro, serviço 136
menu
 AJUSTAR 187
 AV. MÍDIA 181
 CONFIGURAR 190
 IMPRESSORA 186
 MANUT. CABEÇOTE 183
 MÍDIA 168
 RECUP. CABEÇOTE 185
 REG. MÍDIA 168
 TINTA 167
menu AJUSTAR 187
menu AQUECEDOR 193
menu AV. MÍDIA 181
menu CONFIGURAR impressora 190
Menu IMPRESSORA 186
menu MANUT. CABEÇOTE 183
menu MÍDIA 168
menu RECUP. CABEÇOTE 185
menu REG. MÍDIA 168
menu TINTA 167
mídia
 bobina de recolhimento, adaptadores centrais 51
 como carregar, bobina de recolhimento 51
 como carregar folhas 38
 como descarregar 36
 instalar 24

P

padrões de ajuste 111, 118
padrões de ajuste; posição dos
cabeçotes de impressão 121
painel frontal, impressora 5
precauções de manipulação 10
precauções de segurança 7
principais componentes da
impressora [8000s] 2

S

serviços de suporte
Assistência ao cliente HP
209
HP Designjet On-line 210
sistema de tintas 153

T

tipos de mídia
como encomendar 206
gramaturas 206
larguras 206
tipos de mídia, valores padrão
180
tratamento de lixo 159
troca de cartucho de tinta 65

V

vencimento dos cartuchos de tinta
134



Printed on at least 50% total recycled fiber
with at least 10% post-consumer paper

© 2005 Hewlett-Packard Development Company, L.P.

Printed in XXXXXX Imprimé en XXXXXX Stampato in XXXXXX

www.hp.com



Q6670-90006

