

Kobo Mini

Manual del usuario

Índice

Sobre o seu eReader.....	5
Anatomia do eReader Kobo.....	5
Como carregar seu Kobo eReader.....	7
Como carregar seu Kobo eReader com um adaptador de parede.....	8
Como ligar e desligar o Kobo eReader.....	8
Como utilizar a tela sensível ao toque.....	9
Como conectar ao seu computador.....	10
Como redefinir seu eReader.....	11
Como usar o Wi-Fi.....	13
Como conectar o Kobo eReader a uma rede Wi-Fi.....	13
Como verificar o status do Wi-Fi no Kobo eReader.....	14
Como desligar o Wi-Fi no Kobo eReader.....	15
Como sincronizar seu eReader Kobo.....	16
Noções básicas sobre sincronização.....	16
Como sincronizar o Kobo eReader com o Wi-Fi.....	17
Como sincronizar seu Kobo eReader com Kobo Desktop.....	17

Como usar a biblioteca.....	19
Como usar sua Tela inicial.....	19
Como navegar em sua Biblioteca.....	20
Como pesquisar livros.....	21
Como usar a Nuvem da Kobo.....	23
Sobre a Nuvem da Kobo.....	23
Como baixar livros da nuvem da Kobo para o eReader.....	24
Como baixar todos os seus livros para o Kobo eReader de uma só vez.....	25
Como remover livros do Kobo eReader.....	25
Como remover todos os livros do Kobo eReader.....	26
Como ler em seu eReader Kobo.....	28
Como navegar em um livro.....	29
Como alterar as opções de fonte e texto no Kobo eReader...	30
Como fechar livros.....	31
Como marcar páginas.....	32
Como encontrar uma página dos favoritos.....	32
Como destacar texto no Kobo eReader.....	33
Como ver os destaques em seu Kobo eReader.....	33
Como remover destaques do Kobo eReader.....	34
Como adicionar anotações em seu livro no Kobo eReader.....	35

Como visualizar uma anotação durante a leitura no Kobo eReader.....	36
Como remover notas de seus livros no Kobo eReader	36
Como utilizar o dicionário no Kobo eReader.....	37
Como adicionar ou remover dicionários.....	38
Como traduzir uma palavra.....	39
Como adicionar livros.....	40
Como navegar na Livraria da Kobo.....	40
Como comprar um livro em seu Kobo eReader.....	41
Como adicionar um livro à lista de pedidos no Kobo eReader.....	43
Como visualizar a sua Lista de desejos.....	43
Introdução ao Adobe Digital Editions.....	44
Como instalar o Adobe Digital Editions.....	45
Como criar uma ID Adobe.....	45
Como autorizar o computador e o Kobo eReader com o Adobe Digital Editions.....	46
Como adicionar livros ao eReader utilizando o Adobe Digital Editions.....	47
Como obter ajuda.....	49
Como obter ajuda.....	49
Informações sobre segurança, regulamentação e garantia	49

Sobre o seu eReader

Nesta seção

- Anatomia do eReader Kobo
- Como carregar seu Kobo eReader
- Como carregar seu Kobo eReader com um adaptador de parede
- Como ligar e desligar o Kobo eReader
- Como utilizar a tela sensível ao toque
- Como conectar ao seu computador
- Como redefinir seu eReader

Anatomia do eReader Kobo

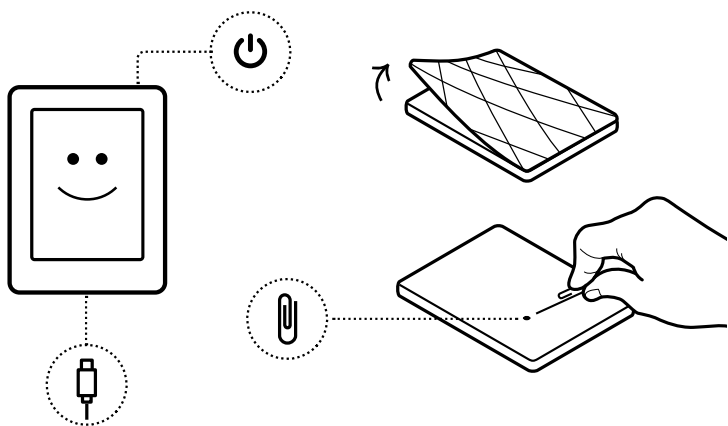

Botão deslizante de ligar/desligar – Ligue ou desligue seu eReader ou coloque-o em hibernação.



Porta micro USB – Conecte o eReader ao computador, para carregá-lo ou adicionar livros, utilizando o cabo micro USB incluído.



Orifício para reconfigurar – Remova a parte traseira, insira um clipe de papel e pressione-o cuidadosamente para redefinir seu eReader.

Como carregar seu Kobo eReader

Antes de usar seu Kobo eReader pela primeira vez, será necessário carregá-lo por quatro horas. A bateria totalmente carregada de um Kobo eReader pode durar até um mês. É recomendável carregar seu Kobo eReader com o cabo micro USB incluído.





Se for necessário substituir o cabo micro USB, você poderá obter um novo em qualquer local de venda. Siga estas etapas para carregar seu eReader.

1. Conecte o cabo micro USB ao eReader e ao computador.
2. Se seu eReader estiver ligado, toque em **Cancelar**.

Você pode continuar lendo enquanto seu eReader carrega.

A carga da bateria é exibida na parte superior direita da tela.

Ícones bateria

-  Descarregado
-  Carregando
-  Parcialmente carregado
-  Completamente carregado

Como carregar seu Kobo eReader com um adaptador de parede

Seu Kobo eReader pode ser carregado com qualquer adaptador micro USB 500mA de 5V.

Observação: Se você viajar para um país onde o sistema elétrico for diferente, certifique-se de que possui o adaptador adequado antes de utilizar a tomada para carregar o Kobo eReader.

Como ligar e desligar o Kobo eReader

Desligar o Kobo eReader ou colocá-lo no modo de hibernação prolonga a duração da bateria.

Quando você desperta seu eReader do modo de hibernação ele exibe diretamente a última tela vista por você. Isto é, uma página de um livro, a Livraria da Kobo ou uma área da sua Biblioteca.

Se você desligar seu eReader e ligá-lo novamente, a tela exibida será a Página inicial.

- **Para ligar seu eReader:** Deslize o botão de ligar/desligar para a direita e segure-o por 1 segundo. O eReader ligará e você verá a tela Ligando.
- **Para colocar seu eReader em modo de hibernação:** Deslize o botão de ligar/desligar para direita e solte-o rapidamente.
- **Para ligar seu eReader:** Deslize o botão de ligar/desligar para a direita e solte-o.
- **Para desligar seu eReader:** Deslize o botão de ligar/desligar para direita e segure-o até que a tela Desligado apareça.

Como utilizar a tela sensível ao toque

Quando seu eReader está ligado, você pode tocar na tela para abrir livros, virar páginas, selecionar itens e muito mais. Veja abaixo alguns gestos úteis.

- **Tocar:** Toque na tela levemente para abrir um livro, virar uma página, selecionar um menu e muito mais. Este será o gesto mais utilizado.
- **Deslizar:** Use esse gesto para folhear os livros na biblioteca e virar páginas.

- **Manter pressionado:** Toque na tela e mantenha seu dedo pressionando o mesmo local. Este gesto permite selecionar textos durante a leitura. Se você mantiver o dedo pressionado sobre uma palavra, seu eReader sublinhará a seleção e exibirá um círculo de cada lado da palavra. Para selecionar mais texto, arraste os círculos.

Observação: Nem todos os livros permitem a seleção de texto. Não é possível selecionar texto de revistas em quadrinhos e PDFs, por exemplo.

Como conectar ao seu computador

Kobo Desktop é um software gratuito que permite adicionar e gerenciar livros no eReader.

O Kobo Desktop permite que você:

- Adicione e exclua rapidamente um grande número de livros do eReader.
- Leia livros que comprou na Kobo.
- Compre livros utilizando seu computador.
- Sincronize o eReader.

Para obter mais informações sobre o Kobo Desktop, você pode:

- Baixar o Kobo Desktop em kobosetup.com.
- Baixar o Manual do Utilizador do Kobo Desktop em ptbr.kobo.com/userguides.
- Pesquisar nossa página de ajuda em ptbr.kobo.com/help.

Como redefinir seu eReader

Se seu eReader não apresentar resposta rápida, ou se estiver com problemas com seu eReader, você poderá tentar redefini-lo. Se redefinir seu eReader, você precisará iniciar a sessão e configurá-lo novamente.

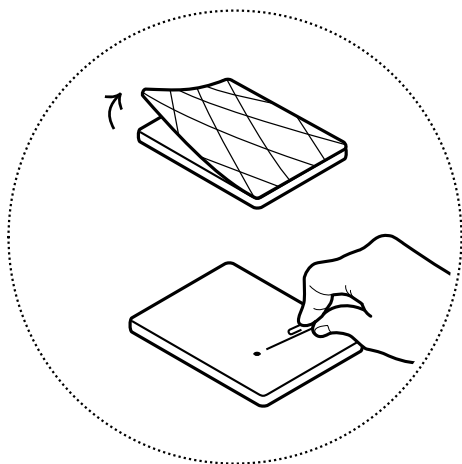

1. Remova a parte traseira do eReader.
2. Insira um clipe de papel e pressione cuidadosamente por alguns segundos.
Seu eReader será reiniciado.
3. Siga as instruções na tela para configurar seu eReader.

Como usar o Wi-Fi

Nesta seção

- Como conectar o Kobo eReader a uma rede Wi-Fi
- Como verificar o status do Wi-Fi no Kobo eReader
- Como desligar o Wi-Fi no Kobo eReader

Como conectar o Kobo eReader a uma rede Wi-Fi

Use uma conexão Wi-Fi para conectar-se à Internet em seu eReader. O Wi-Fi permite que você encontre e compre livros na Livraria Kobo, sincronize seu Kobo eReader e use o navegador experimental. Você somente precisa ter acesso a uma rede sem fio.

1. Vá em sua tela inicial.
2. Toque no bloco  **Sincronizar**. Seu eReader tentará conectar-se ao Wi-Fi. Isso pode demorar um pouco.
3. Será exibida uma solicitação para você escolher uma rede sem fio. Toque no nome da rede que deseja



usar. Se houver um ícone Bloqueado  ao lado da rede, você precisará de uma senha para usá-la.

4. Se uma senha de rede for solicitada, use o teclado para digitá-la e toque em **Ingressar**. Você também pode tocar em **Mostrar senha** para ver o que está digitando.

Como verificar o status do Wi-Fi no Kobo eReader

Para saber se você está conectado à Internet, verifique o ícone de status do Wi-Fi na parte superior da tela.

Ícones de Wi-Fi

-  O Wi-Fi está desativado.
-  A conexão Wi-Fi está relativamente boa.
-  A conexão Wi-Fi está excelente.

Talvez seja necessário sincronizar o eReader para visualizar o ícone de status do Wi-Fi.

1. Vá em sua tela inicial.
2. Toque no bloco  **Sincronizar**.

O ícone de status do Wi-Fi será exibido na parte superior da tela.

Como desligar o Wi-Fi no Kobo eReader

Você pode desligar a conexão Wi-Fi do Kobo eReader para impedir que ele se conecte à Internet. Isso prolongará a vida útil da bateria do eReader e permitirá que você o utilize a bordo de um avião. A conexão Wi-Fi será desligada automaticamente se ficar inativa por mais de 5 minutos.

1. Vá em sua tela inicial.
2. Toque no ícone Menu  na parte superior da tela. O painel de Configurações rápidas será exibido.
3. . Toque na caixa de seleção ao lado **Wi-Fi**. Se a caixa de seleção estiver desmarcada, o Wi-Fi estará desligado.

Como sincronizar seu eReader Kobo

Nesta seção

- Noções básicas sobre sincronização
- Como sincronizar o Kobo eReader com o Wi-Fi
- Como sincronizar seu Kobo eReader com Kobo Desktop

Noções básicas sobre sincronização

A sincronização adiciona suas compras da loja Kobo em sua biblioteca Kobo. Se você ler em outro dispositivo, sincronize para atualizar seu local no livro, suas anotações e muito mais. A sincronização também atualiza o software do Kobo eReader para a última versão. Verifique se seu dispositivo está conectado ao Wi-Fi antes de sincronizar.

Há duas maneiras de sincronizar: usando o Wi-Fi ou conectando o Kobo eReader ao Kobo Desktop no computador.

Como sincronizar o Kobo eReader com o Wi-Fi



Antes de sincronizar o eReader, certifique-se de que o Wi-Fi está ativado e de que você está conectado a uma rede.

1. Vá em sua tela inicial.
2. Toque no bloco  **Sincronizar**.
 - Se você estiver na faixa de alcance de uma conexão de rede conhecida, seu eReader se conectará automaticamente a essa rede e iniciará a sincronização.
 - Se você não estiver dentro do alcance de uma rede conhecida, seu eReader iniciará o processo de Adição de rede.

Como sincronizar seu Kobo eReader com Kobo Desktop

Você também pode sincronizar o eReader, conectando-o a um computador com Kobo Desktop. O Kobo Desktop é um software gratuito que permite adicionar e gerenciar livros no eReader. Para sincronizá-lo, é necessário conectar o computador à internet.

Para baixar o Kobo Desktop, visite kobosetup.com.

1. Conecte o eReader ao computador usando um cabo USB.
2. Abra o Kobo Desktop no computador.
3. Se você ainda não estiver conectado à sua conta Kobo, clique no ícone Perfil , na parte superior da tela, e inicie a sessão.
4. Clique no ícone Sincronizar .
5. Clique no botão Ejetar , na parte superior da tela, para desconectar o eReader do computador.

Como usar a biblioteca

Nesta seção

- Como usar sua Tela inicial
- Como navegar em sua Biblioteca
- Como pesquisar livros

Como usar sua Tela inicial

A Tela inicial é a primeira coisa que você vê ao ligar o eReader após a configuração. Nela você pode ver os livros abertos recentemente, acessar a Livraria Kobo e muito mais.

Vá em sua tela Início tocando no ícone Início  na parte superior da tela. Durante a leitura, toque na parte central da tela para ver o ícone Início.

Sua Tela inicial é organizada por blocos, para facilitar a procura de itens. Toque em um bloco para interagir com ele.

Os blocos da Tela inicial incluem:

- O livro que você está lendo no momento.
- Livros que você abriu ou comprou recentemente.

- Recomendações de leitura que achamos que você vai gostar.
- O bloco Sincronizar, para adicionar livros comprados recentemente à sua Biblioteca e atualizar seu eReader.

Acima dos blocos, você encontrará a barra de Pesquisa. Use a barra de Pesquisa para encontrar livros em sua Biblioteca ou na Livraria da Kobo.

Na parte inferior da sua Tela inicial, você pode acessar sua Biblioteca, a Livraria da Kobo e alguns Extras, que incluem um dicionário e suas estatísticas de leitura pessoais.

Como navegar em sua Biblioteca

A biblioteca permite que você leia e administre livros em seu eReader.

Para acessar os livros que você comprou, amostras gratuitas de livros e coleções em sua Biblioteca:

1. Vá em sua tela inicial.
2. Toque em **Biblioteca**.
3. Selecione uma das áreas da Biblioteca:
 - **Livros:** todos os livros, PDFs e outros documentos Kobo em sua biblioteca.

- **Amostras:** trechos de livros adicionados ao seu eReader como amostras.
- **Minhas coleções:** livros que você agrupou, como em uma prateleira. Por exemplo, você pode criar uma coleção de livros de culinária e incluir somente livros de receitas nesta coleção.
- **Artigos do Pocket:** artigos online ou páginas Web que você adicionou usando o aplicativo gratuito Pocket, no computador, tablet ou em outro dispositivo.

Como pesquisar livros

Use a barra de pesquisa na parte superior da Tela inicial para encontrar um livro da sua Biblioteca ou um novo livro na Livraria da Kobo.

Pesquise pelo nome do autor, título do livro ou por uma palavra-chave.

1. Vá em sua tela inicial.
2. Toque na barra de pesquisa, na parte superior da tela.
3. Escolha onde gostaria de realizar a busca:

- Selecione **Livraria** para pesquisar na Kobo Bookstore (é necessário estar conectado ao Wi-Fi).
 - Selecione **Biblioteca** para pesquisar na biblioteca do eReader.
4. Usando o teclado, digite o título de um livro, nome do autor ou palavra-chave.
Os resultados da pesquisa serão exibidos conforme você digita.
 5. Toque em uma sugestão para chegar a um resultado ou toque em **Acessar** para visualizar a lista completa de resultados.

Como usar a Nuvem da Kobo

Nesta seção

- Sobre a Nuvem da Kobo
- Como baixar livros da nuvem da Kobo para o eReader
- Como baixar todos os seus livros para o Kobo eReader de uma só vez.
- Como remover livros do Kobo eReader
- Como remover todos os livros do Kobo eReader

Sobre a Nuvem da Kobo

Todos os livros comprados na Kobo estão armazenados na Nuvem Kobo, uma área de armazenamento online com espaço ilimitado. Você pode escolher quais livros deseja baixar da Nuvem Kobo para o seu dispositivo. Quando terminar de ler um livro, você poderá removê-lo do eReader para aumentar o espaço de armazenamento. Você pode baixar novamente um livro da Nuvem Kobo a qualquer momento acessando uma rede Wi-Fi.

Como baixar livros da nuvem da Kobo para o eReader

Se seus livros estiverem armazenados na nuvem da Kobo, será necessário baixá-los no eReader para poder lê-los. Verifique se o eReader está conectado a uma rede Wi-Fi para baixar livros da nuvem da Kobo.

1. Vá em sua tela inicial.
2. Toque em **Biblioteca**.
3. Toque em **Livros**.
Todos os livros que ainda não foram baixados no eReader terão um ícone Baixar  na capa.
4. Toque na capa do livro para baixá-lo.
O download do livro para o eReader será iniciado.
5. Toque na capa ou no título do livro para abri-lo.

Se você selecionar vários livros, eles serão colocados em fila e baixados um por vez em seu eReader. A palavra *Pendente* será exibida ao lado dos livros que estão na lista de downloads. Quando seu livro tiver sido baixado em seu dispositivo, você já não precisará estar conectado a uma rede Wi-Fi para lê-lo.

Como baixar todos os seus livros para o Kobo eReader de uma só vez.

Você pode baixar toda a Biblioteca Kobo para o eReader.

1. Vá em sua tela inicial.
2. Toque em **Biblioteca**.
3. Toque em **Livros**.
4. Toque no ícone Ferramentas  na parte inferior da página.
5. Toque em **Baixar todos**.
6. Se necessário, conecte-se a uma rede Wi-Fi.
As palavras *Na fila de downloads* serão exibidas ao lado dos livros que serão baixados.

Como remover livros do Kobo eReader

Todos os livros comprados na Kobo estão armazenados na Nuvem Kobo, uma área de armazenamento online com espaço ilimitado. Você pode escolher quais livros deseja baixar da Nuvem Kobo para o seu dispositivo. Quando terminar de ler um livro, você poderá removê-lo do eReader para aumentar o espaço de armazenamento. Você pode

baixar novamente um livro da Nuvem Kobo a qualquer momento acessando uma rede Wi-Fi.

1. Vá em sua tela inicial.
2. Toque em **Biblioteca**.
3. Toque em **Livros**.
4. Toque e segure na capa ou no título do livro. Um menu será exibido.
5. Toque em **Remover**. Uma caixa de diálogo será exibida.
6. Escolha de onde deseja remover o livro:
 - eReader: Permite que você baixe novamente o item da nuvem Kobo mais tarde. Esta opção é selecionada automaticamente.
 - Conta Kobo: Esta ação excluirá o livro da sua conta Kobo e de todos os seus dispositivos.
7. Toque em **Remover**.

Como remover todos os livros do Kobo eReader

Você pode remover todos os livros baixados em seu eReader para liberar espaço de armazenamento. Quando você remove seus livros do eReader, eles são salvos na nuvem da Kobo.

1. Vá em sua tela inicial.
2. Toque em **Biblioteca**.
3. Toque em **Livros**.
4. Toque no ícone Ferramentas  na parte inferior da tela.
5. Toque em **Mais configurações**.
6. Ao lado de *Livros Kobo baixados*, toque em **Remover todos**.
Uma caixa de diálogo será exibida.
7. Toque em **Remover**.
O conteúdo de todos os seus livros será removido do eReader.

Como ler em seu eReader Kobo

Nesta seção

- Como navegar em um livro
- Como alterar as opções de fonte e texto no Kobo eReader
- Como fechar livros
- Como marcar páginas
- Como encontrar uma página dos favoritos
- Como destacar texto no Kobo eReader
- Como ver os destaques em seu Kobo eReader
- Como remover destaques do Kobo eReader
- Como adicionar anotações em seu livro no Kobo eReader
- Como visualizar uma anotação durante a leitura no Kobo eReader
- Como remover notas de seus livros no Kobo eReader
- Como utilizar o dicionário no Kobo eReader
- Como adicionar ou remover dicionários
- Como traduzir uma palavra





Como navegar em um livro



Você pode ir para qualquer capítulo ou página do seu livro com apenas alguns toques.

Toque na capa ou no título do seu livro na Tela inicial ou em sua Biblioteca para abri-lo.

Toque ou passe o dedo sobre as laterais da tela para virar as páginas de seu livro.

Se quiser avançar duas ou mais páginas:

1. Toque no centro da página para exibir o Menu de leitura.
2. Toque no ícone Navegação 
 - Para percorrer as páginas do livro, toque no círculo na barra de navegação e deslize-o para a direita para avançar, ou para a esquerda para voltar.
 - Para ir para a próxima página, toque no ícone Avançar .
 - Para voltar para a página anterior, toque no ícone Voltar .
 - Para pular para o próximo capítulo, toque no ícone Avançar .

- Para voltar ao capítulo anterior, toque no ícone Retornar .
 - Para ir para um capítulo do índice, toque em **Índice** e toque no capítulo.
 - Toque no ícone Retornar  para voltar para uma posição anterior no livro.
3. Toque em qualquer lugar na tela para fechar a barra de navegação.

Como alterar as opções de fonte e texto no Kobo eReader

Para a maioria dos livros, o eReader oferece vários tamanhos de texto diferentes. Você pode ajustar o tamanho do texto, as fontes, o espaço entre linhas e a justificação, para tornar a leitura mais confortável para seus olhos.

1. Durante a leitura, toque no centro da página para abrir o menu de leitura.
2. Toque no ícone Texto .
3. Ajuste as configurações de fonte:
 - Toque no menu suspenso ao lado de **Tipo de fonte** para selecionar em uma lista de fontes disponíveis.

- Arraste o controle deslizante ao lado do **Tamanho da fonte** para alterar o tamanho do tipo.
- Arraste o controle deslizante ao lado do **Espaçamento entre linhas** para aumentar ou diminuir o espaço entre as linhas do tipo.
- Arraste o controle deslizante ao lado do **Margens** para tornar as margens laterais maiores ou menores.
- Toque na sua opção de **Justificação**.

Observações:

- Ao alterar o modo de exibição de um texto, o eReader grava suas preferências de tamanho e estilo e aplica a todos os outros livros que você está lendo.
- Se você estiver lendo um documento em PDF, não é possível alterar o tamanho ou o estilo do texto.

Como fechar livros

Ao terminar de ler um livro, você pode clicar em *Concluído* para abri-lo do início quando quiser lê-lo novamente.

Marcar um livro como *Concluído* não removerá quaisquer marcadores, anotações ou destaques.

1. Encontre o livro que você deseja fechar em sua Biblioteca.
2. Mantenha a capa do livro pressionada. Um menu será exibido.
3. Selecione **Marcar como concluído**.

Como marcar páginas

Você pode marcar páginas ou passagens interessantes às quais gostaria de retornar, utilizando os marcadores.

- Enquanto você lê, toque no canto superior direito da página. Uma dobradura será exibida.

Como encontrar uma página dos favoritos

Se uma orelha de página foi adicionada, você poderá encontrá-la novamente com facilidade, utilizando o Menu de leitura.



1. Durante a leitura, toque no centro da página para expandir o Menu de leitura.
2. Toque no ícone Livro , na parte inferior da página.
3. Toque em **Anotações**.

4. Toque no marcador que deseja visualizar.

Como destacar texto no Kobo eReader

É possível destacar texto na maioria dos livros, como se usasse um marcador de texto em um livro impresso.

Observação: Não é possível destacar texto em arquivos PDF.

1. Durante a leitura, mantenha uma palavra pressionada por alguns segundos, até que ela fique sublinhada.
2. Retire o dedo da página.
Você verá o ícone de um círculo  nas duas extremidades da palavra.
3. Arraste o primeiro círculo para o início do texto que você deseja selecionar e o segundo círculo para o fim.
4. Toque no ícone Destacar .
5. Toque em **Destacar**.

Como ver os destaques em seu Kobo eReader

Você pode ver a lista de destaques que fez no livro enquanto estiver lendo.

1. Toque no centro da página.
O menu Leitura será exibido.
2. Toque no ícone Livro , na parte inferior da página.
3. Toque em **Anotações**.
Será exibida uma lista de marcadores, destaques e anotações feitas no livro.
4. Toque em um destaque para ver a passagem destacada na íntegra.

Como remover destaques do Kobo eReader

Você pode remover os destaques que fez no livro enquanto estiver lendo.

1. Toque no centro da página.
O menu Leitura será exibido.
2. Toque no ícone Livro , na parte inferior da página.
3. Toque em **Anotações**.
Será exibida uma lista de marcadores, destaques e anotações feitas no livro.
4. Toque no ícone Menu ao lado do destaque que deseja remover.

Um menu será exibido.

5. Toque em **Remover destaque**.
O destaque será removido do seu livro.

Como adicionar anotações em seu livro no Kobo eReader

Você pode adicionar anotações aos seus livros, durante a leitura.

1. Durante a leitura segure e mantenha a palavra pressionada alguns segundos até que seja sublinhada.
2. Retire o dedo da página.
Você verá o ícone de um círculo  nas duas extremidades da palavra.
3. Arraste o primeiro círculo para o início do texto que você deseja selecionar e o segundo círculo para o fim.
4. Toque em **Adicionar observação**.
5. Use o teclado para inserir uma anotação e toque em **Salvar**.

Como visualizar uma anotação durante a leitura no Kobo eReader

Após fazer uma anotação, você pode visualizá-la a qualquer momento, enquanto estiver lendo.

1. Toque no centro da página.
O menu Leitura será exibido.
2. Toque no ícone Livro , na parte inferior da página.
3. Toque em **Anotações**.
Será exibida uma lista de marcadores, destaques e anotações feitas no livro.
4. Toque no texto ao lado do *Observação*, à direita, para visualizar a anotação completa.

Como remover notas de seus livros no Kobo eReader

Se a anotação não for mais necessária, você poderá excluí-la do livro enquanto estiver lendo.

1. Toque no centro da página.
O menu Leitura será exibido.

2. Toque no ícone Livro , na parte inferior da página.
3. Toque em **Anotações**.
Será exibida uma lista de marcadores, destaques e anotações que você adicionou ao livro.
4. Mantenha pressionada a anotação que você deseja excluir.
Um menu será exibido.
5. Toque em **Remover anotação**.
Será exibida uma janela de diálogo.
6. Toque em **Continuar** para excluir uma anotação.

Como utilizar o dicionário no Kobo eReader



Se você encontrar uma palavra desconhecida durante a leitura, poderá utilizar o dicionário integrado do eReader para ver sua definição.

1. Enquanto lê, pressione e segure a palavra que você deseja procurar.
A palavra será sublinhada.
2. Retire o dedo da página.
A definição da palavra será exibida.

O dicionário pode não funcionar em alguns livros como PDFs, livros de uma biblioteca pública ou livros gratuitos encontrados na Internet.

Como adicionar ou remover dicionários

Você pode remover os dicionários instalados em seu eReader para economizar espaço de armazenamento ou adicionar dicionários de outros idiomas.

1. Vá em sua tela inicial.
2. Toque no ícone Menu  na parte superior da tela. O painel de Configurações rápidas será exibido.
3. Toque em **Configurações**.
4. Toque em **Idioma**.
5. Em Dicionário, toque em **Editar**
6. Adicione ou remova um dicionário:
 - Toque no ícone de Mais , ao lado do dicionário que você deseja adicionar.
 - Para remover um dicionário, toque no  ícone da marca de seleção.
7. Toque em **Salvar**.

Como traduzir uma palavra

Seu Kobo eReader possui um dicionário de tradução que pode ser usado durante a leitura de eBooks.

O dicionário pode não funcionar em alguns livros como PDFs, livros de uma biblioteca pública ou livros gratuitos encontrados na Internet.

1. Em seu livro, mantenha a palavra que você quer traduzir pressionada.
2. Retire o dedo da tela.
Uma definição da palavra será exibida em uma caixa de diálogo.
3. Toque no ícone suspenso  na parte inferior direita da caixa de diálogo.
Uma lista de idiomas será exibida no menu suspenso.
4. Selecione o idioma para o qual deseja traduzir.

Como adicionar livros

Nesta seção

- Como navegar na Livraria da Kobo
- Como comprar um livro em seu Kobo eReader
- Como adicionar um livro à lista de pedidos no Kobo eReader
- Como visualizar a sua Lista de desejos
- Introdução ao Adobe Digital Editions
- Como instalar o Adobe Digital Editions
- Como criar uma ID Adobe
- Como autorizar o computador e o Kobo eReader com o Adobe Digital Editions
- Como adicionar livros ao eReader utilizando o Adobe Digital Editions

Como navegar na Livraria da Kobo

Você pode encontrar e comprar livros de várias formas em seu eReader.

1. Vá até a Tela inicial.
2. Toque em **Livraria**.

3. Toque em qualquer uma das opções listadas:
- **Fachada da loja:** Ver os últimos lançamentos da Kobo. Você também pode acessar a barra de pesquisa na Vitrine para procurar um livro por autor, título ou palavra-chave.
 - **Leituras relacionadas:** Livros semelhantes aos que você está lendo ou procurando na Loja Kobo.
 - **Recomendado para você:** Livros que a Kobo acredita que você pode gostar com base em seu histórico de leitura e de compra.
 - **Categorias:** Uma lista de tópicos que pode ajudá-lo a encontrar livros. Selecione um assunto de seu interesse.
 - **Listas de leitura:** Livros organizados por tema, para facilitar a navegação.
 - **Lista de pedidos:** Onde você pode salvar livros para ler mais tarde.

Como comprar um livro em seu Kobo eReader

Você pode comprar eBooks diretamente no eReader. Basta ter uma conexão Wi-Fi e um cartão de crédito válido.

Quando você tiver concluído o processo de finalização da compra, o livro será exibido na tela Início.

1. Vá em sua tela inicial.
2. Toque em **Livraria**.
3. Encontre o eBook que você deseja comprar.
4. Toque em **Comprar** ao lado do livro que você deseja comprar.
5. Se você já fez compras com a Kobo antes e suas informações de cobrança foram salvas, vá para a etapa 9.
6. Utilize o teclado para digitar seu endereço de cobrança e as informações de seu cartão de crédito.
Observação: Precisamos de seu endereço de cobrança para calcular os impostos relativos à compra, de acordo com a sua localização.
7. Toque em **Concluído** para continuar.
8. Analise seu pedido.
9. Se você quiser usar um vale-presente ou código promocional, toque em **Adicionar vale-presente** ou **Adicionar código promocional** e forneça as informações necessárias.
Observação: Códigos promocionais só podem ser aplicados a livros e revistas qualificados, dado que nem todos os editores participam das promoções.
10. Toque em **Comprar agora**.

11. Toque em **Continuar a compra** para comprar mais livros ou retornar à tela Início.

Observação: Se não conseguir visualizar o livro que comprou na tela Início, toque no bloco  **Sincronizar**.

Como adicionar um livro à lista de pedidos no Kobo eReader

Na Lista de pedidos você pode adicionar e acompanhar livros que você está pensando em comprar mais tarde.

1. Ao comprar um livro, toque no ícone Fixar . Será exibida uma caixa de diálogo confirmando que o livro foi adicionado.

Como visualizar a sua Lista de desejos

Depois de adicionar livros a sua Lista de pedidos, você pode vê-la em seu eReader.

1. Vá em sua tela inicial.
2. Toque em **Livraria**.
3. Toque em **Lista de pedidos**.

Você verá uma lista dos livros adicionados à sua Lista de pedidos. Toque no livro e siga as instruções na tela para comprá-lo.

Introdução ao Adobe Digital Editions

O Adobe Digital Editions (ADE) é um software gratuito que permite adicionar eBooks protegidos pelo Gerenciamento de direitos digitais (DRM), de uma biblioteca pública, de outra loja ou de uma loja Kobo para o Kobo eReader.

A DRM impede a cópia ou a distribuição não autorizada de eBooks, para proteger os direitos dos autores e editores. Se você baixou um livro protegido pelo DRM, obterá uma licença para o livro, também conhecida como arquivo URLLINK.acsm. Você utilizará o ADE para adicionar conteúdo protegido por DRM ao eReader.

Introdução ao ADE:

- Como instalar o Adobe Digital Editions
- Como criar uma ID Adobe
- Como autorizar o computador e o Kobo eReader com o Adobe Digital Editions

Observação: Se você utilizar um eReader ou um dos aplicativos de leitura da Kobo, não será necessário utilizar o ADE. Os eReaders e aplicativos de leitura da Kobo podem

baixar e abrir automaticamente a maioria dos livros da loja da Kobo.

Como instalar o Adobe Digital Editions

Instale o Adobe Digital Editions (ADE) no PC ou no Mac para transferir conteúdo protegido pelo Gerenciamento de direitos digitais (DRM) para o Kobo eReader.

1. Baixar o ADE em adobe.com.
2. Encontre o arquivo de instalação do ADE em seu computador.
3. Abra o arquivo.
4. Siga as instruções na tela.

Como criar uma ID Adobe

Após instalar o Adobe Digital Editions no PC ou no Mac, será necessário criar uma ID Adobe.

1. No seu navegador, vá até Adobe.com.
2. Clique em **Iniciar sessão**.
3. Clique em **Obter uma ID Adobe**.

4. Preencha as caixas de texto adequadas no formulário.
5. Clique em **Inscriver-se**.

Como autorizar o computador e o Kobo eReader com o Adobe Digital Editions

Após instalar o Adobe Digital Editions (ADE) e criar uma ID Adobe, será necessário autorizar o computador e o eReader com o ADE. Você só precisa fazer isso uma vez.

1. Iniciar o ADE no PC ou no MAC.
2. No menu Ajuda, clique em **Autorizar computador**. Uma janela de Autorização do computador será exibida.
3. Digite sua ID e a senha do Adobe.
4. Clique em **Autorizar**.
5. Clique em **OK** quando o Adobe concluir a autorização do computador.
6. Conecte o eReader ao computador e toque em **Conectar**.
7. No ADE, clique com o botão direito do mouse em **Kobo eReader** abaixo e à esquerda de Dispositivos.

8. Clique em **Autorizar dispositivo...**
9. Selecione a conta que você deseja autorizar.
10. Clique em **Autorizar dispositivo**.
11. Clique em **OK** para concluir o processo.

Como adicionar livros ao eReader utilizando o Adobe Digital Editions

Se você baixou um livro protegido pelo Gerenciamento de direitos digitais (DRM), obterá uma licença para o livro, também conhecida como arquivo URLLINK.acsm. Para obter o livro, é só abrir o arquivo no Adobe Digital Editions (ADE). O ADE verificará sua licença e baixará o livro em formato ePub ou PDF.

1. Ligue o eReader.
2. Conecte-o ao computador utilizando um cabo micro USB.
3. Toque em **Conectar** no seu eReader.
4. No computador:
 - a. Acesse a pasta onde o eBook foi salvo.
 - b. Clique duas vezes no arquivo URLLINK.acsm. O livro será aberto no ADE.

- c. Clique em **Biblioteca** na parte superior da tela.
 - d. Clique em **Todos os itens** no menu Prateleiras.
 - e. Selecione e arraste seu novo livro para a prateleira do Kobo eReader (listada na parte esquerda, abaixo de Dispositivos).
5. Ejecte o eReader do computador e desconecte o cabo micro USB.
O livro será exibido na Biblioteca.

Como obter ajuda

Nesta seção

- Como obter ajuda
- Informações sobre segurança, regulamentação e garantia

Como obter ajuda

Tem dúvidas ou precisa de ajuda? Visite ptbr.kobo.com/help.

Informações sobre segurança, regulamentação e garantia

Você pode encontrar informações importantes sobre segurança, regulamentação e garantia do eReader em kobo.com/userguides.

Observação: a Declaração de Conformidade pode diferir entre os diferentes modelos do Kobo eReader. O link Kobo.com/userguides inclui informações sobre como localizar o número do modelo do seu Kobo eReader.