

***Impressoras a Laser de
Rede DocuPrint N24,
N32 e N40
da Xerox***

Guia do Usuário

Versão 1.8

Copyright © 1998, 1999 Xerox Corporation. Todos os Direitos Reservados.

A proteção de direitos reservados aqui reclamada inclui todas as formas e assuntos de material e informação suscetíveis de registro de direitos autorais, como atualmente previsto estatutária ou juridicamente, ou que o venham a ser no futuro, incluindo - sem restrições - o material gerado pelos programas de software indicados na tela, tais como estilos, padrões, ícones, representações de telas, aspectos, etc.

XEROX®, The Document Company®, o X estilizado, DocuPrint, e N24, N32 e N40 são marcas da Xerox Corporation ou de suas subsidiárias.

Adobe® e PostScript® são marcas da Adobe Systems Incorporated.

PCL, HP e LaserJet são marcas da Hewlett-Packard Company. IBM é uma marca registrada da International Business Machines Corporation. Microsoft, Microsoft Windows, Microsoft Word, MS e MS-DOS são marcas da Microsoft Corporation. Univers é uma marca da Linotype AG ou de suas subsidiárias. WordPerfect é uma marca registrada da Corel Corporation. Centronics é uma marca registrada da Centronics Corporation. Macintosh e TrueType são marcas da Apple Computer, Incorporated. OnPage é uma marca registrada da COMPUTER: applications, Inc. Todos os outros nomes de produtos são marcas de seus respectivos proprietários.

PCL, PCL5e e PCL6 são marcas da Hewlett-Packard Company.

Esta impressora contém uma emulação da linguagem de comando da Hewlett-Packard PCL, reconhece os comandos da HP PCL, e processa estes comandos de uma maneira comparável aos produtos da impressora Hewlett-Packard LaserJet.

Este produto inclui uma implementação do LZW, licenciada sob a patente U.S. 4,558,302.

Aviso

Especificações descritas nesta publicação estão sujeitas a mudanças sem aviso prévio. O uso de algumas características pode ser limitado pela configuração de seu hardware ou software. Contate a Xerox para detalhes.

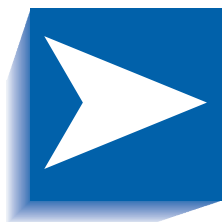

Índice

Capítulo 1	Iniciando	1-1
	<i>Introdução</i>	<i>1-2</i>
	<i>Mapa de documentação do usuário</i>	<i>1-3</i>
	<i>Documentação do usuário impressa na caixa</i>	<i>1-3</i>
	<i>O seu CD da N40 incluso na caixa</i>	<i>1-4</i>
	<i>Quanto devo ler deste livro?</i>	<i>1-6</i>
	<i>Componentes da impressora</i>	<i>1-7</i>
	<i>Instalando a sua impressora</i>	<i>1-9</i>
	<i>Imprimindo uma Folha de Configuração</i>	<i>1-11</i>
Capítulo 2	Software e Drivers de Gerenciamento da Impressora	2-1
	<i>Usando o CentreWare DP com a DocuPrint N40</i>	<i>2-2</i>
	<i>Drivers de Emulação da Impressora DocuPrint N40 PCL</i>	<i>2-4</i>
	<i>Drivers de Impressora DocuPrint N40 PostScript</i>	<i>2-5</i>
	<i>Funções do Driver</i>	<i>2-6</i>
	<i>Instalando o CentreWare DP e os Drivers</i>	<i>2-8</i>
	<i>Configurando os seus Drivers</i>	<i>2-8</i>

Capítulo 3	Usando o Painel de Controle	3-1
	<i>Características do Painel de Controle</i>	3-2
	<i>O Visor</i>	3-3
	<i>Opções de Menu</i>	3-4
Capítulo 4	Carregamento e orientação do papel	4-1
	<i>Selecionando o papel</i>	4-2
	<i>Armazenando o papel</i>	4-5
	<i>Carregando o papel</i>	4-6
	<i>Usando as Bandejas 1, 2 e 3 (se instaladas)</i>	4-7
	<i>Usando as Bandejas 4 e 5 no Alimentador de 2.500 Folhas</i>	4-11
	<i>Usando o Alimentador Manual de 50 Folhas</i>	4-13
	<i>Usando o Alimentador de 100 Envelopes</i>	4-17
	Troca automática de bandeja	4-18
	<i>Incompatibilidade de Tamanho/Tipo de Papel</i>	4-19
	Impressão F/V (Frente e Verso)	4-20
	<i>Orientação de impressão e configurações do painel de controle</i>	4-21
Capítulo 5	Eliminando atolamentos e recuperação de atolamento	5-1
	Atolamentos de papel	5-2
	<i>O que causa um atolamento de papel?</i>	5-2
	<i>Eliminando atolamentos de papel</i>	5-2
	<i>Limpando a Área A (Sem Módulo F/V)</i>	5-7
	<i>Limpando a Área A (Com Módulo F/V)</i>	5-9
	<i>Limpando a Área B</i>	5-12
	<i>Limpando a Área C</i>	5-12
	<i>Limpando a Área D</i>	5-13
	<i>Limpando a Bandeja 5</i>	5-14
	<i>Limpando o Módulo F/V</i>	5-15

Capítulo 6	<i>Substituindo o seu Cartucho de Toner</i>	6-1
	<i>Substituindo o Cartucho de Toner</i>	6-2
	<i>Configuração Padrão</i>	6-3
	<i>Configuração F/V</i>	6-5
	<i>Sobre o Kit de Manutenção</i>	6-8
Capítulo 7	<i>Pesquisa de Defeitos</i>	7-1
	<i>Exibição de Mensagens de Diagnóstico</i>	7-2
	<i>Problemas de Operação da Impressora</i>	7-3
Capítulo 8	<i>Referências</i>	8-1
	<i>Referências suplementares</i>	8-2
Anexo A	<i>Declaração CE</i>	A-1



1

Iniciando

<i>Introdução</i>	1-2
<i>Mapa de documentação do usuário</i>	1-3
<i>Documentação do usuário impressa na caixa</i>	1-3
<i>O seu CD da N40 incluso na caixa</i>	1-4
<i>Quanto devo ler deste livro?</i>	1-6
<i>Componentes da impressora</i>	1-7
<i>Instalando a sua impressora</i>	1-9
<i>Imprimindo uma Folha de Configuração</i>	1-11

Introdução

Este guia é para ser usado com a família de impressoras Xerox DocuPrint N24, N32 e N40.

Devido à maioria das características e funcionalidade da impressora serem compartilhadas por todas as três, este guia utilizará o nome genérico DocuPrint N40 quando estiver se referindo a essas impressoras. Além disso, mencionará todas as características não localizadas na impressora base como opções.

Ele identifica duas configurações diferentes para a DocuPrint N40:

- A configuração de mesa.
- A configuração de console (assentada no topo do Alimentador opcional de 2.500 Folhas).

Exemplos de cada configuração serão mostrados mais adiante nesse capítulo, porém as figuras neste manual poderão representar qualquer configuração, quando estiverem ilustrando uma característica ou um procedimento.

Mapa de documentação do usuário

Documentação do usuário impressa na caixa

Há uma documentação do usuário, referente à impressora N40, que é fornecida em muitos lugares diferentes. Esta seção funcionará como um guia inicial para essa documentação.

Você recebeu a seguinte documentação:

1. Guia de Instalação Rápida da N24, N32 e N40, o qual mostra como instalar e colocar a sua impressora em funcionamento.
2. Este Guia do Usuário da N24, N32 e N40, que fornece as informações básicas necessárias para a utilização de sua impressora. (Informações mais detalhadas sobre o usuário da N40 estão presentes em seu Guia do Administrador do Sistema no CD da N40.)
3. O Guia de Instalação Rápida na Rede da N24, N32 e N40, o qual mostra resumidamente como conectar sua impressora a uma rede em um ambiente específico. (Informações mais detalhadas sobre Rede/Ambiente estão presentes no Technical Information Guide (Guia de Informações Técnicas) no CD da N40.)

O seu CD da N40 incluso na caixa

Este CD contém as seguintes informações:

1. O Guia do Usuário (UG) da N24, N32 e N40
2. O Guia de Instalação Rápida na Rede (QNIG) da N24, N32 e N40
3. O Guia do Administrador do Sistema (SAG) da N24, N32 e N40
4. A documentação do Módulo de Acabamento de 2.000 Folhas
5. Um procedimento para atualização do software de sua impressora.

O Guia do Administrador do Sistema nesse CD contém as seguintes informações que podem ser necessárias:

1. O Guia de Instalação Rápida da N24, N32 e N40 no Capítulo 1
2. Instruções de instalação para os acessórios opcionais da N40 no Anexo C
3. Instruções de Instalação do Cartucho de Toner e do Kit de Manutenção no Anexo B.

Este documento também contém uma quantia considerável de informações mais detalhadas sobre a N40 destinadas ao usuário.

Os documentos no CD da N40 são fornecidos como arquivos PDF com recursos de hipervínculo, os quais permitem que você salte facilmente e acesse diferentes áreas do documento. Além disso, depois que acessar a página ou as páginas em que esteja procurando as informações, será possível imprimir apenas a(s) página(s) de que necessita; em vez de imprimir o capítulo inteiro ou o manual. Se você não tiver um leitor de PDF em seu sistema, também será possível instalar um a partir deste CD.



Os drivers de impressora da N40 também estão presentes no CD da N40. A maior parte da Documentação do Usuário de Driver é fornecida via arquivos de AJUDA incluídos com os drivers

Além do CD da N40, você também receberá um CD com o Software de Gerenciamento da Impressora N40. Este CD contém várias partes do Software de Cliente fornecido pela Xerox, assim como a documentação para este software.

Os CDs da N40 e do Software de Gerenciamento da Impressora são fornecidos com um Folheto de Instalação do CD, empacotados no porta-CD. Você também pode consultar os arquivos do Leia-Me nos CDs, para obter maiores informações.



Uma vez que esses CDs contêm informações tão importantes sobre a N40, certifique-se de salvar e manter os mesmos em um lugar seguro.

Quanto devo ler deste livro?

Use esse livro como referência para:

- Iniciando (*Capítulo 1: Iniciando*)
- Informação sobre o CentreWare e a instalação de drivers da impressora (*Capítulo 2: Software e Drivers de Gerenciamento da Impressora*)
- Instruções sobre o uso do Painel de Controle (*Capítulo 3: Usando o Painel de Controle*)
- Especificações do papel, carregar o papel, e imprimir F/V (*Capítulo 4: Carregamento e orientação do papel*)
- Eliminar Atolamentos (*Capítulo 5: Eliminando atolamentos e recuperação de atolamento*)
- Substituir Seu Cartucho de Toner (*Capítulo 6: Substituindo o seu Cartucho de Toner*)
- Solucionar problemas de impressão se ocorrerem (*Capítulo 7: Pesquisa de Defeitos*)
- Referências Suplementares (*Capítulo 8: Referências*)

Componentes da impressora

Os principais componentes da DocuPrint N40 estão indicados na Figura 1.1 abaixo.

Figura 1.1 Componentes da impressora de base

Vista Dianteira

- 1 Escaninho de Saída P/ Cima
- 2 Porta A
- 3 Alimentador Manual de 50 Folhas
- 4 Porta B
- 5 Escaninho de Saída P/Baixo
- 6 Interruptor
- 7 Painel de Controle
- 8 Tampa dianteira
- 9 Bandeja do Papel 1
- 10 Bandeja do Papel 2

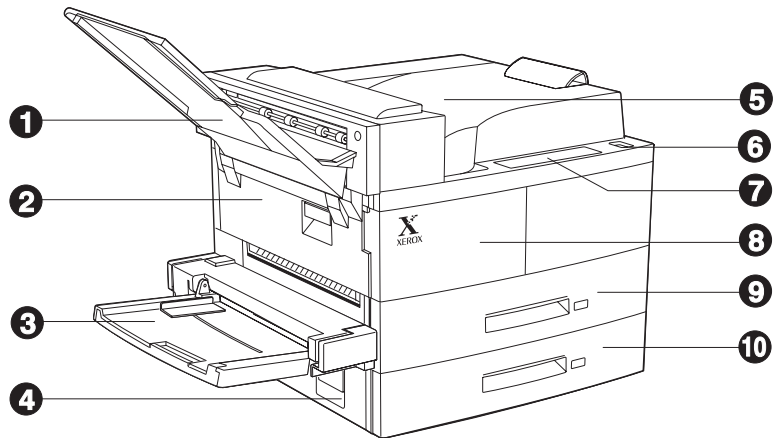

Vista Traseira

- 1 Receptáculo da Fonte de Alimentação
- 2 Entradas para Sustentação
- 3 Placa Controladora com portas de interface host/rede
- 4 Conectores para o Alimentador opcional de 2.500 Folhas, Caixa/Alceador de 10 Escaninhos, Módulo de Acabamento e Módulo F/V



Figura 1.2 Configuração do console com opções

Vista Dianteira

- 1 Caixa/Alceador de 10 escaninhos
- 2 Escaninho de Saída P/ Cima
- 3 Módulo F/V
- 4 Alimentador de 100 Envelopes
- 5 Alimentador de 2.500 Folhas com Bandejas do Papel 3, 4 e 5

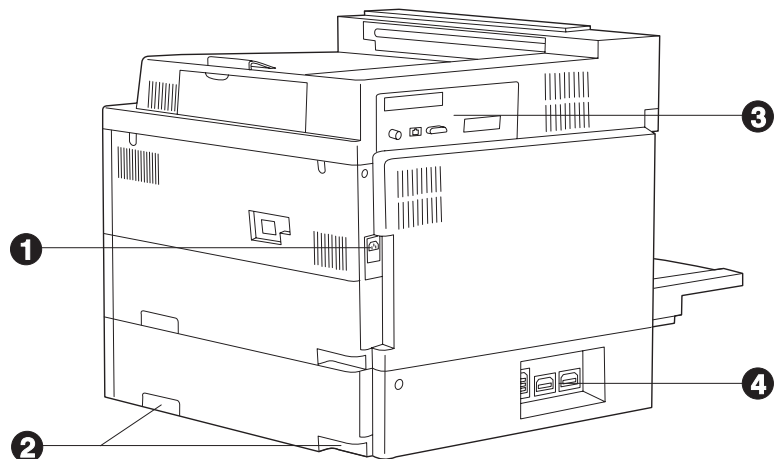

Figura 1.3 Componentes substituíveis pelo cliente

Vista Dianteira, Tampas Abertas

- 1 Fusor
- 2 Cartucho de Toner
- 3 Rolo Polarizado de Transferência
- 4 Rolos de Alimentação

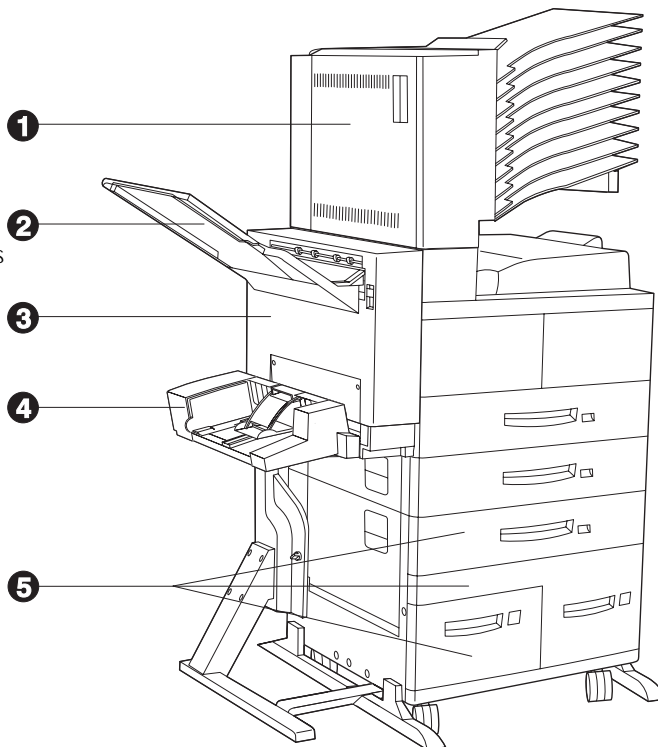
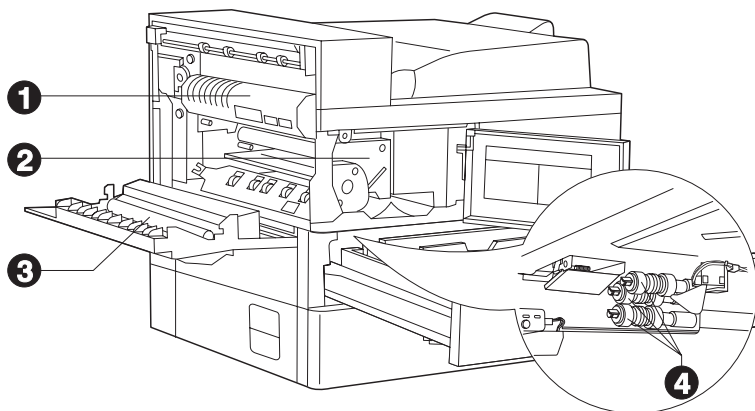

Instalando a sua impressora

Existem outros documentos que o ajudarão na instalação de sua impressora. O objetivo desta seção é simplesmente de guiá-lo àqueles documentos (e seções de documentos). A seguinte documentação está disponível para auxiliar na instalação:

- O Guia do Administrador do Sistema DocuPrint N40 (no CD da N40)
 - O Capítulo 1 mostra como iniciar a instalação da DocuPrint N40.
 - O Anexo B mostra como instalar o Cartucho de Toner e o Kit de Manutenção da DocuPrint N40.
 - O Anexo C mostra como instalar (e remover) o Alimentador de 2.500 folhas, Módulo F/V, Caixa/Alceador de 10 Escaninhos, Alimentador de 100 Envelopes, Unidade de Disco Rígido, as Interfaces de Rede XNIC e as SIMMs de memória.
- O Alimentador de 2.500 folhas, Módulo F/V, Caixa/Alceador de 10 Escaninhos e o Alimentador de 100 Envelopes trazem instruções de instalação em suas embalagens.
- A própria DocuPrint N40 vem com um Guia de Instalação Rápida, que o orienta na instalação inicial da impressora.
- O Guia de Instalação Rápida na Rede da DocuPrint N40 fornece a orientação de como se conectar à rede dentro de seu ambiente específico.

- O Capítulo 2 deste guia fornece algumas instruções de como instalar seus drivers da DocuPrint N40 e o software CentreWare.
- Informações mais detalhadas sobre instalação podem também ser encontradas em seu Guia do Usuário do CentreWare DP, incluído no CD “Software de Gerenciamento da Impressora” que acompanha a sua DocuPrint N40.





Favor lembrar-se de guardar todos os seus materiais de embalagem em um lugar seco a fim de poder recuperá-los no futuro, caso seja necessário transportar a sua DocuPrint N40 ou suas opções.

Imprimindo uma Folha de Configuração



Um modo bastante conveniente de testar as operações básicas da impressora e de determinar a configuração de sua impressora é imprimir uma Folha de Configuração.

A seguinte seqüência do operador no Painel de Controle da DocuPrint N40 fará com que uma Folha de Configuração seja impressa:

1. Pressione **Menu Acima**  ou **Menu Abaixo**  até ver:

Menus
Menu Teste

no Visor.

2. Pressione **Item Acima**  ou **Item Abaixo**  até ver:

Menu Teste
Folha de Config.

no Visor.

3. Pressione **Entrar** . A Folha de Configuração será impressa.





2

Software e Drivers de Gerenciamento da Impressora

<i>Usando o CentreWare DP com a DocuPrint N40</i>	<i>2-2</i>
<i>Drivers de Emulação da Impressora DocuPrint N40 PCL .</i>	<i>2-4</i>
<i>Drivers de Impressora DocuPrint N40 PostScript</i>	<i>2-5</i>
<i>Funções do Driver</i>	<i>2-6</i>
<i>Instalando o CentreWare DP e os Drivers</i>	<i>2-8</i>
<i> Configurando os seus Drivers</i>	<i>2-8</i>

Usando o CentreWare DP com a DocuPrint N40

O CentreWare DP da Xerox é um software de fácil uso para o gerenciamento de impressoras Xerox. Através de um simples apontar e clicar, você pode instalar, conectar e configurar a DocuPrint N40 em uma rede, fácil e rapidamente.

O CentreWare DP fornece aos administradores de rede os procedimentos de configuração simplificados e o gerenciamento sem esforços de impressoras Xerox DocuPrint N40 em rede.

A Tabela 2.1 lista as principais características e benefícios do CentreWare DP. Para obter informação mais específica sobre o uso e operação do CentreWare DP, veja o “Guia do Usuário do CentreWare DP”.

Tabela 2.1 Principais características e benefícios do CentreWare DP

Características	Benefício
Assistente de Configuração	Fornecer um guia passo a passo para fazer com que sua impressora seja rapidamente montada e funcione na rede.
Configuração Avançada	Fornecer uma ferramenta para atender vários servidores de arquivos e filas.
Status Instantâneo	Permite selecionar uma impressora da Lista de Impressoras para ver o que ela está fazendo a qualquer momento dado.
Configuração e Gerenciamento Remotos	Permite executar a maioria das tarefas de configuração e monitorização de sua estação de trabalho.
Atualizações da Impressora	Permite atualizar a sua impressora de sua estação de trabalho.

O Serviços do CentreWare Sun OS/Solaris também estão disponíveis para permitir que você configure filas e contêm os seus drivers da N40 para o Sun OS/Solaris.

Todo software e documentação do CentreWare estão no CD do Software de Gerenciamento da Impressora.

Drivers de Emulação da Impressora DocuPrint N40 PCL

A DocuPrint N40 básica suporta os drivers da impressora PCL listados na Tabela 2.2. Para aproveitar ao máximo todas as funções da impressora, quando estiver imprimindo trabalhos da PCL, instale o(s) driver(s) apropriado(s) de emulação da impressora DocuPrint N40 PCL.

Tabela 2.2 Driver de emulação da impressora DocuPrint N40 PCL

Meio físico	Driver de Impressora
Windows	Windows 3.1x / Windows 95 Windows NT 3.5.1 Windows NT 4.0

Drivers de Impressora DocuPrint N40 PostScript

A opção PostScript suporta os drivers PostScript listados na Tabela 2.3. Para aproveitar ao máximo todas as funções da impressora quando estiver imprimindo trabalhos PostScript, instale o(s) driver(s) apropriado(s) da impressora DocuPrint N40.

Tabela 2.3 Drivers da impressora DocuPrint N40 PostScript

Meio físico	Driver da Impressora
Windows	Windows 3.1/Windows 95 Windows NT 3.5.1 Windows NT 4.0
IBM OS/2	OS/2 Ver. 2.1 OS/2 WARP
Macintosh	Sistema 6.x Sistema 7.x
UNIX	Sun Solaris 2.4, 2.5, 2.5.1, 2.6 Sun OS 4.14 IBM AIX 4.1.x, 4.2.x HP-UX 9.x, 10.x

Funções do Driver

Os drivers DocuPrint N40 suportarão as seguintes funções padrão:

- Seleção de bandeja de entrada/escaninho de saída
- Seleção F/V (Frente e Verso)
- Tamanho, orientação e material de impressão
- Número de cópias
- Alceamento

A Tabela 2.4 na página 2-7 fornece uma visão geral das funções suportadas pelos drivers da DocuPrint N40. As capacidades atuais do driver podem ser determinadas invocando drivers específicos.

Uni Drivers são drivers universais enquanto dispositivos personalizados são drivers personalizados da Xerox.

Tabela 2.4 Funções do driver DocuPrint N40

Driver	Qualidade de Imagem	Folhas de Rosto	Impressão Garantida	Borda a Borda	N até n°	Marca d'Água	Redimensionar ¹
PCL							
Windows 3.1.x (Personalizado)	S	S	S	S	N	N	N
Windows 95 (Personalizado)	S	S	S	S	N	N	N
Windows NT 3.5.1 (Uni)	N	N	N	N	N	N	N
Windows NT 4.0 (Uni)	S	N	N	N	S	N	N
PS							
Windows 3.1.x (Personalizado)	S	S	S	S	S	S	S
Windows 95 (Personalizado)	S	S	S	S	S	S	S
Windows NT 3.5.1 (Uni)	S	N	N	N	N	N	N
Windows NT 4.0 (Personalizado)	S	S	S	S	S	N	S
MAC PS	N	N	N	N	N	N	N
OS/2 PS	N	N	N	N	N	N	N
UNIX PS							
Sun Solaris 2.4, 2.5, 2.5.1, 2.6	N	N	N	N	N	N	N
Sun OS 4.14	N	N	N	N	N	N	N
IBM AIX 4.1.x, 4.2.x	N	N	N	N	N	N	N
HP-UX 9.x, 10.x	N	N	N	N	N	N	N

¹ Definição da página



Os drivers personalizados da Xerox são recomendados para serem usados com a DocuPrint N40, uma vez que, geralmente, eles suportarão a maioria das funções da DocuPrint N40.

Instalando o CentreWare DP e os Drivers

No interior da capa do CD DocuPrint N40, que acompanha a sua impressora, há livretos que lhe fornecem instruções sobre como carregar os drivers de sua DocuPrint N40 e de seu software CentreWare DocuPrint N40 (dependendo de seu ambiente de software).

Além disso, seu Administrador do Sistema também tem a capacidade de carregar drivers diretamente à sua estação de trabalho.

Configurando os seus Drivers

Quando você usar inicialmente qualquer um de seus drivers, assegure-se de configurar o seu driver apropriadamente ao definir as opções corretas de DocuPrint N40, exibidas na guia “CONFIGURAÇÃO DA IMPRESSORA” dos drivers. Você pode determinar quais opções da DocuPrint N40 que possui, imprimindo uma Folha de Configuração.



3

Usando o Painel de Controle

<i>Características do Painel de Controle</i>	3-2
<i>O Visor</i>	3-3
<i>Opções de Menu</i>	3-4

Características do Painel de Controle

O Painel de Controle da DocuPrint N40 serve dois propósitos:

1. Exibe informação sobre o status da impressora (ou o trabalho em andamento).
2. Fornece os meios para alterar configurações e padrões da impressora a fim de controlar como a DocuPrint N40 opera.

Como ilustrado na Figura 3.1, o Painel de Controle de sua impressora terá ícones e texto, ou apenas texto.

Figura 3.1 Painel de Controle da DocuPrint N40

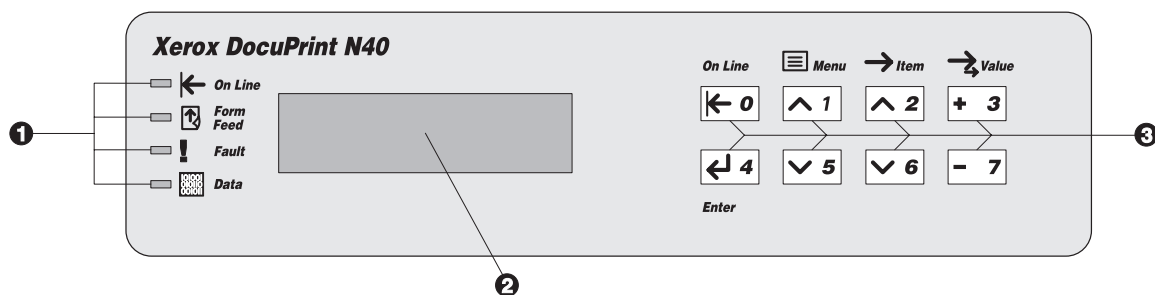

Painel de Controle Norte-americano
(máquinas latino-americanas terão versão traduzida)

- 1 Luzes indicadoras
- 2 Exibição de 16 caracteres em 2 linhas
- 3 Teclas de Controle (8)

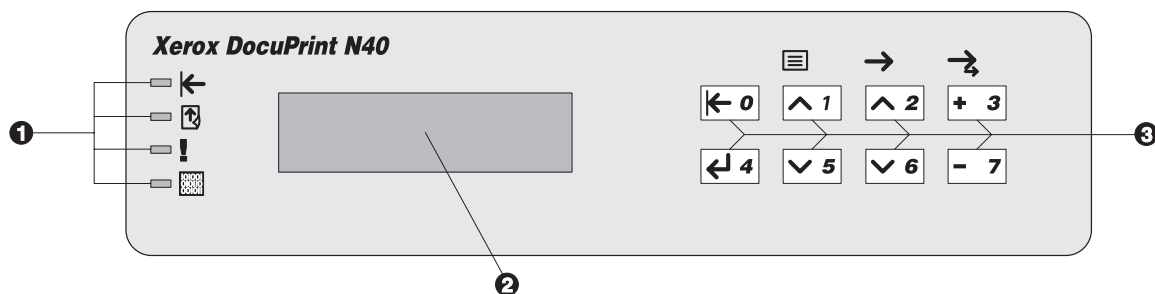

Painel de Controle Europeu

O Visor

O visor do Painel de Controle executa duas funções.

1. Informa-lhe sobre as condições do status da impressora, tais como quando o toner estiver baixo, quando a bandeja do papel estiver vazia, quando o trabalho estiver em andamento, e assim por diante. Por exemplo, quando você ligar a impressora verá a seguinte mensagem no visor:



Pronta

Esta mensagem aparecerá quando a impressora estiver em linha e pronta para aceitar trabalhos de impressão. O Visor também mostrará:

Processando quando estiver processando dados.

Esperando quando estiver esperando por mais dados.

2. Apresenta a hierarquia das opções e configurações de menu para configurar e controlar a impressora.

Por exemplo, quando você pressionar **Menu Acima**  ou **Menu Abaixo** , verá a seguinte mensagem de duas linhas no visor:

Menus

Item do Menu (tal como **Menu Trabalho**)

Veja o Capítulo 3 do Guia do Administrador do Sistema DocuPrint N40 para obter informações sobre a hierarquia do sistema de Menu.

Opções de Menu

A Figura 3.2 na página 3-5 ilustra um “Mapa de Menus” para a DocuPrint N40. Este mapa mostra quais são as variáveis controladas pelos menus da DocuPrint N40.

Detalhes de todas as configurações disponíveis para as variáveis nestes menus estão incluídos no Capítulo 3 do *Guia do Administrador do Sistema*.

Além disso, o Capítulo 3 do *Guia do Administrador do Sistema* lista todas as operações associadas com as teclas do Painel de Controle da DocuPrint N40 e lista os processos específicos de teclas que devem ser executados para configurar qualquer uma destas variáveis da DocuPrint N40.

Figura 3.2 Mapa dos Menus da DocuPrint N40

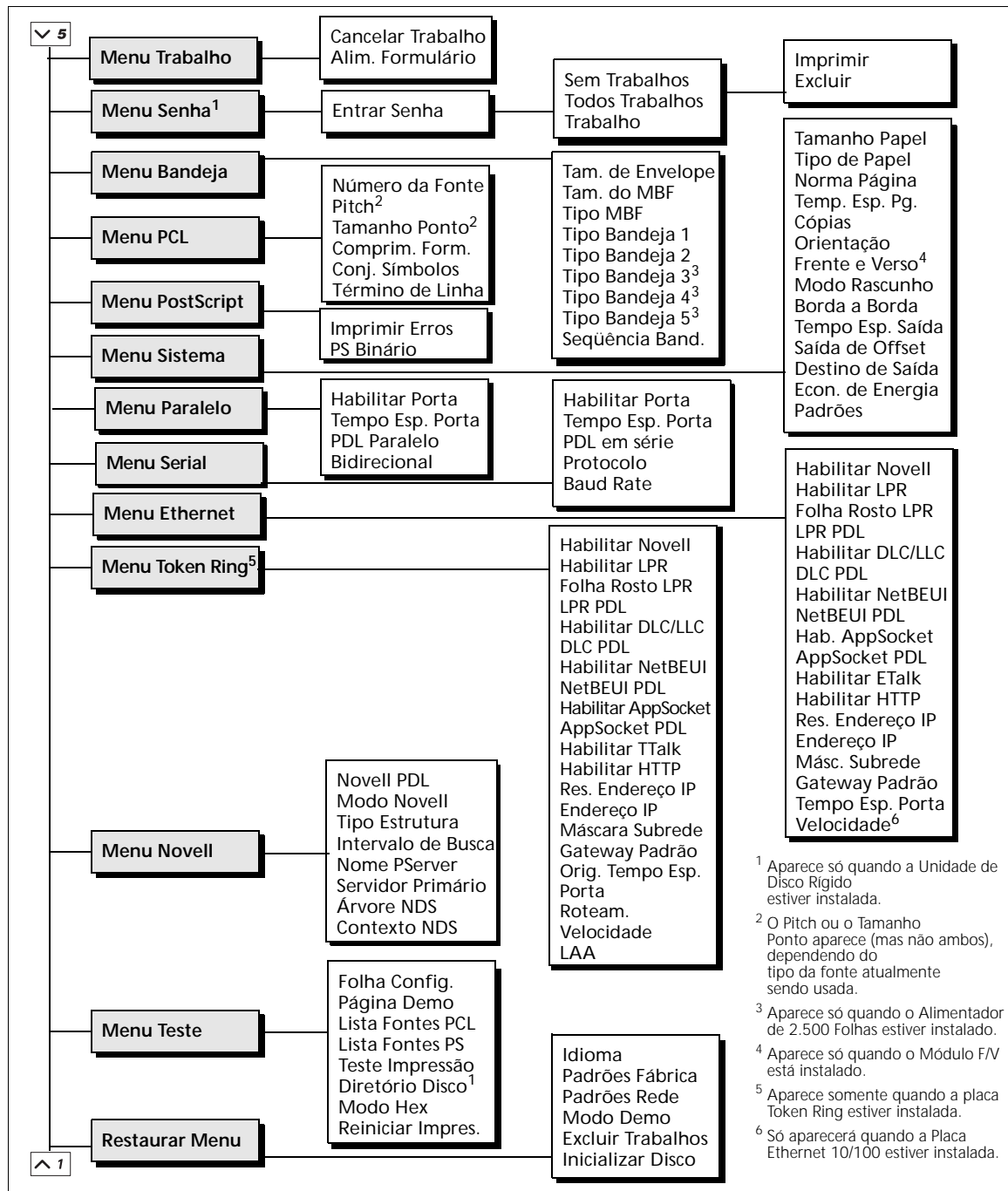



4

Carregamento e orientação do papel

Selecionando o papel	4-2
Armazenando o papel	4-5
Carregando o papel	4-6
<i>Usando as Bandejas 1, 2 e 3 (se instaladas)</i>	4-7
<i>Usando as Bandejas 4 e 5 no Alimentador de 2.500 Folhas</i>	4-11
<i>Usando o Alimentador Manual de 50 Folhas</i>	4-14
<i>Usando o Alimentador de 100 Envelopes</i>	4-19
Troca automática de bandeja	4-20
<i>Incompatibilidade de Tamanho/Tipo de Papel</i>	4-21
Impressão F/V (Frente e Verso)	4-22
<i>Orientação de impressão e configurações do painel de controle</i>	4-21

Selecionando o papel

Este capítulo lhe ajudará a compreender quais são os tipos de papel que você pode utilizar com a DocuPrint N40 e também como posicionar apropriadamente o papel nas diferentes bandejas de entrada, a fim de efetuar o que você deseja com a DocuPrint N40.

A a Tabela 4.1 na página 4-4 lista o tamanho do papel, envelopes e outros materiais de impressão que você pode usar com todos os escaninhos de entrada e de saída na DocuPrint N40.

A DocuPrint N40 suporta as seguintes gramaturas de papel:

- 64-105 g/m² através das bandejas do papel
- 64-190 g/m² A6 através do Alimentador Manual de 50 Folhas
- 64-90 g/m² com F/V
- O Alimentador de 2.500 Folhas opcional suporta 68-90 g/m²

O uso de outros tamanhos, além dos listados na Tabela 4.1, ou o uso de papel não-recomendado para impressoras a laser, poderão resultar em atolamentos de papel e em problemas de qualidade de impressão. Os seguintes materiais de impressão são inaceitáveis para uso na DocuPrint N40:

- Papel excessivamente grosso ou fino
- Papel no qual já se imprimiu (cabeçalho de carta pré-impresso é permitido)
- Papel enrugado, rasgado ou dobrado
- Papel úmido ou molhado
- Papel encrespado
- Papel com carga eletrostática
- Papel colado
- Papel com revestimento especial

- Papel incapaz de suportar uma temperatura de 150° C
- Papel térmico
- Papel-carbono
- Papel preso com grampos, tiras, fita e etc.
- Papel com relevo
- Folhas de etiquetas com a parte adesiva exposta

Tabela 4.1 Tamanhos dos materiais de impressão e capacidades aceitáveis para todas as bandejas da DocuPrint N40

Tamanho dos Materiais de Impressão	Entrada					Saída		
	Band. 1	Band. 2 Band. 3	Band. 4 Band. 5	Alim. Manual 50 Folhas	Alim. 100 Env.	Esc. P/ Baixo	Esc.P/ Cima	Caixa/ Módulo de Acabamento 10 esc.
A3 297x420 mm	•	•		•		•	•	•
A4 210x297 mm	•	•	•	•		•	•	•
A5 148x210 mm	•			•		•	•	•
A6 105x148 mm				•		•	•	
Statement 140x216 mm	•			•		•	•	•
Executivo 184x267 mm	•	•	•	•		•	•	•
Carta 216x279 mm	•	•	•	•		•	•	•
Ofício II 216x330 mm	•	•		•		•	•	•
Ofício I 216x356 mm	•	•		•		•	•	•
D. Carta 279x432 mm	•	•		•		•	•	•
Envelopes COM-10 105x241 mm Monarca 98x191 mm DL 110x220 mm C5 162x229 mm				• • • •	• • • •	• • • •	• • • •	
Transparências A4 210x297 mm Carta 216x279 mm	• •	Band. 2 Band. 2		• •		• •	• •	
Etiquetas A4 210x297 mm Carta 216x279 mm				• •		• •	• •	
Capacidade¹	500	500/ bandeja	1000/ bandeja	50	100	500	200	100/esc.

¹ Capacidade Máxima usando um suprimento de 75 g/m².

Para tamanhos aceitáveis, para uso com o Módulo F/V, veja a Tabela 4.2 na página 4-22.

Armazenando o papel

A qualidade de impressão da DocuPrint N40 é otimizada quando o papel e outros materiais de impressão são armazenados corretamente. Um armazenamento correto assegura uma ótima qualidade de impressão e evita problemas nas opções da impressora.

- Armazene o papel em superfície plana, em um ambiente de umidade relativamente baixa.
- Evite armazenar o papel de maneira que cause enrugamentos, dobras, encrespamentos, etc.
- Não desembrolhe o papel até que você esteja pronto para usá-lo e reembrolhe qualquer papel que não esteja usando.
- Não exponha o papel à luz solar direta ou à alta umidade.

Carregando o papel

A DocuPrint N40 aceita papel nas seguintes bandejas de entrada:

- Bandejas 1 (500 folhas) e 2 (500 folhas) na impressora (veja a página 4-7)
- Bandeja 3 (500 folhas), a bandeja superior no Alimentador de 2.500 Folhas opcional (veja também a página 4-7)
- Bandejas 4 (1.000 folhas), a bandeja inferior esquerda e 5 (1.000 folhas), a bandeja inferior direita no Alimentador de 2.500 Folhas opcional (veja a página 4-11)
- O Alimentador Manual de 50 Folhas na impressora (veja a página 4-14)
- O Alimentador de 100 Envelopes opcional (veja a página 4-19)



- Não tente carregar papel, durante a impressão, dentro da bandeja que está sendo usada.
- Não sobrecarregue as bandejas.
- Use somente o material especificado na Tabela 4.1 na página 4-4 e evite usar o material listado na página 4-2.



As múltiplas bandejas da DocuPrint N40 permitem-lhe destinar bandejas específicas aos tamanhos e tipos específicos de papel. Por exemplo, se você possui aplicações que requerem impressão em papel timbrado, você pode destinar uma das bandejas da impressora àquele suprimento de papel.

Usando as Bandejas 1, 2 e 3 (se instaladas)

As bandejas 1 e 2 na impressora e a bandeja 3 no Alimentador de 2.500 Folhas opcional, sustentam, cada uma, até 500 folhas de 75 g/m² de papel. Consulte a seção “*Selecionando o papel*” (página 4-2) para obter tamanhos e gramaturas de papel aceitáveis.

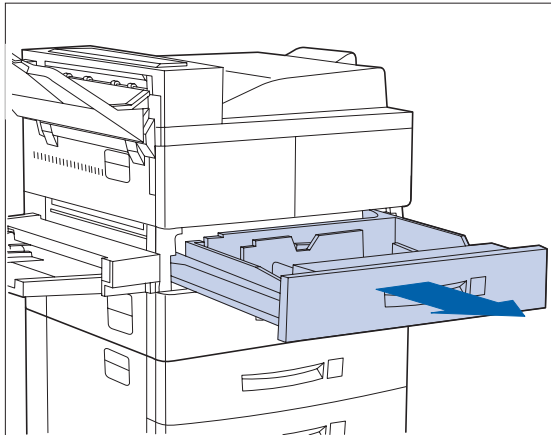

- 1** Puxe a bandeja para fora (Bandeja 1, ilustrada acima) até que pare.

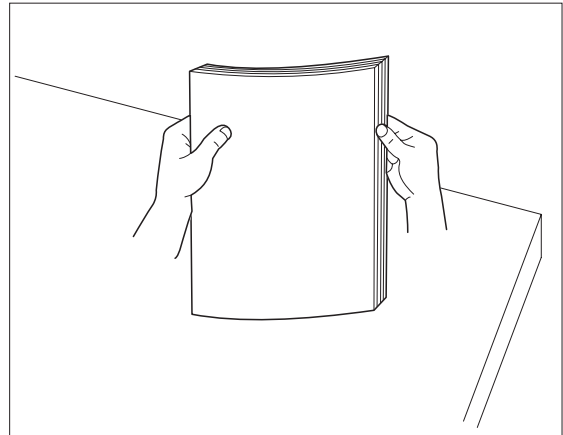

- 2** Prepare uma pilha de papel, assegurando-se de que os topos das folhas estejam alinhados.

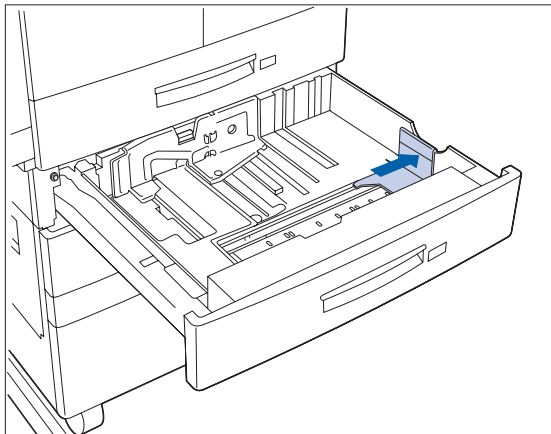

- 3** Delicadamente, levante a guia de largura e deslize-a até que pare.

Se você estiver repondo papel do mesmo tamanho, passe à Etapa 5 na página 4-8.

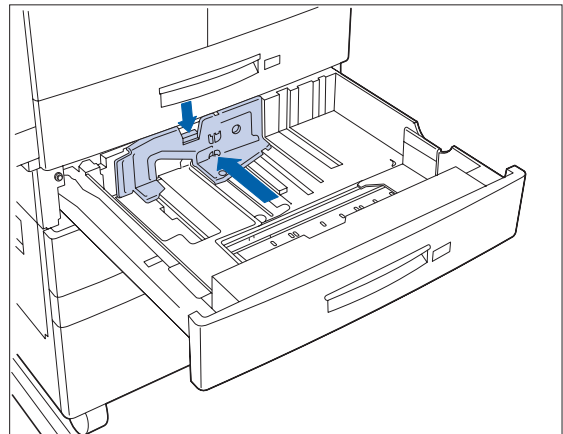

- 4** Pressione para baixo a alça cinza e deslize a guia lateral até que pare.

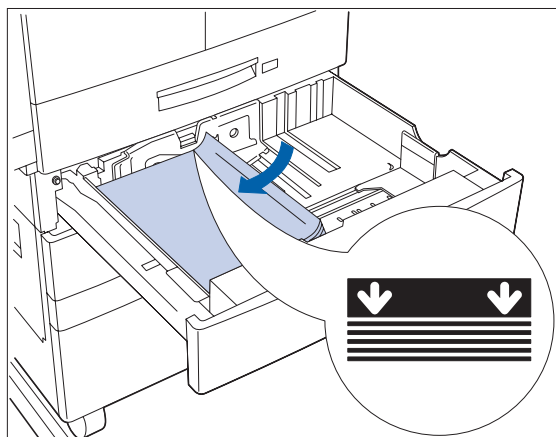

- 5** Coloque o papel na bandeja entre as guias (veja a Figura 4.1 na página 4-9 e Figura 4.2 na página 4-10 para obter a orientação).

 Não empilhe o papel acima da marca indicada.

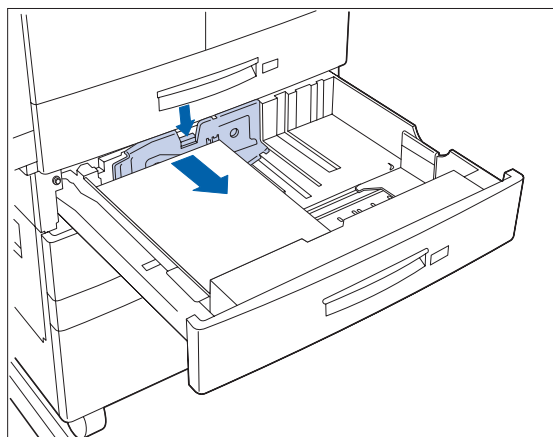

- 6** Ajuste a guia lateral ao comprimento do papel.

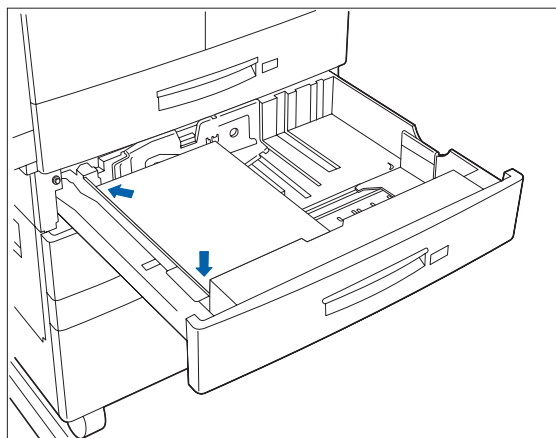

- 7** Alinhe as bordas da pilha do papel.

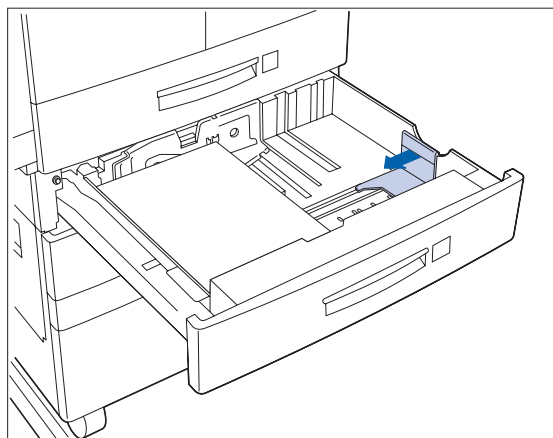

- 8** Ajuste a guia de largura à largura do papel.

 Assegure-se que a guia esteja firmemente travada na parte inferior da bandeja e que ambas as guias, de largura e lateral, estejam corretamente ajustadas para o tamanho de papel que você estiver usando.

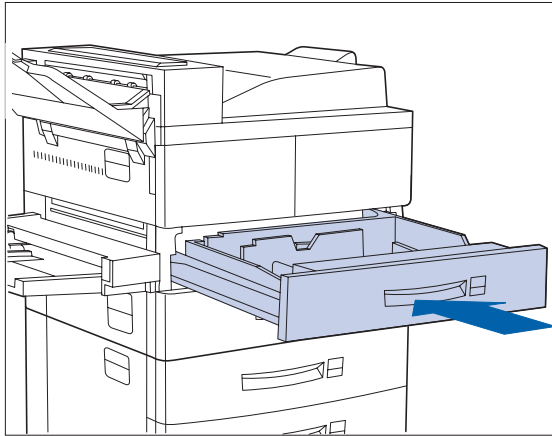

9 Se mudar o tamanho do papel, você deve inserir a etiqueta correta do tamanho do papel no entalhe da parte dianteira da bandeja.

10 Empurre a bandeja de volta para dentro da impressora até travar.

Figura 4.1 Orientação do papel nas Bandejas 1/2/3 (alimentação pela borda longa)

Vista de Cima

- 1 Impressão F/V
- 2 Impressão Só Frente

Carregue os seguintes tamanhos de papel com a borda longa à esquerda (direcionada para dentro da impressora):

- Carta
- Statement
- Executivo
- A4
- A5



Figura 4.2 Orientação do papel nas Bandejas 1/2/3 (alimentação pela borda curta)

Vista de Cima

- 1 Impressão F/V
- 2 Impressão só frente

Carregue os seguintes tamanhos de papel com a borda curta à esquerda (direcionada para dentro da impressora):

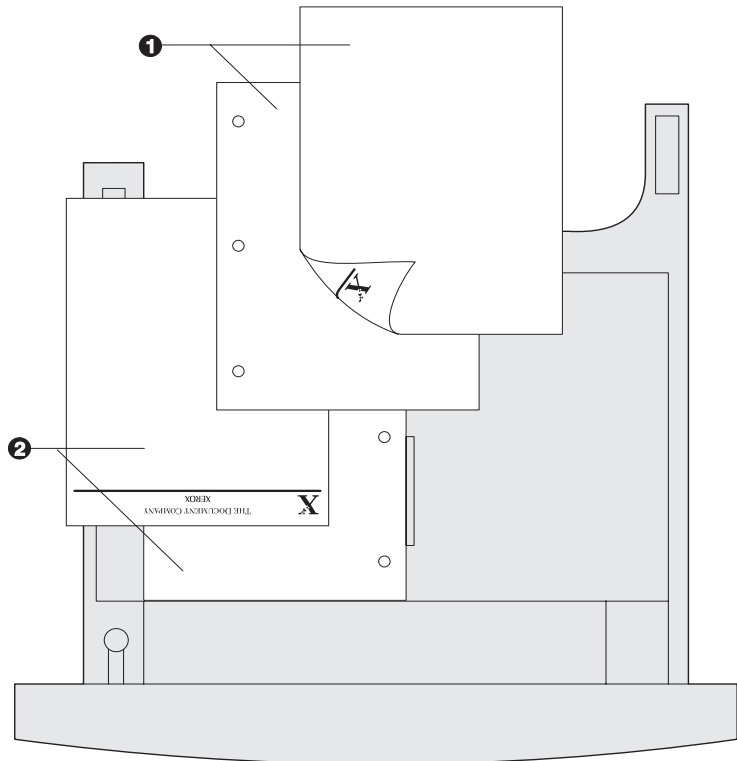
- Ofício I
- Ofício II
- D. Carta
- A3



O papel nesta ilustração se parece com papel Carta ou A4, mas não é. O gráfico é somente uma representação genérica dos tamanhos de papéis listados acima.

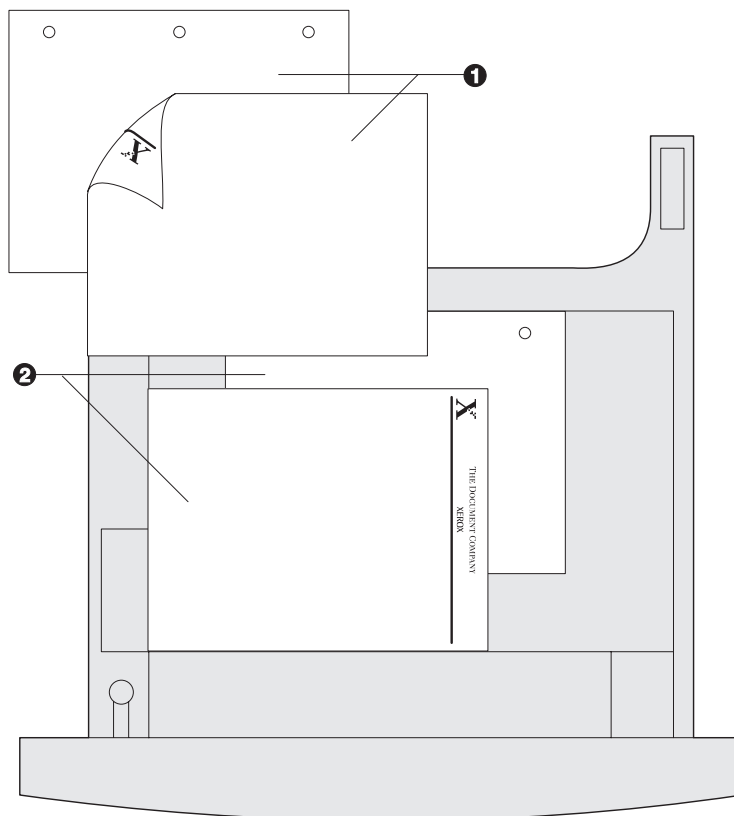

Usando as Bandejas 4 e 5 no Alimentador de 2.500 Folhas

As bandejas 4 e 5, no Alimentador de 2.500 Folhas opcional, suportam cada uma até 1.000 folhas de 75 g/m² de papel (unicamente nos tamanhos A4, Carta e Executivo). O seguinte procedimento usa a Bandeja 4 como exemplo, mas pode ser usado também para a Bandeja 5.

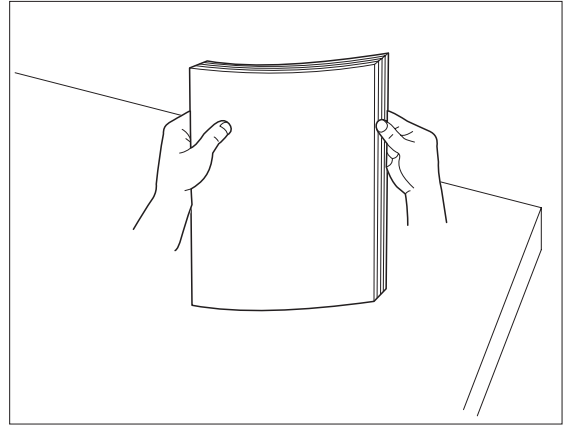
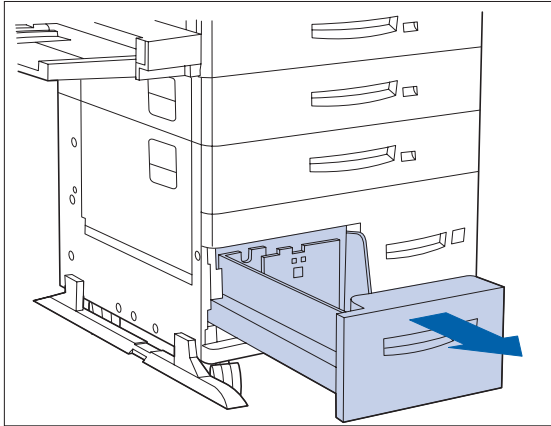

1 Puxe a bandeja para fora, até que pare.

2 Prepare uma pilha de papel, assegurando-se de que os topos das folhas estejam alinhados.

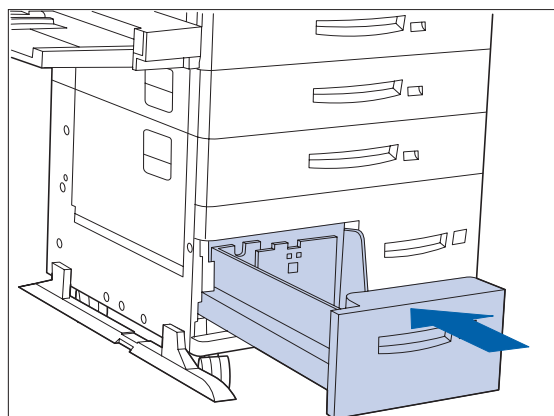
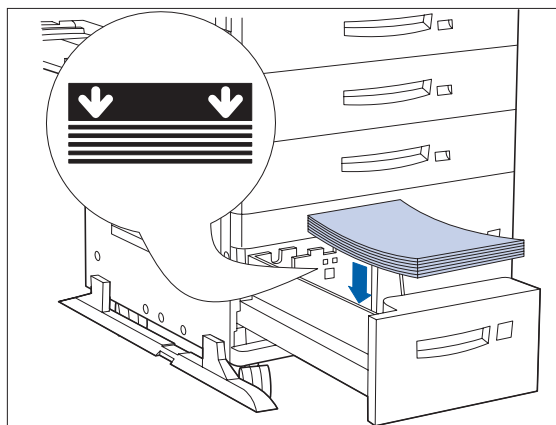

- 3** Coloque o papel na bandeja, de encontro ao lado esquerdo (veja a Figura 4.3 na página 4-13 para obter a orientação).
Deslize a trava de volta.



Não empilhe o papel acima da marca indicada.

- 4** Empurre a bandeja de volta para dentro.

Figura 4.3 Orientação do papel nas Bandejas 4 e 5

Bandeja 4 Vista de Cima

- 1 Impressão F/V
- 2 Impressão só frente

Carregue os seguintes tamanhos de papel com a borda longa à esquerda (direcionada para dentro da impressora):

- Carta
- Executivo
- A4

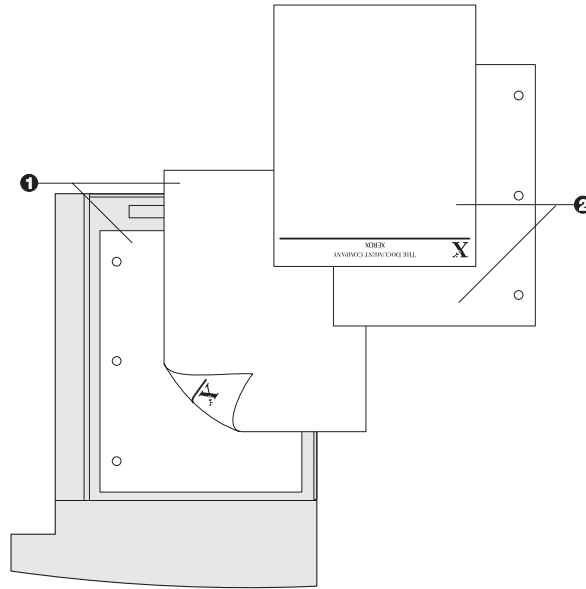

Bandeja 5 Vista de Cima

- 1 Impressão F/V
- 2 Impressão só frente

Carregue os seguintes tamanhos de papel com a borda longa à esquerda (direcionada para dentro da impressora):

- Carta
- Executivo
- A4

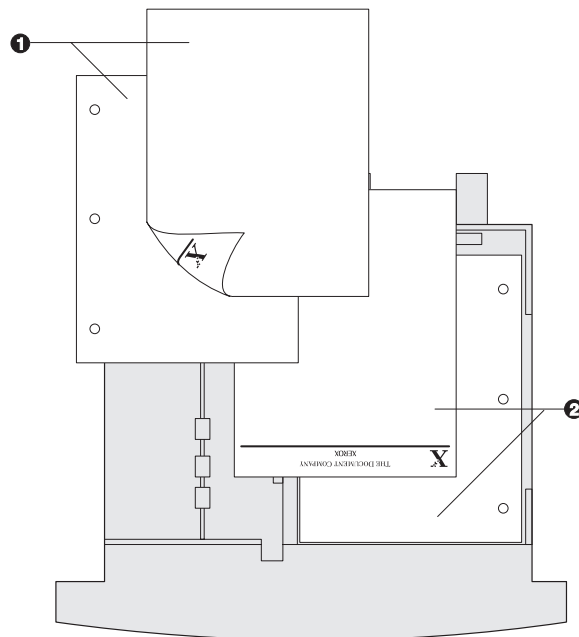

Usando o Alimentador Manual de 50 Folhas

O Alimentador Manual de 50 Folhas da DocuPrint N40 sustenta até 50 folhas de 75 g/m² de papel. Consulte a seção “*Selecionando o papel*” (página 4-2) para obter tamanhos e gramaturas aceitáveis.

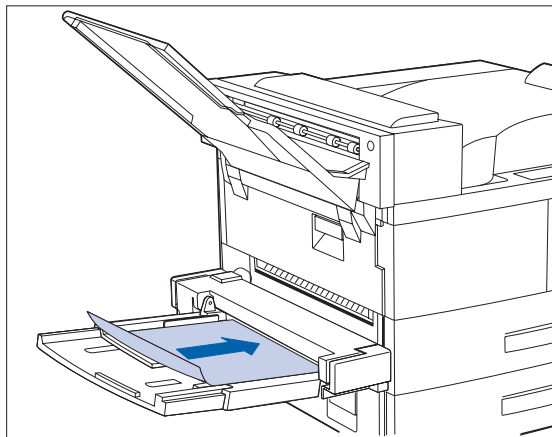
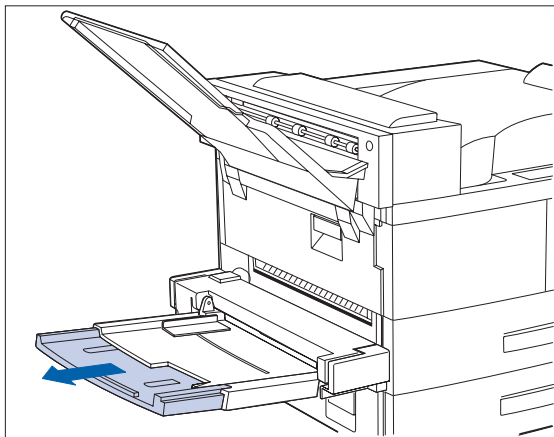

- 1** Se necessário, retire a extensão da bandeja para que corresponda ao comprimento do papel a ser usado.
- 2** Coloque o papel ao longo da lateral direita do Alimentador Manual (veja a Figura 4.4 na página 4-16 e a Figura 4.5 na página 4-17 para obter a orientação do papel, e a Figura 4.6 na página 4-18 para obter a orientação de envelopes).

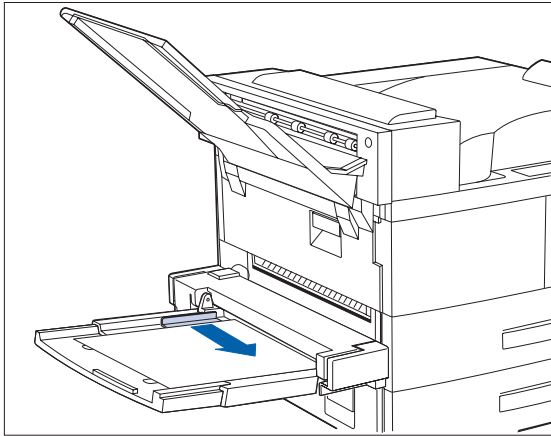

- 3** Empurre a guia do papel para que toque levemente a pilha de papel (para assegurar o contato com o sensor do papel).

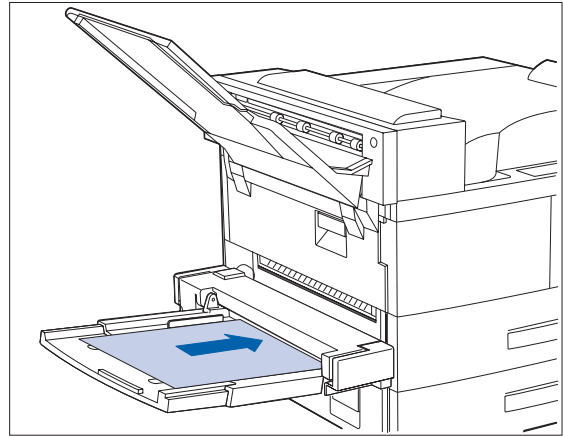

- 4** Empurre o papel o mais fundo possível dentro da impressora.

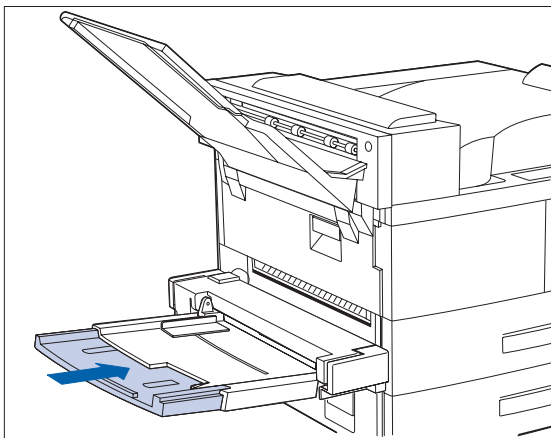

- 5** Quando terminar de imprimir do Alimentador Manual, remova todo o papel que sobrar na bandeja e empurre de volta a bandeja de extensão (se necessário), pois o papel será alimentado do Alimentador Manual, se for selecionado na seqüência de bandejas.

Figura 4.4 Orientação do papel no Alimentador Manual de 50 Folhas (alimentação pela borda longa)

Vista de Cima

- 1 Impressão só frente
- 2 Impressão F/V

Carregue os seguintes tamanhos de papel com a borda longa direcionada para dentro da impressora:

- Carta
- Statement
- Executivo
- A4
- A5



Figura 4.5 Orientação do papel no Alimentador Manual de 50 Folhas (alimentação pela borda curta)

Vista de Cima

- 1 Impressão só frente
- 2 Impressão F/V

Carregue os seguintes tamanhos de papel com a borda curta direcionada para dentro da impressora:

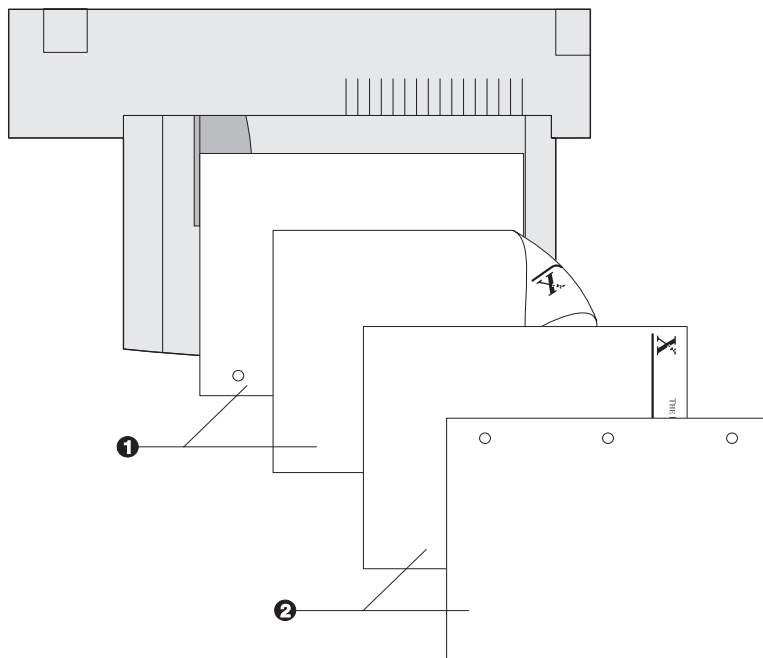
- Ofício I
- Ofício II
- D. Carta
- A3
- A6



Figura 4.6 Orientação dos envelopes no Alimentador Manual de 50 Folhas¹

Vista de Cima

- 1 Envelope
- 2 Envelope DL
- 3 Envelope C5

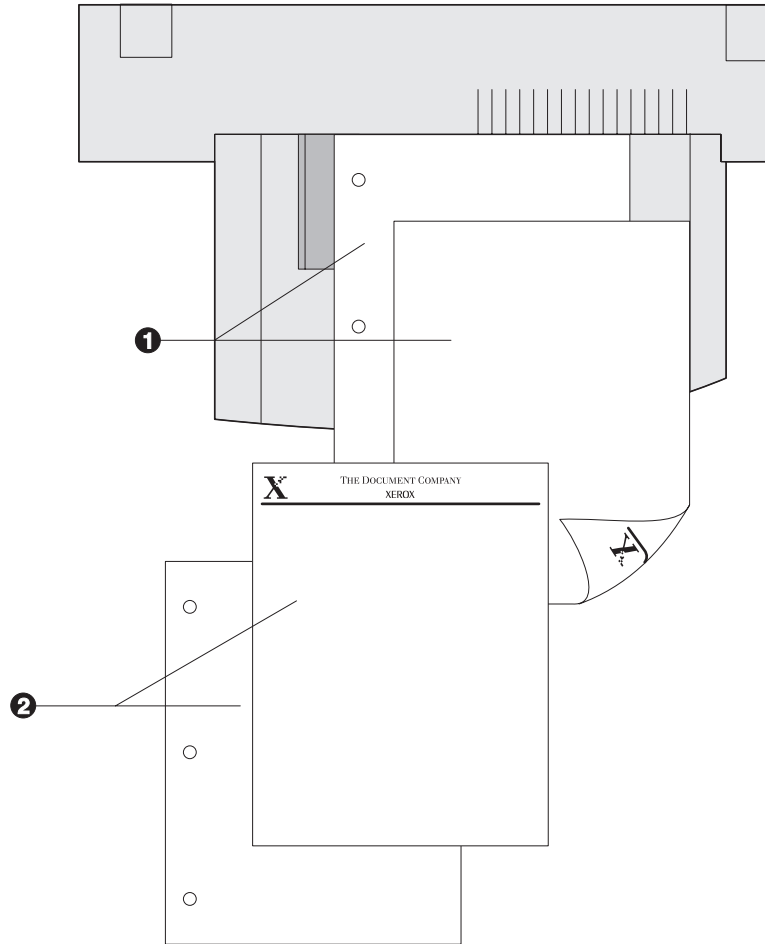
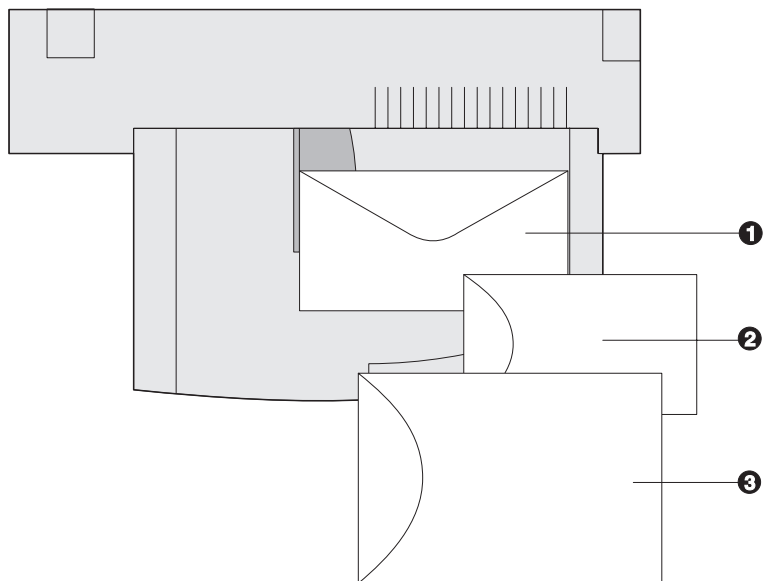

¹ Alguns aplicativos PostScript requerem que os envelopes sejam carregados com o canto do endereço de retorno no lado direito da pilha, e assim direcionados durante a inserção dos envelopes na impressora. Teste o seu aplicativo para a orientação apropriada.

Usando o Alimentador de 100 Envelopes

O Alimentador de 100 Envelopes é um dispositivo opcional de alimentação de papel disponível para a DocuPrint N40. Consulte a Tabela 4.1 na página 4-4 para obter tamanhos de envelopes aceitáveis.

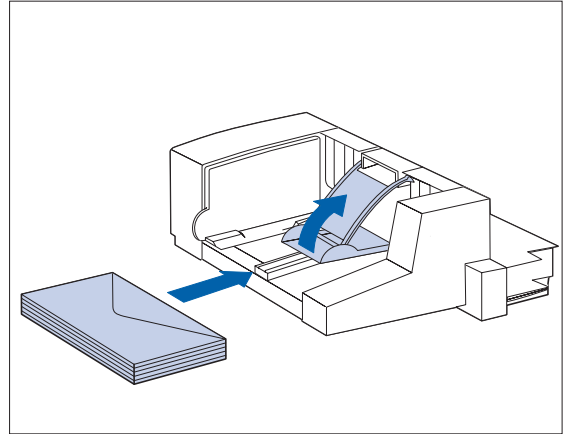
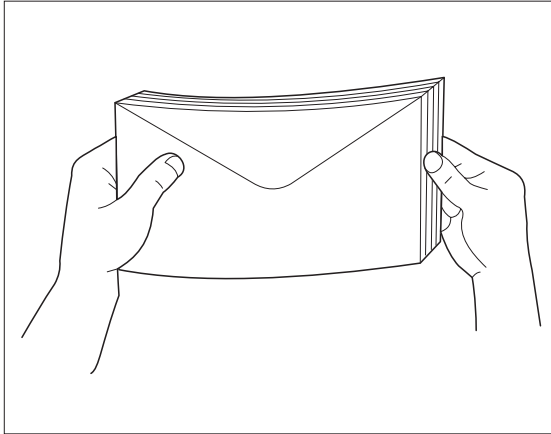

- 1** Prepare uma pilha de envelopes, assegurando-se de que todas as dobras estejam fechadas e que os envelopes não estejam colados.

- 2** Levante o batente de envelopes e insira a pilha com o lado da dobra para cima, e as bordas longas direcionadas para dentro da impressora.

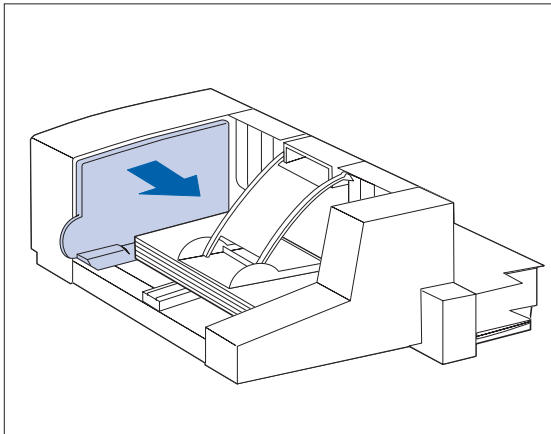

- 3** Deslize a guia lateral de modo que toque levemente as bordas da pilha de envelopes.

 Para evitar atolamentos de papel, não empilhe os envelopes acima da marca de limite de papel, e não tente adicionar envelopes durante a impressão.

Troca automática de bandeja

A troca automática de bandeja, disponível para os trabalhos em PCL e PostScript, permite-lhe agrupar duas ou mais bandejas de entrada juntas, em uma bandeja lógica e em uma ordem específica, na qual as bandejas serão procuradas para satisfazer uma exigência de entrada. A troca de bandeja é útil para:

- Aumentar a capacidade de papel.

Quando a bandeja do papel em uso ficar vazia, a impressora automaticamente trocará para a próxima bandeja da seqüência, contanto que o tamanho e o tipo de papel da próxima bandeja sejam os mesmos que os da bandeja atual.

- Buscar o tamanho e o tipo corretos de papel.

Se o tamanho e o tipo de papel especificados no seu programa aplicativo não corresponder ao tamanho carregado na bandeja atual, a impressora automaticamente procurará pelo tamanho e o tipo de papel correspondentes na próxima bandeja da seqüência.

- Carregar papel em uma bandeja enquanto se estiver imprimindo de outra bandeja (preenchendo uma bandeja vazia durante a impressão).

A troca de bandeja é possível através do item Seqüência de Bandeja no Menu Bandeja do Painel de Controle. Ele possibilita o agrupamento das Bandejas 1 e 2 na impressora, do Alimentador Manual de 50 Folhas e das Bandejas 3, 4 e 5 no Alimentador de 2.500 Folhas (se instalado), em uma variedade de combinações de seqüências. A troca de bandeja pode também ser desligada.



O Alimentador Manual de 50 Folhas será referido como MBF (para Multiple Bypass Feeder/Alimentador Manual Múltiplo) na configuração da Seqüência de Bandeja no Painel de Controle.



Incompatibilidade de Tamanho/Tipo de Papel

A incompatibilidade de tamanho/tipo de papel ocorre quando o tamanho requerido não está disponível na impressora. Isto pode ser causado pela falta do papel na bandeja que foi configurada para o papel requerido, ou ao requerer um papel que não esteja configurado na impressora. A impressora se desativará quando houver condições de incompatibilidade de papel. Ela se reativará automaticamente e continuará a impressão, quando a condição de incompatibilidade de papel for resolvida.

Se uma bandeja for configurada para o papel requerido mas estiver sem papel, o visor lhe advertirá para carregar o papel requerido (tamanho e tipo) na bandeja apropriada. Após o carregamento da bandeja, a impressão continuará.

Se o requerimento for para um papel que não esteja configurado na impressora, você será alertado para carregar o papel requerido na primeira bandeja da configuração Seqüência de Bandeja.

Se você não quiser carregar papel na primeira bandeja da configuração Seqüência de Bandeja, estarão disponíveis duas opções:

- Uma das bandejas poderá ser carregada com o papel de tamanho requerido e reconfigurada através do Menu Bandeja para corresponder ao o tipo de papel requerido.
- **Valor Acima**  ou **Valor Abaixo**  poderão ser pressionados para rolar através de todas as bandejas, exibindo o tamanho e o tipo de papel em cada bandeja. Se um desses papéis alternativos for aceitável, pressionar **Entrar**  causará a continuação da impressão no novo papel. As bandejas serão procuradas na ordem especificada na configuração Seqüência de Bandeja.

Impressão F/V (Frente e Verso)

Uma vez instalado o Módulo F/V opcional e a impressão F/V habilitada no Painel de Controle, você pode imprimir trabalhos em frente e verso (F/V). A impressão F/V pode também ser habilitada do driver de sua impressora.

Use somente os tamanhos de papel listados na Tabela 4.2 para trabalhos em frente e verso. Não use envelopes, cartões, transparências ou etiquetas para trabalhos F/V.

Tabela 4.2 Tamanhos de papel que podem ser usados com o Módulo F/V

Tamanho do Papel	Gramatura
A3 (297 x 420 mm)	64 g/m ² a 90 g/m ²
A4 (210 x 297 mm)	64 g/m ² a 90 g/m ²
A5 (148 x 210 mm)	64 g/m ² a 90 g/m ²
Statement (140 x 216 mm)	64 g/m ² a 90 g/m ²
Executivo (216 x 279 mm)	64 g/m ² a 90 g/m ²
Carta (216 x 279 mm)	64 g/m ² a 90 g/m ²
Ofício II (216 x 330 mm)	64 g/m ² a 90 g/m ²
Ofício I (216 x 356 mm)	64 g/m ² a 90 g/m ²
D. Carta (279 x 432 mm)	64 g/m ² a 90 g/m ²

Consulte a Figura 4.1 na página 4-9 e a Figura 4.4 na página 4-16 para obter a orientação apropriada de papel perfurado e de papel timbrado, quando imprimir em F/V.

Orientação de impressão e configurações do painel de controle

Para garantir que trabalhos em F/V sejam impressos na orientação apropriada, configure a opção F/V (no Menu Sistema) adequadamente (veja a Figura 4.7). As configurações F/V para PCL e PostScript são as seguintes:

F/V = Desligado

F/V = Borda Curta, ou

F/V = Borda Longa

Figura 4.7 Orientação de encadernação F/V configurações no menu do Painel de Controle

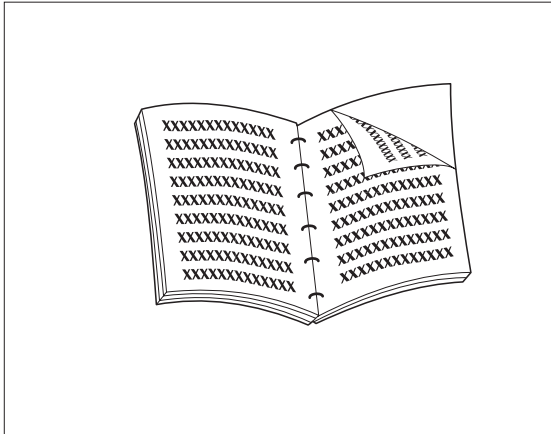

Orientação Retrato: Configure F/V para *Borda Longa*.

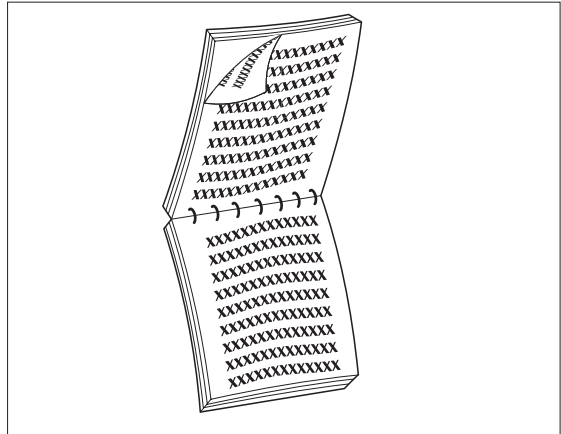

Orientação Retrato: Configure F/V para *Borda Curta*.

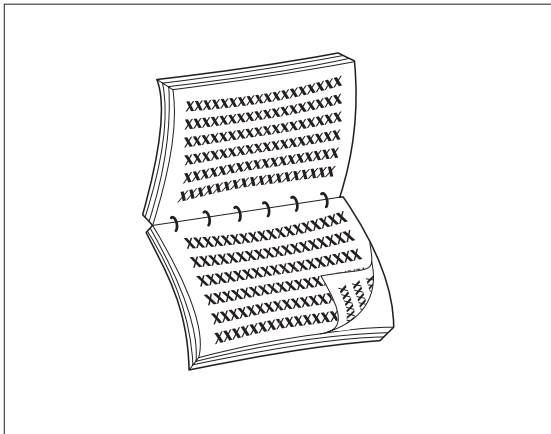

Orientação Paisagem: c F/V para *Borda Longa*.

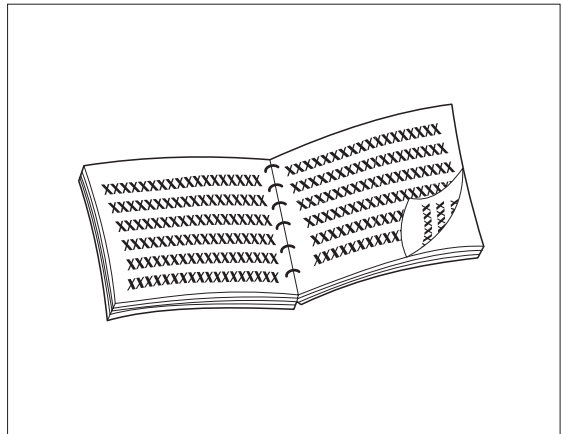

Orientação Paisagem: Configure F/V para *Borda Curta*.





5

Eliminando atolamentos e recuperação de atolamento

<i>Atolamentos de papel</i>	5-2
<i>O que causa um atolamento de papel?</i>	5-2
<i>Eliminando atolamentos de papel</i>	5-2
<i>Limpando a Área A (Sem Módulo F/V)</i>	5-7
<i>Limpando a Área A (Com Módulo F/V)</i>	5-9
<i>Limpando a Área B</i>	5-12
<i>Limpando a Área C</i>	5-12
<i>Limpando a Área D</i>	5-13
<i>Limpando a Bandeja 5</i>	5-14
<i>Limpando o Módulo F/V</i>	5-15

Atolamentos de papel

Sua impressora DocuPrint N40 foi projetada para proporcionar operações seguras e livre de problemas. No entanto, você pode se deparar com um ocasional atolamento de papel.

Quando a impressora detectar uma má alimentação ou um atolamento de papel, o processo de impressão será detido e uma mensagem será exibida no Painel de Controle.

Depois que o atolamento de papel for eliminado, a impressora recomeçará a operação para completar o trabalho de impressão. As páginas no mecanismo de impressão serão reimpressas quando o atolamento for eliminado e a impressão recomeçar.

O que causa um atolamento de papel?

Atolamentos de papel ocorrem mais freqüentemente quando:

- O papel não catender às especificações. Veja o *Capítulo 4: Carregamento e orientação do papel*.
- O papel está em más condições.
- A impressora precisa ser limpa.
- Peças da impressora estão gastas e devem ser substituídas.

Eliminando atolamentos de papel

A Tabela 5.1 lista os tipos de atolamento de papel que podem ocorrer. Se você vir uma mensagem aparecer no Painel de Controle indicando um atolamento de papel, encontre a mensagem na coluna da esquerda e execute as etapas que acompanham, para eliminar o atolamento de papel.



Cuidado para não tocar os componentes no interior da impressora quando estiver removendo o papel atolado. Eles podem estar muito quentes.

Tabela 5.1 Mensagens de atolamento de papel

Mensagem	Descrição/Ação Corretiva
Limpar Área A Limpar Envelope/ Manual	Ocorreu um atolamento de papel na Área A. AÇÃO: Limpe a Bandeja de Envelopes ou de Alimentação manual. Em seguida, encaixe novamente a Bandeja 1.
Limpar Área A Restaure Band 1	Ocorreu um atolamento do papel na Área A. Use um dos procedimentos a seguir para limpar a Área A: <ul style="list-style-type: none"> • “Limpando a Área A (Sem Módulo F/V)” (página 5-7). • “Limpando a Área A (Com Módulo F/V)” (página 5-9) Em seguida, encaixe novamente a Bandeja 1.
Limpar Área B Restaure Band 2	Ocorreu um atolamento do papel na Área B. Use o procedimento: <ul style="list-style-type: none"> • “Limpando a Área B” (página 5-12) Em seguida, encaixe novamente a Bandeja 2.
Limpar Área C Restaure Band 4	Ocorreu um atolamento do papel na Área C. Use o procedimento “Limpando a Área C” (página 5-12) para limpar a Área C. Em seguida, encaixe novamente a Bandeja 4.
Limpar Área A,B Restaure Band 2	Ocorreu um atolamento do papel nas Áreas A e B. Use um dos procedimentos a seguir para limpar a Área A: <ul style="list-style-type: none"> • “Limpando a Área A (Sem Módulo F/V)” (página 5-7). • “Limpando a Área A (Com Módulo F/V)” (página 5-9). Em seguida, use o procedimento “Limpando a Área B” (página 5-12) para limpar a Área B. Depois encaixe novamente a Bandeja 2.
Limpar Área C Restaure Band 5	Ocorreu um atolamento do papel na Área C. Use o procedimento “Limpando a Área C” (página 5-12) para limpar a Área C. Em seguida, encaixe novamente a Bandeja 5.

Tabela 5.1 Página 1 de 4

Tabela 5.1 Mensagens de atolamento de papel (continuação)

Mensagem	Descrição/Ação Corretiva
Limpar Área A,B Restaure Band 3	Ocorreu um atolamento do papel nas Áreas A e B. Use um dos procedimentos a seguir para limpar a Área A: <ul style="list-style-type: none"> • “Limpando a Área A (Sem Módulo F/V)” (página 5-7). • “Limpando a Área A (Com Módulo F/V)” (página 5-9). Em seguida, use o procedimento “Limpando a Área B” (página 5-12) para limpar a Área B. Depois, encaixe novamente a Bandeja 3.
Limpar Área A,B,C Restaure Band 4	Ocorreu um atolamento do papel nas Áreas A, B e C. Use um dos procedimentos a seguir para limpar a Área A: <ul style="list-style-type: none"> • “Limpando a Área A (Sem Módulo F/V)” (página 5-7). • “Limpando a Área A (Com Módulo F/V)” (página 5-9). Em seguida, use o procedimento “Limpando a Área B” (página 5-12) para limpar a Área B. Depois, use o procedimento “Limpando a Área C” (página 5-12) para limpar a Área C. Em seguida, encaixe novamente a Bandeja 4.
Limpar Área A,B,C Restaure Band 5	Ocorreu um atolamento do papel nas Áreas A, B e C. Use um dos procedimentos a seguir para limpar a Área A: <ul style="list-style-type: none"> • “Limpando a Área A (Sem Módulo F/V)” (página 5-7). • “Limpando a Área A (Com Módulo F/V)” (página 5-9). Em seguida, use o procedimento “Limpando a Área B” (página 5-12) para limpar a Área B. Depois, use o procedimento “Limpando a Área C” (página 5-12) para limpar a Área C. Em seguida, encaixe novamente Bandeja 5.

Tabela 5.1 Página 2 de 4

Tabela 5.1 Mensagens de atolamento de papel (continuação)

Mensagem	Descrição/Ação Corretiva
Atolamento Papel Limpar Área A	Atolamento de papel ocorreu na Área A. Use um dos seguintes procedimentos: <ul style="list-style-type: none"> • “Limpando a Área A (Sem Módulo F/V)” (página 5-7). • “Limpando a Área A (Com Módulo F/V)” (página 5-9).
Atolamento Papel Limpar Área A,B	Atolamento de papel ocorreu nas Áreas A e B. Primeiramente use um dos seguintes procedimentos para limpar a Área A: <ul style="list-style-type: none"> • “Limpando a Área A (Sem Módulo F/V)” (página 5-7). • “Limpando a Área A (Com Módulo F/V)” (página 5-9). Então, use o procedimento “Limpando a Área B” (página 5-12) para limpar a Área B.
Atolamento Papel Limpar Área A,B,C	Atolamento de papel ocorreu nas Áreas A, B e C. Primeiramente use um dos seguintes procedimentos para limpar a Área A: <ul style="list-style-type: none"> • “Limpando a Área A (Sem Módulo F/V)” (página 5-7). • “Limpando a Área A (Com Módulo F/V)” (página 5-9). Então use o procedimento “Limpando a Área B” (página 5-12) para limpar a Área B. Então, use o procedimento “Limpando a Área C” (página 5-12) para limpar a Área C.
Atolamento Papel Limpar Área B	Atolamento de papel ocorreu na Área B. Use o procedimento “Limpando a Área B” (página 5-12).
Atolamento Papel Limpar Área B,C	Atolamento de papel ocorreu nas Áreas B e C. Primeiramente use o procedimento “Limpando a Área B” (página 5-12) para limpar a Área B. Então, use o procedimento “Limpando a Área C” (página 5-12) para limpar a Área C.
Atolamento Papel Limpar Área C	Atolamento de papel ocorreu na Área C (Alimentador de 2.500 Folhas). Use o procedimento “Limpando a Área C” (página 5-12).

Tabela 5.1 Página 3 de 4

Tabela 5.1 Mensagens de atolamento de papel (continuação)

Mensagem	Descrição/Ação Corretiva
Atolamento Papel Limpar Área D	Atolamento de papel ocorreu na Área D (Caixa /Módulo de Acabamento). Use o procedimento <i>“Limpando a Área D”</i> (página 5-13).
Atolamento Papel Limpar Unidade F/V	Atolamento de papel ocorreu no Módulo F/V. Use o procedimento <i>“Limpando o Módulo F/V”</i> (página 5-15).
Atolamento Papel Limpar Alim Env	A impressora não pode ser alimentada a partir do Alimentador de Envelopes. AÇÃO: Abra o Alimentador de Envelopes e remova quaisquer envelopes congestionados (?).
Atolamento Papel Limpar Bandeja 5	Ocorreu um atolamento de papel na Bandeja 5 (Alimentador de 2.500 Folhas). AÇÃO: Abra a Bandeja 5 e remova o papel congestionado (?). Consulte a seção <i>“Eliminando atolamentos de papel”</i> (página 5-2) e o procedimento <i>“Limpando a Bandeja 5”</i> (página 5-14).

Tabela 5.1 Página 4 de 4

Limpendo a Área A (Sem Módulo F/V)

Siga o procedimento abaixo para eliminar o atolamento de papel da Área A, quando o visor do Painel de Controle exibir **Limpar Área A** e a impressora não tiver o Módulo F/V instalado.

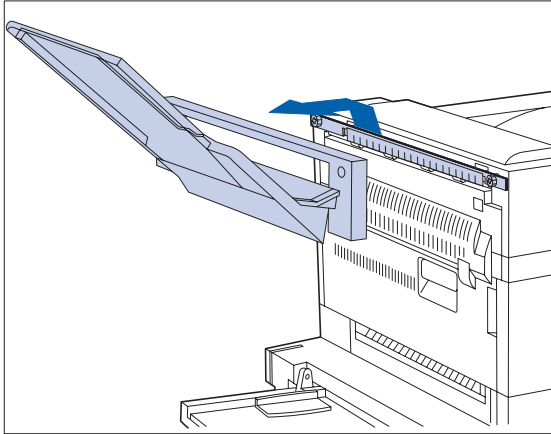

- 1** Remova o Escaninho P/Cima levantando-o para cima e para fora.

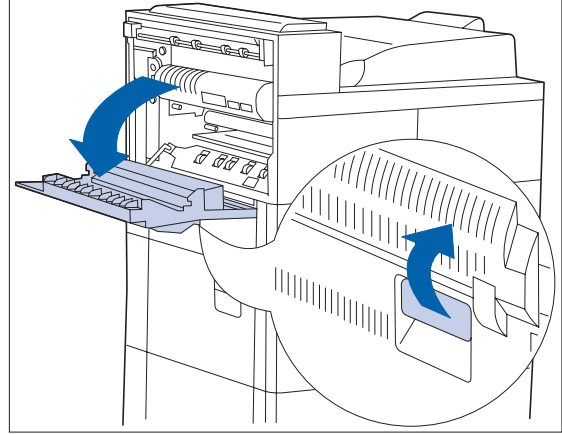

- 2** Abra a Porta A.

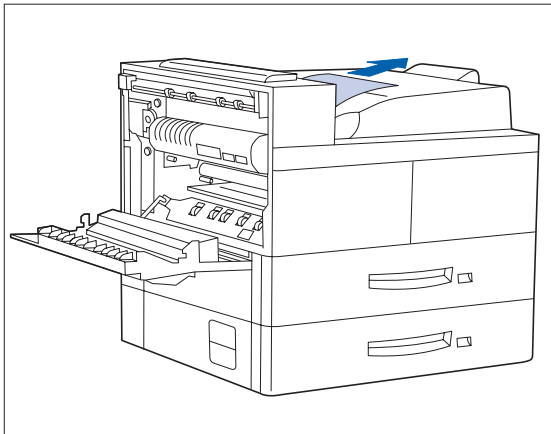

- 3** Remova todo papel atolado.

A Se a borda de ataque do papel já estiver no Escaninho P/Baixo, puxe delicadamente o papel até removê-lo completamente.

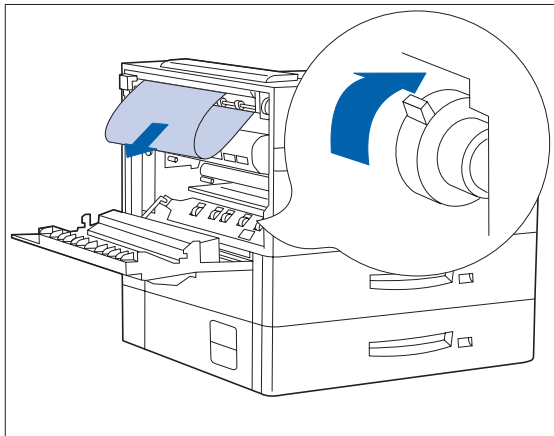

B Se o papel estiver atolado na área do Fusor, remova-o com cuidado sem tocar no Fusor. Se for difícil puxar o papel para fora, localize a alavanca verde — pressione e gire-a ao mesmo tempo, até que o papel saia adequadamente e seja fácil de puxar.



Nunca toque na área do Fusor (onde se encontra uma etiqueta indicando alta temperatura).

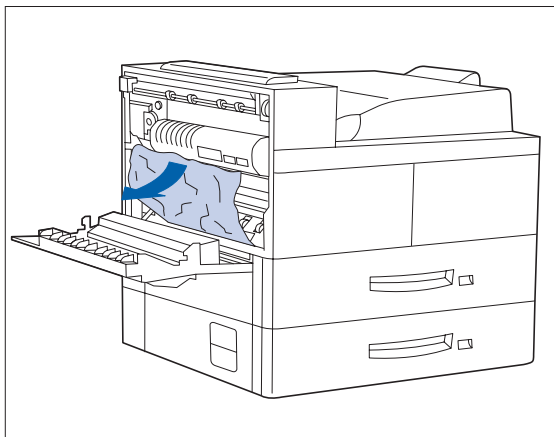

C Se o papel atolado na Área A estiver abaixo do Fusor, remova-o retirando-o delicadamente da impressora.

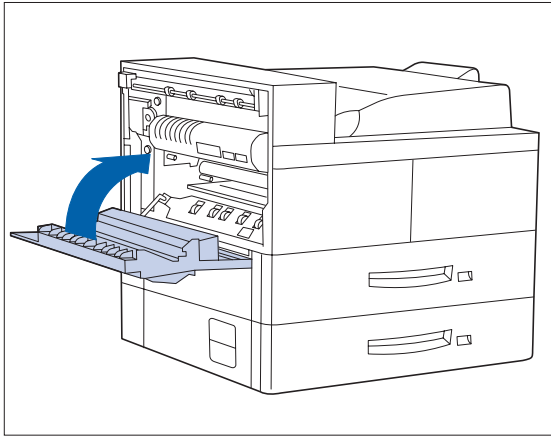

4 Feche a Porta A, então prenda de novo o Escaninho P/Cima.



Se a mensagem do Painel de Controle indicar um atolamento na Área B, continue na seção “Limpando a Área B” (página 5-12).

Limpando a Área A (Com Módulo F/V)

Siga o procedimento abaixo para eliminar o atolamento de papel da Área A, quando o visor do Painel de Controle exibir **Limpar Área A** e houver um Módulo F/V instalado na impressora.

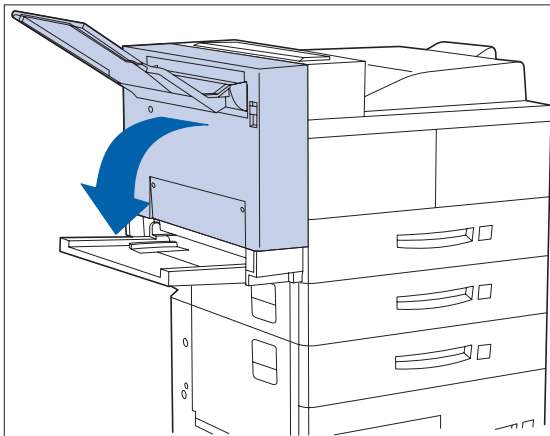

1 Remova todo o papel da Bandeja P/Cima, e então abra o Módulo F/V.

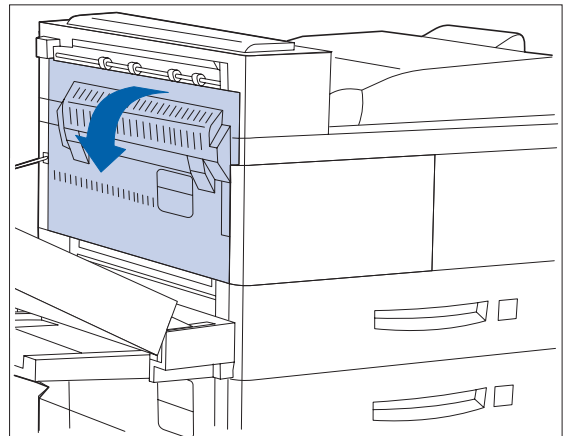

2 Abra a Porta A.

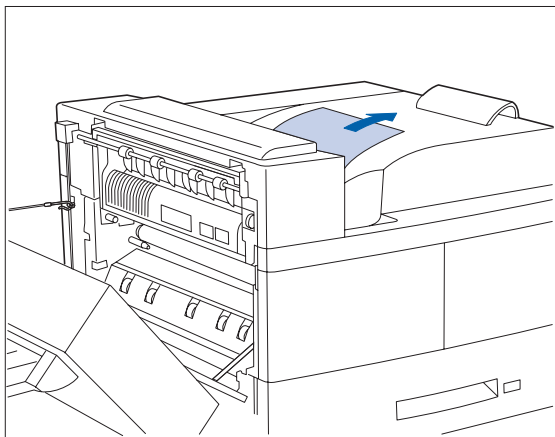

3 Remova todo o papel atolado:

A Se a borda de ataque do papel já estiver no Escaninho P/Baixo, puxe delicadamente o papel até removê-lo completamente.

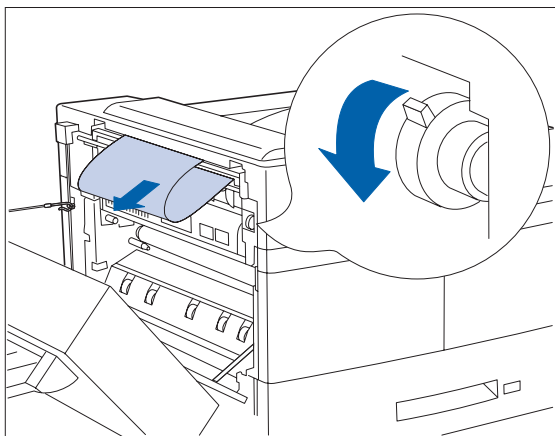

B Se o papel estiver atolado na área do Fusor, remova-o com cuidado, sem tocar no Fusor. Se for difícil puxar o papel para fora, localize a alavanca verde — pressione e gire-a ao mesmo tempo, até que o papel saia adequadamente para fora e seja fácil de puxar.



Nunca toque na área do calefator (onde se encontra uma etiqueta indicando alta temperatura).

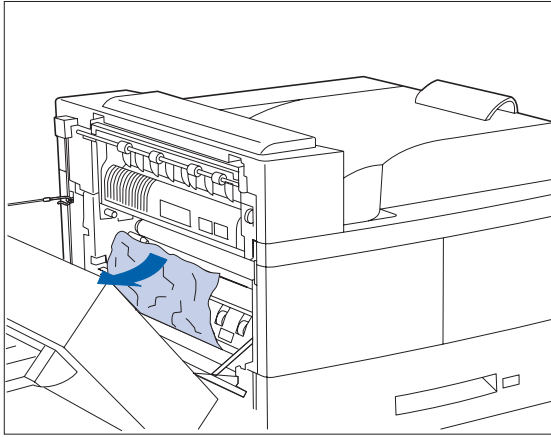

C Se o papel atolado na Área A estiver abaixo do Fusor, remova-o puxando-o para fora da impressora.

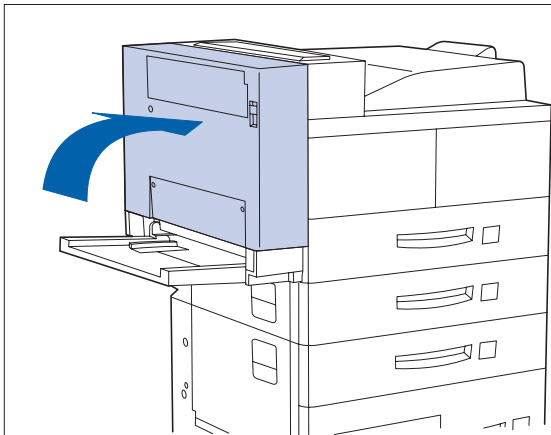

4 Feche a Porta A, e então feche o Módulo F/V.



Se a mensagem do Painel de Controle indicar um atolamento na Área B, continue na seção “Limpando a Área B” (página 5-12).

Limpendo a Área B

Siga o procedimento abaixo para eliminar o atolamento de papel da Área B da impressora quando o visor do Painel do Controle exibir **Limpar Área B**.

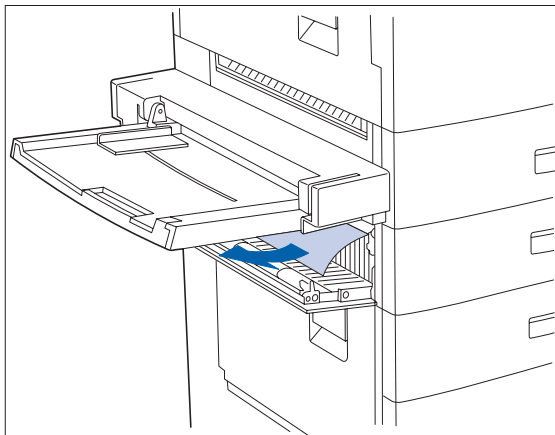

- 1 Abra a Porta B e remova todo o papel atolado.**



Para acesso mais fácil à Porta B, você pode dobrar o Alimentador Manual de 50 Folhas (ilustrado à esquerda) ou puxar para fora o Alimentador de Envelopes (se instalado).

- 2 Feche a Porta B pressionando-a no centro.**



Se a mensagem do Painel de Controle indicar um atolamento na Área C, continue na seção "Limpendo a Área C" abaixo.

Limpendo a Área C

Siga o procedimento abaixo para eliminar o atolamento de papel da Área C do Alimentador de 2.500 Folhas, quando o visor do Painel do Controle exibir **Limpar Área C**.

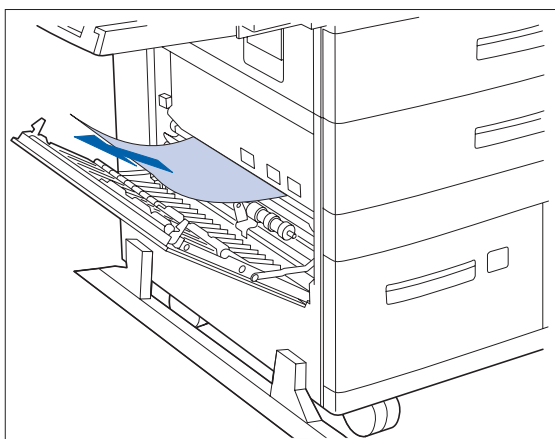

- 1 Abra a Porta C e remova todo o papel atolado.**

- 2 Feche a Porta C pressionando-a no centro.**

Limpendo a Área D

Siga o procedimento abaixo para eliminar o atolamento de papel da Área D (Caixa/Módulo de Acabamento), quando o visor do Painel de Controle exibir **Limpar Área D**.

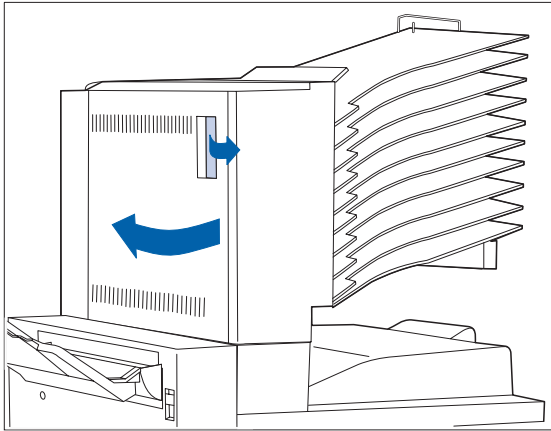

1 Abra a Porta D.

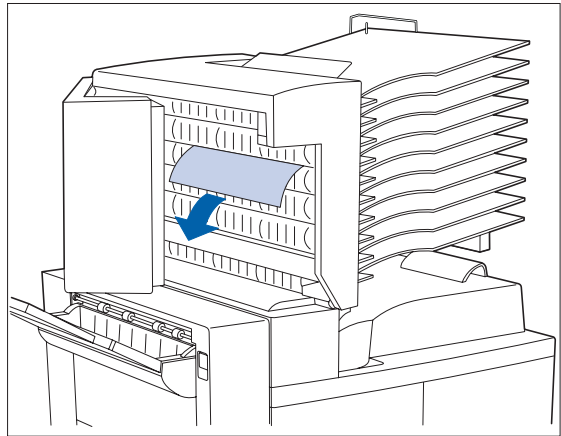

2 Remova todo o papel atolado.

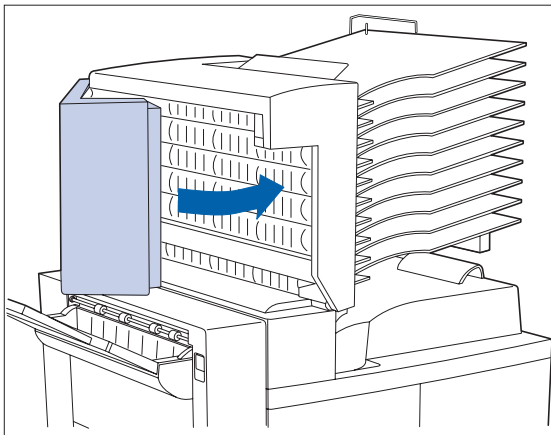

3 Feche a Porta D.

Limpendo a Bandeja 5

Siga o procedimento abaixo para eliminar o atolamento de papel da Bandeja 5 do Alimentador de 2.500 Folhas, quando o visor do Painel do Controle exibir **Limpar Bandeja 5**.

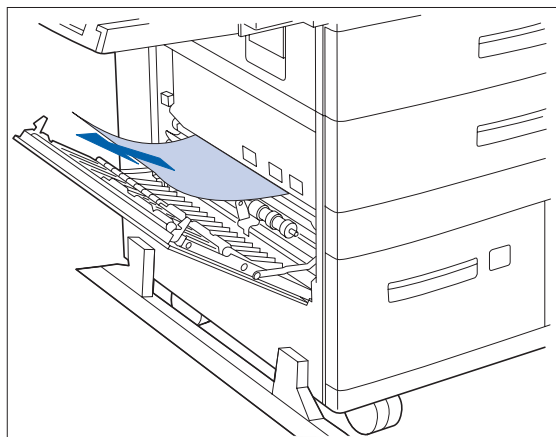

- 1** Abra a Porta C e remova todo o papel atolado. Então feche a Porta C.

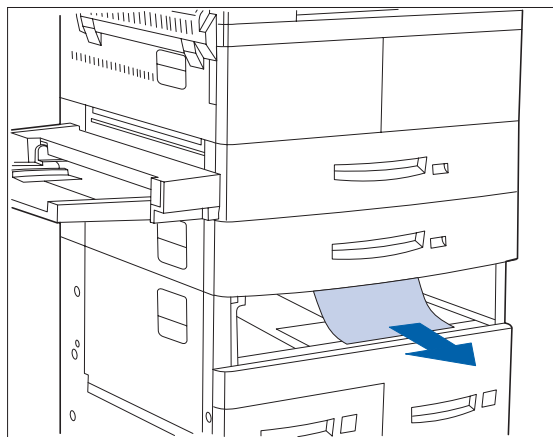

- 2** Abra e remova a Bandeja 3, levantando-a pela frente. Cuidadosamente, puxe para fora todo o papel atolado. Realinhe o papel, recoloque e feche a Bandeja 3.

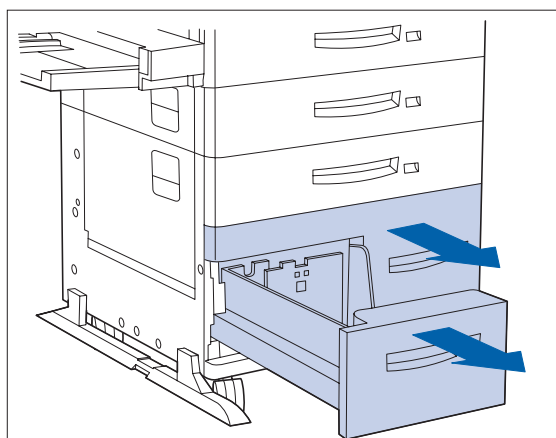

- 3** Abra as Bandejas 4 e 5. Cuidadosamente remova todo o papel atolado. Realinhe o papel nas bandejas.

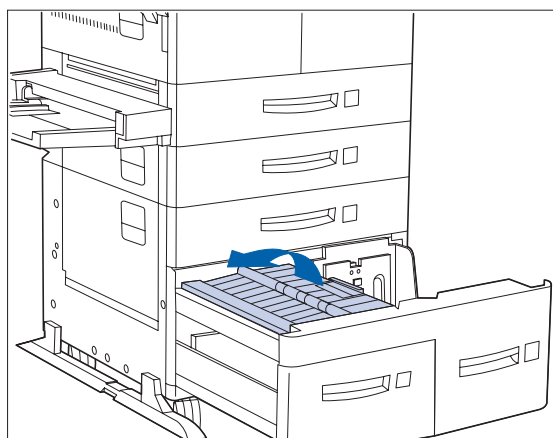

- 4** Levante o transportador da Bandeja 5 e remova cuidadosamente todo papel atolado, e então feche as Bandejas 4 e 5.

Limpendo o Módulo F/V

Siga o procedimento abaixo para eliminar o atolamento de papel do Módulo F/V quando o visor do Painel de Controle exibir **Limpar Unidade F/V**.

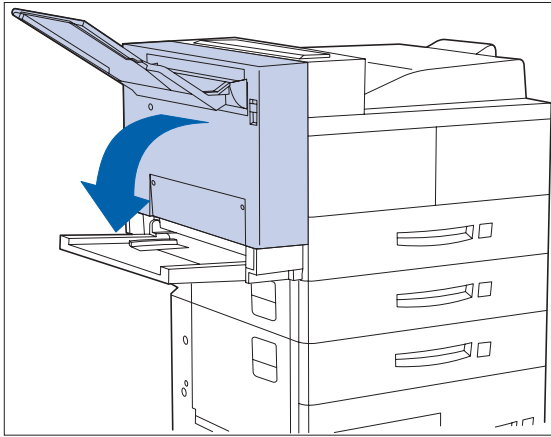

1 Abra o Módulo F/V.

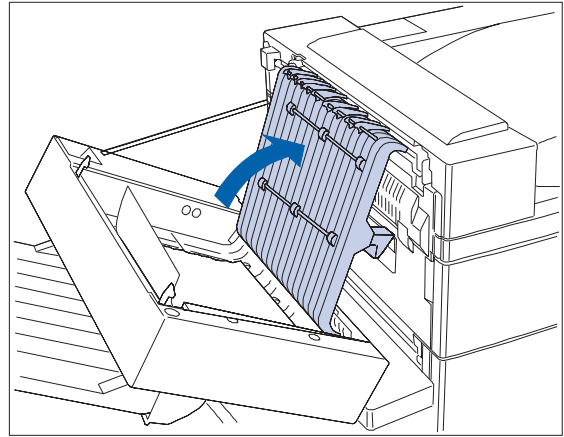

2 Abra a tampa interior do Módulo F/V.

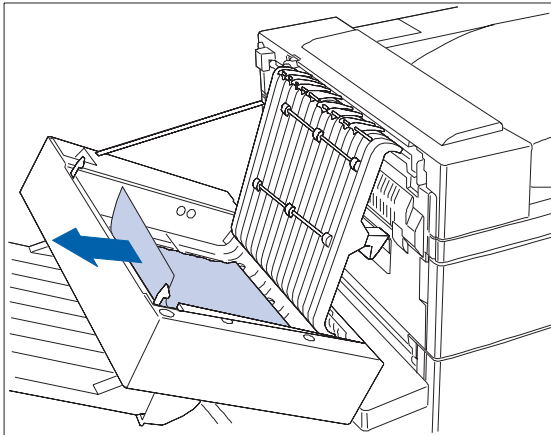

3 Remova todo o papel atolado na direção da seta.

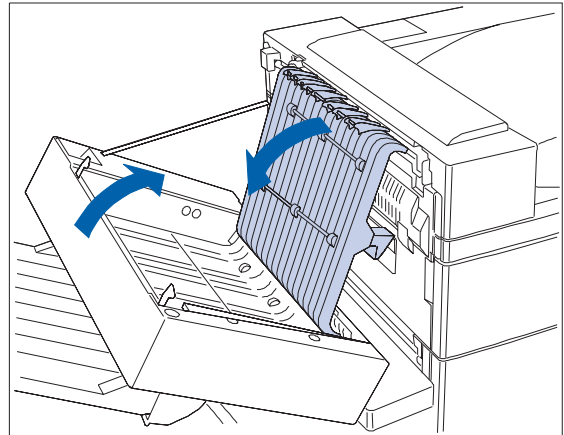

4 Feche a tampa interior do Módulo F/V, e então feche o Módulo F/V.





6

Substituindo o seu Cartucho de Toner

<i>Substituindo o Cartucho de Toner</i>	6-2
<i>Configuração Padrão</i>	6-3
<i>Configuração F/V</i>	6-5
<i>Sobre o Kit de Manutenção</i>	6-8

Substituindo o Cartucho de Toner

Esta seção descreve como substituir o Cartucho de Toner da DocuPrint N40 na impressora de configuração padrão e na impressora com o Módulo F/V (Frente e Verso) anexado.



- Não exponha o cartucho de toner à luz solar direta ou à luz artificial por mais de 15 minutos. Uma exposição prolongada danificará permanentemente o cilindro de formação de imagem fotossensível.
- Não abra o obturador do cilindro e nem toque a superfície verde do cilindro de formação de imagem.
- Certifique-se de agitar o cartucho de toner para que seja bem distribuído. A qualidade da impressão poderá ser deteriorada se o toner não for distribuído uniformemente. Se o toner não for liberado adequadamente ao agitar-se o cartucho, você poderá ouvir um ruído quando ligar a impressora, e o cartucho de toner poderá ser danificado.
- Nunca toque a área do Fusor no interior da impressora (onde a etiqueta indica alta temperatura).

Se sua impressora não possuir o Módulo F/V instalado, vá à seção “*Configuração Padrão*” (página 6-3).

Se sua impressora possuir o Módulo F/V instalado, vá à seção “*Configuração F/V*” (página 6-5).

Instruções para a substituição do Cartucho de Toner estão também disponíveis em uma etiqueta atrás da tampa dianteira esquerda da impressora e na embalagem do Cartucho de Toner.

Configuração Padrão

Siga este procedimento para substituir o Cartucho de Toner em uma impressora de configuração padrão.

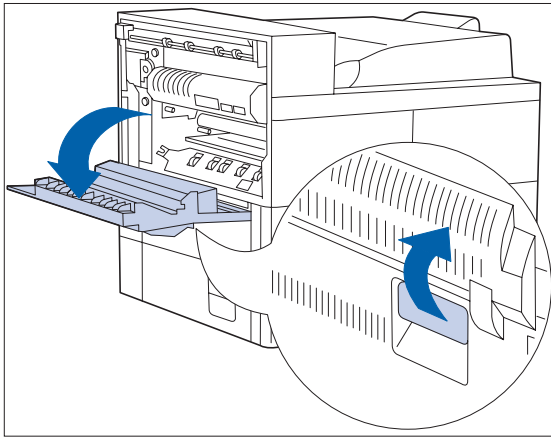

1 Abra a Porta A.

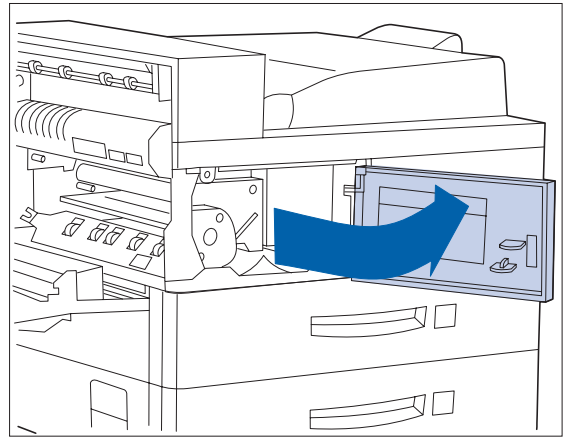

2 Abra a tampa dianteira (munida de uma mola de resistência; você deve mantê-la aberta, senão ela se fechará).

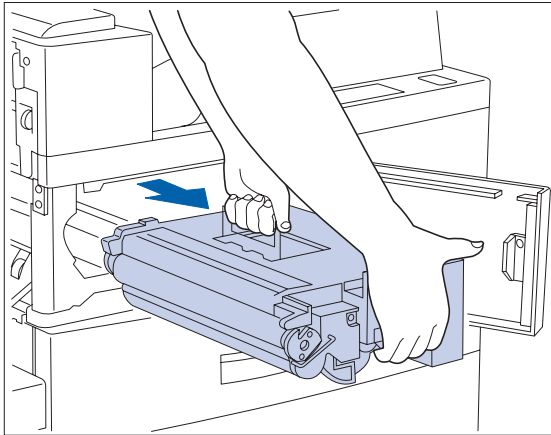

3 Remova o Cartucho de Toner, levantando a alavanca alaranjada e puxando-a delicadamente para fora.

Embrulhe o Cartucho de Toner usado no seu pacote original e devolva-o segundo as instruções na embalagem.

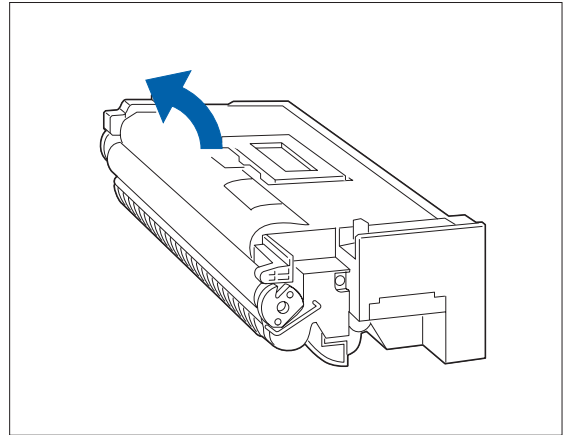

4 Remova o novo Cartucho de Toner de sua embalagem e retire a folha protetora de papel do obturador do cilindro.

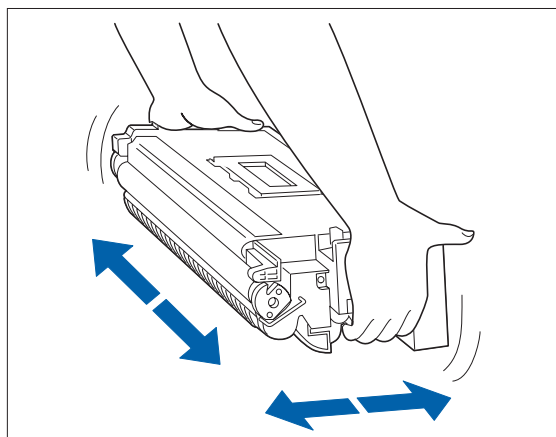

- 5** Segure o cartucho de toner horizontalmente e agite-o delicadamente 5 a 6 vezes, a fim de distribuir uniformemente o toner.

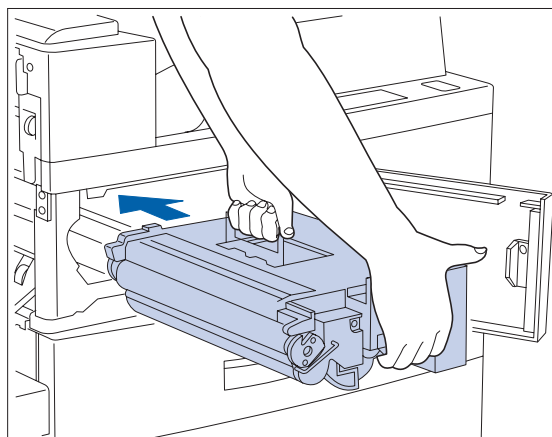

- 6** Segure a alavanca alaranjada com uma mão e, delicadamente empurre o cartucho de toner inteiramente para dentro da impressora.

 Não toque em nenhuma parte no interior da impressora. Assegure-se de que o cartucho esteja assentado firmemente na impressora.

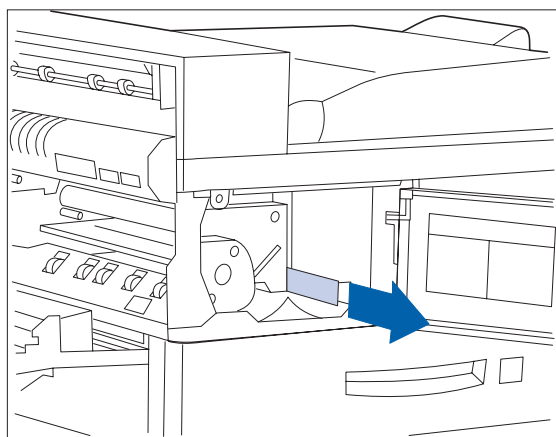

- 7** Delicadamente, retire a fita adesiva na direção da seta.

 Se a fita for puxada para fora de forma enviesada, ela poderá romper-se.

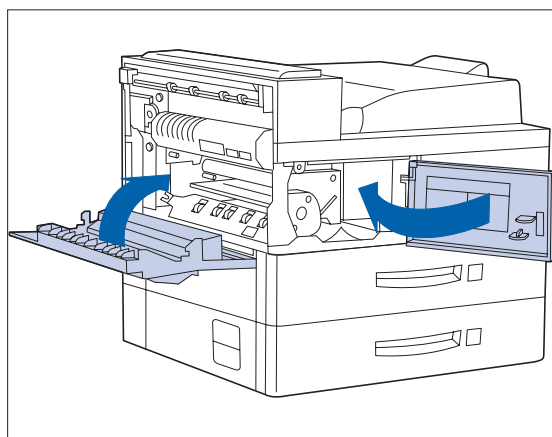

- 8** Feche a tampa dianteira e a Porta A.

 Ao fechar a Porta A, siga a instrução da etiqueta na porta para o lugar correto no qual se deve empurrar a porta para travá-la.

Configuração F/V

Siga este procedimento para substituir o Cartucho de Toner na impressora com o Módulo F/V instalado.

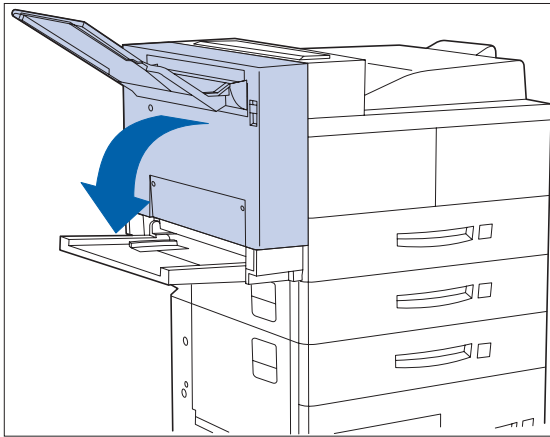

1 Abra o Módulo F/V puxando o seu trinco.

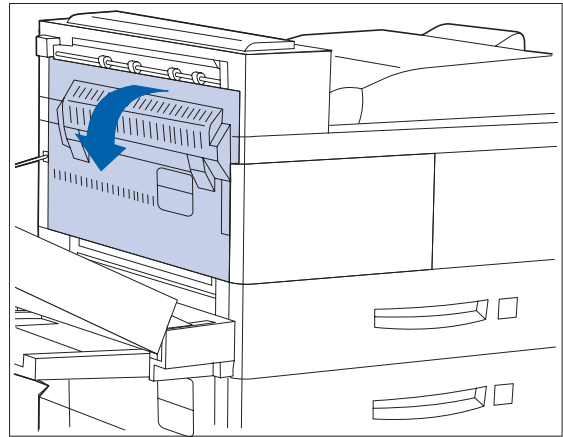

2 Abra a Porta A.

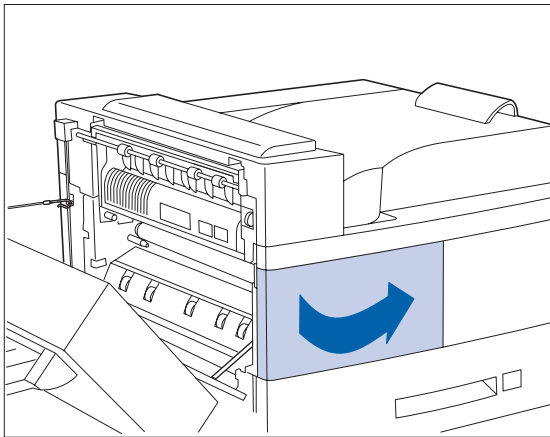

3 Abra a tampa dianteira.



A tampa dianteira da impressora é munida de uma mola de resistência e não permanecerá aberta. Você precisa segurá-la aberta, senão ela se fechará.

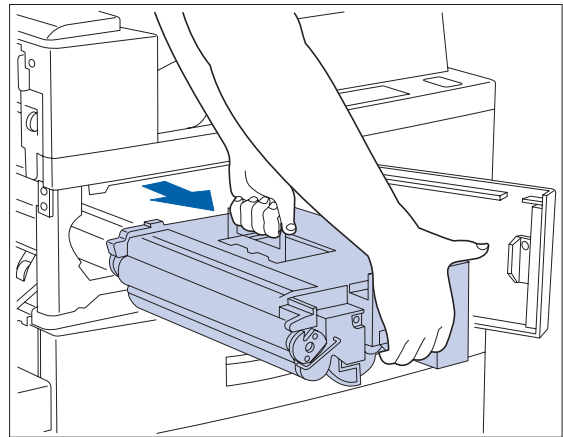

4 Remova o Cartucho de Toner, levantando a alavanca alaranjada e puxando-a delicadamente para fora.

Embrulhe o Cartucho de Toner usado no seu pacote original e devolva-o, segundo as instruções no pacote.

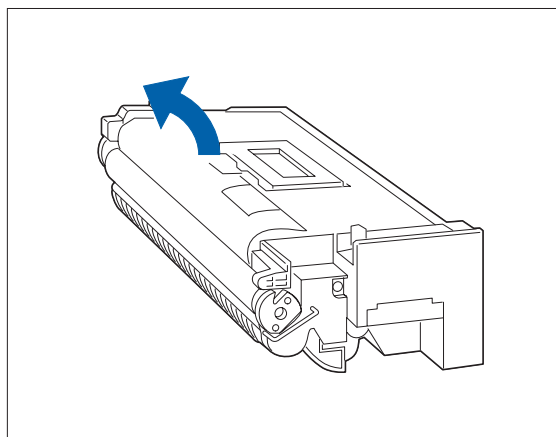

- 5** Remova o novo Cartucho de Toner de sua embalagem e retire a folha protetora de papel do obturador do cilindro.

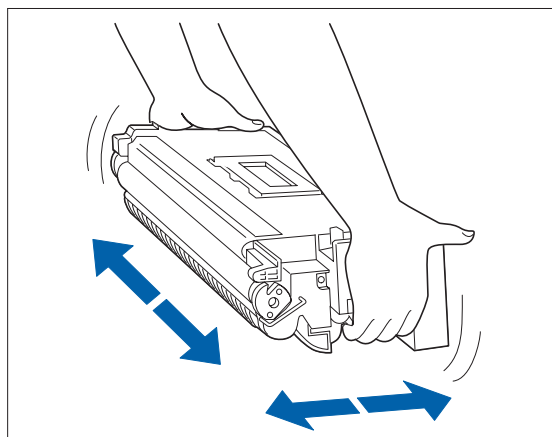

- 6** Segure o Cartucho de Toner horizontalmente e agite-o delicadamente 5 a 6 vezes, a fim de distribuir uniformemente o toner dentro dele.

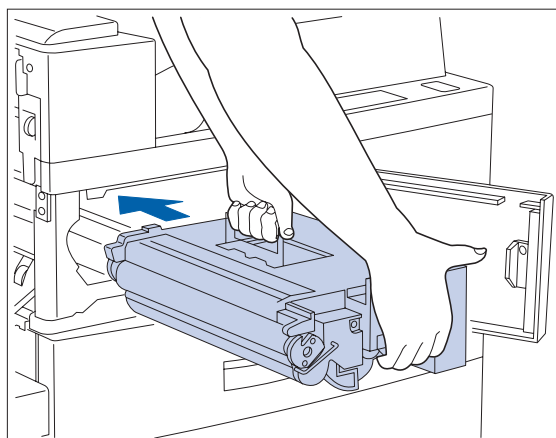

- 7** Segure a alavanca alaranjada com uma mão e, delicadamente, empurre o Cartucho de Toner inteiramente para o interior da impressora.



Não toque em nenhuma parte no interior da impressora. Assegure-se de que o cartucho esteja assentado firmemente na impressora.

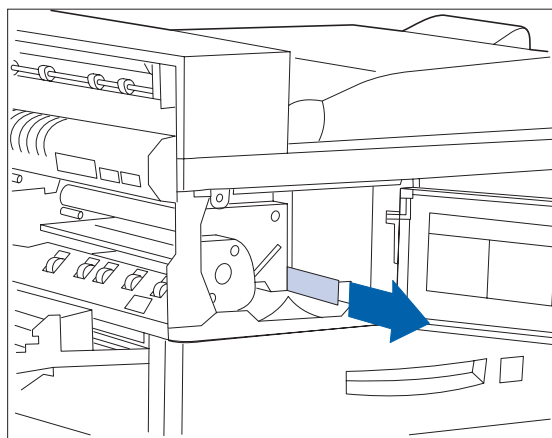

- 8** Delicadamente, retire a fita adesiva na direção da seta.



Se a fita for puxada para fora de forma enviesada, ela poderá romper-se.

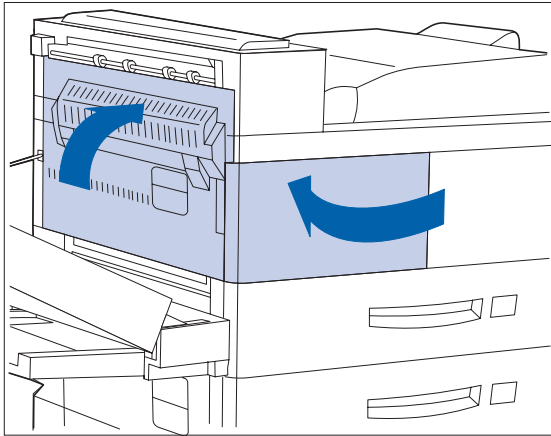

9 Feche a tampa dianteira e a Porta A.



Ao fechar a Porta A, não use a trava na tampa. Siga a etiqueta de instrução na tampa para o lugar correto no qual se deve empurrar a porta para travá-la.

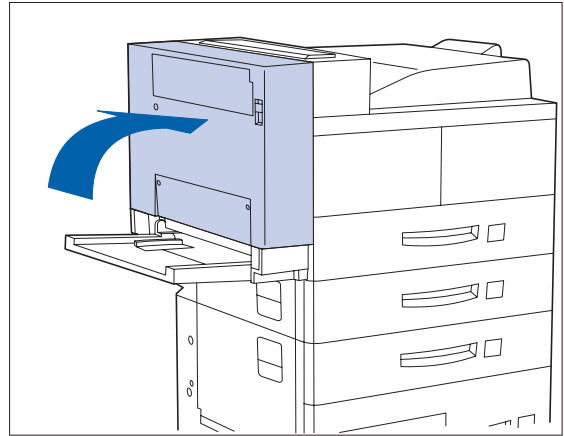

10 Feche o Módulo F/V.

Sobre o Kit de Manutenção

A DocuPrint N40 também possui um Kit de Manutenção que pode ser instalado pelo usuário. Este kit deverá ser instalado após cada 300.000 impressões. Você será avisado por uma mensagem no Visor quando deverá instalar este kit. As instruções para a sua instalação estão no Anexo B do Guia do Administrador do Sistema da DocuPrint N40.

O Kit de Manutenção compreende três itens:

- Cartucho do Fusor
- Rolo Polarizado de Transferência (BTR)
- 15 rolos de alimentação (três para cada bandeja de entrada de papel)

O Cartucho do Fusor, os rolos de alimentação e o BTR possuem uma expectativa de vida útil de 300.000 impressões. Embora a impressão possa continuar, para assegurar uma qualidade ótima de impressão, você deverá encomendar e substituir o Kit de Manutenção o mais rápido possível.



Pesquisa de Defeitos

Exibição de Mensagens de Diagnóstico 7-2

Problemas de Operação da Impressora 7-3

Exibição de Mensagens de Diagnóstico

O Capítulo 6 do Guia do Administrador do Sistema da DocuPrint N40 contém todo o conjunto de mensagens que podem aparecer no visor do Painel de Controle da DocuPrint N40. Muitas dessas mensagens são mensagens de diagnóstico, que aparecem quando ocorre um problema na DocuPrint N40.

O Capítulo 6 do Guia do Administrador do Sistema da DocuPrint N40 descreve também sintomas de Qualidade de Impressão e possíveis ações corretivas.

Se você tiver um problema com a sua impressora DocuPrint N40 e não puder resolvê-lo usando as ações sugeridas na Tabela 7.1 na página 7-3 deste guia, consulte o Capítulo 6 do Guia do Administrador do Sistema da DocuPrint N40.

Problemas de Operação da Impressora

Consulte a Tabela 7.1 para obter ações corretivas quando a impressora não imprimir ou quando a impressão não corresponder à sua expectativa.

Tabela 7.1 Problemas de operação da impressora

Problema	Ação
<p>A impressora não imprime nada, ou um arquivo enviado do cliente/servidor não imprime.</p>	<ol style="list-style-type: none"> 1. Verifique com seu administrador da rede se a impressora está ligada, conectada à rede atolamento e se a rede está operando corretamente. 2. Verifique as mensagens do Painel de Controle para "Atolamento de Papel", "Porta Aberta", etc. 3. Se a porta (paralela ou de rede) à qual a impressora está conectada estiver inativa, ative-a. Verifique a Folha de Configuração da porta que você esteja usando para ver se o item Habilitar Porta no Menu de Interface apropriado está ajustado em <i>Ligado</i>. Se estiver em <i>Desligado</i>, coloque-o em <i>Ligado</i> e tente novamente. 4. Se a impressora tiver imprimido recentemente, faça o seguinte: <ul style="list-style-type: none"> - Tente imprimir uma Folha de Configuração. Se não imprimir, entre em contato com a Xerox. - Se a Folha de Configuração imprimir, verifique se a impressora está configurada apropriadamente. - Se a impressora estiver configurada apropriadamente, verifique a Folha de Configuração para confirmar que a emulação correta esteja em <i>Ligado</i>. - Se a emulação correta estiver ajustada em <i>Ligado</i> e a impressora continuar a não imprimir, entre em contato com a Xerox.

Tabela 7.1 Página 1 de 3

Tabela 7.1 Problemas de operação da impressora (continuação)

Problema	Ação
<p>Uma página impressa não se apresenta como deveria.</p>	<ol style="list-style-type: none"> 1. Certifique-se que o aplicativo do software que você está usando para criar o seu trabalho de impressão esteja configurado apropriadamente. Consulte a sua documentação do software. 2. Assegure-se de que o driver correto esteja sendo usado. 3. Envie um arquivo contendo comandos PCL ou PostScript à impressora. <ul style="list-style-type: none"> • Se sua página imprimir como deve, a sua impressora e a interface estão funcionando apropriadamente. • Se sua informação imprimir corretamente, mas a apresentação não for boa, você deverá ter: <ul style="list-style-type: none"> - Um erro de seu operador/seqüência de comando. - Uma fonte carregada ausente. - Uma opção de impressora incompatível com sua formatação principal. • Erros de comando podem ser identificados examinando-se o seu arquivo de entrada. Você pode determinar quais fontes estão no sistema imprimindo uma Lista de Fontes PCL ou PS. Você pode verificar a configuração de seus dados imprimindo uma Folha de Configuração e verificando a configuração de sua impressora.
<p>A fonte requisitada para o trabalho não imprime.</p>	<p>Imprima uma Lista de Fontes PCL, ou Lista de Fontes PostScript se o trabalho for PostScript.</p> <ul style="list-style-type: none"> • Se as fontes imprimem na Lista de Fontes, seu trabalho de impressão deve ter que ser corrigido. • Se as fontes não imprimem na Lista de Fontes, recarregue-as e imprima outra Lista de Fontes PCL ou PostScript.
<p>Comandos PostScript são impressos ao invés do trabalho PostScript.</p>	<ol style="list-style-type: none"> 1. Certifique-se que o aplicativo do software que esteja usando para criar seu trabalho esteja configurado apropriadamente. Consulte a sua documentação do software. 2. O trabalho enviado à impressora poder ter incluído um cabeçalho incorreto e, portanto, não ter indicado que um trabalho PostScript foi enviado. <ul style="list-style-type: none"> • Verifique seu software para assegurar-se de que o arquivo com cabeçalho PostScript foi enviado à impressora. 3. Configure o item Imprimir Erros no Menu PostScript para <i>Ligado</i> e reenvie o trabalho. <ul style="list-style-type: none"> • Se imprimir uma página de erro, há problema na codificação do PostScript. Corrija o problema de codificação e reenvie o trabalho. • Se o trabalho ainda não imprimir e não for impressa uma página de erro, o trabalho deve requerer memória adicional.

Tabela 7.1 Página 2 de 3

Tabela 7.1 Problemas de operação da impressora (continuação)

Problema	Ação
Um trabalho PostScript ou PCL falha ao imprimir.	<ol style="list-style-type: none"> 1. Verifique se PostScript está instalado. Assegure-se de que você esteja usando um driver de impressora DocuPrint N40 PostScript. 2. Para um trabalho PostScript, configure o item Imprimir Erros no Menu PostScript para <i>Ligado</i> e reenvie o trabalho. <ul style="list-style-type: none"> • Se imprimir uma página de erro, há um problema na codificação do PostScript. Corrija o problema de codificação e reenvie o trabalho. • Se o trabalho ainda não imprimir e não for impressa uma página de erro, pode ser que o trabalho precise de memória adicional. 3. Para um trabalho PCL, faça o seguinte: <ul style="list-style-type: none"> • Verifique a saída para detectar erros de PCL. • Se houver problema na codificação do PCL, corrija o problema de codificação e reenvie o trabalho. • Se não houver mensagem de erro, reenvie o trabalho. • Se o trabalho ainda não imprimir, pode ser que o trabalho requeira memória adicional.

Tabela 7.1 Página 3 de 3

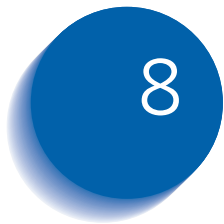

8

Referências

Referências suplementares

Se você precisar informações suplementares sobre o conteúdo deste Guia, favor consultar as áreas indicadas nas seguintes referências:

- **Manutenção da DocuPrint N40**
Capítulo 1 e Anexo B do Guia do Administrador do Sistema da DocuPrint N40
- **Funções e Opções Especiais da DocuPrint N40**
Capítulo 1 do Guia do Administrador do Sistema da DocuPrint N40
- **Considerações sobre a Memória**
Capítulo 1 do Guia do Administrador do Sistema da DocuPrint N40
- **Capacidades Avançadas de Manuseio de Papel**
Capítulo 2 do Guia do Administrador do Sistema da DocuPrint N40
- **Utilização da Unidade de Disco Rígido Opcional da DocuPrint N40 e Flash SIMMs**
Capítulo 5 do Guia do Administrador do Sistema da DocuPrint N40
- **Informações sobre Encomendas da DocuPrint N40**
Anexo A do Guia do Administrador do Sistema da DocuPrint N40
- **Fontes Residentes da DocuPrint N40**
Anexo D do Guia do Administrador do Sistema da DocuPrint N40
- **Especificações da Impressora**
Anexo E do Guia do Administrador do Sistema da DocuPrint N40

- **Comandos Exclusivos da Impressora DocuPrint N40**
Anexo F do Guia do Administrador do Sistema da DocuPrint N40
- **Especificações Ambientais da DocuPrint N40 Incluindo Segurança**
Anexo G do Guia do Administrador do Sistema da DocuPrint N40
- **Informações Técnicas de Rede/Ambientais Mais Detalhadas**
O DocuPrint N40 Technical Information Guide (no CD da N40)
- **Informações de Suporte da DocuPrint N40**
A Brochura de Suporte da DocuPrint N40 ou seu folheto de garantia
- **Informações de Instalação na Rede**
Guia de Instalação Rápida na Rede da DocuPrint N40
- **Informações sobre CentreWare da DocuPrint N40**
O Guia do Usuário do CentreWare DP da DocuPrint N40 (no CD de Software de Gerenciamento da Impressora)
- **Guia do Administrador do Sistema da DocuPrint N40**
(no CD da N40)
- **Versões Traduzidas das Documentações do Usuário da DocuPrint N40** (no CD da N40)



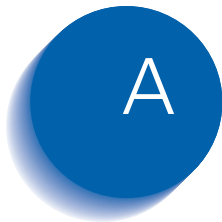

Declaração CE

Este Anexo contém a “Declaração CE” a qual aplica-se unicamente aos Países Europeus.

CE ENGLISH

The CE marking applied to this product symbolises Xerox's declaration of conformity with the following applicable directives of the European Union as of the dates indicated.

January 1, 1995 - Council Directive 73/23/EEC amended by Council Directive 93/68/EEC. Approximation of the laws of the member states related to low voltage equipment.

January 1, 1996 - Council Directive 89/336/EEC. Approximation of the laws of the member states related to electromagnetic compatibility.

A full declaration defining the relevant directives and referenced standards can be obtained from your Xerox representative.

WARNING: In order to allow this equipment to operate in proximity to Industrial, Scientific and Medical (ISM) equipment, the external radiation from ISM equipment may have to be limited or special mitigation measures taken.

CE FRANÇAIS

LE SYMBOLE CE FIGURANT SUR CE PRODUIT EST GARANT DE LA CONFORMITE DU MATERIEL XEROX AUX DIRECTIVES DE L'UNION EUROPEENNE ENTRANT EN VIGEUR AUX DATES INDIQUEES.

1er JANVIER 1995 : - Directive du Conseil du 19 février 1973 numéro 73/23/CEE concernant le rapprochement des législations des Etats membres relatives au matériel électrique destiné à être employé dans certaines limites de tension.

1er JANVIER 1996 : - Directive du Conseil du 3 mai 1989 numéro 89/336/CEE concernant le rapprochement des législations des Etats membres relatives à la compatibilité électromagnétique.

LA GARANTIE DE CONFORMITE COMPLETE, AVEC UNE DESCRIPTION DETAILLEE DES DIRECTIVES ET NORMES CONCERNEES, PEUT ETRE OBTENUE SUR SIMPLE DEMANDE AUPRES DE VOTRE COMMERCIAL XEROX.

COMPATIBILITE ELECTROMAGNETIQUE AVERTISSEMENT : Afin de permettre à ce matériel de fonctionner à proximité de matériel ISM, il peut s'avérer nécessaire de réduire le rayonnement émis par ce dernier ou de prendre des mesures spéciales.

CE DEUTSCH

DURCH KENNZEICHNUNG DIESES PRODUKTES MIT DEM CE-ZEICHEN ERKLÄRT SICH XEROX BEREIT, DEN FOLGENDEN DIREKTIVEN DER EUROPÄISCHEN UNION ZU ENTSPRECHEN (MIT WIRKUNG VOM SIEHE DATUM):

1. Januar 1995: - EG-Direktive 73/23/EEC ergänzt durch EG-Direktive 93/68/EEC, Angleichung der Gesetze der einzelnen Mitgliedstaaten bezüglich Geräte mit niedriger Betriebsspannung.

1. Januar 1996: - EG-Direktive 89/336/EEC, Angleichung der Gesetze der einzelnen Mitgliedstaaten bezüglich elektromagnetischer Kompatibilität.

Den vollständigen Text dieser Erklärung einschließlich der Definition der entsprechenden Direktiven sowie der jeweiligen Standards erhalten Sie von ihrem Xerox Kundendienst.

ELEKTROMAGNETISCHE VERTRÄGLICHKEIT - ACHTUNG: Um eine fehlerfreie Funktion dieses Gerätes in der Umgebung von ISM-Geräten (Hochfrequenzgeräte für industrielle, wissenschaftliche, medizinische and ähnliche Zwecke) zu gewährleisten, ist es erforderlich, daß die Störstrahlung dieser Geräte reduziert oder auf andere Weise begrenzt wird.

CE PORTUGUES

A MARCA CE USADA NESTE PRODUTO, SIMBOLIZA A DECLARAÇÃO DE CONFORMIDADE DA XEROX, COM AS SEQUENTES DIRECTIVAS APLICÁVEIS DA UNIÃO EUROPELA AQUANDO DAS DATAS INDICADAS

1 DE JANEIRO DE 1995: - Directiva 73/23/CEE do Conselho, de 19 de Fevereiro de 1973, relativa à harmonização das legislações dos Estados membros no domínio do material eléctrico destinado a ser utilizado dentro de certos limites de tensão.

1 DE JANEIRO DE 1996: - Directiva 89/336/CEE do Conselho, de 3 de Maio de 1989, relativa à aproximação das legislações dos Estados-membros respeitantes à compatibilidade electromagnética.

Pode pedir ao seu representante Xerox, uma declaração integral definindo as directivas relevantes e padrões referenciados.

COMPATIBILIDADE ELECTROMAGNÉTICA ATENÇÃO: De modo a permitir que este equipamento funcione perto de um equipamento ISM, a adição externa do equipamento ISM poderá ter que ser limitada ou serem tomadas medidas especiais de mitigação.

CE ITALIANO

IL MARCHIO CE APPLICATO A QUESTO PRODOTTO EQUIVALE A UNA DICHIARAZIONE DI CONFORMITÀ DA PARTE DELLA XEROX RISPETTO ALLE SEGUENTI DIRETTIVE EMESSE DALLA UNIONE EUROPEA ALLE DATE SOTTOINDICATE.

1 GENNAIO 1995: La direttiva 73/23/CEE del Consiglio, del 19 febbraio 1973, concernente il ravvicinamento delle legislazioni degli Stati membri relative al materiale elettrico destinato ad essere adoperato entro taluni limiti di tensione.

1 GENNAIO 1996: La direttiva 89/336/CEE del Consiglio, del 3 maggio 1989, per il ravvicinamento delle legislazioni degli Stati membri relative alla compatibilità elettromagnetica.

LA DICHIARAZIONE COMPLETA, RIPORTANTE LE DIRETTIVE PERTINENTI E GLI STANDARD IVI MENZIONATI, PUÒ ESSERE OTTENUTA PRESSO IL FORNITORE XEROX DI ZONA.

COMPATIBILITÀ ELETTRONAGNETICA AVVERTENZA: Il funzionamento di questo apparecchio in prossimità di apparecchiature ISM rende necessaria la riduzione o la limitazione delle radiazioni emesse da dette apparecchiature.

CE SVENSKA

Ce-märkningen som finns på denna produkt visar Xerox deklARATION vad gäller överensstämmelse med de direktiv som angetts av den europeiska unionen.

1 januari 1995: - eu-direktiv 73/23/eec tillägg till eu-direktiv 93/68/eec, vad gäller närmanden av medlemsländernas lagar beträffande lågspänningsutrustning.

1 januari 1996: - eu-direktiv 89/336/eec, vad gäller närmanden av medlemsländernas lagar beträffande elektromagnetisk kompatibilitet.

Ytterligare beskrivning och definiering av relevanta direktiv och refererade standards kan erhållas från er Xerox-representant.

ELEKTROMAGNETISK KOMPATIBILITET VARNING: Fö att denna utrustning ska få arbeta i närheten av en ISM-utrustning så måste den externa strålningen från ISM-utrustningen avgränsas eller nedsättas.

CE HOLLANDS

HET CE-STEMPEL OP DIT PRODUKT SYMBOLISEERT DE CONFORMITEITSVERKLARING VAN XEROX MET DE VOLGENDE VAN TOEPASSING ZIJNDE RICHTLIJNEN VAN DE EU VANAF DE AANGEGEVEN DATA.

1 JANUARI, 1995:- Richtlijn 73/23/EEG van de Raad van 19 februari 1973 betreffende de onderlinge aanpassing van de wettelijke voorschriften der Lid-Staten inzake elektrisch materiaal bestemd voor gebruik binnen bepaalde spanningsgrenzen.

1 JANUARI, 1996:- Richtlijn 89/336/EEG van de Raad van 3 mei 1989 betreffende de onderlinge aanpassing van de wetgevingen van de Lid-Staten inzake de elektromagnetische compatibiliteit.

DE VOLLEDIGE TEKST VAN DEZE VERKLARING, WAARIN DEFINITIES VAN DE RELEVANTE RICHTLIJNEN EN DE RELEVANTE NORMEN, KAN WORDEN VERKREGEN BIJ UW XEROX-LEVERANCIER.

ELEKTROMAGNETISCHE COMPATIBILITEIT
WAARSCHUWING: Om dit apparaat in de nabijheid van industriële, wetenschappelijke en medische (ISM)-apparatuur te laten functioneren, kan het nodig zijn de stoorstraling komende van de ISM-apparatuur te beperken of speciale maatregelen te treffen met het oog op het terugdringen hiervan.

CE ESPAÑOL

EL SÍMBOLO DE LA CE APLICADO A ESTE PRODUCTO SIGNIFICA LA DECLARACIÓN DE XEROX DEL CUMPLIMIENTO DE LAS SIGUIENTES DIRECTIVAS APLICABLES DE LA UNIÓN EUROPEA A PARTIR DE LAS FECHAS INDICADAS.

1 ENERO, 1995:- Directiva 73/23/CEE del Consejo, de 19 de febrero de 1973 (LCEur 1973, 48), sobre el material eléctrico destinado a utilizarse con determinados límites de tensión.

1 ENERO, 1996:- Directiva 89/336/CEE del Consejo, de 3 de mayo de 1989 (LCEur 1989, 628), sobre la aproximación de las legislaciones de los Estados miembros relativas a la compatibilidad electromagnética.

SE PUEDE OBTENER UNA AFIRMACIÓN COMPLETA CON LA DEFINICIÓN DE LAS DIRECTIVAS PERINENETES Y LAS NORMAS DE REFERENCIA PONIÉNDOSE EN CONTACTO CON EL DELEGADO DE XEROX.

COMPATIBILIDAD ELECTROMAGNÉTICA AVISO: Para que este equipo funcione en las inmediaciones de un equipo ISM, tal vez sea preciso limitar la radiación externa del equipo ISM, o adoptar medidas de mitigación especiales.

CE ΕΛΛΗΝΙΚΑ

ΤΟ ΣΥΜΒΟΛΟ CE ΠΟΥ ΥΠΑΡΧΕΙ ΣΕ ΑΥΤΟ ΤΟ ΠΡΟΙΟΝ, ΣΥΜΒΟΛΙΖΕΙ ΤΗ ΔΗΛΩΣΗ ΤΗΣ RANK XEROX ΟΤΙ ΣΥΜΜΟΡΦΟΥΤΑΙ ΜΕ ΤΙΣ ΟΔΗΓΙΕΣ ΤΗΣ ΕΥΡΩΠΑΙΚΗΣ ΕΝΩΣΗΣ ΩΣ ΠΡΟΣ ΤΙΣ ΚΑΤΩΘΙ ΗΜΕΡΟΜΗΝΙΕΣ.

1 ΙΑΝΟΥΑΡΙΟΥ 1995:- ΟΔΗΓΙΑ Νο 73/23/ΕΕΚ ΤΡΟΠΟΠΟΙΗΜΕΝΗ ΑΠΟ ΤΗΝ ΟΔΗΓΙΑ 93/68/ΕΕΚ, ΠΕΡΙ ΣΥΜΜΟΡΦΩΣΗΣ ΜΕ ΤΟΥΣ ΝΟΜΟΥΣ ΤΩΝ ΚΡΑΤΩΝ ΜΕΛΩΝ ΣΧΕΤΙΚΑ ΜΕ ΜΗΧΑΝΗΜΑΤΑ ΧΑΜΗΛΗΣ ΤΑΣΗΣ.

1 ΙΑΝΟΥΑΡΙΟΥ 1996:- ΟΔΗΓΙΑ Νο 89/336/ΕΕΚ, ΠΕΡΙ ΣΥΜΜΟΡΦΩΣΗΣ ΜΕ ΤΟΥΣ ΝΟΜΟΥΣ ΤΩΝ ΚΡΑΤΩΝ ΜΕΛΩΝ ΣΧΕΤΙΚΑ ΜΕ ΤΗΝ ΗΛΕΚΤΡΟΜΑΓΝΗΤΙΚΗ ΣΥΜΒΑΤΟΤΗΤΑ.

ΜΙΑ ΠΛΗΡΗΣ ΔΙΑΚΗΡΥΞΗ ΠΟΥ ΚΑΘΟΡΙΖΕΙ ΤΙΣ ΣΧΕΤΙΚΕΣ ΔΙΑΤΑΞΕΙΣ ΚΑΙΤΑ ΣΧΕΤΙΚΑ ΠΡΟΤΥΠΑ ΜΠΟΡΕΙ ΝΑ ΖΗΤΗΘΕΙ ΑΠΟ ΤΟΝ ΑΝΤΙΠΡΟΣΩΠΟ ΤΗΣ RANK XEROX.

ΕΛΕΚΤΡΟΜΑΓΝΗΤΙΚΗ ΣΥΜΒΑΤΟΤΗΤΑ ΠΡΟΣΟΧΗ: Για να επιτραπεί η λειτουργία του μηχανήματος άσει των προδιαγραφών ISM, η εκπομπή ραδιοσυχνοτήτων θα πρέπει να μειωθεί ή να παρθούν ειδικά μέτρα περιορισμού της.

CE SUOMI

Tässä tuotteessa oleva CE- eli vaatimustenmukaisuusmerkintä osoittaa, että Xerox on sitoutunut noudattamaan seuraavia EU-direktiivejä mainitusta päivä määrästä lähtien.

Tammikuun 1. päivä, 1995: Neuvoston direktiivi 73/23/ETY ja sen muutos 93/68/ETY tietyllä jänniteluella toimivia sähkölaitteita koskevan jäsenvaltioiden lainsäädännön lähentämistä.

Tammikuun 1. päivä, 1995:- Neuvoston direktiivi 89/336/ETY sähkömagneettista yhteensopivuutta koskevan jäsenvaltioiden lainsäädännön lähentämistä.

Täydelliset tiedot asianomaisista direktiiveista ja standardeista on saatavissa Xeroxilta.

SÄHKÖMAGNEETTINEN YHTEENSOPIVUUS VAROITUS: Jotta tämä laite voisi toimia ISM-laitteen (teolliset, tieteelliset ja lääketieteelliset laitteet) läheisyydessä, ISM-laitteen ulkoista säteilyä pitää ehkä rajoittaa tai lieventäviä erikoistoimia toteuttaa.

CE DANSK

CE MÆRKET ANGIVER, AT DETTE XEROX PRODUKT OPFYLDER KRAVENE I NEDENSTÅENDE EF DIREKTIVER AF NÆVNTE DATOER.

1. JANUAR 1995:- Rådets direktiv 73/23/EOF af 19. februar 1973 om tilnærmelse af medlemsstaternes lovgivning om elektrisk materiel bestemt til anvendelse inden for visse spændingsgrænser.

1. JANUAR 1996:- Rådets direktiv 89/336/EOF af 3. maj 1989 om indbyrdes tilnærmelse af medlemsstaternes lovgivning om elektromagnetisk kompatibilitet.

RING TIL XEROX TEKNISK SERVICE, HVIS DE ØNSKER EN LISTE OVER RELEVANTE EF DIREKTIVER OG STANDARDER.

ELEKTROMAGNETISK KOMPATIBILITET ADVARSEL: For at dette udstyr kan anvendes i umiddelbar nærhed af ISM udstyr, skal udstrålingen fra ISM udstyr begrænses eller der skal laves specielle begrænsende anordninger.





Índice Remissivo

A

- Alimentador de 100 Envelopes
 - Capacidade 4-4
 - Localização na Impressora 1-8
 - Orientação do Envelope 4-16
 - Tamanhos de Envelope Suportados 4-4
- Alimentador de 100 envelopes
 - Carregando Envelopes 4-17
- Alimentador de 2.500 Folhas
 - Localização na Impressora 1-8
- Alimentador Manual de 50 Folhas
 - Capacidade 4-4
 - Carregando 4-13 à 4-16
 - Localização na Impressora 1-7
 - Orientação do Papel 4-14 à 4-16
 - Tamanhos de Papel Suportados 4-4
- Atolamentos de papel 5-2 à 5-15
 - Causas 5-2
 - Eliminando (Limpendo) 5-2 à 5-15
 - Da Área A (com Módulo F/V) 5-9 à 5-11
 - Da Área A (sem Módulo F/V) 5-7 à 5-9

- Da Área B 5-12
- Da Área C 5-12
- Da Área D 5-13
- Da Bandeja 5 5-14
- Do Módulo F/V 5-15

B

- Bandeja 1
 - Capacidade 4-4
 - Carregando 4-7 à 4-10
 - Localização na Impressora 1-7
 - Orientação do Papel 4-9 à 4-10
 - Tamanhos de Papel Suportados 4-4
- Bandeja 2
 - Capacidade 4-4
 - Carregando 4-7 à 4-10
 - Localização na Impressora 1-7
 - Orientação do Papel 4-9 à 4-10
 - Tamanhos do Papel Suportados 4-4
- Bandeja 3
 - Capacidade 4-4
 - Carregando 4-7 à 4-10
 - Localização na Impressora 1-8
 - Orientação do Papel 4-9 à 4-10

C

Tamanhos de Papel Suportados 4-4

Bandeja 4

Capacidade 4-4

Carregando 4-11 à 4-12

Localização na Impressora 1-8

Orientação do Papel 4-12

Tamanhos de Papel Suportados 4-4

Bandeja 5

Capacidade 4-4

Carregando 4-11 à 4-12

Localização na Impressora 1-8

Orientação do Papel 4-12

Tamanhos de Papel Suportados 4-4

Bandejas de Papel

Veja Bandeja 1, Bandeja 2, Bandeja 3, Bandeja 4, Bandeja 5

C

Caixa/Módulo de Acabamento de 10 escaninhos

Capacidade de escaninho 4-4

Localização na Impressora 1-8

Tamanhos de Papel Suportados 4-4

Cartucho de Toner

Localização na Impressora 1-8

Reciclando 6-3, 6-5

Substituindo 6-2 à 6-7

Com o Módulo F/V 6-5 à 6-7

Sem o Módulo F/V 6-3 à 6-4

Cartucho do Fusor/Fusor

Veja também kit de Manutenção Localização na impressora 1-8

CentreWare DP

Características 2-2

Descrição 2-2

D

DocuPrint N32

Drivers

Veja Drivers

Manutenção

Veja também Kit de Manutenção

Pesquisa de Defeitos

Veja Pesquisa de Defeitos

DocuPrint N40

Componentes 1-7 à 1-8

Família de impressoras 1-2

Drivers

Emulação PCL

Descrição 2-4

Funções 2-6

PostScript

Descrição 2-5

Funções 2-6

Utilização

Configurando a Impressão F/V 4-20

Drivers da Impressora

Veja Drivers

E

Emulação PCL

Drivers

Descrição 2-4

Entradas para Sustentação

Localização na Impressora 1-7

Envelopes

Carregando o Alimentador de 100 Envelopes 4-17

Carregando o Alimentador Manual de 50 Folhas 4-13

Impressão F/V 4-20

Orientação 4-16, 4-17

Tamanhos suportados 4-4

Escaninho P/Baixo

Capacidade 4-4

Localização na Impressora 1-7

Tamanhos de Papel Suportados 4-4

Escaninho P/Cima

Capacidade 4-4

Localização na Impressora 1-8

Tamanhos de Papel Suportados 4-4

Escaninhos

Caixa Postal

Veja Caixa/Intercaladora de 10 escaninhos

Escaninho P/Baixo

Veja Escaninho P/Baixo

Escaninho P/Cima

Veja Escaninho P/Cima

Escaninhos de Saída

Caixa Postal

Veja Caixa/Alceador de 10 escaninhos

Escaninho P/Baixo

Veja Escaninho P/Baixo

Escaninho P/Cima

Veja Escaninho P/Cima

Etiquetas

- Bandejas/Escaninhos suportados 4-4
- Tamanhos suportados 4-4

F

Fusor/Cartucho do Fusor

- Localização na Impressora 1-8
- Veja também* Kit de Manutenção

I

Impressão F/V

- Alim. Borda Curta
 - Orientação Imagem 4-21
 - Orientação Painel 4-21
- Alim. Borda Longa
 - Orientação Imagem 4-21
 - Orientação Painel 4-21
- Configurações do Painel de Controle 4-21
- Orientação do Papel
 - Alimentador Manual de 50 Folhas 4-15
 - Bandejas 1,2 e 3 4-9, 4-10
 - Bandejas 4 e 5 4-12
- Tamanhos de Papel Suportados 4-20
- Veja também* Módulo F/V

Interruptor

- Localização na Impressora 1-7

K

Kit de Manutenção

- Cartucho do Fusor 6-8
- Descrição 6-8
- Rolo Polarizado de Transferência 6-8
- Rolos de Alimentação 6-8

M

Módulo F/V (Frente e Verso)

- Localização na Impressora 1-8
- Veja também* Impressão F/V

P

Painel de Controle 3-2 à 3-3

- Localização na Impressora 1-7
- Luzes Indicadoras
 - Localização na Impressora 3-2
- Teclas
 - Localização na Impressora 3-2
- Visor
 - Descrição 3-3

Localização na Impressora 3-2

Papel

- Armazenando 4-5
- Carregando 4-6 à 4-17
 - Alimentador Manual de 50 Folhas 4-13 à 4-16
 - Bandeja 1 4-7 à 4-10
 - Bandeja 2 4-7 à 4-10
 - Bandeja 3 4-7 à 4-10
 - Bandeja 4 4-11 à 4-12
 - Bandeja 5 4-11 à 4-12

Gramaturas suportadas 4-2

Inaceitável para uso 4-2

Orientação

- Alimentador Manual de 50 Folhas 4-14 à 4-16
 - Bandeja 1 4-9 à 4-10
 - Bandeja 2 4-9 à 4-10
 - Bandeja 3 4-9 à 4-10
 - Bandeja 4 4-12
 - Bandeja 5 4-12

Remoção de atolamentos

Veja Atolamentos de papel

Selecionando para uso 4-2

Tamanhos Suportados

- Alimentador Manual de 50 Folhas 4-4
 - Bandeja 1 4-4
 - Bandeja 2 4-4
 - Bandeja 3 4-4
 - Bandeja 4 4-4
 - Bandeja 5 4-4
- Caixa/Módulo de Acabamento de 10 escaninhos 4-4
 - Escaninho P/Baixo 4-4
 - Escaninho P/Cima 4-4

Pesquisa de Defeitos

- Atolamentos de papel 5-2 à 5-15
- Problemas de operação da impressora 7-3 à 7-5

Placa Controladora

- Localização na Impressora 1-7

Porta A

- Localização na Impressora 1-7

Porta B

- Localização na Impressora 1-7

PostScript

- Drivers
 - Descrição 2-5

R

- Receptáculo da Fonte de Alimentação
 - Localização na Impressora 1-7
- Rolo Polarizado de Transferência (BTR)
 - Localização na Impressora 1-8
 - Veja também* Kit de Manutenção
- Rolos de Alimentação
 - Localização na Impressora 1-8
 - Veja também* Kit de Manutenção

S

- Seqüência de Bandeja
 - Veja também* Troca de Bandeja

T

- Tamanho de Envelope C5
 - Bandejas/Escaninhos suportados 4-4
 - Dimensões 4-4
- Tamanho de Envelope Com10
 - Bandejas/Escaninhos suportados 4-4
 - Dimensões 4-4
- Tamanho de Envelope DL
 - Bandejas/Escaninhos suportados 4-4
 - Dimensões 4-4
- Tamanho de Envelopes Monarch
 - Bandejas/Escaninhos suportados 4-4
 - Dimensões 4-4
- Tamanho de Papel A3
 - Bandejas/Escaninhos suportados 4-4
 - Dimensões 4-4
- Tamanho de Papel A4
 - Bandejas/Escaninhos suportados 4-4
 - Dimensões 4-4
- Tamanho de Papel A5
 - Bandejas/Escaninhos suportados 4-4
 - Dimensões 4-4
- Tamanho de Papel A6
 - Bandejas/Escaninhos suportados 4-4
 - Dimensões 4-4
- Tamanho de Papel Carta
 - Bandejas/Escaninhos suportados 4-4
 - Dimensões 4-4

- Tamanho de Papel Duplo Carta 4-4
 - Bandejas/Escaninhos suportados 4-4
 - Dimensões 4-4
- Tamanho de Papel Executivo
 - Bandejas/Escaninhos suportados 4-4
 - Dimensões 4-4
- Tamanho de Papel Ofício I
 - Bandejas/Escaninhos suportados 4-4
 - Dimensões 4-4
- Tamanho de Papel Ofício II
 - Bandejas/Escaninhos suportados 4-4
 - Dimensões 4-4
- Tamanho de Papel Statement
 - Bandejas/Escaninhos suportados 4-4
 - Dimensões 4-4
- Tampa dianteira
 - Localização na Impressora 1-7
- Toner
 - Veja também* Cartucho de Toner
- Transparências
 - Bandejas/Escaninhos suportados 4-4
 - Tamanhos suportados 4-4
- Troca de Bandeja
 - Descrição 4-18 à 4-19
 - Incompatibilidade de tamanho/tipo de papel 4-19
 - Veja também* Seqüência de Bandeja