



LASERJET PRO 400

Guia do usuário



M401



Impressora HP LaserJet Pro 400 série M401

Guia do usuário

Direitos autorais e licença

© 2014 Copyright Hewlett-Packard Development Company, L.P.

A reprodução, adaptação ou tradução sem permissão prévia por escrito é proibida, exceto quando permitido sob as leis de direitos autorais.

As informações contidas neste documento estão sujeitas a alterações sem aviso prévio.

As únicas garantias dos produtos e serviços HP são as estabelecidas nas declarações expressas de garantia que acompanham tais produtos e serviços. Nada contido neste documento deve ser interpretado como se constituísse uma garantia adicional. A HP não se responsabilizará por omissões nem por erros técnicos ou editoriais contidos neste documento.

Edition 1, 9/2014

Número de peça: CF270-91027

Créditos de marca registrada

Adobe®, Acrobat® e PostScript® são marcas comerciais da Adobe Systems Incorporated.

Apple e o logotipo da Apple são marcas registradas da Apple Computer, Inc. nos EUA e em outros países/regiões. iPod é uma marca registrada Apple Computer, Inc. iPod destina-se somente à cópia legal ou autorizada pelo proprietário. Não furte músicas.

Bluetooth é marca comercial de propriedade de seu detentor e utilizada pela Hewlett-Packard Company sob licença.

Java™ é marca comercial da Sun Microsystems, Inc. nos EUA.

Microsoft®, Windows®, Windows® XP e Windows Vista® são marcas comerciais registradas da Microsoft Corporation nos EUA.

UNIX® é marca registrada do The Open Group.

Conteúdo

1 Introdução ao produto	1
Visualizações do produto	2
Vista frontal do produto	2
Visão traseira do produto	3
Localização do número de série e número do modelo	3
Layout do painel de controle	4
Painel de controle de LCD	4
Painel de controle com tela de toque	5
Tela Início da tela de toque	7
Imprimir relatórios de produto	8
Imprimir relatórios do produto usando um painel de controle de LCD	9
Imprimir relatórios do produto usando um painel de controle com tela de toque	9
Isenção de responsabilidade sobre o compartilhamento da impressora	9
2 Bandeja de papel	11
Tamanhos de papel compatíveis	12
Tipos de papel suportados	14
Carregar as bandejas de entrada	15
Carregar Bandeja 1	15
Carregar Bandeja 2	16
Carregar Bandeja 3 opcional	18
3 Impressão	21
Drivers de impressora compatíveis (Windows)	22
Alterar as configurações de trabalho de impressão (Windows)	24
Prioridade para alteração de configurações do trabalho de impressão	24
Alterar as configurações de todos os trabalhos de impressão até o software seja fechado	24
Alterar as configurações padrão de todos os trabalhos de impressão	25
Alterar as configurações padrão do produto	25
Alterar as configurações de trabalho de impressão (Mac OS X)	26

Prioridade para alteração de configurações do trabalho de impressão	26
Alterar as configurações de todos os trabalhos de impressão até o software seja fechado	26
Alterar as configurações padrão de todos os trabalhos de impressão	26
Alterar as configurações padrão do produto	27
Trabalhos de impressão para Windows	28
Usar um atalho de impressão (Windows)	28
Criar um atalho de impressão (Windows)	29
Imprimir automaticamente nos dois lados com o Windows	31
Imprimir manualmente nos dois lados com o Windows	32
Imprimir múltiplas páginas por folha com o Windows	34
Selecionar a orientação de página (Windows)	36
Selecionar o tipo de papel (Windows)	37
Imprimir a primeira ou a última página em um papel diferente (Windows)	38
Como dimensionar um documento para ajustá-lo ao tamanho da página (Windows)	40
Criar um folheto (Windows)	41
Trabalhos de impressão para Mac OS X	43
Usar uma predefinição de impressão (Mac OS X)	43
Criar uma predefinição de impressão (Mac OS X)	43
Imprimir automaticamente nos dois lados (Mac OS X)	43
Imprimir manualmente nos dois lados (Mac OS X)	44
Imprimir várias páginas em uma folha de papel (Mac OS X)	45
Selecionar a orientação da página (Mac OS X)	45
Selecionar o tipo de papel (Mac OS X)	45
Imprimir uma capa (Mac OS X)	46
Dimensionar um documento para ajustá-lo ao tamanho da página (Mac OS X)	46
Criar um folheto (Mac OS X)	46
Trabalhos adicionais de impressão (Windows)	47
Cancelar um trabalho de impressão (Windows)	47
Selecionar o tamanho do papel (Windows)	47
Selecionar um tamanho de papel personalizado (Windows)	47
Imprimir marcas d'água (Windows)	48
Trabalhos adicionais de impressão (Mac OS X)	49
Cancelar um trabalho de impressão (Mac OS X)	49
Selecionar o tamanho do papel (Mac OS X)	49
Selecionar tamanho de papel personalizado (Mac OS X)	49
Imprimir marcas d'água (Mac OS X)	49
Criar impressões com qualidade de arquivamento	51
Criar impressões com qualidade de arquivamento (painel de controle de LCD)	51
Criar impressões com qualidade de arquivamento (painel de controle com tela de toque)	51

Usar o HP ePrint	52
Configurar o HP ePrint (painel de controle de LCD)	52
Configurar o HP ePrint (painel de controle com tela de toque)	53
Use AirPrint	54
Impressão imediata via USB	55

4 Gerenciar e manter 57

Usar o Utilitário de Reconfiguração HP para alterar a conexão do produto	58
Configurar o HP Wireless Direct Printing	59
Usar aplicativos HP Web Services	60
Usar os aplicativos HP Web services (painel de controle de LCD)	60
Usar os aplicativos HP Web services (painel de controle com tela de toque)	60
Definir configurações de rede IP	61
Exibir ou alterar as configurações de rede	61
Configuração manual dos parâmetros de TCP/IP IPv4 no painel de controle	61
Configurar manualmente os parâmetros de TCP/IP IPv4 (painel de controle de LCD)	61
Configuração manual dos parâmetros de TCP/IP IPv4 (painel de controle com tela de toque)	62
Renomear o produto em uma rede	62
Configurações de velocidade de conexão e dúplex	63
Velocidade de link e configurações de duplex (painel de controle de LCD)	63
Velocidade de link e configurações de dúplex (painel de controle com tela de toque)	63
HP Toolbox do dispositivo (Windows)	65
HP Utility para Mac OS X	67
Abrir o HP Utility	67
Recursos do HP Utility	67
HP Web Jetadmin	68
Recursos de segurança do produto	69
Bloquear o produto	69
Definir ou alterar a senha do produto	69
Configurações de economia	71
Impressão no EconoMode	71
Definir o atraso de inatividade	71
Configurar o período de inatividade (painel de controle de LCD)	71
Configurar o período de inatividade (painel de controle com tela de toque)	72
Configurar o atraso no Desligamento automático	72
Configurar o atraso no Desligamento automático (painel de controle de LCD)	72
Configurar o atraso no Desligamento automático (painel de controle com tela de toque)	73

Impressão quando um cartucho de toner está no fim de sua vida útil estimada	74
Ativar ou desativar as configurações Muito baixo (no painel de controle de LCD)	74
Ativar ou desativar as configurações Muito baixo (no painel de controle com tela de toque)	75
Armazenar e reciclar suprimentos	76
Reciclar suprimentos	76
Armazenamento de cartuchos de toner	76
Instruções de substituição	77
Troque o cartucho de toner	77
Memória	79
Atualizar o firmware.	80
Atualizar manualmente o firmware (painel de controle de LCD)	80
Atualizar manualmente o firmware (painel de controle com tela de toque)	80
Configurar o produto para atualizar o firmware automaticamente (painel de controle de LCD)	80
Configurar o produto para atualizar o firmware automaticamente (painel de controle com tela de toque)	81
5 Solução de problemas	83
Lista de verificação de solução de problemas	84
Etapa 1: Verifique se o produto está configurado corretamente	84
Etapa 2: Verifique o cabeamento ou uma conexão sem fio	84
Etapa 3: Verifique se há alguma mensagem de erro no painel de controle	85
Etapa 4: Verifique o papel	85
Etapa 5: Verifique o software	85
Etapa 6: Teste a funcionalidade de impressão	85
Etapa 7: Verifique o cartucho de toner	85
Etapa 8: Tente enviar um trabalho de impressão de um computador	85
Restaurar os padrões de fábrica	86
Restaurar os padrões de fábrica (painel de controle de LCD)	86
Restaurar os padrões de fábrica (painel de controle com tela de toque)	86
Sistema de ajuda do painel de controle	87
Interpretar as mensagens do painel de controle	88
Tipos de mensagem do painel de controle	88
Mensagens do painel de controle	88
50.x Erro no fusor Desligue e ligue	88
57 Erro do ventilador Desligue e ligue	88
79 Erro de serviço Desligue e ligue	89
Alimentação manual <TAMANHO>, <TIPO> Pressione [OK] para obter as mídias disponíveis	89
Atolamento na Bandeja <X> Elimine o atolamento e, então, Pressione [OK]	89

Atolamento no <local>	89
Carregue a bandeja <X> <TIPO>, <TAMANHO>	90
Carregue a bandeja 1 <TAMANHO> COMUM Modo de limpeza	90
Carregue a bandeja 1 <TIPO>, <TAMANHO>	90
Cartucho preto baixo	90
Cartucho preto muito baixo	90
Cartucho preto não suportado Pressione [OK] para continuar	91
Cartucho preto usado instalado Pressione [OK] para continuar	91
Coloque na bandeja <X> Pressione [OK] para obter as mídias disponíveis	91
Driver inválido Pressione [OK]	91
Duplexação manual Coloque na bandeja <X> Pressione [OK]	92
Erro 49 Desligue e ligue	92
Erro 51.XX Desligue e ligue	92
Erro 54.XX Desligue e ligue	92
Erro 55.X Desligue e ligue	93
Erro 59.X Desligue e ligue	93
Erro 79 Desligue e ligue	93
Erro de dispositivo Pressione [OK]	94
Erro de suprimento 10.x000	94
Falha na impressão, pressione OK. Se o erro persistir, desligue e ligue novamente.	94
Há pouca memória Pressione [OK]	94
Impressão incorreta Pressione [OK]	95
Instale o cartucho preto	95
Limpando	95
Porta aberta	95
Port tras aberta	96
Remover material de transporte do cartucho de toner	96
Substituir cartucho preto	96
Suprimento original HP instalado	96
Suprimentos baixos	96
Tamanho inesperado na bandeja <X> Carregue <tamanho> Pressione [OK] ..	97
O papel é alimentado de modo incorreto ou fica congestionado	98
O produto não coleta papel	98
O produto coleta várias folhas de papel	98
Evitar congestionamentos de papel	98
Eliminar congestionamentos	100
Locais de congestionamento	100
Eliminar atolamento na Bandeja 1	100
Eliminar atolamento na Bandeja 2	102
Eliminar atolamento na Bandeja 3 opcional	104

Eliminar atolamentos do compartimento de saída	105
Eliminar atolamentos na área do duplexador	106
Eliminar atolamentos na área do fusor	107
Melhorar a qualidade da impressão	108
Verificar a configuração do tipo de papel (Windows)	108
Verificar a configuração do tipo de papel (Mac OS X)	108
Verificar o status do cartucho de toner	109
Imprimir uma página de status dos suprimentos (painel de controle de LCD) ..	109
Imprimir uma página de status dos suprimentos (painel de controle com tela de toque)	109
Verificar o status dos suprimentos	109
Imprimir uma página de limpeza	110
Imprimir uma página de limpeza (painel de controle de LCD)	110
Imprimir uma página de limpeza (painel de controle com tela de toque)	110
Inspeccione se há algum dano no cartucho de toner	110
Verificar o ambiente de impressão e o papel	111
Usar papel que atenda às especificações da HP	111
Verificar o ambiente da impressora	112
Verificar as configurações do trabalho de impressão	112
Verificar a configuração do EconoMode	112
Usar o driver de impressão mais adequado para suas necessidades de impressão	113
O produto não imprime ou imprime lentamente	115
O produto não imprime	115
O produto imprime lentamente	116
Solucionar problemas de impressão independente via USB	117
O menu da unidade flash USB não abre quando o acessório USB é inserido	117
O arquivo não imprime a partir do acessório de armazenamento USB	117
O arquivo que você deseja imprimir não está listado no menu Unidade Flash USB	118
Solucionar problemas de conexão direta	119
Solucionar problemas de rede com fio	120
Conexão física incorreta	120
O computador está usando o endereço IP incorreto para o produto	120
O computador não consegue estabelecer comunicação com o produto	121
O produto está usando o link e as configurações duplex incorretos para a rede	121
Novos programas de software podem estar causando problemas de compatibilidade ..	121
O computador ou a estação de trabalho talvez esteja configurado incorretamente	121
O produto foi desabilitado ou outras configurações de rede estão incorretas	121
Solucionar problemas de rede sem fio	122
Lista de verificação de conectividade sem fio	122
O produto não imprime depois da conclusão da configuração sem fio	122
O produto não imprime e o computador tem um firewall de terceiros instalado	123

A conexão sem fio não funciona depois que o roteador sem fio ou o produto foi movido	123
Não é possível conectar mais computadores ao produto sem fio	123
O produto sem fio perde a comunicação quando conectado a uma VPN	123
A rede não aparece na lista de redes sem fio	124
A rede sem fio não está funcionando	124
Executar um teste diagnóstico de rede sem fio	124
Reduza a interferência em uma rede sem fio	125
Resolver problemas de software do produto no Windows	126
O driver de impressão do produto não está visível na pasta Impressora	126
Uma mensagem de erro foi exibida durante a instalação do software	126
O produto está no modo Pronto, mas nada é impresso	126
Resolver problemas de software do produto no Mac OS X	128
O driver de impressão não aparece na lista Impressão e fax ou na lista Impressão e digitalização	128
O nome do produto não aparece na lista de produtos em Impressão e fax ou em Impressão e digitalização	128
O driver de impressão não configura automaticamente o produto selecionado na lista Impressão e fax ou Impressão e digitalização	128
Um trabalho de impressão não foi enviado ao produto desejado	129
Quando conectado por meio de um cabo USB, o produto não aparece na lista Impressão e fax ou Impressão e digitalização depois que o driver é selecionado.	129
Você está usando um driver de impressão genérico ao utilizar uma conexão USB	130
Remover software (Windows)	131
Remover software (Mac OS X)	132
6 Suprimentos e acessórios	133
Solicitar peças, acessórios e suprimentos	134
Política da HP para suprimentos não HP	134
Website antifalsificações HP	134
Índice	135

1 Introdução ao produto

- [Visualizações do produto](#)
- [Imprimir relatórios de produto](#)
- [Isenção de responsabilidade sobre o compartilhamento da impressora](#)

Visualizações do produto

Vista frontal do produto

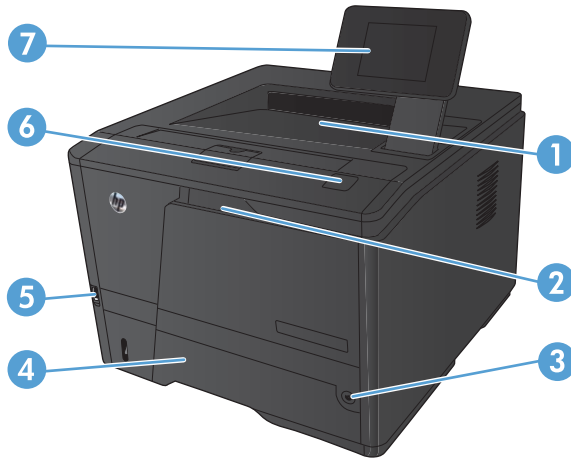

1	Compartimento de saída
2	Bandeja 1
3	Botão Liga/Desliga
4	Bandeja 2
5	Porta USB para impressão imediata (somente Impressora HP LaserJet Pro 400 M401dn e Impressora HP LaserJet Pro 400 M401dw)
6	Trava da porta do cartucho de toner
7	Painel de controle de LCD ou painel de controle com tela de toque colorida (somente Impressora HP LaserJet Pro 400 M401dn e Impressora HP LaserJet Pro 400 M401dw)

Visão traseira do produto

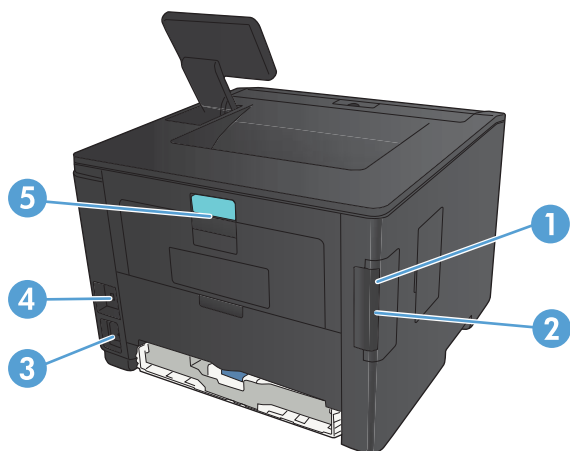

1	Porta USB 2.0 de alta velocidade
2	Porta de rede (todos os modelos, exceto Impressora HP LaserJet Pro 400 M401a e Impressora HP LaserJet Pro 400 M401d)
3	Conexão da alimentação
4	Slot para trava de segurança tipo cabo
5	Trava da porta traseira para acesso em caso de atolamento

Localização do número de série e número do modelo

A etiqueta de número de série e número do modelo do produto encontra-se na parte posterior do produto.

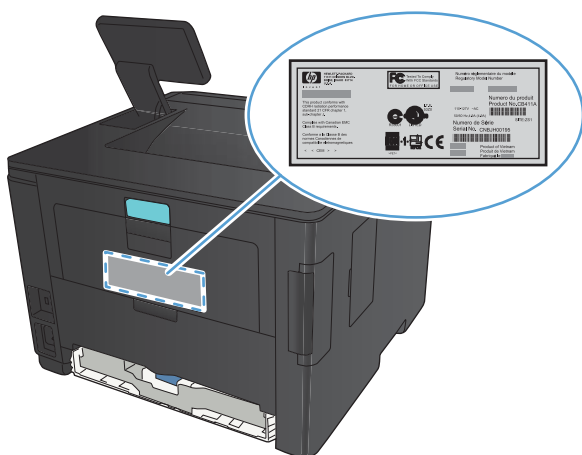

Layout do painel de controle

Painel de controle de LCD

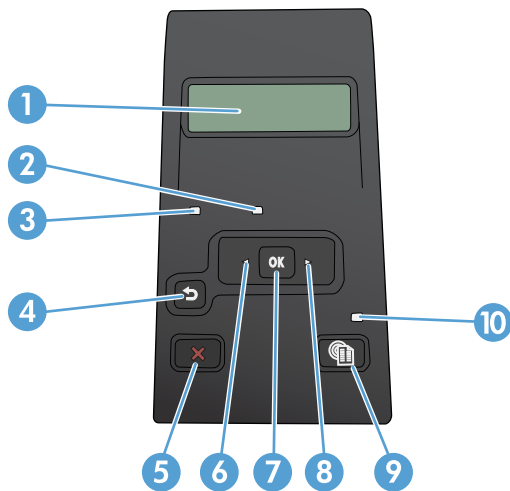

1	Visor do painel de controle: O visor exibe informações sobre o produto. Use os menus do visor para estabelecer as configurações do produto.
2	Luz de Atenção (âmbar): A luz de Atenção piscará quando o produto necessitar de atenção do usuário.
3	Luz de Pronto (verde): A luz de Pronto acenderá quando o produto estiver pronto para impressão. Ela pisca quando o produto está recebendo dados de impressão ou quando o produto está no modo de Inatividade.
4	Botão Voltar ↶: Use este botão para executar as seguintes ações: <ul style="list-style-type: none">• Saia dos menus do painel de controle.• Volte a um menu anterior em uma lista de submenus.• Volte a um menu anterior em uma lista de submenus (sem salvar alterações no item do menu).
5	Botão Cancelar ✖: Pressione este botão para cancelar um trabalho de impressão sempre que a luz de atenção estiver piscando ou para sair dos menus do painel de controle.
6	Botão Seta para a esquerda ◀: Use este botão para navegar pelos menus ou diminuir o valor exibido no visor.
7	Botão OK: Pressione o botão OK para as seguintes ações: <ul style="list-style-type: none">• Abra os menus do painel de controle.• Abra um submenu exibido no visor do painel de controle.• Selecione um item de menu.• Limpar alguns erros.• Iniciar um trabalho de impressão em resposta a uma solicitação do painel de controle (por exemplo, quando a mensagem Pressione [OK] para continuar aparece no visor do painel de controle).
8	Botão Seta para a direita ▶: Use este botão para navegar pelos menus ou aumentar o valor exibido no visor.

9	Botão Configuração  : Este botão oferece acesso rápido ao menu Configuração .
10	Luz de LED: Esta luz não possui uma função neste produto.

Painel de controle com tela de toque

 **NOTA:** O painel de controle com tela de toque está disponível nos modelos Impressora HP LaserJet Pro 400 M401dn e Impressora HP LaserJet Pro 400 M401dw.

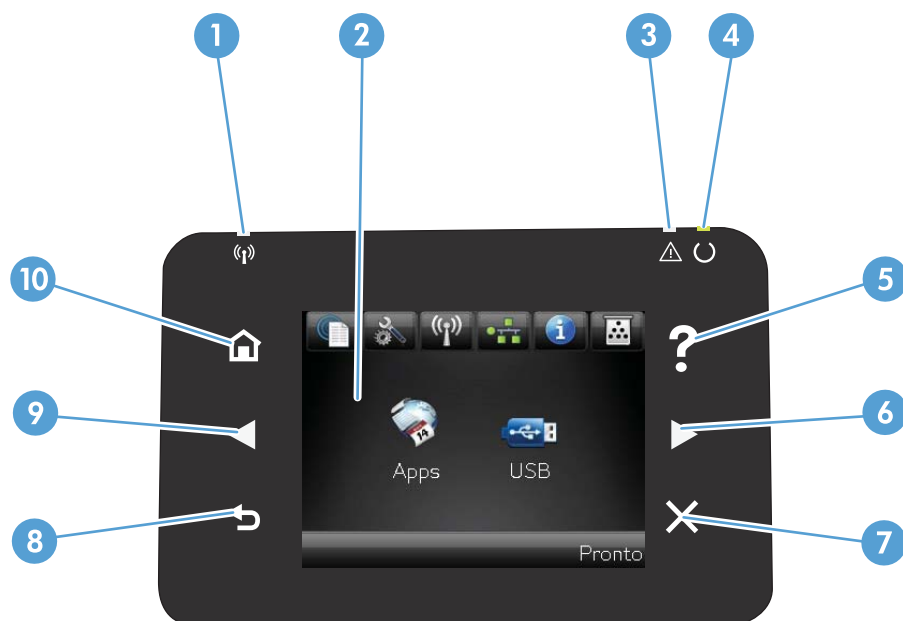

1	Luz Sem fio: indica se a rede sem fio está ativada. A luz pisca quando o produto está estabelecendo uma conexão com a rede sem fio (disponível somente no modelo Impressora HP LaserJet Pro 400 M401dw).
2	Visor da tela de toque
3	Luz Atenção: indica um problema com o produto.
4	Luz Pronto: indica se o produto está pronto
5	Botão e luz Ajuda: fornece acesso ao sistema de ajuda do painel de controle
6	Botão e luz de seta para a direita: move o cursor para a direita ou move a imagem de exibição para a próxima tela NOTA: Esse botão acende apenas quando a tela atual pode usar esse recurso.
7	Botão e luz Cancelar: elimina as configurações, cancela o trabalho atual ou sai da tela atual NOTA: Esse botão acende apenas quando a tela atual pode usar esse recurso.
8	Botão e luz Voltar: retorna à tela anterior NOTA: Esse botão acende apenas quando a tela atual pode usar esse recurso.

9	Botão e luz de seta para a esquerda: move o cursor para a esquerda NOTA: Esse botão acende apenas quando a tela atual pode usar esse recurso.
10	Botão e luz Início: fornece acesso à tela Inicial





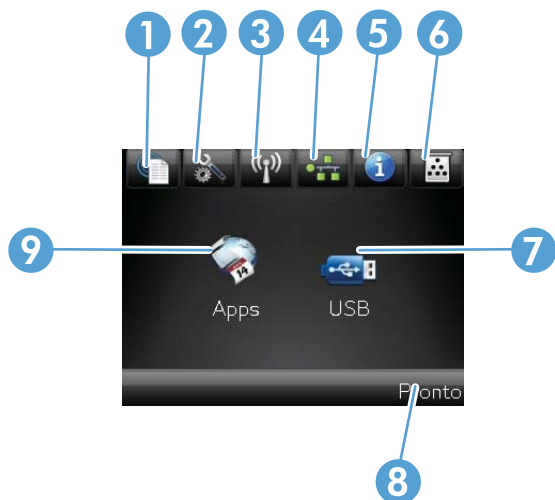

Tela Início da tela de toque

 **NOTA:** O painel de controle com tela de toque está disponível nos modelos Impressora HP LaserJet Pro 400 M401dn e Impressora HP LaserJet Pro 400 M401dw.

A tela Início fornece acesso aos recursos do produto e indica o status do produto.

 **NOTA:** Dependendo da configuração do produto, os recursos na tela Início podem variar. O layout também pode ser invertido para alguns idiomas.



1	Botão Web services  : fornece acesso rápido aos recursos de HP Web Services, incluindo HP ePrint O HP ePrint é uma ferramenta que imprime documentos usando qualquer dispositivo ativado por e-mail para enviá-los ao endereço de e-mail do produto.
2	Botão Configuração  : fornece acesso aos menus principais
3	Botão Sem fio  : fornece acesso ao Menu Sem fio e às informações de status da conexão sem fio (somente no modelo Impressora HP LaserJet Pro 400 M401dw) NOTA: Quando você está conectado a uma rede sem fio, esse ícone é alterado para um conjunto de barras de intensidade de sinal.
4	Botão Rede  : fornece acesso a configurações e informações de rede (somente nos modelos Impressora HP LaserJet Pro 400 M401n, Impressora HP LaserJet Pro 400 M401dn e Impressora HP LaserJet Pro 400 M401dw). Na tela de configurações de rede, você pode imprimir a página Resumo da rede .
5	Botão Informações  : fornece informações sobre o status do produto. Na tela de resumo de status, você pode imprimir a página Relatório de configuração .
6	Botão Suprimentos  : fornece informações sobre o status dos suprimentos. Na tela de resumo de suprimentos, você pode imprimir a página Status de suprimentos .
7	Botão Aplicativos: fornece acesso ao menu Aplicativos para imprimir diretamente de aplicativos da Web que tenham sido baixados do Website da HP ePrintCenter em www.hpeprintcenter.com
8	Status do produto
9	Botão USB: fornece acesso ao menu Unidade flash USB

Imprimir relatórios de produto

Os relatórios do produto residem na memória do produto. Essas páginas ajudam a diagnosticar e solucionar problemas com o produto.

 **NOTA:** Se você não configurar o idioma do produto corretamente durante a instalação, poderá fazê-lo manualmente, para que as páginas de informações sejam impressas em um dos idiomas suportados. Altere o idioma usando o menu **Configuração do sistema** no painel de controle ou no servidor da Web incorporado.

No menu **Relatórios**, você pode imprimir várias páginas informativas sobre o produto.

Item de menu	Descrição
Página de demonstração	Imprime uma página que demonstra a qualidade de impressão
Estrutura de menus	Imprime um mapa do layout do menu do painel de controle. As configurações ativas de cada menu são listadas.
Relatório de configuração	Imprime uma lista de todas as configurações do produto. Contém informações de rede quando o produto está conectado a uma rede.
Status de suprimentos	Imprime o status de cada cartucho de toner, incluindo as seguintes informações: <ul style="list-style-type: none">• Porcentagem estimada da vida útil restante do cartucho• Número aproximado de páginas restantes• Número de peça do cartucho de toner HP• Número de páginas impressas• Informações sobre como pedir novos cartuchos de toner HP e como reciclar os cartuchos usados
Resumo da rede	Imprime uma lista de todas as configurações de rede do produto (todos os modelos, exceto Impressora HP LaserJet Pro 400 M401a e Impressora HP LaserJet Pro 400 M401d)
Página de uso	Imprime uma página que lista as páginas PCL, PCL 6 e PS, as páginas que ficaram atoladas ou que foram mal embaladas no produto, as páginas monocromáticas (preto e branco) ou coloridas e relata a contagem de páginas.
Lista de fontes PCL	Imprime uma lista de todas as fontes PCL que estão instaladas
Lista de fontes PS	Imprime uma lista de todas as fontes PostScript (PS) que estão instaladas
Lista de fontes PCL6	Imprime uma lista de todas as fontes PCL6 que estão instaladas
Página de serviços	Imprime o relatório de serviço

Imprimir relatórios do produto usando um painel de controle de LCD

1. No painel de controle, pressione o botão **OK** para abrir os menus.
2. Abra o menu **Relatórios**.
3. Selecione o relatório que deseja imprimir e pressione o botão **OK** para imprimi-lo.

Imprimir relatórios do produto usando um painel de controle com tela de toque

1. Na tela inicial do painel de controle do produto, toque no botão Configuração .
2. Toque no botão **Relatórios**.
3. Toque no nome do relatório que deseja imprimir.

Isenção de responsabilidade sobre o compartilhamento da impressora

A HP não suporta rede ponto a ponto, já que o recurso é uma função dos sistemas operacionais da Microsoft e não dos drivers de impressora da HP. Vá até a Microsoft, em www.microsoft.com.

2 Bandeja de papel

- [Tamanhos de papel compatíveis](#)
- [Tipos de papel suportados](#)
- [Carregar as bandejas de entrada](#)

Tamanhos de papel compatíveis

Este produto suporta diferentes tamanhos de papel e adapta-se a várias mídias.



NOTA: Para obter os melhores resultados, selecione o tamanho e o tipo de papel apropriados no driver de impressão antes de imprimir.

Tabela 2-1 Tamanhos de mídia de impressão e de papel suportados

Tamanho e dimensões	Bandeja 1	Bandeja 2	Bandeja 3 opcional para 500 folhas	Unidade dúplex (somente modelos dúplex)
Carta 216 x 279 mm	✓	✓	✓	✓
Ofício 216 x 356 mm	✓	✓	✓	✓
A4 210 x 297 mm	✓	✓	✓	✓
A5 148 x 210 mm	✓	✓	✓	
A6 105 x 148 mm	✓	✓	✓	
B5 (JIS) 182 x 257 mm	✓	✓	✓	
Executivo 184 x 267 mm	✓	✓	✓	
Cartão postal (JIS) 100 x 148 mm	✓			
Cartão postal duplo (JIS) 148 x 200 mm	✓			
16K 184 x 260 mm	✓			
16K 195 x 270 mm	✓			
16K 197 x 273 mm	✓			

Tabela 2-1 Tamanhos de mídia de impressão e de papel suportados (continuação)

Tamanho e dimensões	Bandeja 1	Bandeja 2	Bandeja 3 opcional para 500 folhas	Unidade dúplex (somente modelos dúplex)
8,5 x 13 216 x 330 mm	✓	✓	✓	
Envelope Comercial nº 10 105 x 241 mm	✓			
Envelope B5 ISO 176 x 250 mm	✓			
Envelope C5 ISO 162 x 229 mm	✓			
Envelope DL ISO 110 x 220 mm	✓			
Envelope Monarch 98 x 191 mm	✓			
Person. 76 x 127 mm a 216 x 356 mm	✓			

Tipos de papel suportados

Para obter uma lista completa de papel específico da marca HP suportado por esse produto, vá até o endereço www.hp.com/support/ljm401series.

Tipo de papel (painel de controle)	Tipo de papel (driver de impressão)	Bandeja 1	Bandeja 2	Bandeja 3 opcional para 500 folhas	Unidade dúplex (somente modelos dúplex)
COMUM 75–95 G	Comum	✓	✓	✓	✓
HP EcoSMART Lite	HP EcoSMART Lite	✓	✓	✓	✓
LEVE 60-74 G	Leve 60-74g	✓	✓	✓	✓
PESO MÉDIO 96-110 G	Peso médio	✓	✓	✓	✓
PESADO 111–130 G	Pesado 111-130g	✓	✓	✓	
EXTRA PESADO 131–175 G	Extra pesado 131–175g	✓			
TRANSPARÊNCIA	Transparência para impressão monocromática a laser	✓	✓	✓	
ETIQUETAS	Etiquetas	✓			
TIMBRADO	Papel timbrado	✓	✓	✓	✓
PRÉ-IMPRESSO	Pré-impreso	✓	✓	✓	✓
PRÉ-PERFURADO	Pré-perfurado	✓	✓	✓	✓
COLORIDO	Colorido	✓	✓	✓	✓
ÁSPERO	Áspero	✓	✓	✓	
MARCA D'ÁGUA	Comum	✓	✓	✓	✓
RECICLADO	Reciclado	✓	✓	✓	✓
ENVELOPE	Envelope	✓			

Carregar as bandejas de entrada

Carregar Bandeja 1

1. Abra a Bandeja 1 e puxe a extensão da bandeja.

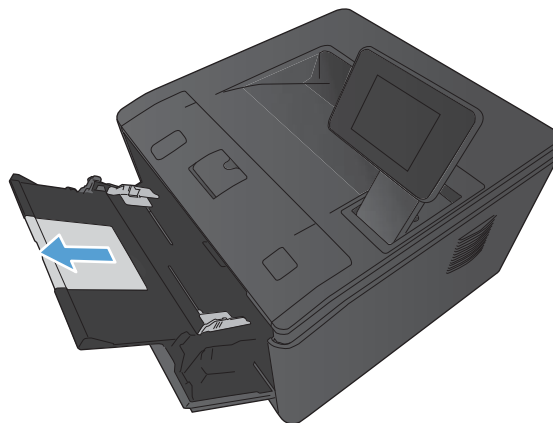

2. Para papéis maiores, abra a extensão para apoiar o papel na bandeja.

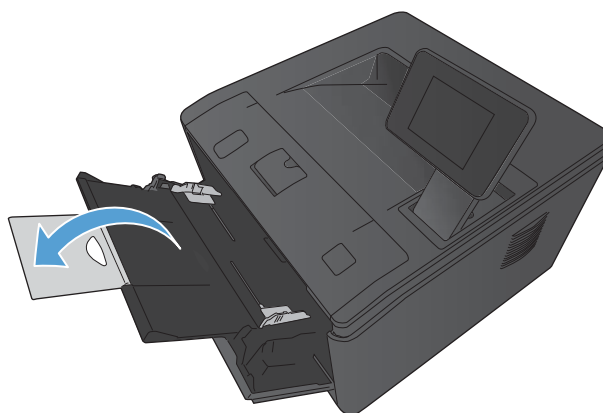

3. Coloque a pilha de papel na Bandeja 1 e deslize as guias de papel de modo a ajustá-las contra as folhas.

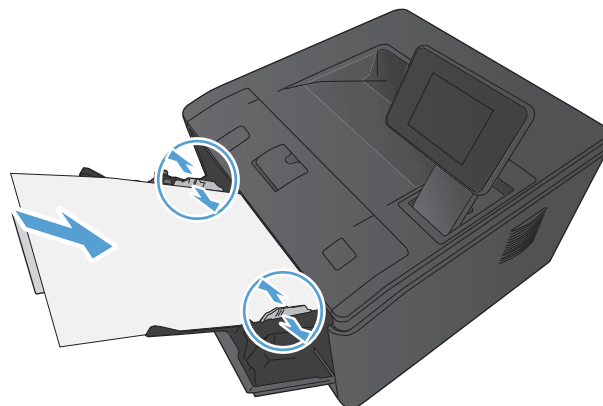

4. Alimente a bandeja com a pilha de papel, empurrando o papel até o ponto máximo.

Carregar Bandeja 2

1. Puxe a bandeja para fora do produto.

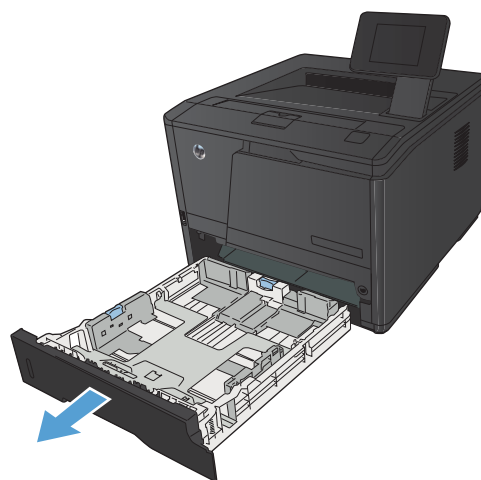

2. Deslize para abrir as guias de altura e largura do papel emburrando as guias azuis para fora.

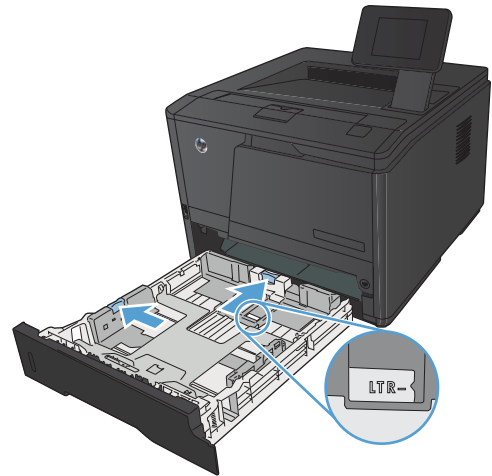

3. Para carregar papel ofício, estenda a bandeja pressionando o botão na parte de trás da bandeja e puxando a parte de trás da bandeja para fora.

NOTA: Quando estiver carregada com papel ofício, a bandeja aumentará em aproximadamente 70 mm desde a parte de trás do produto.

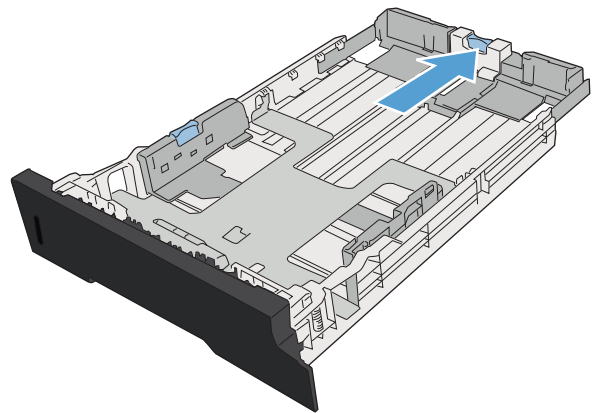

4. Coloque o papel na bandeja e certifique-se de que ele esteja nivelado em suas quatro extremidades. Deslize as guias de altura e largura do papel de modo a ajustá-las contra a pilha de papel.

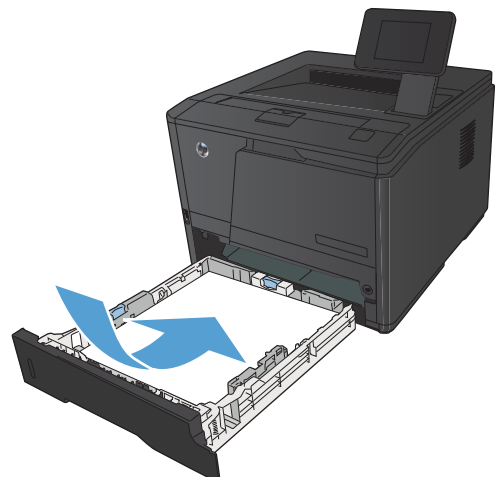

- Empurre o papel para baixo para garantir que a pilha esteja sob as guias de limite de papel localizadas no lado direito e na parte de trás da bandeja.

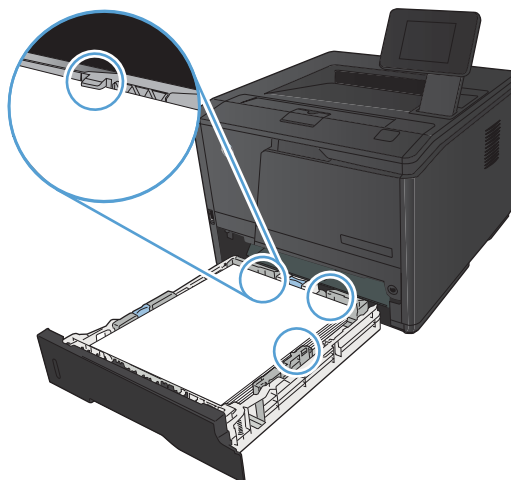

- Deslize a bandeja para dentro do produto.

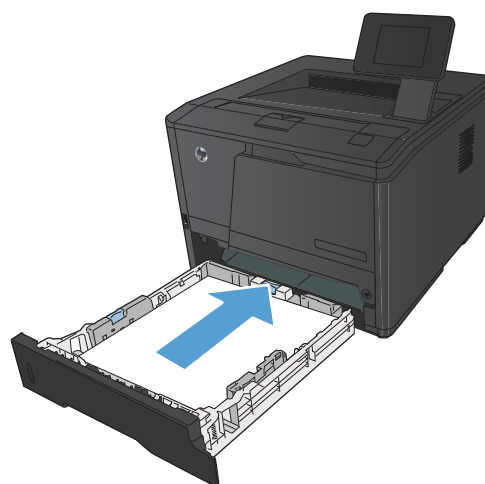

Carregar Bandeja 3 opcional

- Puxe a bandeja para fora do produto.

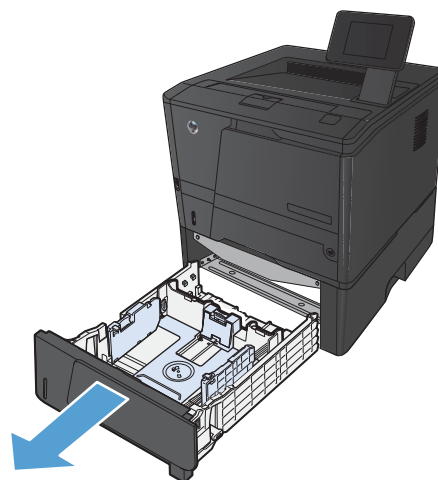

2. Deslize para abrir as guias de altura e largura do papel emburrando as guias azuis para fora.

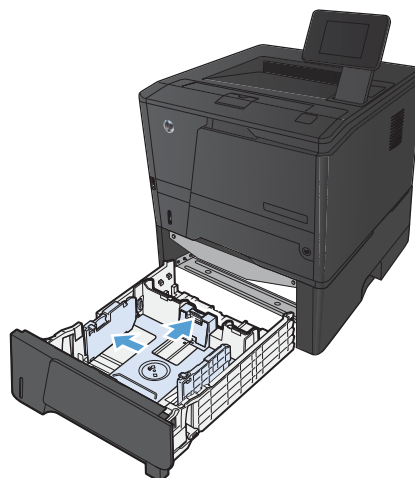

3. Para carregar papel ofício, estenda a bandeja pressionando o botão na parte de trás da bandeja e puxando a parte de trás da bandeja para fora.

NOTA: Quando estiver carregada com papel ofício, a bandeja aumentará em aproximadamente 70 mm desde a parte de trás do produto.

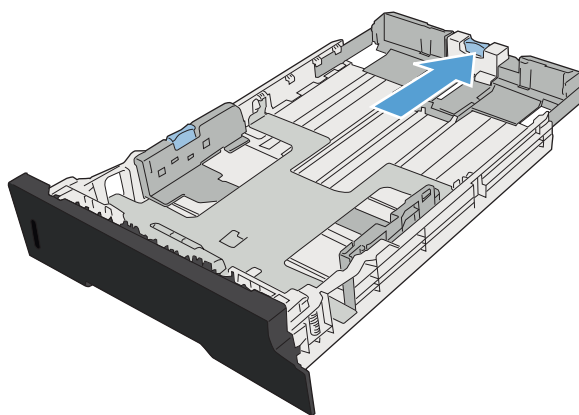

4. Coloque o papel na bandeja e certifique-se de que ele esteja nivelado em suas quatro extremidades. Deslize as guias de altura e largura do papel de modo a ajustá-las contra a pilha de papel.

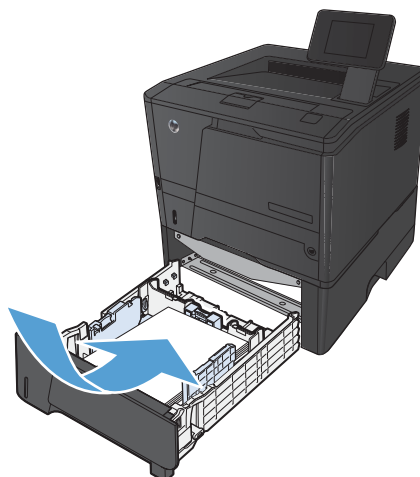

5. Empurre o papel para baixo para garantir que a pilha esteja abaixo das guias de limite na parte traseira da bandeja.

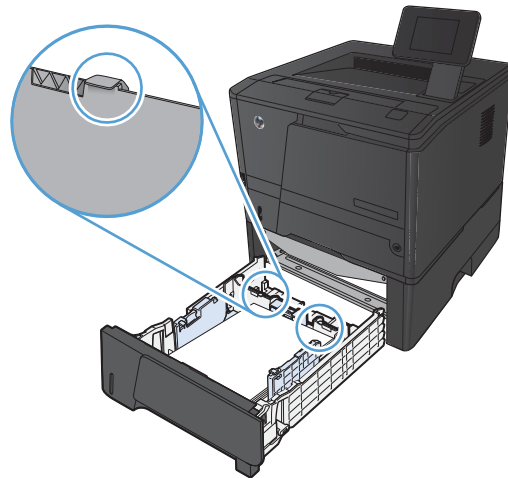

6. Deslize a bandeja para dentro do produto.

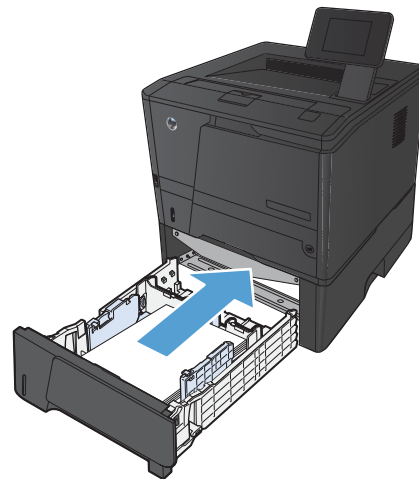

3 Impressão

- [Drivers de impressora compatíveis \(Windows\)](#)
- [Alterar as configurações de trabalho de impressão \(Windows\)](#)
- [Alterar as configurações de trabalho de impressão \(Mac OS X\)](#)
- [Trabalhos de impressão para Windows](#)
- [Trabalhos de impressão para Mac OS X](#)
- [Trabalhos adicionais de impressão \(Windows\)](#)
- [Trabalhos adicionais de impressão \(Mac OS X\)](#)
- [Criar impressões com qualidade de arquivamento](#)
- [Usar o HP ePrint](#)
- [Use AirPrint](#)
- [Impressão imediata via USB](#)

Drivers de impressora compatíveis (Windows)

Os drivers de impressora fornecem acesso aos recursos do produto e permitem que o computador se comunique com o produto (usando um idioma da impressora). Verifique as notas de instalação e os arquivos Leiam no CD do produto para conhecer outros softwares e idiomas.

Descrição do driver HP PCL 6

- É instalado automaticamente ao instalar o software do produto
- Fornecido como o driver padrão.
- Recomendado para impressão em todos os ambientes Windows suportados
- Fornece a melhor velocidade, qualidade de impressão e suporte a recursos do produto para a maioria dos usuários
- Desenvolvido para adequar-se à Windows Graphic Device Interface (Interface de Dispositivo Gráfico do Windows) (GDI) para a melhor velocidade em ambientes Windows
- Talvez ele não seja totalmente compatível com programas de software personalizados e de terceiros baseados no PCL 5

Descrição do driver HP UPD PS

- Disponível para download na Web, em www.hp.com/support/ljm401series
- Recomendado para impressão com programas de software Adobe® ou com outros programas de software com muitos em gráficos
- Oferece suporte para impressão partindo das necessidades de emulação postscript ou para suporte de fontes de flash postscript

Descrição do driver HP UPD PCL 5

- Disponível para download na Web, em www.hp.com/support/ljm401series
- Compatível com versões de PCL anteriores e produtos HP LaserJet mais antigos
- A melhor opção para impressão com programas de software personalizados ou de terceiros
- Projetado para uso em ambientes corporativos Windows para oferecer um driver único a ser utilizado com vários modelos de impressoras
- Preferencial para impressão com vários modelos de impressoras em um computador Windows móvel

Descrição do driver HP UPD PCL 6

- Disponível para download na Web, em www.hp.com/support/ljm401series
- Recomendado para impressão em todos os ambientes Windows suportados

- Fornece a melhor velocidade, qualidade de impressão e suporte a recursos do produto para a maioria dos usuários
- Desenvolvido para adequar-se à Windows Graphic Device Interface (Interface de Dispositivo Gráfico do Windows) (GDI) para a melhor velocidade em ambientes Windows
- Talvez ele não seja totalmente compatível com programas de software personalizados e de terceiros baseados no PCL 5

Alterar as configurações de trabalho de impressão (Windows)

Prioridade para alteração de configurações do trabalho de impressão

As alterações feitas nas configurações de impressão são priorizadas, dependendo de onde as alterações são feitas:



NOTA: Os nomes de comandos e caixas de diálogo podem variar, dependendo do software aplicativo utilizado.

- **Caixa de diálogo Configurar página:** Clique em **Configurar página** ou use um comando semelhante do menu **Arquivo** do programa no qual você está trabalhando para abrir essa caixa de diálogo. As configurações alteradas aqui substituem as configurações alteradas em qualquer outro local.
- **Caixa de diálogo Imprimir:** Clique em **Imprimir, Configurações de impressão** ou em um comando semelhante no menu **Arquivo** do programa onde está, para abrir essa caixa de diálogo. As configurações alteradas na caixa de diálogo **Imprimir** têm menor prioridade e geralmente não ignoram as alterações feitas na caixa de diálogo **Configurar página**.
- **Caixa de diálogo Propriedades da impressora (driver da impressora):** Clique em **Propriedades** na caixa de diálogo **Imprimir** para abrir o driver de impressora. As configurações alteradas na caixa de diálogo **Propriedades da impressora** geralmente não ignoram configurações feitas em outro local no software de impressão. É possível alterar aqui a maioria das configurações de impressão.
- **Configurações padrão do driver da impressora:** As configurações padrão do driver da impressora determinam as configurações utilizadas em todos os trabalhos de impressão, *a não ser* que haja alteração nas configurações das caixas de diálogo **Configurar página**, **Imprimir** ou **Propriedades da impressora**.
- **Configurações do painel de controle da impressora:** As configurações alteradas no painel de controle da impressora têm uma prioridade menor do que aquelas feitas em qualquer outro lugar.

Alterar as configurações de todos os trabalhos de impressão até o software seja fechado

1. No programa de software, selecione a opção **Imprimir**.
2. Selecione o driver, e clique em **Propriedades** ou **Preferências**.

Alterar as configurações padrão de todos os trabalhos de impressão

1. **Windows XP, Windows Server 2003 e Windows Server 2008 (usando a visualização do menu Iniciar padrão):** Clique em **Iniciar** e, em seguida, clique em **Impressoras e aparelhos de fax**.

Windows XP, Windows Server 2003 e Windows Server 2008 (usando a visualização do menu Iniciar Clássico): Clique em **Iniciar, Configurações** e, em seguida, clique em **Impressoras**.

Windows Vista: Clique em **Iniciar, Painel de controle** e, em seguida, na categoria de **Hardware e som**, clique em **Impressora**.

Windows 7: Clique em **Iniciar** e, em seguida, clique em **Dispositivos e impressoras**.

2. Com o botão direito do mouse, clique no ícone e, em seguida, selecione **Preferências de impressão**.

Alterar as configurações padrão do produto

1. **Windows XP, Windows Server 2003 e Windows Server 2008 (usando a visualização do menu Iniciar padrão):** Clique em **Iniciar** e, em seguida, clique em **Impressoras e aparelhos de fax**.

Windows XP, Windows Server 2003 e Windows Server 2008 (usando a visualização do menu Iniciar Clássico): Clique em **Iniciar, Configurações** e, em seguida, clique em **Impressoras**.

Windows Vista: Clique em **Iniciar, Painel de controle** e, em seguida, na categoria de **Hardware e som**, clique em **Impressora**.

Windows 7: Clique em **Iniciar** e, em seguida, clique em **Dispositivos e impressoras**.

2. Clique com o botão direito do mouse no ícone do driver e selecione **Propriedades** ou **Propriedades da impressora**.
3. Clique na guia **Configurações do dispositivo**.

Alterar as configurações de trabalho de impressão (Mac OS X)

Prioridade para alteração de configurações do trabalho de impressão

As alterações feitas nas configurações de impressão são priorizadas, dependendo de onde as alterações são feitas:

 **NOTA:** Os nomes de comandos e caixas de diálogo podem variar, dependendo do software aplicativo utilizado.

- **Caixa de diálogo Configurar página:** Clique em **Configurar página** ou use um comando semelhante do menu **Arquivo** do programa no qual você está trabalhando para abrir essa caixa de diálogo. As configurações alteradas aqui podem sobrepor as configurações alteradas em algum outro lugar.
- **Caixa de diálogo Imprimir:** Clique em **Imprimir, Configurações de impressão** ou em um comando semelhante no menu **Arquivo** do programa que você está usando para abrir essa caixa de diálogo. As configurações alteradas na caixa de diálogo **Imprimir** têm uma prioridade menor e *não* substituem as alterações feitas na caixa de diálogo **Configurar página**.
- **Configurações padrão do driver de impressão:** As configurações padrão do driver de impressão determinam as configurações utilizadas em todos os trabalhos de impressão, *a não ser que* haja alteração nas caixas de diálogo **Configurar página** ou **Imprimir**.
- **Configurações do painel de controle da impressora:** As configurações alteradas no painel de controle da impressora têm uma prioridade menor do que aquelas feitas em qualquer outro lugar.

Alterar as configurações de todos os trabalhos de impressão até o software seja fechado

1. No menu **Arquivo**, clique no item **Impressão**.
2. No menu **Impressora**, selecione o produto.
3. Na lista suspensa de configurações, altere as configurações desejadas.

Alterar as configurações padrão de todos os trabalhos de impressão

1. No menu **Arquivo**, clique no item **Impressão**.
2. No menu **Impressora**, selecione o produto.

3. Na lista suspensa de configurações, altere as configurações desejadas.
4. No menu **Predefinições**, clique na opção **Salvar como...** e digite um nome para atribuir à predefinição.

Essas configurações são salvas no menu **Predefinições**. Para utilizar as novas configurações, selecione a opção de predefinição salva sempre que abrir um programa e imprimir.

Alterar as configurações padrão do produto

1. A partir do menu Apple , clique no menu **Preferências do sistema** e, em seguida, no ícone **Impressão e fax**.
2. Selecione o produto na parte esquerda da janela.
3. Clique no botão **Opções e Suprimentos**.
4. Clique na guia **Driver**.
5. Configure as opções instaladas.

Trabalhos de impressão para Windows

Usar um atalho de impressão (Windows)

1. No programa de software, selecione a opção **Imprimir**.
2. Selecione o produto e clique no botão **Propriedades** ou **Preferências**.

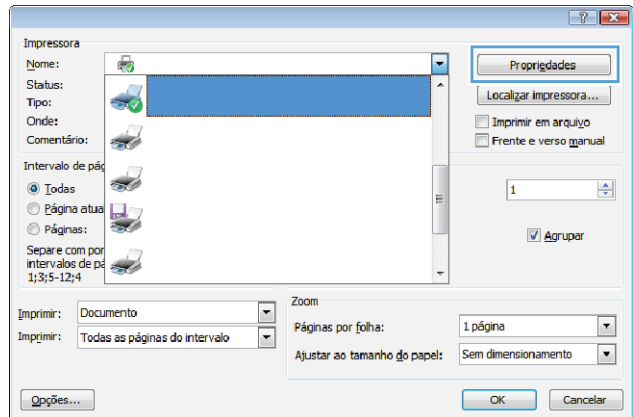

3. Clique na guia **Atalhos de impressão**.

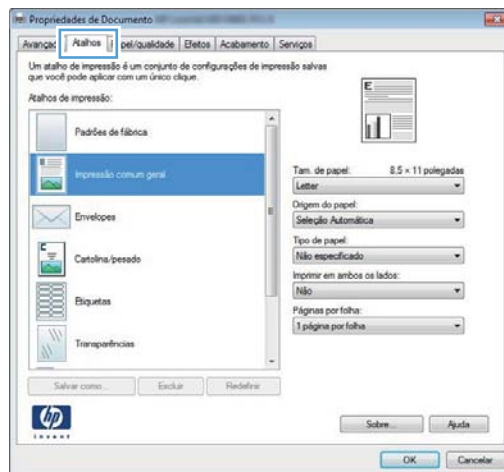

4. Selecione um dos atalhos e, em seguida, clique no botão **OK**.

NOTA: Ao selecionar um atalho, as configurações correspondentes serão alteradas em outras guias do driver de impressão.

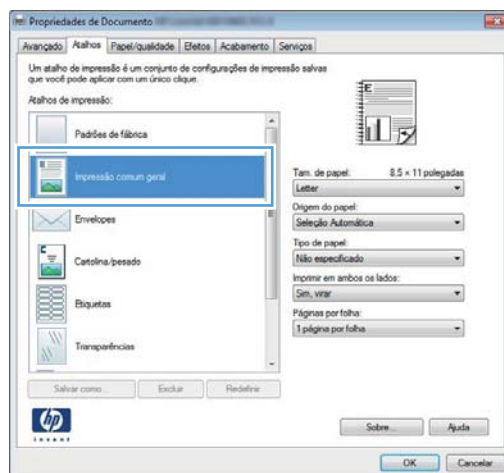

Criar um atalho de impressão (Windows)

1. No programa de software, selecione a opção **Imprimir**.
2. Selecione o produto e clique no botão **Propriedades** ou **Preferências**.

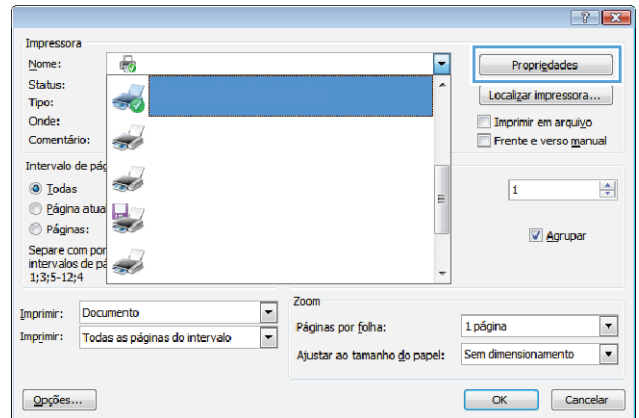

3. Clique na guia **Atalhos de impressão**.

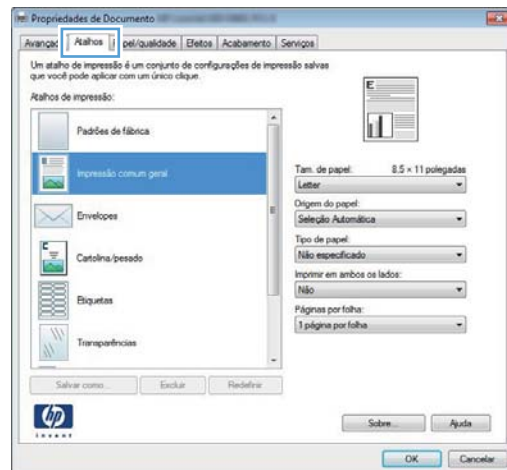

4. Selecione um atalho existente como base.

NOTA: Selecione sempre um atalho antes de ajustar qualquer configuração no lado direito da tela. Se ajustar as configurações e, então, selecionar um atalho, ou se selecionar um atalho diferente, todos os ajustes serão perdidos

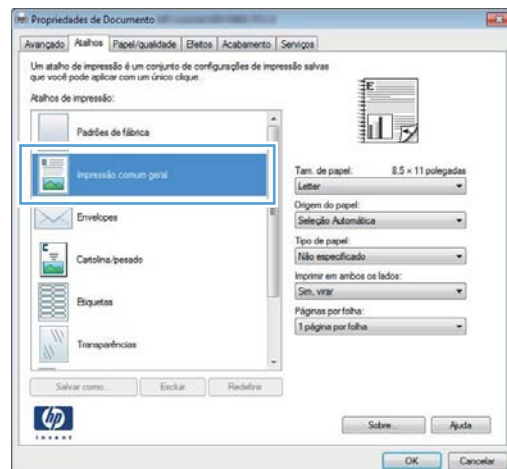

5. Selecione as opções de impressão para o novo atalho.

NOTA: Você pode selecionar as opções de impressão nesta guia ou em qualquer outra guia no driver da impressora. Depois de selecionar as opções em outras guias, retorne à guia **Atalhos de impressão** antes de prosseguir com a etapa seguinte.

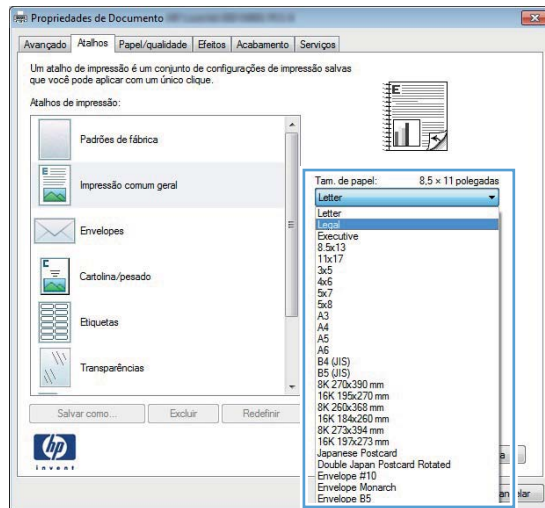

6. Clique no botão **Salvar como**.

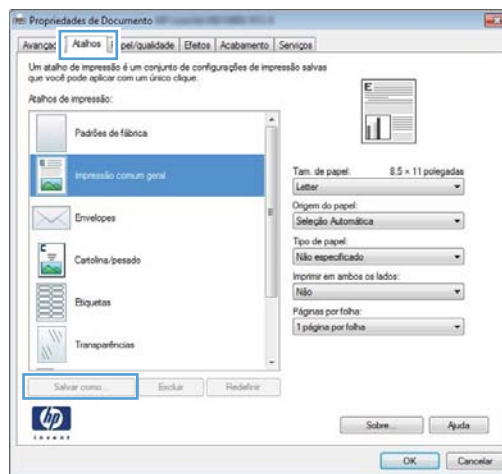

7. Digite um nome para o atalho e clique no botão **OK**.

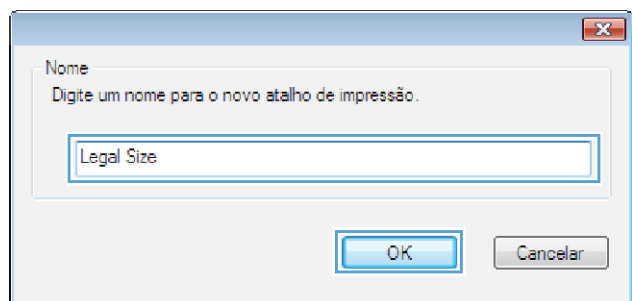

Imprimir automaticamente nos dois lados com o Windows

 **NOTA:** Esta seção aplica-se somente aos modelos Impressora HP LaserJet Pro 400 M401d, Impressora HP LaserJet Pro 400 M401dn e Impressora HP LaserJet Pro 400 M401dw.

1. No menu **Arquivo** do programa de software, clique em **Imprimir**.

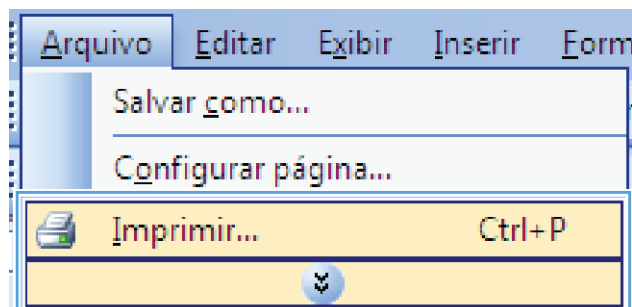

2. Selecione o produto e clique no botão **Propriedades** ou **Preferências**.

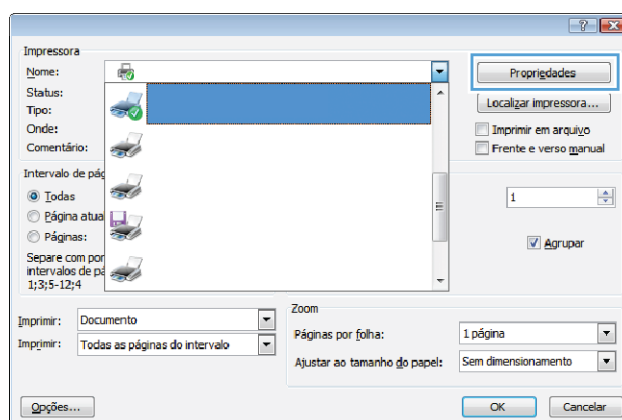

3. Clique na guia **Conclusão**.

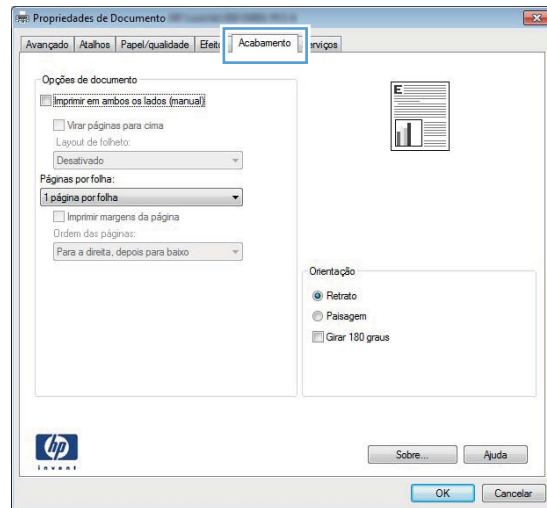

4. Marque a caixa de seleção **Imprimir em ambos os lados**. Clique no botão **OK** para imprimir o trabalho.

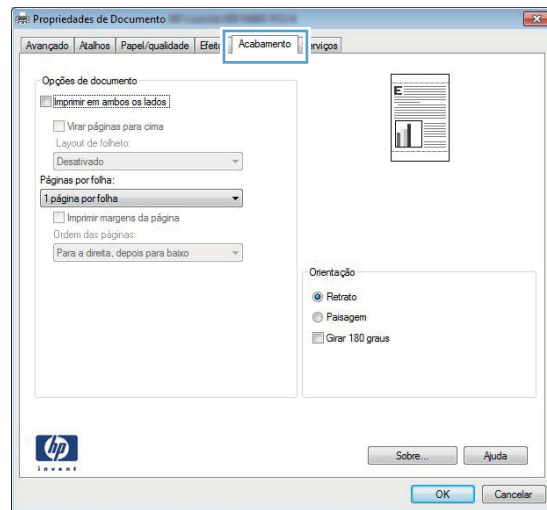

Imprimir manualmente nos dois lados com o Windows

 **NOTA:** Esta seção aplica-se principalmente aos modelos Impressora HP LaserJet Pro 400 M401a e Impressora HP LaserJet Pro 400 M401n. No entanto, os modelos Impressora HP LaserJet Pro 400 M401d, Impressora HP LaserJet Pro 400 M401dn e Impressora HP LaserJet Pro 400 M401dw também podem imprimir trabalhos frente e verso manualmente, se o papel não for compatível com a impressão frente e verso automática, ou se a unidade dúplice estiver desativada.

1. No menu **Arquivo** do programa de software, clique em **Imprimir**.

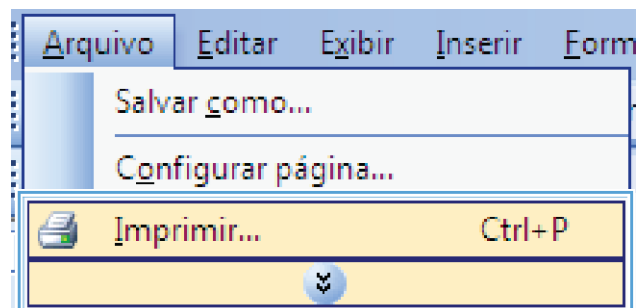

2. Selecione o produto e clique no botão **Propriedades** ou **Preferências**.

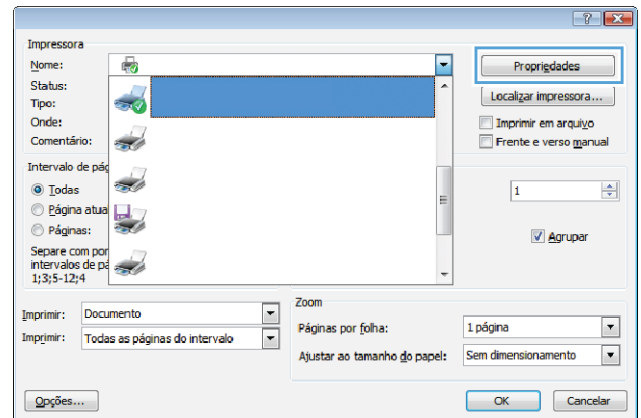

3. Clique na guia **Conclusão**.

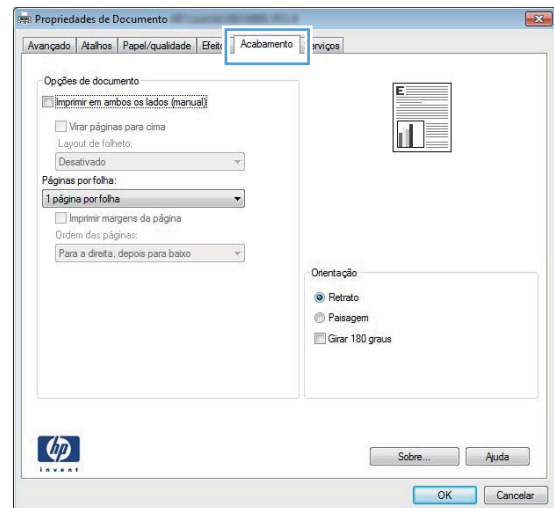

4. Marque a caixa de seleção **Imprimir em ambos os lados (manualmente)**. Clique no botão **OK** para imprimir o primeiro lado do trabalho.

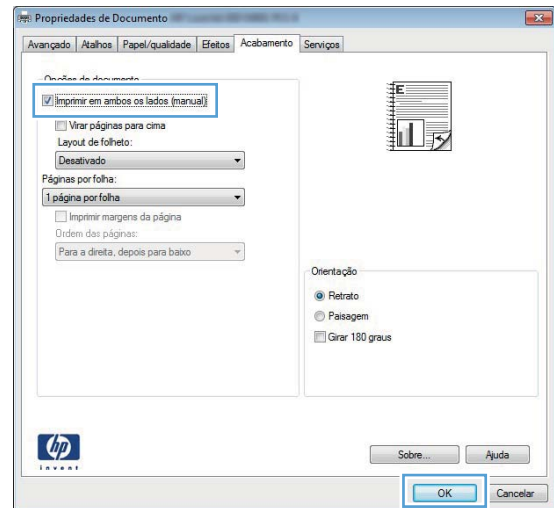

5. Retire a pilha impressa do compartimento de saída e, mantendo a mesma orientação, coloque-a na Bandeja 1 com o lado impresso voltado para baixo e a parte de cima das páginas voltadas para o produto.

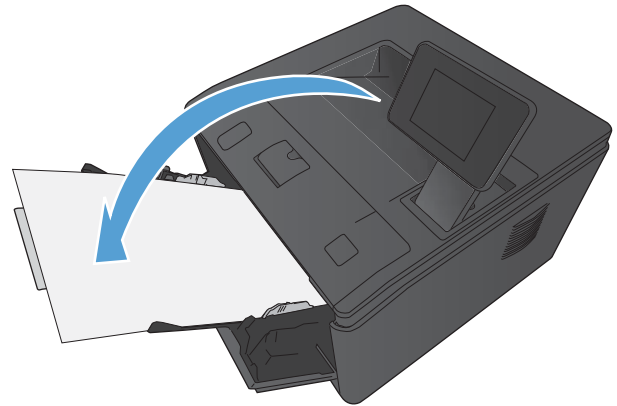

6. No painel de controle, pressione o botão **OK** para imprimir o segundo lado do trabalho.

Imprimir múltiplas páginas por folha com o Windows

1. No menu **Arquivo** do programa de software, clique em **Imprimir**.

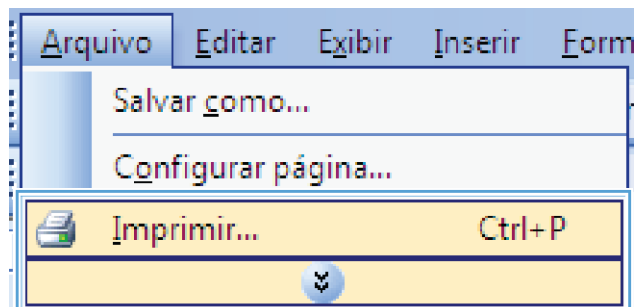

2. Selecione o produto e clique no botão **Propriedades** ou **Preferências**.

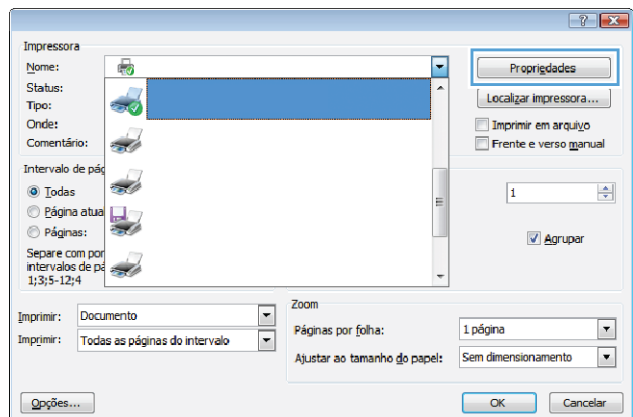

3. Clique na guia **Conclusão**.

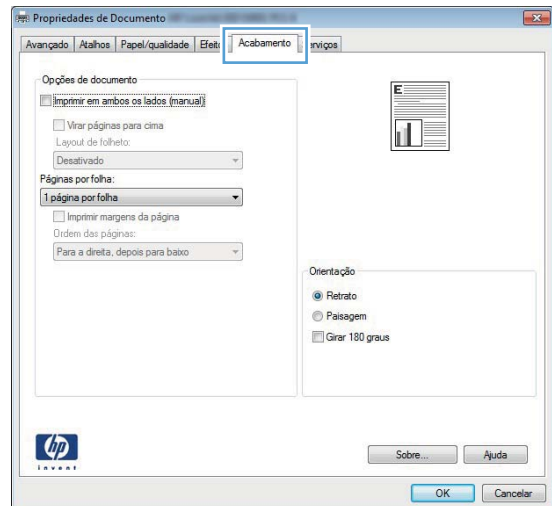

4. Selecione o número de páginas por folha na lista suspensa **Páginas por folha**.

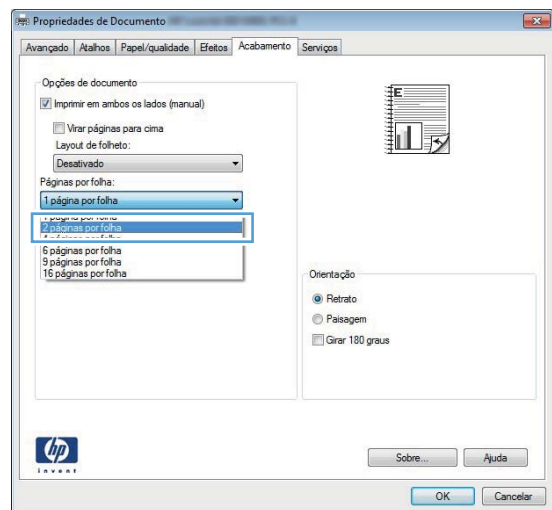

5. Selecione as opções **Imprimir margens da página**, **Ordem das páginas** e **Orientação** corretas.

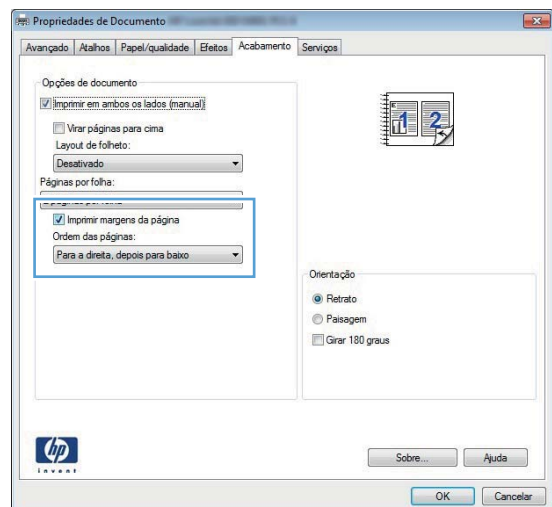

Selecionar a orientação de página (Windows)

1. No programa de software, selecione a opção **Imprimir**.
2. Selecione o produto e clique no botão **Propriedades** ou **Preferências**.

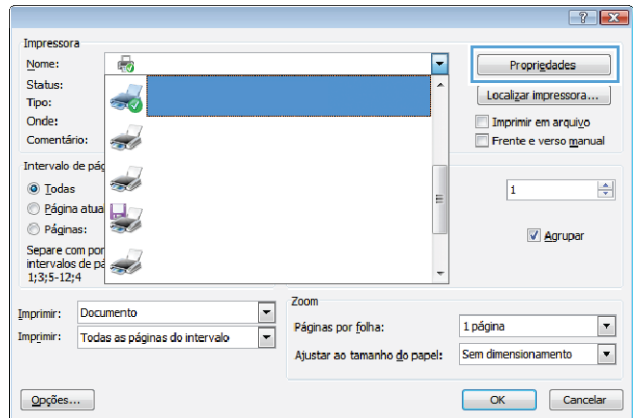

3. Clique na guia **Conclusão**.

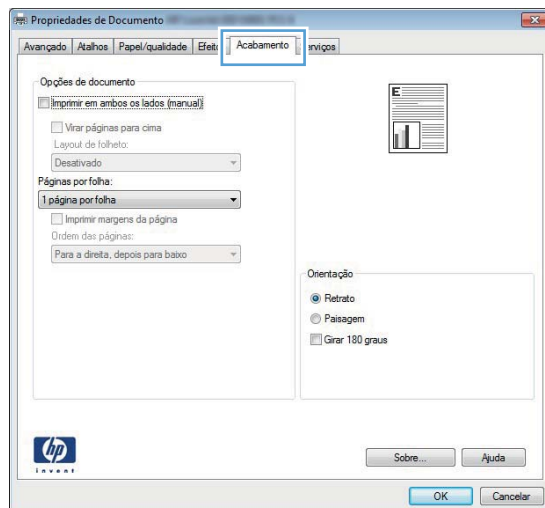

4. Na área **Orientação**, selecione a opção **Retrato** ou **Paisagem**.
Para imprimir a imagem de cabeça para baixo, selecione a opção **Girar 180 graus**.

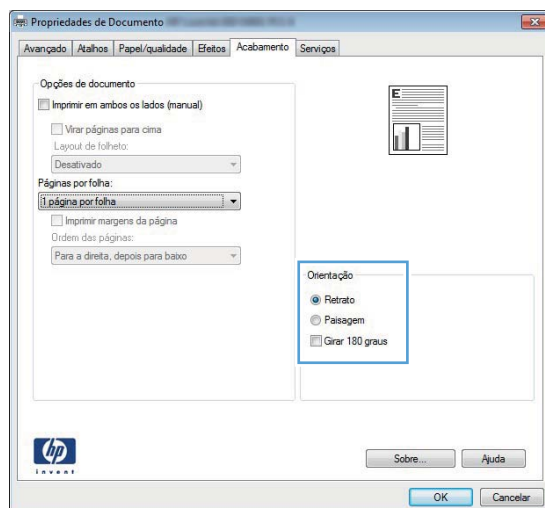

Selecionar o tipo de papel (Windows)

1. No programa de software, selecione a opção **Imprimir**.
2. Selecione o produto e clique no botão **Propriedades** ou **Preferências**.

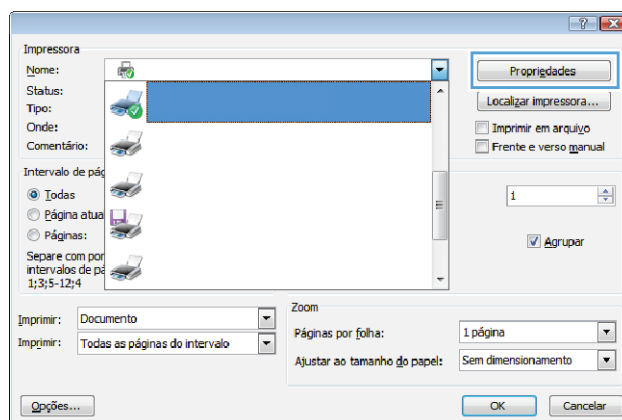

3. Clique na guia **Papel/Qualidade**.

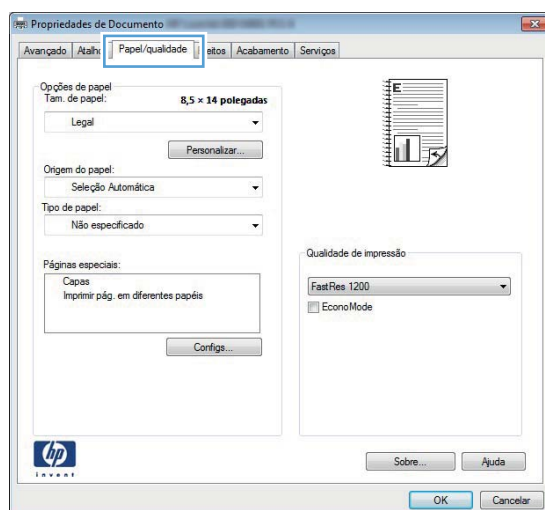

4. Na lista suspensa **Tipo de papel**, clique na opção **Mais...**.

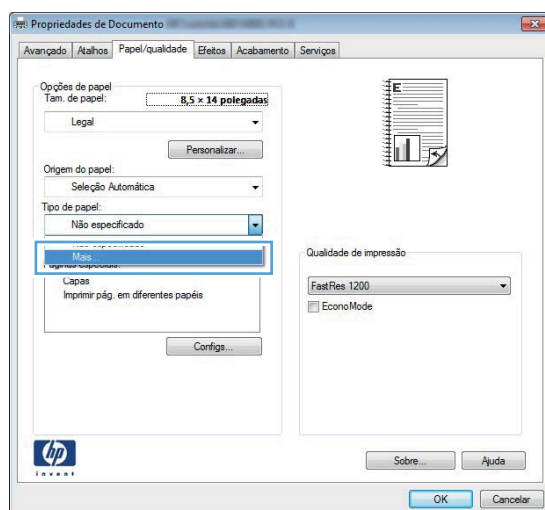

5. Selecione a categoria de tipos de papel que melhor descreve o seu papel.

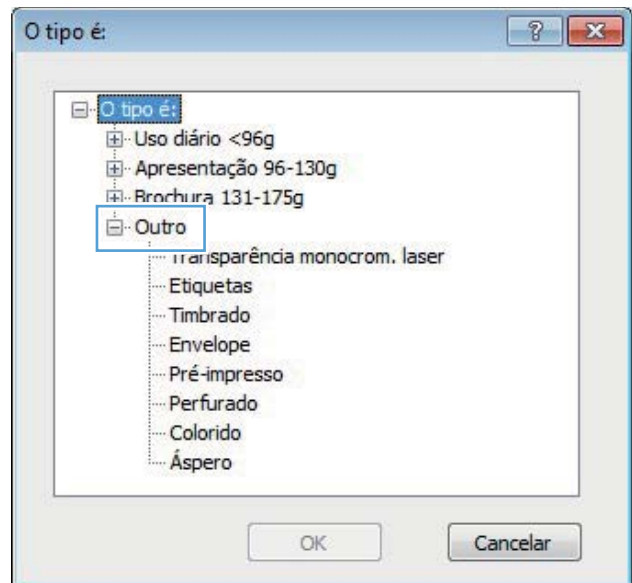

6. Selecione a opção para o tipo de papel que você está usando e clique no botão **OK**.

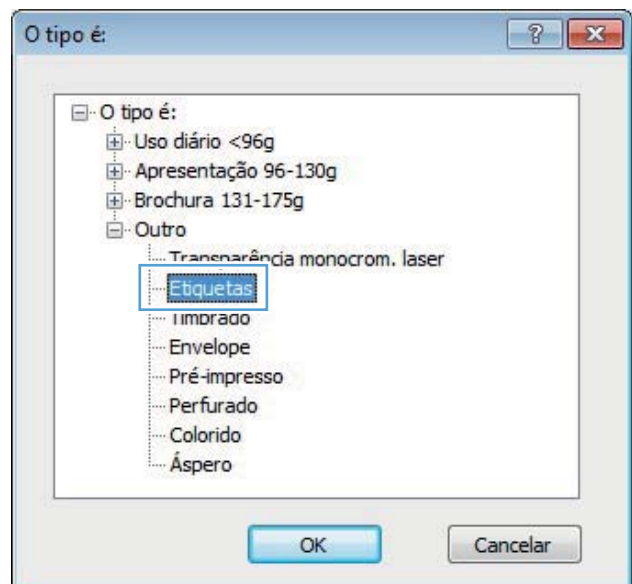

Imprimir a primeira ou a última página em um papel diferente (Windows)

1. No programa de software, selecione a opção **Imprimir**.

2. Selecione o produto e clique no botão **Propriedades** ou **Preferências**.

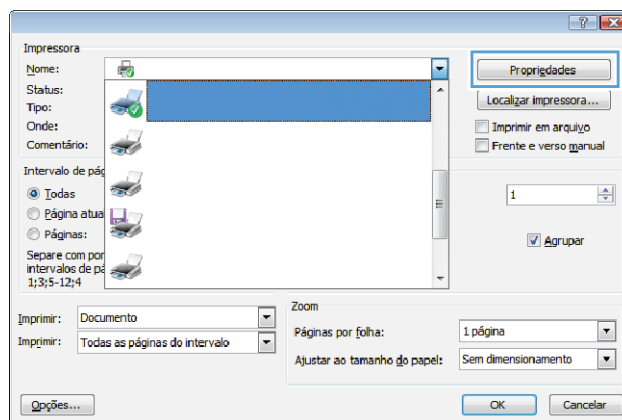

3. Clique na guia **Papel/Qualidade**.

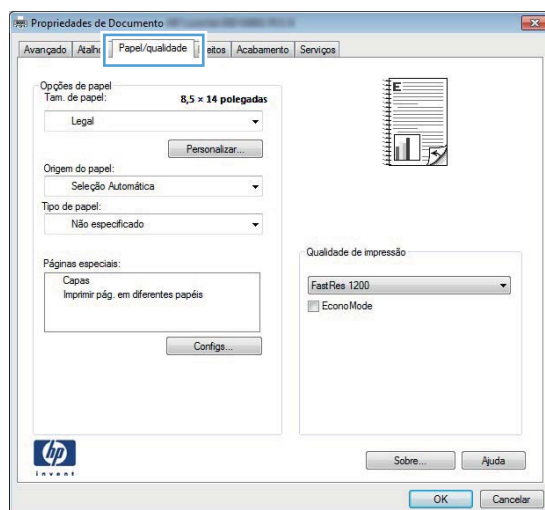

4. Clique no item **Imprimir páginas em papel diferente** e clique no botão **Configurações** para selecionar as configurações necessárias para a capa, para as outras páginas e a contracapa.

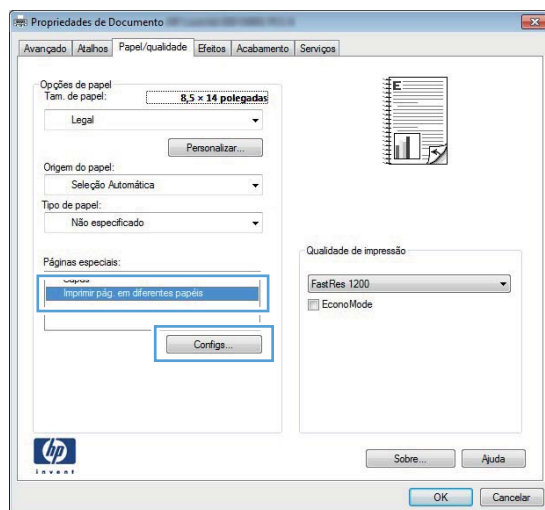

Como dimensionar um documento para ajustá-lo ao tamanho da página (Windows)

1. No programa de software, selecione a opção **Imprimir**.
2. Selecione o produto e clique no botão **Propriedades** ou **Preferências**.

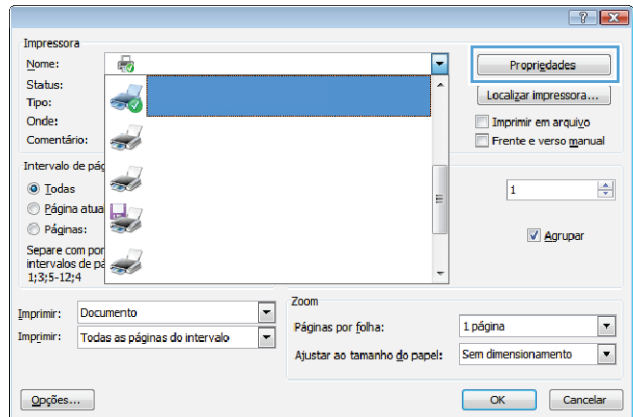

3. Clique na guia **Efeitos**.

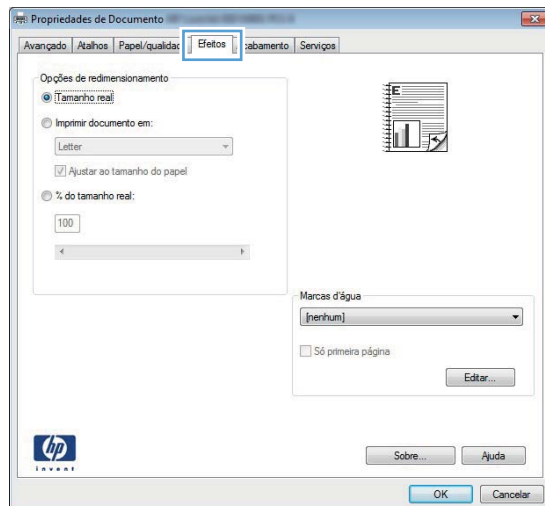

4. Selecione a opção **Imprimir documento em** e, em seguida, selecione um tamanho na lista suspensa.

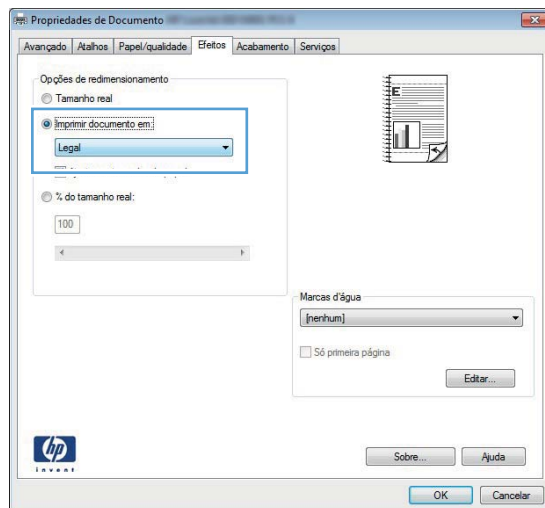

Criar um folheto (Windows)

1. No programa de software, selecione a opção **Imprimir**.
2. Selecione o produto e clique no botão **Propriedades** ou **Preferências**.

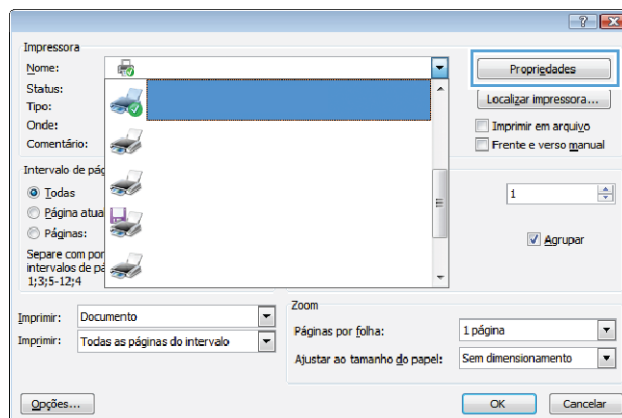

3. Clique na guia **Conclusão**.

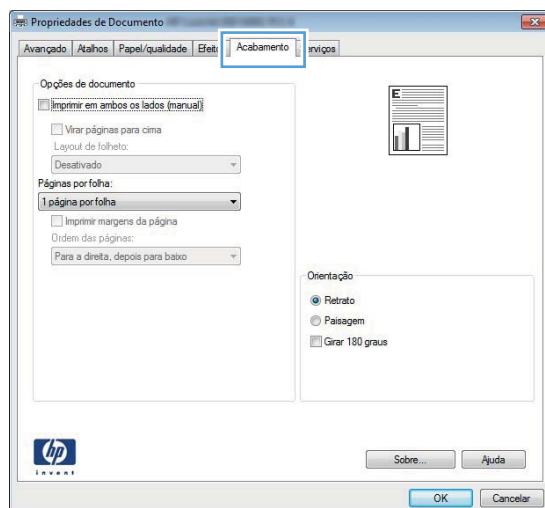

4. Marque a caixa de seleção **Imprimir em ambos os lados** ou **Imprimir em ambos os lados (manualmente)**.

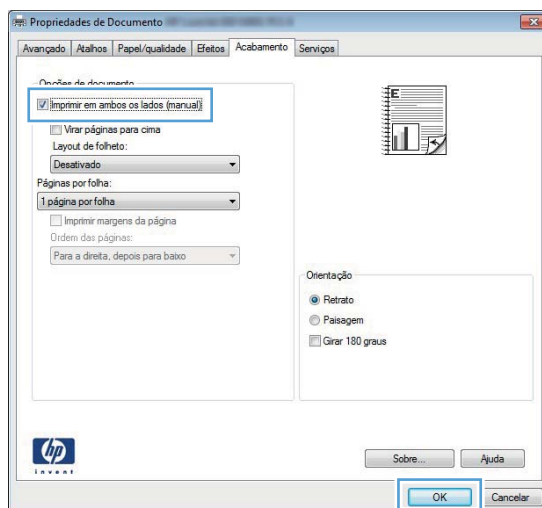

5. Na lista suspensa **Layout de folheto**, selecione a opção de encadernação. A opção **Páginas por folha** altera automaticamente para **2 páginas por folha**.

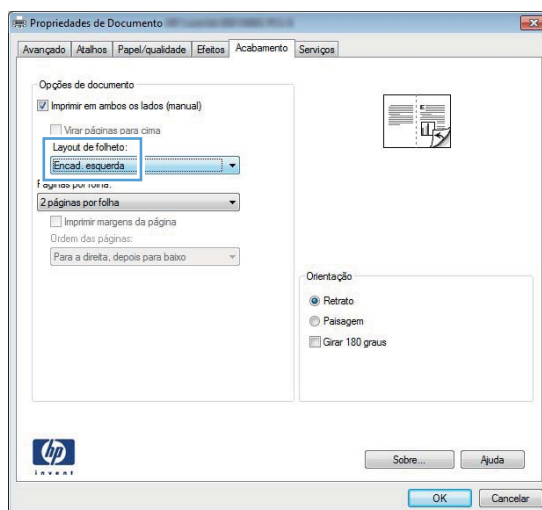

Trabalhos de impressão para Mac OS X

Usar uma predefinição de impressão (Mac OS X)

1. No menu **Arquivo**, clique na opção **Impressão**.
2. No menu **Impressora**, selecione o produto.
3. No menu **Predefinições**, selecione a predefinição de impressão.
4. Clique no botão **Impressão**.

 **NOTA:** Para usar as configurações padrão do driver de impressão, selecione a opção **padrão**.

Criar uma predefinição de impressão (Mac OS X)

Use predefinições de impressão para salvar as configurações atuais do driver de impressão para reutilização.

1. No menu **Arquivo**, clique na opção **Impressão**.
2. No menu **Impressora**, selecione o produto.
3. Selecione as configurações de impressão que você deseja salvar para reutilizar posteriormente.
4. No menu **Predefinições**, clique na opção **Salvar como...** e digite um nome para atribuir à predefinição.
5. Clique no botão **OK**.

Imprimir automaticamente nos dois lados (Mac OS X)

 **NOTA:** Esta seção aplica-se somente aos modelos Impressora HP LaserJet Pro 400 M401d, Impressora HP LaserJet Pro 400 M401dn e Impressora HP LaserJet Pro 400 M401dw.

1. Insira uma quantidade de papel suficiente em uma das bandejas para acomodar o trabalho de impressão.
2. No menu **Arquivo**, clique na opção **Impressão**.
3. Na lista suspensa **Impressora**, selecione este produto.
4. Selecione o item **Layout** na lista suspensa.
5. Na lista suspensa **Frente e verso**, selecione uma opção de encadernação.
6. Clique no botão **Impressão**.

Imprimir manualmente nos dois lados (Mac OS X)

 **NOTA:** Esta seção aplica-se principalmente aos modelos Impressora HP LaserJet Pro 400 M401a e Impressora HP LaserJet Pro 400 M401n. No entanto, os modelos Impressora HP LaserJet Pro 400 M401d, Impressora HP LaserJet Pro 400 M401dn e Impressora HP LaserJet Pro 400 M401dw também podem imprimir trabalhos frente e verso manualmente, se o papel não for compatível com a impressão frente e verso automática, ou se a unidade dúplex estiver desativada.

1. Insira uma quantidade de papel suficiente na Bandeja 1 para acomodar o trabalho de impressão.
2. No menu **Arquivo**, clique na opção **Impressão**.
3. Na lista suspensa **Impressora**, selecione este produto.
4. Selecione o item **Duplex manual** na lista suspensa.
5. Clique na caixa **Duplex manual** e selecione uma opção de encadernação.
6. Clique no botão **Impressão**. Siga as instruções na janela pop-up que aparece na tela do computador antes de substituir a pilha de saída na Bandeja 1 para imprimir a segunda metade.
7. Vá ao produto e remova todos os papéis em branco da Bandeja 1.
8. Insira a pilha impressa na Bandeja 1 com o lado impresso voltado para baixo e a parte de cima das páginas voltada para o produto.

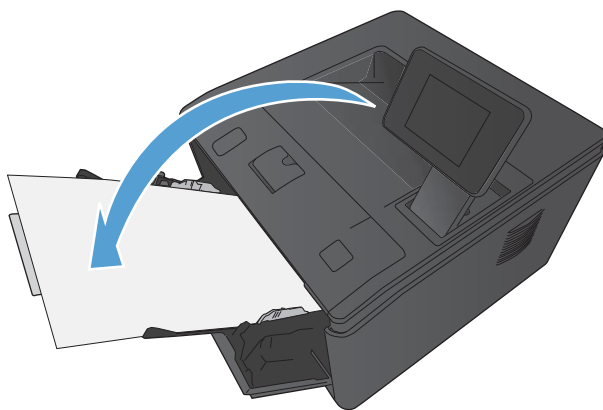

9. Se solicitado, toque no botão apropriado do painel de controle para continuar.

Imprimir várias páginas em uma folha de papel (Mac OS X)

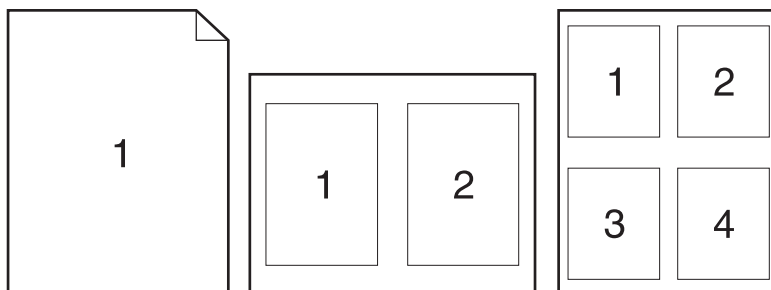

1. No menu **Arquivo**, clique na opção **Impressão**.
2. No menu **Impressora**, selecione o produto.
3. Abra o menu **Layout**.
4. No menu **Páginas por folha**, selecione o número de páginas que deseja imprimir em cada folha (1, 2, 4, 6, 9 ou 16).
5. Na área **Direção do layout**, selecione a ordem e posicionamento das páginas na folha.
6. No menu **Margens**, selecione o tipo de borda que você deseja imprimir em cada página da folha.
7. Clique no botão **Impressão**.

Selecionar a orientação da página (Mac OS X)

1. No menu **Arquivo**, clique na opção **Impressão**.
2. No menu **Impressora**, selecione o produto.
3. No menu **Cópias e Páginas**, clique no botão **Configurar página**.
4. Clique no ícone que representa a orientação da página que você deseja usar e clique no botão **OK**.
5. Clique no botão **Impressão**.

Selecionar o tipo de papel (Mac OS X)

1. No menu **Arquivo**, clique na opção **Impressão**.
2. No menu **Impressora**, selecione o produto.
3. Abra o menu **Conclusão**.

4. Selecione um tipo na lista suspensa **Tipo de mídia**.
5. Clique no botão **Impressão**.

Imprimir uma capa (Mac OS X)

1. No menu **Arquivo**, clique na opção **Impressão**.
2. No menu **Impressora**, selecione o produto.
3. Abra o menu **Página da capa** e selecione onde você deseja imprimir a capa. Clique no botão **Antes do documento** ou no botão **Após o documento**.
4. No menu **Tipo de capa**, selecione a mensagem que você deseja imprimir na capa.



NOTA: Para imprimir uma capa em branco, selecione a opção **padrão** no menu **Tipo de capa**.

5. Clique no botão **Impressão**.

Dimensionar um documento para ajustá-lo ao tamanho da página (Mac OS X)

1. No menu **Arquivo**, clique na opção **Impressão**.
2. No menu **Impressora**, selecione o produto.
3. Abra o menu **Manuseio de papel**.
4. Na área **Tamanho do papel do destino**, clique na caixa **Redimensionar para o tamanho do papel** e depois selecione o tamanho na linha de seleção suspensa.
5. Clique no botão **Impressão**.

Criar um folheto (Mac OS X)

1. No menu **Arquivo**, clique na opção **Impressão**.
2. No menu **Impressora**, selecione o produto.
3. Abra o menu **Duplex manual**.
4. Clique na caixa **Duplex manual**.
5. Abra o menu **Impressão de folheto**.
6. Clique na caixa **Saída no formato de folheto** e selecione uma opção de encadernação.
7. Selecione um tamanho de papel.
8. Clique no botão **Impressão**.

Trabalhos adicionais de impressão (Windows)

Cancelar um trabalho de impressão (Windows)

1. Se o trabalho de impressão estiver em execução no momento, cancele-o pressionando o botão Cancelar **X** no painel de controle do produto.

 **NOTA:** Pressionar o botão Cancelar **X**, apaga o trabalho que o produto está processando no momento. Se houver mais de um processo em execução, pressionar o botão Cancelar **X** excluirá o processo indicado, no momento, no painel de controle do produto.

2. Também é possível cancelar um trabalho de impressão de um programa de software ou uma fila de impressão.
 - **Programa de software:** Normalmente, uma caixa de diálogo aparece rapidamente na tela do computador, permitindo cancelar o trabalho de impressão.
 - **Fila de impressão do Windows:** Se um trabalho de impressão estiver aguardando em uma fila de impressão (memória do computador) ou no spooler de impressão, exclua o trabalho de lá.
 - **Windows XP, Windows Server 2003 e Windows Server 2008:** Clique em **Start** (Iniciar), clique em **Settings** (Configurações) e depois clique em **Printers and Faxes** (Impressoras e aparelhos de fax). Clique duas vezes no ícone do produto para abrir a janela, clique com o botão direito do mouse no trabalho de impressão que você deseja cancelar e, em seguida, clique em **Cancelar**.
 - **Windows Vista:** Clique em **Iniciar**, **Painel de Controle** e, em **Hardware e Sons**, clique em **Impressora**. Clique duas vezes no ícone do produto para abrir a janela, clique com o botão direito do mouse no trabalho de impressão que você deseja cancelar e, em seguida, clique em **Cancelar**.
 - **Windows 7:** Clique em **Iniciar** e, em seguida, clique em **Dispositivos e impressoras**. Clique duas vezes no ícone do produto para abrir a janela, clique com o botão direito do mouse no trabalho de impressão que você deseja cancelar e, em seguida, clique em **Cancelar**.

Selecionar o tamanho do papel (Windows)

1. No programa de software, selecione a opção **Imprimir**.
2. Selecione o produto e clique no botão **Propriedades** ou **Preferências**.
3. Clique na guia **Papel/Qualidade**.
4. Selecione um tamanho na lista suspensa **Tamanho papel**.

Selecionar um tamanho de papel personalizado (Windows)

1. No programa de software, selecione a opção **Imprimir**.
2. Selecione o produto e clique no botão **Propriedades** ou **Preferências**.

3. Clique na guia **Papel/Qualidade**.
4. Clique no botão **Personalizado**.
5. Digite um nome para o tamanho personalizado e especifique as dimensões.
 - A largura é a borda menor do papel.
 - O comprimento é a borda longa do papel.



NOTA: Sempre carregue o papel nas bandejas com a borda menor primeiro.

6. Clique no botão **Salvar** e, então, no botão **Fechar**.

Imprimir marcas d'água (Windows)

1. No programa de software, selecione a opção **Imprimir**.
2. Selecione o produto e clique no botão **Propriedades** ou **Preferências**.
3. Clique na guia **Efeitos**.
4. Selecione uma marca d'água na lista suspensa **Marcas d'água**.

Ou adicione uma nova marca d'água à lista clicando no botão **Editar**. Especifique as configurações da marca d'água e clique no botão **OK**.

5. Para imprimir a marca d'água somente na primeira página, marque a caixa de seleção **Primeira página somente**. Caso contrário, a marca d'água será impressa em todas as páginas.

Trabalhos adicionais de impressão (Mac OS X)

Cancelar um trabalho de impressão (Mac OS X)

1. Se o trabalho de impressão estiver em execução no momento, cancele-o pressionando o botão Cancelar **X** no painel de controle do produto.



NOTA: Pressionar o botão Cancelar **X**, apaga o trabalho que o produto está processando no momento. Se mais de um trabalho de impressão estiver em espera, pressione o botão Cancelar **X** para apagar o trabalho de impressão exibido no painel de controle do produto no momento.

2. Também é possível cancelar um trabalho de impressão de um programa de software ou uma fila de impressão.
 - **Programa de software:** Normalmente, uma caixa de diálogo aparece rapidamente na tela do computador, permitindo cancelar o trabalho de impressão.
 - **Fila de impressão do Mac:** Abra a fila de impressão com um clique duplo no ícone do produto no dock. Realce o trabalho de impressão e clique em **Excluir**.

Selecionar o tamanho do papel (Mac OS X)

1. No menu **Arquivo**, clique na opção **Impressão**.
2. No menu **Impressora**, selecione o produto.
3. No menu **Cópias e Páginas**, clique no botão **Configurar página**.
4. Selecione um tamanho na lista suspensa **Tamanho do papel** e, em seguida, clique no botão **OK**.
5. Clique no botão **Impressão**.

Selecionar tamanho de papel personalizado (Mac OS X)

1. No menu **Arquivo**, clique na opção **Impressão**.
2. No menu **Impressora**, selecione o produto.
3. No menu **Cópias e Páginas**, clique no botão **Configurar página**.
4. Na lista suspensa **Tamanho do papel**, selecione a opção **Gerenciar tamanhos personalizados**.
5. Especifique as dimensões do tamanho da página e clique no botão **OK**.
6. Clique no botão **Impressão**.

Imprimir marcas d'água (Mac OS X)

1. No menu **Arquivo**, clique na opção **Impressão**.
2. No menu **Impressora**, selecione o produto.

3. Abra o menu **Marcas d'água**.
4. Clique na caixa de seleção **Marca d'água**.
5. Abaixo da caixa de seleção, use as listas suspensas para definir os vários elementos de marca d'água.
6. Clique no botão **Impressão**.

Criar impressões com qualidade de arquivamento

A impressão com arquivamento resulta em menos suscetível a borrões de toner. Use a impressão com arquivamento para criar documentos que você deseja preservar ou arquivar.

 **NOTA:** A impressão com qualidade de arquivamento é executada com o aumento da temperatura do fusor. Devido ao aumento da temperatura, o produto imprime com metade da velocidade para evitar danos.

Criar impressões com qualidade de arquivamento (painel de controle de LCD)

1. No painel de controle, pressione o botão **OK** para abrir os menus.
2. Abra os seguintes menus:
 - **Serviço**
 - **Impressão de arquivo**
3. Selecione a opção **Ligado** e pressione o botão **OK**.

Criar impressões com qualidade de arquivamento (painel de controle com tela de toque)

1. Na tela inicial do painel de controle do produto, toque no botão Configuração .
2. Toque no menu **Serviço**.
3. Toque no botão **Impressão de arquivo** e depois em **Ligado**.

Usar o HP ePrint

Use o HP ePrint para imprimir documentos enviando-os como um anexo de e-mail para o endereço de e-mail do produto, de qualquer dispositivo habilitado de e-mail.

 **NOTA:** O produto deve estar conectado a uma rede com ou sem fio e ter acesso à Internet para usar o HP ePrint. O HP ePrint não está disponível na Impressora HP LaserJet Pro 400 M401d.

Configurar o HP ePrint (painel de controle de LCD)

1. Para usar o HP ePrint, primeiramente, é necessário ativar o HP Web Services.

- a. No painel de controle, pressione o botão **OK** para abrir os menus.
- b. Selecione o menu **Serviços da Web da HP** e, em seguida, pressione o botão **OK**.
- c. Selecione a opção **Ativar Web Services** e pressione o botão **OK**.

Quando a opção Web Services está ativada, o produto imprime uma folha de informações contendo o código e as instruções do produto para se inscrever em www.eprintcenter.com.

2. Assim que tiver registrado o produto, use o Website do HP ePrintCenter para definir configurações de segurança e definir configurações de impressão padrão para todas as tarefas HP ePrint enviadas para este produto.

- a. Acesse www.hpeprintcenter.com.
- b. Clique em **Login** e insira as suas credenciais do HP ePrintCenter ou inscreva-se para uma nova conta.
- c. Selecione o produto na lista ou clique em **+ Adicionar impressora** para adicioná-lo. Para adicionar o produto, você precisa do código da impressora, que é a parte do endereço de e-mail que está antes do símbolo @. Você pode obter este código imprimindo a página Web Services no painel de controle do produto.

Depois de adicionar seu produto, você terá a opção de personalizar o endereço de e-mail do produto.

 **NOTA:** Esse código é válido somente por 24 horas a partir da ativação do HP Web Services. Se ele expirar, siga as instruções para ativar o HP Web Services novamente e obtenha o novo código.

- d. Para impedir que o seu produto imprima documentos inesperados, clique em **Configurações do ePrint** e, em seguida, clique na guia **Remetentes permitidos**. Clique em **Somente remetentes permitidos** e adicione os endereços de e-mail autorizados a imprimir trabalhos do ePrint.
 - e. Para definir as configurações padrão para todos os trabalhos do ePrint enviados para este produto, clique em **Configurações do ePrint**, clique em **Opções de impressão** e selecione as configurações que você deseja usar.
3. Para imprimir um documento, anexe-o a uma mensagem de e-mail enviada para o endereço eletrônico do produto. A mensagem e o anexo do e-mail serão impressos.

Configurar o HP ePrint (painel de controle com tela de toque)

1. Para usar o HP ePrint, primeiramente, é necessário ativar o HP Web Services.
 - a. Na tela inicial do painel de controle do produto, toque no botão Web services .
 - b. Toque no botão **Ativar Web Services**.
2. No menu **Serviços da Web da HP**, toque no botão **Exibir endereço de e-mail** para exibir o endereço de e-mail do produto no painel de controle.
3. Use o site HP ePrintCenter para definir as configurações de segurança e as configurações de impressão padrão para todos os trabalhos do HP ePrint enviados para este produto.
 - a. Acesse www.hpeprintcenter.com.
 - b. Clique em **Login** e insira as suas credenciais do HP ePrintCenter ou inscreva-se para uma nova conta.
 - c. Selecione o produto na lista ou clique em **+ Adicionar impressora** para adicioná-lo. Para adicionar o produto, você precisa do código da impressora, que é a parte do endereço de e-mail que está antes do símbolo @. Você pode obter este código imprimindo a página Web Services no painel de controle do produto.

Depois de adicionar seu produto, você terá a opção de personalizar o endereço de e-mail do produto.

 **NOTA:** Esse código é válido somente por 24 horas a partir da ativação do HP Web Services. Se ele expirar, siga as instruções para ativar o HP Web Services novamente e obtenha o novo código.

- d. Para impedir que o seu produto imprima documentos inesperados, clique em **Configurações do ePrint** e, em seguida, clique na guia **Remetentes permitidos**. Clique em **Somente remetentes permitidos** e adicione os endereços de e-mail autorizados a imprimir trabalhos do ePrint.
 - e. Para definir as configurações padrão para todos os trabalhos do ePrint enviados para este produto, clique em **Configurações do ePrint**, clique em **Opções de impressão** e selecione as configurações que você deseja usar.
4. Para imprimir um documento, anexe-o a uma mensagem de e-mail enviada para o endereço eletrônico do produto. A mensagem e o anexo do e-mail serão impressos.

Use AirPrint

A impressão direta usando o AirPrint da Apple é compatível com o iOS 4.2 ou posterior. Use o AirPrint para imprimir diretamente para o produto usando um iPad (iOS 4.2), um iPhone (3GS ou posterior) ou iPod de toque (terceira geração ou posterior) nos seguintes aplicativos:

- E-mail
- Fotos
- Safari
- Selecionar aplicativos de terceiros

Para usar o AirPrint, o produto deve estar conectado a uma rede ou por meio de uma conexão direta sem fio. Para obter mais informações sobre o uso do AirPrint e sobre quais produtos HP são compatíveis com o AirPrint, vá para www.hp.com/go/airprint.



NOTA: Talvez seja necessário atualizar o firmware do produto para usar o AirPrint. Acesse o endereço www.hp.com/support/ljm401series.

Impressão imediata via USB

Os modelos Impressora HP LaserJet Pro 400 M401dn e Impressora HP LaserJet Pro 400 M401dw permitem imprimir a partir de uma unidade flash USB para que você possa imprimir arquivos rapidamente sem enviá-los de um computador. Esses produtos aceitam acessórios de armazenamento USB padrão na porta USB da parte frontal dos produtos. Você pode imprimir os seguintes tipos de arquivos:

- .PDF
- .JPEG

1. Insira a unidade USB na porta USB, localizada na parte frontal do produto.

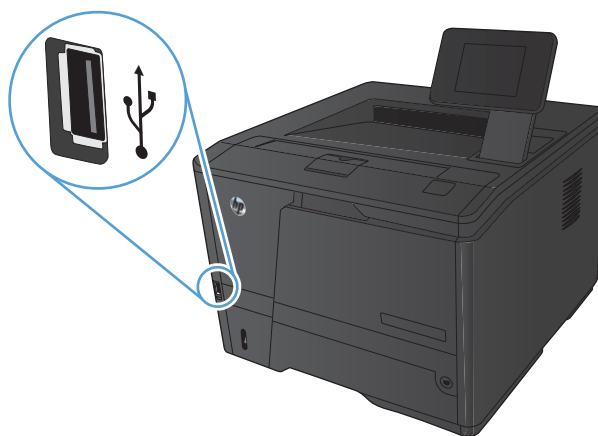

2. O menu **Unidade flash USB** será aberto. Toque nos botões de seta para percorrer as opções.
 - **Imprimir documentos**
 - **Visualizar e imprimir fotos**
 - **Digitalizar para unidade USB**
3. Para imprimir um documento, toque na tela **Imprimir documentos** e, então, no nome da pasta na unidade USB em que o documento está armazenado. Quando a tela de resumo abrir, você poderá tocar nela para ajustar as configurações. Toque no botão **Impressão** para imprimir o documento.

4. Para imprimir fotos, toque na tela **Visualizar e imprimir fotos** e, então, toque na imagem de visualização de cada foto que deseja imprimir. Toque no botão **Concluído**. Quando a tela de resumo for aberta, você poderá tocar nela para ajustar as configurações. Toque no botão **Impressão** para imprimir as fotos.
5. Retire a tarefa impressa no compartimento de saída e remova a unidade USB.

4 Gerenciar e manter

- [Usar o Utilitário de Reconfiguração HP para alterar a conexão do produto](#)
- [Configurar o HP Wireless Direct Printing](#)
- [Usar aplicativos HP Web Services](#)
- [Definir configurações de rede IP](#)
- [HP Toolbox do dispositivo \(Windows\)](#)
- [HP Utility para Mac OS X](#)
- [HP Web Jetadmin](#)
- [Recursos de segurança do produto](#)
- [Configurações de economia](#)
- [Impressão quando um cartucho de toner está no fim de sua vida útil estimada](#)
- [Armazenar e reciclar suprimentos](#)
- [Instruções de substituição](#)
- [Memória](#)
- [Atualizar o firmware.](#)

Usar o Utilitário de Reconfiguração HP para alterar a conexão do produto

Se você já estiver usando o produto e quiser alterar o modo como ele está conectado, use o Utilitário de Reconfiguração HP para configurar a conexão. Por exemplo, você pode reconfigurar o produto para usar um endereço sem fio diferente, para se conectar a uma rede com ou sem fio ou alterar de uma conexão de rede para uma conexão USB. Você pode alterar a configuração sem inserir o CD do produto. Após selecionar o tipo de conexão que você deseja estabelecer, o programa vai diretamente para a parte do procedimento de configuração do produto que precisa de alteração.

O Utilitário de Reconfiguração HP está localizado no grupo de programas HP no seu computador.

Configurar o HP Wireless Direct Printing



NOTA: Este recurso está disponível apenas nos modelos com o recurso de conexão sem fio.

O recurso HP Wireless Direct Printing permite que você imprima conteúdo do seu dispositivo móvel sem fio diretamente em um produto com esse recurso, sem precisar de conexão com uma rede estabelecida ou com a Internet. Use o HP Wireless Direct para imprimir via conexão sem fio conteúdo dos seguintes dispositivos:

- iPhone, iPad ou iTouch usando o Apple AirPrint
- Dispositivos móveis que executam Android, iOS ou Symbian usando o aplicativo HP ePrint Home & Biz

Para configurar o HP Wireless Direct a partir do painel de controle, execute as seguintes etapas:

1. Na tela inicial do painel de controle do produto, toque no botão Configuração .
2. Abra os seguintes menus:
 - **Configuração da rede**
 - **Menu Sem fio**
 - **Configurações diretas sem fio**
 - **Direto sem fio On/Off**



NOTA: Se o item **Configurações diretas sem fio** não for exibido no painel de controle, será necessário carregar a versão atual do firmware do produto. Para obter a versão atual, visite www.hp.com, digite o número do produto HP na caixa de pesquisa, selecione o modelo do produto específico e clique no link **Downloads de drivers e softwares**.

3. Toque no item do menu **Ligado**. O produto salva a configuração e retorna o painel de controle para o menu **Configurações diretas sem fio**.

Usar aplicativos HP Web Services

Há vários aplicativos inovadores disponíveis para esse produto que você pode baixar diretamente da Internet. Para obter mais informações sobre como baixar esses aplicativos, vá para o site HP ePrintCenter Web em www.hpprintcenter.com.

Para usar esse recurso, o produto deve estar conectado a um computador ou rede que tenha uma conexão com a Internet. É necessário ativar o HP Web Services no produto. Siga este procedimento para ativar o HP Web Services:

Usar os aplicativos HP Web services (painel de controle de LCD)

1. No painel de controle, pressione o botão **OK**.
2. Selecione o menu **Serviços da Web da HP** e, em seguida, pressione o botão **OK**.

Após o download de um aplicativo do site HP ePrintCenter, ele estará disponível no menu **Aplicativos** no painel de controle do produto.

Usar os aplicativos HP Web services (painel de controle com tela de toque)

1. Na tela inicial do painel de controle do produto, toque no botão **Web services** .
2. Toque no botão **Ativar Web Services**.

Após o download de um aplicativo do site HP ePrintCenter, ele estará disponível no menu **Aplicativos** no painel de controle do produto.

Definir configurações de rede IP

Exibir ou alterar as configurações de rede

Use o **HP Toolbox do dispositivo** para visualizar ou alterar as definições de configuração de IP.

1. Imprima uma página de configuração e localize o endereço IP.
 - Caso esteja usando IPv4, o endereço IP conterá somente dígitos. Ele tem o seguinte formato:
xxx . xxx . xxx . xxx
 - Se você estiver usando IPv6, o endereço IP será uma combinação hexadecimal de caracteres e dígitos. Ele tem um formato semelhante a este:
xxxx : : xxxx : xxxx : xxxx : xxxx
2. Abra o **HP Toolbox do dispositivo** clicando no botão **Iniciar**, no grupo **Programas** ou **Todos os programas**, em **HP**, no grupo de produtos e, então, em **Definições de produto HP**.
3. Clique na guia **Rede** para obter informações sobre a rede. Você pode alterar essas configurações, se necessário.

Configuração manual dos parâmetros de TCP/IP IPv4 no painel de controle

Configurar manualmente os parâmetros de TCP/IP IPv4 (painel de controle de LCD)

1. No painel de controle, pressione o botão **OK**.
2. Utilize os botões de seta para selecionar a opção **Configuração da rede** e, em seguida, pressione o botão **OK**.
3. Utilize os botões de seta para selecionar a opção **Configuração de TCP/IP** e, em seguida, pressione o botão **OK**.
4. Utilize os botões de seta para selecionar a opção **Manual** e, em seguida, pressione o botão **OK**.
5. Use os botões alfanuméricos para digitar o endereço IP e pressione o botão **OK**.
6. Se o endereço IP estiver incorreto, use os botões de seta para selecionar a opção **Não** e, em seguida, pressione o botão **OK**. Repita a etapa 5 com o endereço de IP correto e, depois, repita a etapa 5 para as configurações de máscara de rede e de gateway padrão.

Configuração manual dos parâmetros de TCP/IP IPv4 (painel de controle com tela de toque)

Use os menus do painel de controle para definir manualmente um endereço IPv4, uma máscara de sub-rede e um gateway padrão.

1. Na tela inicial do painel de controle do produto, toque no botão **Configuração** .
2. Role até o menu **Configuração da rede** e toque nele.
3. Toque no menu **Configuração de TCP/IP** e, em seguida, toque no botão **Manual**.
4. Use o teclado numérico para inserir o endereço IP e toque no botão **OK**. Toque no botão **Sim** para confirmar.
5. Use o teclado numérico para inserir a máscara de sub-rede e toque no botão **OK**. Toque no botão **Sim** para confirmar.
6. Use o teclado numérico para inserir o gateway padrão e toque no botão **OK**. Toque no botão **Sim** para confirmar.

Renomear o produto em uma rede

Se você quiser renomear o produto em uma rede para que possa ser identificado exclusivamente, use o Servidor da Web incorporado da HP.

1. Para abrir o servidor da Web incorporado da HP, digite o endereço IP do produto na linha de endereço do navegador da Web.

 **NOTA:** Você também pode acessar o Servidor da Web incorporado da HP a partir da HP Toolbox do dispositivo para Windows ou do HP Utility para Mac OS X.

2. Abra a guia **Sistema**.
3. Na página **Informações sobre o dispositivo**, o nome do produto padrão está no campo **Status do dispositivo**. Você pode alterar esse nome para identificar exclusivamente esse produto.

 **NOTA:** O preenchimento dos outros campos nessa página é opcional.

4. Clique no botão **Aplicar** para salvar as alterações.

Configurações de velocidade de conexão e dúplex

 **NOTA:** Estas informações se aplicam somente às redes Ethernet. Elas não se aplicam a redes sem fio.

A velocidade do link e o modo de comunicação do servidor de impressão devem corresponder ao hub da rede. Para a maioria das situações, deixe o produto no modo automático. Alterações incorretas na velocidade do link e nas configurações de dúplex podem impedir que o produto se comunique com outros dispositivos da rede. Se precisar fazer alterações, use o painel de controle do produto.

 **NOTA:** Essa configuração deve corresponder ao produto de rede ao qual você está se conectando (um hub de rede, comutador, gateway, roteador ou computador).

 **NOTA:** A alteração dessas configurações pode fazer com que o produto seja desligado e ligado novamente. Faça as alterações somente quando o produto estiver ocioso.

Velocidade de link e configurações de duplex (painel de controle de LCD)

1. No painel de controle, pressione o botão **OK**.
2. Utilize os botões de seta para selecionar a opção **Configuração da rede** e, em seguida, pressione o botão **OK**.
3. Utilize os botões de seta para selecionar a opção **Velocidade do link** e, em seguida, pressione o botão **OK**.
4. Use os botões de seta para selecionar uma das seguintes configurações.

Configuração	Descrição
Automático	O servidor de impressão se configura automaticamente para a maior velocidade de conexão e para o modo de comunicação permitido na rede.
Full 10T	10 Mbps, operação full-duplex
Half 10T	10 megabytes por segundo (Mbps), operação half-duplex
Full 100TX	100 Mbps, operação full-duplex
Half 100TX	100 Mbps, operação half-duplex

5. Pressione o botão **OK**. O produto é desligado e ligado novamente.

Velocidade de link e configurações de dúplex (painel de controle com tela de toque)

1. Na tela Início, toque no botão Configuração .
2. Role até o menu **Configuração da rede** e toque nele.
3. Toque no menu **Velocidade do link**.
4. Selecione uma destas opções.

Configuração	Descrição
Automático	O servidor de impressão se configura automaticamente para a maior velocidade de conexão e para o modo de comunicação permitido na rede.
Full 10T	10 Mbps, operação full-duplex
Half 10T	10 megabytes por segundo (Mbps), operação half-duplex
Full 100TX	100 Mbps, operação full-duplex
Half 100TX	100 Mbps, operação half-duplex

5. Toque no botão **OK**. O produto é desligado e ligado novamente.

HP Toolbox do dispositivo (Windows)

Use a HP Toolbox do dispositivo para Windows para exibir ou alterar as configurações do produto de um computador. Essa ferramenta abre o Servidor da Web incorporado HP para o produto.

 **NOTA:** Esta ferramenta está disponível somente se você executar a instalação completa depois de instalar o produto.

1. Clique no botão **Iniciar** e no item **Programas**.
2. Clique em seu grupo de produto HP e no item **HP Toolbox do dispositivo**.

Guia ou seção	Descrição
Guia Início Fornecer informações sobre produto, o status e a configuração.	<ul style="list-style-type: none">• Status do dispositivo: Mostra o status do produto e o percentual aproximado de vida útil restante dos suprimentos HP.• Status dos suprimentos: Mostra a porcentagem aproximada de vida útil restante dos suprimentos HP. A vida útil real restante do suprimento pode variar. É recomendável ter um suprimento para substituição disponível para instalação quando a qualidade de impressão não for mais satisfatória. Não é necessário substituir o suprimento imediatamente, ao menos que a qualidade de impressão não seja mais aceitável.• Configuração do dispositivo: Mostra as informações encontradas na página de configuração do produto.• Resumo da rede: Mostra as informações encontradas na página de configuração de rede do produto.• Relatórios: Permite imprimir as páginas de configuração e de status dos suprimentos, geradas pelo produto.• Log de Eventos: Mostra uma lista de todos os eventos e erros do produto.

Guia ou seção	Descrição
<p>Guia Sistema</p> <p>Fornece a capacidade de configurar o produto no computador.</p>	<ul style="list-style-type: none"> • Informações sobre o dispositivo: Fornece as informações básicas do produto e da empresa. • Configuração de papel: Permite alterar os padrões de manuseio do papel do produto. • Qualidade de impressão: Permite alterar os padrões de qualidade do produto, incluindo as configurações de calibração. • Tipos de papel: Permite configurar modos de impressão que correspondem aos tipos de papel aceitos pelo produto. • Configuração do sistema: Permite alterar os padrões do sistema para o produto. • Serviço: Permite iniciar o procedimento de limpeza no produto. • Segur. do prod: Permite definir ou alterar a senha do produto. • Salvar e restaurar: Salva as configurações atuais do dispositivo em um arquivo no computador. Use esse arquivo para carregar as mesmas configurações em outro produto ou para restaurá-las neste produto sempre que desejar. <p>NOTA: A guia Sistema pode estar protegida por senha. Se este produto estiver em uma rede, consulte sempre o administrador do sistema antes de alterar as configurações contidas nesta guia.</p>
<p>Guia Imprimir</p> <p>Fornece a capacidade de alterar as configurações de impressão padrão a partir do seu computador.</p>	<ul style="list-style-type: none"> • Impressão: Altera as configurações de impressão do produto, como número de cópias e orientação do papel. Essas são as mesmas opções que estão disponíveis no painel de controle. • PCL5c: Exibe e altera as configurações de PCL5c. • PostScript: Desativa ou ativa o recurso Erros PS na impressora.
<p>guia Rede</p> <p>Fornece a capacidade de alterar as configurações da rede no computador.</p>	<p>Os administradores de rede podem usar essa guia para controlar as configurações relacionadas à rede para o produto, quando ele está conectado a uma rede baseada em IP. Ela também permite que o administrador de rede configure a funcionalidade direta de conexão sem fio. Esta guia não será exibida se o produto estiver conectado diretamente a um computador.</p>
<p>Guia HP Web Services</p>	<p>Use esta guia para configurar e usar várias ferramentas Web do produto.</p>

HP Utility para Mac OS X

Use o HP Utility para Mac OS X para exibir ou alterar as configurações do produto no seu computador. Essa ferramenta abre o Servidor da Web incorporado HP para o produto.

Você poderá usar o HP Utility se o dispositivo usar um cabo USB ou se estiver conectado a uma rede TCP/IP.

Abrir o HP Utility

▲ No dock, clique em **HP Utility**.

-ou-

Em **Aplicativos**, clique em **Hewlett Packard** e, em seguida, clique em **HP Utility**.

Recursos do HP Utility

Use o software HP Utility para executar as seguintes tarefas:

- Obter informações sobre o status dos suprimentos.
- Obter informações sobre o produto, como a versão do firmware e o número de série.
- Imprimir uma página de configuração.
- Configurar o tipo e o tamanho do papel para a bandeja.
- Transferir arquivos e fontes do computador para o produto.
- Atualizar o firmware do produto.
- Alterar o nome Bonjour para o produto na rede do Bonjour.

HP Web Jetadmin

HP Web Jetadmin é uma ferramenta premiada, líder no setor, por gerenciar eficientemente uma ampla variedade de dispositivos conectados da HP, incluindo impressoras, produtos multifuncionais e dispositivos de envio digital. Esta solução única permite-lhe fazer remotamente a instalação, o monitoramento, a manutenção, a solução de problemas e a proteção de seu ambiente de impressão e digitalização, aumentando assim a sua produtividade e ajudando-o a economizar tempo, controlar custos e proteger seu investimento.

As atualizações do HP Web Jetadmin estão periodicamente disponíveis para fornecer suporte a recursos de produto específicos. Visite www.hp.com/go/webjetadmin e clique no link de **Auto ajuda e documentação** para informar-se melhor sobre atualizações.

 **NOTA:** Os plug-ins do dispositivo podem ser instalados no HP Web Jetadmin para oferecer suporte a recursos específicos do produto.

 **NOTA:** Os navegadores devem estar ativados para Java. Não há suporte para o Web Jetadmin no Mac OS X.

Recursos de segurança do produto

O produto suporta padrões de segurança e protocolos recomendados que o ajudam a manter o produto seguro, proteger informações importantes da sua rede e simplificar a forma de monitorar e manter o produto.

Para obter informações detalhadas sobre as soluções de geração de imagens e impressão seguras da HP, visite www.hp.com/go/secureprinting. O site fornece links para documentações e FAQ sobre recursos de segurança.

Bloquear o produto

1. Você pode conectar um cabo de segurança no slot que está na parte posterior do produto.

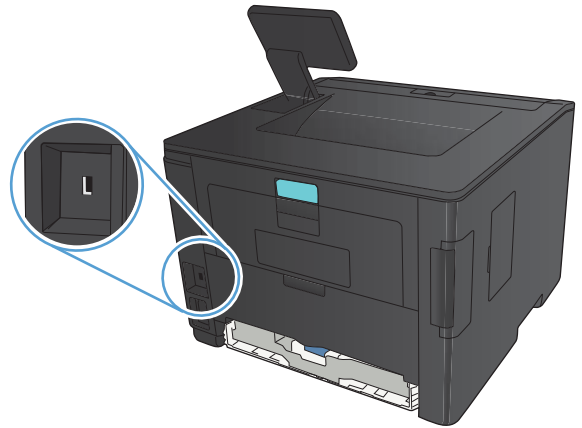

Definir ou alterar a senha do produto

Use o Servidor da Web incorporado da HP para definir ou alterar uma senha existente para um produto em uma rede.

1. **Painel de controle de LED:** Imprima uma página de configuração no menu **Relatórios** do painel de controle.

Painel de controle com tela de toque: Na tela Inicial do painel de controle do produto, toque no botão Rede  para localizar o endereço IP do produto.

2. Para abrir o servidor da Web incorporado da HP, digite o endereço IP do produto na linha de endereço do navegador da Web.

 **NOTA:** Você também pode acessar o Servidor da Web incorporado da HP a partir da HP Toolbox do dispositivo para Windows ou do HP Utility para Mac OS X.

3. Clique na guia **Configurações** e no link **Segurança**.

 **NOTA:** Se já houver uma senha definida, você será solicitado a digitá-la. Digite a senha e, em seguida, clique no botão **Aplicar**.

4. Digite a nova senha nas caixas **Nova senha** e **Verificar a senha**.
5. Na parte inferior da janela, clique no botão **Aplicar** para salvar a senha.

Configurações de economia

Impressão no EconoMode

Este produto tem uma opção EconoMode para imprimir rascunhos ou documentos. O EconoMode pode usar menos toner e diminuir o custo por página. No entanto, o EconoMode pode também reduzir a qualidade da impressão.

A HP não recomenda o uso da opção EconoMode em tempo integral. Se o EconoMode for usado continuamente, o suprimento de toner pode durar mais do que as partes mecânicas do cartucho de toner. Se a qualidade da impressão começar a diminuir e não for mais satisfatória, avalie a possibilidade de substituir o cartucho de toner.

 **NOTA:** Se esta opção não estiver disponível em seu driver de impressão, você pode defini-la usando o servidor da Web incorporado da HP.

1. No programa de software, selecione a opção **Imprimir**.
2. Selecione o produto e clique no botão **Propriedades** ou **Preferências**.
3. Clique na guia **Papel/Qualidade**.
4. Clique na caixa de seleção **EconoMode**.

Definir o atraso de inatividade

O recurso do período de inatividade determina por quanto tempo o produto deve permanecer inativo antes de passar para o modo de inatividade, a fim de reduzir o consumo de energia.

Configurar o período de inatividade (painel de controle de LCD)

1. No painel de controle, pressione o botão **OK** para abrir os menus.
2. Abra os seguintes menus:
 - **Configuração do sistema**
 - **Configurações de energia**
 - **Período de inatividade**
3. Selecione o tempo de atraso e pressione o botão **OK**.

 **NOTA:** O valor-padrão é **15 minutos**.

Configurar o período de inatividade (painel de controle com tela de toque)

1. Na tela inicial do painel de controle do produto, toque no botão Configuração .
2. Abra os seguintes menus:
 - **Configuração do sistema**
 - **Configurações de energia**
 - **Período de inatividade**
3. Selecione a hora do atraso de hibernação.

 **NOTA:** O valor-padrão é **15 minutos**.

Configurar o atraso no Desligamento automático

Configurar o atraso no Desligamento automático (painel de controle de LCD)

1. No painel de controle, pressione o botão **OK** para abrir os menus.
2. Abra os seguintes menus:
 - **Configuração do sistema**
 - **Configurações de energia**
 - **Desligamento automático**
 - **Atraso no desligamento automático**
3. Selecione o horário do atraso no desligamento.

 **NOTA:** O valor-padrão é **30 minutos**.

4. O produto é ativado automaticamente do modo de desligamento automático quando recebe trabalhos ou quando você pressiona um botão no painel de controle. Você pode alterar quais eventos causam a ativação do produto. Abra os seguintes menus:
 - **Configuração do sistema**
 - **Configurações de energia**
 - **Desligamento automático**
 - **Eventos de ativação**

Para desativar um evento de ativação, selecione o evento e selecione a opção **Não**.

Configurar o atraso no Desligamento automático (painel de controle com tela de toque)

1. Na tela inicial do painel de controle do produto, toque no botão Configuração .
2. Abra os seguintes menus:
 - **Configuração do sistema**
 - **Configurações de energia**
 - **Desligamento automático**
 - **Atraso no desligamento automático**
3. Selecione o horário do atraso no desligamento.

 **NOTA:** O valor-padrão é **30 minutos**.

4. O produto é ativado automaticamente do modo de desligamento automático quando recebe trabalhos ou quando você pressiona um botão no painel de controle. Você pode alterar quais eventos causam a ativação do produto. Abra os seguintes menus:
 - **Configuração do sistema**
 - **Configurações de energia**
 - **Desligamento automático**
 - **Eventos de ativação**

Para desativar um evento de ativação, selecione o evento e selecione a opção **Não**.

Impressão quando um cartucho de toner está no fim de sua vida útil estimada

Preto baixo: O produto indica quando o nível de um cartucho de toner está baixo. A vida útil restante real do cartucho de toner pode variar. É recomendável ter um cartucho para substituição disponível para instalação quando a qualidade de impressão não for mais satisfatória. O cartucho de toner não precisa ser substituído no momento.

Preto muito baixo O produto indica quando o nível do cartucho de toner está muito baixo. A vida útil restante real do cartucho de toner pode variar. É recomendável ter um cartucho para substituição disponível para instalação quando a qualidade de impressão não for mais satisfatória. Não é necessário substituir o cartucho de toner, a menos que a qualidade de impressão não seja mais aceitável.

Quando um cartucho de impressão HP atinge um nível "muito baixo", a Garantia Premium Protection da HP para o cartucho de toner é encerrada.

Você pode alterar a maneira como o produto reage quando os suprimentos alcançam um estado Muito baixo. Não é necessário restabelecer essas configurações ao instalar um novo cartucho de toner.

Ativar ou desativar as configurações Muito baixo (no painel de controle de LCD)

Você pode ativar ou desativar a configuração padrão a qualquer momento e não precisa reativá-las ao instalar um novo cartucho de toner.

1. No painel de controle, pressione o botão **OK** para abrir os menus.
2. Abra os seguintes menus:
 - **Configuração do sistema**
 - **Configurações de suprimento**
 - **Cartucho preto**
 - **Configuração muito baixa**
3. Selecione uma destas opções.
 - Selecione a opção **Continuar** para configurar o produto para alertar você quando o cartucho de toner estiver muito baixo, mas continuar imprimindo.
 - Selecione a opção **Parar** para configurar o produto para não imprimir até a reposição do cartucho de toner.
 - Selecione a opção **Avisar** para configurar o produto para parar de imprimir e solicitar a substituição do cartucho de toner. Você pode confirmar a solicitação e continuar imprimindo. A opção "Lembrar-me em 100 páginas, 200 páginas, 300 páginas, 400 páginas ou nunca." pode ser configurada pelo cliente neste produto. Esta opção é fornecida

para praticidade do cliente e não significa que essas páginas terão uma qualidade de impressão satisfatória.

Quando um cartucho de toner HP atinge um nível **Muito baixo**, a Garantia Premium Protection da HP para o cartucho de toner é encerrada.

Ativar ou desativar as configurações Muito baixo (no painel de controle com tela de toque)

Você pode ativar ou desativar as configurações padrão a qualquer momento e não precisa reativá-las ao instalar um novo cartucho de toner.

1. Na tela inicial do painel de controle do produto, toque no botão Configuração .
2. Abra os seguintes menus:
 - **Configuração do sistema**
 - **Configurações de suprimento**
 - **Cartucho preto**
 - **Configuração muito baixa**
3. Selecione uma destas opções:
 - Selecione a opção **Continuar** para configurar o produto para alertar você quando o cartucho de toner estiver muito baixo, mas continuar imprimindo.
 - Selecione a opção **Parar** para configurar o produto para não imprimir até a reposição do cartucho de toner.
 - Selecione a opção **Avisar** para configurar o produto para parar de imprimir e solicitar a substituição do cartucho de toner. Você pode confirmar a solicitação e continuar imprimindo. A opção "Lembrar-me em 100 páginas, 200 páginas, 300 páginas, 400 páginas ou nunca." pode ser configurada pelo cliente neste produto. Esta opção é fornecida para praticidade do cliente e não significa que essas páginas terão uma qualidade de impressão satisfatória.

Quando um cartucho de toner HP atinge um nível **Muito baixo**, a Garantia Premium Protection da HP para o cartucho de toner é encerrada. Todos os defeitos de impressão ou falhas nos cartuchos, incorridos quando um cartucho de toner HP é usado em **Continuar** em um modo muito baixo, não serão considerados defeito de material ou de fabricação do cartucho de toner pela Declaração de Garantia de Cartuchos de Impressão HP.

Armazenar e reciclar suprimentos

Reciclar suprimentos

Para reciclar um cartucho de toner HP original, coloque o cartucho de impressão usado na embalagem em que o cartucho novo foi enviado. Use a etiqueta de devolução fornecida para enviar o suprimento usado à HP para reciclagem. Para obter informações completas, consulte o guia de reciclagem fornecido com cada novo item de suprimento HP.

Armazenamento de cartuchos de toner

Não retire o cartucho de toner da embalagem até o momento de usá-lo.

 **CUIDADO:** Para evitar danos ao cartucho de toner, não o exponha à luz por mais de alguns minutos.

Instruções de substituição

Troque o cartucho de toner

Quando a vida útil de um cartucho de toner chega ao fim, você é solicitado a encomendar um novo cartucho. É possível continuar imprimindo com o cartucho atual até que a redistribuição do toner não produza mais uma qualidade de impressão aceitável.

1. Abra a porta do cartucho de toner e remova-o.

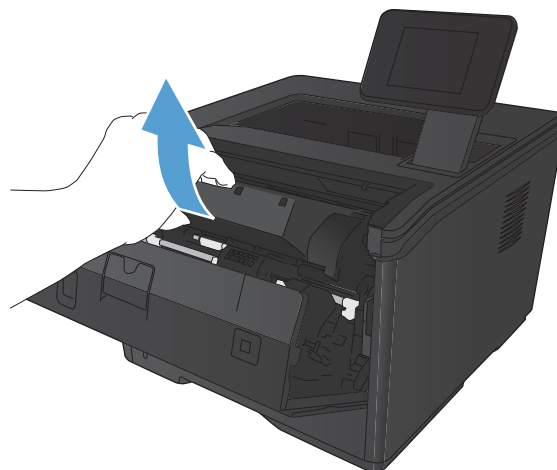

2. Remova o novo cartucho de toner da embalagem. Coloque o cartucho de toner usado na embalagem para reciclagem.

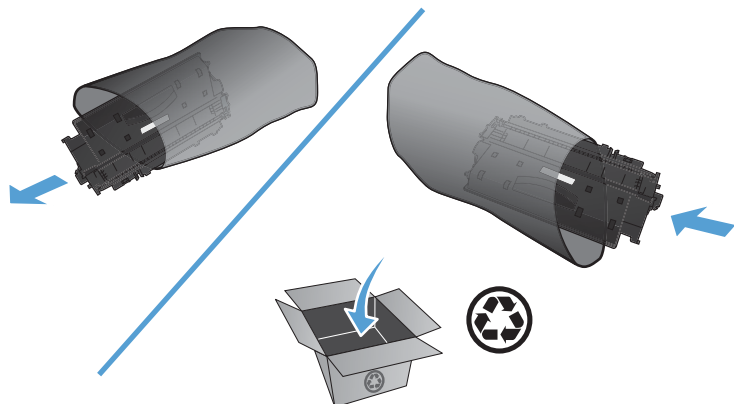

3. Segure nas laterais do cartucho de toner e agite-o suavemente para distribuir seu conteúdo.

CUIDADO: Não toque o obturador nem a superfície do cilindro.

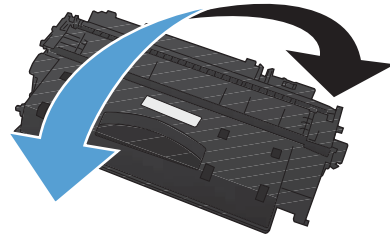

4. Incline a guia localizada no lado esquerdo do cartucho até soltá-la. Puxe a guia até que a fita seja removida do cartucho. Coloque a guia e a fita na caixa do cartucho de toner para devolvê-la para reciclagem.

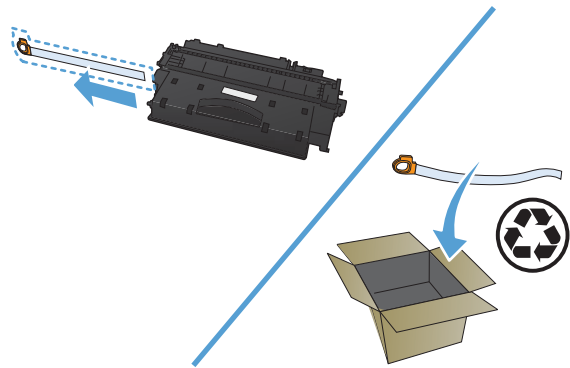

5. Alinhe o cartucho de toner com as marcas dentro do produto, insira o cartucho de toner até encaixá-lo com firmeza e, em seguida, feche a porta do cartucho de toner.

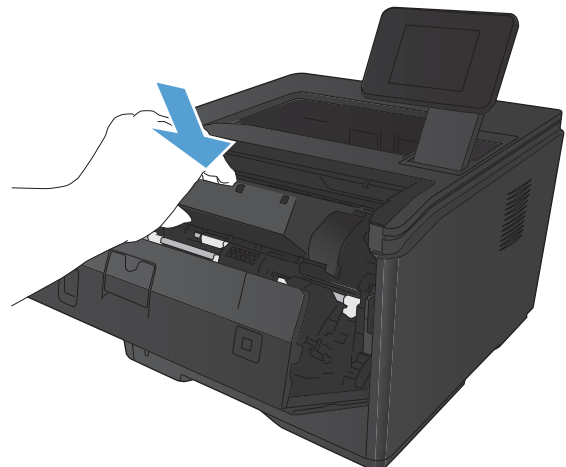

6. A instalação está concluída. Coloque o cartucho de toner usado na caixa do cartucho novo. Consulte o guia de reciclagem anexo para obter instruções sobre reciclagem.

Memória

Este produto inclui um painel de memória que aceitará os seguintes módulos de memória de código de barras e fontes de terceiros. A Hewlett-Packard não comercializa estes produtos.

- BarDIMM Pro, Jetmobile
- MicrDIMM Pro, Jetmobile
- Fontes e soluções de códigos de barras TypeHaus, TypeHaus, Inc.
- Fontes asiáticas, JITCO, Ltd.
- BarDIMM® Box, Jetmobile
- BarSIMM 1,9, Jetmobile
- EIO Hard-Disk para a série LaserJet, Oberon Service SRL
- Roteador Ethernet para Token Ring (ETRR), Ringdale
- Código de barras 100 EuroForm, EuroForm S/A

Atualizar o firmware.

A HP oferece atualizações periódicas para o firmware do produto. Você pode carregar as atualizações de firmware manualmente ou configurar o produto para carregar as atualizações automaticamente.

Atualizar manualmente o firmware (painel de controle de LCD)

1. No painel de controle, pressione o botão **OK** para abrir os menus.
2. Abra os seguintes menus:
 - **Serviço**
 - **Atualização da LaserJet**
 - **Verificar atualizações agora**
3. Selecione a opção **Sim** e, em seguida, pressione o botão **OK** para solicitar que o produto procure atualizações de firmware. Se o produto detectar uma atualização de produto, ele iniciará o processo de atualização.

Atualizar manualmente o firmware (painel de controle com tela de toque)

1. Na tela inicial do painel de controle do produto, toque no botão Configuração .
2. Abra os seguintes menus:
 - **Serviço**
 - **Atualização da LaserJet**
 - **Verificar atualizações agora**
3. Toque o botão **Sim** para indicar que o produto procure atualizações de firmware. Se o produto detectar uma atualização de produto, ele iniciará o processo de atualização.

Configurar o produto para atualizar o firmware automaticamente (painel de controle de LCD)





NOTA: Esta seção se aplica somente ao modelo Impressora HP LaserJet Pro 400 M401a.

1. No painel de controle, pressione o botão **OK** para abrir os menus.
2. Abra os seguintes menus:
 - **Serviço**
 - **Atualização da LaserJet**

- **Gerenciar atualizações**
 - **Perguntar antes de instalar**
3. Selecione a opção **Instalar automaticamente** e pressione o botão **OK**.

Configurar o produto para atualizar o firmware automaticamente (painel de controle com tela de toque)

 **NOTA:** Esta seção se aplica somente ao modelo Impressora HP LaserJet Pro 400 M401d.

1. Na tela inicial do painel de controle do produto, toque no botão Configuração .
2. Abra os seguintes menus:
 - **Serviço**
 - **Atualização da LaserJet**
 - **Gerenciar atualizações**
 - **Perguntar antes de instalar**
3. Toque na opção **Instalar automaticamente**.

5 Solução de problemas

- [Lista de verificação de solução de problemas](#)
- [Restaurar os padrões de fábrica](#)
- [Sistema de ajuda do painel de controle](#)
- [Interpretar as mensagens do painel de controle](#)
- [O papel é alimentado de modo incorreto ou fica congestionado](#)
- [Eliminar congestionamentos](#)
- [Melhorar a qualidade da impressão](#)
- [O produto não imprime ou imprime lentamente](#)
- [Solucionar problemas de impressão independente via USB](#)
- [Solucionar problemas de conexão direta](#)
- [Solucionar problemas de rede com fio](#)
- [Solucionar problemas de rede sem fio](#)
- [Resolver problemas de software do produto no Windows](#)
- [Resolver problemas de software do produto no Mac OS X](#)
- [Remover software \(Windows\)](#)
- [Remover software \(Mac OS X\)](#)

Lista de verificação de solução de problemas

Siga estas etapas ao tentar resolver um problema com o produto.

- [Etapa 1: Verifique se o produto está configurado corretamente](#)
- [Etapa 2: Verifique o cabeamento ou uma conexão sem fio](#)
- [Etapa 3: Verifique se há alguma mensagem de erro no painel de controle](#)
- [Etapa 4: Verifique o papel](#)
- [Etapa 5: Verifique o software](#)
- [Etapa 6: Teste a funcionalidade de impressão](#)
- [Etapa 7: Verifique o cartucho de toner](#)
- [Etapa 8: Tente enviar um trabalho de impressão de um computador](#)

Etapa 1: Verifique se o produto está configurado corretamente

1. Pressione o botão liga/desliga para ligar o produto ou desativar o modo Desligamento automático.
2. Verifique as conexões do cabo de alimentação.
3. Verifique se a voltagem da linha está correta para a configuração de alimentação da impressora. Consulte a etiqueta na parte de trás do produto sobre exigências de voltagem. Se você estiver usando um filtro de linha e sua voltagem não estiver de acordo com as especificações, conecte o produto diretamente na tomada de parede. Se já estiver conectado na parede, tente uma saída diferente.
4. Se nenhuma dessas medidas restaurar a energia, entre em contato com o Atendimento ao cliente HP.

Etapa 2: Verifique o cabeamento ou uma conexão sem fio

1. Verifique a conexão do cabo entre o produto e o computador. Verifique se a conexão está segura.
2. Verifique se o cabo não está danificado usando um outro cabo, se possível.
3. Se o produto estiver conectado a uma rede, verifique os seguintes itens:
 - Verifique a luz que está próxima à conexão de rede no produto. Se a rede estiver ativa, a luz estará verde.
 - Verifique se você está usando um cabo de rede e não um cabo de telefone para conexão com a rede.

- Verifique se o roteador, hub ou switch de rede está ligado e funcionando corretamente.
 - Se o computador ou o produto estiver conectado a uma rede sem fio, interferência ou qualidade de sinal insatisfatória pode atrasar os trabalhos de impressão.
4. Se estiver usando um sistema de firewall pessoal no computador, ele talvez esteja bloqueando a comunicação com o produto. Tente desativar o firewall temporariamente para ver se ele é a causa do problema.

Etapa 3: Verifique se há alguma mensagem de erro no painel de controle

O painel de controle deve indicar o status de Pronto. Se aparecer uma mensagem de erro, corrija o erro.

Etapa 4: Verifique o papel

1. Verifique se o papel que você está usando atende às especificações.
2. Verifique se o papel está carregado corretamente na bandeja.

Etapa 5: Verifique o software

1. Verifique se o software do produto está instalado corretamente.
2. Verifique se o driver da impressora deste produto está instalado. Verifique o programa para certificar-se de estar usando o driver da impressora deste produto.

Etapa 6: Teste a funcionalidade de impressão

1. Imprima uma página de configuração.
2. Se a página não for impressa, verifique se a bandeja de entrada contém papel.
3. Se a página atolou no produto, elimine o atolamento.

Etapa 7: Verifique o cartucho de toner

Imprima uma página de status dos suprimentos e verifique a vida útil restante do cartucho de toner.

Etapa 8: Tente enviar um trabalho de impressão de um computador

1. Tente imprimir o trabalho de outro computador que tenha o software da impressora instalado.
2. Verifique a conexão USB ou do cabo de rede. Direcione o produto para a porta adequada ou reinstale o software, escolhendo o tipo de conexão que será usada.
3. Se a qualidade da impressão não for satisfatória, verifique se as configurações de impressão estão corretas para a mídia que está sendo usada.

Restaurar os padrões de fábrica

A restauração nos padrões de fábrica retorna todas as configurações de produto e rede para os padrões de fábrica. A contagem de páginas, o tamanho da bandeja e o idioma não serão redefinidos. Para restaurar as configurações padrão de fábrica do produto, siga estas etapas.

⚠ CUIDADO: A restauração nos padrões de fábrica retorna todas as configurações nos padrões de fábrica e também exclui todas as páginas armazenadas na memória. Em seguida, o procedimento reinicia o produto.

Restaurar os padrões de fábrica (painel de controle de LCD)

1. No painel de controle, pressione o botão **OK** para abrir os menus.
2. Abra os seguintes menus:
 - **Serviço**
 - **Restaurar padrões**

O produto será reiniciado automaticamente.

Restaurar os padrões de fábrica (painel de controle com tela de toque)

1. Na tela inicial do painel de controle do produto, toque no botão Configuração .
2. Role até o menu **Serviço** e toque nele.
3. Role até o botão **Restaurar padrões** e toque nele. Em seguida, toque no botão **OK**.

O produto será reiniciado automaticamente.

Sistema de ajuda do painel de controle

Os modelos Impressora HP LaserJet Pro 400 M401dn e Impressora HP LaserJet Pro 400 M401dw produto têm sistemas de Ajuda incorporados que explicam como usar cada tela. Para abrir o sistema de Ajuda, pressione o botão Ajuda do ? no canto superior direito da tela.

Em algumas telas, a Ajuda abre um menu global onde você pode procurar tópicos específicos. Você pode percorrer a estrutura de menus tocando nos botões no menu.

Algumas telas de Ajuda contêm animações para orientá-lo nos procedimentos, tais como eliminação de atolamentos.

Para telas que contêm configurações de trabalhos individuais, a Ajuda abre um tópico que explica as opções daquela tela.

Se o produto alertá-lo sobre um erro ou aviso, toque no Ajuda do ? para abrir uma mensagem que descreve o problema. A mensagem também contém instruções para ajudar a resolver o problema.

Interpretar as mensagens do painel de controle

Tipos de mensagem do painel de controle

As mensagens no painel de controle indicam o status atual do produto ou situações que possam demandar providências.

Mensagens de alerta e de aviso aparecem temporariamente e talvez exijam que o usuário reconheça a mensagem pressionando o botão **OK** para continuar ou pressionando o botão **Cancelar** **X** para cancelar o trabalho. Com alguns avisos, o trabalho pode não ser concluído ou a qualidade de impressão pode ser afetada. Se a mensagem de alerta ou aviso estiver relacionada à impressão e o recurso de continuação automática estiver ativado, o produto tentará retomar o trabalho de impressão depois que o aviso tiver aparecido por 10 segundos sem reconhecimento.

As mensagens de erro crítico podem indicar algum tipo de falha. Desligar e ligar novamente pode resolver o problema. Se um erro crítico persistir, talvez a impressora precise de manutenção.

Mensagens do painel de controle

50.x Erro no fusor Desligue e ligue

Descrição

O produto apresentou um erro com o fusor.

Ação recomendada

Desligue o produto e aguarde ao menos 30 segundos. Em seguida, ligue-o novamente e espere que ele seja inicializado.

Desligue o produto, aguarde ao menos 25 minutos e, então, ligue-a novamente.

Se estiver usando um estabilizador, remova-o. Conecte o produto diretamente na tomada. Ligue o produto.

Se a mensagem persistir, entre em contato com a Assistência HP.

57 Erro do ventilador Desligue e ligue

Descrição

O produto apresentou um problema no ventilador interno.

Ação recomendada

Desligue o produto e aguarde ao menos 30 segundos. Em seguida, ligue-o novamente e espere que ele seja inicializado.

Se estiver usando um estabilizador, remova-o. Conecte o produto diretamente na tomada. Ligue o produto.

Se a mensagem persistir, entre em contato com a Assistência HP.

79 Erro de serviço Desligue e ligue

Descrição

Uma DIMM incompatível foi instalada.

Ação recomendada

1. Desligue o produto.
2. Instale uma DIMM compatível com o produto.
3. Ligue o produto.

Se a mensagem persistir, entre em contato com a Assistência HP.

Alimentação manual <TAMANHO>, <TIPO> Pressione [OK] para obter as mídias disponíveis

Descrição

O produto pode estar no modo de alimentação manual.

Ação recomendada

Pressione o botão OK para eliminar a mensagem ou coloque o papel correto na Bandeja 1.

Atolamento na Bandeja <X> Elimine o atolamento e, então, Pressione [OK]

Descrição

O produto detectou um congestionamento.

Ação recomendada

Elimine o atolamento no local indicado e, em seguida, pressione o botão OK.

Se a mensagem persistir, entre em contato com a Assistência HP.

Atolamento no <local>

Descrição

O produto detectou um congestionamento.

Ação recomendada

Limpe o congestionamento no local indicado. O trabalho deve continuar sendo impresso. Se não continuar, tente imprimir o trabalho novamente.

Se a mensagem persistir, entre em contato com a Assistência HP.

Carregue a bandeja <X> <TIPO>, <TAMANHO>

Descrição

A bandeja está configurada para o tipo e o tamanho de papel que a tarefa de impressão está solicitando, mas a bandeja está vazia.

Ação recomendada

Coloque o papel correto na bandeja ou pressione o botão **OK** para usar o papel em outra bandeja.

Carregue a bandeja 1 <TAMANHO> COMUM Modo de limpeza

Descrição

O produto está pronto para processar a operação de limpeza.

Ação recomendada

Coloque papel comum do tamanho indicado na Bandeja 1 e pressione o botão **OK**.

Carregue a bandeja 1 <TIPO>, <TAMANHO>

Descrição

Nenhuma bandeja está configurada para o tipo e o tamanho de papel que a tarefa de impressão está solicitando.

Ação recomendada

Coloque o papel correto na Bandeja 1 ou pressione o botão **OK** para usar o papel em outra bandeja.

Cartucho preto baixo

Descrição

A vida útil do cartucho de toner está próxima do fim.

Ação recomendada

A impressão pode continuar, mas considere ter um cartucho de toner para substituição disponível.

Cartucho preto muito baixo

Descrição

A vida útil do cartucho de toner está no fim. A opção "Lembrar-me em 100 páginas, 200 páginas, 300 páginas, 400 páginas ou nunca." pode ser configurada pelo cliente neste produto. Esta opção é fornecida para praticidade do cliente e não significa que essas páginas terão uma qualidade de impressão satisfatória.

Ação recomendada

Para garantir uma excelente qualidade de impressão, a HP recomenda a substituição do cartucho de toner nesse momento. Você pode continuar imprimindo até notar uma queda na qualidade da impressão. A vida útil real do cartucho pode variar.

Quando um cartucho de impressão HP atinge um nível muito baixo, a Garantia Premium Protection da HP para o cartucho de toner é encerrada. Todos os defeitos de impressão ou falhas nos cartuchos, incorridos quando um cartucho de toner HP continuar sendo usado em um modo muito baixo, não serão considerados defeito de material ou de fabricação do cartucho de toner pela Declaração de Garantia de Cartuchos de Impressão HP.

Cartucho preto não suportado Pressione [OK] para continuar

Descrição

O produto detectou um cartucho de toner não fabricado pela HP.

Ação recomendada

Pressione o botão **OK** para continuar a imprimir.

Se você adquiriu um suprimento HP original, acesse www.hp.com/go/anticounterfeit. Os serviços de manutenção ou de reparo decorrentes do uso de suprimentos não suportados não serão cobertos pela garantia da HP.

Cartucho preto usado instalado Pressione [OK] para continuar

Descrição

Você está usando um cartucho de toner que atingiu o limite baixo padrão enquanto estava instalado em outro produto.

Ação recomendada

Pressione o botão **OK** para apagar a mensagem. A impressão pode continuar, mas considere ter um cartucho de toner para substituição disponível.

Coloque na bandeja <X> Pressione [OK] para obter as mídias disponíveis

Descrição

A bandeja está vazia.

Ação recomendada

Coloque papel na bandeja para continuar a impressão. Pressione o botão **OK** para selecionar outra bandeja.

Driver inválido Pressione [OK]

Descrição

Você está usando um driver de impressão incorreto.

Ação recomendada

Selecione o driver de impressão correto.

Duplexação manual Coloque na bandeja <X> Pressione [OK]

Descrição

O primeiro lado de uma tarefa de duplex manual foi impresso e a página precisa ser carregada para processar o outro lado.

Ação recomendada

Carregue a página na bandeja indicada com o lado a ser impresso voltado para cima e a margem superior oposta a você e, em seguida, pressione o botão **OK**.

Erro 49 Desligue e ligue

Descrição

O produto apresentou um erro interno.

Ação recomendada

Desligue o produto, aguarde ao menos 30 segundos e, em seguida, ligue-o novamente e espere que inicialize.

Se estiver usando um estabilizador, remova-o. Conecte o produto diretamente na tomada. Ligue o produto.

Se a mensagem persistir, entre em contato com a Assistência HP.

Erro 51.XX Desligue e ligue

Descrição

O produto apresentou um erro de hardware interno.

Ação recomendada

Desligue o produto e aguarde ao menos 30 segundos. Em seguida, ligue-o novamente e espere que ele seja inicializado.

Se estiver usando um estabilizador, remova-o. Conecte o produto diretamente na tomada. Ligue o produto.

Se a mensagem persistir, entre em contato com a Assistência HP.

Erro 54.XX Desligue e ligue

Descrição

O produto apresentou um erro com um dos sensores internos.

Ação recomendada

Desligue o produto e aguarde ao menos 30 segundos. Em seguida, ligue-o novamente e espere que ele seja inicializado.

Se estiver usando um estabilizador, remova-o. Conecte o produto diretamente na tomada. Ligue o produto.

Se a mensagem persistir, entre em contato com a Assistência HP.

Erro 55.X Desligue e ligue

Descrição

O produto apresentou um erro interno.

Ação recomendada

Desligue o produto e aguarde ao menos 30 segundos. Em seguida, ligue-o novamente e espere que ele seja inicializado.

Se estiver usando um estabilizador, remova-o. Conecte o produto diretamente na tomada. Ligue o produto.

Se a mensagem persistir, entre em contato com a Assistência HP.

Erro 59.X Desligue e ligue

Descrição

O produto apresentou um problema com um dos motores.

Ação recomendada

Desligue o produto e aguarde ao menos 30 segundos. Em seguida, ligue-o novamente e espere que ele seja inicializado.

Se estiver usando um estabilizador, remova-o. Conecte o produto diretamente na tomada. Ligue o produto.

Se a mensagem persistir, entre em contato com a Assistência HP.

Erro 79 Desligue e ligue

Descrição

O produto apresentou um erro de firmware interno.

Ação recomendada

Desligue o produto e aguarde ao menos 30 segundos. Em seguida, ligue-o novamente e espere que ele seja inicializado.

Se estiver usando um estabilizador, remova-o. Conecte o produto diretamente na tomada. Ligue o produto.

Se a mensagem persistir, entre em contato com a Assistência HP.

Erro de dispositivo Pressione [OK]

Descrição

Ocorreu um erro interno.

Ação recomendada

Pressione o botão **OK** para retomar o trabalho.

Erro de suprimento 10.x000

Descrição

O chip de memória do cartucho de toner não pode ser lido ou está ausente.

- 10.0000 = erro no chip de memória
- 10.1000 = chip de memória ausente

Ação recomendada

Reinstalar o cartucho de toner.

Desligue o produto e ligue-o novamente.

Se a mensagem persistir, substitua o cartucho de toner.

Falha na impressão, pressione OK. Se o erro persistir, desligue e ligue novamente.

Descrição

O produto não pode processar a página.

Ação recomendada

Pressione o botão **OK** para continuar a imprimir o trabalho, mas o resultado poderá ser afetado.

Se o erro persistir, desligue e ligue em seguida. Reenvie o trabalho de impressão.

Há pouca memória Pressione [OK]

Descrição

A memória do produto está quase cheia.

Ação recomendada

Pressione o botão **OK** para concluir o trabalho ou pressione o botão Cancelar **X** para cancelar o trabalho.

Divida o trabalho em trabalhos menores que contenham menos páginas.

Impressão incorreta Pressione [OK]

Descrição

O papel sofre um atraso à medida que passa pelo produto.

Ação recomendada

Pressione o botão **OK** para apagar a mensagem.

Para evitar esse problema, experimente as soluções a seguir:

- Ajuste as guias de papel na bandeja. Verifique se a guia frontal do papel está empurrando o papel contra a margem traseira da bandeja.
- Use papel que atenda às especificações da HP. Armazene o papel não usado na embalagem original.
- Use o produto em uma área que atenda às especificações ambientais para este produto.

Instale o cartucho preto

Descrição

O cartucho de toner não está instalado ou não foi instalado corretamente no produto.

Ação recomendada

Instalar o cartucho de toner.

Limpando

Descrição

O produto realiza um procedimento de limpeza periodicamente para manter a melhor qualidade de impressão.

Ação recomendada

Aguarde o término do processo de limpeza.

Porta aberta

Descrição

A porta frontal do produto está aberta.

Ação recomendada

Feche a porta.

Port tras aberta

Descrição

A porta traseira do produto está aberta.

Ação recomendada

Feche a porta.

Remover material de transporte do cartucho de toner

Descrição

Está instalada uma trava de transporte no cartucho de toner.

Ação recomendada

Puxe a guia laranja para remover a trava de transporte do cartucho.

Substituir cartucho preto

Descrição

O cartucho de toner está no fim de sua vida útil, e o produto foi configurado pelo cliente para interromper a impressão quando atingir o nível muito baixo.

Ação recomendada

Para garantir uma excelente qualidade de impressão, a HP recomenda a substituição do cartucho de toner nesse momento. Você pode continuar imprimindo até notar uma queda na qualidade da impressão. A vida útil real do cartucho pode variar. Quando um cartucho de impressão HP atinge um nível muito baixo, a Garantia Premium Protection da HP para o cartucho de toner é encerrada. Todos os defeitos de impressão ou falhas nos cartuchos, incorridos quando um cartucho de toner HP continuar sendo usado em um modo muito baixo, não serão considerados defeito de material ou de fabricação do cartucho de toner pela Declaração de Garantia de Cartuchos de Impressão HP.

Suprimento original HP instalado

Descrição

Um suprimento HP original foi instalado.

Ação recomendada

Nenhuma ação é necessária.

Suprimentos baixos

Descrição

Um cartucho de toner está baixo.

Ação recomendada

A impressão continuará até que a mensagem Muito baixo seja exibida. Considere ter um cartucho de toner para substituição disponível.

Tamanho inesperado na bandeja <X> Carregue <tamanho> Pressione [OK]**Descrição**

O produto detectou um papel na bandeja que não corresponde à configuração dessa bandeja.

Ação recomendada

Carregue o papel correto na bandeja ou configure-a para o tamanho que foi carregado.

O papel é alimentado de modo incorreto ou fica congestionado

O produto não coleta papel

Se o produto não coletar papel da bandeja, experimente as soluções a seguir.

1. Abra o produto e remova as folhas congestionadas.
2. Coloque a bandeja com o tamanho de papel correto para seu trabalho.
3. Verifique se as guias de papel na bandeja estão ajustadas corretamente para o tamanho do papel. Ajuste as guias de forma que toquem a pilha de papel, sem dobrá-la.
4. Verifique no painel de controle se o produto está aguardando você confirmar um aviso para colocar o papel manualmente. Coloque papel e continue.

O produto coleta várias folhas de papel

Se o produto coletar várias folhas de papel da bandeja, experimente as soluções a seguir.

1. Remova a pilha de papel da bandeja, dobre-a, gire-a 180° e vire-a ao contrário. *Não folheie o papel.* Recoloque a pilha de papel na bandeja.
2. Use apenas papel que atenda às especificações da HP para esse produto.
3. Use um papel que não esteja enrugado, dobrado ou danificado. Se necessário, use papel de um pacote diferente.
4. Verifique se a bandeja não está cheia demais. Se estiver, remova toda a pilha de papel da bandeja, endireite a pilha e recoloque algumas folhas na bandeja.
5. Verifique se as guias de papel na bandeja estão ajustadas corretamente para o tamanho do papel. Ajuste as guias de forma que toquem a pilha de papel, sem dobrá-la.

Evitar congestionamentos de papel

Para reduzir o número de congestionamentos de papel, experimente as soluções a seguir.

1. Use apenas papel que atenda às especificações da HP para esse produto.
2. Use um papel que não esteja enrugado, dobrado ou danificado. Se necessário, use papel de um pacote diferente.
3. Não use papel que já foi empregado em cópia ou impressão.
4. Verifique se a bandeja não está cheia demais. Se estiver, remova toda a pilha de papel da bandeja, endireite a pilha e recoloque algumas folhas na bandeja.

5. Verifique se as guias de papel na bandeja estão ajustadas corretamente para o tamanho do papel. Ajuste as guias de forma que toquem a pilha de papel, sem dobrá-la.
6. Se estiver imprimindo papel de alta gramatura, com relevo ou perfurado, use o recurso de alimentação manual e coloque uma folha de cada vez.

Eliminar congestionamentos

Locais de congestionamento

Os congestionamentos podem ocorrer nos seguintes locais:

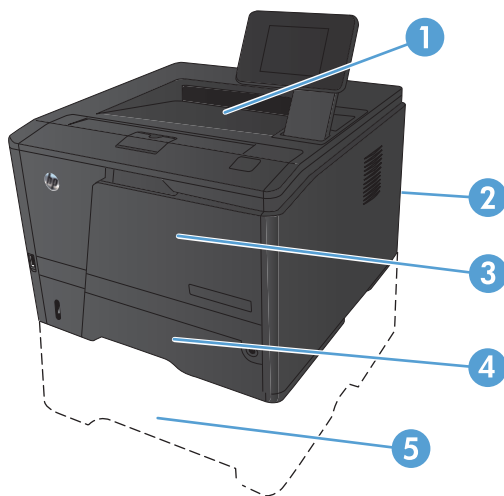

1	Compartimento de saída
2	Porta traseira
3	Bandeja 1
4	Bandeja 2
5	Bandeja opcional 3

Depois de um congestionamento, pode haver toner espalhado no produto. Esse problema é geralmente solucionado após a impressão de algumas folhas.

Eliminar atolamento na Bandeja 1

 **NOTA:** Se a folha rasgar, remova todos os fragmentos antes de continuar imprimindo.

1. Se puder ver a folha atolada, puxe-a para fora para removê-la.

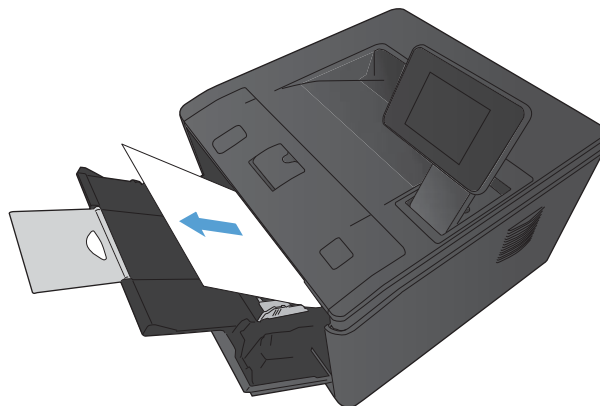

2. Se não puder ver a folha atolada, abra a porta para cartuchos de impressão e remova o cartucho de impressão.

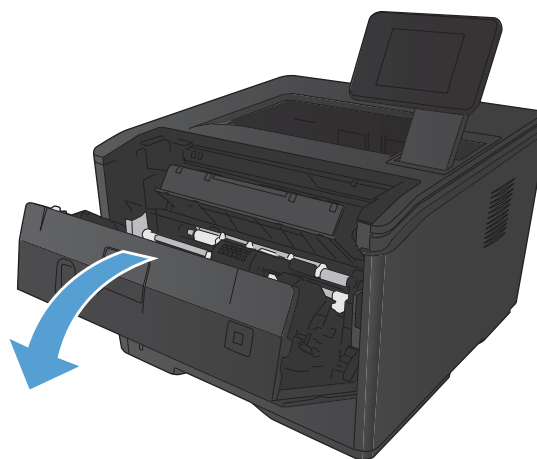

3. Puxe a folha atolada para fora para removê-la.

CUIDADO: Não puxe a folha atolada para cima. Puxe-a para fora.

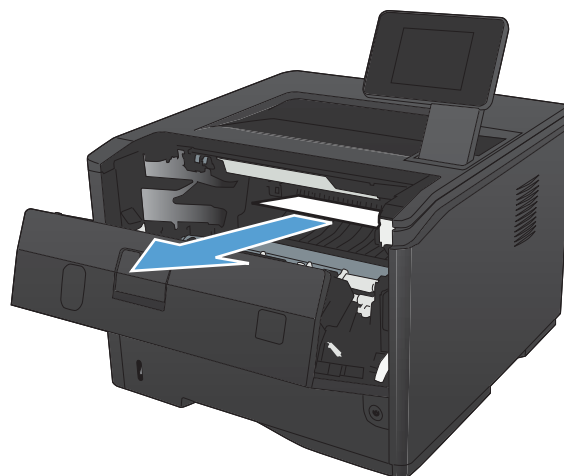

4. Reinstale o cartucho de impressão e feche a porta para cartuchos de impressão.

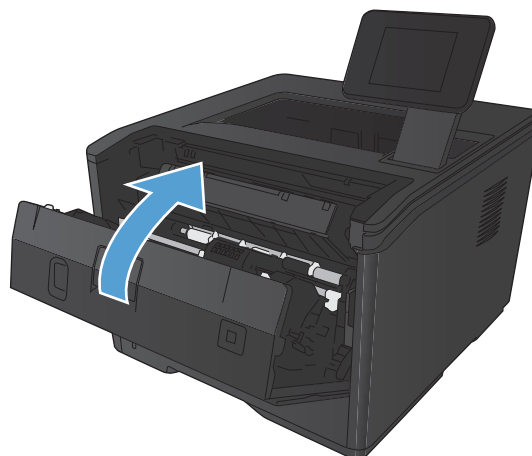

Eliminar atolamento na Bandeja 2

1. Remova a bandeja do produto.

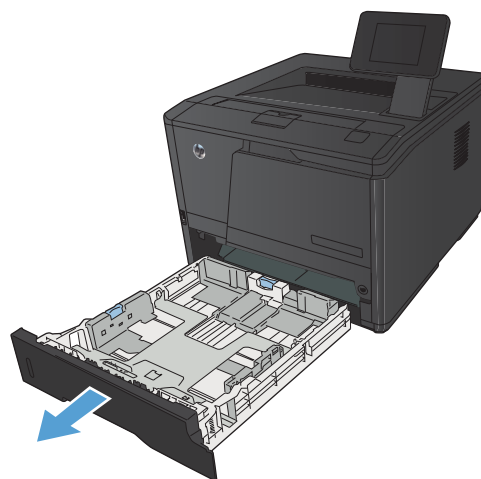

2. Puxe a folha atolada para fora para removê-la.

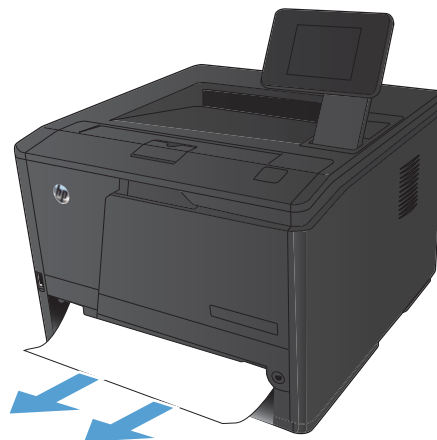

3. Recoloque a bandeja.

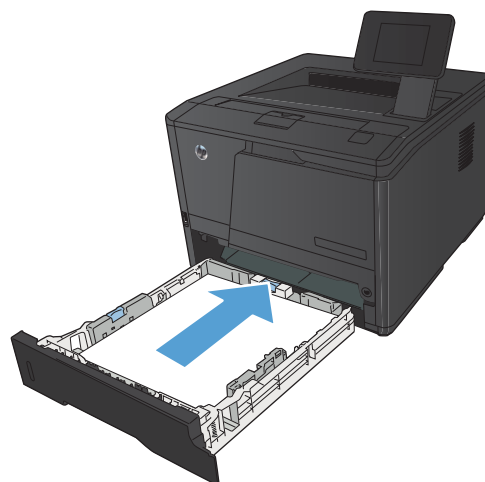

4. Pressione o botão **OK** para continuar a imprimir.

Eliminar atolamento na Bandeja 3 opcional

1. Remova a bandeja do produto.

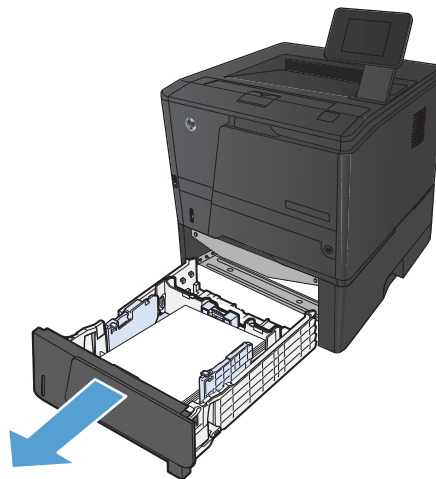

2. Puxe a folha atolada para fora para removê-la.

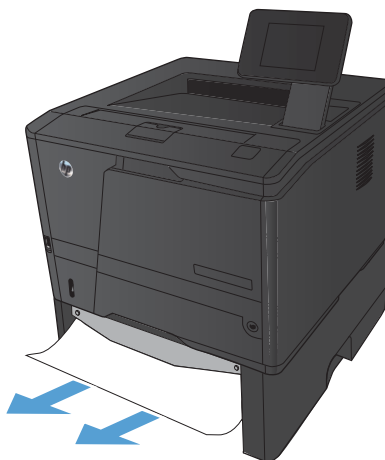

3. Recoloque a bandeja.

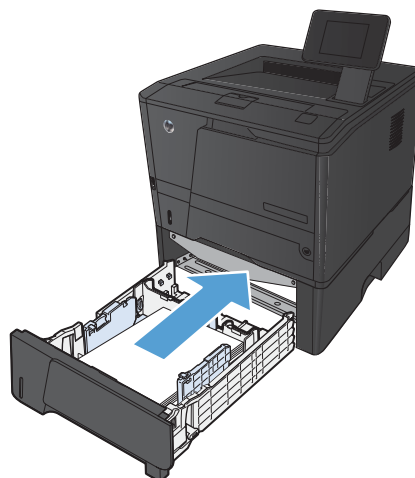

4. Pressione o botão **OK** para continuar a imprimir.

Eliminar atolamentos do compartimento de saída

⚠ CUIDADO: Não use objetos pontiagudos, como pinças ou alicates, para remover congestionamentos. Os danos causados por objetos penetrantes não serão cobertos pela garantia.

1. Com ambas as mãos, segure o papel e puxe-o cuidadosamente para fora do produto.



Eliminar atolamentos na área do duplexador

1. Abra a porta traseira.

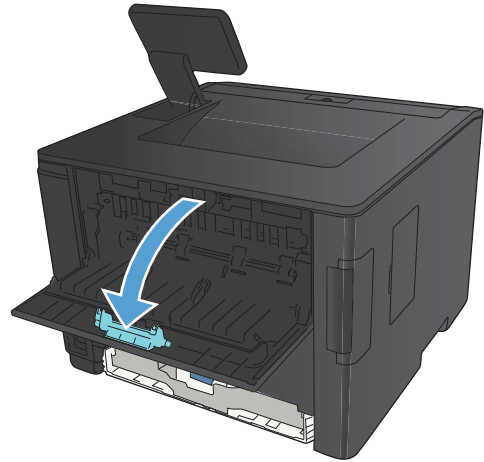

2. Remova as folhas atoladas.

NOTA: Se a folha rasgar, remova todos os fragmentos antes de continuar imprimindo.

CUIDADO: Antes de eliminar o atolamento, aguarde o esfriamento da área do fusor.

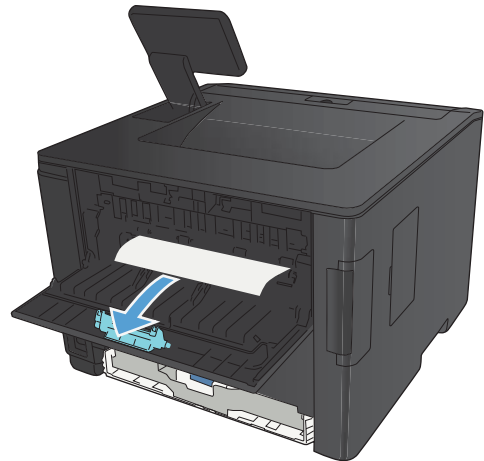

3. Feche a porta traseira.

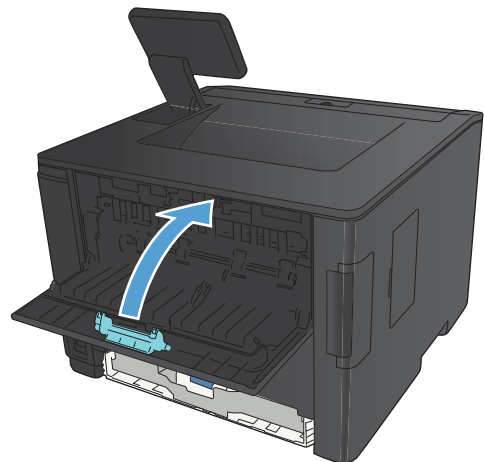

Eliminar atolamentos na área do fusor

1. Abra a porta traseira.

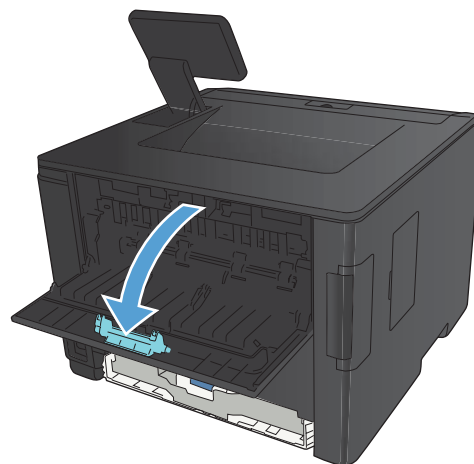

2. Remova as folhas atoladas.

NOTA: Se a folha rasgar, remova todos os fragmentos antes de continuar imprimindo.

CUIDADO: Antes de eliminar o atolamento, aguarde o esfriamento da área do fusor.

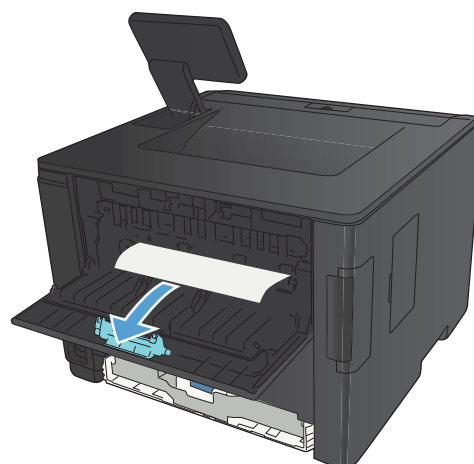

3. Feche a porta traseira.

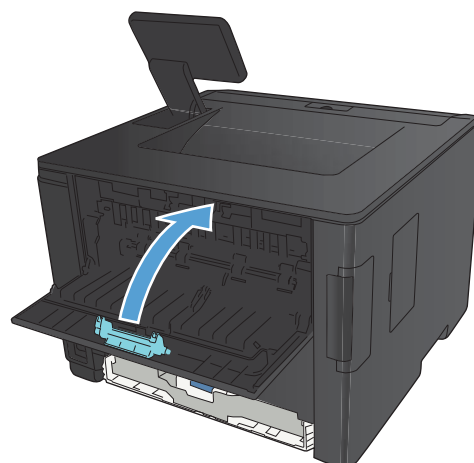

Melhorar a qualidade da impressão

Verificar a configuração do tipo de papel (Windows)

Verifique se a configuração do tipo de papel está causando um destes problemas:

- O toner está borrando as páginas impressas.
 - Marcas repetidas aparecem nas páginas impressas.
 - As páginas impressas estão enroladas.
 - O toner descasca nas páginas impressas.
 - As páginas impressas apresentam pequenas áreas com falhas de impressão.
1. No programa de software, selecione a opção **Imprimir**.
 2. Selecione o produto e clique no botão **Propriedades** ou **Preferências**.
 3. Clique na guia **Papel/Qualidade**.
 4. Na lista suspensa **Tipo de papel**, clique na opção **Mais...**
 5. Expanda a lista de opções **Tipo é:**.
 6. Expanda cada categoria de tipos de papel até encontrar o tipo de papel que está usando.
 7. Selecione a opção para o tipo de papel que você está usando e clique no botão **OK**.

Verificar a configuração do tipo de papel (Mac OS X)

Verifique se a configuração do tipo de papel está causando um destes problemas:

- O toner está borrando as páginas impressas.
 - Marcas repetidas aparecem nas páginas impressas.
 - As páginas impressas estão enroladas.
 - O toner descasca nas páginas impressas.
 - As páginas impressas apresentam pequenas áreas com falhas de impressão.
1. No menu **Arquivo**, clique na opção **Impressão**.
 2. No menu **Impressora**, selecione o produto.
 3. No menu **Cópias e Páginas**, clique no botão **Configurar página**.
 4. Selecione um tamanho na lista suspensa **Tamanho do papel** e, em seguida, clique no botão **OK**.
 5. Abra o menu **Conclusão**.

6. Selecione um tipo na lista suspensa **Tipo de mídia**.
7. Clique no botão **Impressão**.

Verificar o status do cartucho de toner

Imprimir uma página de status dos suprimentos (painel de controle de LCD)

As páginas de informações residem na memória do produto. Essas páginas ajudam a diagnosticar e solucionar problemas com o produto.

 **NOTA:** Se você não configurar o idioma do produto corretamente durante a instalação, poderá fazê-lo manualmente, para que as páginas de informações sejam impressas em um dos idiomas suportados. Altere o idioma usando o menu **Configuração do sistema** no painel de controle ou no servidor da Web incorporado.

1. No painel de controle, pressione o botão **OK** para abrir os menus.
2. Abra o menu **Relatórios**.
3. Selecione o item **Status de suprimentos** e pressione o botão **OK** para imprimir o relatório.
4. Verifique a página de status de suprimentos para o "Número aproximado de páginas restantes" e outras informações relacionadas ao cartucho de toner.

Imprimir uma página de status dos suprimentos (painel de controle com tela de toque)

As páginas de informações residem na memória do produto. Essas páginas ajudam a diagnosticar e solucionar problemas com o produto.

 **NOTA:** Se você não configurar o idioma do produto corretamente durante a instalação, poderá fazê-lo manualmente, para que as páginas de informações sejam impressas em um dos idiomas suportados. Altere o idioma usando o menu **Configuração do sistema** no painel de controle ou no servidor da Web incorporado.

1. Na tela inicial do painel de controle do produto, toque no botão Configuração .
2. Toque no botão **Relatórios**.
3. Toque no botão **Status de suprimentos** para imprimir o relatório.

Verificar o status dos suprimentos

Verifique as seguintes informações na página de status dos suprimento:

- Porcentagem estimada da vida útil restante do cartucho
- Número aproximado de páginas restantes
- Números de peça dos cartuchos de toner HP
- Número de páginas impressas

Imprimir uma página de limpeza

Imprima uma página de limpeza para remover a poeira e o excesso de toner da passagem do papel se estiver ocorrendo um destes problemas:

- Manchas de toner presentes nas páginas impressas.
- O toner está borrando as páginas impressas.
- Marcas repetidas aparecem nas páginas impressas.

Imprimir uma página de limpeza (painel de controle de LCD)

1. No painel de controle, pressione o botão **OK** para abrir os menus.
2. Abra os seguintes menus:
 - **Serviço**
 - **Página de limpeza**
3. Coloque papel na Bandeja 1 e pressione o botão **OK** para iniciar o processo de limpeza. Aguarde até o processo ser concluído. Descarte as páginas impressas.

Imprimir uma página de limpeza (painel de controle com tela de toque)

1. Na tela inicial do painel de controle do produto, toque no botão Configuração .
2. Toque no menu **Serviço**.
3. Toque no botão **Página de limpeza**.
4. Carregue papel carta comum ou A4 quando for solicitado.
5. Toque no botão **OK** para começar o processo de limpeza. Aguarde até o processo ser concluído. Descarte as páginas impressas.

Inspecione se há algum dano no cartucho de toner

1. Remova o cartucho de toner do produto e verifique se a fita de proteção foi retirada.

2. Verifique se há danos no chip da memória.

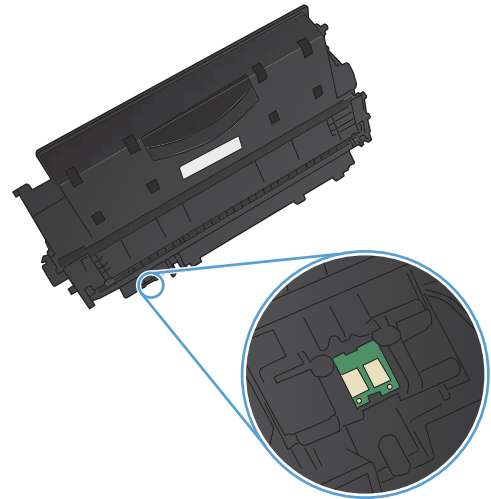

3. Examine a superfície do tambor de imagem na parte inferior do cartucho de toner.

CUIDADO: Não toque no cilindro (tambor de imagem) na parte inferior do cartucho. Impressões digitais no tambor de imagem podem causar problemas na qualidade de impressão.

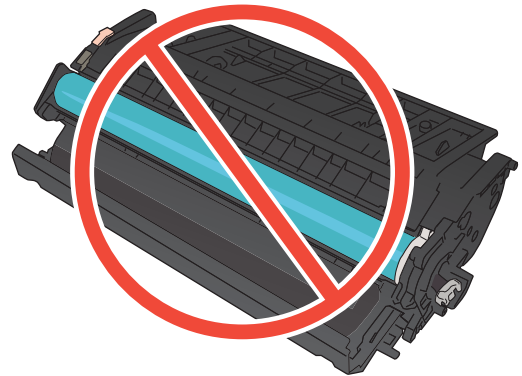

4. Se houver algum arranhão, impressão digital ou outro dano no tambor de imagem, substitua o cartucho de impressão.
5. Se o tambor de imagem não estiver danificado, agite o cartucho de toner delicadamente várias vezes e reinstale-o. Imprima algumas páginas para ver se o problema foi corrigido.

Verificar o ambiente de impressão e o papel

Usar papel que atenda às especificações da HP

Use papel diferente se estiver ocorrendo um destes problemas:

- A impressão está muito clara ou parece desbotada em algumas áreas.
- Manchas de toner presentes nas páginas impressas.

- O toner está borrando as páginas impressas.
- Os caracteres impressos não estão bem formados.
- As páginas impressas estão enroladas.

Sempre use um tipo e uma gramatura de papel aceitos pelo produto. Além disso, siga estas diretrizes ao selecionar o papel:

- Use papel de boa qualidade e sem cortes, rasgos, manchas, partículas soltas, poeira, rugas, lacunas e bordas enroladas ou curvas.
- Use papel que não tenha sido usado para impressão anteriormente.
- Use papel desenvolvido para impressoras a laser. Não use papel destinado somente a impressoras jato de tinta.
- Não use papel excessivamente áspero. Usar papel mais liso geralmente resulta em melhor qualidade de impressão.

Verificar o ambiente da impressora

Verifique se o produto está funcionando de acordo com as especificações ambientais listadas no Guia Legal e na Garantia do produto.

Verificar as configurações do trabalho de impressão

Verificar a configuração do EconoMode

Este produto tem uma opção EconoMode para imprimir rascunhos ou documentos. Usar o EconoMode pode consumir menos toner. No entanto, o EconoMode pode também reduzir a qualidade da impressão. Para melhorar a qualidade de impressão, verifique se a configuração de EconoMode foi desativada.

1. No programa de software, selecione a opção **Imprimir**.
2. Selecione o produto e clique no botão **Propriedades** ou **Preferências**.
3. Clique na guia **Papel/Qualidade**.
4. Verifique se a caixa de seleção **EconoMode** está desmarcada. Se houver uma marca na caixa de seleção, clique na caixa para desmarcá-la.

A HP não recomenda o uso da opção EconoMode em tempo integral. Se o EconoMode for usado continuamente, o suprimento de toner pode durar mais do que as partes mecânicas do cartucho de toner. Se a qualidade da impressão começar a diminuir e não for mais satisfatória, avalie a possibilidade de substituir o cartucho de toner.

Usar o driver de impressão mais adequado para suas necessidades de impressão

Talvez você precise usar um driver de impressão diferente se a página impressa tiver linhas inesperadas em gráficos, se algum texto ou gráfico estiver faltando, se a formatação estiver incorreta ou se as fontes forem substituídas.

Driver HP PCL 6

- Fornecido como o driver padrão. Este driver é instalado automaticamente pelo instalador da HP
- Recomendado para todos os ambientes Windows
- Fornece a melhor velocidade, qualidade de impressão e suporte a recursos do produto para a maioria dos usuários
- Desenvolvido para adequar-se à Windows Graphic Device Interface (Interface de Dispositivo Gráfico do Windows) (GDI) para a melhor velocidade em ambientes Windows
- Talvez ele não seja totalmente compatível com programas de software personalizados e de terceiros baseados no PCL 5

Driver HP UPD PS

- Recomendado para impressão com programas de software Adobe® ou com outros programas de software com muitos em gráficos
 - Oferece suporte para impressão partindo das necessidades de emulação postscript ou para suporte de fontes de flash postscript
 - Disponível para download na Web em www.hp.com/go/upd
-

Driver HP UPD PCL 5

- Recomendável para impressão do tipo escritório geral em ambientes Windows
- Compatível com versões de PCL anteriores e produtos HP LaserJet mais antigos
- A melhor opção para impressão com programas de software personalizados ou de terceiros
- A melhor escolha para operação com ambientes mistos, que exigem que o produto seja configurado para PCL 5 (UNIX, Linux, mainframe)
- Projetado para uso em ambientes corporativos Windows para oferecer um driver único a ser utilizado com vários modelos de impressoras
- Preferencial para impressão com vários modelos de impressoras em um computador Windows móvel
- Disponível para download na Web em www.hp.com/go/upd

Driver HP UPD PCL 6

- Recomendado para impressão em todos os ambientes suportados pelo Windows
 - Oferece melhor velocidade, qualidade de impressão e suporte em geral a recursos de impressoras para a maioria dos usuários
 - Desenvolvido para uso com a Graphic Device Interface (GDI) do Windows para a melhor velocidade em ambientes Windows
 - Pode não ser inteiramente compatível com soluções personalizadas ou de terceiros baseadas em PCL5
 - Disponível para download na Web em www.hp.com/go/upd
-

Faça download de drivers de impressão adicionais neste site: www.hp.com/support/ljm401series.

O produto não imprime ou imprime lentamente

O produto não imprime

Se o produto não imprimir, experimente as soluções a seguir.

1. Verifique se o produto está ligado e se o painel de controle indica que ele está pronto.
 - Se o painel de controle não indicar que o produto está pronto, desligue e ligue o produto.
 - Se o painel de controle indicar que o produto está pronto, tente enviar o trabalho novamente.
2. Se o painel de controle indicar que o produto tem um erro, resolva o erro e tente enviar o trabalho novamente.
3. Verifique se todos os cabos estão conectados corretamente. Se o produto estiver conectado a uma rede, verifique os seguintes itens:
 - Verifique a luz que está próxima à conexão de rede no produto. Se a rede estiver ativa, a luz estará verde.
 - Verifique se você está usando um cabo de rede e não um cabo de telefone para conexão com a rede.
 - Verifique se o roteador, hub ou switch de rede está ligado e funcionando corretamente.
4. Instale o software da HP do CD fornecido com o produto ou baixe o driver de impressão mais recente de www.hp.com. Usar drivers de impressão genéricos pode causar atrasos na eliminação dos trabalhos da fila de impressão.
5. Na lista de impressoras no seu computador, clique com o botão direito do mouse no nome desse produto, clique em **Propriedades** e abra a guia **Portas**.
 - Se estiver usando um cabo de rede para conexão com a rede, verifique se o nome da impressora listado na guia **Portas** corresponde ao nome do produto na página de configuração.
 - Se estiver usando um cabo USB e conectando-se a uma rede sem fio, verifique se está marcada a caixa ao lado de **Porta de impressora virtual para USB**.
6. Se estiver usando um sistema de firewall pessoal no computador, ele talvez esteja bloqueando a comunicação com o produto. Tente desativar o firewall temporariamente para ver se ele é a causa do problema.
7. Se o computador ou o produto estiver conectado a uma rede sem fio, interferência ou qualidade de sinal insatisfatória pode atrasar os trabalhos de impressão.

○ produto imprime lentamente

Se o produto imprimir lentamente, experimente as soluções a seguir.

1. Verifique se o computador satisfaz as especificações mínimas desse produto. Para obter uma lista de especificações, acesse este site: www.hp.com/support/ljm401series.
2. Ao configurar o produto para imprimir em alguns tipos de papel, como papel de alta gramatura, o papel imprime mais lentamente para poder fundir o toner no papel de modo correto. Se a configuração do tipo de papel não estiver correta para o tipo de papel que está sendo usado, altere a configuração para o tipo de papel correto. Usar o modo de impressão com arquivamento também tornará mais lento o processo de impressão do produto.
3. Se o computador ou o produto estiver conectado a uma rede sem fio, interferência ou qualidade de sinal insatisfatória pode atrasar os trabalhos de impressão.

Solucionar problemas de impressão independente via USB

 **NOTA:** Esta seção aplica-se apenas aos modelos Impressora HP LaserJet Pro 400 M401dn e Impressora HP LaserJet Pro 400 M401dw.

- [O menu da unidade flash USB não abre quando o acessório USB é inserido](#)
- [O arquivo não imprime a partir do acessório de armazenamento USB](#)
- [O arquivo que você deseja imprimir não está listado no menu Unidade Flash USB](#)

O menu da unidade flash USB não abre quando o acessório USB é inserido

1. Talvez você esteja utilizando um acessório de armazenamento USB ou um sistema de arquivos não suportado pelo produto. Salve os arquivos em um acessório de armazenamento USB padrão que utiliza sistemas de arquivo FAT (File Allocation Table). O produto oferece suporte a acessórios de armazenamento USB FAT12, FAT16 e FAT32.
2. Se houver outro menu aberto, feche-o e insira novamente o acessório de armazenamento USB.
3. O acessório de armazenamento USB pode ter muitas partições. (Alguns fabricantes de acessórios de armazenamento USB instalam software no acessório que cria partições, semelhantes a um CD.) Formate novamente o acessório de armazenamento USB para remover as partições ou utilize um acessório diferente.
4. O acessório de armazenamento USB pode requerer mais potência do que o produto pode fornecer.
 - a. Remova o acessório de armazenamento USB.
 - b. Desligue o produto e ligue-o novamente.
 - c. Use um acessório de armazenamento USB que possua sua própria fonte de alimentação ou exija menos energia.
5. O acessório de armazenamento USB pode não estar funcionando corretamente.
 - a. Remova o acessório de armazenamento USB.
 - b. Desligue o produto e ligue-o novamente.
 - c. Tente imprimir a partir de outro acessório de armazenamento USB.

O arquivo não imprime a partir do acessório de armazenamento USB

1. Verifique se há papel carregado na bandeja.
2. Verifique se há mensagens no painel de controle. Se houver papel atolado no produto, elimine o atolamento.

O arquivo que você deseja imprimir não está listado no menu Unidade Flash USB

1. Talvez você esteja tentando imprimir um tipo de arquivo não suportado pelo recurso de impressão USB. O produto suporta os tipos de arquivo .PDF e .JPEG.
2. Talvez haja arquivos além do limite em uma única pasta no acessório de armazenamento USB. Reduza o número de arquivos na pasta, movendo-os para subpastas.
3. Talvez você esteja utilizando um conjunto de caracteres no nome do arquivo que o produto não suporta. Neste caso, o produto substituirá os nomes dos arquivos por caracteres de um conjunto diferente. Renomeie os arquivos utilizando caracteres ASCII.

Solucionar problemas de conexão direta

Se você tiver conectado o produto diretamente ao computador, verifique o cabo.

- Verifique se o cabo está conectado ao computador e ao produto.
- Verifique se o cabo não tem comprimento superior a 5 m. Tente usar um cabo menor.
- Verifique se o cabo está funcionando corretamente conectando-o a outro produto. Substitua o cabo, se necessário.

Solucionar problemas de rede com fio

 **NOTA:** Esta seção aplica-se a todos os modelos, exceto os modelos Impressora HP LaserJet Pro 400 M401a e Impressora HP LaserJet Pro 400 M401d.

Verifique os itens a seguir para saber se o produto está se comunicando com a rede. Antes de começar, imprima uma página de configuração no painel de controle do produto e localize o endereço IP do produto que está listado nessa página.

- [Conexão física incorreta](#)
- [O computador está usando o endereço IP incorreto para o produto](#)
- [O computador não consegue estabelecer comunicação com o produto](#)
- [O produto está usando o link e as configurações duplex incorretos para a rede](#)
- [Novos programas de software podem estar causando problemas de compatibilidade](#)
- [O computador ou a estação de trabalho talvez esteja configurado incorretamente](#)
- [O produto foi desabilitado ou outras configurações de rede estão incorretas](#)

 **NOTA:** A HP não suporta rede ponto a ponto, já que o recurso é uma função dos sistemas operacionais da Microsoft e não dos drivers de impressão da HP. Para obter mais informações, visite o site da Microsoft em www.microsoft.com.

Conexão física incorreta

1. Verifique se o produto está conectado à porta de rede correta por um cabo de comprimento correto.
2. Verifique se os cabos estão conectados firmemente.
3. Observe a conexão da porta de rede na parte de trás do produto e verifique se a luz de atividade âmbar e a luz de status do link estão acesas.
4. Se o problema continuar, tente um cabo ou portas diferentes do hub.

O computador está usando o endereço IP incorreto para o produto

1. Abra as propriedades da impressora e clique na guia **Portas**. Verifique se o endereço IP atual do produto está selecionado. O endereço IP do produto está relacionado na página de configuração do produto.
2. Se você instalou o produto usando a porta TCP/IP padrão da HP, selecione a caixa **Sempre imprimir nesta impressora, mesmo que seu endereço IP seja alterado**.
3. Se você instalou o produto usando uma porta TCP/IP padrão da Microsoft, use o nome do host em vez do endereço IP.
4. Se o endereço de IP estiver correto, exclua o produto e adicione-o novamente.
5. Crie uma nova porta TCP/IP da HP com o endereço correto.

O computador não consegue estabelecer comunicação com o produto

1. Teste a comunicação de rede executando o ping da rede.
 - a. Abra um prompt de linha de comando no seu computador. Para o Windows, clique em **Iniciar, Executar** e digite `cmd`.
 - b. Digite `ping` seguido pelo endereço IP do produto.

Para o Mac OS X, abra o utilitário de rede e forneça o endereço IP no campo correto no painel **Ping**.
 - c. Se a janela exibir tempos de trajeto, a rede está funcionando.
2. Se o comando de ping falhar, verifique se os hubs de rede estão ligados e, em seguida, verifique se as configurações de rede, o produto e o computador estão todos configurados para a mesma rede.

 **NOTA:** Você também pode testar a conexão de rede tentando abrir o servidor da Web incorporado da HP em um navegador compatível.

O produto está usando o link e as configurações duplex incorretos para a rede

A Hewlett-Packard recomenda deixar essa configuração no modo automático (a configuração padrão). Se essas configurações forem alteradas, você também deverá alterá-las para a rede.

Novos programas de software podem estar causando problemas de compatibilidade

Verifique se os novos programas de software foram instalados corretamente e se estão utilizando o driver de impressão correto.

O computador ou a estação de trabalho talvez esteja configurado incorretamente

1. Verifique os drivers da rede, os drivers de impressão e o redirecionamento da rede.
2. Verifique se o sistema operacional está configurado corretamente.

O produto foi desabilitado ou outras configurações de rede estão incorretas

1. Analise a página de configuração para verificar o status do protocolo de rede. Habilite-o se necessário.
2. Reconfigure as configurações de rede, se necessário.

Solucionar problemas de rede sem fio



NOTA: Esta seção se aplica somente ao modelo Impressora HP LaserJet Pro 400 M401dw.

Lista de verificação de conectividade sem fio

- Verifique se o cabo de rede não está conectado.
- Verifique se o produto e o roteador sem fio estão ligados e estão recebendo energia. Certifique-se também de que o rádio sem fio no produto está ligado.
- Verifique se o identificador de conjunto de serviços (SSID) está correto. Imprima uma página de configuração para determinar o SSID. Se não souber ao certo se o SSID está correto, realize a configuração sem fio novamente.
- Nas redes protegidas, verifique se as informações de segurança estão corretas. Se estiverem incorretas, realize a configuração sem fio novamente.
- Se a rede sem fio estiver funcionando corretamente, tente acessar outros computadores na rede sem fio. Se a rede tiver acesso à Internet, tente conectar a Internet através de uma conexão sem fio.
- Verifique se o método de criptografia (AES ou TKIP) é o mesmo para o produto e para o ponto de acesso sem fio (nas redes que usam a segurança WPA).
- Verifique se o produto está dentro do alcance da rede sem fio. Na maioria das redes, o produto deve estar a 30 m do ponto de acesso sem fio (roteador sem fio).
- Verifique se não há obstáculos bloqueando o sinal sem fio. Retire grandes objetos de metal entre o ponto de acesso e o produto. Verifique se postes, paredes ou colunas de suporte que contêm metal ou concreto não separam o produto e o ponto de acesso sem fio.
- Verifique se o produto está posicionado longe de dispositivos eletrônicos que podem interferir no sinal sem fio. Muitos dispositivos podem interferir no sinal sem fio, incluindo motores, telefones sem fio, câmeras de sistema de segurança, outras redes sem fio e alguns dispositivos Bluetooth.
- Verifique se o driver de impressão está instalado no computador.
- Verifique se a porta da impressora foi selecionada corretamente.
- Verifique se o computador e o produto estão conectados à mesma rede sem fio.
- Para Mac OS X, verifique se o roteador de conexão sem fio suporta Bonjour.

O produto não imprime depois da conclusão da configuração sem fio

1. Verifique se o produto está ligado e no estado de Pronto.
2. Desligue os firewalls de terceiros do computador.
3. Verifique se a rede sem fio está funcionando corretamente.

4. Verifique se o computador está funcionando corretamente. Se necessário, reinicie o computador.
5. Tente configurar manualmente o produto no painel de controle.

O produto não imprime e o computador tem um firewall de terceiros instalado

1. Atualize o firewall para a versão mais recente disponibilizada pelo fabricante.
2. Se os programas solicitarem acesso ao firewall quando você instalar o produto ou tentar imprimir, permita a execução dos programas.
3. Desative o firewall temporariamente e instale o produto sem fio no computador. Ative o firewall quando terminar a instalação sem fio.

A conexão sem fio não funciona depois que o roteador sem fio ou o produto foi movido

1. Verifique se o roteador ou o produto está conectado à mesma rede que o computador.
2. Imprima uma página de configuração.
3. Compare o identificador de conjunto de serviços (SSID) na página de configuração com o SSID na configuração da impressora do computador.
4. Se os números não forem iguais, os dispositivos não estão conectados na mesma rede. Reconfigure a instalação sem fio do produto.

Não é possível conectar mais computadores ao produto sem fio

1. Verifique se outros computadores estão no intervalo sem fio e se algum obstáculo está bloqueando o sinal. Para a maioria das redes, o intervalo sem fio está a 30 m do ponto de acesso sem fio.
2. Verifique se o produto está ligado e no estado de Pronto.
3. Desligue os firewalls de terceiros do computador.
4. Verifique se a rede sem fio está funcionando corretamente.
5. Verifique se o computador está funcionando corretamente. Se necessário, reinicie o computador.

O produto sem fio perde a comunicação quando conectado a uma VPN

- Normalmente, não é possível estabelecer conexão com uma VPN e outras redes ao mesmo tempo.

A rede não aparece na lista de redes sem fio

- Verifique se o roteador sem fio está ligado e tem energia.
- A rede pode estar oculta. No entanto, você ainda pode se conectar a uma rede oculta.

A rede sem fio não está funcionando

1. Verifique se o cabo de rede não está conectado.
2. Para verificar se a rede perdeu a comunicação, tente conectar outros dispositivos à rede.
3. Teste a comunicação de rede executando o ping da rede.
 - a. Abra um prompt de linha de comando no seu computador. Para o Windows, clique em **Iniciar, Executar** e digite `cmd`.
 - b. Digite `ping` seguido pelo endereço IP do roteador.

Para o Mac OS X, abra o utilitário de rede e forneça o endereço IP no campo correto no painel **Ping**.
 - c. Se a janela exibir tempos de trajeto, a rede está funcionando.
4. Verifique se o roteador ou o produto está conectado à mesma rede que o computador.
 - a. Imprima uma página de configuração.
 - b. Compare o identificador de conjunto de serviços (SSID) no relatório de configuração com o SSID na configuração da impressora do computador.
 - c. Se os números não forem iguais, os dispositivos não estão conectados na mesma rede. Reconfigure a instalação sem fio do produto.

Executar um teste diagnóstico de rede sem fio

No painel de controle do produto, você pode executar um teste diagnóstico que fornece informações sobre as configurações de rede sem fio.

1. Na tela inicial do painel de controle do produto, toque no botão Configuração .
2. Abra os seguintes menus
 - **Configuração do sistema**
 - **Autodiagnóstico**
3. Toque no botão **Executar teste de rede** para iniciar o teste. O produto imprime uma página de teste que mostra os resultados de teste.

Reduza a interferência em uma rede sem fio

As seguintes dicas podem reduzir a interferência em uma rede sem fio:

- Mantenha os dispositivos sem fio distantes de grandes objetos de metal, como arquivos e outros dispositivos magnéticos, como micro-ondas e telefones sem fio. Esses objetos podem interromper sinais de rádio.
- Mantenha os dispositivos sem fio distantes de estruturas de alvenaria e de outras estruturas de construção. Esses objetos podem absorver ondas de rádio e intensidade mais baixa de sinal.
- Posicione o roteador sem fio em um local central na linha de visão com os produtos sem fio na rede.

Resolver problemas de software do produto no Windows

O driver de impressão do produto não está visível na pasta Impressora

1. Reinstale o software do produto.

 **NOTA:** Feche todos os aplicativos em execução. Para fechar um aplicativo com um ícone na bandeja do sistema, clique com o botão direito do mouse e selecione **Fechar** ou **Desativar**.

2. Tente conectar o cabo USB em uma porta USB diferente do computador.

Uma mensagem de erro foi exibida durante a instalação do software

1. Reinstale o software do produto.

 **NOTA:** Feche todos os aplicativos em execução. Para fechar um aplicativo com um ícone na bandeja do sistema, clique com o botão direito do mouse e selecione **Fechar** ou **Desativar**.

2. Verifique a quantidade de espaço livre na unidade na qual você está tentando instalar o software do produto. Se necessário, libere a quantidade possível de espaço na unidade e reinstale o software do produto.
3. Se necessário, execute o Desfragmentador de disco e reinstale o software do produto.

O produto está no modo Pronto, mas nada é impresso

1. Imprima uma página de configuração e verifique a funcionalidade do produto.
2. Certifique-se de que todos os cabos estão conectados corretamente e dentro das especificações. Isso incluir os cabos USB e os cabos de força. Tente um novo cabo.
3. Verifique se o endereço de IP na página de configuração corresponde ao endereço de IP da porta do software. Execute um dos seguintes procedimentos:

Windows XP, Windows Server 2003, Windows Server 2008 e Windows Vista

- a. Clique em **Iniciar**.
- b. Clique em **Configurações**.
- c. Clique em **Impressoras e aparelhos de fax** (usando a exibição padrão do menu Iniciar) ou clique em **Impressoras** (usando a exibição clássica do menu Iniciar).
- d. Clique com o botão direito do mouse no ícone do driver do produto e depois selecione **Propriedades**.
- e. Clique na guia **Portas** e depois clique em **Configurar porta**.

- f. Verifique o endereço de IP e clique em **OK** ou **Cancelar**.
- g. Se os endereços de IP não forem idênticos, exclua o driver e reinstale o driver usando o endereço de IP correto.
- h. Crie uma nova porta TCP/IP da HP usando o endereço IP correto.

Windows 7

- a. Clique em **Iniciar**.
 - b. Clique em **Dispositivos e impressoras**.
 - c. Clique com o botão direito do mouse no ícone do driver do produto e selecione **Propriedades da impressora**.
 - d. Clique na guia **Portas** e depois clique em **Configurar porta**.
 - e. Verifique o endereço de IP e clique em **OK** ou **Cancelar**.
 - f. Se os endereços de IP não forem idênticos, exclua o driver e reinstale o driver usando o endereço de IP correto.
 - g. Crie uma nova porta TCP/IP da HP usando o endereço IP correto.
4. Tente usar o endereço IP para abrir o servidor da Web incorporado da HP em um navegador compatível.

Resolver problemas de software do produto no Mac OS X

- [O driver de impressão não aparece na lista Impressão e fax ou na lista Impressão e digitalização](#)
- [O nome do produto não aparece na lista de produtos em Impressão e fax ou em Impressão e digitalização](#)
- [O driver de impressão não configura automaticamente o produto selecionado na lista Impressão e fax ou Impressão e digitalização](#)
- [Um trabalho de impressão não foi enviado ao produto desejado](#)
- [Quando conectado por meio de um cabo USB, o produto não aparece na lista Impressão e fax ou Impressão e digitalização depois que o driver é selecionado.](#)
- [Você está usando um driver de impressão genérico ao utilizar uma conexão USB](#)

O driver de impressão não aparece na lista Impressão e fax ou na lista Impressão e digitalização

1. Certifique-se de que o arquivo .GZ do produto esteja na seguinte pasta na unidade de disco rígido: `Library/Printers/PPDs/Contents/Resources`. Se necessário, reinstale o software.
2. Se o arquivo GZ estiver na pasta, o arquivo PPD talvez esteja corrompido. Exclua o arquivo e reinstale o software.

O nome do produto não aparece na lista de produtos em Impressão e fax ou em Impressão e digitalização

1. Confirme se os cabos estão conectados corretamente e se o produto está ligado.
2. Use o botão **+** para adicionar o produto à lista **Impressão e fax (Impressão e digitalização)** no Mac OS X v10.7).
3. Substitua o cabo de rede ou USB por um cabo de alta qualidade.

O driver de impressão não configura automaticamente o produto selecionado na lista Impressão e fax ou Impressão e digitalização

1. Confirme se os cabos estão conectados corretamente e se o produto está ligado.
2. Certifique-se de que o arquivo .GZ do produto esteja na seguinte pasta na unidade de disco rígido: `Library/Printers/PPDs/Contents/Resources`. Se necessário, reinstale o software.
3. Se o arquivo GZ estiver na pasta, o arquivo PPD talvez esteja corrompido. Exclua o arquivo e reinstale o software.

4. Use o botão + para adicionar o produto à lista **Impressão e fax (Impressão e digitalização)** no Mac OS X v10.7).
5. Substitua o cabo de rede ou USB por um cabo de alta qualidade.

Um trabalho de impressão não foi enviado ao produto desejado

1. Abra a fila de impressão e reinicie o trabalho de impressão.
2. Um outro dispositivo com o mesmo nome ou com um nome semelhante pode ter recebido seu trabalho de impressão. Imprima uma página de configuração para verificar o nome do produto. Verifique se o nome na página de configuração corresponde ao nome do produto na lista **Impressão e fax (Impressão e digitalização)** no Mac OS X v10.7).

Quando conectado por meio de um cabo USB, o produto não aparece na lista Impressão e fax ou Impressão e digitalização depois que o driver é selecionado.

Solução de problemas de software

1. Verifique se o sistema operacional do seu Mac é o Mac OS X 10.5 ou posterior.
2. Use o botão + para adicionar o produto à lista **Impressão e fax (Impressão e digitalização)** no Mac OS X v10.7).

Solução de problemas de hardware

1. Verifique se o produto está ligado.
2. Verifique se o cabo USB está conectado corretamente.
3. Verifique se você está utilizando o cabo USB de alta velocidade correto.
4. Verifique se não há muitos dispositivos USB consumindo energia da corrente. Desconecte todos os dispositivos da corrente e conecte o cabo diretamente à porta USB do computador.
5. Verifique se há mais de dois hubs USB não alimentados conectados em sequência na cadeia. Desconecte todos os dispositivos da corrente e conecte o cabo diretamente à porta USB do computador.



NOTA: O teclado iMac é um hub USB não alimentado.

Você está usando um driver de impressão genérico ao utilizar uma conexão USB

Se tiver conectado o cabo USB antes de instalar o software, talvez você esteja usando um driver de impressão genérico em vez do driver deste produto.

1. Exclua o driver de impressão genérico.
2. Reinstale o software a partir do CD do produto. Não conecte o cabo USB até ser solicitado pelo programa de instalação do software.
3. Se várias impressoras estiverem instaladas, verifique se você selecionou a impressora correta no menu suspenso **Formatar para** na caixa de diálogo **Imprimir**.

Remover software (Windows)

Windows XP

1. Clique em **Iniciar** e, em seguida, em **Programas**.
2. Clique em **HP** e, em seguida, clique no nome do produto.
3. Clique em **Desinstalar** e, então, siga as instruções exibidas na tela para remover o software.

Windows Vista e Windows 7

1. Clique em **Iniciar** e, em seguida, em **Todos os programas**.
2. Clique em **HP** e, em seguida, clique no nome do produto.
3. Clique em **Desinstalar** e, então, siga as instruções exibidas na tela para remover o software.

Remover software (Mac OS X)

É necessário ter privilégios de administrador para remover o software.

1. Desconectar o produto do computador.
2. Abra **Aplicativos**.
3. Selecione **Hewlett Packard**.
4. Selecione **HP Uninstaller**.
5. Localize o produto na lista de dispositivos e, em seguida, clique no botão **Desinstalar**.
6. Depois de desinstalar o software, reinicie o computador e esvazie a Lixeira.

6 Suprimentos e acessórios

- [Solicitar peças, acessórios e suprimentos](#)
- [Política da HP para suprimentos não HP](#)
- [Website antifalsificações HP](#)

Solicitar peças, acessórios e suprimentos

Cartucho de toner e papel original HP	www.hp.com/go/suresupply
Solicite sempre peças ou acessórios HP originais	www.hp.com/buy/parts
Peça por meio de provedores de serviço ou suporte	Entre em contato com um fornecedor autorizado de assistência técnica ou suporte HP.

Item	Número de peça	Número do cartucho	Descrição
Cartucho de toner HP LaserJet	CF280A (padrão)	80A	Cartucho de toner preto
	CF280X (duração prolongada)	80X	
Bandeja de entrada	CF284A		Bandeja 3 para 500 folhas de papel
Cabo de impressora USB 2.0	C6518A		Cabo do tipo A-para-B (padrão de 2 metros)

Política da HP para suprimentos não HP

A Hewlett-Packard Company não pode recomendar o uso de cartuchos de toner não HP, sejam eles novos ou reconicionados.



NOTA: Para produtos da impressora HP, o uso de cartuchos de impressão não fabricados pela HP ou de um cartucho de toner recarregado não afeta a garantia ao cliente ou nenhum contrato de suporte HP com o cliente. Entretanto, se o produto falhar ou for danificado, o uso de um cartucho de toner recarregado ou não HP será atribuído ao problema e a HP cobrará taxas padrão de materiais e tempo de serviço com relação ao produto com a falha ou dano específico.

Website antifalsificações HP

Acesse www.hp.com/go/anticounterfeit ao instalar um cartucho de toner HP e o painel de controle exibirá uma mensagem informando se o cartucho não é fabricado pela HP. A HP determinará se o cartucho é original ou não e tomará as medidas adequadas para resolver o problema.

O cartucho de toner pode não ser uma peça original HP se você perceber o seguinte:

- A página de status dos suprimentos indica que um suprimento de um fabricante que não a HP foi instalado;
- Muitos problemas com o cartucho de toner.
- O cartucho não apresenta a aparência normal (por exemplo, a embalagem é diferente das embalagens HP).

Índice

A

- acessórios
 - encomendar 133, 134
- acessórios de armazenamento USB
 - impressão a partir de 55
- AirPrint 54
- ajuda, painel de controle 87
- ajuda on-line, painel de controle 87
- ajustar documentos
 - Windows 40
- ambiente de impressão 111
- ambiente do papel 111
- aplicativos
 - download 60
- armazenamento
 - cartuchos de toner 76
- atalhos (Windows)
 - criar 29
 - usando 28
- atolamentos
 - acompanhando o número de 8
 - compartimento de saída, eliminação 105
- atolamentos de papel. *Consulte* atolamentos
- atraso no desligamento
 - configurar 72

B

- Bandeja 1
 - atolamentos, eliminando 100
 - carregamento 15
 - localização 2
- Bandeja 2
 - carregamento 15
 - localização 2

- Bandeja 3
 - carregamento 15
- bandeja de entrada
 - carregando 15
 - localização 2
- bandejas
 - atolamentos, eliminando 102, 104
 - tamanhos de papel suportados 12
 - tipos de papel suportados 14
- bandejas de entrada
 - carregamento 15
- bloquear
 - produto 69
- botão aplicativos 7
- botão cancelar
 - painel de controle com tela de toque 5
 - painel de controle de LCD 4
- botão configurar
 - painel de controle com tela de toque 7
- botão de conexão sem fio 7
- botão de configuração 4
- botão de rede 7
- botão e luz ajuda
 - painel de controle com tela de toque 5
- botão informações 7
- botão início 5
- botão liga/desliga
 - localização 2
- botão OK 4
- botão suprimentos 7
- botão USB 7
- botão voltar
 - painel de controle com tela de toque 5

- Botão Web Services 7
- botões
 - no painel de controle com tela de toque 5
 - no painel de controle de LCD 4
- botões no painel de controle 4

C

- cabo USB, número de peça 134
- cancelamento
 - trabalho de impressão (Mac) 49
- cancelar
 - trabalho de impressão (Windows) 47
- carregamento de papel
 - bandeja de entrada 15
- cartucho
 - números de peça 134
 - página de status dos suprimentos 8
 - substituição 77
- cartucho de toner
 - números de peças 134
 - página de status dos suprimentos 8
 - substituição 77
 - verificação de danos 110
 - verificação de status 109
- cartuchos
 - armazenamento 76
 - não HP 134
 - reciclagem 76
- cartuchos de toner
 - armazenamento 76
 - configurações de limite baixo 74

- liberação da porta,
 - localização 2
 - não HP 134
 - reciclagem 76
 - uso quando baixos 74
- compartimento, saída
 - localização 2
- compartimento de saída
 - localização 2
- compartimentos, saída
 - congestionamentos, eliminando 105
- conexão da alimentação
 - localização 3
- conexão USB
 - solucionar problemas 119
- configurações
 - drivers 24
 - drivers (Mac) 26
 - padrões de fábrica, restauração 86
 - predefinições do driver (Mac) 43
 - relatório de rede 8
- configurações de economia 71
- configurações de trabalho de impressão
 - verificação 112
- configurações de velocidade do link 63
- configurações do EconoMode 71
 - verificação 112
- configurações dúplex, alteração 63
- congestionamentos
 - como evitar 98
 - localização 100
- congestionamentos de papel
 - localização 100

D

- desinstalação de software Mac 132
- desinstalação de software Windows 131
- dimensionar documentos
 - Mac 46
- Driver de impressão HP PCL6 113

- Driver de impressão HP UPD PCL 5 114
- Driver de impressão HP UPD PCL 6 114
- Driver de impressão HP UPD PS 113
- driver de impressora (Windows) suportado 22
- drivers
 - alteração de configurações (Mac) 26
 - alterando as configurações (Windows) 24
 - configurações (Mac) 43
 - página de uso 8
 - predefinições (Mac) 43
- drivers de impressão
 - escolha 113
- drivers de impressão (Mac)
 - alteração das configurações 26
 - configurações 43
- drivers de impressora (Mac)
 - configurações 43
- drivers de impressora (Windows)
 - alteração de configurações 24

E

- encomendando suprimentos Websites 133
- encomendar
 - suprimentos e acessórios 134
- endereço IPv4 61, 62
- envelopes
 - tamanhos suportados 12
- erros
 - software 126

F

- folhetos
 - impressão (Windows) 41
 - imprimindo (Mac) 46
- fontes
 - listas, impressão 8

G

- gateway, configuração padrão 61, 62
- gateway padrão, configuração 61, 62
- gerenciamento de rede 61

H

- HP ePrint
 - configuração 52, 53
 - uso 52
- HP Toolbox do dispositivo, uso 65
- HP Utility, Mac 67
- HP Utility para Mac
 - abrindo 67
 - Bonjour 67
 - recursos 67
- HP Web Jetadmin 68
- HP Web Services
 - aplicativos 60
 - ativação 60

I

- impressão
 - a partir de acessórios de armazenamento USB 55
- impressão com qualidade de arquivamento
 - criação 51
 - painel de controle com tela de toque 51
 - painel de controle de LCD 51
- impressão de n páginas ou mais Mac 45
- impressão duplex (frente e verso)
 - configurações automáticas (Mac) 43
- impressão dúplex (frente e verso)
 - configurações automáticas (Windows) 31
 - configurações manuais (Mac) 44
 - configurações manuais (Windows) 32
- impressão dúplex automática (frente e verso)
 - com o Mac 43
 - com o Windows 31
- impressão frente e verso
 - configurações automáticas (Mac) 43
 - configurações automáticas (Windows) 31

- configurações manuais (Mac) 44
- configurações manuais (Windows) 32
- impressão imediata via USB 55
- impressões múltiplas
 - selecionar (Windows) 34
- imprimindo
 - configurações (Mac) 43
- imprimir
 - relatórios de produto 8, 9
- imprimir nos dois lados
 - configurações automáticas (Mac) 43
 - configurações automáticas (Windows) 31
 - configurações manuais (Mac) 44
 - configurações manuais (Windows) 32
- interferência em rede sem fio 125

J
Jetadmin, HP Web 68

L
liberação da porta, localização 2
limpeza

- passagem do papel 110

 Lista de fontes PCL 8
 Lista de fontes PS 8
 luz âmbar 4
 luz de atenção

- painel de controle com tela de toque 5
- painel de controle de LCD 4

 luz de conexão sem fio 5
 luz de LED 4
 luz de pronto

- painel de controle com tela de toque 5
- painel de controle de LCD 4

 luzes

- no painel de controle com tela de toque 5
- no painel de controle de LCD 4

 luzes no painel de controle 4

M
Mac

- configurações do driver 26, 43
- HP Utility 67

 marcas d'água

- impressão (Mac) 49
- impressão (Windows) 48

 máscara de sub-rede 61, 62
 mensagens, painel de controle 88
 mensagens de erro, painel de controle 88
 Menu Aplicativos 60
 Menu Relatórios 8, 9
 menus, painel de controle

- mapa, impressão 8

 mídia

- páginas por folha (Mac) 45

 múltiplas páginas por folha

- impressão (Windows) 34

N
número de páginas 8
número de série

- localização 3

 número do modelo

- localização 3

 números de peça

- cartucho de toner 134

O
orientação

- alteração (Mac) 45
- alterando (Windows) 36

 orientação da página

- alterando (Mac) 45
- alterando (Windows) 36

 orientação paisagem

- alteração (Mac) 45
- alterando (Windows) 36

 orientação retrato

- alteração (Mac) 45
- alterando (Windows) 36

P
padrões, restauração 86
padrões de fábrica, restauração 86
página de configuração 8
página de serviços 8

página de status de suprimentos

- impressão 109

 página de status dos suprimentos 8
 página de utilização 8
 páginas por folha

- Mac 45
- selecionar (Windows) 34

 painel de controle

- ajuda 87
- botões e luzes 4
- localização 2
- mapa de menus, impressão 8
- mensagens, solução de problemas 88
- menu Relatórios 8, 9
- tipos de mensagem 88

 painel de controle com tela de toque

- botões e luzes 5
- tela Início 7

 painel de controle de LCD

- botões e luzes 4

 papel

- congestionamentos 98
- encomendar 134
- páginas por folha (Mac) 45
- seleção 111
- tamanhos suportados 12
- tipos suportados 14

 papel, capas

- impressão (Windows) 38
- imprimindo (Mac) 46

 papel especial para capas

- impressão (Mac) 46
- impressão (Windows) 38

 passagem do papel

- limpeza 110

 período de inatividade

- ativação 71
- desativação 71

 porta de rede

- localização 3

 portas

- localização 3

 portas de interface

- localização 3

 porta traseira

- localização 3

- porta USB
 - localização 3
- porta USB para impressão
 - imediate
 - localização 2
- predefinições (Mac) 43
- problemas de coleta de papel
 - solução 98
- problemas no Mac
 - , solução de problemas 128
- programa antifalsificações de suprimentos 134

Q

- qualidade de impressão
 - melhorar 108

R

- reciclagem de suprimentos 76
- rede
 - configurações, alteração 61
 - configurações, exibição 61
 - nome do produto, alterar 62
 - senha, alteração 69
 - senha, definição 69
 - teste de conexão sem fio 124
- redes
 - endereço IPv4 61, 62
 - gateway padrão 61, 62
 - instalar o produto 58
 - máscara de sub-rede 61, 62
 - página de configuração 8
 - relatório de configurações 8
- rede sem fio
 - solucionar problemas 122
 - teste de diagnóstico 124
- redimensionar documentos
 - Mac 46
 - Windows 40
- relatórios
 - Estrutura de menus 8
 - Lista de fontes PCL 8
 - Lista de fontes PCL6 8
 - Lista de fontes PS 8
 - Página de demonstração 8
 - Página de serviços 8
 - Página de uso 8
 - Relatório de configuração 8
 - Resumo da rede 8
 - Status de suprimentos 8

- resolver problemas
 - problemas de rede 120
- restauração dos padrões de fábrica 86

S

- Serviços da Web da HP
 - ativação 52
- Servidor da Web incorporado
 - abertura 61, 62, 69
 - alteração das configurações de rede 61
 - alteração de senha 69
 - alteração do nome do produto 62
- servidor da Web incorporado da HP
 - configurações de rede 61
- Servidor da Web incorporado da HP
 - abrir 61, 62, 69
 - alteração de senha 69
 - alterar o nome do produto 62
- seta para a direita
 - painel de controle com tela de toque 5
 - painel de controle de LCD 4
- seta para a esquerda
 - painel de controle com tela de toque 5
 - painel de controle de LCD 4
- seta voltar
 - painel de controle de LCD 4
- signal verde 4
- Site de fraudes HP 134
- sites da Web
 - encomenda de suprimentos 133
- slot para cabo de segurança
 - localização 3
- software
 - desinstalação para Mac 132
 - HP Utility para Mac 67
 - HP Web Jetadmin 68
 - problemas 126
 - remover no Windows 131
- solução
 - problemas de impressão imediata via USB 117

- solução de problemas
 - com alimentações de papel 98
 - congestionamentos 98
 - lista de verificação 84
 - mensagens do painel de controle 88
 - problemas de alimentação de papel 98
 - problemas de impressão independente via USB 117
 - problemas do Windows 126
 - problemas no Mac 128
 - rede sem fio 122
 - resposta lenta 116
 - sem resposta 115
- solucionar problemas
 - conexão USB 119
 - rede com fio 120
- status
 - HP Utility, Mac 67
 - suprimentos, relatório de impressão 8
 - tela Início, painel de controle 7
- status do produto 7
- substituição do cartucho de toner 77
- suprimentos
 - como encomendar 133, 134
 - configurações de limite baixo 74
 - falsificação 134
 - não HP 134
 - números de peça 134
 - reciclagem 76
 - status, visualização com o HP Utility para Mac 67
 - substituição do cartucho de toner 77
 - uso quando baixos 74
- suprimentos falsificados 134
- suprimentos não HP 134

T

- tamanhos de página
 - redimensionar documentos para ajustar (Mac) 46
 - redimensionar documentos para ajustar (Windows) 40

- tamanhos de papel
 - selecionar (Mac) 49
 - selecionar (Windows) 47
 - selecionar tamanhos
 - personalizados (Windows) 47
 - selecionar tamanhos
 - personalizados Mac 49
- tampa frontal
 - localização 2
- TCP/IP
 - configuração manual dos parâmetros IPv4 61, 62
- tela Início, painel de controle 7
- teste de diagnóstico de conexão sem fio 124
- tipo de papel
 - selecionando (Windows) 37
 - verificação das configurações 108
- tipos de papel
 - selecionar (Mac) 45
- tipos de papel suportados 14
- trabalho de impressão
 - cancelamento (Mac) 49
 - cancelar (Windows) 47
- transparências
 - tipos suportados 14

U

- Utilitário de Reconfiguração HP
 - instalação de rede 58

V

- várias páginas por folha
 - Mac 45
- visor da tela de toque 5

W

- Web Services
 - aplicativos 60
 - ativação 60
- Website antifraudes 134
- Websites
 - como reportar fraudes 134
- Windows
 - configurações de driver 24



CF270-91027

