

Edição: Abril 2000

O parágrafo a seguir não se aplica aos países onde tais cláusulas não forem compatíveis com a lei local: A LEXMARK INTERNATIONAL, INC. FORNECE ESTA PUBLICAÇÃO "COMO ESTÁ", SEM QUALQUER TIPO DE GARANTIA, EXPRESSA OU IMPLÍCITA, INCLUINDO, MAS NÃO SE LIMITANDO, ÀS GARANTIAS IMPLÍCITAS DE COMERCIALIZAÇÃO OU ADEQUAÇÃO A UM DETERMINADO PROPÓSITO. Alguns estados não permitem a contestação de garantias expressas ou implícitas em certas transações. Conseqüentemente, esta declaração talvez não se aplique ao seu caso.

É possível que esta publicação contenha imprecisões técnicas ou erros tipográficos. Alterações periódicas serão feitas às informações aqui contidas; essas alterações serão adicionadas em edições futuras. Alguns aperfeiçoamentos ou alterações nos produtos ou programas descritos poderão ser feitos a qualquer momento.

As referências feitas nesta publicação a produtos, programas ou serviços não implicam que o fabricante pretenda torná-los disponíveis em todos os países nos quais opera. A intenção de qualquer referência a um produto, programa ou serviço não é a de afirmar ou sugerir que apenas aquele produto, programa ou serviço poderá ser usado. Qualquer produto, programa ou serviço funcionalmente equivalente que não infrinja qualquer direito de propriedade intelectual existente poderá ser usado no seu lugar. A avaliação e verificação da operação em conjunto com outros produtos, programas ou serviços, exceto aqueles expressamente designados pelo fabricante, são de responsabilidade do usuário.

ColorFine, Lexmark e Lexmark com o design de diamante são marcas comerciais da Lexmark International, Inc., registradas nos Estados Unidos e/ou outros países. Color Jetprinter é uma marca comercial da Lexmark International, Inc.

Outras marcas comerciais pertencem aos seus respectivos proprietários.

© Copyright Lexmark International, Inc. 2000. Todos os direitos reservados.





Etapas para a impressão básica

informa como colocar o papel e ajustar o software da impressora para impressão.

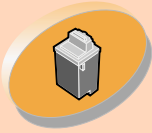

Mantendo a impressora

informa como instalar, substituir e alinhar os cartuchos de impressão.



Solucionando problemas

fornece informações sobre como solucionar os problemas de impressão.



Apêndice

fornece avisos e informações de segurança.



Índice

fornece vínculos rápidos para as informações necessárias. Clique em uma entrada de índice e vá para a origem das informações.

Home page



Guia do Usuário da Lexmark™ Z22/Z32 Color Jetprinter™ para Windows NT 4.0 e Windows 2000

Use este guia quando você tiver dúvidas sobre a sua impressora ou quando encontrar um problema.

Dicas para usar este guia

- Use os botões no lado esquerdo da tela para navegar através das páginas deste guia.
- Clique no **texto em azul** para vinculá-lo a outra parte deste guia.
- Clique nas setas à direita ou à esquerda para mover-se para frente ou para trás através das páginas. Clique no ícone de casa para retornar para a Home page.
- Para exibir as informações de marca comercial e de edição, clique em **Aviso de edição**.
- Para imprimir este guia:
 - 1 No menu Arquivo do Acrobat Reader, selecione **Imprimir**.
 - 2 Clique em **Configurar** e certifique-se de que a opção Paisagem esteja selecionada.
 - 3 Escolha as páginas que deseja imprimir e clique em **OK**.





Etapas para a
impressão básica

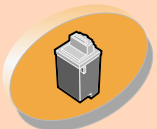

Mantendo a
impressora



Solucionando
problemas



Apêndice



Índice

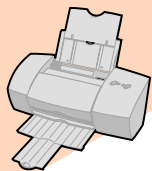

Etapas para a impressão básica

Este livro descreve como usar a impressora com o Windows NT 4.0 e o Windows 2000. Para obter ajuda na utilização da sua impressora com o Windows 95, Windows 98, Mac OS 8.6 ou Mac OS 9, consulte o Guia do Usuário que acompanha a impressora.

A impressão básica é tão fácil quanto:

Etapa 1: Colocar o papel

Etapa 2: Personalizar o software da impressora

Etapa 3: Imprimir os documentos



Etapas para a impressão



Etapas para a
impressão básica

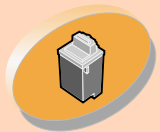

Mantendo a
impressora



Solucionando
problemas



Apêndice



Índice

Etapa 1: Colocar o papel

Você pode colocar até 100 folhas de papel na impressora (dependendo da espessura).

- 1 **Coloque o papel junto à lateral direita do alimentador de folhas, com o lado a ser impresso voltado para você.**

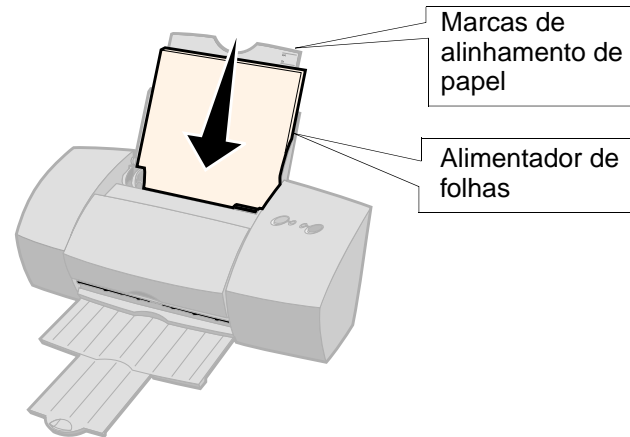

Etapas para a impressão



- 2 Aperte a alavanca de liberação e a guia de papel ao mesmo tempo e deslize a guia para a margem do papel.

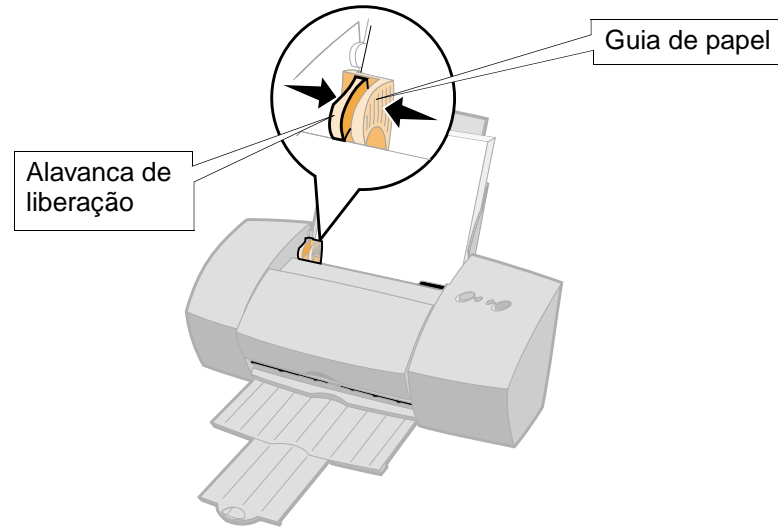

Etapas para a impressão básica

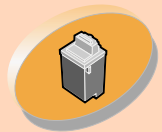

Mantendo a impressora



Solucionando problemas



Apêndice



Índice





Etapas para a impressão básica

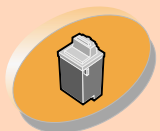

Mantendo a impressora



Solucionando problemas



Apêndice



Índice

Etapas para a impressão



Colocando papel especial

Ao colocar o papel especial, siga estas diretrizes:

Coloque até:	Certifique-se de que:
10 envelopes	<ul style="list-style-type: none">• O lado da impressão esteja voltado para você.• O local do selo esteja no canto superior esquerdo.• Os cartões estejam colocados na vertical junto à lateral direita do alimentador de folhas.• A guia de papel esteja junto à lateral do envelope.



Etapas para a impressão



Etapas para a
impressão básica

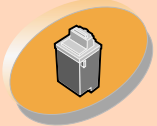

Mantendo a
impressora



Solucionando
problemas



Apêndice



Índice

Coloque até:	Certifique-se de que:
10 cartões de felicitações, índices, cartões postais ou cartões fotográficos	<ul style="list-style-type: none">• O lado da impressão esteja voltado para você.• Os cartões estejam colocados na vertical junto à lateral direita do alimentador de folhas.• A guia de papel esteja junto à lateral dos cartões.
25 folhas de papel fotográfico, papel brilhante ou papel especial	<ul style="list-style-type: none">• O lado especial ou brilhante esteja voltado para você.• A guia de papel esteja junto à lateral do papel fotográfico.
25 papéis transfer	<ul style="list-style-type: none">• As instruções do pacote para colocar os papéis transfer estejam sendo seguidas.• A guia de papel esteja junto à lateral dos papéis transfer.



Etapas para a impressão



Etapas para a
impressão básica

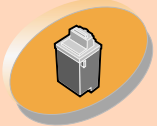

Mantendo a
impressora



Solucionando
problemas



Apêndice



Índice

Coloque até:	Certifique-se de que:
100 folhas de papel com tamanho personalizado	<ul style="list-style-type: none">• Seu papel esteja dentro destas dimensões:<ul style="list-style-type: none">- Largura: 76 mm até 216 mm 3,0 pol até 8,5 pol- Comprimento: 127 mm até 432 mm 5,0 pol até 17 pol• A guia de papel esteja junto à lateral do papel.



Etapas para a impressão



Etapas para a impressão básica



Mantendo a impressora



Solucionando problemas



Apêndice



Índice

Coloque até:	Certifique-se de que:
20 folhas de papel para a faixa	<ul style="list-style-type: none">• O papel para a faixa tenha sido colocado atrás da impressora. Em seguida, leve a primeira página para cima da impressora e posicione-a no alimentador de folhas.• A guia de papel esteja junto à lateral do papel. <p><i>Nota: Certifique-se de ter selecionado o tamanho de papel Faixa ou Faixa (A4) no driver da impressora.</i></p>
10 transparências	<ul style="list-style-type: none">• Os lados ásperos das transparências estejam voltados para você (lado liso para trás).• A guia de papel esteja junto à lateral das transparências.

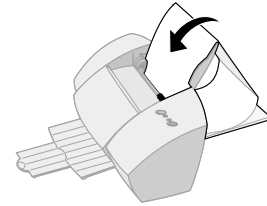

Etapas para a impressão



Etapas para a
impressão básica

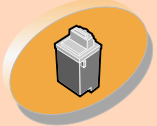

Mantendo a
impressora



Solucionando
problemas



Apêndice



Índice

Etapa 2: Personalizar o software da impressora

O software da impressora inclui vários aplicativos que permitem tarefas de impressão com resultados superiores. Um destes aplicativos é o driver da impressora. Se você estiver usando:

- Windows NT 4.0, seu driver da impressora será denominado Padrões do documento.
- Windows 2000, seu driver da impressora será denominado Preferências de impressão.

O driver da impressora inclui duas pastas: Configurar página e Recursos. As duas pastas contêm definições para a operação da impressora e de seu software.



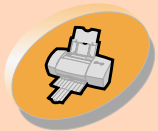

Etapas para a impressão básica

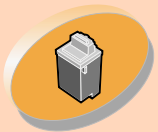

Mantendo a impressora



Solucionando problemas



Apêndice



Índice

Etapas para a impressão



Abrindo o driver da impressora a partir de um aplicativo

Ao abrir o driver da impressora a partir do seu aplicativo, você pode alterar as definições da impressora **SOMENTE** para o documento criado no momento.

- 1 **Abra o menu Arquivo do aplicativo.**
- 2 **Escolha Configurar impressão (ou impressora).**
- 3 **Na caixa de diálogo Configurar impressora, clique no botão Propriedades, Opções ou Configurar (dependendo do aplicativo).**
- 4 **Altere as definições conforme necessário.**

Abrindo o driver da impressora a partir do Windows

Ao abrir o driver da impressora a partir do Windows, as definições serão aplicadas em **TODOS** os documentos, a menos que você altere-as no aplicativo.

- 1 **No menu Iniciar, selecione Configurações e, em seguida, Impressoras.**
- 2 **Na pasta Impressoras, clique com o botão direito do mouse no ícone da sua impressora.**
- 3 **Selecione Padrões do documento no menu lateral.**
- 4 **Altere as definições conforme necessário.**



Etapas para a impressão



Etapas para a impressão básica

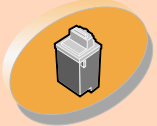

Mantendo a impressora



Solucionando problemas



Apêndice



Índice

Clique na...

pasta **Configurar página** para:

- Selecionar um tamanho de papel, tipo de papel e orientação
- Selecionar uma definição com qualidade de impressão
- Escolher o número de cópias e a ordem de impressão
- Exibir as definições da impressora atual

Pasta **Recursos** para:

- Escolher se a impressão será em preto e branco ou em cores
- Efetuar a manutenção do cartucho
- Escolher as definições padrão
- Exibir as definições da impressora atual

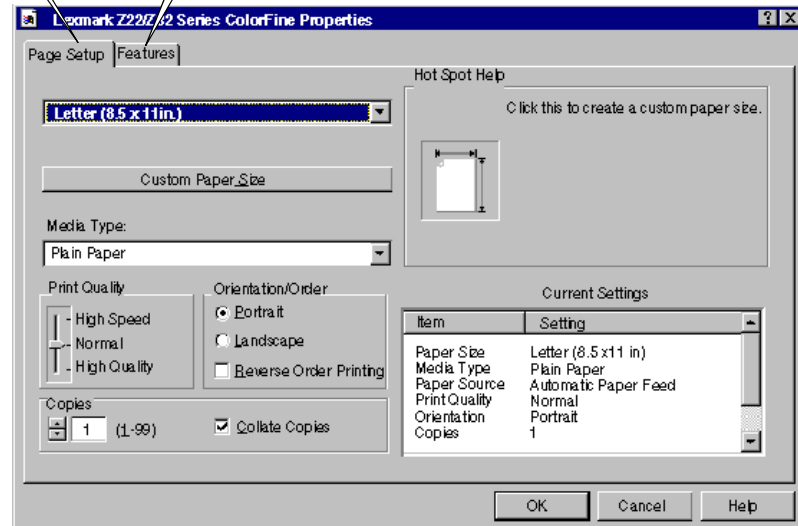



Etapas para a impressão básica

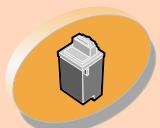

Mantendo a impressora



Solucionando problemas



Apêndice



Índice

Etapas para a impressão



Selecionando definições para papel especial

Quando o software da impressora foi instalado, ele foi definido com as definições padrão. Use essas definições para imprimir a maioria dos documentos em papel comum. Para alterar essas definições no papel especial, use a seguinte tabela:

Ao imprimir em papel especial:	Faça estas seleções na pasta Configurar página:
Envelopes	<p>Na lista de tamanhos de papel, selecione o tamanho de envelope apropriado.</p> <p><i>Nota: Vários aplicativos são projetados para sobrepor as definições de envelope no software da impressora. Certifique-se de que a orientação Paisagem está selecionada no aplicativo.</i></p>
Cartões de felicitações, índices, cartões postais ou cartões fotográficos	<p>No menu suspenso Tipo de papel, selecione Cartão de felicitações.</p> <p>Selecione a definição Tamanho do papel apropriada.</p>



Etapas para a impressão



Etapas para a impressão básica

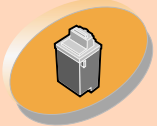

Mantendo a impressora



Solucionando problemas



Apêndice



Índice

Ao imprimir em papel especial:	Faça estas seleções na pasta Configurar página:
Papel fotográfico, papel brilhante ou papel especial	<p>No menu suspenso Tipo de papel, selecione Papel brilhante/fotográfico.</p> <p>Selecione a definição Tamanho do papel apropriada.</p> <p>Notas: Se você estiver usando dois cartuchos, pode imprimir com a qualidade fotográfica usando a combinação dos cartuchos de tinta preta e tinta colorida. Entretanto, para obter a melhor qualidade fotográfica, substitua o cartucho tinta preta, Lexmark peça número 17G0050, por um cartucho fotográfico, Lexmark peça número 12A1990. Para obter ajuda, consulte página 20.</p> <p>Ao imprimir fotos, remova cada foto à medida que sair da impressora e deixe-a secar antes de empilhá-la.</p>





Etapas para a impressão básica

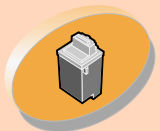

Mantendo a impressora



Solucionando problemas



Apêndice



Índice

Etapas para a impressão



Ao imprimir em papel especial:	Faça estas seleções na pasta Configurar página:
Folhas de papel com tamanho personalizado	Clique no botão Tamanho de papel personalizado . Forneça as dimensões para seu papel com tamanho personalizado. Para obter ajuda, consulte Colocando papel especial .
Papel para a faixa	Na lista de tamanhos de papel, selecione Faixa (carta) ou Faixa (A4) .
Transparências	No menu suspenso Tipo de papel, selecione Transparência . Na área Qualidade de impressão, selecione Normal ou Alta qualidade . <i>Nota: Remova cada transparência à medida que sair da impressora e deixe-a secar antes de empilhá-la.</i>





Etapas para a impressão básica

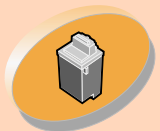

Mantendo a impressora



Solucionando problemas



Apêndice



Índice

Etapas para a impressão



Ao imprimir em papel especial:	Faça estas seleções na pasta Configurar página:
Papéis transfer	No menu suspenso Tipo de papel, selecione Papel transfer . <i>Nota: Para garantir que o papel transfer imprimirá corretamente, convém imprimir em um papel em branco antes de imprimir em um papel transfer.</i>

Etapa 3: Imprimir os documentos

- 1 No menu Arquivo do seu aplicativo, clique em Imprimir.
- 2 Na caixa de diálogo Imprimir, clique em OK ou em Imprimir (dependendo do aplicativo).

***Nota:** A Lexmark Z22 vem somente com um cartucho de tinta colorida de alta resolução. Você pode melhorar instantaneamente a velocidade e qualidade da impressão simplesmente adicionando um cartucho de tinta preta impermeável opcional (P/N 17G0050).*



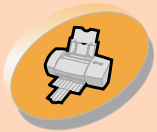

Etapas para a
impressão básica

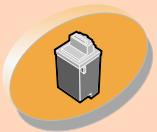

Mantendo a
impressora



Solucionando
problemas



Apêndice



Índice

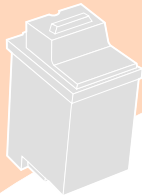

Mantendo a impressora

Esta seção descreve como instalar, substituir e cuidar dos cartuchos de impressão. Você pode usar o Programa de controle, um dos softwares da impressora para ajudá-lo nestas tarefas.

Usando o Programa de controle

Instalando ou substituindo um cartucho de impressão

Aprimorando a qualidade de impressão

Alinhando os cartuchos de impressão

Limpando os orifícios de impressão

Desentupindo os orifícios e contatos de impressão

Conservando os cartuchos de impressão



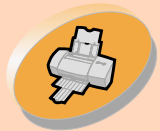

Etapas para a
impressão básica

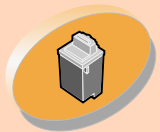

Mantendo a
impressora



Solucionando
problemas



Apêndice



Índice

Mantendo a impressora



Usando o Programa de controle

O Programa de controle permite que você monitore sua impressora e instale ou substitua os cartuchos de impressão. Para abrir o Programa de controle no Windows, clique em:

- 1 **No menu Iniciar, clique em Programas.**
- 2 **Clique em Lexmark Z22/Z32 Series ColorFine.**
- 3 **Clique em Programa de controle da Lexmark Z22/Z32.**



Mantendo a impressora



Etapas para a impressão básica

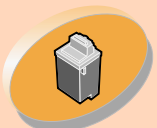

Mantendo a impressora



Solucionando problemas



Apêndice



Índice

Clique na...

pasta **Status** para:

- Monitorar o status do seu trabalho de impressão
- Cancelar um trabalho de impressão

pasta **Cartucho** para:

- Instalar ou substituir um cartucho de impressão
- Limpar os orifícios de impressão.
- Alinhar os cartuchos
- Imprimir uma página de teste
- Exibir os números de peça do cartucho e as informações sobre suprimentos diretamente do site da Lexmark na Web.

pasta **Opções** para:

- Controlar quando e como o Programa de controle será exibido
- Ativar o suporte bidirecional
- Desativar o atalho da impressora

pasta **Sobre** para localizar as informações de copyright e a versão do software da impressora.

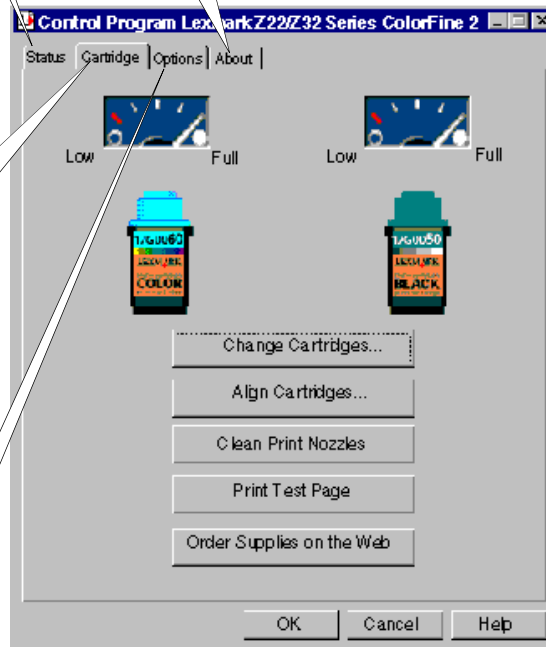



Etapas para a impressão básica

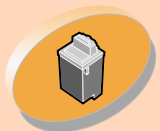

Mantendo a impressora



Solucionando problemas



Apêndice



Índice

Mantendo a impressora



Instalando ou substituindo um cartucho de impressão

- 1 **Certifique-se de que a luz indicadora de energia esteja acesa.**

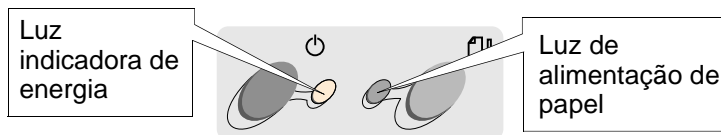

- 2 **Levante a tampa frontal. O suporte do cartucho de impressão se moverá para a posição de instalação, a menos que a impressora esteja ocupada.**

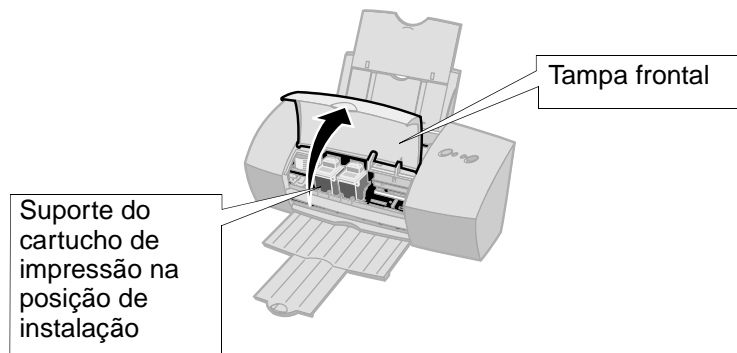

Mantendo a impressora



- 3 **Remova o cartucho de tinta usado. Guarde-o em um recipiente hermético ou jogue-o fora.**

Cartucho de tinta preta 17G0050

Cartucho de tinta colorida 17G0060

Cartucho de tinta fotográfica 12A1990

Cartucho de tinta preta de alto rendimento 16G0055

Cartucho de tinta colorida de alto rendimento 16G0065

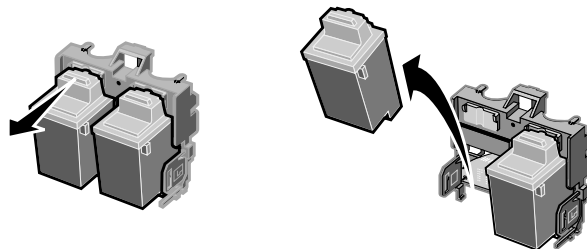

- 4 **Abra o Programa de controle. Para obter ajuda, consulte a [página 18](#).**
- 5 **Clique na pasta Cartucho.**
- 6 **Clique em Trocar cartuchos.**

Notas: Para obter a melhor qualidade fotográfica possível, imprima com uma combinação de cartucho fotográfico e de tinta colorida. Para substituir o cartucho de tinta preta por um cartucho fotográfico, consulte a [página 20](#).

A Lexmark Z22 vem somente com um cartucho de tinta colorida de alta resolução. Você pode melhorar instantaneamente a velocidade e qualidade de impressão simplesmente adicionando um cartucho de tinta preta impermeável opcional (P/N 17G0050).



Etapas para a impressão básica

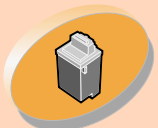

Mantendo a impressora



Solucionando problemas



Apêndice



Índice

Mantendo a impressora



7 A caixa de diálogo Trocar cartuchos é exibida. Siga as etapas na tela para instalar os cartuchos.

a Para controlar a velocidade da animação na tela, clique em **Parar**. Os botões **Avançar** e **Voltar** tornam-se ativos.

b Clique em **Avançar** para avançar pelas instruções ou **Voltar** para repeti-las.

c Quando a instalação estiver concluída, clique em **Concluído**.

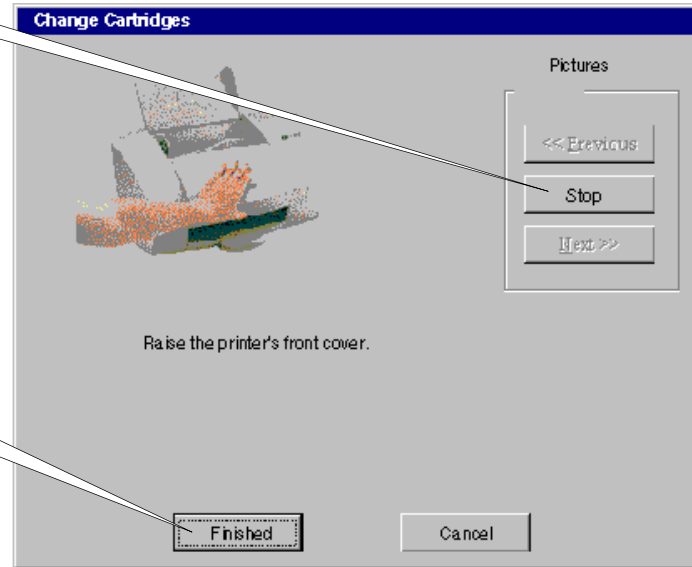

Aviso:
NÃO toque a área de contato dourada do cartucho de impressão.

Etapas para a impressão básica

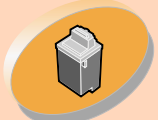

Mantendo a impressora



Solucionando problemas



Apêndice



Índice



Mantendo a impressora



8 A janela Escolher cartuchos é exibida:

a Selecione o(s) cartucho(s) instalado(s) na sua impressora.

b Se você instalou novo(s) cartucho(s), clique na caixa apropriada para redefinir os níveis de tinta para cheio.

c Clique em **OK**.

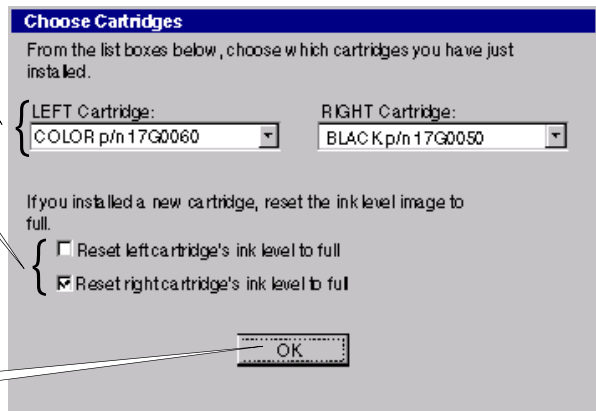

Nota: Se você tiver instalado um driver da impressora Lexmark Z32, os dois cartuchos devem estar instalados antes de imprimir.

Se você tiver instalado um driver da impressora Lexmark Z22/Z32 **combinado**, poderá imprimir com os cartuchos de tinta colorida ou preta. Não é necessário instalar dois cartuchos para a impressão.



Etapas para a impressão básica

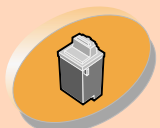

Mantendo a impressora



Solucionando problemas



Apêndice



Índice



Mantendo a impressora



9 A janela Alinhamento automático é exibida:

Se você tiver instalado um novo cartucho de impressão, clique em **Alinhar** para alinhar os cartuchos a fim de obter a melhor qualidade de impressão.

Para obter ajuda, consulte a [página 25](#).

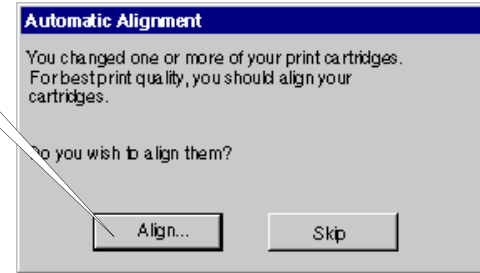

Aprimorando a qualidade de impressão

Se a qualidade de impressão não for a esperada, convém alinhar os cartuchos ou limpar os orifícios de impressão.



Etapas para a impressão básica



Mantendo a impressora



Solucionando problemas



Apêndice



Índice



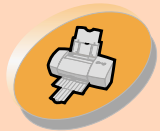

Etapas para a impressão básica

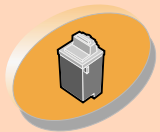

Mantendo a impressora



Solucionando problemas



Apêndice



Índice

Mantendo a impressora



Alinhando os cartuchos de impressão

Normalmente, você só alinha os cartuchos de impressão depois de instalar um novo cartucho.

Entretanto, você pode também precisar alinhar os cartuchos de impressão quando:

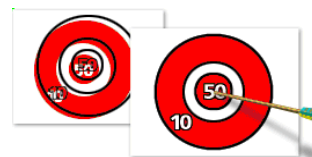

- As partes pretas de uma imagem gráfica ou texto não estiverem alinhadas com as partes coloridas
- Os caracteres não estiverem alinhados corretamente na margem esquerda
- As linhas verticais aparecem "onduladas"

Para alinhar os cartuchos de impressão:

- 1 **Coloque papel comum na impressora.**
- 2 **Abra o Programa de controle. Para obter ajuda, consulte a [página 18](#).**
- 3 **Clique na pasta Cartuchos.**





Etapas para a impressão básica

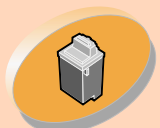

Mantendo a impressora



Solucionando problemas



Apêndice



Índice

Mantendo a impressora



- 4 **Clique em Alinhar cartuchos. Sua impressora imprime uma página de teste de alinhamento e a caixa de diálogo Alinhar cartuchos é exibida.**

Sua impressora imprimirá uma página de teste semelhante à mostrada a seguir.

Dependendo da combinação de cartuchos instalada, uma página de teste de alinhamento com vários padrões de alinhamento será impressa. Cada padrão possui um número.

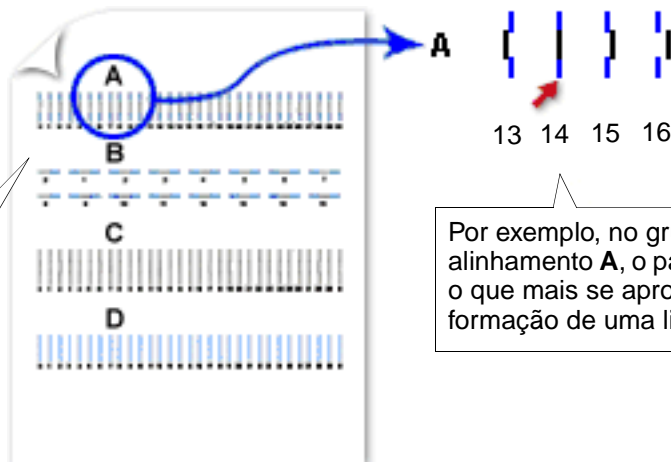

- 5 **Para cada grupo de alinhamento na página de teste, localize o número do padrão de alinhamento que mais se aproxima da formação de uma linha reta.**



Mantendo a impressora



- 6 Na caixa de diálogo Alinhar cartuchos, forneça os números de padrões da página de teste impressa que mais se aproximam da formação de uma linha reta.

Por exemplo, na página anterior no grupo **A**, o padrão **14** é o que mais se aproxima da formação de uma linha reta.

a Clique nestas setas de rolagem para selecionar o número a ser digitado ou digite-o.

b Após ter digitado um número para todos os padrões, clique em **OK**.

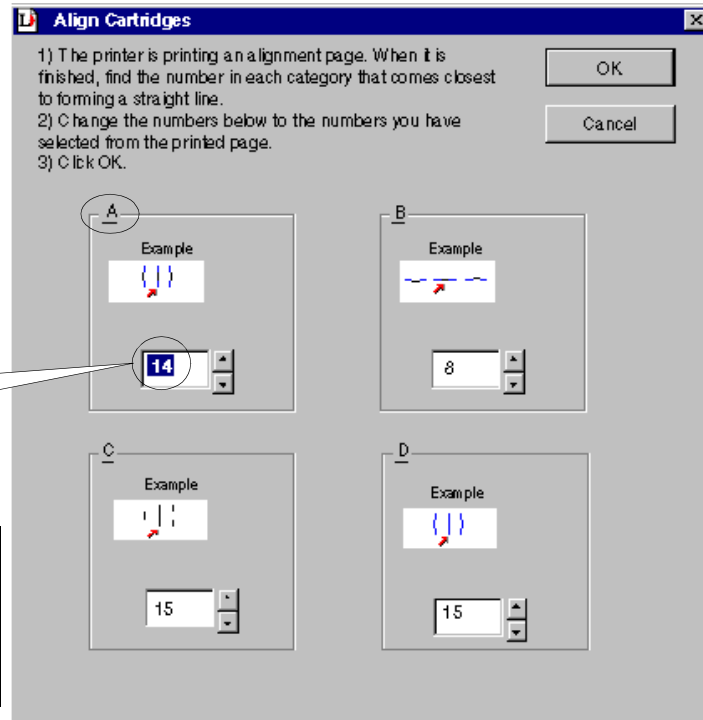

Etapas para a impressão básica

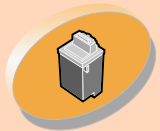

Mantendo a impressora



Solucionando problemas



Apêndice



Índice



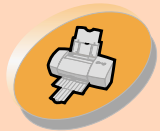

Etapas para a
impressão básica

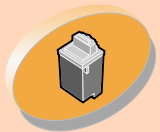

Mantendo a
impressora



Solucionando
problemas



Apêndice



Índice

Mantendo a impressora



Limpando os orifícios de impressão

O teste de orifícios de impressão ajuda a identificar os orifícios entupidos. Além disso, limpa o cartucho de impressão ao empurrar tinta pelos orifícios. Uma linha de teste é impressa para que você possa ver se o processo de limpeza foi bem-sucedido. Execute o teste de orifícios quando:



- Os caracteres não forem impressos completamente
- Forem exibidos travessões em branco nos gráficos ou no texto impresso
- A impressão estiver muito escura ou manchada
- As cores não forem impressas corretamente

Para executar o teste de orifícios:

- 1 **Coloque papel comum na impressora.**
- 2 **Abra o Programa de controle. Para obter ajuda, consulte a [página 18](#).**
- 3 **Clique na pasta Cartucho.**



Mantendo a impressora



4 Clique em Limpar orifícios de impressão.

A impressora é alimentada com uma folha de papel e imprime um padrão de teste de orifícios, semelhante ao mostrado abaixo:

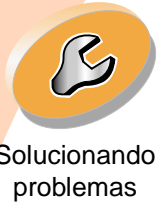
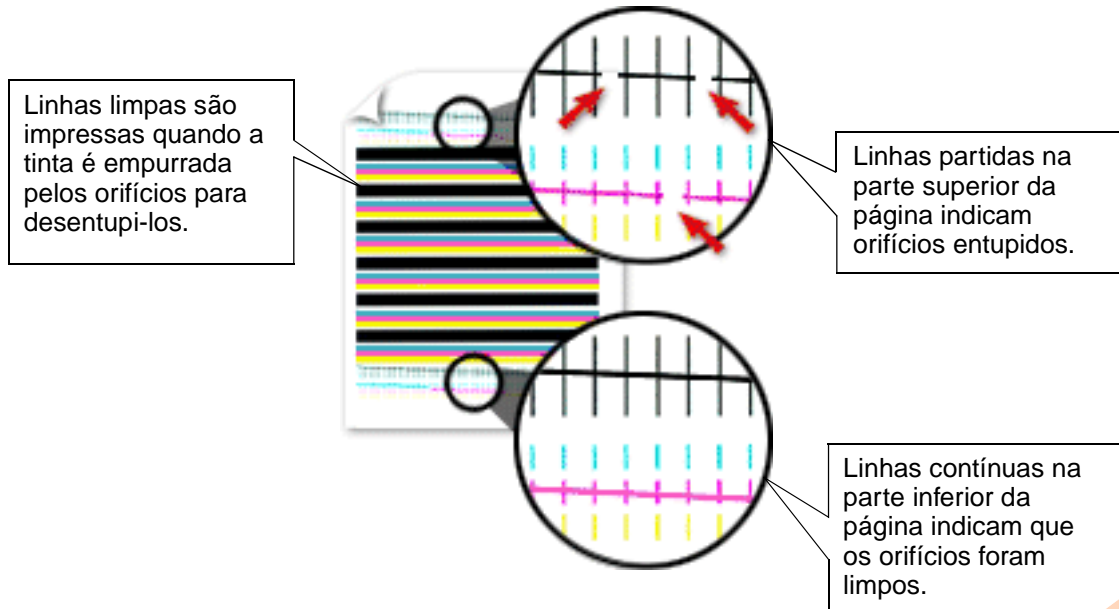



Etapas para a impressão básica

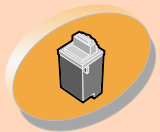

Mantendo a impressora



Solucionando problemas



Apêndice



Índice

Mantendo a impressora



Ao instalar esses cartuchos:	Essas linhas limpas são impressas:
Somente cartucho de tinta preta	1 linha limpa
Somente cartucho de tinta colorida	3 linhas limpas
Cartuchos de tinta preta e colorida	4 linhas limpas
Cartuchos de tinta colorida e fotográfica	6 linhas limpas

- 5 **Compare as linhas diagonais acima das barras impressas com as linhas diagonais abaixo das barras. Procure uma interrupção nas linhas diagonais. Linhas partidas indicam orifícios entupidos.**

Se a linha inferior ainda estiver partida, execute o teste mais duas vezes.

- Se a qualidade de impressão for satisfatória após a terceira execução do teste, os orifícios de impressão estão limpos. Você não precisa seguir as etapas abaixo.
- Se a qualidade da impressão das linhas não for satisfatória após a terceira execução do teste, **vá para a etapa 6.**





Etapas para a impressão básica

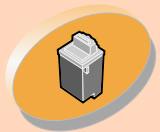

Mantendo a impressora



Solucionando problemas



Apêndice



Índice

Mantendo a impressora



- 6 Remova e reinstale o cartucho de impressão.
- 7 Repita o teste dos orifícios de impressão.
- 8 Se as linhas ainda estiverem partidas, vá para a próxima seção, [Desentupindo os orifícios e contatos de impressão](#).

Desentupindo os orifícios e contatos de impressão

Se a qualidade de impressão não melhorar após a limpeza dos orifícios de impressão (consulte a [página 28](#)), pode ser que haja tinta seca nos orifícios ou contatos do cartucho de impressão.

- 1 Remova o(s) cartucho(s) de impressão da impressora. Para obter ajuda, consulte a [página 20](#).





Etapas para a impressão básica



Mantendo a impressora



Solucionando problemas



Apêndice



Índice

Mantendo a impressora



- 2 **Umedeça um pano limpo e sem fiapos. Limpe levemente os orifícios e contatos numa única direção.**

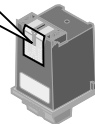
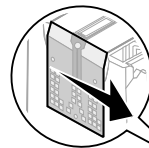
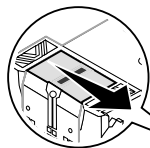

- a Pressione o pano sobre os orifícios por aproximadamente três segundos. Molhe levemente o local e, em seguida, seque-o.
- b Use outro pedaço limpo de pano para limpar levemente os contatos. Pressione o pano sobre os contatos por aproximadamente três segundos. Molhe levemente o local e, em seguida, seque-o.

- 3 **Reinstale o(s) cartucho(s) de impressão e repita o teste de orifícios. Para obter ajuda, consulte a [página 28](#).**





Etapas para a
impressão básica

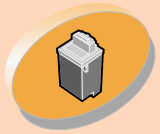

Mantendo a
impressora



Solucionando
problemas



Apêndice



Índice

Mantendo a impressora



Conservando os cartuchos de impressão

Para garantir a maior durabilidade do cartucho de impressão e o desempenho otimizado da impressora:

- Mantenha o cartucho de impressão na sua embalagem até que esteja pronto para instalá-lo.
- Não retire um cartucho de impressão da impressora, exceto para substituí-lo, limpá-lo ou armazená-lo em uma unidade de armazenamento de cartucho de impressão. O cartucho de impressão não imprimirá corretamente se for removido da impressora e ficar exposto por um longo período de tempo.

A garantia da impressora Lexmark não cobre conserto de problemas ou avarias causados por um cartucho regarregado. A Lexmark não recomenda o uso de cartuchos recarregados. Os cartuchos recarregados podem afetar a qualidade da impressão e causar danos à impressora. Para obter melhores resultados, use os suprimentos da Lexmark.



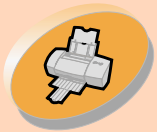

Etapas para a impressão básica

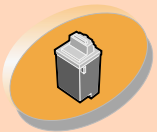

Mantendo a impressora



Solucionando problemas



Apêndice



Índice



Solucionando problemas

Esta seção lista os problemas da impressora que podem ocorrer e explica o que pode ser feito para solucioná-los.

Da lista de problemas de impressão abaixo, selecione uma categoria que descreva o seu problema de impressão. Em seguida, procure a solução para o problema.

Problemas gerais de impressão

A impressora não imprime

O papel não é alimentado ou atola

O documento é impresso com erros ou baixa qualidade

Problemas com transparências, fotos ou envelopes

Luzes intermitentes e mensagens de erro





Etapas para a
impressão básica

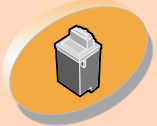

Mantendo a
impressora



Solucionando
problemas



Apêndice



Índice

Problemas gerais de impressão

Quando houver um problema, certifique-se de que:

- A fonte de energia esteja conectada na impressora e numa tomada aterrada adequadamente.
- A impressora esteja ligada.
- O cabo da impressora esteja conectado firmemente à impressora e ao computador.
- Você esteja usando um cabo paralelo compatível do tipo IEEE 1284 que suporta impressão bidirecional.
- O suporte bidirecional está ativado no software da impressora se você estiver usando o Windows com um cabo paralelo:
 - 1 **No Programa de controle da impressora, clique na pasta Opções.**
 - 2 **Certifique-se de que a opção Ativar suporte bidirecional esteja selecionada.**

Para obter ajuda, consulte a seção Solucionando problemas nos arquivos da Ajuda do software da impressora.





Etapas para a impressão básica

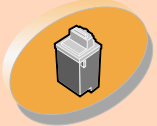

Mantendo a impressora



Solucionando problemas



Apêndice



Índice

A impressora não imprime



Se a sua impressora não imprime, ela e seu computador podem não estar se comunicando adequadamente.

Os seguintes eventos também indicam problemas nas comunicações bidirecionais:

- Uma mensagem é exibida na tela do computador indicando que a impressora não pode estabelecer comunicação bidirecional com o seu computador.
- Os indicadores de nível de tinta do cartucho de impressão na pasta Cartuchos do Programa de controle da impressora estão esmaecidos.
- As mensagens de erro (como, por exemplo, Sem papel) e as informações sobre o andamento do trabalho não são exibidas na tela do computador.

Antes de continuar, verifique se:

- O software da impressora foi instalado corretamente. Consulte a [página 51](#).
- O cabo paralelo ou USB está conectado firmemente à impressora e ao computador.
- A impressora está conectada e ligada.



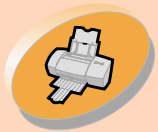

Etapas para a impressão básica

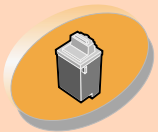

Mantendo a impressora



Solucionando problemas



Apêndice



Índice

Solucionando problemas



- O software da impressora está definido para uma porta LPTn se estiver usando um cabo paralelo, ou para uma porta USB se estiver usando um cabo USB.

Para verificar suas definições de porta no Windows 2000:

- 1 **Clique em Iniciar.**
- 2 **Selecione Configurações.**
- 3 **Clique em Impressoras.**
- 4 **Clique com o botão direito do mouse no ícone Lexmark Z22/Z32 Series ColorFine.**
- 5 **Clique em Propriedades.**
- 6 **Clique na pasta Portas.**
- 7 **Selecione USB ou LPTn para alterar sua porta.**
- 8 **Selecione OK.**

Nota: USB não é suportado no Windows NT 4.0. USB não é suportado no Windows 2000.

Se você tiver uma caixa de comutação ou outro dispositivo (como um digitalizador ou fax) conectado à porta paralela do computador, certifique-se de que ele suporta comunicação bidirecional. Talvez seja preciso desconectar a impressora da caixa de comutação ou do outro dispositivo e conectá-la diretamente ao computador.





Etapas para a
impressão básica

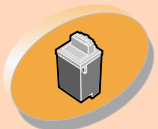

Mantendo a
impressora



Solucionando
problemas



Apêndice



Índice

Solucionando problemas



A Lexmark Z22 vem somente com um cartucho de tinta colorida de alta resolução. Você pode melhorar a velocidade e qualidade de impressão instantaneamente simplesmente adicionando um cartucho de tinta preta impermeável opcional (P/N 17G0050).

Se você estiver usando um dispositivo de conexão USB, remova-o e conecte o cabo USB diretamente ao computador.

A impressora está conectada mas não imprime ou você obtém as mensagens: Impressora desativada ou A impressora não está pronta

Certifique-se de que:

- A impressora esteja ligada.
- O papel tenha sido colocado corretamente.
- O cabo USB ou paralelo esteja completamente conectado à impressora.
- A impressora esteja definida como a impressora padrão.



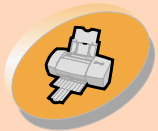

Etapas para a
impressão básica

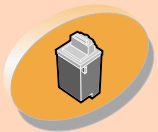

Mantendo a
impressora



Solucionando
problemas



Apêndice



Índice

Solucionando problemas



- A impressora não esteja em espera ou tenha sido interrompida na fila de impressão. Para verificar o status da impressora:
 - 1 **Na pasta Impressoras, clique duas vezes no ícone Lexmark Z22/Z32 Series ColorFine.**
 - 2 **Clique no menu Impressora e certifique-se de que nenhuma marca de seleção seja exibida ao lado da opção Interromper impressão.**

Imprima uma página de teste. Se a página de teste for impressa, a impressora está funcionando adequadamente. Verifique o seu aplicativo.

A página de teste não é impressa

Certifique-se de que:

- Os cartuchos de impressão estejam instalados corretamente. Para obter ajuda, consulte a [página 20](#).
- Você está usando o cabo correto. Se você estiver usando um cabo paralelo, certifique-se de que este seja um cabo paralelo compatível do tipo IEEE 1284 que suporte impressão bidirecional.





Etapas para a impressão básica

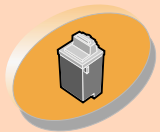

Mantendo a impressora



Solucionando problemas



Apêndice



Índice

Solucionando problemas



A impressora ejeta uma página em branco após tentar imprimir

Certifique-se de que:

- Sua impressora Lexmark esteja definida como a impressora padrão.
- Você removeu a etiqueta transparente e adesiva da parte inferior dos cartuchos de impressão. Para obter ajuda, consulte a [página 20](#).

A impressora está imprimindo muito devagar

- Feche todos os outros aplicativos que não estão sendo usados no momento.
- Diminua a definição da qualidade de impressão.
- Verifique o documento que está sendo impresso. Fotografias ou documentos que contêm gráficos podem levar mais tempo para imprimir do que texto normal.
- Verifique os recursos do seu computador e considere a possibilidade de aumentar a memória virtual.
- Considere a possibilidade de adquirir mais memória.
- **Nota:** Fotografias ou documentos que contêm gráficos podem levar mais tempo para imprimir do que texto normal.

Aviso: Não toque a área de contato dourada do cartucho de impressão.





Etapas para a
impressão básica



Mantendo a
impressora



Solucionando
problemas



Apêndice



Índice

O papel não é alimentado ou atola



O papel não é alimentado ou várias folhas foram alimentadas ao mesmo tempo na impressora

Certifique-se de que:

- O papel usado seja o recomendado para impressoras a jato de tinta.
- O papel não seja forçado quando colocado na impressora. Alinhe a margem superior do papel com as guias de alinhamento de papel na impressora.
- A impressora esteja numa superfície nivelada e plana.
- A guia esquerda do papel esteja junto à lateral do papel.
- Você não colocou papel demais no alimentador de folhas. Dependendo da espessura do papel, o alimentador pode receber até 100 folhas.
- A guia esquerda de papel não o faça dobrar no alimentador de folhas.



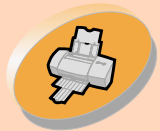

Etapas para a
impressão básica

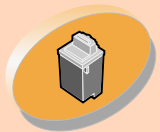

Mantendo a
impressora



Solucionando
problemas



Apêndice



Índice

Solucionando problemas



A impressora não alimenta envelopes ou papéis especiais

- Certifique-se de que sua impressora alimentará papel normal. Para obter ajuda na colocação de papel, consulte a [página 4](#).
- Se o papel normal é alimentado sem problemas, coloque os envelopes na vertical junto à lateral direita do alimentador de folhas. Certifique-se de que a guia de papel esteja junto à lateral dos envelopes.
- Certifique-se de que os envelopes ou os papéis especiais apropriados estejam selecionados no software da impressora.
- Certifique-se de que esteja usando um tamanho de envelope ou papel suportado por sua impressora.
- Seu aplicativo pode não ter sido projetado para imprimir envelopes. Para obter ajuda, verifique a documentação do aplicativo.



Solucionando problemas



Etapas para a
impressão básica

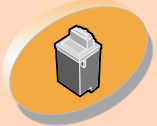

Mantendo a
impressora



Solucionando
problemas



Apêndice



Índice

A impressora tem um atolamento de papel

Se o papel estiver alojado de modo que não possa ser removido:

- 1 **Pressione o botão Liga/desliga para desligar a impressora.**
- 2 **Pressione o botão Liga/desliga para ligar a impressora.**
- 3 **Se a impressora não ejetar a página, desligue-a.**
- 4 **Puxe o papel com firmeza para removê-lo. Se você não puder alcançar o papel porque ele ficou dentro da impressora, levante a tampa frontal e puxe o papel para fora.**
- 5 **Feche a tampa frontal.**
- 6 **Pressione o botão Liga/desliga para ligar a impressora.**
- 7 **Envie novamente o seu documento para impressão.**

O documento é impresso com erros ou baixa qualidade



A impressão é muito escura ou esfumada

- Certifique-se de que o papel esteja reto e não amassado.
- Antes de manusear o papel, espere a tinta secar.
- Certifique-se de que a definição Tipo do papel no software da impressora corresponda ao tipo de papel colocado na impressora.



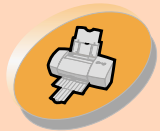

Etapas para a impressão básica

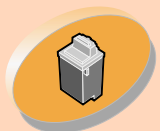

Mantendo a impressora



Solucionando problemas



Apêndice



Índice

Solucionando problemas



- Altere a definição de Qualidade de impressão para **Alta velocidade**. Para obter ajuda, consulte a [página 12](#).
- Limpe os orifícios de impressão. Para obter ajuda, consulte a [página 28](#).

As linhas retas verticais não são regulares

Para aumentar a qualidade de impressão das linhas retas verticais nas tabelas, bordas e gráficos:

- Selecione uma qualidade de impressão superior.
- Alinhe os cartuchos de impressão. Para obter ajuda, consulte a [página 25](#).
- Limpe os orifícios de impressão. Para obter ajuda, consulte a [página 28](#).

A impressão está manchada na página

- A próxima página impressa pode estar manchada. Retire as páginas à medida que saírem da impressora e deixe-as secar antes de empilhá-las.
- Os orifícios de impressão podem precisar de uma limpeza. Para obter ajuda, consulte a [página 28](#).



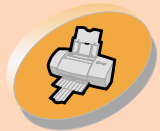

Etapas para a
impressão básica

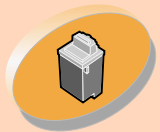

Mantendo a
impressora



Solucionando
problemas



Apêndice



Índice

Solucionando problemas



As páginas impressas têm bandas alternadas claras e escuras (impressão intermitente)

- Selecione a definição da Qualidade de impressão **Alta qualidade**. Para obter ajuda, consulte a [página 12](#).
- Certifique-se de que existam comunicações bidirecionais entre o computador e a impressora. Para obter ajuda, consulte a [página 36](#).

A qualidade de impressão é baixa nas margens inferior, superior, direita ou esquerda da página

Como outras impressoras, ela não pode imprimir nas margens extremas inferior, superior, direita ou esquerda da página.

Use estas definições mínimas:

- Margens direita e esquerda:
6,35 mm (0,25 pol) cada para todos os tamanhos de papel com exceção de A4
Para papel tamanho A4 – 3,37 mm (0,133 pol) cada



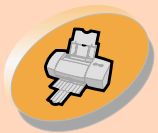

Etapas para a impressão básica

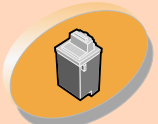

Mantendo a impressora



Solucionando problemas



Apêndice



Índice

Solucionando problemas



- Margens superior e inferior:
Superior – 1,7 mm (0,067 pol)
Inferior – 12,7 mm (0,5 pol) para a maioria dos trabalhos
19 mm (0,75 pol) para a melhor qualidade de impressão de trabalhos em cores.

Os caracteres impressos são formados incorretamente ou desalinhados

- Cancele quaisquer trabalhos de impressão e envie novamente para impressão.
- Alinhe os cartuchos de impressão. Para obter ajuda, consulte a [página 25](#).
- Limpe os orifícios de impressão. Para obter ajuda, consulte a [página 28](#).



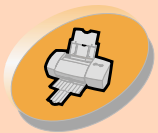

Etapas para a impressão básica

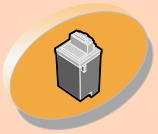

Mantendo a impressora



Solucionando problemas



Apêndice



Índice

Solucionando problemas



As cores na impressão são diferentes das cores na tela

- Um cartucho de impressão pode estar sem tinta ou com o nível de tinta baixo. Para obter ajuda na troca do cartucho de impressão, consulte a [página 20](#).
- Use uma marca de papel diferente. Cada marca de papel aceita a tinta de forma diferente e imprime com variações de cores sutis.
- Remova os dispositivos extras como um digitalizador e conecte a impressora diretamente à porta paralela.

As cores na impressão estão esmaecidas

Tente as sugestões listadas na seção anterior, "As cores na impressão são diferentes das cores na tela". Se as cores ainda parecerem esmaecidas, execute o teste dos orifícios. Para obter ajuda, consulte a [página 28](#).

Os caracteres estão faltando ou são inesperados

- Certifique-se de que o driver da impressora Lexmark Z22/Z32 esteja selecionado como padrão.
- A impressora talvez tenha problemas de comunicações bidirecionais. Para obter ajuda, consulte a [página 36](#).





Etapas para a impressão básica

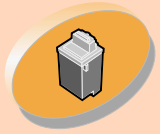

Mantendo a impressora



Solucionando problemas



Apêndice



Índice

Solucionando problemas



Problemas com transparências, fotos ou envelopes



Os papéis fotográficos brilhantes ou transparências estão colados

- Remova cada transparência à medida que sair da impressora e deixe-a secar antes de empilhá-la.
- Use uma transparência ou papel fotográfico designado para uso com uma impressora jato de tinta.

As transparências ou fotografias contém linhas brancas

- Na área Qualidade de impressão, selecione Alta qualidade. Para obter ajuda, consulte a [página 12](#).
- Limpe os orifícios de impressão. Para obter ajuda, consulte a [página 28](#).

A impressora não alimenta envelopes ou papéis especiais

Para obter ajuda, consulte a [página 42](#).





Etapas para a impressão básica

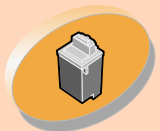

Mantendo a impressora



Solucionando problemas



Apêndice



Índice

Solucionando problemas



Luzes intermitentes e mensagens de erro

Mensagem de atolamento de papel

Para obter ajuda, consulte a [página 43](#).

Mensagem de pouca tinta

O cartucho de impressão está ficando sem tinta. Compre um novo cartucho.

A luz indicadora de energia está acesa e a de alimentação de papel está piscando

- Se a impressora estiver sem papel:
 - 1 **Coloque papel.**
 - 2 **Pressione o botão Alimentação de papel.**
- Se a impressora tiver um atolamento de papel, consulte a [página 43](#).



Luz indicadora de energia

Luz de alimentação de papel





Etapas para a
impressão básica

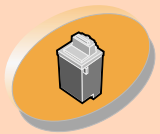

Mantendo a
impressora



Solucionando
problemas



Apêndice



Índice

Solucionando problemas



As luzes indicadoras de energia e a de alimentação de papel estão piscando

Se o suporte do cartucho estiver parado. Verifique se há mensagens de erro na tela.

- 1 **Desligue a impressora.**
- 2 **Aguarde alguns segundos e ligue-a novamente.**





Etapas para a impressão básica

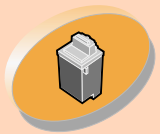

Mantendo a impressora



Solucionando problemas



Apêndice



Índice

Apêndice



Esta seção descreve:

- Instalação do software da impressora
- Desinstalação do software da impressora
- Avisos
- Segurança

Instalação do software da impressora

Você pode obter o software da impressora usando:

- o CD-ROM que acompanha a sua impressora
- a Web
- os disquetes

Se o software da impressora não for instalado adequadamente, será exibida uma mensagem de erro de comunicação quando você tentar imprimir. Você terá que desinstalar e, em seguida, reinstalar o software da impressora. Para obter ajuda, consulte [página 52](#).

Usando o CD-ROM

Siga o conjunto de instruções que corresponde ao seu sistema operacional e ao cabo da impressora (paralelo ou USB):

NT 4.0 – cabo paralelo

- 1 Inicie o Windows.
- 2 Se for exibida alguma tela, clique em **Cancelar**.
- 3 Quando a área de trabalho for exibida, insira o CD do software.
A tela de apresentação do Lexmark Z22/Z32 é exibida.
- 4 Clique em **Instalar o software da impressora**.

Windows 2000 – cabo paralelo ou USB

- 1 Inicie o Windows.
- 2 Se for exibida alguma tela, clique em **Cancelar**.
- 3 Quando a área de trabalho for exibida, insira o CD do software.

A tela de apresentação do Lexmark Z22/Z32 é exibida.

- 4 Clique em **Instalar o software da impressora**.

Usando a Web

Se o seu computador não tiver uma unidade de CD-ROM, você pode fazer o download do software da impressora a partir do site da Lexmark na Web em www.lexmark.com.

- 1 No site da Lexmark na Web, selecione o driver apropriado para o seu sistema operacional.
- 2 Selecione **Salvar no disco**.
- 3 Selecione um local na unidade de disco rígido.
- 4 Clique duas vezes no arquivo executável (.exe) para abri-lo.
A janela do Win Self-Extractor é aberta.
- 5 Siga as instruções na tela.





Etapas para a
impressão básica

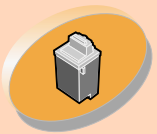

Mantendo a
impressora



Solucionando
problemas



Apêndice



Índice



Usando disquetes

Se o seu computador não possui uma unidade de CD-ROM, você pode criar os disquetes do driver usando o computador de um amigo ou do revendedor Lexmark que possuir uma unidade de CD-ROM. Você precisará de pelo menos três disquetes de 3,5 polegadas vazios.

Para criar disquetes do software da impressora:

- 1 Insira o CD do software na unidade de CD-ROM.

Se o CD não for executado automaticamente:

- a No menu **Iniciar**, clique em **Executar**.
- b Na caixa de texto da linha de comandos, digite a letra da unidade de CD-ROM, seguida de **:\setup** (por exemplo, **d:\setup**) e clique em **OK**.

- 2 Quando a tela de instalação do software da impressora Lexmark Z22/Z32 for exibida, selecione **Ferramentas**.

- 3 Selecione **Criar disquetes**.

- 4 Siga as instruções na tela.

Para instalar o software da impressora a partir de disquetes:

- 1 Inicie o Windows.
- 2 Insira o Disco de instalação 1 na unidade de disco.
- 3 No menu **Iniciar**, clique em **Executar**.
- 4 Na caixa de texto da linha de comandos, digite a letra da unidade de disco, seguida de **:\setup** (por exemplo, **a:\setup**) e clique em **OK**.
- 5 Quando solicitado pelo software da impressora, insira os discos apropriados na unidade de disco e clique em **OK**.
- 6 Siga as instruções na tela.

Desinstalando o software da impressora

Se o software da impressora não for instalado adequadamente, você pode precisar desinstalar e reinstalá-lo.

Para desinstalar o software da impressora:

- 1 No menu **Iniciar**, clique em **Programas**.
- 2 Selecione **Lexmark Z22/Z32 Series**.
- 3 Selecione **Desinstalar Lexmark Z22/Z32 Series**.
- 4 Siga as instruções na tela.

Para reinstalar o software da impressora, siga o conjunto de instruções adequado em "Instalação do software da impressora" na página 51.



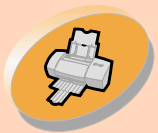

Etapas para a impressão básica

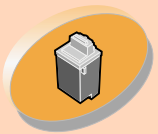

Mantendo a impressora



Solucionando problemas



Apêndice



Índice

Apêndice



Avisos de emissão eletrônica

Declaração de informações de compatibilidade da Comissão de comunicação federal (FCC)

A Lexmark Z22/Z32 Color Jetprinter foi testada e considerada dentro dos limites de dispositivo digital Classe B, de acordo com a Parte 15 das Regras da FCC. A operação está sujeita as duas condições a seguir: (1) este dispositivo não pode causar interferências prejudiciais e (2) deve aceitar qualquer interferência recebida, inclusive as que possam causar operação indesejada.

Os limites da Classe B da FCC são projetados para oferecer proteção razoável contra interferências prejudiciais em uma instalação residencial. Este equipamento gera, usa e pode difundir energia na frequência de rádio e, se não tiver sido instalado e usado de acordo com as instruções pode

causar interferências prejudiciais às comunicações via rádio. Entretanto, não há garantias de que não ocorram interferências em uma instalação em particular. Se este equipamento causar interferências prejudiciais a recepção de rádio ou de televisão, o que pode ser determinado desligando e ligando o equipamento, o usuário pode tentar corrigir a interferência através de uma das medidas a seguir:

- Reorientar ou realocar a antena de recepção.
- Aumentar o espaço entre o equipamento e o receptor.
- Conectar o equipamento em uma tomada de um circuito diferente do que o receptor está conectado.
- Consultar o local de compra ou o representante do serviço para obter sugestões adicionais.

O fabricante não é responsável por qualquer interferência de rádio ou televisão causada pelo uso de cabos diferentes dos recomendados, ou por alterações ou modificações não autorizadas a este equipamento. Alterações ou modificações não-autorizadas podem anular a autoridade do usuário para operar este equipamento.

Nota: Para garantir a compatibilidade com os regulamentos da FCC sobre interferência eletromagnética para um dispositivo de computação da Classe B, use um cabo adequadamente blindado e aterrado, como o número de peça 43H5856 da Lexmark para anexação de USB. O uso de um cabo substituto blindado e aterrado inadequadamente pode resultar na violação dos regulamentos da FCC.





Etapas para a impressão básica

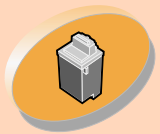

Mantendo a impressora



Solucionando problemas



Apêndice



Índice

Apêndice



Quaisquer perguntas relativas a esta declaração de informações de compatibilidade devem ser enviadas para:

Director of Lab Operations
Lexmark International, Inc.
740 West New Circle Road
Lexington, KY 40550
(859) 232-3000

Energy Star



O programa de computadores EPA ENERGY STAR é um esforço de parceria com os fabricantes de computadores para promover a introdução de produtos que não consomem muita energia e, conseqüentemente, reduzam a poluição do ar causada pela geração de energia.

As empresas que participam deste programa apresentam computadores pessoais, impressoras, monitores ou fac-símiles que diminuem o consumo de energia automaticamente quando não estão sendo usados. Esse recurso reduzirá a energia usada em até 50%. A Lexmark está orgulhosa em participar deste programa.

Como parceira da Energy Star, a Lexmark International, Inc. determinou que este produto atende às diretrizes da Energy Star relativas ao consumo de energia.

Fonte de energia

Se houver uma falha na fonte de energia, substitua-a por uma peça de substituição da Lexmark ou outra unidade de energia plug-in direta UL LISTED classificada como "Classe 2" e ajustada para 30 V dc em 500mA.

Informações sobre segurança

- Se o seu produto NÃO tiver este símbolo , ele DEVE ser conectado a uma tomada adequadamente aterrada.
- O cabo de alimentação deve estar conectado a uma tomada próxima ao produto e de fácil acesso.
- Consulte um profissional de serviços sobre reparos ou serviços diferentes daqueles descritos nas operações de instrução.
- Este produto é desenvolvido, testado e aprovado para atender padrões de segurança globais rigorosos com o uso dos componentes da Lexmark. Os recursos de segurança de algumas peças podem não ser óbvios. A Lexmark não se responsabiliza pelo uso de outras peças de substituição.





A

alavanca de liberação
 localizando 5
 usando 5
 alimentador de folhas
 localizando 4
 usando 4
 alinhando os cartuchos de
 impressão 24, 25
 aplicativos de software
 Padrões do documento
 (preferências de
 impressão) 10
 Programa de
 controle 18
 aprimorando a qualidade
 da impressão 24
 avisos
 Declaração da FCC 53
 emissão eletrônica 54
 Energy Star 54
 informações sobre
 segurança 54

B

banda 45

C

cabo paralelo,
 especificações 35, 39
 caracteres, formados
 incorretamente 46
 cartões
 colocando 7
 definições 14
 cartões de felicitações
 colocando 7
 definições 13
 cartões fotográficos
 colocando 7
 definições 13
 cartões postais
 colocando 7
 definições 13
 cartucho de tinta colorida
 de alto rendimento 21
 cartucho de tinta preta de

alto rendimento 21
 cartuchos de impressão
 alinhando 24, 25
 conservando 33
 instalando 20
 limpando 28
 removendo 21
 substituindo 20
 cartuchos de impressão.
 nºs de peça 21
 CD-ROM
 instalando o software 52
 colocando
 papéis especiais 6
 papel 4
 colocando o papel 4
 comunicações
 bidirecionais
 indicadores de
 problema 36
 contatos do cartucho de
 impressão,
 desentupindo 31





contatos, impressão
desentupindo 31

D

Declaração da FCC 53
definições
cartões de
felicitações 13
cartões fotográficos 13
cartões postais 13
envelopes 13
índices 13
papéis transfer 16
papel brilhante 14
papel com tamanho
personalizado 15
papel especial 14
papel fotográfico 14
papel para a faixa 15
recomendado 13
transparências 15
definições padrão 13
definições

envelopes 30
desinstalando o software
da impressora 52
driver da impressora
desinstalando 52
fazendo o download 51
instalando 51, 52

E

Energy Star 54
envelopes
colocando 6
definições 13, 30

F

fazendo o download do
driver da impressora,
instalando 51
fonte de energia 54

G

guia de papel
localizando 5
usando 5

I

impressão escura ou
esfumada 43
impressão intermitente 45
impressão, cartuchos
alinhando 24, 25
conservando 33
instalando 20
nºs de peça 21
removendo 21
substituindo 20
indicadores de problemas
de comunicações
bidirecionais 36
índices
colocando 7
definições 13
informações sobre





segurança 54
 informações sobre
 suprimentos 19
 instalação da impressora,
 solucionando
 problemas 51
 instalação do software da
 impressora, solucionando
 problemas 51
 instalando
 cartuchos 20
 software da
 impressora 51, 52

J

Janela Escolher
 cartuchos 23

L

Luz de alimentação de
 papel 20, 50
 Luz indicadora de energia
 20, 49

luzes
 Alimentação de
 papel 50
 Energia 50
 localizando 49
 padrões 49
 luzes intermitentes 49
 Alimentação de
 papel 49
 Luz indicadora de
 energia 49, 50

M

margens, definições
 mínimas 45
 Mensagem de pouca
 tinta 49
 mensagens de erro
 Atolamentos de
 papel 49
 Impressora
 desativada 38

Impressora não está
 pronta 38
 Pouca tinta 49

N

n^{os} de peça
 cartucho de tinta fotog.
 21
 tinta colorida 21
 tinta colorida de alto
 rendimento 21
 tinta preta 21
 tinta preta de alto
 rendimento 21
 números da peça
 cartucho de tinta
 colorida 21
 cartucho de tinta
 fotográfica 21
 cartucho de tinta
 preta 21





O

ordem inversa 12
 orifícios de impressão
 desentupindo 31
 limpando 28
 orifícios, impressão
 desentupindo 31
 limpando 28
 os disquetes 52

P

Padrões do documento
 pastas 10
 personalizando 10
 página de teste
 alinhamento 26
 não é impressa 39
 papéis especiais
 colocando 6
 definições 13
 papéis transfer
 colocando 7
 definições 16

papel brilhante
 colocando 7
 definições 14
 papel com tamanho
 personalizado
 colocando 8
 definições 15
 papel especial
 colocando 7
 definições 14
 papel fotográfico
 colocando 7
 definições 14
 papel para a faixa
 colocando 9
 recomendações de
 definição 15
 Preferências de impressão
 pastas 10
 personalizando 10
 problemas de impressão
 baixa qualidade 43
 geral 35
 mensagens de erro 49

papéis especiais 48
 qualidade de cor 47
 Programa de controle
 abrindo 18
 pastas 19
 usando 18

Q

qualidade da impressão
 aprimorando 24
 solucionando
 problemas 43

R

resolvendo problemas 51

S

software da impressora
 desinstalando 52
 instalando 51
 software, impressora
 desinstalando 52





instalando 51
solucionando problemas
baixa qualidade de
impressão 43
luzes intermitentes 49
mensagens de erro 49
trabalhos de impressão
especiais 48
suprimentos,
informações 19

T

teste de orifícios 28
transparências
colocando 9
definições 15

W

Windows
NT 4.0 51
Windows 2000 51
Windows 2000
Preferências de
impressão 10
abrindo 11
Windows NT 4.0
Padrões do
documento 10
abrindo 11

