

AVIGILON™

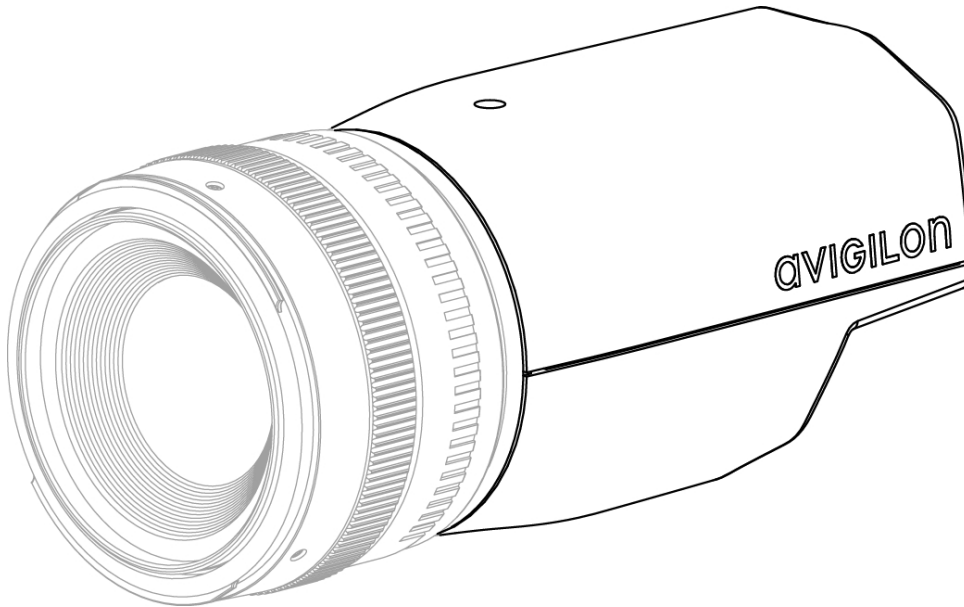

Guia de Instalação

Modelos de câmeras profissionais IP em alta definição da Avigilon™:

30L-H4PRO-B, 24L-H4PRO-B, 16L-H4PRO-B, 12L-H4PRO-B e 8L-H4PRO-B

Informações de segurança importantes

Este manual fornece informações de instalação e operação bem como precauções para o uso desta câmera. A instalação incorreta poderia provocar falha inesperada. Antes de instalar o equipamento, leia com atenção este manual. Forneça este manual ao proprietário do equipamento para uso futuro.



O símbolo de Aviso indica a presença de voltagem perigosa dentro e fora do compartimento do produto, o qual pode constituir risco de choque elétrico, lesões graves ou morte das pessoas se as devidas precauções não forem seguidas.



O símbolo de Cuidado alerta o usuário para a presença de perigos que podem causar danos leves ou moderados a pessoas, danos à propriedade ou danos ao produto propriamente dito, se as devidas precauções não forem seguidas.



AVISO — Se as seguintes instruções não forem seguidas, ferimentos graves ou morte poderão ocorrer.

- Não use próximo à água nem exponha a gotículas ou respingos.
- Não coloque objetos que contenham líquidos sobre o dispositivo.
- Não exponha à chuva ou umidade.
- Somente para uso interno.
Se for usado em ambientes externos, um adaptador ou compartimento montado externamente é necessário. Consulte a Avigilon para obter mais informações.
- A instalação deve ser realizada por pessoal qualificado e deve estar em conformidade com todas as normas locais.
- Este produto destina-se ao fornecimento em conjunto com uma Unidade de Energia Listada UL marcada como “Classe 2” ou “LPS” ou “Limited Power Source” (Fonte de Energia Limitada) com saída classificada de 12 VCC ou 24 VCA, 13 W mín. ou Power over Ethernet (PoE), classificada como 48 VCC, 13 W mín.
- Uma fonte de alimentação externa conectada a este produto somente poderá ser conectada a outro produto da Avigilon da mesma série do modelo. Conexões de energia externas devem ser adequadamente isoladas.
- Não conecte diretamente à rede elétrica qualquer que seja o motivo.



CUIDADO — Se as seguintes instruções não forem seguidas, poderão ocorrer lesões ou danos à câmera.

- Não instale próximo a nenhuma fonte de calor, como radiadores, aquecedores, fogões ou outras fontes de calor.
- Não exponha os cabos a pressão excessiva, cargas pesadas ou compressão.
- Não lubrifique nem desmonte o dispositivo. Não há nenhuma peça que possa ser reparada pelo usuário.
- Solicite toda a manutenção ao pessoal qualificado. Talvez seja necessário realizar a manutenção quando o dispositivo estiver danificado (como em função de um líquido derramado ou objetos caídos), exposto à chuva ou umidade, não funcionar normalmente ou tiver caído.

- Não utilize detergentes fortes ou abrasivos durante a limpeza do corpo do dispositivo.
- Use apenas acessórios recomendados pela Avigilon.
- Use somente suportes de montagem relacionados no UL adequados para a superfície de montagem e com peso mínimo de 0,4 kg (0,9 lb) além do peso da lente acoplada.
- Evite deixar o sensor de imagem exposto por longos períodos de tempo. Sempre cubra o sensor de imagem com uma lente ou uma tampa contra poeira.
- Não permita que a poeira, umidade ou quaisquer outros detritos estranhos entrem na montagem da lente.
- Jamais toque em quaisquer elementos de vidro dentro da montagem da lente.
- Não aponte a lente diretamente para o sol ou outros objetos extremamente brilhantes, pois isso pode danificar o sensor de imagem.
- O uso de controles, ajustes ou o desempenho de procedimentos que não sejam os especificados neste manual podem resultar na exposição prejudicial à radiação.

Avisos regulamentadores

Este dispositivo está em conformidade com a parte 15 das Normas da FCC. A operação está sujeita às duas seguintes condições: (1) Este dispositivo não poderá causar interferência prejudicial e (2) Este dispositivo deverá aceitar qualquer interferência recebida, incluindo interferências que possam causar operação indesejada.

Este aparelho digital Classe B está em conformidade com o ICES-003 canadense.

Aviso da FCC

Este equipamento foi testado e aprovado em conformidade com os limites de um dispositivo digital de Classe B, de acordo com a Parte 15 das normas da FCC. Esses limites foram projetados para fornecer proteção razoável contra interferência nociva em uma instalação residencial. Este equipamento gera, utiliza e pode irradiar energia de radiofrequência e, se não for instalado e utilizado de acordo com as instruções, pode causar interferências nocivas nas comunicações via rádio. Entretanto, não há garantias de que não ocorrerá interferência em uma determinada instalação. Se este equipamento causar interferência nociva à recepção de rádio ou de televisão, o que pode ser determinado desligando e ligando o equipamento, o usuário é encorajado a tentar corrigir a interferência através de uma ou mais das medidas a seguir:

- Reoriente ou reposicione a antena receptora.
- Aumente a distância entre o equipamento e o receptor.
- Conecte o equipamento em uma tomada em um circuito diferente do qual o receptor estiver conectado.
- Consulte o revendedor ou um técnico de rádio/TV experiente para obter ajuda.

Mudanças ou modificações feitas a este equipamento não expressamente aprovadas pela Avigilon Corporation ou terceiros autorizados pela Avigilon Corporation podem invalidar a autoridade do usuário para funcionar este equipamento.

Informações de descarte e reciclagem

Quando este produto atingir o fim de sua vida útil, descarte-o de acordo com as leis e diretrizes ambientais.

Risco de incêndio, explosão e queimaduras. Não desmonte, esmague, aqueça acima de 100 °C (212° F) ou queime.

União Europeia:



Este símbolo significa que, de acordo com as leis e regulamentos locais, o produto deve ser descartado separadamente do lixo doméstico. Quando este produto atingir o fim de sua vida útil, leve-o até um ponto de coleta designado pelas autoridades locais. Alguns pontos de coleta aceitam produtos gratuitamente. A coleta seletiva e a reciclagem do produto no momento do descarte ajudará a preservar os recursos naturais e assegure-se de que seja reciclado de forma que proteja a saúde humana e o meio ambiente.

Avisos legais

© 2014 - 2015, Avigilon Corporation. Todos os direitos reservados. AVIGILON, o logotipo da AVIGILON, e AVIGILON CONTROL CENTER são marcas comerciais da Avigilon Corporation. Outros nomes de produtos mencionados aqui podem ser marcas registradas dos respectivos proprietários. A ausência dos símbolos ™ e ® ao lado de cada marca comercial neste produto ou no respectivo pacote não isenta a propriedade da marca comercial mencionada. A menos que seja expressamente concedido por escrito, nenhuma licença é concedida com relação a qualquer direito autoral, projeto industrial, marca comercial, patente ou outros direitos de propriedade intelectual da Avigilon Corporation ou seus licenciadores.

Isenção de responsabilidade

Este manual foi compilado e publicado abrangendo as últimas descrições e especificações do produto. O conteúdo deste documento e as especificações destes produtos mencionados aqui estão sujeitos a alterações sem prévio aviso. A Avigilon Corporation se reserva o direito de fazer quaisquer alterações sem aviso prévio. A Avigilon Corporation ou qualquer uma das suas empresas associadas não garantem a abrangência ou a precisão das informações contidas neste documento e não são responsáveis pelo uso ou pela confiança nessas informações. A Avigilon Corporation não será responsabilizada por quaisquer danos (incluindo danos consequenciais) causados pela confiança nas informações apresentadas aqui.

Avigilon Corporation
<http://www.avigilon.com>

920-0078A

Revisão: 7 - PT

20150820

Índice

Visão Geral	1
Visão dianteira	1
Visão traseira	2
Instalação	4
Ferramentas e materiais necessários	4
Conteúdo do pacote da câmera	4
Etapas de instalação	4
Montando e direcionando câmeras de análise de vídeo	4
Montagem da lente	5
Montagem da câmera	5
Conexão de cabos	6
Atribuição de um endereço IP	6
Acesso ao fluxo de vídeo ao vivo	7
Direção e foco da câmera	7
(Opcional) Configuração do armazenamento a bordo	7
Para obter mais informações	7
Conexões de cabo	9
Conexão da energia externa	9
Conexão a dispositivos externos	9
Conexão a microfones e alto-falantes	10
Indicadores LED	12
Redefinindo as configurações padrão de fábrica	13
Configurando o endereço IP usando o método ARP/Ping	14
Limpeza	15
Sensor de imagem	15
Corpo	15
Especificações	16
Garantia limitada e suporte técnico	18



Visão Geral

Visão dianteira

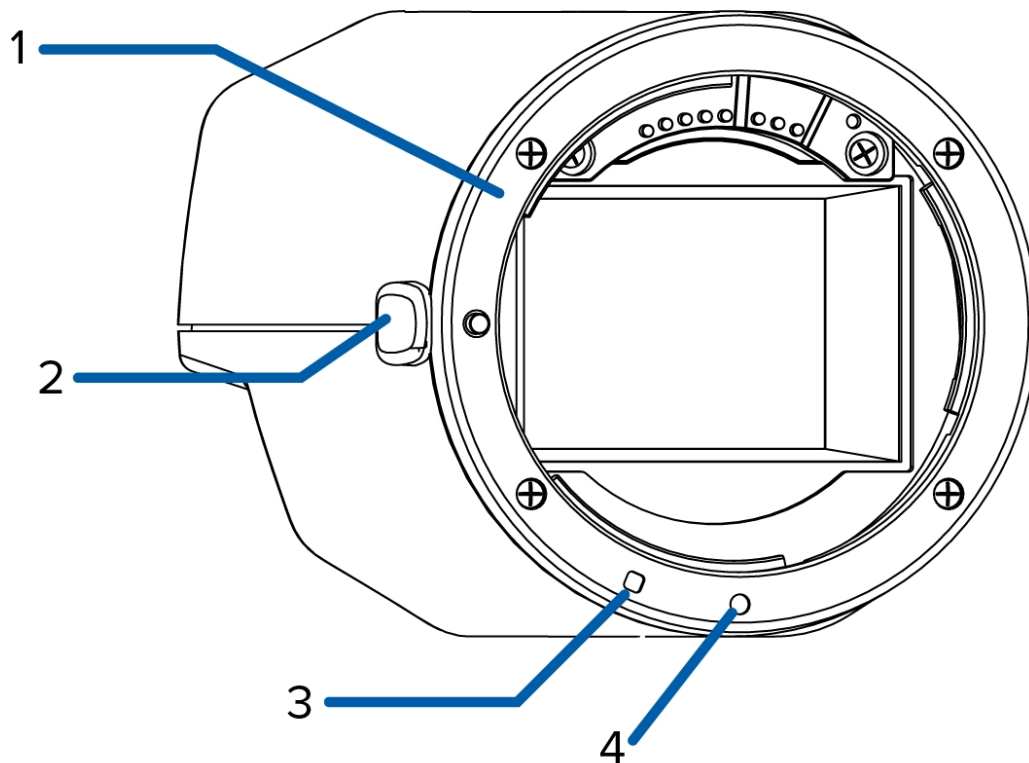

1. Montagem da lente

Aceita lentes EF e EF-S.

2. Botão de liberação da lente

Libera a lente montada na câmera.

3. Índice de montagem da EF-S

Uma marca branca na montagem da lente para ajudá-lo a alinhar a lente EF-S à câmera.

NOTA: Esta marca pode aparecer em modelos 30L-H4PRO-B e 24L-H4PRO-B. As lentes EF-S não são compatíveis com esses modelos.

4. Índice de montagem da EF

Uma marca vermelha na montagem da lente para ajudá-lo a alinhar a lente EF à câmera.

Visão traseira

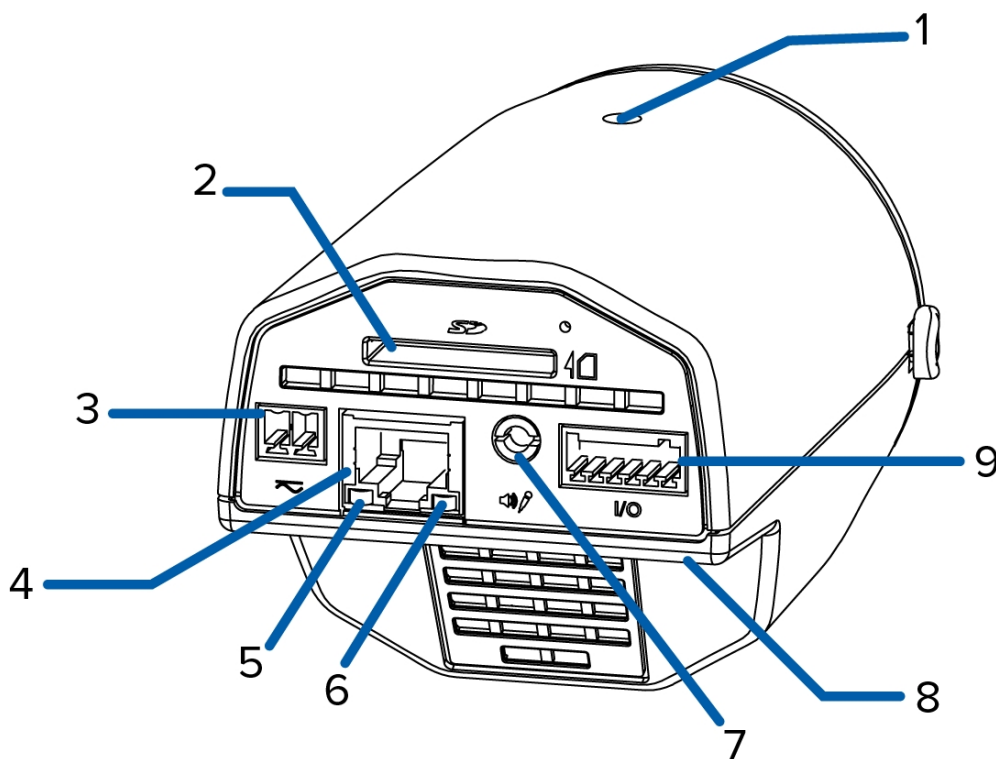

1. Montagens da câmera

Fornece pontos de montagem para a câmera. As montagens aceitam parafusos 1/4"-20 UNC normalmente encontrados em tripés e suportes de montagem.

2. Ranhura de cartão SD

Aceita cartão SD para armazenamento a bordo.

3. Bloco conector de alimentação

Aceita um bloco de terminal com conexão de alimentação CA ou CC. A entrada CC pode ter qualquer polaridade. Necessário somente quando a Alimentação via Ethernet não estiver disponível.

4. Porta Ethernet

Aceita uma conexão Ethernet a uma rede. A comunicação do servidor e a transmissão dos dados de imagem ocorrem por meio dessa conexão. Além disso, recebe alimentação quando está conectada a uma rede que oferece Alimentação via Ethernet.

5. LED de conexão

Indica se há uma conexão ativa na porta Ethernet.

6. LED de status da conexão

Fornece informações sobre a operação do dispositivo. Para mais informações, consulte *Indicadores LED* Na página 12.

7. Conector de E/S de áudio

Aceita um conector minitomada (3,5 mm).

8. Etiqueta do número de série

Número de série do produto e etiqueta do número da peça.

9. Bloco do conector de E/S

Fornece conexões para dispositivos de entrada/saída externa.



Instalação

Ferramentas e materiais necessários

- Chave de fenda pequena com uma lâmina medindo 5/64" ou 2 mm de espessura — para conexão da energia quando não estiver usando a Power over Ethernet.
- Suporte de montagem, compartimento ou tripé.
- Lente com montagem EF ou EF-S

NOTA: Os modelos 30L-H4PRO-B e 24L-H4PRO-B não são compatíveis com lentes EF-S, use somente lentes EF.

Conteúdo do pacote da câmera

Certifique-se de que o pacote contenha os seguintes itens:

- Câmera IP profissional de alta definição da Avigilon™
- Bloco de terminais de alimentação
- Tampa contra poeira
- Bloco de terminais de E/S

Etapas de instalação

Complete as seguintes etapas para instalar o dispositivo:

<i>Montando e direcionando câmeras de análise de vídeo</i>	4
<i>Montagem da lente</i>	5
<i>Montagem da câmera</i>	5
<i>Conexão de cabos</i>	6
<i>Atribuição de um endereço IP</i>	6
<i>Acesso ao fluxo de vídeo ao vivo</i>	7
<i>Direção e foco da câmera</i>	7
<i>(Opcional) Configuração do armazenamento a bordo</i>	7

Montando e direcionando câmeras de análise de vídeo

Se você estiver instalando uma câmera de análise de vídeo da Avigilon™, siga as recomendações de montagem e direcionamento listadas para maximizar os recursos de análise da câmera:

- A câmera deve ser instalada acima de 274 cm (9').
- A câmera não deve inclinar mais de 45 graus para baixo.
- A imagem da câmera deve ser nivelada com a linha do horizonte.
- A câmera deve ser montada em uma superfície estável para minimizar o movimento físico dela após a instalação.

Para obter mais detalhes, consulte *Criando um site para análise de vídeo*. O documento está disponível no aplicativo eDocs e no site da Avigilon.

Montagem da lente

Os modelos 30L-H4PRO-B e 24L-H4PRO-B podem ter índices EF e EF-S na montagem das lentes. Esses modelos não são compatíveis com lentes EF-S. Use somente lentes EF nesses modelos de câmera.

Importante: As câmeras Avigilon requerem lentes de alta qualidade para aproveitar ao máximo seus recursos avançados de imagem. Para evitar a baixa qualidade de imagens, provocada pela seleção incorreta da lente, use apenas lentes recomendadas pela Avigilon para uso com este modelo de câmera. Para obter uma lista de lentes recomendadas para uso com este modelo de câmera, contate seu revendedor ou representante Avigilon.

NOTA: Se a lente incluir um colar, ele deverá ser usado para evitar danos à montagem da lente na câmera.

Para montar uma lente na câmera, siga as etapas abaixo:

1. Se a lente incluir um colar, instale-o à lente primeiro.
2. Remova a tampa contra poeira da montagem da lente.
3. Alinhe a lente ao marcador de índice apropriado na montagem da lente.
 - Marcador vermelho: índice de montagem de EF
 - Marcador branco: índice de montagem de EF-S
4. Gire a lente no sentido horário até que trave.

Para retirar uma lente, siga as etapas abaixo:

1. Enquanto pressiona o botão de liberação da lente, gire-a no anti-horário até que ela pare.
2. Remova a lente da câmera. Monte imediatamente outra lente ou uma tampa contra poeira na montagem da lente para evitar contaminação.

CUIDADO —



- Jamais toque no sensor de imagem ou em quaisquer elementos de vidro dentro da montagem da lente. Limpe o sensor de imagem apenas com as ferramentas de limpeza recomendadas.
- Não permita que a poeira, umidade ou quaisquer outros detritos estranhos entrem na montagem da lente.
- Evite deixar o sensor de imagem exposto por longos períodos de tempo.
- Sempre cubra o sensor de imagem com uma lente ou uma tampa contra poeira.

Montagem da câmera

1. Use os furos rosqueados de ¼"-20 UNC para montar a câmera em um suporte, tripé ou em um compartimento.

- Monte a câmera usando o colar de tripé na lente.
- Se a lente não tiver um colar de tripé, use os orifícios rosqueados na parte inferior da câmera.

Consulte as instruções de instalação fornecidas com o suporte, o tripé ou o compartimento para obter instruções detalhadas de montagem.



CUIDADO — Sempre monte a câmera a partir do colar de tripé da lente quando a lente incluir um colar. A câmera deverá ser montada na horizontal ou com as lentes apontadas para baixo.



AVISO — Use somente suportes de montagem relacionados em UL adequados para a superfície de montagem e com peso mínimo de 0,4 kg (0,9 lb) além do peso da lente acoplada.

Conexão de cabos

Consulte os diagramas na seção Visão geral para localizar os diferentes conectores.

Para conectar os cabos necessários para o funcionamento adequado, preencha o seguinte:

1. Se dispositivos de entrada ou saída externos forem parte da instalação (por exemplo: contatos de porta, relês, etc.), conecte os dispositivos aos terminais de E/S.
2. Se um microfone ou alto-falante externo for necessário, conecte os dispositivos ao conector de áudio.
3. Conecte a energia usando um destes métodos:
 - Power over Ethernet (PoE) Classe 3 — Se a PoE estiver disponível, os LEDs acenderão.
 - Alimentação externa — Conecte uma fonte de alimentação externa de 12 VCC ou 24 VCA ao bloco do conector de energia.

4. Conecte um cabo de rede à porta Ethernet (conector RJ-45).

O LED de conexão se acenderá quando uma conexão de rede for estabelecida.

5. Verifique se o LED de status de conexão indica o estado correto. Para mais informações, consulte *Indicadores LED* Na página 12.

Atribuição de um endereço IP

A câmera obtém um endereço IP automaticamente ao ser conectada a uma rede.

NOTA: Se a câmera não conseguir obter um endereço IP de um servidor DHCP, ela usará a rede de configuração zero (Zeroconf) para escolher um endereço IP. Se for definido usando o Zeroconf, o endereço IP estará na sub-rede 169.254.0.0/16.

As configurações de endereço IP podem ser alteradas usando um dos seguintes métodos:

- Interface do navegador da Internet da câmera: `http://<endereço IP da câmera>/`
- Método ARP/Ping. Para obter mais informações, consulte *Configurando o endereço IP usando o método ARP/Ping* Na página 14
- Aplicativo do software Network Video Management (por exemplo, Avigilon™ Control Center).

NOTA: O nome de usuário padrão da câmera é `admin`, e a senha padrão é `admin`.

Acesso ao fluxo de vídeo ao vivo

O fluxo de vídeo ao vivo pode ser visualizado por meio de um dos seguintes métodos:

- Interface do navegador da Web: `http://<endereço IP>/`.
- Aplicativo do software Network Video Management (NVM) (por exemplo, o software Avigilon Control Center).

NOTA: O nome de usuário padrão da câmera é `admin`, e a senha padrão da câmera é `admin`.

Direção e foco da câmera

Use a Avigilon Camera Installation Tool (Ferramenta de instalação da câmera da Avigilon) ou a interface da web da câmera para mirar e focalizar a câmera. Consulte o guia do usuário do software para mais informações.

1. Se disponível, ajuste o zoom usando o anel apropriado na lente.
2. Se a lente tiver um modo de foco automático (AF), coloque o interruptor da lente na posição AF para permitir que a interface da web da câmera ou a Avigilon Camera Installation Tool (Ferramenta de instalação da câmera da Avigilon) controle o foco da câmera.

- a. Na página de configuração Imagem e exibição, use o botão **Foco automático** para focalizar a lente.

Se a posição de foco desejada não foi alcançada, use os botões de aproximação e afastamento de foco para ajustá-lo.

(Opcional) Configuração do armazenamento a bordo

Para usar o recurso de armazenamento a bordo da câmera, você deve inserir um cartão SD na ranhura de cartão SD.

É recomendável que o cartão SD tenha 64 GB ou mais de capacidade e uma velocidade de gravação de classe 10 ou superior. Se o cartão SD não atender à capacidade ou à velocidade de gravação recomendadas, o desempenho do armazenamento a bordo poderá ser prejudicado e resultará em perda de quadros ou filmagem.

Certifique-se de que o cartão SD seja projetado para gravação de vídeo contínua ou a expectativa de vida do cartão SD será afetada de forma adversa.

1. Insira um cartão SD na câmera.



CUIDADO — Não force a entrada do cartão SD na câmera, pois pode haver danos no cartão e na câmera. O cartão SD pode ser inserido apenas na direção mostrada na câmera.

2. Acesse a interface da web da câmera para ativar recurso de armazenamento a bordo. Para mais informações, veja o *Guia do Usuário da Interface da Web da Câmera H.264 de Alta Definição da Avigilon*.

Para obter mais informações

As informações adicionais sobre como configurar e usar o dispositivo estão disponíveis nos seguintes guias:

- Guia do usuário do cliente *Avigilon™ Control Center*
- Guia do Usuário da Interface da Web da Câmera H.264 de Alta Definição da *Avigilon™*

Os manuais estão disponíveis no website da Avigilon: <http://avigilon.com/support-and-downloads>

Conexões de cabo

Conexão da energia externa

NOTA: Não execute este procedimento se a tecnologia Power over Ethernet (PoE) estiver sendo usada.

Se a PoE não estiver disponível, o dispositivo precisa ser alimentado por meio do bloco conector de alimentação removível. Consulte os diagramas neste guia para localizar o bloco conector de alimentação.

O dispositivo pode ser alimentado com 12 VCC ou 24 VCA. As informações de consumo de energia estão listadas nas especificações do produto.

Para conectar a alimentação ao bloco conector de alimentação, siga os seguintes passos:

1. Remova o bloco conector de alimentação do dispositivo.
2. Remova o isolamento de 1/4" (6 mm) dos fios de energia. Não arranhe nem danifique os fios.
3. Insira os dois fios de energia nos dois terminais do bloco conector de alimentação. A conexão pode ser feita com ambas as polaridades.

Use uma pequena chave de fenda (5/64" ou 2 mm de largura de lâmina) para soltar e apertar os terminais.

4. Anexe o bloco conector de energia de volta no recipiente do dispositivo.

AVISO — Este produto deve ser alimentado por uma Unidade de energia listada em UL marcada como "Classe 2" ou LPS" ou "Fonte de alimentação limitada", com saída classificada de 12 VCC ou 24 VCA, 13 W mín. ou PoE classificado de 48 VCC, 13 W mín.

Conexão a dispositivos externos

Dispositivos externos são conectados ao dispositivo pelo terminal de E/S. A pinagem para o terminal de E/S é exibido no diagrama a seguir:

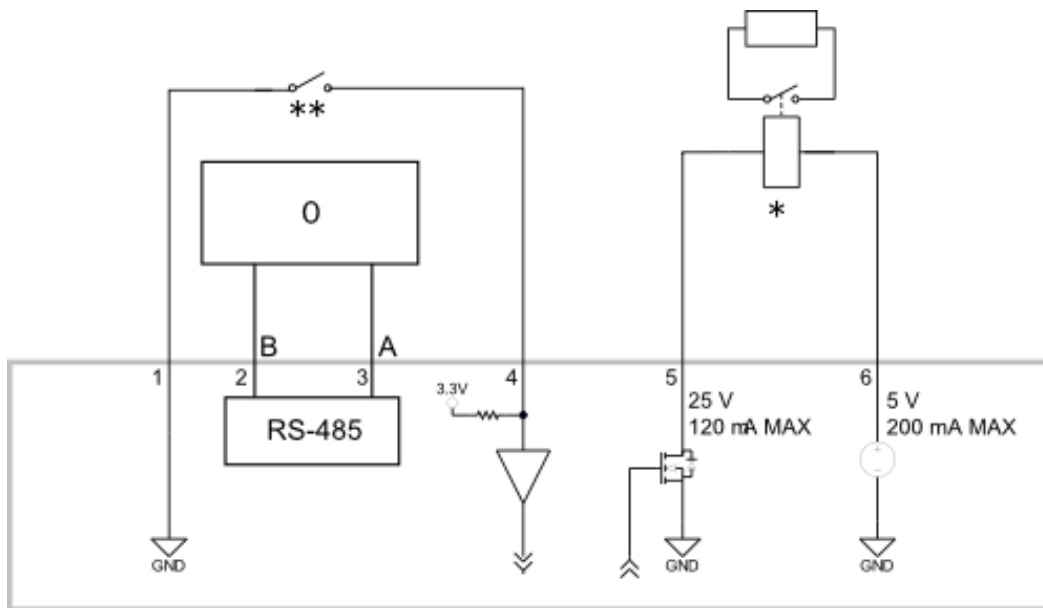

1. Terra
2. RS-485B
3. RS-485A
4. Entrada do relé
5. Saída do relé
6. +5 VCC, 200 mA máx. de saída para unidade do relé
7. 0 — Dispositivo externo
8. * — Relê
9. ** — Interruptor

NOTA: A conexão de 5 V pode ser usada para energizar uma bobina de relê de até 200 mA. Caso haja necessidade de mais de 200 mA, pode-se usar uma fonte de alimentação externa de até 25 V CC e 120 mA.

Conexão a microfones e alto-falantes

A câmera pode ser conectada a um microfone e alto-falante externos por meio do conector de áudio. O conector é uma minitomada (3,5 mm), e a pinagem é exibida no seguinte diagrama.

NOTA: A câmera suporta apenas entrada de áudio mono de nível de linha.

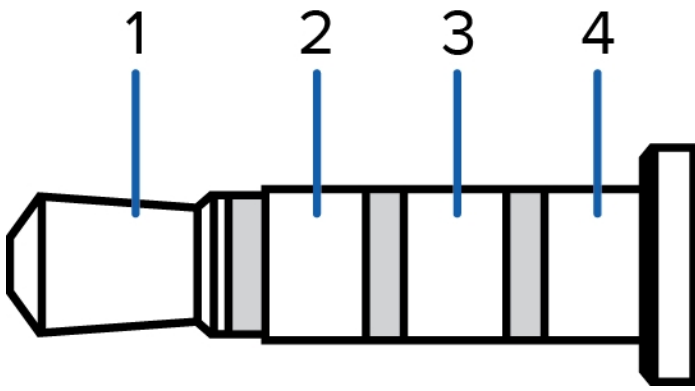

1. ENTRADA de áudio
2. SAÍDA de áudio
3. ATERRAMENTO
4. ATERRAMENTO

Indicadores LED

Depois da conexão à rede, os LEDs do status de conexão mostrarão o progresso da conexão ao software de Gerenciamento de vídeo em rede.

A tabela abaixo descreve o que os LEDs indicam:

Status da conexão	LED de status da conexão	Descrição
Obtenção do Endereço IP	Um flash curto a cada segundo	Tentando obter um endereço IP.
Detectável	Dois flashes curtos a cada segundo	Obteve um endereço IP mas não está conectada ao software de Gerenciamento de vídeo de rede.
Atualização do Firmware	Dois flashes curtos e um flash longo a cada segundo	Atualização do firmware.
Conectado	Ligada	Conectada ao software Network Video Management (NVM).

Redefinindo as configurações padrão de fábrica

Se a câmera deixar de funcionar conforme o esperado, você pode optar por redefinir a câmera para as configurações padrão de fábrica.

Use o botão de reversão de firmware para reconfigurar a câmera.



Figura 1: O botão de reversão de firmware na parte de trás da câmera.

1. Desligue a alimentação do dispositivo.
2. Usando um clipe de papel esticado ou uma ferramenta semelhante, pressione suavemente e mantenha pressionado o botão de reversão do firmware.
3. Enquanto continua segurando o botão, ligue o dispositivo.

Solte o botão depois de três segundos.

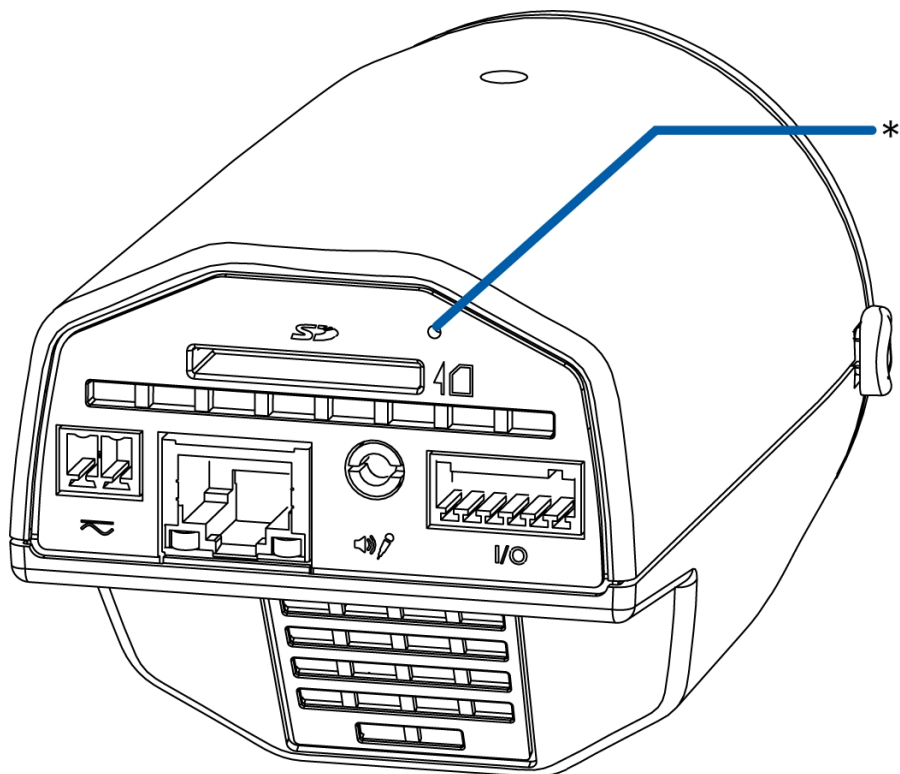

CUIDADO — Não use força excessiva. Inserir a ferramenta com profundidade excessiva danificará o dispositivo.

Configurando o endereço IP usando o método ARP/Ping

Realize as etapas a seguir para configurar a câmera para usar um endereço IP específico:

1. Localize e anote o endereço MAC (MAC) listado na etiqueta do número de série para referência.
2. Abra uma janela de prompt de comando e insira os seguintes comandos:

- a. `arp -s <Novo endereço IP da câmera> <Endereço MAC da câmera>`

Por exemplo: `arp -s 192.168.1.10 00-18-85-12-45-78`

- b. `ping -l 123 -t <Novo endereço IP da câmera>`

Por exemplo: `ping -l 123 -t 192.168.1.10`

3. Reinicie a câmera.
4. Feche a janela de prompt de comando ao ver a seguinte mensagem:

`Reply from <New Camera IP Address>: ...`

Limpeza

Sensor de imagem

O sensor de imagem é protegido contra contaminação pelo vidro de proteção. No entanto, o vidro de proteção pode ser contaminado por poeira e outros detritos.

Para limpar o vidro de proteção, execute as etapas a seguir:

1. Remova a lente ou a tampa contra poeira.
2. Usando um soprador tipo bulbo de qualidade fotográfica (disponível comercialmente), sopre a poeira ou detritos estranhos do vidro de proteção dentro da montagem da lente.
3. Reponha imediatamente a lente ou a tampa contra poeira.

Se o vidro de proteção ainda não estiver limpo, use uma solução de limpeza com uma haste flexível sobre o sensor de imagem. Siga as instruções de limpeza fornecidas pelo fabricante.

CUIDADO —



- Jamais toque no sensor de imagem ou em quaisquer elementos de vidro dentro da montagem da lente. Limpe o sensor de imagem apenas com as ferramentas de limpeza recomendadas.
- Não permita que a poeira, umidade ou quaisquer outros detritos estranhos entrem na montagem da lente.
- Evite deixar o sensor de imagem exposto por longos períodos de tempo.
- Sempre cubra o sensor de imagem com uma lente ou uma tampa contra poeira.

Corpo

Use um pano seco ou levemente umedecido para limpar o corpo da câmera.



CUIDADO — Não utilize detergentes fortes ou abrasivos durante a limpeza do corpo da câmera.

Especificações

Câmera

Entrada/saída de áudio	Nível de linha, minitomada (3,5 mm)
Armazenamento a bordo	Ranhura para SD/SDHC/SDXC – classe 6 no mínimo; classe 10, recomendado 64 GB ou superior

Rede

Rede	100Base-TX
Tipo de cabeamento	CAT5
Conector	RJ-45
Proteção	Proteção de senha, criptografia HTTPS, autenticação digest, autenticação WS, registro de acesso de usuário
Protocolos de transmissão	IPv4, HTTP, HTTPS, SOAP, DNS, NTP, RTSP, RTCP, RTP, TCP, UDP, IGMP, ICMP, DHCP, Zeroconf, ARP RTP/UDP, RTP/UDP multicast, RTP/RTSP/TCP, RTP/RTSP/HTTP/TCP, RTP/RTSP/HTTPS/TCP, HTTP

Parte mecânica

Dimensões C x L x A	109 mm x 73 mm x 68 mm (4,3" x 2,9" x 2,7")
Peso	0,37 kg (0,8 lb) (8L-H4PRO-B, 12L-H4PRO-B e 16L-H4PRO-B) 0,39 kg (0,85 lb) (24L-H4PRO-B e 30L-H4PRO-B)
Montagem da câmera	¼"-20 UNC (superior e inferior)

Parte elétrica

Consumo de energia	13 W
Fonte de energia	VCC: 12 V +/-10%, 13 W VCA: 24 V +/-10%, 18,4 VA PoE: IEEE802.3af em conformidade com Classe 3
Conector de energia	Bloco de terminal de 2 pinos
Bateria de backup RTC	Manganês e lítio de 3V

Ambiental

Temperatura operacional	-10 °C a +50 °C (14 °F a 122 °F)
Temperatura de armazenamento	-10° C a +70° C (14° F a 158° F)
Umidade	0 a 95% sem condensação

Certificações

Certificações	UL cUL
---------------	-----------

	CE ROHS WEEE RCM EAC (Apenas 8L-H4PRO-B, 12L-H4PRO-B e 16L-H4PRO-B) KC
Segurança	UL 60950-1 CSA 60950-1 EN 60950-1 IEC/EN 60590-1
Emissões eletromagnéticas	FCC, Parte 15, Subparte B, Classe B EN 55022 Classe B IC ICES-003 Classe B EN 61000-6-3 EN 61000-3-2 EN 61000-3-3
Imunidade eletromagnética	EN 55024 EN 61000-6-1



Garantia limitada e suporte técnico

A Avigilon garante ao comprador consumidor original, que este produto estará livre de defeitos de material e manufatura por um período de 3 anos a partir da compra.

Segundo o presente, a responsabilidade do fabricante limita-se à substituição do produto, reparo do produto ou substituição do produto com o produto reparado, a critério do fabricante. Esta garantia é nula se o produto tiver sido danificado por acidente, uso não razoável, negligência, adulteração ou outras causas não resultantes de defeitos no material ou mão de obra. Esta garantia estende-se apenas ao comprador e consumidor original do produto.

AVIGILON RENÚNCIAS DE TODAS AS OUTRAS GARANTIAS EXPRESSAS OU IMPLÍCITAS, INCLUINDO, SEM LIMITAÇÃO, QUAISQUER GARANTIAS IMPLÍCITAS OU COMERCIALIZAÇÃO OU ADEQUAÇÃO PARA UM PROPÓSITO EM PARTICULAR, EXCETO NA MEDIDA EM QUE QUAISQUER GARANTIAS IMPLÍCITAS EM LEI NÃO POSSAM SER CEDIDAS VALIDAMENTE.

Nenhuma informação escrita ou oral, conselho ou detalhamento fornecidos pela Avigilon, seus distribuidores, concessionários, agentes ou funcionários deverá criar outra garantia ou modificar a presente. Esta garantia declara a responsabilidade total da Avigilon e seu recurso exclusivo contra a Avigilon por qualquer falha deste produto em funcionar adequadamente.

Em nenhum evento a Avigilon será responsável por nenhum dano indireto, incidental, especial, resultante, modelar, ou punitivo que seja (incluindo mas não limitado a, danos por perdas de lucros ou informações confidenciais ou outras, interrupção de negócios, danos pessoais, perda de privacidade, não satisfação de qualquer dever incluindo boa fé ou cuidados razoáveis, por negligência e por qualquer ou perda pecuniária ou outra que seja) advindo do uso ou inabilidade no uso do produto, mesmo se avisado da possibilidade de tais danos. Como algumas jurisdições não permitem a limitação de responsabilidade acima, tal limitação poderá não ser aplicável a você.

A presente Garantia limitada lhe concede direitos específicos legais e você pode ter também outros direitos que variam de uma jurisdição para outra.

A garantia do serviço e o suporte técnico podem ser obtidos entrando em contato com o Suporte técnico da Avigilon através do telefone 1.888.281.5182 ou através do e-mail support@avigilon.com.