

8. Instale e use o software fornecido

Instalando o software

1. Insira o CD do software.
2. Sistema operacional WINDOWS: A janela de instalação deve ser exibida. Caso contrário, clique duas vezes no arquivo "launch.exe".
Sistema operacional MACINTOSH: Clique duas vezes no ícone do CD-ROM na área de trabalho.
3. Siga as instruções apresentadas nas telas.

Os seguintes programas são fornecidos (consulte a Ajuda de cada aplicativo):

KODAK PROFESSIONAL DCS Camera Manager

Usado para capturar imagens quando a câmera está conectada a um computador.

KODAK PROFESSIONAL DCS Photo Desk

Permite abrir imagens Raw, realizar edições específicas de imagens DCS e salvar imagens em diversos formatos.

Módulo de formatação de arquivos de imagens de faixa ampliada KODAK PROFESSIONAL

Permite abrir arquivos ERI JPEG diretamente no ADOBE Photoshop, além de reconstruir imagens de gama de cores/faixa dinâmica ampliada e possibilitar edições de imagem DCS.

Módulo de formatação de arquivos KODAK PROFESSIONAL DCS

Permite abrir imagens Raw diretamente no ADOBE Photoshop e outros aplicativos compatíveis.

Dicas

Configuração das comunicações IEEE 1394

- Verifique se a orientação está correta ao conectar o cabo IEEE 1394 ao computador; caso contrário, poderá danificar a câmera ou o computador. O ponto do plugue de 6 pinos deve alinhar-se com o ponto do computador.
- Não use repetidores nem cabos que ultrapassem 10 metros. Eles poderiam danificar a câmera ou reduzir seu desempenho.

Dicas (continuação)

Tratamento do cartão de memória

- Formate o cartão de memória da câmera antes de tirar fotos. Após a formatação, você poderá usar o recurso de recuperação para resgatar as imagens que não tiverem sido excluídas nem sobregravadas.
- Você deveria salvar as imagens Raw ao salvar as imagens JPEG. É possível realizar edições de imagem caso tenha um arquivo de imagem Raw e tenha alterado a resolução da imagem com base nas necessidades de saída. (Consulte o Guia do usuário para obter informações sobre como salvar imagens Raw no modo Avançado.)

Tratamento da bateria

- Para aumentar a vida útil da bateria, use-a até a carga estar baixa antes de recarregá-la. (O ícone da bateria pisca no LCD de status superior quando a bateria está baixa.)
- Não deixe a bateria dentro da câmera quando não a estiver utilizando. Mesmo quando a câmera está desligada, há um pequeno gasto de energia da bateria.

Lentes

- Tenha muito cuidado ao encaixar as lentes na câmera. Não force as lentes.
- Não use lentes incompatíveis. Consulte o Guia do usuário.

Flashes/Luzes estroboscópicas

- Use com a câmera apenas os flashes recomendados.
- O uso de um escravo de rádio para luzes estroboscópicas é altamente recomendado, a fim de isolar os circuitos de flash da câmera dos circuitos de alta potência das luzes.
- Use luzes estroboscópicas de voltagem de disparo inferior a 250 volts; caso contrário, as luzes podem acender aleatoriamente e os circuitos da câmera podem ser danificados.
- O uso de um sincronizador de segurança é recomendável: ele isola os circuitos de acionamento do flash da câmera dos circuitos de alta potência das luzes.

 EASTMAN KODAK COMPANY
Rochester, NY 14650 U.S.A.
www.kodak.com/go/dcs
© Eastman Kodak Company, 2004
TM: Kodak, Kodak Professional

P/N 6B8980

Kodak Professional

DCS ProSLR/C

DIGITAL CAMERA

GUIA DE CONSULTA RÁPIDA



Frente/Lateral/Topo

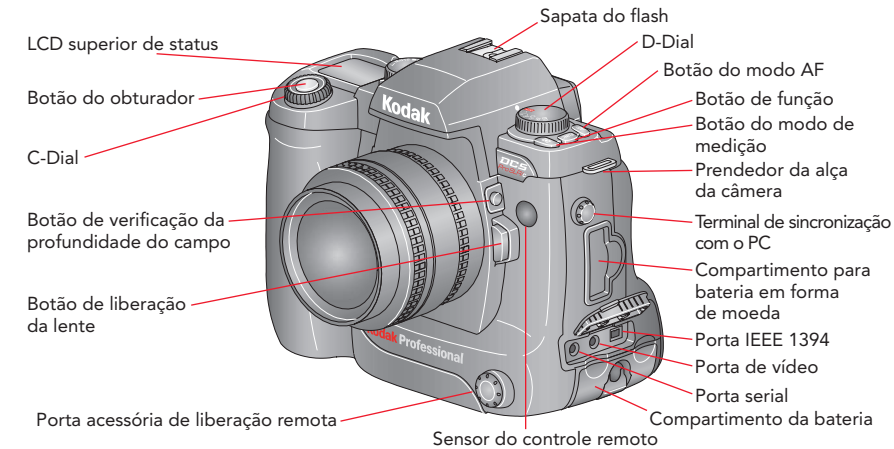

LCD digital de status

Para rápido acesso a funções digitais através do botão Status digital e do controle de cinco funções.

Fornecer informações à medida que as imagens são examinadas.

LCD superior de status

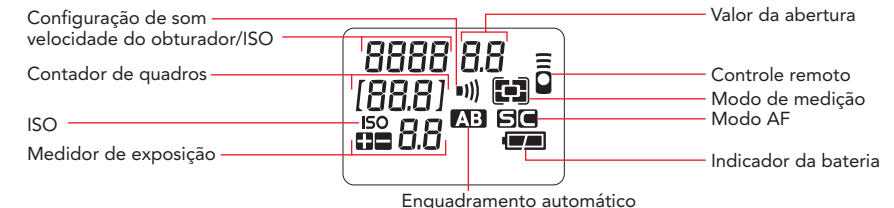

- 2 -

Traseira/Lateral/Topo



Visor ocular

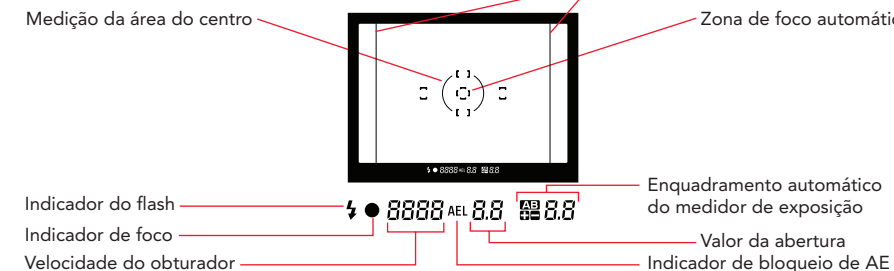

- 3 -

1. Ligue a câmera

Usando a bateria KODAK PROFESSIONAL DCS

1. Carregue a bateria, se necessário, conectando o carregador/adaptador CA KODAK PROFESSIONAL DCS e insira-a.

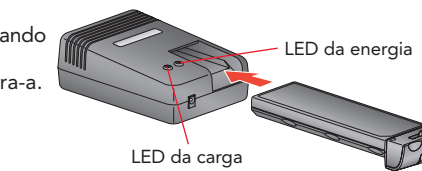
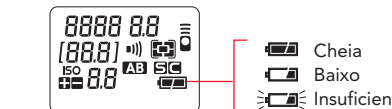

2. Coloque a bateria carregada no compartimento apropriado e gire a trava em sentido horário.

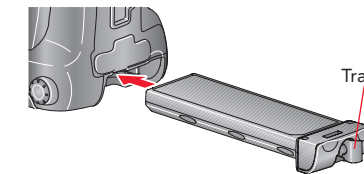

Usando o módulo de alimentação KODAK PROFESSIONAL DCS

1. Coloque o módulo de alimentação no compartimento para bateria da câmera e gire a trava em sentido horário.
2. Conecte o cabo de alimentação CD ao módulo e ao carregador/adaptador.
3. Ligue o carregador/adaptador à tomada.

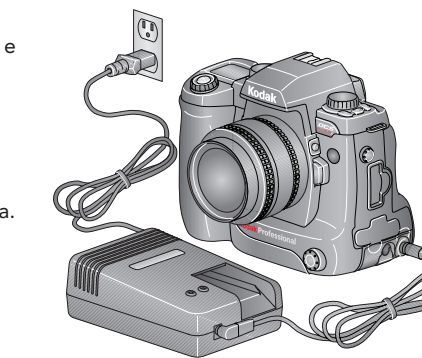

- 4 -

- 11 -

- 12 -

2. Monte a lente

1. Gire o D-Dial para **OFF** (Desligado).

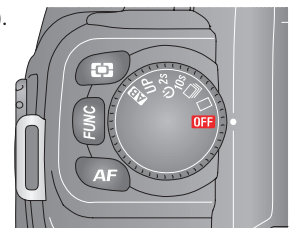

2. Remova a capa da câmera e a tampa traseira da lente.



3. Alinhe a marca vermelha na armação da câmera com o ponto vermelho na lente. Insira a lente na armação da câmera e gire-a em sentido horário até que ela se encaixe na posição travada.

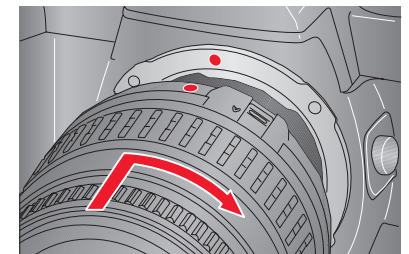

3. Prepare os cartões de memória

A câmera possui fendas para dois cartões de memória: um cartão COMPACTFLASH (CF) e um cartão SECURE DIGITAL (SD) ou MULTIMEDIA (MMC). Consulte o Guia do usuário.

Inserindo um cartão

1. Abra a porta de mídia.
2. Se quiser utilizar um cartão CF, insira-o no slot superior, com a etiqueta voltada para cima.
Se quiser utilizar um cartão SD ou MMC, insira-o no slot inferior, com a etiqueta voltada para baixo.
3. Feche a porta de mídia.

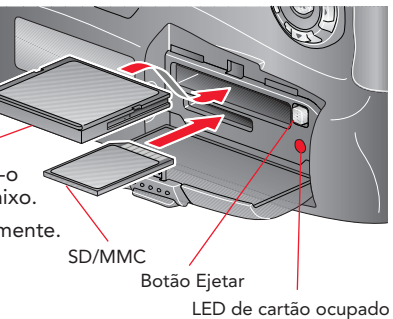

Formatando um cartão

Se você ainda não tiver usado o cartão, é recomendável formatá-lo para poder usar o recurso de recuperação de dados da câmera. Consulte o Guia do usuário.

IMPORTANTE: A formatação apaga todas as imagens do cartão.

1. Selecione Formatar cartão no menu Básico e depois selecione Cartão CF ou Cartão MM.
2. Pressione o botão OK.



Removendo um cartão

1. Abra a porta de mídia.
2. Para remover o cartão CF, pressione o botão Ejetar. Para remover um cartão SD ou MMC, pressione e solte a extremidade do cartão. Ao remover dois cartões, retire um de cada vez.
3. Feche a porta de mídia.

4. Selecione as configurações da câmera

Definindo o modo de acionamento e o foco

1. Gire o D-Dial para (Fotografia de um só quadro).
2. Coloque a chave AF/M na lente na posição AF (Foco automático).
3. Pressione o botão de Modo AF e gire o C-Dial para selecionar (Modo de foco automático único) no LCD de status superior.

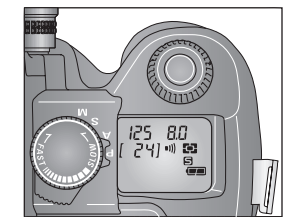
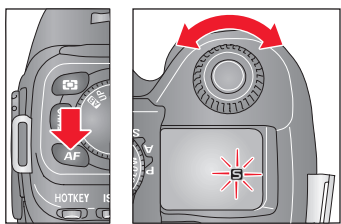
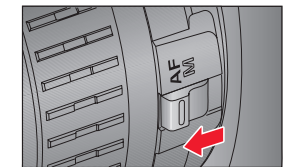
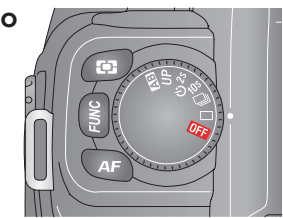

Definindo o modo de exposição

Coloque o seletor de modo na posição P.

5. Selecione as configurações digitais

Aqui é apresentado o menu Básico. Consulte o Guia do usuário para aprender mais sobre o modo Avançado, pois ele contém mais opções.

Usando o menu Básico

1. Pressione o botão Menu para exibir o menu Básico no LCD de imagens.
2. Pressione a parte superior ou inferior do controle de cinco funções para destacar uma opção do menu.
3. Pressione o lado direito do controle de cinco funções para exibir e ativar um menu pop-up e a parte superior ou inferior do mesmo controle para destacar uma opção do menu.
4. Pressione o botão OK.



Definindo a resolução

Você pode escolher resolução JPEG ou Raw:

Resolução	Tamanho	JPEG	Raw
13,5 MP	Imagens com resolução 100% (4500 x 3000)	X	X
6,0 MP	Imagens com resolução 50% (3000 x 2000)	X	X
3,4 MP	Imagens com resolução 25% (2250 x 1500)	X	X
0,8 MP	Imagens JPEG com resolução 12,5% (1125 x 750)	X	

Selecione e destaque a resolução Raw ou JPEG desejada no menu Básico.

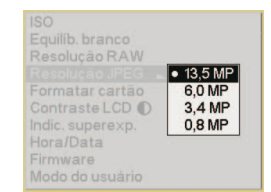
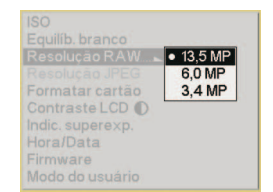

5. Selecione as configurações digitais - continuação

Definindo ISO

Selecione ISO no menu Básico e destaque a configuração desejada.

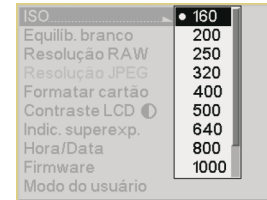

6. Focalize e capture imagens

1. Componha o assunto na tela de enfoque do visor ocular e pressione levemente o botão do obturador para ativar a medição da exposição e o foco automático.
2. Pressione lentamente o botão até o fim para capturar a imagem.

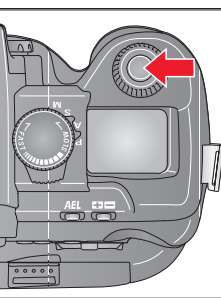

7. Analise as imagens na câmera

É possível examinar as imagens no LCD de imagens em quatro diferentes modos:



Observe o LCD de imagens para verificar se as imagens foram capturadas corretamente.

Selecionando um modo de imagem

1. Se o LCD de imagens estiver desligado, pressione o botão OK para exibir as imagens no último modo de imagem utilizado. Se o LCD de imagens estiver ativado e um menu for exibido, pressione o botão Menu uma ou mais vezes para passar ao modo de Imagem.



2. Pressione a parte superior ou inferior do controle de cinco funções para percorrer os modos de imagem, na seguinte ordem: Uma só imagem, Histograma, Zoom e Várias imagens.

Navegando por imagens

1. Mantenha pressionado o botão Nav+ e pressione a parte superior ou inferior do controle de cinco funções para selecionar uma pasta de análise.
2. Pressione o lado direito ou esquerdo do controle de cinco funções para navegar por imagens na pasta selecionada.



Aplicando zoom e pan

- No modo de zoom, pressione o botão OK para aplicar zoom (1:4, 1:1, sem zoom, 1:16).
- Pressione qualquer parte do controle de cinco funções para alternar para pan.