

Câmera digital KODAK EASYSHARE DX3700



Guia do usuário

Visite o site da Kodak na World Wide Web em <http://www.kodak.com>



Eastman Kodak Company

343 State Street

Rochester, New York 14650, EUA

© Eastman Kodak Company, 2001

Kodak, EasyShare e Ektanar são marcas comerciais da Eastman Kodak Company.

Nº da peça 6B5670_BR

Vista posterior

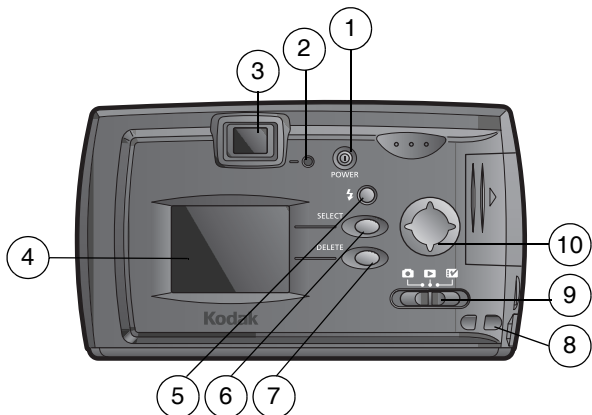

1 Botão Power
(Liga/Desliga)

2 Indicador luminoso
de prontidão

3 Visor

4 Tela de cristal líquido

5 Botão do flash

6 Botão Select/Zoom digital
(Selecionar/Zoom digital)

7 Botão Delete (Excluir)

8 Prendedor para tira de pulso

9 Seletor de modo

10 Botão de seta de 4 direções

Vista frontal

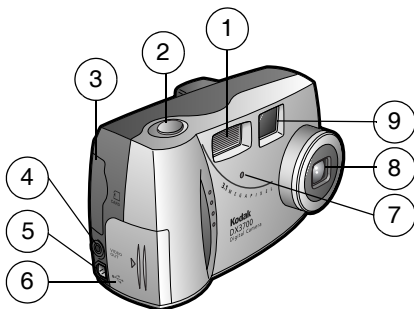

1 Flash

2 Botão do obturador

3 Porta do cartão MMC/SD

4 Porta de saída de vídeo

5 Porta USB

6 Porta das pilhas

7 Sensor de luz

8 Lente

9 Lente do visor

Vista inferior

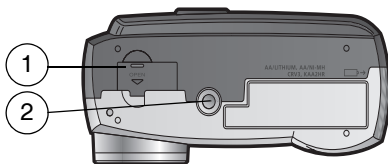

1 Porta do conector de estação para câmera

2 Encaixe para tripé

Índice analítico

1	Introdução	1
	O que eu posso fazer com a minha câmera?	1
	O que eu posso fazer com as minhas fotografias digitais?	1
	Conteúdo da embalagem da câmera.....	2
	Como prender a tira de pulso e a tampa da lente.....	3
	Carregamento das pilhas	3
	Como ligar e desligar a câmera	4
	Verificação do nível das pilhas	5
	O desligamento automático economiza pilhas	6
	Verificação do status da câmera	7
	Ícones da barra de status	7
	Como inserir um cartão MMC/SD opcional	8
	Escolha de memória interna ou removível.....	10
	Como verificar a localização da fotografia.....	10
2	Como tirar fotografias	11
	Para tirar uma fotografia	11
	Como visualizar as fotografias na tela de cristal líquido.....	12
	Como exibir a fotografia que acabou de ser tirada.....	13
	Como usar o flash	14

Como usar o zoom digital.....	15
Outras configurações para tirar fotografias	15
3 Revisão das fotografias	17
Exibição de fotografias na tela de cristal líquido	17
Ampliação de fotografias.....	18
Como excluir fotografias.....	18
Como selecionar fotografias para impressão.....	19
Criação de uma Ordem de impressão	19
Resolução e tamanhos das cópias.....	19
Execução de um show de slides.....	20
Como iniciar o show de slides	20
Outras configurações do modo de revisão	21
4 Personalização das configurações da câmera	23
Opções de configuração.....	23
Opções de captura.....	23
Configuração da qualidade da fotografia.....	23
Configuração de macro	24
Como ativar ou desativar o Visualizador	
Rápido.....	24
Opções de revisão.....	25
Configuração da saída de vídeo.....	25
Ordem de impressão	25
Cópia de fotografias	26
Visualização de informações sobre a câmera.....	26

Formatação da memória ou do cartão	
MMC/SD	27
Seleção de idioma.....	28
Configurações de data/hora	28
Como configurar a data e a hora.....	28
Como selecionar o formato de data/hora.....	29
Colocação de data nas fotografias	29
5 Instalação do software	31
Aviso sobre o MACINTOSH OS X.....	31
Instalação do software	31
Software fornecido com a câmera	32
Software KODAK Picture Transfer	32
Software KODAK Picture	32
Software KODAK Camera Connection.....	33
Software APPLE QUICKTIME.....	33
Requisitos do sistema de computador	33
Requisitos para sistema com WINDOWS	33
Requisitos para sistema MACINTOSH	34
6 Transferência de fotografias para o	
computador	35
Antes de transferir fotografias	35
Como fazer a conexão ao computador	35
Conexão com cabo USB	35
Conexão com a Estação para câmera	
KODAK EASYSHARE	36

Como transferir fotografias.....	36
Transferência em computador com Windows	36
Transferência em computador MACINTOSH	37
Como desativar a inicialização automática do software KODAK Picture	37
Como trabalhar com as fotografias	38
Como transferir fotografias manualmente	38
Em computadores com WINDOWS:.....	38
Em computadores MACINTOSH:.....	39
Ajuda on-line do software KODAK Camera Connection.....	39
Impressão de fotografias.....	39
A partir do software KODAK Picture	39
A partir de um cartão MMC/SD.....	39

7 Como usar a Estação para câmera KODAK EASYSHARE	41
Conteúdo da embalagem da Estação para câmera KODAK EASYSHARE.....	41
Instalação do suplemento da estação	42
Conexão da Estação para câmera KODAK EASYSHARE.....	42
Instalação do pacote de pilhas na câmera.....	43
Como encaixar a câmera na estação	43
Carregamento do pacote de pilhas	44
Transferência de fotografias	45
Como usar um tripé.....	46

8	Solução de problemas	47
	Solução de problemas – Câmera	47
	Solução de problemas – Estação para câmera	
	KODAK EASYSHARE	56
9	Como obter ajuda	59
	Ajuda do software.....	59
	Serviços on-line da Kodak.....	59
	Suporte por fax da Kodak.....	59
	Atendimento ao Cliente por telefone.....	60
	Antes de ligar	60
	Números de telefone.....	60
10	Apêndice	63
	Especificações da câmera DX3700.....	63
	Especificações da Estação para câmera	
	KODAK EASYSHARE	65
	Configurações originais de fábrica - Câmera	66
	Uso das pilhas	66
	Dicas, segurança, manutenção	67
	Acessórios para a câmera	68
	Capacidades de armazenamento de fotografias	69
	Localização de fotografias em um	
	cartão MMC/SD.....	70
	Convenções referentes aos nomes dos	
	arquivos de fotografias	70

<i>Convenções referentes aos nomes de arquivos em cartão MMC/SD</i>	<i>70</i>
<i>Convenções referentes aos nomes de arquivos na memória interna.....</i>	<i>71</i>
<i>Convenções referentes aos nomes de arquivos após uma cópia</i>	<i>71</i>
<i>Informações sobre regulamentações</i>	<i>72</i>
<i>Conformidade com a FCC e recomendações</i>	<i>72</i>
<i>Declaração do Departamento de Comunicações (DOC) canadense.....</i>	<i>73</i>

1 Introdução

Parabéns por ter adquirido a Câmera digital KODAK EASYSHARE DX3700.

O que eu posso fazer com a minha câmera?

Capturar  Com a operação simples de mirar e fotografar. Armazenar fotografias na memória interna de 8 MB da câmera ou em um cartão removível MultiMedia (MMC) ou Secure Digital (SD).

Revisar  Exibir suas fotografias na tela de cristal líquido e excluir fotografias indesejadas.

Configurar  Selecionar as configurações da câmera.

O que eu posso fazer com as minhas fotografias digitais?

Após instalar o software fornecido:

Transferir fotografias para seu computador.

Enviar suas fotografias por **e-mail** para amigos e familiares.

Imprimir na sua própria impressora, fazer cópias em um dos quiosques KODAK Picture Maker ou levar seu cartão MMC/SD a uma loja de serviços fotográficos para impressão.

Divertir-se! Adicionar efeitos especiais, criar um show de slides, corrigir olhos vermelhos, cortar e girar, e muito mais.

Conteúdo da embalagem da câmera

A câmera digital KODAK EASYSHARE DX3700 inclui:

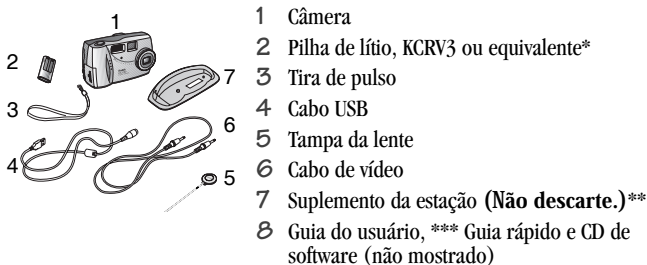

NOTA: * As pilhas de lítio AA poderão, em certos casos, ser fornecidas. Se sua câmera veio acompanhada de uma Estação para câmera KODAK EASYSHARE, a embalagem conterá um pacote de pilhas Ni-MH recarregáveis KODAK. Para obter mais detalhes sobre como usar a Estação para câmera KODAK EASYSHARE, consulte a [página 41](#).

** O suplemento da estação é utilizado para ajustar a câmera na Estação para câmera KODAK EASYSHARE opcional.

*** Em alguns países, o Guia do usuário é fornecido em CD, e não em formato impresso.

Uma Estação para câmera KODAK EASYSHARE também pode ser adquirida separadamente no seu revendedor KODAK ou em <http://www.kodak.com/go/accessories>.

Como prender a tira de pulso e a tampa da lente

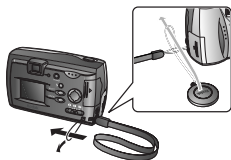

Prenda a tira de pulso conforme a ilustração.

Passa o cordão da tampa da lente pela pequena alça na tira de pulso, conforme a ilustração suplementar.

Carregamento das pilhas

Uma pilha de lítio KCRV3 KODAK (ou equivalente) vem incluída.*

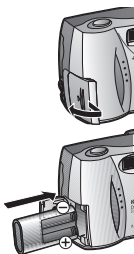

- 1 Abra a porta do compartimento das pilhas.
- 2 Insira as pilhas conforme a ilustração.
- 3 Feche a porta do compartimento das pilhas.

NOTA: Se a pilha for removida após a configuração de Data/Hora ([página 28](#)), a câmera manterá a configuração durante aproximadamente 10 minutos.

Consulte a [página 66](#) para saber que tipos de pilha podem ser usados em sua câmera. Para que as pilhas tenham uma vida útil razoável e assegurar que a câmera funcione de forma confiável, **não use pilhas alcalinas.**

NOTA: * As pilhas de lítio AA, em certos casos, são fornecidas. Se sua câmera veio acompanhada de uma Estação para câmera KODAK EASYSHARE, a embalagem conterá um pacote de pilhas Ni-MH recarregáveis KODAK. Para obter mais detalhes sobre o recarregamento do pacote de pilhas, consulte a [página 44](#).

Como ligar e desligar a câmera

Botão Power
(Liga /Desliga)



- 1 Para ligar a câmera, pressione o botão Power (Liga/Desliga) até que o indicador luminoso de prontidão se acenda.

O indicador luminoso de prontidão acende em laranja enquanto a câmera executa uma autoverificação. Quando a luz verde do indicador luminoso de prontidão se acender (e o seletor de modo estiver no modo de captura ) , a câmera estará pronta para fotografar.

No modo de captura, a barra de status é brevemente exibida na tela de cristal líquido. Consulte a [página 7](#) para obter uma explicação sobre os ícones da barra de status.

- 2 Para desligar a câmera, pressione o botão Power (Liga/Desliga) até que o indicador luminoso de prontidão se apague.

A câmera conclui as operações de salvar, excluir ou copiar que estiverem em andamento.

NOTA: Quando a câmera for ligada pela primeira vez, o Idioma e a Data/Hora deverão ser definidos. (Consulte a página 28.) Se as pilhas forem removidas por um período prolongado, a Data/Hora deverá ser redefinida.

Verificação do nível das pilhas

Verifique o nível das pilhas antes de fotografar. Para ver as instruções relacionadas ao uso das pilhas, consulte a página 66.

- 1 Ligue a câmera.
- 2 Verifique o símbolo de estado da pilha na tela de cristal líquido.

Carregada  — As pilhas estão com carga adequada.

Fraca  — As pilhas terão de ser substituídas ou recarregadas em breve.

Descarregada (piscando)  — As pilhas estão muito fracas para alimentar a câmera. Troque ou recarregue as pilhas.

Quando as pilhas estiverem descarregadas, o indicador luminoso de prontidão piscará em vermelho por 5 segundos e a câmera se desligará.

INFORMAÇÕES IMPORTANTES SOBRE AS PILHAS

Para obter uma vida útil razoável e uma operação confiável das pilhas, não use pilhas alcalinas.

Essas atividades podem reduzir a vida útil da pilha.

- Como usar a tela de cristal líquido como visor (consulte a página 12)
- Revisão das fotografias na tela de cristal líquido (consulte a página 13)
- Uso excessivo do flash

NOTA: Se usar a Estação para câmera KODAK EASYSHARE, mantenha a câmera na estação para o carregamento constante do pacote de pilhas. Para obter mais detalhes sobre como usar a Estação para câmera KODAK EASYSHARE, consulte a página 41.

O desligamento automático economiza pilhas

O recurso de desligamento automático prolonga a vida útil das pilhas desligando a tela de cristal líquido ou a câmera após um determinado tempo sem atividade.

Modo	Quando usar pilhas	Quando estiver na estação
Captura	A tela de cristal líquido se desliga após 1 minuto; a câmera se desliga após 5 minutos	A tela de cristal líquido se desliga após 20 minutos; a câmera permanece ligada.
Revisão	A câmera se desliga após 5 minutos.	A câmera permanece ligada
Configuração	A câmera se desliga após 5 minutos (exceto durante show de slides).	
Conexão a PC	A câmera se desliga após 5 minutos.	









Verificação do status da câmera



No modo Captura, pressione o botão ▲ no controlador de 4 setas, a qualquer momento, para verificar quais configurações da câmera estão ativas.

- 1 Coloque o botão de modo na posição de captura  e ligue a câmera.
- 2 Pressione o botão ▲ no controlador de 4 direções

Os ícones do status atual da câmera são brevemente exibidos na tela de cristal líquido. Se um ícone não for exibido, significa que a função correspondente da câmera não está ativada no momento.

Ícones da barra de status

 Automático  Flash de preenchimento  Olho vermelho  Flash desligado	 Máxima  Ótima  Boa	 9999	
Flash	Qualidade	Fotografias restantes	Carimbo de data

		
Pilha carregada	Pilha fraca	Pilha descarregada (piscando)

Como inserir um cartão MMC/SD opcional

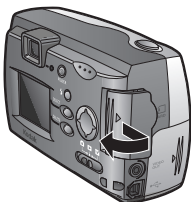

Para inserir um cartão:

- 1 Desligue a câmera.
- 2 Abra a porta do cartão.

Quina chanfrada do cartão

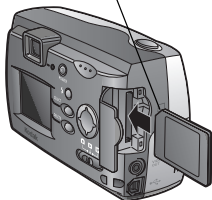

- 3 Coloque o cartão na direção mostrada.
- 4 Empurre o cartão na abertura para assentar o conector. Feche a porta.



CUIDADO:

O cartão só pode ser inserido de uma forma. Forçar o cartão pode danificar a câmera.

Use somente cartões certificados que apresentem os logotipos MultiMedia (MMC) ou Secure Digital (SD). Consulte a [página 69](#) para ver as capacidades de armazenamento.



Para remover um cartão:

- 1 Desligue a câmera.
- 2 Abra a porta do cartão.
- 3 Empurre a extremidade do cartão para dentro e solte. Quando estiver parcialmente ejetado, retire o cartão.



CUIDADO:

Não insira nem remova o cartão quando o indicador luminoso de prontidão estiver piscando. Isso pode danificar as fotografias, o cartão ou a câmera.

Escolha de memória interna ou removível

Se um cartão MMC/SD estiver inserido na câmera, as novas fotografias serão armazenadas no cartão. Se não houver cartão inserido, as novas fotografias serão armazenadas na memória interna.

NOTA: Também é possível capturar as fotografias na memória interna e copiá-las para um cartão MMC/SD (consulte a [página 26](#)). Não é possível copiar fotografias de um cartão para a memória interna.

Como verificar a localização da fotografia



Seletor de modo

- 1 Coloque o seletor de modo na posição de revisão

O ícone de local de armazenamento indica onde está a fotografia.

— fotografia armazenada em cartão MMC/SD

— fotografia armazenada na memória interna

2 Como tirar fotografias

Para tirar uma fotografia



Seletor de modo

Botão do obturador

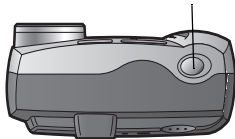

- 1 Coloque o botão de modo na posição de captura e ligue a câmera.
- 2 Enquadre o seu objeto usando o visor ou ative Preview (Visualizar) ([consulte a página 12](#)) e use a tela de cristal líquido.
- 3 Pressione o botão do obturador até a metade para ajustar a exposição e o foco.
- 4 Pressione o botão do obturador até o fim para tirar a fotografia.

O indicador luminoso de prontidão pisca em verde enquanto a fotografia está sendo salva.

O indicador luminoso de prontidão pisca em laranja enquanto o flash estiver recarregando. Se necessário, espere o flash recarregar antes de tirar a próxima fotografia.



CUIDADO:

Não insira nem remova um cartão MMC/SD quando o indicador luminoso de prontidão estiver piscando. Isso pode danificar as fotografias, o cartão MMC/SD ou a câmera.

Como visualizar as fotografias na tela de cristal líquido

Quando o recurso Preview (Visualizar) estiver ativado, a tela de cristal líquido pode ser utilizada como um visor.

NOTA: Para usar o zoom digital, é necessário que o recurso Preview (Visualizar) esteja ativado ([consulte a página 15](#)).

Controlador de 4
direções

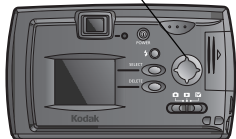

Para ativar o recurso Preview (Visualizar):

- 1 Coloque o seletor de modo na posição de captura .
- 2 Pressione o botão ▲ no controlador de 4 direções.

A tela de cristal líquido exibe uma imagem ao vivo e a barra de status.

- 3 Centralize seu objeto na tela de cristal líquido e pressione o botão do obturador até a metade para ajustar a exposição e o foco. Pressione o botão do obturador até o fim para tirar a fotografia.
- 4 Para desativar o recurso Preview (Visualizar), pressione o botão ▼.

Como exibir a fotografia que acabou de ser tirada

O recurso Visualizador Rápido exibe cada fotografia na tela de cristal líquido imediatamente após ela ser tirada. Enquanto a fotografia está sendo exibida, você pode excluí-la para economizar espaço na memória.

Botão do obturador



Pressione o botão do obturador para tirar uma fotografia.

A fotografia é exibida brevemente na tela de cristal líquido com o ícone .



Para excluir a fotografia que acabou de ser tirada:

- 1 Enquanto  estiver sendo exibida, pressione o botão Delete (Excluir).
- 2 Siga as instruções apresentadas na tela.

Botão Delete (Excluir)

NOTAS:

- Para desativar o Visualizador Rápido, consulte [página 24](#).
- Quando o recurso Preview (Visualizar) está ativado, o Visualizador Rápido também está (independentemente da configuração do Visualizador Rápido).

Como usar o flash

Use o flash para tirar fotografias à noite, em ambientes internos ou em áreas externas com muita sombra. O flash funciona de 0,5 a 2,4 m.

Botão do flash

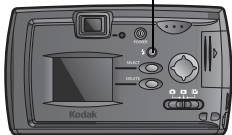

Pressione o botão  várias vezes para percorrer as opções de flash.

O ícone do raio, exibido na barra de status da tela de cristal líquido, corresponde à opção de flash ligado.



Flash automático — Use para objetos, e não para pessoas.



Flash de preenchimento — Use quando houver luz intensa atrás do objeto.



Olho vermelho — Use para pessoas e animais.



Flash desligado — Use quando houver iluminação ou quando for proibido usar flash.



NOTA: Todas as opções de flash voltam para Automático quando a câmera é desligada.

Como usar o zoom digital

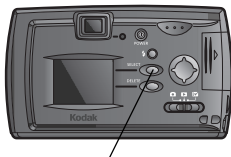
Esta câmera oferece zoom digital de 2X e 3X.*



Botão Select
(Selecinar)/Zoom digital

- 1 Coloque o seletor de modo na posição de captura .
- 2 Pressione o botão  para ativar a função Preview (Visualizar). Use a tela de cristal líquido para enquadrar o objeto.
- 3 Pressione o botão Select (Selecionar)/ Zoom digital para usar o zoom de 2X. Pressione novamente para usar o zoom de 3X. Pressione novamente para voltar para 1X (sem zoom).

A tela de cristal líquido exibe a imagem e o nível de ampliação.

- 4 Tire a fotografia.

* Talvez seja notada uma diminuição na qualidade da imagem impressa ao utilizar o zoom digital. Consulte ["Resolução e tamanhos das cópias"](#) na página 19.

Outras configurações para tirar fotografias

Configuração	Página
Definir qualidade da fotografia	consulte a página 23
Definir modo de macro	consulte a página 24
Desativar Visualizador Rápido	consulte a página 24
Colocar data nas fotografias	consulte a página 29

3 Revisão das fotografias

Use o modo de revisão  para exibir e trabalhar com as fotografias armazenadas na memória interna da câmera ou em um cartão MMC/SD.





Exibição de fotografias na tela de cristal líquido





Seletor de modo



- 1 Coloque o seletor de modo na posição de revisão .

Se houver um cartão, a câmera irá acessá-lo. Se não houver cartão, a câmera acessará a memória interna. A câmera exibe a última fotografia tirada.





- 2 Pressione os botões  /  para avançar ou retroceder na seqüência de fotografias.
- 3 Para sair do modo de revisão, coloque o seletor na posição de captura  ou configuração .

Os ícones exibidos com a fotografia indicam os recursos aplicados:

	 Memória interna
 Cartão MMC/SD	
Ordem de impressão	Número do quadro
	Localização da fotografia



★★★ Máxima ★★ Ótima ★ Boa/Zoom digital de 2x			
Qualidade	Pilha carregada	Pilha fraca	Pilha descarregada

Ampliação de fotografias

- 1 Coloque o seletor de modo na posição de revisão .
- 2 Pressione os botões  para exibir a fotografia desejada.
- 3 Pressione Select (Selecionar) para ampliar a fotografia.
- 4 Pressione os botões  ou  para mover no sentido horizontal ou vertical.
- 5 Pressione Select (Selecionar) para voltar à ampliação normal.

Como excluir fotografias

Para excluir fotografias de um cartão, insira o cartão. Para excluir fotografias da memória interna, remova o cartão.



- 1 Coloque o seletor de modo na posição de revisão .
- 2 Pressione os botões  para exibir a fotografia a ser excluída.
- 3 Pressione o botão Delete (Excluir).
- 4 Destaque a opção Excluir:
 - TODAS AS FOTOS: exclui todas as fotografias contidas na memória interna ou no cartão.
 - NENHUMA: volta à fotografia exibida.
 - ESTA FOTO: exclui a fotografia atual e exibe a próxima fotografia disponível.
- 5 Pressione Select (Selecionar) e siga as instruções.

Como selecionar fotografias para impressão

Utilize o recurso Ordem de impressão para selecionar fotografias contidas em um cartão MMC/SD para impressão.

NOTA: O recurso Ordem de impressão está disponível somente para as fotografias armazenadas em um cartão MMC/SD, e não para fotografias armazenadas na memória interna da câmera.

Criação de uma Ordem de impressão

- 1 Coloque o seletor de modo na posição de revisão  e percorra as fotografias até encontrar a que deseja exibir.
- 2 Pressione os botões  /  para selecionar o número de cópias desejado.

Resolução e tamanhos das cópias

Configuração	Resolução do sensor (pixels)	Tamanho de impressão recomendado (centímetros)*
Máxima	2160 x 1440	Até 28 x 35,5
Ótima	2160 x 1440	Até 28 x 35,5
Máxima/Ótima (com zoom digital de 2X)	1088 x 720	Até 10 x 15
Máxima/Ótima (com zoom digital de 3X)	720 x 480	Até 10 x 15
Boa	1088 x 720	Até 10 x 15

* O tamanho real da impressão poderá variar, dependendo do objeto. Consulte as diretrizes da sua impressora ou serviço de impressão, ou visite <http://www.kodak.com> para obter maiores informações.

Execução de um show de slides

As fotografias podem ser exibidas na tela de cristal líquido da câmera, em uma tela de televisão ou em um dispositivo de vídeo externo equipado com uma entrada de vídeo.



Saída de vídeo





Para apresentar o show de slides em uma televisão:

- 1 Conecte o cabo de vídeo (fornecido com a câmera) da porta de saída de vídeo da câmera à porta de entrada de vídeo da televisão.
- 2 Consulte o guia do usuário da sua televisão para obter detalhes sobre a configuração da entrada de vídeo.

A tela de cristal líquido da câmera se desliga e a tela da televisão funciona como tela da câmera.

Como iniciar o show de slides

Você pode definir o intervalo de exibição como 5, 10, 30 ou 60 segundos.

- 1 Coloque o seletor de modo na posição de configuração .
- 2 Pressione os botões  para destacar o ícone de opções de revisão  e os botões  para destacar o Show de slides. Pressione Select (Selecionar).
- 3 Selecione por quanto tempo deseja exibir cada fotografia e pressione Select (Selecionar).

Cada fotografia contida na memória interna ou no cartão MMC/SD é exibida uma vez no intervalo desejado. A configuração permanece até você desligar a câmera.

- 4 Para cancelar o show de slides, pressione Select (Selecionar).







Outras configurações do modo de revisão

Função	Página
Copiar fotografias da memória interna para um cartão	consulte a página 26

4 Personalização das configurações da câmera





Coloque o seletor de modo na posição de configuração  para personalizar as configurações da câmera.

Opções de configuração

	Opções de captura (página 23)		Formatar (página 27)
	Opções de revisão (página 25)		Idioma (página 28)
	Copiar (página 26)		Data/Hora (página 28)
	Sobre a câmera (página 26)		

Opções de captura

Configuração da qualidade da fotografia







- 1 Coloque o seletor de modo na posição de configuração .
- 2 Pressione os botões  para destacar o ícone de opções de captura  e os botões  para destacar Qualidade da imagem. Pressione Select (Selecionar).

- 3 Destaque a configuração de qualidade desejada e pressione Select (Selecionar).
- Máxima (2160 x 1440) ☆☆☆ para imagens mais detalhadas e cópias de até 28 x 35 cm (arquivo de tamanho grande; baixa compactação)
 - Ótima (2160 x 1440) ☆☆ para imagens mais detalhadas e cópias de até 28 x 35 cm (arquivo de tamanho pequeno; alta compactação)
 - Boa (1080 x 720) ☆ para cópias de tamanho pequeno, e-mail ou exibição em tela (arquivo de tamanho pequeno; baixa resolução)







A configuração padrão é o modo Máxima. Essa configuração é mantida até que seja novamente alterada.

Configuração de macro

Use a configuração de macro para fotografar imagens à distância de 15 a 50 cm 3da lente.

- 1 Coloque o seletor de modo na posição de configuração .
- 2 Pressione os botões /  para destacar o ícone de opções de captura  e os botões /  para destacar Macro. Pressione Select (Selecionar).
- 3 Destaque ATIVADO e pressione Select (Selecionar).







Como ativar ou desativar o Visualizador Rápido

- 1 Coloque o seletor de modo na posição de configuração .
- 2 Pressione os botões /  para destacar o ícone de opções de captura  e os botões /  para destacar Visualizador Rápido. Pressione Select (Selecionar).
- 3 Destaque a configuração desejada e pressione Select (Selecionar).
Essa configuração é mantida até que seja novamente alterada.

Opções de revisão

Configuração da saída de vídeo









Use o recurso Saída de Vídeo para associar o sinal de vídeo da câmera com o padrão aplicável no seu país. A saída de vídeo precisa ser corretamente configurada para que se possa exibir um show de slides em uma televisão ou em outro dispositivo externo.

- 1 Coloque o seletor de modo na posição de configuração .
- 2 Pressione os botões   para destacar o ícone de opções de revisão .
- 3 Pressione os botões   para destacar Saída de Vídeo e, em seguida, pressione Select (Selecionar).
- 4 Destaque o ajuste desejado e pressione Select (Selecionar).
 - NTSC: Padrão utilizado na maioria dos países, exceto na Europa. Os Estados Unidos e o Japão usam NTSC.
 - PAL: Padrão utilizado em países europeus.

Essa configuração é mantida até que seja novamente alterada.

Ordem de impressão





Antes de usar este recurso, assegure-se de que há um cartão MMC/SD na câmera.

- 1 Coloque o seletor de modo na posição de configuração .
- 2 Pressione os botões   para destacar o ícone de opções de revisão  e os botões   para destacar Ordem de Impressão. Pressione Select (Selecionar).
- 3 Selecione Todas as Fotos (aplica-se a todas as fotografias no cartão MMC/SD), Cancelar Ordem ou Futuras Fotos (aplica-se a futuras fotografias e mantém as fotografias atuais inalteradas). Pressione Select (Selecionar).
- 4 Pressione os botões   para selecionar o número de cópias desejado. Pressione Select (Selecionar).

Cópia de fotografias

O recurso de cópia permite que você copie fotografias da memória interna da câmera para um cartão MMC/SD. (Não é possível copiar fotografias de um cartão para a memória interna.)

NOTA: Antes de usar este recurso, assegure-se de que há um cartão MMC/SD na câmera.





- 1 Coloque o seletor de modo na posição de configuração .
- 2 Pressione os botões   para destacar o menu Copiar  e pressione o botão Select (Selecionar).

Uma barra de andamento aparece e, em seguida, desaparece, após as fotografias serem copiadas. Para obter informações sobre como numerar as fotografias após copiá-las, consulte a [página 70](#)

NOTA: As fotografias são copiadas, não são movidas. Se quiser removê-las da memória interna após terem sido copiadas, exclua as fotografias manualmente (consulte a [página 18](#)).

Visualização de informações sobre a câmera

O recurso Sobre a Câmera exibe informações sobre a câmera.

- 1 Coloque o seletor de modo na posição de configuração .
- 2 Pressione os botões   para destacar Sobre a Câmera .

As informações incluem o modelo da câmera e a versão do firmware atual.

Formatação da memória ou do cartão MMC/SD



Poderá ser necessário formatar a memória interna da câmera, caso ela seja danificada. Também poderá ser necessário formatar um cartão MMC/SD se este for danificado ou utilizado em outro dispositivo. Quando a formatação for necessária, aparecerá uma mensagem de erro na tela de cristal líquido.

Consulte a página 47 para ver as mensagens de erro.



CUIDADO:





A formatação apaga tudo da memória interna ou do cartão MMC/SD. A remoção do cartão durante a formatação poderá danificá-lo.

- 1 Coloque o seletor de modo na posição de configuração .
- 2 Pressione os botões ◀/▶ para destacar o menu Formatar .
- 3 Destaque a opção desejada no menu Formatar:
 - FORMATAR CARTÃO: apaga todas as informações do cartão MMC/SD e reformata-o para que possa ser usado na câmera.
 - FORMATAR MEM. INTERNA: apaga todas as informações da memória interna da câmera e reformata a memória.
 - CANCELAR FORMATAÇÃO: sai do menu sem apagar nada.
- 4 Pressione Select (Selecionar).
- 5 Destaque Continuar Formatação e pressione Select (Selecionar).
Quando a formatação for concluída, aparecerá o menu de configuração.

NOTA: Após a formatação ser iniciada, não é mais possível desfazer a função.

Seleção de idioma

O recurso Idioma permite apresentar os menus e as mensagens da tela em diversos idiomas.







- 1 Coloque o seletor de modo na posição de configuração .
- 2 Pressione os botões   para destacar o menu Idioma  e pressione o botão Select (Selecionar).
- 3 Destaque o idioma desejado.
- 4 Pressione o botão Select (Selecionar) para aceitar as alterações e voltar ao menu de configuração.

O texto da tela é exibido no idioma selecionado. Essa configuração é mantida até que seja novamente alterada.





Configurações de data/hora

Como configurar a data e a hora









Configure a data e a hora corretas se quiser imprimir a data em suas fotografias (consulte a [página 29](#)).

- 1 Coloque o seletor de modo na posição de configuração .
- 2 Pressione os botões   para destacar o menu Configurar Data/Hora .
- 3 Pressione os botões   para destacar CONFIGURAR e, em seguida, pressione Select (Selecionar).

O formato da data é DD/MM/AAAA. A hora é exibida no formato de 24 horas.







- 4 Pressione os botões   para passar de um campo o outro. Pressione os botões   para ajustar as configurações de data e hora.
- 5 Pressione Select (Selecionar) para aceitar as mudanças.

Como selecionar o formato de data/hora

- 1 Coloque o seletor de modo na posição de configuração .
- 2 Pressione os botões   para destacar o menu Configurar Data/Hora .
- 3 Pressione os botões   para destacar MOSTRADOR e, em seguida, pressione Select (Selecionar).
- 4 Pressione os botões   para destacar o formato de data desejado.
- 5 Pressione Select (Selecionar).

Colocação de data nas fotografias

Utilize a configuração Carimbo de Data para imprimir a data nas fotografias.

- 1 Assegure-se de que a data e a hora da câmera estejam corretas ([consulte a página 28](#)).
- 2 Coloque o seletor de modo na posição de configuração .
- 3 Pressione os botões   para destacar o ícone Configurar Data/Hora  e os botões   para selecionar CARIMBO DE DATA. Pressione Select (Selecionar).
- 4 Selecione ATIVADO OU DESATIVADO.
- 5 Pressione Select (Selecionar).

A data atual é impressa no canto inferior direito das fotografias tiradas com o carimbo de data ativado. Essa configuração é mantida até que seja novamente alterada.

5 Instalação do software

Assegure-se de que instalou o software contido no CD do software KODAK Picture antes de transferir as fotografias da câmara para o computador.

Aviso sobre o MACINTOSH OS X

Não instale o software KODAK Camera Connection nem o KODAK Picture Transfer. O sistema OS X vem com um aplicativo de captura de imagem que tem a mesma funcionalidade que esses dois aplicativos. Esses dois aplicativos são desnecessários e não funcionarão se forem instalados no OS X. O aplicativo de captura de imagem do OS X é inicializado quando a câmara é conectada ao cabo USB ou à Estação para câmara KODAK EASYSHARE.

Se quiser, você pode instalar o software KODAK Picture para fins de visualização, edição e compartilhamento de fotografias. O software KODAK Picture pode ser instalado e executado em sistemas OS X, no modo Classic.

Instalação do software

- 1 Antes de começar, feche todos os aplicativos que estiverem abertos.
- 2 Insira o CD do software KODAK Picture na unidade de CD-ROM.
- 3 Carregue o software:

Em um computador com WINDOWS — normalmente a primeira janela de instalação aparece automaticamente. Se não aparecer, selecione Executar, no menu Iniciar, e digite a letra da unidade que contém o CD, seguida de \setup.exe.

Exemplo: `d:\setup.exe`

Em um computador MACINTOSH — clique em Continuar, na janela de instalação que foi aberta automaticamente.

- 4 Siga as instruções apresentadas na tela para instalar o software. Caso necessário, reinicie o computador após concluída a instalação.
- 5 Para instalar todos os aplicativos do CD, selecione Typical (Típica) quando solicitado.
- 6 Para escolher os aplicativos a serem instalados, selecione Custom (Personalizada) quando solicitado. Consulte a [página 32](#) para obter uma descrição dos aplicativos contidos no CD.

NOTA: Quando solicitado, registre eletronicamente a sua câmera e o software. Isso possibilitará que você receba informações sobre atualizações de software e registre alguns dos produtos fornecidos com a câmera. Será necessário estar conectado a um provedor de serviços da Internet para se registrar eletronicamente.

Software fornecido com a câmera

O CD do software KODAK Picture contém os aplicativos a seguir.

Software KODAK Picture Transfer

Transfira automaticamente suas fotografias da câmera para o computador, organize e renomeie seus arquivos de fotografias. Consulte a [página 35](#) para obter mais informações.

Software KODAK Picture

Após transferir suas fotografias para o computador, utilize o software KODAK Picture para:

- Exibir e compartilhar suas fotografias.
- Adicionar efeitos especiais, criar um show de slides personalizado, corrigir o efeito de olhos vermelhos, cortar e girar, e muito mais.
- Enviar suas fotografias por e-mail para amigos e familiares.

Consulte a [página 38](#) para obter mais informações.

Software KODAK Camera Connection

O software KODAK Camera Connection exibe a câmera como uma unidade de disco removível na sua área de trabalho. Acesse as fotografias contidas na câmera da mesma forma como o faria com qualquer unidade removível, para transferir, copiar, mover, renomear ou excluir fotografias. Para obter mais informações, consulte [Como transferir fotografias manualmente](#) na [página 38](#).

Software APPLE QUICKTIME

O QUICKTIME permite reproduzir o show de slides portátil (KODAK Picture Road Show) que você criou com o software KODAK Picture. Para obter mais informações sobre o QUICKTIME, consulte a ajuda on-line.

NOTA: O seu CD pode conter outros aplicativos. Consulte a ajuda on-line fornecida com cada aplicativo.

Requisitos do sistema de computador

Para transferência e edição aceitável de fotografias, recomendamos os seguintes requisitos mínimos:

Requisitos para sistema com WINDOWS

- Computador pessoal projetado para WINDOWS 98, 98SE, ME ou 2000
- Computador pessoal com unidade de CD-ROM, microprocessador de 200 MHz no mínimo
- Porta USB disponível
- Monitor de vídeo em cores, com resolução mínima de 640 x 480 (recomenda-se 1024 x 768; recomenda-se também High Color de 16 bits ou True Color de 24 bits)
- 48 MB de RAM disponíveis para WINDOWS 98, 98SE ou ME
64 MB de RAM disponíveis para WINDOWS 2000
- 100 MB de espaço disponível em disco rígido

Requisitos para sistema MACINTOSH

- Computador MACINTOSH PowerPC com unidade de CD-ROM
- Sistema operacional 8.6, 9.x ou X
- Porta USB disponível ou leitora de cartão MMC/SD
- Monitor de vídeo em cores, com resolução mínima de 640 x 480 (recomendamos 1024 x 768; recomenda-se também milhares ou milhões de cores).
- 64 MB de RAM disponíveis; 100 MB de espaço disponível em disco rígido

6 Transferência de fotografias para o computador

Antes de transferir fotografias

Antes de conectar a câmera e transferir fotografias, assegure-se de que instalou o software contido no CD do software KODAK Picture (consulte a [página 31](#)).

Como fazer a conexão ao computador

Você pode transferir as fotografias da câmera para o computador usando o cabo USB fornecido ou a Estação para câmera KODAK EASYSHARE opcional.

Conexão com cabo USB

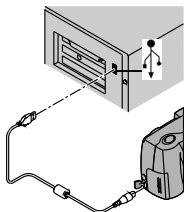

- 1 Desligue a câmera.
- 2 Ligue a extremidade marcada () do cabo USB na porta do seu computador marcada como USB.
Se a porta não estiver marcada, consulte o guia do usuário do computador.
- 3 Conecte a outra extremidade do cabo USB na porta da câmera marcada como USB.
- 4 Ligue a câmera.

Conexão com a Estação para câmera KODAK EASYSHARE

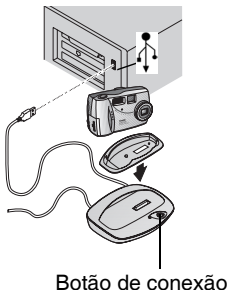

- 1 Instale o suplemento da estação. Coloque as abas dianteiras do suplemento nas aberturas da cavidade da Estação para câmera KODAK EASYSHARE. Ajuste o suplemento na cavidade e encaixe-o no lugar.
- 2 Abra a porta de conexão na base da câmera.
- 3 Coloque a câmera na Estação para câmera KODAK EASYSHARE.
- 4 Pressione o botão de conexão.

Os arquivos podem ser transferidos enquanto a luz verde estiver piscando.

Para obter mais informações, consulte [página 41](#).

Como transferir fotografias

O software KODAK Picture Transfer é aberto automaticamente no computador quando a conexão é feita, conforme mostrado na seção anterior, [Como fazer a conexão ao computador em página 35](#)).

**Bem-vindo ao software
KODAK Picture Transfer**

Transferência em computador com Windows

- Clique em Transferir agora  para transferir as fotografias para o computador.

- As fotografias são transferidas para o seguinte local padrão no computador: C:\Kodak Pictures.
- Se quiser mudar o local padrão, clique em Configurar  antes de clicar em Transferir agora.

Transferência em computador MACINTOSH

- Selecione o botão de opção Transferência automática e, em seguida, clique em Transferir.
- A Transferência automática copia todas as fotografias do local de armazenamento de seu computador.
- Ou selecione o botão de opção Transferência guiada e, em seguida, clique em Transferir.
- A Transferência guiada permite revisar todas as fotografias, nomeá-las e selecionar uma pasta de destino no computador.

Como desativar a inicialização automática do software KODAK Picture

Se não quiser que os programas Picture Transfer e Picture se iniciem automaticamente, desative o recurso de inicialização automática. Para obter informações detalhadas sobre esse recurso e sobre como usar o software Picture Transfer, consulte a ajuda on-line:

Em computadores com WINDOWS — clique com o botão direito do mouse no ícone Picture Transfer, na barra de tarefas, e selecione *Mais informações sobre este aplicativo*.

Em computadores MACINTOSH — clique no ícone “?” da ajuda na janela do aplicativo.

Como trabalhar com as fotografias

Após as fotografias serem transferidas, o software Picture Transfer se fecha e o software KODAK Picture é aberto.

Na janela do software KODAK Picture, clique na miniatura de uma fotografia para exibi-la na janela principal. Clique no botão da ajuda on-line “?” para obter detalhes sobre como fazer o seguinte:

- adicionar efeitos especiais, criar um show de slides personalizado, corrigir olhos vermelhos, cortar e girar
- enviar fotografias por e-mail
- imprimir em sua impressora pessoal

Como transferir fotografias manualmente

O software KODAK Camera Connection permite acessar diretamente as fotografias na câmera e também: exibir e navegar entre miniaturas de fotografias, copiar todas as fotografias ou aquelas selecionadas para o seu computador, abrir uma fotografia diretamente em aplicativos de outros fabricantes, excluir fotografias de um local de armazenamento, formatar a memória interna da câmera ou o cartão MMC/SD e visualizar informações sobre uma determinada fotografia.

Conecte a câmera ao computador (consulte a [página 35](#)) e acesse suas fotografias da seguinte maneira:

Em computadores com WINDOWS:

- Ao conectar a câmera ao computador (consulte a [página 35](#)), um ícone de câmera aparecerá na janela Meu Computador; esse ícone funciona como o de uma unidade de disco removível.
- Clique duas vezes no ícone da câmera, na janela Meu Computador;
- A janela Câmera é aberta, exibindo a memória interna da câmera e o cartão MMC/SD como pastas.

Em computadores MACINTOSH:

- A memória interna da câmera e o cartão MMC/SD são exibidos como ícones separados na mesa de trabalho.
 - Se os ícones não forem exibidos, desligue a câmera e ligue-a novamente.
- Para obter informações sobre nomes e localizações de fotografias, consulte a [página 70](#).

Ajuda on-line do software KODAK Camera Connection

Para obter informações sobre como usar o software Camera Connection, consulte a ajuda on-line:

Em computadores com WINDOWS — clique com o botão direito do mouse no ícone da câmera, na janela Meu Computador, e selecione Ajuda da câmera.

Em sistemas MACINTOSH — na barra de menu do Finder, escolha Câmera → Ajuda da câmera.

Impressão de fotografias

A partir do software KODAK Picture

Imprima usando sua própria impressora, com papel fotográfico KODAK Premium.

A partir de um cartão MMC/SD

- Faça você mesmo suas cópias em qualquer quiosque KODAK Picture Maker.
Para ver os tamanhos recomendados de cópias, consulte “Resolução e tamanhos das cópias” na [página 19](#).
- Solicite cópias on-line no site da Web da Kodak.

7 Como usar a Estação para câmera KODAK EASYSHARE

A Estação para câmera KODAK EASYSHARE facilita a tarefa de transferir fotografias para o computador. Além disso, a Estação para câmera é um carregador rápido para o pacote de pilhas Ni-MH recarregáveis KODAK fornecido e fornece alimentação para a câmera.

Para manter o pacote de pilhas carregado e a câmera sempre pronta para fotografar, deixe a câmera na estação para câmera sempre que ela não estiver sendo utilizada.

NOTA: Um suplemento da estação, fornecido com todas as câmeras da série KODAK-DX, é necessário para encaixar a câmera na Estação para câmera KODAK EASYSHARE. Verifique se recebeu um suplemento com a câmera.

Se a Estação para câmera KODAK EASYSHARE não tiver sido fornecida com a câmera, você poderá adquiri-la como acessório. Consulte seu revendedor KODAK ou visite nosso site na Web em <http://www.kodak.com/go/accessories>.

Conteúdo da embalagem da Estação para câmera KODAK EASYSHARE

A Estação para câmera KODAK EASYSHARE é fornecida com os itens a seguir.

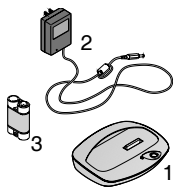

- 1 Estação para câmera KODAK EASYSHARE
- 2 Adaptador de energia de CA

Alguns adaptadores podem ser diferentes do mostrado na ilustração.

- 3 Pacote de pilhas Ni-MH recarregáveis KODAK
- 4 Guia rápido (não mostrado)

Instalação do suplemento da estação

As câmeras da série KODAK-DX são fornecidas com um suplemento da estação, usado para encaixar a câmera na estação para câmera KODAK EASYSHARE.

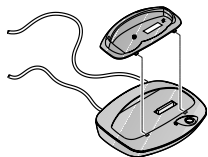

- 1 Coloque as abas dianteiras do suplemento nas aberturas da cavidade da Estação para câmera KODAK EASYSHARE.
- 2 Ajuste o suplemento na cavidade e encaixe-o no lugar.

Conexão da Estação para câmera KODAK EASYSHARE

Assegure-se de ter instalado o software do CD do software KODAK Picture (consulte a [página 31](#)). Em seguida, remova a câmera da Estação para câmera KODAK EASYSHARE.

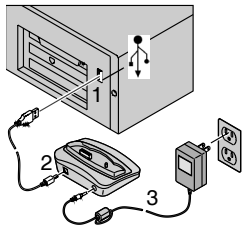

- 1 Conecte a extremidade marcada (↕) do cabo USB (fornecido com a câmera) na porta USB do computador.
- 2 Conecte a outra extremidade do cabo USB no conector marcado como USB na parte traseira da estação para câmera.
- 3 Conecte o adaptador de CA (fornecido com a estação) na parte traseira da estação para câmera e em uma tomada elétrica.

O seu adaptador de CA pode ser diferente do adaptador mostrado na figura, ou pode ter plugues adicionais. Use o plugue adequado para seu tipo da tomada.

Para transferir fotografias, mantenha a Estação para câmera KODAK EASYSHARE conectada. Para carregar o pacote de pilhas e alimentar a câmera, mantenha o adaptador de CA conectado.

Instalação do pacote de pilhas na câmera

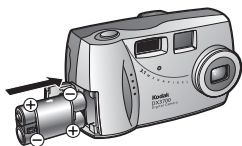

- 1 Abra a porta do compartimento das pilhas na lateral da câmera.
- 2 Instale o pacote de pilhas conforme a ilustração.
- 3 Feche a porta do compartimento das pilhas.



CUIDADO:

O pacote de pilhas só pode ser inserido na câmera na direção mostrada. Se o pacote de pilhas não se encaixar facilmente, reposicione-o e tente novamente. **NÃO FORCE.** Isso pode danificar a câmera.

NOTA: As pilhas do pacote de pilhas não vêm carregadas. Consulte a [página 44](#) para obter instruções de carregamento.

Como encaixar a câmera na estação

Quando você estiver pronto para transferir suas fotografias da câmera para o computador, ou para carregar o pacote de pilhas, conecte a câmera à Estação para câmera KODAK EASYSHARE encaixando-a na estação.

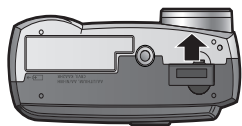

- 1 Desligue a câmera.
- 2 Na base da câmera, deslize a porta de conexão da estação até ela abrir.

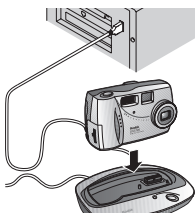

- 3 Coloque a câmera na estação e empurre para encaixar os conectores. O pino fixador da estação se encaixa no encaixe para tripé da câmera.

A luz verde da estação para câmera se acende quando os conectores estiverem devidamente assentados.

Agora, a câmera é alimentada pela estação para câmera.

NOTA: Se o pacote de pilhas precisar ser carregado, a luz da estação ficará vermelha e o carregamento será iniciado.

Carregamento do pacote de pilhas

O pacote de pilhas deve ser carregado antes do uso.

- 1 Desligue a câmera.
- 2 Assegure-se de que o pacote de pilhas esteja instalado na câmera.
- 3 Encaixe a câmera na Estação para câmera KODAK EASYSHARE (consulte a [página 43](#)).
 - O carregamento começa após alguns segundos.
 - A luz vermelha da estação para câmera continuará acesa enquanto ela estiver carregando; a luz verde se acenderá quando o pacote de pilhas estiver totalmente carregado.
 - O carregamento total dura aproximadamente 2,5 horas. Após o pacote de pilhas estar totalmente carregado, deixe a câmera na estação. Ela detecta continuamente a carga das pilhas e volta a carregá-las sempre que necessário. Nessas condições, a luz vermelha não se acende durante o carregamento.
 - O carregamento é interrompido se você ligar a câmera.

NOTA: A estação para câmera KODAK EASYSHARE só carrega o pacote de pilhas Ni-MH recarregáveis fornecido. Se você inserir a câmera na estação com qualquer outro tipo de pilha, recarregável ou não, o carregamento não ocorrerá.

Transferência de fotografias

Para transferir as fotografias de sua câmera para o computador:



- 1 Encaixe a câmera na Estação para câmera KODAK EASYSHARE.
 - 2 Pressione o botão de conexão.
 - A luz verde da estação para câmera pisca enquanto a conexão com o computador estiver ativa.
- O software KODAK Picture Transfer é aberto automaticamente no computador e as fotografias são transferidas. As fotografias também podem ser transferidas manualmente enquanto a luz verde estiver piscando ([página 38](#)).
 - O software KODAK Picture se abre, de forma que você possa trabalhar com as fotografias no computador.

NOTA: Após a transferência das fotografias, deixe a câmera na Estação para câmera KODAK EASYSHARE. Oito minutos após o término da transferência, a estação começa a monitorar a carga das pilhas e inicia o carregamento, sempre que necessário.

Como usar um tripé

Um tripé oferece estabilidade. Conecte o tripé diretamente no encaixe para tripé da câmera, e não através da estação para câmera.

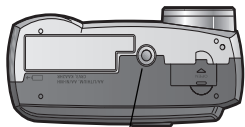

Encaixe para tripé

O encaixe para tripé da câmera encontra-se na base da câmera.

8 Solução de problemas

Informações técnicas adicionais podem ser encontradas no arquivo ReadMe no CD do software KODAK Picture. Para obter informações atualizadas relacionadas à solução de problemas, visite nosso site na Internet em <http://www.kodak.com>.

Solução de problemas – Câmera

Cartão MMC/SD		
Problema	Causa	Solução
A câmera não reconhece um cartão MMC/SD.	O cartão MMC/SD talvez não seja certificado.	Adquira um cartão MMC/SD certificado (página 8).
	O cartão MMC/SD pode estar danificado.	Reformate o cartão MMC/SD (página 27). Atenção: A formatação apaga todas as fotografias do cartão.
	Não há um cartão MMC/SD inserido na câmera, ou o cartão não está corretamente inserido.	Insira um cartão MMC/SD (página 8).
A câmera congela quando um cartão MMC/SD é inserido ou removido.	A câmera detectou um erro quando o cartão MMC/SD foi inserido ou removido.	Desligue a câmera e ligue-a novamente. Assegure-se de que a câmera esteja desligada sempre que inserir ou remover um cartão MMC/SD.

Cartão MMC/SD		
Problema	Causa	Solução
Erro de acesso	O cartão SD está travado.	Deslize a trava do cartão SD colocando-a na posição destravada.
Não é possível copiar fotografias de um cartão MMC/SD para a memória interna.	As fotografias não podem ser copiadas de um cartão para a memória interna.	Consulte a página 26 .

Comunicação da câmera		
Problema	Causa	Solução
O computador não consegue se comunicar com a câmera.	Há um problema na configuração da porta USB do computador.	Vá para a ajuda on-line do software KODAK Camera Connection (página 33). Consulte Introdução: Conecte a câmera ao seu computador. Ou vá para http://www.kodak.com e clique em Service and Support (Serviço e Suporte).
	A câmera está desligada.	Ligue a câmera. (página 4).
	Alguns utilitários avançados de gerenciamento de energia em laptops podem desativar as portas para economizar carga das pilhas.	Consulte a seção de gerenciamento de energia do guia do usuário do seu laptop para desativar esse recurso.
	O cabo USB não está bem conectado.	Reconecte o cabo às portas da câmera e do computador (página 35).
	O software não está instalado.	Instale o software (página 31).
	Há muitos aplicativos em execução no computador.	Desconecte a câmera do computador. Feche todos os aplicativos, reconecte a câmera e tente novamente.

Comunicação da câmera		
Problema	Causa	Solução
O computador não consegue se comunicar com a câmera.	Um aplicativo de monitoração de bateria ou um software semelhante é constantemente executado.	Feche esse software antes de iniciar o software KODAK.

Câmera		
Problema	Causa	Solução
O botão do obturador não funciona.	A câmera não está ligada.	Ligue a câmera. (página 4).
	A câmera está processando uma fotografia, o indicador luminoso de prontidão está piscando.	Aguarde até o indicador luminoso parar de piscar e tire outra fotografia.
	O cartão MMC/SD ou a memória interna está cheia.	Transfira as fotografias para o computador (página 35), apague as fotografias da câmera (página 18) ou insira um cartão com memória disponível.
Parte da fotografia está faltando.	Algo estava bloqueando a lente quando a fotografia foi tirada.	Mantenha as mãos, os dedos ou outros objetos afastados da lente ao fotografar.
	Seu olho ou a fotografia não estavam centralizados corretamente no visor.	Deixe um espaço em torno do objeto ao centralizar a fotografia no visor.

Câmera		
Problema	Causa	Solução
A fotografia está muito escura.	O flash não está ativado ou não funcionou.	Ative o flash (página 14).
	O objeto está muito afastado do flash para que este tenha efeito.	Mantenha uma distância máxima de 2,4 m entre a câmera e o objeto.
	O objeto está na frente de uma luz intensa (iluminação traseira).	Mude a sua posição para que a luz não fique atrás do objeto.
A câmera não está ligando.	A pilha está descarregada ou não está instalada corretamente.	Troque ou reinstale as pilhas (página 3).

Câmera		
Problema	Causa	Solução
A fotografia está muito clara.	Não é necessário utilizar flash.	Mude para Flash Automático (página 14).
	O objeto estava muito próximo quando o flash foi usado.	Mantenha uma distância mínima de 0,5 m entre a câmera e o objeto.
	O sensor de luz está coberto.	Segure a câmera de forma que suas mãos ou outros objetos não cubram o sensor de luz.
As fotografias armazenadas estão danificadas.	O cartão MMC/SD foi removido quando o indicador luminoso de prontidão estava piscando.	Desligue a câmera. Antes de remover o cartão, assegure-se de que a luz de acesso do cartão MMC/SD não esteja piscando.
O número de fotografias restantes não diminui depois que eu tiro uma fotografia.	A fotografia não ocupa espaço suficiente para diminuir o número de fotografias restantes.	A câmera está funcionando normalmente. Continue a tirar fotos.
A câmera congela quando um cartão MMC/SD é inserido ou removido.	A câmera não foi desligada antes de se inserir ou remover o cartão MMC/SD.	Desligue a câmera e ligue-a novamente. Assegure-se de que a câmera esteja desligada antes de inserir ou remover o cartão MMC/SD.

Câmera		
Problema	Causa	Solução
A fotografia não está nítida.	A lente está suja.	Limpe a lente (página 67).
	O objeto estava muito próximo quando a fotografia foi tirada.	Mantenha uma distância mínima de 0,8 m entre a câmera e o objeto.
	O modo Macro está ativado e o objeto está muito afastado.	Altere a configuração (página 24) ou aproxime-se do objeto.
	O objeto ou a câmera se moveram quando a fotografia foi tirada.	Segure a câmera com firmeza ou use um tripé para tirar a fotografia.
	Luz insuficiente	Ative o flash ou use um tripé.
	O objeto está muito afastado para o flash ter efeito.	Mantenha uma distância máxima de 2,4 m entre a câmera e o objeto.
O show de slides não funciona com um dispositivo de vídeo externo.	A configuração da saída de vídeo está incorreta.	Ajuste a configuração da saída de vídeo da câmera (NTSC ou PAL, página 25).
	O dispositivo externo está configurado incorretamente.	Consulte o guia do usuário do dispositivo externo.

Indicador luminoso de prontidão da câmera		
Problema	Causa	Solução
O indicador luminoso de prontidão não acende e a câmera não funciona.	A câmera não está ligada.	Ligue a câmera (página 4).
	As pilhas estão descarregadas.	Troque as pilhas (página 3) ou recarregue o pacote de pilhas.
O indicador luminoso de prontidão pisca em vermelho.	As pilhas estão fracas.	Troque as pilhas (página 3) ou recarregue o pacote de pilhas.
O indicador luminoso de prontidão permanece aceso em vermelho.	A memória interna da câmera ou o cartão MMC/SD está cheio.	Transfira as fotografias para o computador (página 35), exclua as fotografias da câmera (página 18) ou insira um cartão com memória disponível.
O indicador luminoso de prontidão pisca em verde.	A fotografia está sendo processada e salva na câmera.	Aguarde. Volte a fotografar quando a luz parar de piscar.
	A Exposição automática não está travada.	Solte o botão do obturador e recomponha a fotografia.
O indicador luminoso de prontidão alterna entre laranja e verde.	O flash não está carregado.	Aguarde. Volte a fotografar quando a luz parar de piscar e ficar verde.

Mensagens apresentadas na tela de cristal líquido		
Mensagem	Causa	Solução
ERRO AO ACESSAR O CARTÃO DE MEMÓRIA. É PRECISO FORMATAR O CARTÃO.	O cartão MMC/SD está danificado ou foi formatado para outra câmera.	Formate ou substitua o cartão MMC/SD (página 27).
ERRO DE ACESSO. O CARTÃO ESTÁ DEFINIDO PARA “LEITURA SOMENTE”	O cartão SD está travado.	Deslize a trava do cartão SD colocando-a na posição destravada.
ERRO AO ACESSAR A MEMÓRIA INTERNA. É PRECISO FORMATAR A MEMÓRIA	A memória interna da câmera está danificada.	Formate a memória interna (página 27).
CARTÃO DE MEMÓRIA CHEIO. NÃO É POSSÍVEL COPIAR FOTOS.	Não há espaço suficiente no cartão MMC/SD.	Exclua fotografias (página 18) ou insira um novo cartão MMC/SD (página 8).
MEMÓRIA INTERNA CHEIA	Não há mais espaço na memória interna da câmera.	Exclua fotografias da memória interna (página 18).

Solução de problemas – Estação para câmera KODAK EASYSHARE

Estação para câmera KODAK EASYSHARE		
Problema	Causa	Solução
As fotografias não estão sendo transferidas para o computador	O adaptador de CA ou o cabo USB não está bem conectado.	Examine as conexões (página 35).
	O software não está instalado.	Instale o software (página 31).
	Há muitos aplicativos em execução no computador.	Feche todos os aplicativos e tente novamente.
	A câmera foi removida da Estação para câmera KODAK EASYSHARE durante a transferência de fotografias.	Recoloque a câmera na estação para câmera e pressione o botão de conexão.
	O botão de conexão não foi pressionado	Pressione o botão de conexão.

Indicador luminoso da Estação para câmera KODAK EASYSHARE		
Status do indicador luminoso	Causa	Solução
Indicador luminoso verde aceso	A câmera está encaixada na estação.	A câmera e a Estação para câmera KODAK EASYSHARE estão funcionando normalmente.
Indicador luminoso vermelho aceso	A Estação para câmera KODAK EASYSHARE está carregando o pacote de pilhas.	
Indicador luminoso verde piscando.	A conexão (USB) entre o computador e a Estação para câmera KODAK EASYSHARE está ativa.	

Indicador luminoso da Estação para câmera KODAK EASYSHARE		
Status do indicador luminoso	Causa	Solução
Indicador luminoso vermelho piscando	O pacote de pilhas está instalado de forma incorreta.	Instale o pacote de pilhas novamente. (página 43).
	Tipo incorreto de pilha	Carregue somente uma pilha recarregável.
	O tipo de pilha é incorreto.	Carregue somente uma pilha recarregável.
	A câmera e o pacote de pilhas foram expostos a uma temperatura muito alta ou muito baixa.	Deixe que a câmera e o pacote de pilhas voltem gradualmente à temperatura ambiente.
	O suplemento da Estação para câmera KODAK EASYSHARE não está devidamente instalado.	Insira corretamente o suplemento da estação (página 42).

9 Como obter ajuda

Se você precisar de ajuda com a sua câmera ou com a Estação para câmera KODAK EASYSHARE, poderá obtê-la de várias fontes:

- Solução de problemas – Câmera, página 47
- Local da compra
- Ajuda on-line do aplicativo de software
- World Wide Web
- Informações sobre o produto por fax
- Suporte técnico

Ajuda do software

Ajuda relacionada a qualquer um dos aplicativos de software fornecidos com a câmera pode ser obtida on-line, no próprio aplicativo.

Serviços on-line da Kodak

- World Wide Web <http://www.kodak.com>
(clique em Service and Support
(Serviço e Suporte))

Suporte por fax da Kodak

- Estados Unidos e Canadá 1-800-508-1531
- Europa 44-0-131-458-6962
- Reino Unido 44-0-131-458-6962

Atendimento ao Cliente por telefone

Se tiver dúvidas relacionadas ao funcionamento do software da KODAK ou da câmera, fale diretamente com um representante do Atendimento ao Cliente.

Antes de ligar

Antes de ligar para falar com um representante de Atendimento ao Cliente, conecte a câmera ao computador, esteja próximo ao computador e tenha à mão as seguintes informações:

Sistema operacional _____

Velocidade do processador (MHz) _____

Modelo do computador _____

Quantidade de memória (MB) _____

Mensagem de erro exata recebida _____

Versão do CD de instalação _____

Número de série da câmera _____

Números de telefone

- **Estados Unidos** — Ligue para o número gratuito 1-800-235-6325 das 9 às 20 h (horário padrão do leste dos EUA), de segunda a sexta-feira.
- **Canadá** — ligação gratuita, 1-800-465-6325, das 9 às 20 h (horário padrão do leste dos EUA), de segunda a sexta-feira.
- **Europa** — ligação gratuita associada ao Centro de Suporte da Kodak Digital Imaging regional ou no Reino Unido, 44-0-131-458-6714, das 9 às 17 h (GMT/CET), de segunda a sexta-feira.

- **Fora dos EUA, do Canadá e da Europa** — as ligações são cobradas de acordo com as tarifas de cada país.

Austrália	1 800 147 701
Áustria/Osterreich	0179 567 357
Bélgica/Belgique	02 713 14 45
China	86 21 63500888 1577
Dinamarca/Danmark	3 848 71 30
Irlanda/Eire	01 407 3054
Finlândia/Suomi	0800 1 17056
França/France	01 55 1740 77
Alemanha/Deutschland	069 5007 0035
Grécia	0080044125605
Hong-Kong	800 0 8423
Indonésia	001 803 631 0010
Itália/Italia	02 696 33452
Japão	81 3 5644 5500
Coréia	00798 631 0024
Malásia	1 800 803 418
Holanda/Nederland	020 346 9372
Nova Zelândia	0800 440 786
Noruega/Norge	23 16 21 33
Filipinas	636 9600
Portugal	021 415 4125
Cingapura	800 636 3036

Espanha/España	91 749 76 53
Suécia/Sverige	08 587 704 21
Suíça/Schweiz/Suisse	01 838 53 51
Taiwan	0800 631 325
Tailândia	001 800 631 0017
Reino Unido	0870 2430270
Número internacional	+44 131 4586714
Número de fax internacional	+44 131 4586962

10 Apêndice

Este apêndice serve como fonte de informações técnicas sobre a câmera, as pilhas, a Estação para câmera KODAK EASYSHARE, os cartões MMC/SD e os acessórios disponíveis.

Especificações da câmera DX3700

Especificações da câmera		
Cor		24 bits, milhões de cores
Comunicação com computador	USB	Cabo fornecido com a câmera
Dimensões	Largura/ Profundidade/ Altura	118,7 x 69,5 x 45,8 mm
	Peso	210 g sem pilhas, tampa da lente e cartão
Controle da exposição		Automático
Flash	Modos	Automático, Preenchimento, Olho Vermelho, Desligado
	Alcance	0,5 a 2,4 m
	Tempo de carregamento	Máximo de 10 segundos com pilha carregada
Equivalente ISO		100 - 200 (automático)
Tela de cristal líquido		45,7 mm, em cores, aproximadamente 60.000 pixels Velocidade de visualização: 30 fps (quadros por segundo)

Especificações da câmera		
Lente	Tipo	Vidro de qualidade óptica, 7 elementos
	Aberturas	f/3,3 e f/5,6
	Comprimento focal	37 mm (equivalente a 35 mm); 7,9 mm real
	Distância focal	<input type="radio"/> Grande-angular: 50 cm a infinito <input type="radio"/> Macro: 15 a 50 cm
Temperatura de operação		0 a 40° C
Formato de arquivo de fotografia		JPEG
Armazenamento de fotografias		<input type="radio"/> Memória interna: 8 MB <input type="radio"/> Slot de expansão para cartão MMC ou SD; cartão não incluído
Resolução de pixel		<input type="radio"/> Qualidade máxima: 2160 x 1440 pixels <input type="radio"/> Qualidade ótima: 2160 x 1440 pixels <input type="radio"/> Qualidade boa: 1088 x 720 pixels
Alimentação de energia	Pilhas	<input type="radio"/> 1 pilha de lítio KCRV3 <input type="radio"/> 2 pilhas de lítio AA <input type="radio"/> 2 pilhas AA Ni-MH recarregáveis Pilhas alcalinas não são recomendadas
	Pacote de pilhas, apenas com a Estação para câmera KODAK EASYSHARE	Pacote de pilhas Ni-MH recarregáveis KODAK, recarregável apenas na Estação para câmera KODAK EASYSHARE. O pacote de pilhas também está disponível separadamente.
Encaixe para tripé		6,3 mm x 20 rosqueado

Especificações da câmera	
Saída de vídeo	NTSC ou PAL, selecionável
Visor	Óptico
Equilíbrio de branco	Automático
Zoom digital	Digital de 2X e 3X

Especificações da Estação para câmera KODAK EASYSHARE

Especificações da Estação para câmera KODAK EASYSHARE		
Comunicação com computador	USB	Cabo fornecido com Câmeras da série KODAK DX
Dimensões (sem o suplemento)	Largura/ Profundidade/ Altura	150 x 112,5 x 38,5 mm
	Peso	155 g
Dimensões (com o suplemento)	Largura/ Profundidade/ Altura	150 x 112,5 x 39,5 mm
	Peso	175 g
Indicador luminoso		O LED de 2 cores indica operação/ carregamento
Tensão de entrada		7 ±0,7 V CC
Alimentação de energia	Entrada de CC	Adaptador de CA fornecido com a Estação para câmera KODAK EASYSHARE

Configurações originais de fábrica - Câmera

Função	Configuração de fábrica
Flash	Automático
Qualidade	Máxima
Visualizador Rápido	Ativado
Saída de vídeo	NTSC
Data/Hora	01/01/2001; 0:00
Carimbo de data	Ativado
Formato de data	DD/MM/AAAA
Idioma	Inglês

Uso das pilhas

- **Tipos para reposição** — a câmera pode utilizar os seguintes tipos de pilha:
 - 1 pilha de lítio KODAK, KCRV3 *
 - 2 pilhas de lítio AA de 1,5 Volts
 - 1 pacote de pilhas Ni-MH recarregáveis KODAK, recarregável na Estação para câmera KODAK EASYSHARE *
 - 2 pilhas AA Ni-MH de 1,2 Volts, recarregáveis *
- * Podem ser adquiridas em <http://www.kodak.com/go/accessories>.
- Para obter uma vida útil razoável da pilha e assegurar que a câmera funcione de forma confiável, **recomendamos que não sejam usadas pilhas alcalinas.**
- Se os contatos da pilha tocarem em objetos metálicos, a pilha poderá entrar em curto-circuito, descarregar a energia, aquecer muito ou vazar.

- Nem todas as pilhas são iguais. A vida útil da pilha depende significativamente da data de fabricação, das condições de uso, do tipo, da marca e da câmera. A câmera digital exige muito das pilhas. Nem todas as pilhas apresentam um bom desempenho nessas condições. Nos testes de laboratório da Kodak, as pilhas de Ni-MH (Níquel Metal Hidreto) recarregáveis apresentaram os melhores resultados em uma grande variedade de condições. As pilhas Ni-MH são desenvolvidas para dispositivos de alta demanda, como câmeras digitais, e não mostram os efeitos de “memória” registrados com outras tecnologias de pilhas recarregáveis.
- O desempenho das pilhas é reduzido em temperaturas inferiores a 5 °C). Disponha de pilhas sobressalentes quando usar a câmera em baixas temperaturas e mantenha-as aquecidas até estar pronto para fotografar. Não jogue fora pilhas frias que não funcionem. Quando aquecidas, elas podem voltar a funcionar.

Dicas, segurança, manutenção

- Sempre siga as precauções de segurança básicas. Consulte o folheto “Instruções importantes de segurança” fornecido com a câmera.
- Não deixe que nenhum produto químico, como loção bronzeadora, entre em contato com a superfície pintada da câmera.
- Se a câmera foi exposta a uma condição climática desfavorável ou você suspeita de que entrou água na câmera, desligue a câmera e remova a pilha e o cartão MMC/SD. Deixe todos os componentes secando naturalmente por 24 horas antes de usar a câmera novamente.
- Limpe a lente e a tela de cristal líquido na parte posterior:
 - 1 Sopre suavemente na lente e na tela de cristal líquido para remover pó ou sujeira.
 - 2 Umedeça a lente ou a tela de cristal líquido respirando levemente sobre as mesmas.
 - 3 Limpe com cuidado a lente e a tela de cristal líquido usando um lenço de papel especial para limpeza de lentes, sem tratamento, ou um pano macio e sem fiapos.

- Não use soluções de limpeza, a menos que tenham sido fabricadas especialmente para lentes de câmera. **Não passe na lente da câmera nem na tela de cristal líquido nenhum papel para lente de óculos com produtos químicos. Isso pode riscar a lente.**
- Limpe a parte externa da câmera com um pano seco e limpo. Nunca use produtos de limpeza abrasivos ou fortes, nem solventes orgânicos, na câmera ou em suas peças.
- Em alguns países, oferecemos contratos de manutenção. Entre em contato com um revendedor de produtos Kodak para obter mais informações.

Acessórios para a câmera

Aproveite ao máximo sua câmera digital usando os acessórios mais adequados. Aumente suas opções de captura, sua capacidade de armazenamento de fotos e a vida útil das pilhas.

Para obter uma lista completa dos acessórios KODAK, consulte um revendedor Kodak ou visite nosso site na Internet em

<http://www.kodak.com/go/accessories>.

Acessórios KODAK

Estação para câmera KODAK EASYSHARE	Possibilita a transferência rápida de fotografias, carrega o pacote de pilhas fornecido e alimenta a câmera.
Pacote de pilhas Ni-MH recarregáveis (para Estação para câmera KODAK EASYSHARE)	Recarregável com a Estação para câmera KODAK EASYSHARE, o pacote de pilhas garante que você tenha sempre pilhas totalmente carregadas.
Pilha de lítio KODAK, KCRV3	Pacote de pilhas leve, que prolonga a vida útil das pilhas

Acessórios KODAK**Cartões MMC/SD** Memória removível em vários tamanhos**Papel fotográfico Premium** | Imprima fotografias com qualidade de foto em sua própria impressora.

Capacidades de armazenamento de fotografias

Cartões MMC/SD podem ser adquiridos com diversas capacidades de armazenamento. A tabela abaixo mostra quantas fotografias podem ser armazenadas, com arquivos de tamanho normal. Os tamanhos dos arquivos de fotografias podem variar. Você pode armazenar um número maior ou menor de fotografias.

	Armazene este número de fotografias		
	Máxima ★★★	Ótima ★★	Boa ★
8 MB de memória interna	10	20	75
Cartão MMC/SD de 16 MB	15	35	126
Cartão MMC/SD de 32 MB	33	74	265
Cartão MMC/SD de 64 MB	67	151	541
Cartão MMC/SD de 128 MB	133	300	1071

Localização de fotografias em um cartão MMC/SD

As fotografias armazenadas em cartão MMC/SD usam um padrão aceito por muitos fabricantes de câmeras. Esse padrão permite utilizar o cartão em diversas câmeras. Se você utiliza uma leitora de cartões para recuperar arquivos, ou se não for possível encontrá-los utilizando o software, a seguinte descrição da estrutura de arquivos do cartão MMC/SD pode ser útil.

Pasta MISC — contém o arquivo de ordem de impressão, criado ao utilizar o recurso Ordem de Impressão.

Pasta SYSTEM — utilizada para atualizar o firmware da câmera.

Pasta DCIM — pasta-raiz, contém a pasta 100K3700. Sempre que ligar a câmera ou inserir um outro cartão MMC/SD, todas as pastas vazias existentes dentro da pasta DCIM serão removidas.

Subpasta 100K3700 — contém todas as fotografias tiradas quando um cartão MMC/SD está inserido na câmera e o local de armazenamento é configurado como Auto.

Convenções referentes aos nomes dos arquivos de fotografias

A câmera mantém seqüências de numeração separadas e consecutivas para as fotografias, tanto na memória interna quanto no cartão MMC/SD. As fotos recebem o nome DCP_nnnn.JPG, e são numeradas na ordem que forem tiradas. A primeira fotografia recebe o nome DCP_0001.JPG; o maior número possível é DCP_9999.JPG.

Convenções referentes aos nomes de arquivos em cartão MMC/SD

- Quando um cartão MMC/SD contiver uma fotografia chamada DCP_9999.JPG na pasta \DCIM\100K3700, as fotografias subsequentes aparecerão em uma nova pasta (\DCIM\101K3700), começando com a fotografia DCP_0001.JPG.

- Mesmo se você transferir fotografias para o computador ou excluir fotografias da câmera, a câmera continuará a usar números consecutivos em todas as fotografias subsequentes. Por exemplo, se a última fotografia tirada foi a DCP_0007.JPG e você a tiver excluído, a próxima fotografia será chamada DCP_0008.JPG.
- Ao inserir um outro cartão MMC/SD na câmera, o número da próxima fotografia será definido aumentando-se o número mais alto da última fotografia tirada pela câmera, ou o número mais alto de fotografia existente na pasta.
- Se você usar o cartão MMC/SD em outra câmera, que não a DX3700, e o fabricante da câmera aderir a esse padrão de estrutura de arquivos, a pasta \DCIM conterá uma pasta cujo nome foi dado por essa câmera. Para obter mais informações, consulte a documentação que acompanha a câmera em questão.

Convenções referentes aos nomes de arquivos na memória interna

- Ao formatar a memória interna, a seqüência numérica é reiniciada em DCP_0001.JPG.
- Quando a memória interna contiver uma fotografia chamada DCP_9999.JPG na pasta \DCIM\100K3700, as fotos subsequentes irão aparecer em (\DCIM\101K3700), começando com DCP_0001.JPG.

Convenções referentes aos nomes de arquivos após uma cópia

A câmera mantém seqüências de numeração separadas para as fotografias na memória interna e para as fotografias no cartão MMC/SD. Ao copiar uma foto, ela é renumerada seqüencialmente no novo local.

Por exemplo, na lista “Antes de copiar” abaixo, as duas fotografias na memória interna são copiadas para o cartão MMC/SD. Após copiar, as fotografias copiadas são renumeradas no cartão MMC/SD como DCP_0004 e DCP_0005. Porém, se a fotografia DCP_0005 for excluída, a próxima fotografia copiada para o cartão MMC/SD receberá o nome DCP_0006. Na memória interna, as fotografias originais e seus números permanecem inalterados.

Antes de copiar		Após copiar	
Memória interna	Cartão MMC/SD	Memória interna	Cartão MMC/SD
DCP_0001.jpg	DCP_0001.jpg	DCP_0001.jpg	DCP_0001.jpg
DCP_0002.jpg	DCP_0002.jpg	DCP_0002.jpg	DCP_0002.jpg
	DCP_0003.jpg		DCP_0003.jpg
			DCP_0004.jpg
			DCP_0005.jpg

Informações sobre regulamentações

Conformidade com a FCC e recomendações

Este dispositivo atende às normas da Parte 15 das Regulamentações da FCC. Sua operação está sujeita às duas condições a seguir: 1) este dispositivo não deve causar interferência prejudicial e 2) este dispositivo deverá aceitar toda e qualquer interferência recebida, incluindo interferência que possa causar operação indesejada.

Este equipamento foi testado e aprovado como compatível com os limites para dispositivos digitais da Classe B, conforme a Parte 15 das Regulamentações da FCC. Esses limites foram estabelecidos para oferecer proteção razoável contra interferência prejudicial em uma instalação residencial.

Este equipamento gera, utiliza e pode irradiar energia de radiofrequência e, se não for instalado ou utilizado de acordo com as instruções, pode causar interferência prejudicial à radiocomunicação. No entanto, não há garantia de que não ocorrerá interferência em uma determinada instalação.

Se este equipamento causar interferência prejudicial à recepção de rádio ou televisão, o que pode ser determinado desligando-se e ligando-se o equipamento, aconselha-se que o usuário tente corrigir a interferência adotando uma ou mais das seguintes medidas: 1) mudar a direção ou posição da antena receptora; 2) aumentar a distância entre o equipamento e o receptor; 3) conectar o equipamento a uma tomada de um circuito diferente daquele ao qual o receptor está conectado; 4) consultar o revendedor ou um técnico qualificado de TV/rádio para obter outras sugestões.

Quaisquer alterações ou modificações que não forem expressamente autorizadas pela parte responsável pela conformidade poderão anular a autorização do usuário para operar o equipamento. Quando cabos de interface revestidos forem fornecidos com o produto ou componentes ou acessórios adicionais forem especificados para uso na instalação desse produto, estes deverão ser utilizados para garantir a conformidade com as regulamentações da FCC.

Declaração do Departamento de Comunicações (DOC) canadense

Conformidade de Classe B, DOC — Este dispositivo digital não excede os limites de Classe B referentes a emissões de ruído de rádio de aparelhos digitais definidos nas regulamentações de interferência de rádio do Departamento de Comunicações Canadense.

Observation des normes-Class B — Le présent appareil numérique n'émet pas de bruits radioélectriques dépassant les limites applicables aux appareils numériques de la Classe B prescrites dans les règlements sur le brouillage radioélectrique édictés par le Ministère des Communications du Canada.

Índice

A

- acessórios 68
- ajuda
 - atendimento por telefone 60
 - on-line, Picture Transfer 37
 - on-line, software 39
 - serviço on-line 59
 - solução de problemas –
 - Estação para câmera KODAK EASYSHARE 56
 - solução de problemas da câmera 47
- ampliar 18
- arquivo ReadMe 47
- atendimento por telefone 60
- automática
 - desligamento 6
 - impressão 19
- automático
 - flash 14
- automático, desligamento 6

B

- barra de status 7

C

- câmera
 - acessórios 68
 - carregamento do pacote de pilhas 44
 - configurações originais de fábrica 66
 - conteúdo da embalagem 2
 - encaixar 43
 - especificações 63
 - ícones de status 7
 - informações,
 - visualização de 26
 - ligar e desligar 4
 - limpeza 68
 - local de armazenamento de fotografias 10
 - manutenção 67
 - memória interna 10
 - problemas 50
 - problemas de conexão 49
 - segurança 67
 - transferência de fotografias 45
- canadense, conformidade 73

- capacidade de armazenamento, memória 69
- carregamento
 - Cartão MMC/SD 8
 - pacote de pilhas 43
 - pilhas 3
 - software 31
- carregamento do pacote de pilhas 44
- Cartão de memória
 - convenções de nomes de arquivos 70
- Cartão MMC/SD
 - estrutura de arquivos 70
 - inserção 8
 - problemas 47
- Cartão MultiMedia 8
- como excluir
 - da memória interna 18
 - do cartão MMC/SD 18
 - última fotografia 13
- como tirar fotografias
 - configurações de menu 23
 - geral 11
- como usar
 - Estação para câmera KODAK EASYSHARE 41
 - fotografias no
 - computador 35
 - pilhas 66
 - como verificar a localização da fotografia 10
- computador
 - como usar fotografias em 35
 - conexão da câmera 35
 - execução de show
 - de slides 20
 - requisitos do sistema 33
 - transferência de
 - fotografias 38
 - transferência de fotografias para 36
- conectar a câmera
 - com a Estação para câmera KODAK EASYSHARE 36
 - com cabo USB 35
- conectar Estação para câmera KODAK EASYSHARE 42
- configuração
 - data e hora 28
 - flash 14
 - idioma 28
 - local de armazenamento de fotografias 10
 - modo, como usar 23
 - relógio 28
- Conformidade canadense 73
- conformidade com a FCC 72

conformidade, FCC 72
conteúdo da embalagem
 câmera 2
 Estação para câmera KODAK
 EASYSHARE 41
cópia de fotografias
 cartão para memória 26
 memória para cartão 26
 para o
 computador 36, 38, 45
cuidados com a câmera 67

D

data, configuração da 28
data, impressão em
fotografias 29
desligamento automático 6
dicas
 arquivo ReadMe 47
 instruções sobre as pilhas 66
 manutenção 67
 segurança 67
digital, zoom 15
download de
fotografias 36, 38, 45

E

edição de fotografias 38
encaixe da câmera na
estação 43
energia
 Estação para câmera KODAK
 EASYSHARE 44
 ligar a câmera 4
 verificação das pilhas 5
especificações
 câmera 63
 Estação para câmera KODAK
 EASYSHARE 65
 sistema com WINDOWS 33
 sistema MACINTOSH 34
Estação para câmera KODAK
EASYSHARE
 carregamento do pacote de
 pilhas 44
 como usar 41
 conexão da alimentação 42
 conexão USB 42
 conteúdo da embalagem 41
 encaixe da câmera na
 estação 43
 especificações 65
 instalação do suplemento 42
 transferência de
 fotografias 45

- estação, suplemento 2, 42
- estático
 - seletor de modo 23
- execução de show de slides 20
- exibição de fotografia
 - antes de fotografar 12
 - após tirar 13, 17
 - da memória interna 17
 - em cartão MMC/SD 17
- exibição de show de slides 20
- F**
- flash
 - automático 14
 - como usar 14
 - de preenchimento 14
 - olho vermelho 14
- flash, botão 14
- formatação
 - memória interna 27
 - Picture Card 27
- fornecido com a câmera 2, 42
- fotografias
 - ampliação 18
 - capacidade de armazenamento 69
 - como excluir 18
 - como tirar 11
 - como usar no computador 35, 38
 - copiar 26
 - edição de 38
 - impressão 39
 - impressão de data 29
 - local de armazenamento 10
 - localização na memória 71
 - localização no computador 37
 - localizar no cartão de memória 70
 - nomes de arquivos 70
 - revisão 17
 - selecionar para impressão 19
 - transferência manual 38
 - transferência para o computador 36, 45
 - verificar localização 10
 - visualização 17
- fotografias digitais, como usar 35
- H**
- hora, configuração da 28

I

- idioma, configuração 28
- impressão
 - a partir de um Picture Card 39
 - a partir do software
 - Picture 39
 - com ordens de impressão 19
- indicador luminoso
 - Estação para câmera KODAK EASYSHARE 57
 - prontidão, câmera 4, 54
- indicador luminoso de prontidão
 - câmera ligada 4
 - status 54
- informações
 - câmera, visualização de 26
- informações de regulamentação 72, 73
- instalação
 - Cartão MMC/SD 8
 - pacote de pilhas 43
 - pilhas 3
 - software 31
- instruções, pilhas 66

L

- lente, limpeza da 68
- ligar e desligar a câmera 4
- limpeza da câmera, lente 68

M**MACINTOSH**

- Aviso sobre o OS X 31
- instalação do software 31
- requisitos do sistema 34
- Macro, configuração 24
- manutenção, câmera 67
- memória
 - configuração do local de armazenamento 10
 - interna ou cartão 10
- memória interna
 - capacidade de armazenamento 69
 - convenções de nomes de arquivos 71
 - formatação 27
- mensagens de erro 55
- menus
 - como tirar fotografias 23
 - estático 23
 - revisão 25
 - revisão de fotografias 25
- MMC 8

- modo de espera 6
- modos
 - estático 23
 - revisão 25
- monitor, requisitos 33
- N**
- nomes de arquivos
 - na memória interna 71
 - no cartão de memória 70
- números de atendimento ao cliente 60
- números de fax, suporte 59
- O**
- obturador
 - problemas 50
- olho vermelho, flash 14
- ordens de impressão 19
- P**
- pacote de pilhas
 - carregamento 44
 - instalação 43
- padrões, configurações originais 66
- papel fotográfico, compra de 68
- pasta DCIM, cartão MMC/SD 70
- pasta do sistema, cartão MMC/SD 70
- pasta MISC, cartão MMC/SD 70
- pastas, cartão MMC/SD 70
- personalização das configurações da câmera 23
- Picture Card
 - capacidades de armazenamento 69
 - compra 68
 - formatação 27
 - remoção 9
- pilhas
 - carregamento 3
 - carregamento do pacote de pilhas 43, 44
 - com Estação para câmera KODAK EASYSHARE 41
 - dicas 66
 - fraca ou descarregada 5
 - instruções 66
 - prolongar a vida útil das pilhas 5
 - segurança 67
 - tipos para reposição 66
 - verificação da carga das pilhas 5

problemas de comunicação 49
problemas na exibição 50
pulso, tira de 3

R

RAM, requisitos de 33
relógio, configuração do 28
requisitos
 sistema com WINDOWS 33
 sistema MACINTOSH 34
requisitos do sistema
 MACINTOSH 34
 WINDOWS 33
revisão
 modo, como usar 17
 seletor de modo 25
revisão de fotografias
 como excluir 18
 menus 25
 na tela de cristal líquido 17
 para impressão 19
 show de slides 20

S

SD 8
Secure Digital 8
segurança 67
seletor de modo
 estático 23

 revisão 25
serviço e suporte
 números de fax 59
 números de telefone 60
 site da Kodak na Web 59
show de slides
 execução 20
 problemas 53
site na Web, Kodak 59
sobre
 informações sobre
 a câmera 26
software
 como obter ajuda 59
 fornecido com a câmera 32
 instalação 31
 KODAK Camera
 Connection 33
 KODAK Picture 32
 KODAK Picture Transfer 32
 QUICKTIME 33
software Camera Connection
 ajuda on-line 39
 sobre 33
 transferência de
 fotografias 38
software KODAK
 Camera Connection 33
 como obter ajuda 59

instalação 31
Picture 32
Picture Transfer 32
software Picture
edição de fotografias 38
sobre 32
software Picture Transfer
ajuda on-line 37
sobre 32
transferência de
fotografias 36
Software QUICKTIME 33
solução de problemas
câmera 50
Cartão MMC/SD 47
comunicação da câmera 49
Estação para câmera KODAK
EASYSHARE 56
indicador luminoso de
prontidão da câmera 54
mensagens apresentadas na
tela de cristal líquido 55
status
câmera 7
ícones da tela 7
suplemento da estação 2, 42
suplemento, estação 42

T

tela de cristal líquido
barra de status 7
exibição de
fotografias em 17
ícone da localização da
fotografia 7
mensagens de erro 55
símbolo de pilha 5
visualização de fotografias 12
televisão, show de slides 20
tira de pulso 3
transferência de fotografias para
o computador 36, 38, 45
tripé 46
troca de pilhas 66

V

visualização
informações sobre
a câmera 26
Visualizador Rápido 13
visualizar fotografias 12

W**WINDOWS**

instalação do software 31
requisitos do sistema 33

Z

zoom digital 15