

Guia de Administração do Sistema

604P17453_PTBR



Preparado por:
The Document Company Xerox
GKLS European Operations
Bessemer Road
Welwyn Garden City
Hertfordshire
AL7 1HE
INGLATERRA

© 2004 por Fuji Xerox Co., Ltd. Todos os direitos reservados.

A proteção do copyright aqui reclamada inclui todas as formas e assuntos de material e informação suscetíveis de registro de direitos autorais como tal atualmente previstos estatutária ou juridicamente, ou que o venham a ser no futuro, incluindo - sem restrições - o material gerado por todo e qualquer software indicado na tela, tal como estilos, padrões, ícones, representações de tela, aspectos etc.

Xerox[®], The Document Company[®], o X[®] digital e todos os produtos Xerox mencionados nesta publicação são marcas da Xerox Corporation. Nomes de produtos e marcas de outras empresas são aqui reconhecidos.

As informações contidas neste documento estão corretas no momento da publicação. A Xerox reserva-se o direito de, a qualquer momento, alterar as informações sem aviso prévio. Alterações e atualizações técnicas serão adicionadas em edições subseqüentes da documentação. Para obter as informações mais recentes, visite www.xerox.com.

Índice

Índice.....	3
1 Antes de usar a máquina.....	9
Centro Xerox de Atendimento ao Cliente.....	9
Convenções.....	10
Fontes de Informações Relacionadas.....	12
2 Visão geral do produto.....	13
Identificando os componentes da máquina.....	13
Ligar/Desligar.....	14
Como ligar.....	14
Como desligar.....	15
Cabeamento.....	15
Portas de interface.....	15
Modos.....	16
Copiar.....	17
Fax.....	17
E-mail.....	17
Acessar.....	18
Status do Trabalho.....	18
Status da Máquina.....	19
Controles do sistema.....	25
Configurações do sistema.....	27
Alteração das configurações.....	28
Porta Ethernet.....	29
Fontes residentes.....	29
Fontes residentes PCL.....	29
Conjunto de símbolos.....	31
3 NetWare.....	33
Lista de verificação de informações.....	33
Ambientes NetWare.....	34
Instalação do NetWare.....	35
Procedimento de instalação.....	35
Configuração das comunicações de rede.....	35
Configuração do NetWare.....	37

Configuração da estação de trabalho.....	37
Teste de impressão	37
4 TCP/IP do UNIX.....	39
Lista de verificação de informações	39
Ambientes TCP/IP do UNIX	40
Instalação TCP/IP do UNIX.....	40
Procedimento de instalação	40
Configuração das comunicações de rede	41
Configuração da estação de trabalho.....	42
Teste de Impressão.....	48
Impressão	48
Solaris/HP-UX	48
SunOS.....	50
Status da impressora	52
Solaris/HP-UX	52
SunOS.....	53
Opção -C.....	54
5 EtherTalk.....	61
Lista de verificação de informações	61
Ambientes EtherTalk.....	62
Instalação do EtherTalk	62
Procedimento de instalação	62
Configuração das comunicações de rede	62
Configuração da estação de trabalho.....	64
Teste de impressão	64
6 Rede Microsoft	65
Lista de verificação de informações	65
Ambientes SMB	66
Instalação SMB	67
Procedimento de instalação	67
Configuração das comunicações de rede	67
Configuração da estação de trabalho.....	69
Teste de impressão	69
Alteração das configurações.....	69
Procedimento	69
Definição do formato de config.txt.....	71

7	TCP/IP (LPD ou Port9100)	75
	Lista de verificação de informações	75
	Ambientes TCP/IP (LPD ou Port9100).....	76
	Instalação do TCP/IP (LPD ou Port9100)	77
	Procedimento de instalação	77
	Configuração das comunicações de rede	77
	Configuração da estação de trabalho.....	79
	Teste de impressão	79
8	Porta paralela	81
	Lista de verificação de informações	81
	Ambiente da porta paralela	82
	Instalação da porta paralela	82
	Procedimento de instalação	82
	Configuração da comunicação da porta paralela	82
	Configuração da estação de trabalho.....	83
	Teste de impressão	84
9	Porta USB	85
	Lista de verificação de informações	85
	Ambiente da porta USB.....	86
	Instalação da porta USB	86
	Procedimento de instalação	86
	Configuração da comunicação da porta USB.....	87
	Configuração da estação de trabalho.....	87
	Teste de impressão	88
10	IPP (Internet Printing Protocol)	89
	Lista de verificação de informações	89
	Ambiente IPP	90
	Instalação do IPP	90
	Procedimento de instalação	90
	Configuração das comunicações de rede	91
	Configuração da estação de trabalho.....	92
	Teste de impressão	92
11	Serviços de Internet CentreWare	95
	Lista de verificação de informações	95
	Ambientes de Serviços de Internet CentreWare	96

Instalação dos Serviços de Internet CentreWare.....	97
Procedimento de instalação	97
Configuração das comunicações de rede	97
Teste de acesso	99
Uso dos Serviços de Internet CentreWare para definir configurações da máquina	99
Ethernet.....	100
Paralela	100
USB	101
EtherTalk	101
SMB (Rede Microsoft)	102
NetWare	102
TCP/IP	104
LPD.....	105
SNMP	105
IPP	106
Port9100.....	106
UPnP	107
E-mail	108
HTTP	109
12 E-mail	111
Visão geral de e-mail	111
Digitalização para e-mail	111
Serviço de Aviso de Correspondência	111
Lista de verificação de informações.....	112
Ambientes de e-mail	113
Instalação de e-mail	113
Procedimento de instalação	113
Configuração das comunicações de rede	114
E-mail de teste.....	116
13 Solução de problemas	117
Procedimentos para solução de problemas.....	117
Problemas com ambiente NetWare	118
Problemas com ambiente SMB.....	124
Problemas com ambiente UNIX.....	127
Problemas com ambiente Windows.....	129
Problemas com o uso de EtherTalk	132

Problemas com Serviços de Internet CentreWare	134
Problemas com Serviço de Aviso de Correspondência	136
14 Glossário.....	137
Termos definidos.....	137
15 Índice remissivo	141

Mantenha um registro de todas as mensagens de erro. Essas informações nos ajudarão a solucionar os problemas mais rapidamente.

Convenções

Esta seção descreve as convenções usadas neste Guia de Administração do Sistema. Neste documento, você perceberá que alguns termos são usados de modo passível de mudança.

- Papel é sinônimo de material de impressão.
- Documento é sinônimo de original.
- Xerox CopyCentre/WorkCentre 118 é sinônimo de máquina.

Operador

Operador é a pessoa responsável pela manutenção do hardware.

Orientação

A orientação é usada para demonstrar a direção das imagens na página. Quando a imagem está impressa verticalmente, o papel (ou outro material de impressão) pode ser alimentado pela borda longa ou pela borda curta.

Alimentação pela Borda Longa (ABL)

Ao alimentar documentos pela borda longa, alimente-os com uma das bordas longas voltada para baixo e inserida no alimentador de originais. As bordas curtas ficam nas partes superior e inferior do papel, apontadas para as partes frontal e traseira do alimentador de originais. Ao alimentar o papel pela borda longa em uma bandeja de papel, coloque-o com uma das bordas longas junto à parte esquerda e uma das bordas curtas posicionada junto à parte dianteira da bandeja.

Alimentação pela Borda Curta (ABC)

Ao alimentar documentos pela borda curta, alimente-os com uma das bordas curtas voltada para baixo e inserida no alimentador de originais. As bordas longas ficam nas partes superior e inferior do papel, apontadas para as partes frontal e traseira do alimentador de originais. Ao alimentar o papel pela borda curta em uma bandeja de papel, coloque-o com uma das bordas curtas junto à parte esquerda e uma das bordas longas posicionada junto à parte dianteira da bandeja.

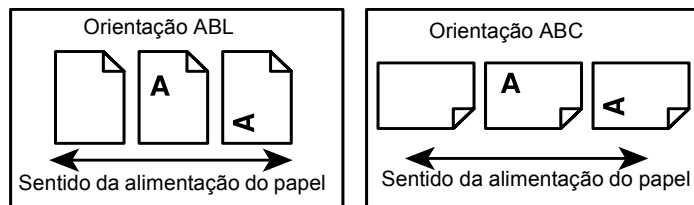

Texto entre [colchetes]

Indicam nomes de telas, guias, botões, recursos e categorias de opções na tela. Também são usados na referência a nomes de arquivos e pastas do computador.

Por exemplo:

- Selecione [Tipo de Original] na tela [Qualidade da Imagem].
- Selecione [Salvar].

Texto entre <sinais de maior e menor>

Indica nomes de botões físicos, botões numéricos ou de símbolos, luzes do painel de controle ou símbolos da etiqueta do interruptor de alimentação.

Por exemplo:

- Pressione o interruptor para a posição <I> para ligar a máquina.
- Pressione o botão <Acessar> no painel de controle.

Fonte em Itálico

A fonte em itálico é usada para indicar referências a outros capítulos e seções.

Por exemplo:

Status da máquina – página 20.

Cuidado

Os avisos de cuidado são enunciados que sugerem a possibilidade de ocorrência de um dano mecânico como resultado de uma ação.

Por exemplo:

CUIDADO: Não conecte o cabo de rede à máquina até que seja instruído a fazer isso.

Notas

As notas são enunciados que fornecem informações adicionais.

Por exemplo:

NOTA: É recomendável alterar a senha. Para obter ajuda detalhada, entre em contato com o Centro Xerox de Atendimento ao Cliente.

Fontes de Informações Relacionadas

As seguintes fontes de informações adicionais estão disponíveis para a máquina.

- Guia de Referência Rápida do Xerox CopyCentre/WorkCentre 118
- Guia do Usuário do Xerox CopyCentre/WorkCentre 118
- Sistema de Ajuda On-line (drivers de impressão e utilitários do CentreWare)
- Documentação dos utilitários do CentreWare (HTML)

NOTA: As telas exibidas neste guia aplicam-se a uma máquina completamente configurada e, portanto, podem não representar exatamente a configuração que está sendo usada.

2 Visão geral do produto

Este capítulo fornece uma visão geral dos recursos e funções da máquina e permite a familiarização com a instalação de rede do dispositivo.

Mais informações são fornecidas nas seções a seguir.

Identificando os componentes da máquina – página 13

Ligar/Desligar – página 14

Cabeamento – página 15

Modos – página 16

Controles do sistema – página 25

Configurações do sistema – página 27

Fontes residentes – página 29

Identificando os componentes da máquina

Esta máquina é um dispositivo digital capaz de copiar, enviar fax, imprimir e digitalizar. O diagrama abaixo mostra os componentes padrão da máquina. Existem também vários componentes opcionais disponíveis. Para obter mais informações sobre eles, consulte o capítulo Visão geral do produto do Guia do Usuário ou entre em contato com a Xerox (Rio de Janeiro, São Paulo, Brasília, Belo Horizonte, Porto Alegre, Curitiba e Salvador: 4004-4050 e outras localidades: DDG 0800-99-3769).

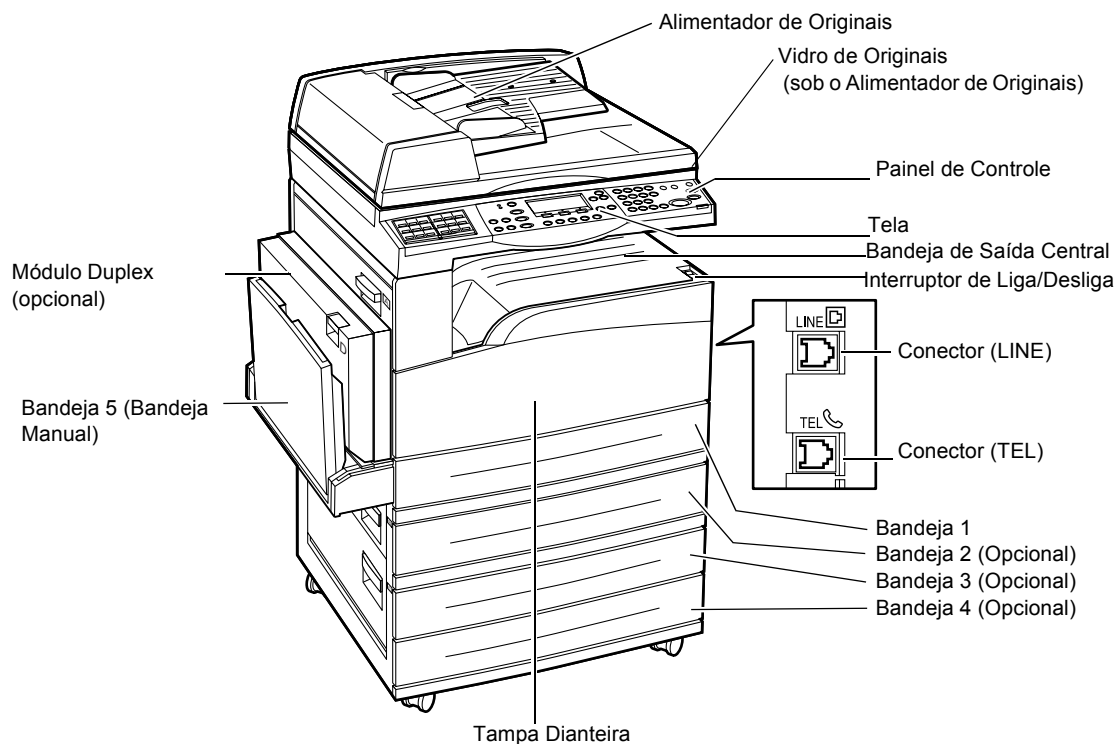

NOTA: Dependendo da configuração, estará instalada a Tampa do Vidro de Originais em vez do Alimentador de Originais. Poderá ser instalado um máximo de três bandejas de papel opcionais.

Ligar/Desligar

Como ligar

Certifique-se de que a máquina esteja conectada a uma fonte de alimentação adequada e o plugue de alimentação esteja firmemente conectado à tomada elétrica. Para obter mais informações, consulte o capítulo Especificações do Guia do Usuário.

A máquina está pronta para fazer cópias aproximadamente 25 segundos após ser ligada.

1. Pressione o interruptor de alimentação para a posição <I>.

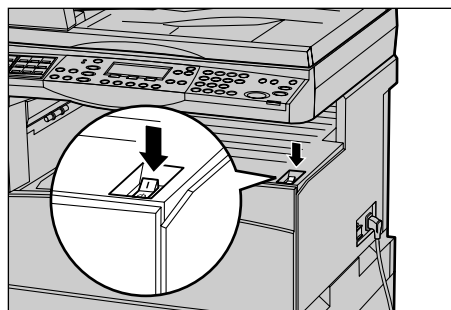

NOTA: Se a máquina não for inicializada, verifique se o botão <REINICIALIZAR> localizado na lateral da máquina está na posição de reinicialização.

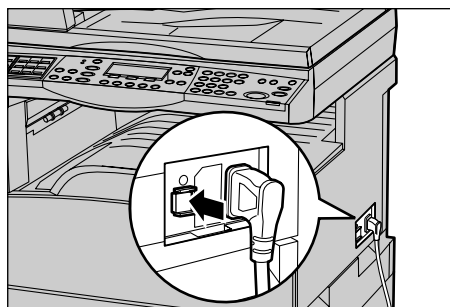

Como desligar

Se a opção Fax estiver instalada, antes de desligar a máquina verifique se o indicador <Trabalhos na Memória> no painel de controle está desligado. Se você desligar a máquina com o indicador <Trabalhos na Memória> aceso há mais de uma hora, todos os documentos armazenados serão excluídos. Depois de carregar por 30 horas, a máquina poderá guardar documentos armazenados por uma hora.

NOTA: Depois de desligar o sistema, espere pelo menos 20 segundos para ligá-lo novamente. Caso contrário, poderão ocorrer danos no disco.

Cabeamento

Portas de interface

A máquina possui várias portas de interface, como mostrado no diagrama abaixo.

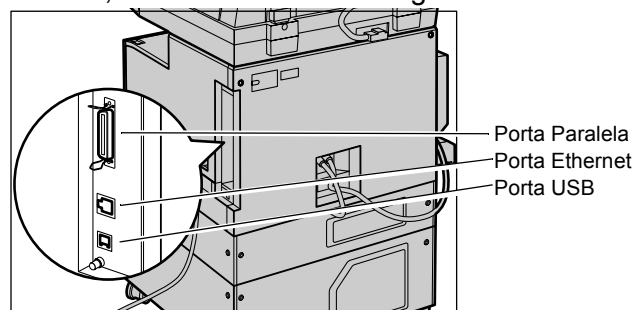

Ethernet 10BASE-T/100BASE-TX

A máquina é compatível com SMB, LDP, EtherTalk, NetWare, IPP, HTTP, DHCP, SMTP, POP, DDNS, RARP e Port 9100. Ela usa o conector T como padrão.

Há três opções de interface Ethernet disponíveis na tela: 10BASE-T, 100BASE-TX e AUTO. 10BASE-T e 100BASE-TX suportam 10 Mbps e 100 Mbps, respectivamente. Quando AUTO está selecionado, a máquina detecta a velocidade de comunicação automaticamente quando é ligada e ajusta sua configuração.

Os protocolos EtherTalk, NetWare e TCP/IP que usam Ethernet podem ser intercambiados automaticamente de acordo com o protocolo de transmissão aplicado.

NOTA: O EtherTalk funcionará quando o Kit PostScript opcional for instalado.

Conexão de host paralela (IEEE 1284)

Para ser usada como padrão de impressão na máquina é fornecida uma interface paralela que ativa a conexão direta com o computador host.

A porta Centronics de alta velocidade, em conformidade com o IEEE 1284, permite comunicação em duas vias entre um computador e a máquina. Use um conector full-pitch.

O IEEE 1284 (que aceita nibble e ECP) é fornecido com o uso de impressão na configuração padrão. Para entrada de dados via Centronics, é aceito o Protocolo de Comunicações Adobe. O Protocolo de Comunicações Adobe é compatível com quatro modos: Bruta, Padrão, Binário, TBCP.

NOTA: O Protocolo de Comunicações Adobe poderá ser definido quando o Kit PostScript (opcional) for instalado.

USB 2.0 (Universal Serial Bus)

O USB 2.0 é aceito para o uso de impressão na configuração padrão e é usado como porta de entrada de dados de impressão. Ele é compatível com Full Speed (12 Mbps) e High Speed (480 Mbps), mas não é aplicável a Low Speed (1.5 Mbps).

Modos

Os botões de modos servem para acessar as telas que permitem selecionar funções, monitorar o status de trabalhos e obter informações gerais sobre a máquina.

Há seis botões de modos na máquina:

- Copiar
- Fax
- E-mail
- Acessar
- Status do Trabalho
- Status da Máquina

NOTA: Dependendo da configuração, talvez haja apenas três botões de modos na máquina: <Acessar>, <Status do Trabalho> e <Status da Máquina>.

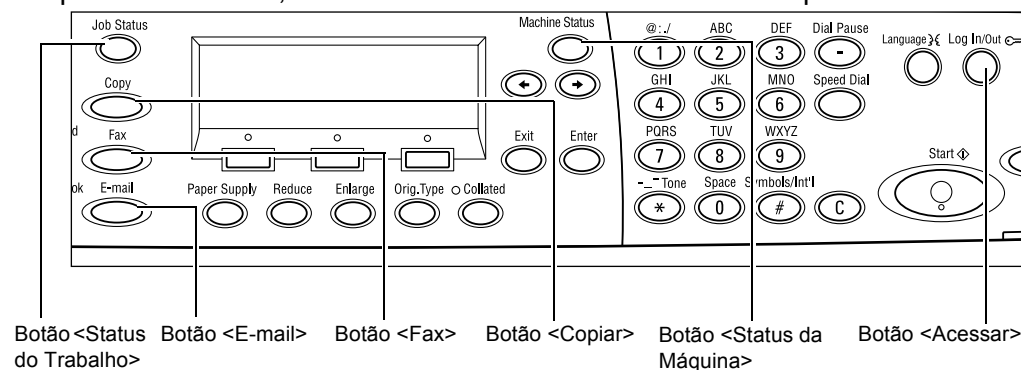

Copiar

Use este botão para acessar a função Copiar, usada para fazer cópias. O modo Copiar contém três telas que fornecem acesso às funções de Copiar.

Funções como Reduzir/Ampliar, Várias em 1 e Originais de Vários Tamanhos estão disponíveis para suportar todos os seus requisitos de cópia.

1. Pressione o botão <Copiar> no painel de controle.

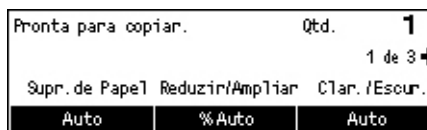

2. Pressione o botão <<-> ou <-> para alternar entre as telas.

3. Para sair do modo Copiar, pressione outro botão de modo.

Para obter mais informações sobre as funções de Copiar, consulte o capítulo Cópia do Guia do Usuário.

Fax

Use este botão para acessar a função Fax opcional, usada para enviar faxes e acessar funções tais como Caixa postal e Busca. O modo Fax contém telas usadas para acessar funções como Resolução, Início Programado e Envio Prioritário.

1. Pressione o botão <Fax> no painel de controle.

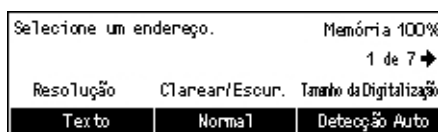

2. Pressione o botão <<-> ou <-> para alternar entre as telas.

3. Para sair do modo Fax, pressione outro botão de modo.

Para obter mais informações sobre as funções de Fax, consulte o capítulo Fax do Guia do Usuário.

E-mail

Use este botão para acessar a função E-mail opcional, usada para enviar e-mails. O modo E-mail contém três telas que fornecem acesso às funções de E-mail.

Funções como Clarear/Escurer, Tamanho da Digitalização e Originais de 2 Faces estão disponíveis para suportar todos os seus requisitos de e-mail.

1. Pressione o botão <E-mail> no painel de controle.

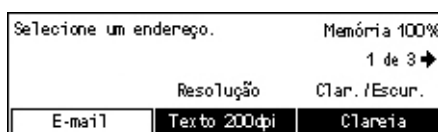

2. Pressione o botão <<-> ou <-> para alternar entre as telas.

3. Para sair do modo E-mail, pressione outro botão de modo.

Para obter mais informações sobre as funções de E-mail, consulte o capítulo E-mail do Guia do Usuário.

Acessar

Use este botão para acessar a máquina como operador. Você poderá alterar as configurações padrão e registrar um destino no Caderno de Endereços, em um Programa de Fax, em uma Caixa Postal ou em um Boletim Informativo.

Quando a função Auditron estiver ativada, digite na tela a senha necessária para usar a conta após pressionar o botão <Acessar>.

1. Pressione o botão <Acessar> no painel de controle.
2. Selecione a opção necessária.



NOTA: Para selecionar Configurações do Sistema, é necessária a senha do operador. A senha padrão é "11111".

Para obter mais informações, consulte Procedimentos de instalação no capítulo Configurações do Guia do Usuário.

Status do Trabalho

Use este botão para exibir o andamento de um trabalho e, se necessário, interromper e excluir o trabalho. Ele também pode exibir o registro e informações detalhadas sobre trabalhos concluídos. O trabalho mais recente será exibido no topo da lista.

1. Pressione o botão <Status do Trabalho> no painel de controle.
2. Pressione o botão <<> ou <-> para alternar entre as telas.

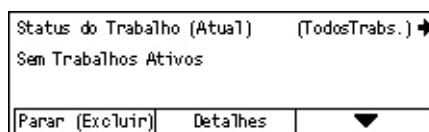

3. Para sair, pressione o botão <Status do Trabalho> a qualquer momento.

Para obter mais informações, consulte:

Atual – página 18

Todos os Trabalhos – página 19

Atual

Exibe os trabalhos em andamento. Você pode exibir os atributos do trabalho ou excluir trabalhos desta tela. Use o botão <Selecionar> no painel de controle para selecionar um trabalho. Se não houver trabalhos em andamento, será exibida esta mensagem: "Sem Trabalhos Ativos".



Parar (Excluir)

Interrompe o trabalho em andamento e o exclui da fila.

Detalhes

Exibe os atributos do trabalho. O conteúdo de cada tela pode variar de acordo com o tipo ou o status do trabalho.

Todos os Trabalhos

Exibe os trabalhos em espera ou suspensos e também todos os trabalhos concluídos no sistema.

O conteúdo de cada tela pode variar de acordo com o tipo ou o status do trabalho.

1. Pressione o botão <=> no painel de controle.
2. Selecione a opção necessária.

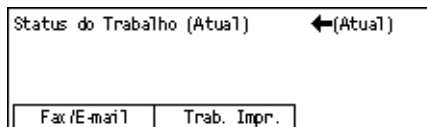

Fax/E-mail

Você pode selecionar [Enviar] ou [Receber] para um trabalho de fax e [Enviar] para um trabalho de e-mail.

- Enviar – Exibe os trabalhos enviados de fax e de e-mail. Selecione um trabalho na lista usando os botões <Selecionar> e escolha [Detalhes] para ver os atributos do trabalho na tela seguinte.
- Receber – Exibe os trabalhos recebidos de fax. Selecione um trabalho na lista usando os botões <Selecionar> e escolha [Detalhes] para ver os atributos do trabalho na tela seguinte.

Trabalho de Impressão

Exibe os trabalhos de impressão. Os trabalhos suspensos e concluídos não são exibidos. Selecione um trabalho na lista usando os botões <Selecionar> e escolha [Detalhes] para ver os atributos do trabalho na tela seguinte.

- Detalhes – Exibe os atributos do trabalho. É possível interromper ou ejetar o trabalho em cada tela usando as opções [Cancelar] ou [Ejetar].

Status da Máquina

Use este botão para exibir informações sobre a máquina. Ele permite exibir o medidor de faturamento, imprimir listas/relatórios, verificar o suprimento de papel e analisar o status de falhas.

1. Pressione o botão <Status da Máquina> no painel de controle.
Para sair, pressione o botão <Status da Máquina> a qualquer momento.



Os ícones a seguir mostram o status de trabalhos de impressão ou de consumíveis.

– Mostra o trabalho de impressão em andamento.

– Mostra o erro nos trabalhos de impressão.

– Mostra que o cartucho de toner em breve precisará ser substituído.

 – Mostra que o cartucho do fotorreceptor em breve precisará ser substituído.

Para obter mais informações, consulte:

Informações de Erro – página 20

Consumíveis – página 20

Relatório/Lista (Trabalhos sem Imprimir) – página 21

Relatório/Lista (Trabalhos de Impressão) – página 22

Medidor de Faturamento – página 23

Modo de Impressão – página 24

Informações de Erro

Esta tela permite exibir a data e a hora dos erros, os códigos de erro e o status de cada um deles.

O conteúdo de cada tela pode variar de acordo com o tipo ou o status do trabalho.

1. Selecione [Informações de Erro] na tela [Status da Máquina] usando o botão <Selecionar>.

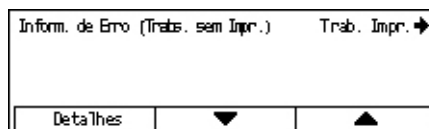

2. Pressione o botão <Entrar>.

3. Pressione o botão <<-> ou <->> para alternar entre as telas.

Trabalhos sem Imprimir

Exibe as informações de erro para todos os trabalhos exceto os de impressão. Selecione um trabalho na lista usando os botões <Selecionar> e escolha [Detalhes] para ver os atributos do trabalho na tela seguinte.

Trabalho de Impressão

Exibe as informações de erro de trabalhos de impressão. Selecione um trabalho na lista usando os botões <Selecionar> e escolha [Detalhes] para ver os atributos do trabalho na tela seguinte.

Consumíveis

Esta tela permite verificar o status dos cartuchos.

1. Selecione [Consumíveis] na tela [Status da Máquina] usando o botão <Selecionar>.

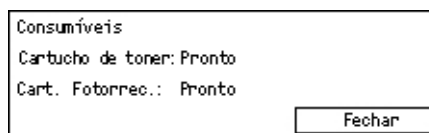

2. Pressione o botão <Entrar>.

Cartucho de Toner

Exibe o que resta no cartucho de toner em três níveis.

Cartucho do Fotorreceptor

Exibe o que resta no cartucho do fotorreceptor em três níveis.

Relatório/Lista (Trabalhos sem Imprimir)

Esta tela permite imprimir vários relatórios e listas para cada trabalho não impresso.

1. Selecione [Relatório/Lista] na tela [Status da Máquina] usando o botão <Selecionar>.
2. Pressione o botão <Entrar>.
3. Selecione a opção necessária.
4. Para imprimir a lista ou o relatório selecionado, pressione o botão <Entrar> e, em seguida, o botão <Iniciar>.

Relatório/Lista (Trabs. sem Impr.) Trab. Impr. →			
Medidor	Cópia	Config. de Sistema	Config. Código F
Relatório Recebido	Progr. de Fax	Lista Bol. Inform.	
Relatório Enviado	Cad. Endereços	Nome CPostal	

Relatório Enviado

Imprime um Relatório Enviado que fornece informações sobre as últimas 50 transmissões de fax e envios de e-mail. As informações detalhadas relatadas para cada trabalho incluem: o nome do destinatário, a hora da transmissão, os modos e o resultado da transmissão.

Relatório Recebido

Imprime um Relatório Recebido que fornece informações sobre os últimos 50 faxes recebidos. As informações detalhadas relatadas para cada trabalho incluem: o nome do remetente, a hora da recepção, os modos e o resultado.

Medidor de Cópia

Verifica os dados de cada conta, como nome, limite estabelecido e número total de cópias.

Caderno de Endereços

Verifica o conteúdo do Caderno de Endereços. O conteúdo é impresso em forma de lista, com nomes de destinatários, números de fax e Código F para faxes e endereços de e-mail para e-mails em ordem numérica de código de discagem rápida.

Programa de Fax

Imprime informações detalhadas para cada Programa de Fax. A lista inclui o nome do programa, a configuração de cada função, o nome do destinatário e o código de discagem rápida.

Configurações do Sistema

Verifica o status das configurações desta máquina. Imprime o conteúdo do número de série, detalhes do Auditoron e as configurações de Copiar/Fax/E-mail como um relatório de uma lista.

Caixa Postal

Verifica uma lista de caixas postais registradas. Imprime os nomes das caixas, o Código F etc. em ordem numérica de número de caixa.

Lista de Boletins Informativos

Imprime um relatório como uma lista de boletins informativos registrados. A lista mostra títulos de documentos registrados, a data e a hora de registro do documento etc. em ordem numérica de boletim informativo.

Configurações do Código F

Imprime um relatório com informações detalhadas sobre as configurações de recepção do Código F relativas às caixas postais registradas. A lista inclui informações de recepção (como o Código F ou a senha) ou informações sobre o destino de encaminhamento.

Relatório/Lista (Trabalhos de Impressão)

Esta tela permite imprimir vários relatórios e listas para trabalhos de impressão.

1. Selecione [Relatório/Lista] na tela [Status da Máquina] usando o botão <Selecionar>.
2. Pressione o botão <Entrar>.
3. Pressione o botão <=>> para exibir a tela Trabalhos de Impressão.
4. Selecione a opção necessária escolhendo [▼] ou [▲] com o botão <Selecionar>.
5. Para imprimir a lista ou o relatório selecionado, pressione o botão <Entrar> e, em seguida, o botão <Iniciar>.

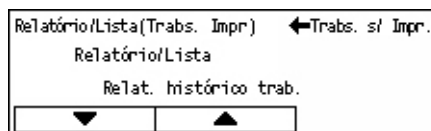

Relatório do Histórico do Trabalho

Imprime informações sobre resultados de impressão (por exemplo, se os dados do PC foram impressos corretamente). O status de até 50 trabalhos pode ser impresso no relatório.

A descrição de trabalhos com erros é impressa na coluna [Status do Trabalho]. Para obter detalhes sobre descrição de erros, consulte Códigos de falhas no capítulo Solução de problemas do Guia do Usuário.

Relatório do Histórico de Erro

Imprime informações dos 50 erros mais recentes ocorridos na máquina. Para obter informações sobre código de erros, consulte Códigos de falhas no capítulo Solução de problemas do Guia do Usuário.

Medidor de Impressão

Imprime informações sobre o total de páginas impressas e o número total de folhas usadas na máquina com PC e proprietários do trabalho diferentes. A opção [Relatório do Medidor de Impressão] conta as páginas a partir do ponto em que os dados foram inicializados.

Configurações do Sistema

Imprime o status da máquina, como configuração de hardware e informações de rede. Imprima este relatório para verificar se os acessórios opcionais foram instalados corretamente.

Lista de Fontes

Imprime uma lista de fontes residentes que podem ser usadas na máquina.

Lista de Fontes PS

Imprime uma lista de fontes PostScript que podem ser usadas na máquina quando o Kit PostScript está instalado.

Linguagem de Impressão

Permite imprimir um relatório ou uma lista das seguintes informações sobre o idioma de impressão.

Pressione o botão <Entrar> e selecione a opção necessária escolhendo [▼] ou [▲] com o botão <Selecionar>.

- Lista de Formulários PCL – Imprime uma lista de formulários PCL registrados.
- Lógica PS – Imprime uma lista de impressoras criadas em Postscript quando o kit Postscript foi instalado. Permite verificar as configurações de até 10 impressoras lógicas registradas.
- Configurações de PDF – Imprime um relatório que fornece as diversas configurações do modo de impressão PDF.
- Configurações PCL – Imprime um relatório que fornece as diversas configurações do modo de impressão PCL.

Medidor de Faturamento

Permite exibir o total de impressões feitas na máquina. Também é possível verificar o Número de Série da máquina.

1. Selecione [Medidor de Faturamento] na tela [Status da Máquina] usando o botão <Selecionar>.

Nº de Série	XXXXXXXXXX
Total:	9999999
Trabs. Impr.:	9999999
Trabs. s/ Impr.:	9999999

2. Pressione o botão <Entrar>.

Nº de Série

Exibe o Número de Série da máquina.

Total

Indica o total de impressões feitas na máquina.

Trabalhos de Impressão

Indica o total de páginas usadas para trabalhos de impressão.

Trabalhos sem Imprimir

Indica o total de páginas usadas para todos os trabalhos exceto os de impressão.

Modo de Impressão

Permite alterar o modo padrão e as configurações de idioma da impressora.

1. Selecione [Modo de Impressão] na tela [Status da Máquina] usando o botão <Selecionar>.

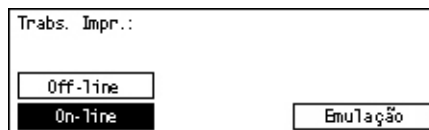

2. Pressione o botão <Entrar>.

On-line

Define o modo da impressora como on-line.

Off-line

Define o modo da impressora como off-line. Quando estiver off-line, a máquina não poderá receber dados nem processar impressões.

Emulação

Define o modo Emulação de PDF ou PCL.

Para definir os detalhes, selecione [Emulação] usando o botão <Selecionar> e pressione o botão <Entrar>. Em seguida, selecione a opção necessária escolhendo [▼] ou [▲] com o botão <Selecionar>.

PDF

- Quantidade – Especifique as cópias a serem impressas de 1 a 999.
- Impressão em 2 Faces – Especifique se deseja ou não imprimir em ambas as faces. Quando a opção de impressão em duas faces estiver ativada, selecione qual borda do papel deverá receber a encadernação em [Virar na borda longa] ou [Virar na borda curta].
- Modo de Impressão – Selecione o modo de impressão entre [Normal], [Alta Qualidade] ou [Alta Velocidade].
- Senha – Se uma senha tiver sido definida para um arquivo PDF, especifique-a antecipadamente. A impressão será executada somente quando a senha definida no arquivo PDF corresponder à que foi especificada aqui.
- Alceado – Selecione esta opção para definir se deseja alcear várias cópias da saída por jogos (classificados em ordem de página 1, 2, 3,... 1, 2, 3...).
- Tamanho do Papel – Selecione o tamanho do papel entre [A4] ou [Auto]. Selecione [Auto] para imprimir em um tamanho de papel determinado automaticamente, de acordo com o tamanho e as configurações do arquivo PDF a ser impresso.

PCL

- Bandeja de Papel – Selecione a bandeja de papel a ser usada para impressão.

- Tamanho do Papel – Selecione o tamanho do papel a ser impresso.
- Tamanho para a Alimentação Manual – Selecione o tamanho do papel para a Bandeja 5 (bandeja de alimentação manual).
- Orientação – Selecione a orientação da impressão: [Retrato] ou [Paisagem].
- Impressão em 2 Faces – Especifique se deseja ou não imprimir em ambas as faces. Quando a opção [Ativado] estiver selecionada, escolha qual borda do papel deverá receber a encadernação em [Virar na borda longa] ou [Virar na borda curta].
- Fonte – Especifique a fonte usada.
- Conjunto de Símbolos – Especifique os símbolos de fonte.
- Tamanho da Fonte – Especifique o tamanho da fonte. É possível especificar um valor entre 4,00 e 50,00, em incrementos de 0,25.
- Espaçamento da Fonte – Especifique o espaçamento dos caracteres. É possível especificar um valor entre 6,00 e 24,00, em incrementos de 0,01.
- Linhas de Formulário – Especifique as linhas de formulários (o número de linhas por formulário). É possível especificar um valor entre 5 e 128, em incrementos de 1.
- Quantidade – Especifique as cópias a serem impressas entre 1 e 999.
- Aprimoramento da Imagem – Selecione se deseja aprimorar a imagem. Esta é uma função que suaviza a linha limítrofe entre preto e branco para diminuir os cortes e melhorar a aparência visual.
- HexDump – Especifique se deseja imprimir os dados enviados de um PC no código ASCII correspondente ao formato de notação hexadecimal a fim de verificar o conteúdo dos dados.
- Modo Rascunho – Especifique se deseja ou não imprimir em modo rascunho.
- Término de Linha – Selecione o término de linha em [Desativado], [Adicionar LF] (acrescenta uma linha ao retorno do carro), [Adicionar CR] (acrescenta um retorno do carro à alimentação de linha e de formulário) ou [CR-XX] (acrescenta um retorno do carro à alimentação de linha e de formulário e uma alimentação de linha ao retorno do carro).

Controles do sistema

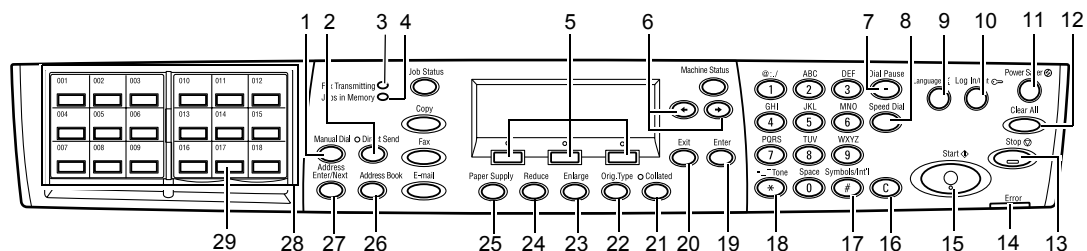

	Botão/Indicador	Função
1	<Discagem Manual>	Permite enviar e receber documentos manualmente. Este botão funciona somente para envio de faxes com o alimentador de originais. Se o documento for colocado no alimentador, pressione o botão somente para enviar. Caso contrário, pressione-o somente para receber.
2	<Envio Direto>	Permite usar a função de envio direto. Consulte Envio Direto no capítulo Fax do Guia do Usuário.
3	<Transmissão de Fax>	Indica que os dados estão sendo transmitidos ou recebidos.
4	<Trabalhos na Memória>	Indica que há dados armazenados na máquina.
5	<Selecionar>	Permite selecionar opções exibidas na tela. Cada pressionamento do botão <Selecionar> leva você para uma nova opção.
6	<<><>	Use estes botões para alternar entre as telas. Você também pode usá-los para mover o cursor no campo de entrada.
7	<Pausa na Discagem>	Insere uma pausa em um número telefônico ao transmitir um fax.
8	<Discagem Rápida>	Permite especificar o número de fax ou o endereço de e-mail usando códigos de discagem rápida.
9	<Idioma>	Altera o idioma exibido na tela.
10	<Acessar>	Permite acessar a máquina como operador e alterar as configurações padrão. Você também pode registrar um destino no Caderno de Endereços, em um Programa de Fax ou em um boletim informativo. Consulte o capítulo Configurações do Guia do Usuário.
11	<Economia de Energia> (luz verde)	Indica se a máquina está operando no modo de economia de energia. Permite também cancelar este modo.
12	<Limpar Tudo>	Restaura as configurações padrão e retorna à primeira tela de Copiar ou Fax.
13	<Parar>	Interrompe temporariamente um trabalho.
14	<Erro>	Indica a ocorrência de um erro.
15	<Iniciar>	Inicia ou retoma um trabalho.
16	<C>	Exclui um valor numérico ou a última letra ou símbolo digitado. Também cancela o trabalho.
17	<# (sinal numérico)>	Indica os símbolos.
18	<*(asterisco)>	Usado quando você alterna a máquina para o modo de tom.

	Botão/Indicador	Função
19	<Entrar>	Determina qualquer alteração de configuração ou valor digitado.
20	<Sair>	Retorna à tela anterior sem registrar alterações de configuração ou valores digitados.
21	<Alceado>	Proporciona um modo rápido para o uso da função de classificação.
22	<Tipo de Original>	Proporciona um modo rápido para selecionar o tipo de original.
23	<Ampliar>	Proporciona um modo rápido para especificar a taxa de ampliação.
24	<Reduzir>	Proporciona um modo rápido para especificar a taxa de redução.
25	<Suprimento de Papel>	Proporciona um modo rápido para selecionar a bandeja de papel.
26	<Caderno de Endereços>	Permite selecionar o destino registrado no Caderno de Endereços ou o programa registrado no Programa de Fax.
27	<Inserir/Próximo Endereço>	Permite enviar um fax ou e-mail para vários destinos ao mesmo tempo.
28	Painéis de Um Toque	Exibe o número de botões Um Toque. Gire o painel para acessar a página 1 (001 a 018), página 2 (019 a 036) ou página 3 (p01 a p18 para Programa de Fax).
29	Botões Um Toque	Especifica a Discagem Rápida ou o Programa de Fax em um único toque.

Configurações do sistema

Durante a fabricação, a máquina é pré-programada com configurações padrão, que podem ser personalizadas com as Configurações do Sistema. As Configurações do Sistema podem ser acessadas através do botão <Acessar>. Estas são as categorias de configuração disponíveis:

- Alterar Senha
- Configurações Comuns
- Administração do Auditron
- Configurações de Cópia
- Configurações de Impressão
- Configurações de Fax

- Configurações de E-mail

NOTA: Serviços de Internet CentreWare é um software que permite exibir, configurar e alterar configurações da máquina usando o navegador de um computador em vez do painel de controle da máquina. Para obter mais informações, consulte o capítulo Serviços de Internet CentreWare do Guia do usuário.

Alteração das configurações

É necessário digitar uma senha para alterar as configurações. A máquina é entregue com a senha padrão de fábrica "11111". Ela permite que você acesse as configurações do sistema descritas neste capítulo.

NOTA: Você será solicitado a alterar a senha padrão por questões de segurança. Para obter ajuda detalhada, consulte Alterar Senha no Capítulo Configurações do Guia do Usuário ou entre em contato com o Centro Xerox de Atendimento ao Cliente.

Siga este procedimento para alterar as configurações padrão:

1. Pressione o botão <Acessar> no painel de controle.

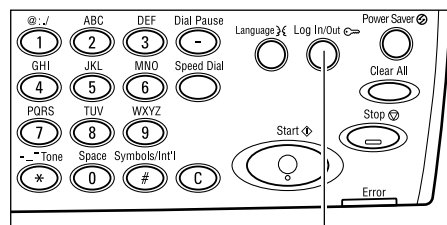

Botão <Acessar>

2. Selecione [Configurações do Sistema] usando o botão <Selecionar>.

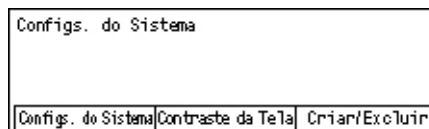

3. Digite a senha do operador usando o teclado numérico no painel de controle.
4. Selecione [Confirmar] usando o botão <Selecionar> ou pressione o botão <Entrar>.

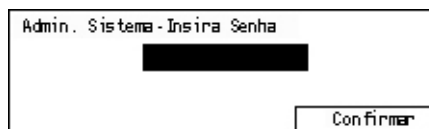

5. Selecione [Configurações Comuns] na tela [Configurações do Sistema] usando o botão <Selecionar>.



6. Pressione o botão <Entrar>.
7. Selecione a opção desejada e personalize-a conforme suas necessidades.
8. Pressione o botão <Entrar>.



NOTA: A aparência da tela na máquina pode ficar um pouco diferente, dependendo do modelo e da configuração. Entretanto, as descrições de funções e a funcionalidade permanecem iguais.

Porta Ethernet

A porta Ethernet é a interface padrão usada na máquina.

Se precisar alterar a configuração de velocidade da porta Ethernet, siga este procedimento:

1. Selecione [Config. Impr.] na tela [Configurações do Sistema] e pressione o botão <Entrar>.
2. Pressione o botão <Entrar> na tela [Rede/Porta].
3. Selecione [Configurações Ethernet] escolhendo [▼] ou [▲] com o botão <Selecionar>.
4. Pressione o botão <Entrar>.
5. Selecione a velocidade da porta escolhendo [▼] ou [▲] com o botão <Selecionar>.
6. Pressione o botão <Entrar>.

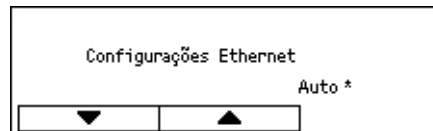
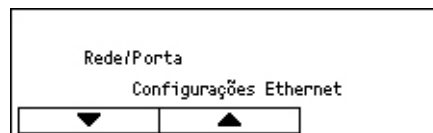

Auto

Detecta automaticamente a velocidade de transmissão quando a máquina é ligada e ajusta-se a ela.

100BASE-TX

Estabelece a velocidade de transmissão em 100 Mbps.

10BASE-T

Estabelece a velocidade da rede em 10 Mbps.

Fontes residentes

Fontes residentes PCL

Uma das fontes na tabela a seguir pode ser selecionada como a fonte padrão para a máquina. Outras fontes de bitmap e redimensionáveis podem ser transferidas por download com os trabalhos de impressão enviados para a máquina, usando os drivers de impressora. O padrão será utilizado quando não for definida uma fonte no fluxo de trabalhos de PCL. As versões de PCL utilizadas são PCL5e e PCL6.

Você pode ver as fontes PCL imprimindo a Lista de Fontes. Para obter mais informações sobre como imprimir a lista, consulte o capítulo Visão geral do produto do Guia do Usuário.

Valor	Descrição	Valor	Descrição
0	CG Times	41	Times New Bold
1	CG Times Italic	42	Times New Bold Italic
2	CG Times Bold	43	Symbol
3	CG Times Bold Italic	44	Wingdings
4	Univers Medium	45	Line Printer
5	Univers Medium Italic	46	Times Roman
6	Univers Bold	47	Times Italic
7	Univers Bold Italic	48	Times Bold
8	Univers Medium Condensed	49	Times Bold Italic
9	Univers Medium Condensed Italic	50	Helvetica
10	Univers Bold Condensed	51	Helvetica Oblique
11	Univers Bold Condensed Italic	52	Helvetica Bold
12	Antique Olive	53	Helvetica Bold Oblique
13	Antique Olive Italic	54	CourierPS
14	Antique Olive Bold	55	CourierPS Oblique
15	CG Omega	56	CourierPS Bold
16	CG Omega Italic	57	CourierPS Bold Oblique
17	CG Omega Bold	58	SymbolPS
18	CG Omega Bold Italic	59	Palatino Roman
19	Garamond Antiqua	60	Palatino Italic
20	Garamond Kursiv	61	Palatino Bold
21	Garamond Halbfett	62	Palatino Bold Italic
22	Garamond Kursiv Halbfett	63	ITC Bookman Light
23	Courier (padrão)	64	ITC Bookman Light Italic
24	Courier Italic	65	ITC Bookman Demi
25	Courier Bold	66	ITC Bookman Demi Italic
26	Courier Bold Italic	67	Helvetica Nscroll
27	Letter Gothic	68	Helvetica Nscroll Oblique

Valor	Descrição	Valor	Descrição
28	Letter Gothic Italic	69	Helvetica Nscroll Bold
29	Letter Gothic Bold	70	Helvetica Nscroll Bold Oblique
30	Albertus Medium	71	New Century Schoolbook Roman
31	Albertus Extra Bold	72	New Century Schoolbook Italic
32	Clarendon Condensed	73	New Century Schoolbook Bold
33	Coronet	74	New Century Schoolbook Bold Italic
34	Marigold	75	ITC Avant Garde Book
35	Arial	76	ITC Avant Garde Book Oblique
36	Arial Italic	77	ITC Avant Garde Demi
37	Arial Bold	78	ITC Avant Garde Demi Oblique
38	Arial Bold Italic	79	ITC Zapf Chancery Medium Italic
39	Times New	80	ITC Zapf Dingbats
40	Times New Italic		

Conjunto de símbolos

Um dos conjuntos de símbolos a seguir pode ser selecionado como padrão. O conjunto padrão será utilizado quando não houver conjunto de símbolos definido no fluxo de trabalhos de PCL.

Código	Valor	Exibição abreviada	Exibição longa
8U	277	ROMAN-8	Roman 8 (padrão)
0N	14	ISO L1	ISO 8859-1 Latin 1
2N	78	ISO L2	ISO 8859-2 Latin 2
5N	174	ISO L5	ISO 8859-9 Latin 5
6N	206	ISO L6	ISO 8859-10 Latin 6
10U	341	PC-8	PC-8
11U	373	PC-8 DN	PC-8 DN
26U	853	PC-775	PC-775
12U	405	PC-850	PC-850
17U	565	PC-852	PC-852
9J	298	PC-1004	PC-1004(OS/2)

Código	Valor	Exibição abreviada	Exibição longa
9T	308	PC-8 TK	PC Turkish
19U	629	WIN L1	Windows 3.1 Latin 1
9E	293	WIN L2	Windows 3.1 Latin 2
5T	180	WIN L5	Windows 3.1 Latin 5
7J	234	DESKTOP	DeskTop
10J	330	PS TEXT	PS Text
12J	394	MC TEXT	MC Text
6J	202	MS PUB	Microsoft Publishing
8M	269	MATH-8	Math 8
5M	173	PS MATH	PS Math
15U	501	PI FONT	Pi Font
1U	53	LEGAL	Legal
1E	37	ISO-4	ISO 4 United Kingdom
0U	21	ISO-6	ISO 6 ASCII
0S	19	ISO-11	ISO 11 Swedish:nomes
0I	9	ISO-15	ISO 15 Italian
2S	83	ISO-17	ISO 17 Spanish
1G	39	ISO-21	ISO 21 German
0D	4	ISO-60	ISO 60 Norwegian v1
1F	38	ISO-69	ISO 69 French
9U	309	WIN 3.0	Windows 3.0 Latin 1
19L	620	WINBALT	Windows Baltic
19M	621	SYMBOL	Symbol
579L	18540	WINGDINGS	Wingdings

3 NetWare

Este capítulo explica como instalar a máquina em uma rede NetWare. As seguintes informações são fornecidas.

Lista de verificação de informações – página 33

Ambientes NetWare – página 34

Instalação do NetWare – página 35

Procedimento de instalação – página 35

Configuração das comunicações de rede – página 35

Configuração do NetWare – página 37

Configuração da estação de trabalho – página 37

Teste de impressão – página 37

Lista de verificação de informações

Antes de instalar a máquina na rede, veja se os itens a seguir estão disponíveis ou foram executados.

Item	Por
É necessário que exista uma rede NetWare operacional. Esses procedimentos não são adequados para instalar uma rede NetWare.	Cliente
NetWare versões 3.x, 4.x, 5.x ou 6.x.	Cliente
Obtenha as seguintes informações e anote-as, caso necessário: <ul style="list-style-type: none">• Endereço IP• Endereço de Gateway• Máscara da Sub-rede• Nome do Host Consulte o glossário para obter informações adicionais sobre o Endereço de Gateway e a Máscara de sub-rede, caso necessário.	Cliente
Teste a máquina para assegurar-se de que esteja totalmente instalada e funcionando de forma correta.	Cliente
Driver de impressão da máquina	Cliente

Se ocorrerem problemas durante a instalação da máquina, consulte o capítulo *Solução de problemas* para obter ajuda.

CUIDADO: Não conecte o cabo de rede à máquina até que seja instruído a fazer isso.

Ambientes NetWare

Configuração do sistema

A máquina é compatível com o modo NetWare PServer em Bindery ou NDS. É necessário o NetWare 3.x/4.x/5.x/6.x para aceitar o Bindery. Para aceitar o NDS, é necessário o NetWare 4.11 ou posterior. No modo PServer, a máquina funcionará como servidor de impressão e imprimirá trabalhos da fila de impressão. A máquina usa uma licença de usuário do servidor de arquivos.

NOTA: A máquina não é compatível com o modo RPrinter.

Computadores de destino

As versões do NetWare e os computadores clientes NetWare exigem os seguintes ambientes.

Versões do NetWare

Um computador certificado pela Novell que pode receber NetWare 3.x/4.x/5.x/6.x.

Computadores clientes NetWare

Um computador certificado pela Novell com capacidade para executar Windows 95, Windows 98, Windows NT 4.0 ou Windows 2000

NOTA: Ao usar a porta LPD com o Novell Distributed Print Services (NDPS), ative a porta LPD na máquina e defina o endereço IP.

Quadros IPX/SPX

A máquina aceita as seguintes interfaces Ethernet:

- 10Base-T (cabo de par trançado)
- 100Base-TX (cabo de par trançado)

A máquina aceita os seguintes quadros:

- Especificação de Ethernet II
- Especificação IEE802.3
- Especificação IEEE802.3/802.2
- Especificação IEEE802.3/802.2/SNAP

A máquina enviará pacotes do mesmo tipo de quadro pela rede conectada. Ela usará automaticamente o tipo de quadro que corresponde à primeira resposta. No entanto, se mais de um protocolo estiver sendo executado simultaneamente na mesma rede, a máquina usará o mesmo tipo de quadro usado pelo servidor NetWare.

NOTA: Alguns componentes de rede, como o hub, podem não aceitar a configuração automática de tipo de quadro. Se a luz indicadora de link de dados da porta não se acender, ajuste a configuração IPX/SPX do tipo de quadro da máquina com o mesmo tipo de quadro do servidor de arquivos.

Instalação do NetWare

Esta seção descreve os procedimentos de instalação para uso da máquina em um ambiente NetWare.

Procedimento de instalação

O procedimento de instalação é o seguinte.

Configuração das comunicações de rede

Para obter mais informações, consulte *Configuração das comunicações de rede na página 35*.

Configuração do NetWare

Para obter mais informações, consulte *Configuração do NetWare na página 37*.

Configuração da estação de trabalho

Para obter mais informações, consulte *Configuração da estação de trabalho na página 37*.

Teste de impressão

Para obter mais informações, consulte *Teste de impressão na página 37*.

Configuração das comunicações de rede

Use este procedimento para configurar os parâmetros de comunicação de rede da máquina.

Na máquina, execute estas etapas.

NOTA: Mantenha a porta SNMP ativada enquanto usa a máquina na rede TCP/IP.

NOTA: Os Serviços de Internet CentreWare também podem ser usados para configurar a máquina. Consulte o capítulo *Serviços de Internet CentreWare na página 95*.

Primeiro, ative a porta NetWare.

1. Conecte a máquina à rede.
2. Pressione o botão <Acessar>.
3. Selecione [Config. do Sistema].
4. Insira a senha usando o teclado numérico e selecione [Confirmar].
5. Selecione [Config. Impr.] e pressione o botão <Entrar>.
6. Pressione o botão <Entrar> na tela [Rede/Porta].
7. Selecione [NetWare] escolhendo [▼] ou [▲] e pressione o botão <Entrar>.

8. Selecione [Status da Porta] escolhendo [▼] ou [▲] e pressione o botão <Entrar>.
9. Selecione [Ativar] escolhendo [▼] ou [▲] e pressione o botão <Entrar>.

Se necessário, você pode alterar as seguintes configurações.

- Protocolo de Transporte
- Modo de Impressão
- PjL
- Número de pesquisas

Em seguida, estabeleça o TCP/IP se você usa endereço IP para a rede NetWare.

Caso contrário, pressione o botão <Acessar> e vá para *Configuração do NetWare na página 37*.

1. Pressione o botão <Sair> uma ou duas vezes para ver a tela [Rede/Porta].
2. Selecione [Configurações TCP/IP] selecionando [▼] ou [▲] e pressione o botão <Entrar>.
3. Selecione [Obter endereço IP] escolhendo [▼] ou [▲] e pressione o botão <Entrar>.
4. Selecione [DHCP/Autonet], [DHCP], [BOOTP], [RARP] ou [Manual] escolhendo [▼] ou [▲] e pressione o botão <Entrar>.

NOTA: Use o servidor DHCP junto com o servidor WINS (Windows Internet Name Service).

Se você selecionou [Manual] na etapa 4, use as seguintes etapas para informar o endereço IP.

Caso contrário, pressione o botão <Acessar> e vá para *Configuração da estação de trabalho na página 37*.

1. Pressione o botão <Sair>.
2. Selecione [Endereço IP] escolhendo [▼] ou [▲] e pressione o botão <Entrar>.
3. Use o teclado numérico para inserir o endereço IP no formato "xxx.xxx.xxx.xxx".

NOTA: Pressione o botão <→> para mover-se para a próxima seção. Pressione o botão <←> para voltar à seção anterior.

NOTA: Você não pode inserir 127, 254 ou 255 na primeira seção do formato.

4. Pressione o botão <Entrar>.
5. Pressione o botão <Sair>.
6. Use as mesmas etapas da configuração do endereço IP para inserir a máscara de sub-rede e o endereço de gateway.

NOTA: Você pode inserir 000, 128, 192, 224, 240, 248, 252, 254 ou 255 em cada seção como os valores para a máscara de sub-rede.

NOTA: Você não pode inserir 127, 254 ou 255 na primeira seção do formato do endereço de gateway.

7. Pressione o botão <Acessar>.

NOTA: Se você deseja filtrar o acesso à máquina nos computadores cliente, ative o Filtro de IP. A tela [Filtro] encontra-se na mesma camada da tela [Configurações TCP/IP].

Configuração do NetWare

Use PCONSOLE ou o NetWare Administrator (NWADMIN) para criar uma fila de impressão, um servidor de impressão ou impressora e atribuir os respectivos objetos. Para obter informações sobre como usar PCONSOLE ou NWADMIN, consulte o manual que acompanha o NetWare.

Ao usar no modo PSERVER, defina da seguinte forma:

- Nome do servidor de impressão - use o mesmo nome de dispositivo da impressora de destino.
- Local da impressora - defina como Carregamento Automático.
- Tipo de impressora - defina como Paralela.
- Configuração Paralela - defina como Auto

Para NetWare 5, somente NWADMIN está disponível para uso.

Configuração da estação de trabalho

Instale o driver de impressão no computador cliente do NetWare. Consulte a documentação HTML no CD-ROM Utilitários do CentreWare.

Teste de impressão

Para ver se a máquina foi instalada na rede corretamente, envie uma impressão de teste de uma estação de trabalho cliente. Execute as seguintes etapas.

1. Abra um documento em uma estação de trabalho cliente.
2. Selecione a máquina como a impressora.
3. Imprima o documento na máquina e verifique se ele foi impresso corretamente.
4. Veja se o driver de impressão está instalado em cada estação de trabalho que enviará trabalhos à máquina.
5. Repita o teste em todas as estações de trabalho que enviarão trabalhos à máquina.

Agora o processo de instalação está concluído.

Se o teste de impressão falhar, consulte o capítulo *Solução de problemas* para obter ajuda.

4 TCP/IP do UNIX

Este capítulo explica como configurar a máquina para operar em um ambiente TCP/IP do UNIX. Os Sistemas Operacionais (SO) de Estação de Trabalho UNIX compatíveis são Solaris, SunOS e HP-UX. As seguintes informações são fornecidas.

- Lista de verificação de informações – página 39*
- Ambientes TCP/IP do UNIX – página 40*
- Instalação TCP/IP do UNIX – página 40*
- Procedimento de instalação – página 40*
- Configuração das comunicações de rede – página 41*
- Configuração da estação de trabalho – página 42*
- Teste de Impressão – página 48*
- Impressão – página 48*
- Solaris/HP-UX – página 48*
- SunOS – página 50*
- Status da impressora – página 52*
- Solaris/HP-UX – página 52*
- SunOS – página 53*
- Opção -C – página 54*

Lista de verificação de informações

Antes de instalar os recursos de TCP/IP do UNIX na máquina, veja se os itens a seguir estão disponíveis ou foram executados.

Item	Por
Uma rede operacional existente que utilize o protocolo TCP/IP do UNIX é necessária. Este procedimento não é indicado para a instalação da rede TCP/IP do UNIX.	Cliente
SunOS 4.1.x, Solaris 1.x, 2.x, 7.x, 8.x, 9.x, HP-UX 9.x, 10.x ou 11.x	Cliente
Veja se o Endereço IP correto está sendo usado na máquina.	Cliente
Verifique se o Endereço de Gateway está configurado corretamente.	Cliente
Verifique se a Máscara de Sub-rede está configurada corretamente.	Cliente
Verifique se o Nome do Host está configurado corretamente.	Cliente
Teste os recursos de cópia e fax da máquina para verificar se estão instalados e funcionamento corretamente.	Cliente

Se houver problemas durante a instalação da máquina, consulte o *Solução de problemas capítulo* para obter ajuda.

CUIDADO: Não conecte o cabo de rede à máquina até que seja instruído a fazer isso.

Ambientes TCP/IP do UNIX

Configuração do sistema

A máquina usa o protocolo LDP (Line Printer Daemon), que aceita TCP/IP como protocolo de transferência. Com o LPD, use a máquina como impressora de rede UNIX.

O LPD é compatível com o modo de spool. Nesse modo, os trabalhos de impressão de clientes são organizados em spool antes da impressão. Ele também aceita o modo não-spool. Nesse modo, os trabalhos são impressos em seqüência, sem spool.

Computadores de destino

Os computadores de destino são os seguintes.

- Estação de trabalho ou computador pessoal com o Protocolo LPD RFC 1179.

Interface

O LPD está disponível nestas interfaces:

- Ethernet 100Base-TX
- Ethernet 10Base-T

Os quadros aplicáveis estão em conformidade com Ethernet II (interface Ethernet).

Instalação TCP/IP do UNIX

Esta seção explica como instalar a máquina em um ambiente TCP/IP do UNIX.

Procedimento de instalação

Há três estágios.

Configuração das comunicações de rede

Necessita que a máquina seja configurada para TCP/IP.

Configuração da estação de trabalho

Necessita que o SO da estação de trabalho seja configurado para a máquina.

Teste de impressão

Um trabalho de impressão deve ser enviado para que seja verificado se a máquina foi instalada e configurada corretamente.

Configuração das comunicações de rede

Use este procedimento para configurar os parâmetros de comunicação de rede da máquina.

NOTA: Mantenha a porta SNMP ativada enquanto usa a máquina na rede TCP/IP.

NOTA: Os Serviços de Internet CentreWare também podem ser usados para configurar a máquina. Consulte o capítulo *Serviços de Internet CentreWare na página 95*.

Siga o procedimento abaixo para estabelecer o TCP/IP.

1. Conecte a máquina à rede.
2. Pressione o botão <Acessar>.
3. Selecione [Config. do Sistema].
4. Insira a senha usando o teclado numérico e selecione [Confirmar].
5. Selecione [Config. Impr.] e pressione o botão <Entrar>.
6. Pressione o botão <Entrar> na tela [Rede/Porta].
7. Selecione [Configurações TCP/IP] selecionando [▼] ou [▲] e pressione o botão <Entrar>.
8. Selecione [Obter endereço IP] escolhendo [▼] ou [▲] e pressione o botão <Entrar>.
9. Selecione [DHCP/Autonet], [DHCP], [BOOTP], [RARP] ou [Manual] escolhendo [▼] ou [▲] e pressione o botão <Entrar>.

NOTA: Use o servidor DHCP junto com o servidor WINS (Windows Internet Name Service).

Se você selecionou [Manual] na etapa 9, use as seguintes etapas para informar o endereço IP.

Caso contrário, pressione o botão <Acessar> e vá para *Configuração da estação de trabalho na página 42*.

1. Pressione o botão <Sair>.
2. Selecione [Endereço IP] escolhendo [▼] ou [▲] e pressione o botão <Entrar>.
3. Use o teclado numérico para inserir o endereço IP no formato "xxx.xxx.xxx.xxx".

NOTA: Pressione o botão <→> para mover-se para a próxima seção. Pressione o botão <←> para voltar à seção anterior.

NOTA: Você não pode inserir 127, 254 ou 255 na primeira seção do formato.

4. Pressione o botão <Entrar>.
5. Pressione o botão <Sair>.
6. Use as mesmas etapas da configuração do endereço IP para inserir a máscara de sub-rede e o endereço de gateway.

NOTA: Você pode inserir 000, 128, 192, 224, 240, 248, 252, 254 ou 255 em cada seção como os valores para a máscara de sub-rede.

NOTA: Você não pode inserir 127, 254 ou 255 na primeira seção do formato do endereço de gateway.

7. Pressione o botão <Acessar>.

NOTA: Se você deseja filtrar o acesso à máquina nos computadores cliente, ative o Filtro de IP. A tela [Filtro] encontra-se na mesma camada da tela [Configurações TCP/IP].

Configuração da estação de trabalho

Esta seção explica como alterar o SO da estação de trabalho para estações de trabalho Solaris, SunOS e HP-UX. Consulte as instruções relevantes abaixo.

Solaris – página 44

SunOS – página 44

HP-UX – página 46

Linguagem de impressão/modo/impressora lógica

Os nomes de impressoras lógicas devem corresponder à linguagem/modo a ser usado na impressão ou ao Número de impressora lógica que foi registrado com os Serviços de Internet CentreWare.

Nome da impressora	Linguagem de impressão/modo/impressora lógica
PS*	PostScript
PSASC/PSA*	PostScript
PSBIN/PSB*	PostScript
PCL	PCL
LP	Linguagem de impressão que foi especificada na tela de seleção por toque da máquina.
DUMP/DMP	Modo Dump
AUTO/ATO	Modo de detecção automática
TIFF/TIF	Impressão direta TIFF

Nome da impressora	Linguagem de impressão/modo/ impressora lógica
TIFF%n	TIFF (%n: Número de impressora lógica 1 a 10 que foi registrado com os Serviços de Internet CentreWare.)
PS%n*	PostScript (%n: Número de impressora lógica 1 a 10 que foi registrado com os Serviços de Internet CentreWare.)

*: Opção

Você também pode adicionar parâmetros de saída ao nome de impressora acima. Os parâmetros são os mesmos da opção -C. Insira "_" entre o nome da impressora e o parâmetro de saída, por exemplo "PS_A4".

NOTA: Se estiver especificando um nome de impressora diferente dos nomes acima na impressão, será usada a linguagem de impressão ou o modo especificado na tela de seleção por toque da máquina.

NOTA: Ao definir linguagens/modos de impressão na mesma estação de trabalho para uma única impressora, é recomendável definir um tipo de cada. Se dois ou mais tipos de linguagens/modos forem definidos, a estação de trabalho poderá exibir o mesmo número de trabalho para alguma consulta (lpq).

NOTA: Para imprimir um arquivo PostScript no formato ASCII, especifique PSASC para o processamento de dados com TBCP ativado.

NOTA: Para imprimir um arquivo PostScript no formato binário, especifique PSBIN para o processamento de dados com TBCP desativado.

NOTA: Quando você especifica PS, a máquina funciona como se PSBIN tivesse sido especificado.

NOTA: Não use a opção -C ao especificar o nome da impressora com o parâmetro de saída.

NOTA: Para obter detalhes sobre a opção -C, consulte o capítulo *Opção -C na página 54*.

NOTA: Caracteres em minúsculas também podem ser usados no nome da impressora.

NOTA: Você pode digitar até 64 caracteres para o nome.

NOTA: Os parâmetros de saída dos dados de impressão têm prioridade sobre o nome da impressora.

Solaris

Siga o procedimento abaixo para configurar uma estação de trabalho Solaris para comunicação com a máquina.

1. Faça o login em uma estação de trabalho de cliente como raiz.
2. Use o ADMINTOOL do Solaris para adicionar a máquina aos arquivos de host do sistema.

NOTA: Consulte a documentação do Solaris para obter instruções sobre o uso do ADMINTOOL.

- 1) Selecione [Browse].
- 2) Selecione [Printers].
- 3) Selecione [Edit].
- 4) Selecione [Add].
- 5) Selecione [Local Printer].
- 6) Digite o [Host Name] no campo Nome da Impressora e a seguir selecione [OK].
- 7) Selecione [File].
- 8) Selecione [Exit].

3. Verifique a conectividade à máquina, usando um comando UNIX, como ping, conforme o exemplo a seguir:

```
ping Nome_da_imprensa  
Nome_da_imprensa is alive
```

NOTA: O nome da fila remota deve ser configurado como lp para fazer o spool dos trabalhos para a máquina.

SunOS

Siga o procedimento abaixo para configurar uma estação de trabalho SunOS para comunicação com a máquina.

1. Faça o login em uma estação de trabalho cliente como raiz e adicione a máquina ao arquivo /etc/hosts. Por exemplo:

```
IP address [tab] Nome_da_imprensa
```

NOTA: Se um servidor NIS estiver sendo executado no mesmo segmento da rede que a máquina, faça o login no servidor NIS como raiz e adicione a máquina ao arquivo de hosts principais. Por exemplo:

```
IP address [tab] Nome_da_imprensa
```

2. Verifique a conectividade à máquina, usando um comando UNIX, como ping, conforme o exemplo a seguir:

```
ping Nome_da_imprensa  
Nome_da_imprensa is alive
```

3. Edite o arquivo `/etc/printcap` para conter uma entrada para a fila da máquina usando o exemplo a seguir:

```
Nome_da_imprensa:\
:lp=\
:rm=Nome_da_imprensa:\
:mx#0:\
:sd=/var/spool/lpd/Nome_da_imprensa:\
:lf=/var/spool/lpd/Nome_da_imprensa/log:
```

- 1) `Nome_da_imprensa` é o nome de cliente local da máquina.
- 2) `lp=` é o nome do dispositivo local para a saída da impressora. Para impressoras remotas, esse parâmetro não deve receber qualquer valor.

NOTA: O nome recomendado para a fila remota é `lp`. Esse nome de fila funcionará com a máquina.

- 3) `rm=` é o dispositivo remoto. Este é o nome do host IP para a máquina no cliente local. O nome da impressora remota é definido como `lp`, a impressora padrão.
- 4) `mx#0` é o indicador de que não há limite para o tamanho do documento.
- 5) `sd=` é o caminho da fila da máquina.
- 6) `lf=` é o nome do arquivo de registro de erros.

4. A máquina pode ser designada como local da fila de impressão padrão. Isto tornará desnecessário incluir o `Nome_da_imprensa` na linha de comando `lpr`.

- 1) Para designar a máquina para a fila de impressão padrão, adicione o seguinte ao arquivo `/etc/printcap`. Além das informações digitadas no passo anterior, adicione:

```
lp Nome_da_imprensa:\
:lp=\
:rm=Nome_da_imprensa:\
:mx#0:\
:sd-/var/spool/lpd/Nome_da_imprensa:
```

5. Crie o diretório de spool identificado no arquivo `printcap` e configure os atributos de acesso, conforme demonstrado no exemplo abaixo. O diretório de spool deve estar localizado em uma partição de disco suficientemente grande para guardar cópias dos documentos que serão enviados.

```
cd /var/spool/lpd
mkdir Nome_da_imprensa
chmod 744 Nome_da_imprensa
```

HP-UX

Siga o procedimento abaixo para configurar uma estação de trabalho HP-UX para comunicação com a máquina.

1. Faça o login em um cliente como raiz e adicione a máquina ao arquivo `/etc/hosts`. Por exemplo:

```
Ip address [tab] Nome_da_imprensaora
```

2. Verifique a conectividade à máquina, usando um comando UNIX, como ping de uma janela de comando de terminal, conforme o exemplo a seguir:

```
ping Nome_da_imprensaora
```

NOTA: Selecione CTRL+C para cancelar o comando ping.

3. Existem dois métodos de instalação da máquina em uma estação de trabalho HP-UX. Escolha o método que será usado para concluir a instalação e consulte a página adequada:

Uso do método TTY da janela de comando – página 46

Uso do método GUI de Gerenciador de Administrador do Sistema (SAM) – página 47

Uso do método TTY da janela de comando

Siga o procedimento abaixo para usar a janela de comando para inserir manualmente strings de comandos.

1. Abra uma janela de comando na área de trabalho. A partir do prompt de comando (`#`), digite as informações abaixo. Lembre-se que os comandos do UNIX diferenciam letras maiúsculas e minúsculas.
 - 1) Digite `su` para acessar o modo de usuário superior.
 - 2) Digite `sh` para executar o Bourne Shell.
 - 3) Digite `lpshut` para parar o serviço de impressão.
 - 4) Digite o seguinte comando em uma linha:

```
lpadmin -pqueuename -v/dev/null -mrmodel -ocmrcmodel-  
osmrsmodel -ob3 -orc -ormhostname -orlp
```

NOTA: O nome da fila é o nome da fila de impressão que está sendo criada. O nome do host é o `Nome_da_imprensaora` da máquina no arquivo `etc/hosts`.

O nome da fila remota deve ser configurado como `lp` para fazer o spool dos trabalhos para a máquina. Isto é definido pelo comando `-orlp`.

2. Digite `lpsched` para iniciar o serviço de impressão.
3. Digite `enable nome_da_fila` para ativar a fila para imprimir na máquina.
4. Digite `accept nome_da_fila` para ativar a fila para começar a aceitar trabalhos da estação de trabalho HP-UX.

NOTA: O `nome_da_fila` é o nome da fila de impressão que foi criada.

5. Digite `exit` para sair do Bourne Shell.

6. Digite `exit` para sair do modo de usuário superior.
7. Digite `exit` para fechar a janela de comando.
8. Continue com *Teste de Impressão na página 48*.

Uso do método GUI de Gerenciador de Administrador do Sistema (SAM)

Siga o procedimento abaixo para usar a GUI (Interface Gráfica do Usuário) de Gerenciador de Administrador do Sistema (SAM) HP.

NOTA: Consulte a documentação do HP-UX para obter informações adicionais sobre o uso do Gerenciador de Administrador do Sistema (SAM).

1. Inicie o aplicativo SAM.
2. Selecione o ícone [Printers and Plotters].
3. Selecione [Actions] na Barra de menus.
4. Selecione [Add Remote Printer/Plotter] no menu suspenso.
5. Digite as informações a seguir no formulário exibido na caixa de diálogo [Add Remote Printer/Plotter]:
 - 1) Nome da impressora
 - 2) Nome do sistema remoto
 - 3) Para o Nome da impressora remota, digite "lp".

NOTA: O Nome da impressora é o nome da fila de impressão que está sendo criada. O Nome do sistema remoto é o Nome_da_impressora da máquina no arquivo etc/hosts.

O Nome da impressora remota deve ser configurado como "lp" para fazer o spool dos trabalhos para a máquina.

- 4) Ative a Impressora remota em um sistema BSD marcando a caixa de seleção.
- 5) Certifique-se de que o [Modelo de cancelamento remoto] esteja configurado corretamente,
- 6) Certifique-se de que o [Modelo de status remoto] esteja configurado corretamente.
- 7) Certifique-se de que a [Prioridade de pedido padrão] esteja configurada corretamente.
- 8) Certifique-se de que a caixa de seleção [Permitir que qualquer pessoa cancele um pedido] esteja ajustada corretamente.
- 9) Certifique-se de que a caixa de seleção [Tornar esta impressora o destino padrão] esteja ajustada corretamente.
6. Selecione [OK].
7. Leia e responda quaisquer mensagens de sistema exibidas.
8. Continue com *Teste de Impressão na página 48*.

Teste de Impressão

Para ver se a máquina foi instalada na rede TCP/IP do UNIX corretamente, é preciso fazer uma impressão de teste pela estação de trabalho cliente. Execute as seguintes etapas.

1. Inicie o aplicativo Open Windows.
2. Envie um teste de impressão à máquina.
3. Repita o procedimento em todas as estações de trabalho que enviarão trabalhos à máquina.

A instalação no TCP/IP do UNIX está agora concluída.

Se o teste de impressão falhar, consulte o *Solução de problemas capítulo* para obter ajuda.

Impressão

Solaris/HP-UX

Esta seção descreve a impressão de estações de trabalho que executam Solaris ou HP-UX. Consulte os manuais das estações de trabalho para obter mais detalhes.

Imprimir (lp)

O comando lp é usado para imprimir.

Formato do comando

```
lp [-d nome da impressora] [-n número de cópias] Nome do arquivo
```

Opções do comando

As seguintes opções de comando estão disponíveis.

- -d nome da impressora

Especifica o nome da impressora registrado pelo comando lpadmin como opção -d. Se esta opção for omitida, a impressora padrão lp será usada.

- -n número de cópias

Esta opção especifica o número de cópias. Se for emitido um comando lp para imprimir vários arquivos, o número de cópias especificado será aplicado a todos. No entanto, isso só funcionará quando a máquina estiver no modo de spool. No modo não-spool, o cliente deve ser uma máquina com Windows NT para usar esta opção.

NOTA: Algumas opções não listadas aqui (por exemplo, -m), e que não são processadas pela estação de trabalho que envia as instruções de impressão, não serão válidas.

NOTA: No modo de spool, até 32 arquivos podem ser impressos com um comando lp. Qualquer arquivo especificado após o 32º arquivo será ignorado.

Exemplo

Para imprimir um arquivo chamado arquivo1 em uma impressora com o nome fxPS, digite o seguinte comando:

```
%lp -dfxPS arquivo1
```

Para imprimir três cópias do arquivo1 e, depois, três cópias do arquivo2 em fxPS, digite o seguinte comando:

```
%lp -dfxPS -n3 arquivo1 arquivo2
```

Excluir (cancel)

O comando cancel é usado para excluir dados de impressão.

Formato do comando

```
cancel [nome da impressora] [número do trabalho]
```

Opções do comando

As seguintes opções de comando estão disponíveis.

- Nome da impressora

Essa opção especifica o nome da impressora. O comando cancel pode ser eficazmente usado em conjunto com -a, -e e -u, conforme mostrado abaixo. Esta opção só é válida no modo de spool.

- a Exclui todos os dados de impressão pertencentes ao usuário que emitiu o comando, na impressora específica.
- e Exclui todos os dados de impressão da impressora especificada.
- u nome do usuário Exclui todos os dados de impressão pertencentes ao usuário especificado, na impressora especificada.

- número do trabalho

Esta opção especifica o número do trabalho dos dados de impressão a serem excluídos. Os números podem ser verificados emitindo-se o comando lpstat.

Esta opção só é válida no modo spool.

NOTA: Dados de impressão que consistem em vários arquivos enviados em uma instrução de impressão não podem ser excluídos arquivo por arquivo. Todos os arquivos serão excluídos juntos.

NOTA: Este comando será inválido se nenhuma opção for especificada ou se não houver nenhum dado de impressão que corresponda à opção.

NOTA: Você só pode excluir os dados de impressão da mesma estação de trabalho usada para enviar esses dados. Não é possível excluir os dados de impressão enviados por outras estações de trabalho.

NOTA: Quando um comando para excluir os dados de impressão for recebido, o arquivo será excluído mesmo se ele já estiver no processo de impressão. Todos os dados não impressos serão cancelados após o arquivo ser excluído.

Exemplo

Para excluir dados de impressão do número de trabalho 27 da impressora fxPS, digite o seguinte comando.

```
%cancel fxPS-27
```

Para excluir todos os dados de impressão da impressora fxPS, digite o seguinte comando.

```
%cancel fxPS -e
```

SunOS

Esta seção descreve a impressão de uma estação de trabalho que executa SunOS. Consulte os manuais das estações de trabalho para obter mais detalhes.

Imprimir (lpr)

O comando lpr é usado para imprimir.

Formato do comando

```
/usr/ucb/lpr [-P nome_da_impressora] [-#  
número_de_cópias]  
[-C parâmetro] Nome do arquivo
```

Opções do comando

As seguintes opções de comando estão disponíveis.

- -P nome_da_impressora

Esta opção especifica o nome da impressora registrado em /etc/printcap. Se esta opção for omitida, os dados de impressão serão impressos na impressora padrão lp.

- -# número de cópias

Esta opção especifica o número de cópias. Se for emitido um comando lpr para imprimir vários arquivos, o número de cópias especificado por esta opção será aplicado a todos.

Esta opção só é válida no modo spool.

- -C parâmetro

Para imprimir na máquina usando a linguagem PostScript, use a opção -C para especificar a forma de impressão.

Esta opção é válida no modo spool. No modo não-spool, o cliente deve ser uma máquina com Windows NT para usar esta opção.

NOTA: Se a impressora lógica PostScript e a opção -C forem configuradas simultaneamente com os Serviços de Internet CentreWare, algumas funções poderão funcionar de forma diferente da esperada.

Além disso, ao especificar a impressora lógica PostScript como impressora padrão no UNIX, recomendamos não usar a opção -C por lpr. Consulte a opção -C do comando lpr.

NOTA: Algumas opções não listadas aqui (por exemplo, -m), e que não são processadas pela estação de trabalho que envia as instruções de impressão, não serão válidas.

NOTA: No modo de spool, até 32 arquivos podem ser especificados em um comando lpr. Qualquer arquivo especificado após o 32º arquivo será ignorado.

Exemplo

Para imprimir um arquivo chamado arquivo1 em uma impressora com o nome fxPS, digite o seguinte comando:

```
%lpr -PfxPS arquivo1
```

Para imprimir três cópias do arquivo1 e três cópias do arquivo2 em fxPS, digite o seguinte:

```
%lpr -PfxPS -#3 arquivo1 arquivo2
```

Para imprimir um arquivo chamado arquivo1 em uma impressora chamada fxPS como um trabalho duplex de tamanho A4 (210 x 297 mm/8,3 ×11,7 pol.), digite o seguinte comando:

```
%lpr -PfxPS -C,DUP,A4 arquivo1
```

Excluir (lprm)

O comando lprm é usado para excluir dados de impressão.

Formato do comando

```
/usr/ucb/lprm [-P nome da impressora] número do trabalho
```

Opções do comando

As seguintes opções de comando estão disponíveis.

- -P nome_da_impressora

Esta opção especifica o nome da impressora registrado em /etc/printcap. Se esta opção for omitida, a impressora padrão lp será usada.

- número do trabalho

Esta opção especifica o número do trabalho dos dados de impressão a serem excluídos. O número do trabalho é um número de série entre 1 e 999 determinado pela estação de trabalho. Esses números podem ser verificados emitindo-se o comando lpq.

Em vez do número do trabalho, você pode especificar um nome de usuário ou "-".

Esta opção é inválida no modo não-spool.

- Nome de usuário só é válido quando você faz login como usuário superior. Quando essa opção é escolhida, todos os dados de impressão que você especificar serão excluídos.

Esta opção é inválida no modo não-spool.

- -

Você pode excluir todos os dados de impressão especificando essa opção. Se essa opção for emitida por um usuário superior, todos os dados de impressão recebidos pela máquina poderão ser excluídos.

Esta opção é inválida no modo não-spool.

NOTA: Dados de impressão que consistem em vários arquivos enviados em uma instrução de impressão não podem ser excluídos arquivo por arquivo. Todos os arquivos serão excluídos juntos.

NOTA: Este comando será inválido se nenhuma opção for especificada ou se não houver nenhum dado de impressão que corresponda à opção.

NOTA: Você só pode excluir os dados de impressão da mesma estação de trabalho usada para enviar esses dados. Não é possível excluir os dados de impressão enviados por outras estações de trabalho.

NOTA: Quando um comando para excluir os dados de impressão for recebido, o arquivo será excluído mesmo se ele já estiver no processo de impressão. Todos os dados não impressos serão cancelados após o arquivo ser excluído.

Exemplo

Para excluir dados de impressão do número de trabalho 351 da impressora fxPS, digite o seguinte comando.

```
%lprm -PfxPS 351
```

Status da impressora

Solaris/HP-UX

O comando `lpstat` é usado para solicitar informações sobre o status da máquina.

NOTA: No modo não-spool, essa função está disponível para clientes Windows NT mas não para clientes HP-UX/Solaris.

Formato do comando

```
lpstat [opção]
```

Opções do comando

As seguintes opções de comando estão disponíveis.

Se nenhuma opção for especificada, todas as informações relacionadas aos dados de impressão serão exibidas.

A seqüência das opções não afeta a impressão.

Para usar mais de um argumento ao mesmo tempo, separe-os por vírgulas e coloque-os entre aspas duplas.

Por exemplo, `%lpstat -u "usuário1,usuário2,usuário3"`

- `-o` [nome da impressora]

Essa opção exibe os dados de impressão da impressora especificada.

- `-t`

Essa opção exibe todas as informações.

- `-u` [nome do usuário]

Essa opção exibe informações sobre dados de impressão recebidos de usuários específicos.

- `-v` [nome da impressora]

Essa opção exibe o nome da impressora e o nome do caminho da máquina. O nome da impressora é especificado no argumento.

NOTA: Nomes de arquivo longos serão truncados.

NOTA: Podem ser exibidas informações de no máximo 64 instruções de impressão.

NOTA: Se dois ou mais tipos de linguagens/modos de impressão forem configurados em uma única estação de trabalho, números de trabalhos idênticos poderão ser exibidos quando for emitido um comando de consulta (`lpstat`).

Exemplo

Para inquirir sobre os dados de impressão recebidos por uma impressora chamada `fxPS`, insira o seguinte comando:

```
%lpstat -ofxPS
```

SunOS

O comando `lpq` é usado para solicitar informações sobre o status da máquina.

NOTA: No modo não-spool, essa função está disponível para clientes Windows NT mas não para clientes SunOS.

Formato do comando

```
/usr/ucb/lpq [-P nome de impressora] [-l] [nome de usuário] [+intervalo]
```

Opções do comando

As seguintes opções de comando estão disponíveis.

- `-P nome_da_impressora`

Esta opção especifica o nome da impressora registrado em `/etc/printcap`. Se esta opção for omitida, a impressora padrão `lp` será usada.

- -l

Essa opção exibe informações sobre a estação de trabalho que está enviando a instrução de impressão no formato longo.

- Nome do usuário

Essa opção exibe informações sobre dados de impressão recebidos de um usuário específico.

- +intervalo

Essa opção é usada para especificar o período de intervalo de consulta durante a impressão, até que todos os dados recebidos tenham sido impressos. O intervalo é configurado em segundos.

A tela do cliente é atualizada sempre que receber informações.

NOTA: Nomes de arquivo longos serão truncados.

NOTA: Podem ser exibidas informações de no máximo 64 instruções de impressão.

NOTA: Se dois ou mais tipos de linguagens/modos de impressão forem configurados em uma única estação de trabalho, números de trabalhos idênticos poderão ser exibidos quando for emitido um comando de consulta (lpq).

Exemplos:

- Para solicitar informações sobre os dados de impressão recebidos por uma impressora chamada fxPS, insira o seguinte comando:

```
%lpq -PfxPS
```

- Para exibir uma impressora chamada fxPS no formato longo, digite este comando:

```
%lpq -PfxPS -l
```

Opção -C

No SunOS, a opção -C pode ser usada para especificar o formato de impressão se a máquina imprimir com linguagem PostScript no modo de spool.

Esta seção explica as funções que podem ser especificadas e as operações de impressão que serão afetadas com o uso da opção -C.

NOTA: Se a impressora lógica PostScript que foi configurada com os Serviços de Internet CentreWare e com a opção -C foi especificada simultaneamente, algumas ações poderão não funcionar. Além disso, ao especificar a impressora lógica PostScript como impressora padrão no UNIX, recomendamos não usar a opção -C.

Função

Os itens abaixo podem ser configurados com a opção -C.

Seleção de uma bandeja de papel

Ao selecionar uma bandeja de papel, especifique um tamanho ou uma bandeja de papel. Se o tamanho do papel for especificado, a máquina automaticamente procurará e selecionará a respectiva bandeja.

Os seguintes parâmetros podem ser especificados.

Parâmetro	Descrição
INTRAY1/intray1	Seleciona a Bandeja 1.
INTRAY2/intray2	Seleciona a Bandeja 2 (opcional).
INTRAY3/intray3	Seleciona a Bandeja 3 (opcional).
INTRAY4/intray4	Seleciona a Bandeja 4 (opcional).
INTRAY5/intray5	Seleciona a Bandeja 5 (alimentação manual).
INMF/inmf	Seleciona a Bandeja 5 (alimentação manual).
A3/a3	Seleciona a bandeja que contém papel A3 (297 × 420 mm/ 11,7 × 16,5 pol.).
B4/b4	Seleciona a bandeja que contém papel B4 (257 × 364 mm/ 10,1 × 14,3 pol.).
A4/a4	Seleciona a bandeja que contém papel A4 (210 × 297 mm/ 8,3 × 11,7 pol.).
B5/b5	Seleciona a bandeja que contém papel B5 (182 × 257 mm/ 7,2 × 10,1 pol.).
A5/a5	Seleciona a bandeja que contém papel A5 (148 × 210 mm/ 5,8 × 8,3 pol.).
LETTER/letter	Seleciona a bandeja que contém papel carta (216 × 279 mm/ 8,5 × 11,0 pol.).
LEGAL/legal	Seleciona a bandeja que contém papel ofício (216 × 356 mm/ 8,5 × 14,0 pol.).

NOTA: Se vários parâmetros forem especificados no primeiro comando lpr, os dados poderão não ser impressos corretamente.

NOTA: Será usado o padrão do sistema se nenhum número de bandeja for especificado, se a bandeja especificada não contiver papel ou se o tamanho de papel especificado não for colocado.

NOTA: Essa opção se destina meramente à especificação do tamanho do papel. O papel é selecionado mas o tamanho do documento não é redimensionado para se ajustar ao tamanho de papel disponível.

NOTA: Se os dados de impressão especificarem uma bandeja de papel, essas especificações prevalecerão sobre qualquer opção -C.

NOTA: Se for especificada uma combinação inválida, talvez a máquina não funcione corretamente.

NOTA: Em algumas linguagens de impressão, a especificação pode ser inválida.

Seleção de uma bandeja de saída de papel

Os seguintes parâmetros podem ser especificados.

Parâmetro	Descrição
OUTUP/outup	Entrega a impressão voltada para cima.
OUTDOWN/outdown	Entrega a impressão voltada para baixo.

Seleção de um tipo de papel

Os seguintes parâmetros podem ser especificados.

Parâmetro	Descrição
PTS/pts	Seleciona papel comum.
PT1/pt1	Seleciona o papel espesso 1.
PT2/pt2	Seleciona o papel espesso 2.
POH/poh	Seleciona transparências.
PTP/ptp	Seleciona papel vegetal.
PLB/plb	Seleciona etiquetas.
PQU/pqu	Seleciona papel bond.
PRC/prc	Seleciona papel reciclado.

Especificação da impressão em duas faces

Os seguintes parâmetros podem ser especificados.

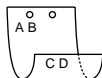
Parâmetro	Descrição
DUP/dup	Impressão em duas faces, como a seguir: 
TUMBLE/tumble	Impressão em duas faces, como a seguir: 
SIMP/simp	Impressão em uma face

NOTA: Se vários parâmetros são especificados em um comando lpr, os dados podem não ser impressos corretamente.

NOTA: O padrão do sistema será usado caso nenhum parâmetro seja especificado.

NOTA: Se os dados de impressão especificam impressão em uma ou duas faces, tais especificações têm prioridade sobre qualquer opção -C.

Especificação do tamanho do papel e da impressão em duas faces

Selecione um tamanho de papel e uma opção de encadernação. Os seguintes parâmetros podem ser especificados:

Parâmetro	Descrição
A3D/a3d	Impressão em duas faces em papel A3 (297 × 420 mm/ 11,7 × 16,5 pol.) e encadernação na borda longa.
A3T/a3t	Impressão em duas faces em papel A3 (297 × 420 mm/ 11,7 × 16,5 pol.) e encadernação na borda curta.
A4D/a4d	Impressão em duas faces em papel A4 (210 × 297 mm/8,3 × 11,7 pol.) e encadernação na borda longa.
A4T/a4t	Impressão em duas faces em papel A4 (210 × 297 mm/8,3 × 11,7 pol.) e encadernação na borda curta.
B4D/b4d	Impressão em duas faces em papel B4 (257 × 364 mm/ 10,1 × 14,3 pol.) e encadernação na borda longa.
B4T/b4t	Impressão em duas faces em papel B4 (257 × 364 mm/ 10,1 × 14,3 pol.) e encadernação na borda curta.
A5D/a5d	Impressão em duas faces em papel A5 (148 × 210 mm/ 5,8 × 8,3 pol.) e encadernação na borda longa.
A5T/a5t	Impressão em duas faces em papel A5 (148 × 210 mm/ 5,8 × 8,3 pol.) e encadernação na borda curta.
B5D/b5d	Impressão em duas faces em papel B5 (182 × 257 mm/ 7,2 × 10,1 pol.) e encadernação na borda longa.
B5T/b5t	Impressão em duas faces em papel B5 (182 × 257 mm/ 7,2 × 10,1 pol.) e encadernação na borda curta.

NOTA: Se vários parâmetros são especificados em um comando lpr, os dados podem não ser impressos corretamente.

NOTA: O padrão do sistema será usado caso nenhum parâmetro seja especificado.

NOTA: Se os dados de impressão especificam impressão em uma ou duas faces, tais especificações têm prioridade sobre qualquer opção -C.

Especificação do alceamento

O seguinte parâmetro pode ser especificado.

Parâmetro	Descrição
COLLATE/collate	Classifica as impressões eletronicamente.

NOTA: Em algumas linguagens de impressão, o parâmetro de alceamento pode ser inválido.

Especificação de cores e modos de impressão

Os seguintes parâmetros de cores e de modo de impressão podem ser especificados.

Parâmetro	Descrição
CC/cc	Seleciona a cor para o modo de cor e prioridade de qualidade para o modo de impressão.
CB/cb	Seleciona a cor para o modo de cor e prioridade de velocidade para o modo de impressão.
GC/gc	Seleciona monocromático para o modo de cor e prioridade de qualidade para o modo de impressão.
GB/gb	Seleciona monocromático para o modo de cor e prioridade de velocidade para o modo de impressão.
AC/ac	Seleciona automático (colorido/monocromático) para o modo de cor e prioridade de qualidade para o modo de impressão.
AB/ab	Seleciona automático (colorido/monocromático) para o modo de cor e prioridade de velocidade para o modo de impressão.

NOTA: A configuração de cor não está disponível na máquina.

NOTA: Se vários parâmetros são especificados no primeiro comando lpr, os dados podem não ser impressos.

NOTA: Em algumas linguagens de impressão, o parâmetro de cor pode ser inválido.

NOTA: O padrão do sistema será usado caso nenhum parâmetro seja especificado.

Especificação do grampeamento

Os seguintes parâmetros podem ser especificados para o grampeamento.

Parâmetro	Descrição
STAPLETL	Coloca um grampo no canto superior esquerdo da impressão.
STAPLETD	Coloca dois grampos na borda superior do papel.

Parâmetro	Descrição
STAPLETR	Coloca um grampo no canto superior direito da impressão.
STAPLELD	Coloca dois grampos no lado esquerdo do papel.
STAPLERD	Coloca dois grampos no lado direito do papel.
STAPLEBL	Coloca um grampo no canto inferior esquerdo da impressão.
STAPLEBD	Coloca dois grampos na borda inferior do papel.
STAPLEBR	Coloca um grampo no canto inferior direito da impressão.

NOTA: A configuração de grampeamento não está disponível na máquina.

NOTA: Se vários parâmetros são especificados no primeiro comando lpr, os dados podem não ser impressos.

NOTA: Em algumas linguagens de impressão, o parâmetro de grampeamento pode ser inválido.

Impressão

Para especificar o formato de saída da impressão, digite o seguinte comando:

```
-C, [parâmetro] , [parâmetro]
```

Digite uma "," (vírgula) após -C, seguido dos parâmetros que especificam o formato de saída. Para especificar vários parâmetros, separe-os com ",".

Por exemplo, para imprimir um arquivo chamado "arquivo1", em frente e verso, em papel A4 (210 × 297 mm/8,3 × 11,7 pol.) na impressora fxPS, digite o seguinte comando:

```
%lpr -PfxPS -C,DUP,A4 arquivo1
```

NOTA: Se a seqüência de caracteres do parâmetro da opção -C ultrapassar 64 caracteres, talvez a operação não funcione corretamente.

5 EtherTalk

Este capítulo explica como configurar a máquina para operar em uma rede EtherTalk. As seguintes informações são fornecidas.

Lista de verificação de informações – página 61

Ambientes EtherTalk – página 62

Instalação do EtherTalk – página 62

Procedimento de instalação – página 62

Configuração das comunicações de rede – página 62

Configuração da estação de trabalho – página 64

Teste de impressão – página 64

Lista de verificação de informações

Antes de instalar o EtherTalk na máquina, veja se os itens a seguir estão disponíveis ou foram executados.

Item	Por
É necessária uma rede EtherTalk operacional existente, com estações de trabalho Macintosh equipadas com placas de interface de rede Ethernet. Estes procedimentos não se destinam à instalação de uma rede EtherTalk.	Cliente
Macintosh System versões 7.5 ou posterior, 8.x, 9.x ou Mac OS X 10.2	Cliente
Obtenha e anote as seguintes informações: <ul style="list-style-type: none">• Endereço IP• Endereço de Gateway• Máscara da Sub-rede• Nome do Host Consulte o glossário para obter informações adicionais sobre o Endereço de Gateway e a Máscara de sub-rede, caso necessário.	Cliente
Teste a máquina para assegurar-se de que esteja totalmente instalada e funcionando de forma correta.	Cliente
Driver de impressão Adobe PS, ou PPD (opcional).	Cliente

Se ocorrerem problemas durante a instalação da máquina, consulte o *capítulo Solução de problemas* para obter ajuda.

CUIDADO: Não conecte o cabo de rede à máquina até que seja instruído a fazer isso.

Ambientes EtherTalk

Configuração do sistema

Como a máquina suporta o protocolo EtherTalk, é possível imprimir de um Macintosh.

NOTA: O Kit PostScript opcional será necessário para imprimir com EtherTalk.

Computadores de destino

A máquina suporta Macintosh ou Power Macintosh com o seguinte SO:

- Mac OS 7.5 ou posterior, 8.x, 9.x ou Mac OS X 10.2.

Instalação do EtherTalk

Esta seção descreve o procedimento de instalação para usar a máquina em um ambiente EtherTalk.

Procedimento de instalação

Três estágios são necessários para instalar a máquina em uma rede EtherTalk.

Configuração das comunicações de rede

Isso requer que a máquina seja configurada para EtherTalk.

Configuração da estação de trabalho

Instale o driver de impressão (Adobe PS) para Macintosh.

Teste de impressão

Um teste de impressão deve ser enviado para que seja verificado se a máquina foi instalada e configurada corretamente.

Configuração das comunicações de rede

Este procedimento é usado para configurar os parâmetros de comunicação de rede da máquina.

Na máquina, execute estas etapas.

NOTA: Mantenha a porta SNMP ativada enquanto usa a máquina na rede TCP/IP.

NOTA: Os Serviços de Internet CentreWare também podem ser usados para configurar a máquina. Consulte o capítulo *Serviços de Internet CentreWare na página 95*.

Inicialmente, inicialize a porta EtherTalk.

1. Conecte a máquina à rede.

2. Pressione o botão <Acessar>.
3. Selecione [Config. do Sistema].
4. Insira a senha usando o teclado numérico e selecione [Confirmar].
5. Selecione [Config. Impr.] e pressione o botão <Entrar>.
6. Pressione o botão <Entrar> na tela [Rede/Porta].
7. Selecione [EtherTalk] escolhendo [▼] ou [▲] e pressione o botão <Entrar>.
8. Selecione [Status da Porta] escolhendo [▼] ou [▲] e pressione o botão <Entrar>.
9. Selecione [Ativar] escolhendo [▼] ou [▲] e pressione o botão <Entrar>.

Se necessário, você pode alterar a seguinte configuração.

- PJL

Em seguida, estabeleça o TCP/IP.

1. Pressione o botão <Sair> uma ou duas vezes para ver a tela [Rede/Porta].
2. Selecione [Configurações TCP/IP] selecionando [▼] ou [▲] e pressione o botão <Entrar>.
3. Selecione [Obter endereço IP] escolhendo [▼] ou [▲] e pressione o botão <Entrar>.
4. Selecione [DHCP/Autonet], [DHCP], [BOOTP], [RARP] ou [Manual] escolhendo [▼] ou [▲] e pressione o botão <Entrar>.

NOTA: Use o servidor DHCP junto com o servidor WINS (Windows Internet Name Service).

Se você selecionou [Manual] na etapa 4, use as seguintes etapas para informar o endereço IP.

Caso contrário, pressione o botão <Acessar> e vá para *Configuração da estação de trabalho na página 64*.

1. Pressione o botão <Sair>.
2. Selecione [Endereço IP] escolhendo [▼] ou [▲] e pressione o botão <Entrar>.
3. Use o teclado numérico para inserir o endereço IP no formato "xxx.xxx.xxx.xxx".

NOTA: Pressione o botão <=> para mover-se para a próxima seção. Pressione o botão <←> para voltar à seção anterior.

NOTA: Você não pode inserir 127, 254 ou 255 na primeira seção do formato.

4. Pressione o botão <Entrar>.
5. Pressione o botão <Sair>.
6. Use as mesmas etapas da configuração do endereço IP para inserir a máscara de sub-rede e o endereço de gateway.

NOTA: Você pode inserir 000, 128, 192, 224, 240, 248, 252, 254 ou 255 em cada seção como os valores para a máscara de sub-rede.

NOTA: Você não pode inserir 127, 254 ou 255 na primeira seção do formato do endereço de gateway.

7. Pressione o botão <Acessar>.

NOTA: Se você desejar filtrar o acesso à máquina nos computadores cliente, ative o Filtro de IP. A tela [Filtro] encontra-se na mesma camada da tela [Configurações TCP/IP].

Configuração da estação de trabalho

Instale o driver de impressão (Adobe PS) para Macintosh. Instale a fonte da tela, se necessário. Consulte o Guia do usuário do PostScript.

Teste de impressão

Para ver se a máquina foi instalada na rede corretamente, envie um teste de impressão da estação de trabalho cliente. Execute as seguintes etapas.

1. Abra um documento de amostra em uma estação de trabalho cliente.
2. Selecione a máquina usando o Chooser (Mac OS 7.x a 9.x) ou o Print Center (Mac OS X 10.2).
3. Imprima o documento na máquina e verifique se ele foi impresso corretamente.
4. Assegure-se de que o driver esteja instalado em cada estação de trabalho que enviará trabalhos à máquina.
5. Repita o teste em todas as estações de trabalho que enviarão trabalhos à máquina.

Agora o processo de instalação está concluído.

Se o teste de impressão falhar, consulte o capítulo *Solução de problemas* para obter ajuda.

6 Rede Microsoft

Este capítulo explica como configurar a máquina para operar em uma rede Microsoft. As seguintes informações são fornecidas.

Lista de verificação de informações – página 65

Ambientes SMB – página 66

Instalação SMB – página 67

Procedimento de instalação – página 67

Configuração das comunicações de rede – página 67

Configuração da estação de trabalho – página 69

Teste de impressão – página 69

Alteração das configurações – página 69

Procedimento – página 69

Definição do formato de config.txt – página 71

Lista de verificação de informações

Antes de iniciar os procedimentos de instalação em Rede Microsoft, certifique-se de que os seguintes itens estejam disponíveis ou tenham sido executados.

Item	Por
É necessário que exista uma rede Microsoft operacional. Esses procedimentos não são apropriados para instalar uma rede Microsoft.	Cliente
Obtenha as seguintes informações e anote-as, caso necessário: <ul style="list-style-type: none">• Endereço IP• Endereço de Gateway• Máscara da Sub-rede• Nome do Host Consulte o glossário para obter informações adicionais sobre o Endereço de Gateway e a Máscara de sub-rede, caso necessário.	Cliente
Teste a máquina para assegurar-se de que esteja totalmente instalada e funcionando de forma correta.	Cliente
Driver de impressão da máquina	Cliente

Se ocorrerem problemas durante a instalação, consulte o capítulo *Solução de problemas* para obter ajuda.

CUIDADO: Não conecte o cabo de rede à máquina até que seja instruído a fazer isso.

Ambientes SMB

O Server Message Block (SMB) é um protocolo de compartilhamento de arquivos ou impressoras no SO Windows. Esta seção explica o procedimento de instalação para conectar uma impressora a uma rede Windows através de SMB.

Configuração do sistema

Como a máquina aceita o protocolo SMB, você pode enviar dados de impressão diretamente à máquina na mesma rede sem passar pelo servidor.

Você pode usar NetBEUI e TCP/IP como protocolo de transporte para SMB. Você precisará configurar o endereço IP na máquina e no computador se estiver usando TCP/IP.

NOTA: Windows XP/Windows Server 2003 não aceitam NetBEUI.

NOTA: Você também pode fazer as configurações SMB com os Serviços de Internet CentreWare. Para obter mais informações sobre como fazer configurações SMB, consulte o capítulo *Serviços de Internet CentreWare*.

Computadores de destino

Os seguintes computadores suportam impressão por meio de SMB.

Conexão	SO	Repositório
Rede Windows	Windows 95 Windows 98 Windows Me	NetBEUI TCP/IP
	Windows NT 4.0	NetBEUI TCP/IP
	Windows 2000	NetBEUI TCP/IP
	Windows XP Windows Server 2003	TCP/IP

NOTA: NetBEUI não é recomendado pela Microsoft para ser usado como um protocolo em novas redes. Recomenda-se que este protocolo somente seja usado em redes pequenas onde clientes antigos existentes o requerem.

Instalação SMB

Esta seção descreve o procedimento de instalação para usar a máquina em uma rede SMB.

Procedimento de instalação

O procedimento de instalação é o seguinte.

Configuração das comunicações de rede

Ao usar o NetBEUI:

Defina a porta SMB com [Ativar] usando o painel de controle ou os Serviços de Internet de CentreWare.

Ao usar o TCP/IP:

Defina a porta SMB com [Ativar] usando o painel de controle ou os Serviços de Internet de CentreWare. Defina o endereço IP no painel de controle.

Configuração da estação de trabalho

Instale o driver de impressão no computador cliente.

Teste de impressão

Um trabalho de impressão deve ser enviado para que seja verificado se a máquina foi instalada e configurada corretamente.

Configuração das comunicações de rede

Este procedimento é usado para configurar os parâmetros de comunicação de rede da máquina.

Na máquina, execute estas etapas.

NOTA: Mantenha a porta SNMP ativada enquanto usa a máquina na rede TCP/IP.

NOTA: Os Serviços de Internet CentreWare também podem ser usados para configurar a máquina. Consulte o capítulo *Serviços de Internet CentreWare na página 95*.

Primeiro, ative a porta SMB.

1. Conecte a máquina à rede.
2. Pressione o botão <Acessar>.
3. Selecione [Config. do Sistema].
4. Insira a senha usando o teclado numérico e selecione [Confirmar].
5. Selecione [Config. Impr.] e pressione o botão <Entrar>.
6. Pressione o botão <Entrar> na tela [Rede/Porta].

7. Selecione [SMB] escolhendo [▼] ou [▲] e pressione o botão <Entrar>.
8. Selecione [Status da Porta] escolhendo [▼] ou [▲] e pressione o botão <Entrar>.
9. Selecione [Ativar] escolhendo [▼] ou [▲] e pressione o botão <Entrar>.

Se necessário, você pode alterar as seguintes configurações para SMB:

- Protocolo de Transporte
- Modo de impressão
- P/L
- Filtro TBCP

Em seguida, estabeleça o TCP/IP se você usa endereço IP para a rede.

Caso contrário, pressione o botão <Acessar> e vá para *Configuração da estação de trabalho na página 69*.

1. Pressione o botão <Sair> uma ou duas vezes para ver a tela [Rede/Porta].
2. Selecione [Configurações TCP/IP] escolhendo [▼] ou [▲] e pressione o botão <Entrar>.
3. Selecione [Obter endereço IP] escolhendo [▼] ou [▲] e pressionando o botão <Entrar>.
4. Selecione [DHCP/Autonet], [DHCP], [BOOTP], [RARP] ou [Manual] escolhendo [▼] ou [▲] e pressione o botão <Entrar>.

NOTA: Use o servidor DHCP junto com o servidor WINS (Windows Internet Name Service).

Se você selecionou [Manual] na etapa 4, use as seguintes etapas para informar o endereço IP.

Caso contrário, pressione o botão <Acessar> e vá para *Configuração da estação de trabalho na página 69*.

1. Pressione o botão <Sair>.
2. Selecione [Endereço IP] escolhendo [▼] ou [▲] e pressione o botão <Entrar>.
3. Use o teclado numérico para inserir o endereço IP no formato “xxx.xxx.xxx.xxx”.

NOTA: Pressione o botão <→> para mover-se para a seção seguinte. Pressione o botão <←> para voltar à seção anterior.

NOTA: Você não pode inserir 127, 254 ou 255 na primeira seção do formato.

4. Pressione o botão <Entrar>.
5. Pressione o botão <Sair>.
6. Use as mesmas etapas da configuração do endereço IP para inserir a máscara de sub-rede e o endereço de gateway.

NOTA: Você pode inserir 000, 128, 192, 224, 240, 248, 252, 254 ou 255 em cada seção como os valores para a máscara de sub-rede.

NOTA: Você não pode inserir 127, 254 ou 255 na primeira seção do formato do endereço de gateway.

7. Pressione o botão <Acessar>.

NOTA: Se você deseja filtrar o acesso à máquina nos computadores cliente, ative o Filtro de IP. A tela [Filtro] encontra-se na mesma camada da tela [Configurações TCP/IP].

Configuração da estação de trabalho

Instale o driver de impressão no computador cliente. Consulte a documentação HTML no CD-ROM Utilitários do CentreWare.

Teste de impressão

Veja se a máquina foi instalada na rede corretamente enviando um teste de impressão de uma estação de trabalho cliente. Execute as seguintes etapas.

1. Abra um documento em uma estação de trabalho cliente.
2. Selecione a máquina como a impressora.
3. Imprima o documento na máquina e verifique se ele foi impresso corretamente.
4. Veja se o driver de impressão está instalado em cada estação de trabalho que enviará trabalhos à máquina.
5. Repita o teste em todas as estações de trabalho que enviarão trabalhos à máquina.

Agora o processo de instalação está concluído.

Se o teste de impressão falhar, consulte o capítulo *Solução de problemas* para obter ajuda.

Alteração das configurações

Esta seção explica como o Operador usa [config.txt] para alterar as configurações SMB.

Procedimento

As etapas abaixo explicam como sobrescrever [config.txt] para a máquina usando um computador Windows em rede. Você precisará das seguintes informações: Nome do host SMB, Grupo de trabalho, Nome do operador e Senha do operador.

1. Abra [Ambiente de rede] no computador Windows, seguido de [Grupo de trabalho] (padrão: Grupo de trabalho) e [impressora].

NOTA: O nome do host padrão da máquina é FX-xxxxxx, onde xxxxxx são os últimos seis caracteres do endereço MAC da máquina. Você pode verificar o nome consultando o Nome do host SMB na Lista de configurações do sistema.

NOTA: Esse método não ativa a busca de impressora em sub-redes. Para busca de impressoras em sub-redes, você deve definir o servidor WINS ou editar [LMHOSTS]. Para obter detalhes sobre [LMHOSTS], consulte seu manual do Windows.

2. Clique duas vezes na pasta [admintool].
3. Para Windows 95/Windows 98/Windows Me, digite apenas a senha (Senha do administrador SMB). Para Windows NT 4.0/Windows 2000/Windows XP, digite o nome de usuário (Nome do administrador SMB) e a senha (Senha do administrador SMB).
Clique em [OK]. A pasta [admintool] será aberta.

NOTA: O padrão de fábrica para o Nome do operador é [admin] e o padrão da Senha do operador é "x-admin". Você será solicitado a alterar o nome e a senha.

4. Abra [config.txt] usando um aplicativo de edição de texto como, por exemplo, o Bloco de notas.

NOTA: [Config.txt] também pode ser alterado nos Serviços de Internet CentreWare.

5. Faça as alterações nos itens adequados, salve e feche [config.txt].

NOTA: Para obter mais informações sobre [config.txt], consulte *Definição do formato de config.txt na página 71*.

O arquivo [message.txt] será, então, criado dentro da pasta [admintool].

6. Abra [message.txt] e verifique se ele exibe as informações mostradas na tabela abaixo.

NOTA: Se [message.txt] não for exibido, selecione [Atualizar Status] no menu [Exibir]. Se aparecer uma mensagem de erro, verifique se as informações foram definidas corretamente em [config.txt].

7. Feche [message.txt].
8. Desligue a máquina. Depois que a exibição na tela desaparecer, ligue a máquina novamente.

NOTA: As alterações feitas serão ativadas depois que você desligar e ligar a máquina, ou depois que salvar [config.txt] com a opção Reinicializar definida como [Sim].

Definição do formato de config.txt

Item	Observações	Valor	Padrão
Idioma da impressora	Idioma a ser usado	Inglês	Inglês
Nome do Host	Nome do host da máquina	No máximo 15 bytes	FX-xxxxxx (xxxxxx: últimos seis caracteres do endereço MAC da máquina)
Grupo de trabalho	Nome do grupo de trabalho da impressora	No máximo 15 bytes	GRUPO DE TRABALHO
NetBEUI	Ativação do protocolo NetBEUI	Lig./Desl.	Ligado
TCP/IP	Ativação do protocolo TCP/IP	Lig./Desl.	Ligado
Spool	Ativação da função spool. Selecione entre Disco, Memória e Desligado. Se Disco for selecionado mas não reconhecido, Memória será usada.	Disco/Memória/ Desligado	Disco
Tamanho máximo de spool	O tamanho máximo de buffer de recepção durante o spool. Pode ser definido em incrementos de 256 KB.	512 – 32768 KB	1024 KB
Tamanho máximo do buffer de recepção	O tamanho máximo de buffer de recepção durante o spool. Pode ser definido em incrementos de 32 KB.	64 – 1024 KB	256 KB
JCL	Ativação do JCL	Lig./Desl.	Ligado
Modo de impressão	Determina a linguagem da impressora.	AUTO/PS*/PCL	AUTO
Modo mestre automático	Ativação do recurso mestre de navegador automático. Não disponível quando o servidor WINS é designado.	Lig./Desl.	Ligado
Codificar senha	Ativação do recurso de senha codificada.	Lig./Desl.	Ligado
Fuso horário	Define o fuso horário em unidades de minutos.	-720 a 720 minutos	0 (GMT – Horário do Meridiano Greenwich)

Item	Observações	Valor	Padrão
Horário de verão	Define o período do horário de verão. Define a hora, a data e o mês do dia de início e de término do horário de verão. Por exemplo, "1-012803-023110" avançará o relógio do sistema em uma hora à 1h do dia 28 de março e retrocederá uma hora às 2h do dia 31 de outubro.	hora-início-fim (h-hhddmm-hhddmm)	
Número máximo de sessões	Máximo de conexões da máquina.	3-10	5
Suporte Unicode	Ativa o uso de Unicode. Se estiver desativado, será usado o código local, como shift-JS.	Ativar/Desativar	Desativar
DHCP	Ativação do DHCP.	Lig./Desl.	Ligado
Obter WINS DHCP	Ativação do WINS DHCP.	Sim/Não	Sim
Endereço IP	Defina o endereço IP.	—	0.0.0.0
Máscara de sub-rede	Define a máscara de sub-rede.	—	0.0.0.0
Endereço de Gateway	Define o endereço de gateway.	—	0.0.0.0
End. IP Servidor Primário WINS	Define o endereço IP do servidor primário WINS.	—	0.0.0.0
End. IP Servidor Secundário WINS	Define o endereço IP do servidor secundário WINS.	—	0.0.0.0
Nome do administrador	Nome do administrador	No máximo 20 bytes	admin
Senha do administrador	Senha do administrador. Configuração atual não exibida.	No máximo 14 bytes	x-admin
Local	Comentários sobre o local da máquina.	No máximo 48 bytes	—

Item	Observações	Valor	Padrão
Reinicializar	A máquina será reinicializada após a edição do arquivo de configuração de parâmetros [config.txt], se a opção de reinicialização for definida como [Sim]. Geralmente definida como [Não] quando ativada. A máquina não será reinicializada se houver erro na configuração, mesmo que a opção de reinicialização estiver definida como [Sim].	Sim/Não	Não

* Disponível somente quando o Kit PostScript estiver instalado.

7 TCP/IP (LPD ou Port9100)

Este capítulo explica como configurar a máquina para imprimir de um computador Windows por meio de LPD ou Port9100. As seguintes informações são fornecidas.

Lista de verificação de informações – página 75

Ambientes TCP/IP (LPD ou Port9100) – página 76

Instalação do TCP/IP (LPD ou Port9100) – página 77

Procedimento de instalação – página 77

Configuração das comunicações de rede – página 77

Configuração da estação de trabalho – página 79

Teste de impressão – página 79

Lista de verificação de informações

Antes de iniciar estes procedimentos, veja se os itens a seguir estão disponíveis ou foram executados.

Item	Por
Uma rede operacional existente que utilize TCP/IP é necessária. Esses procedimentos não são apropriados para instalar uma rede.	Cliente
Obtenha e anote as seguintes informações: <ul style="list-style-type: none">• Endereço IP• Endereço de Gateway• Máscara da Sub-rede• Nome do Host Consulte o glossário para obter informações adicionais sobre o Endereço de Gateway e a Máscara de sub-rede, caso necessário.	Cliente
Teste a máquina para assegurar-se de que esteja totalmente instalada e funcionando de forma correta.	Cliente
Driver de impressão da máquina	Cliente

Se ocorrerem problemas durante a configuração da máquina, consulte o capítulo *Solução de problemas* para obter ajuda.

CUIDADO: Não conecte o cabo de rede à máquina até que seja instruído a fazer isso.

Ambientes TCP/IP (LPD ou Port9100)

Configuração do sistema

Como a máquina suporta o protocolo LPD e Port9100, é possível imprimir diretamente de um computador Windows.

Ao imprimir de computadores Windows 95/Windows 98/Windows Me por meio da porta LPD, use seu Utilitário de Impressão Direta TCP/IP. Essa ferramenta é instalada com os drivers de impressão. Ao imprimir de computadores Windows NT 4.0/Windows 2000/Windows XP/Windows Server 2003, use a porta LPR padrão do SO.

Ao imprimir por meio de Port9100, altere as configurações necessárias dos computadores.

O protocolo de transporte para LPD e Port9100 pode ser o TCP/IP.

Você também precisará configurar o endereço IP na máquina e os computadores Windows.

NOTA: O Windows NT 4.0 não aceita impressão por meio de Port9100.

Computadores de destino

Os seguintes computadores suportam impressão por meio de LPD ou Port9100.

Conexão	SO	Repositório
Porta LPD	Windows 95 Windows 98 Windows Me Windows NT 4.0 Windows 2000 Windows XP Windows Server 2003 Mac OS X	TCP/IP
Port9100	Windows 2000 Windows XP Windows Server 2003	TCP/IP

NOTA: O Kit PostScript opcional será necessário quando você for imprimir no Macintosh.

Instalação do TCP/IP (LPD ou Port9100)

Esta seção descreve como configurar a máquina para usar o protocolo LPD e Port9100.

Procedimento de instalação

O procedimento de ativação da impressão na máquina por meio de LPD ou Port9100 é composto de três estágios.

Configuração das comunicações de rede

Ative as seguintes portas usando o painel de controle ou os Serviços de Internet CentreWare.

- Impressão por meio de LPD: porta LPD
- Impressão por meio de Port9100: porta Port9100

Defina o endereço IP usando o painel de controle.

NOTA: Os Serviços de Internet CentreWare permitem configurações mais detalhadas. Consulte o capítulo *Serviços de Internet CentreWare na página 95*.

Configuração da estação de trabalho

É preciso que as estações de trabalho do ambiente em rede estejam configuradas para se comunicarem com a máquina.

Teste de impressão

Um trabalho de impressão deve ser enviado para que seja verificado se a máquina foi instalada e configurada corretamente.

Configuração das comunicações de rede

Esta seção descreve como configurar os parâmetros de comunicação de rede da máquina.

Na máquina, execute estas etapas.

NOTA: Mantenha a porta SNMP ativada enquanto usa a máquina na rede TCP/IP.

NOTA: Os Serviços de Internet CentreWare também podem ser usados para configurar a máquina. Consulte o capítulo *Serviços de Internet CentreWare na página 95*.

Primeiro, ative a porta [LPD] ou [Port9100].

1. Conecte a máquina à rede.
2. Pressione o botão <Acessar>.
3. Selecione [Config. do Sistema].

4. Insira a senha usando o teclado numérico e selecione [Confirmar].
5. Selecione [Config. Impr.] e pressione o botão <Entrar>.
6. Pressione o botão <Entrar> na tela [Rede/Porta].
7. Selecione [LPD] ou [Port9100] escolhendo [▼] ou [▲] e pressione o botão <Entrar>.
8. Selecione [Status da Porta] escolhendo [▼] ou [▲] e pressione o botão <Entrar>.
9. Selecione [Ativar] escolhendo [▼] ou [▲] e pressione o botão <Entrar>.

Se necessário, você pode alterar as seguintes configurações para LPD ou Porta 9100:

- Modo de impressão
- PJJ
- Término da Conexão
- Filtro TBCP
- Nº Porta

Em seguida, estabeleça o TCP/IP.

1. Pressione o botão <Sair> uma ou duas vezes para ver a tela [Rede/Porta].
2. Selecione [Configurações TCP/IP] selecionando [▼] ou [▲] e pressione o botão <Entrar>.
3. Selecione [Obter endereço IP] escolhendo [▼] ou [▲] e pressione o botão <Entrar>.
4. Selecione [DHCP/Autonet], [DHCP], [BOOTP], [RARP] ou [Manual] escolhendo [▼] ou [▲] e pressione o botão <Entrar>.

NOTA: Use o servidor DHCP junto com o servidor WINS (Windows Internet Name Service).

Se você selecionou [Manual] na etapa 4, use as seguintes etapas para informar o endereço IP.

Caso contrário, pressione o botão <Acessar> e vá para *Configuração da estação de trabalho na página 79*.

1. Pressione o botão <Sair>.
2. Selecione [Endereço IP] escolhendo [▼] ou [▲] e pressione o botão <Entrar>.
3. Use o teclado numérico para inserir o endereço IP no formato “xxx.xxx.xxx.xxx”.

NOTA: Pressione o botão <=> para mover-se para a próxima seção. Pressione o botão <←> para voltar à seção anterior.

NOTA: Você não pode inserir 127, 254 ou 255 na primeira seção do formato.

4. Pressione o botão <Entrar>.
5. Pressione o botão <Sair>.

6. Use as mesmas etapas da configuração do endereço IP para inserir a máscara de sub-rede e o endereço de gateway.

NOTA: Você pode inserir 000, 128, 192, 224, 240, 248, 252, 254 ou 255 em cada seção como os valores para a máscara de sub-rede.

NOTA: Você não pode inserir 127, 254 ou 255 na primeira seção do formato do endereço de gateway.

7. Pressione o botão <Acessar>.

NOTA: Se você deseja filtrar o acesso à máquina nos computadores cliente, ative o Filtro de IP. A tela [Filtro] encontra-se na mesma camada da tela [Configurações TCP/IP].

Configuração da estação de trabalho

Instale os drivers de impressão em cada estação de trabalho cliente que enviará trabalhos de impressão à máquina e mapeie a máquina como impressora. Consulte a documentação HTML no CD-ROM Utilitários do CentreWare ou a documentação que acompanha o Kit PostScript opcional.

Teste de impressão

Para ver se a máquina foi instalada na rede corretamente, é preciso fazer uma impressão de teste pela estação de trabalho cliente. Execute as seguintes etapas.

1. Abra um documento em uma estação de trabalho cliente.
2. Selecione a máquina como a impressora para a qual o documento selecionado será enviado.
3. Imprima o documento na máquina e verifique se ele foi impresso corretamente.
4. Assegure-se de que o driver esteja instalado em cada estação de trabalho que enviará trabalhos à máquina.
5. Repita o teste em todas as estações de trabalho que enviarão trabalhos à máquina.

Agora o processo de instalação está concluído.

Se o teste de impressão falhar, consulte o *capítulo Solução de problemas* para obter ajuda.

8 Porta paralela

Este capítulo explica como configurar a máquina em um ambiente de porta paralela. As seguintes informações são fornecidas.

Lista de verificação de informações – página 81

Ambiente da porta paralela – página 82

Instalação da porta paralela – página 82

Procedimento de instalação – página 82

Configuração da comunicação da porta paralela – página 82

Configuração da estação de trabalho – página 83

Teste de impressão – página 84

Lista de verificação de informações

Antes de iniciar os procedimentos de instalação da porta paralela, certifique-se de que os seguintes itens estejam disponíveis ou tenham sido executados.

Item	Por
Cabo de porta paralela IEEE 1284	Cliente
Teste a máquina para assegurar-se de que esteja totalmente instalada e funcionando de forma correta.	Cliente
Driver de impressão da máquina	Cliente

NOTA: Os procedimentos de instalação irão instalar a máquina na porta paralela da estação de trabalho host. Os procedimentos não são adequados para conectar a estação de trabalho host a outras estações.

Se houver problemas durante a instalação da máquina, consulte o capítulo *Solução de problemas* para obter ajuda.

CUIDADO: Não conecte o cabo da porta paralela à máquina até que seja instruído a fazer isso.

Ambiente da porta paralela

Configuração do sistema

A máquina pode ser diretamente conectada à porta paralela de uma estação de trabalho host. Um arquivo de documentos pode ser enviado da estação de trabalho host por meio da porta paralela à máquina, na qual será impresso. Outras estações de trabalho podem ser conectadas por meio de uma rede à estação de trabalho host. Cada estação de trabalho possui uma fila que pode conter vários arquivos.

O arquivo de documento é enviado da fila da estação de trabalho para a fila da estação host; em seguida, ele vai para a fila da máquina para ser impresso.

Computadores de destino

Os seguintes computadores suportam impressão por meio da porta paralela.

- Windows 95/Windows 98/Windows Me
- Windows NT 4.0/Windows 2000/Windows XP/Windows Server 2003

Instalação da porta paralela

Siga estes procedimentos para instalar e usar a máquina na porta paralela.

Procedimento de instalação

Três estágios são necessários para instalar a máquina em uma porta paralela.

Configuração da comunicação da porta paralela

Requer que a máquina seja configurada para impressão de porta paralela.

Configuração da estação de trabalho

Para isso, a estação de trabalho deve estar configurada para imprimir na máquina.

Teste de impressão

Um trabalho de impressão deve ser enviado para que seja verificado se a máquina foi instalada e configurada corretamente.

Configuração da comunicação da porta paralela

Conecte a máquina e o computador com um cabo de porta paralela IEEE 1284.

1. Insira o conector do cabo da interface no conector da interface paralela da máquina e fixe-o com os grampos de arame em ambos os lados.
2. Conecte a outra extremidade do conector do cabo da interface ao computador.
3. Ligue o computador.

4. Ligue a máquina.

Em seguida, ative a porta paralela.

NOTA: Os Serviços de Internet CentreWare também podem ser usados para configurar a máquina. Consulte o capítulo *Serviços de Internet CentreWare*.

1. Pressione o botão <Acessar>.
2. Selecione [Config. do Sistema].
3. Insira a senha usando o teclado numérico e selecione [Confirmar].
4. Selecione [Config. Impr.] e pressione o botão <Entrar>.
5. Pressione o botão <Entrar> na tela [Rede/Porta].
6. Selecione [Paralela] escolhendo [▼] ou [▲] e pressione o botão <Entrar>.
7. Selecione [Status da Porta] escolhendo [▼] ou [▲] e pressione o botão <Entrar>.
8. Selecione [Ativar] escolhendo [▼] ou [▲] e pressione o botão <Entrar>.

Dependendo dos seus requisitos, altere os seguintes parâmetros de comunicação da máquina.

- Modo de impressão
- PJL
- Hora de ejeção automática
- Protocolo Adobe
- Bidirecional

NOTA: O Protocolo Adobe poderá ser definido quando o Kit PostScript (opcional) tiver sido instalado.

NOTA: Exceto na configuração Bidirecional, não há necessidade de alterar a configuração padrão de outros itens para uso normal. No entanto, isso pode ser necessário para fazer alterações dependendo do SO de cada computador.

9. Pressione o botão <Acessar>.

Configuração da estação de trabalho

Execute as seguintes etapas.

1. Consulte a documentação HTML no CD-ROM Utilitários do CentreWare e instale os drivers da máquina em todas as estações de trabalho que enviarão trabalhos à máquina.
2. Continue com *Teste de impressão na página 84*.

Teste de impressão

Para ver se a máquina foi instalada na porta paralela corretamente, envie um teste de impressão de uma estação de trabalho cliente. Execute as seguintes etapas.

1. Abra um documento em uma estação de trabalho.
2. Selecione a máquina como a impressora para a qual o documento será enviado.
3. Imprima o documento selecionado na máquina e verifique se ele foi impresso corretamente.
4. Repita o teste em todas as estações de trabalho que enviarão trabalhos à máquina.

Agora o processo de instalação está concluído.

Se o teste de impressão falhar, consulte o *capítulo Solução de problemas* para obter ajuda.

9 Porta USB

Este capítulo explica como configurar a máquina em um ambiente de porta USB. As seguintes informações são fornecidas.

Lista de verificação de informações – página 85

Ambiente da porta USB – página 86

Instalação da porta USB – página 86

Procedimento de instalação – página 86

Configuração da comunicação da porta USB – página 87

Configuração da estação de trabalho – página 87

Teste de impressão – página 88

Lista de verificação de informações

Antes de iniciar os procedimentos de instalação da porta USB, certifique-se de que os seguintes itens estejam disponíveis ou tenham sido executados.

Item	Por
Cabo USB	Cliente
Teste a máquina para assegurar-se de que esteja totalmente instalada e funcionando de forma correta.	Cliente
Driver de impressão da máquina	Cliente

NOTA: Os procedimentos de instalação irão instalar a máquina na porta USB da estação de trabalho host. Os procedimentos não são adequados para conectar a estação de trabalho host a outras estações.

Se houver problemas durante a instalação da máquina, consulte o *capítulo Solução de problemas* para obter ajuda.

CUIDADO: Não conecte o cabo USB à máquina até que seja instruído a fazer isso.

Ambiente da porta USB

Configuração do sistema

A máquina pode ser diretamente conectada à porta USB de uma estação de trabalho host. Um arquivo de documentos pode ser enviado da estação de trabalho host por meio da porta USB à máquina, na qual será impresso. Outras estações de trabalho podem ser conectadas por meio de uma rede à estação de trabalho host. Cada estação de trabalho possui uma fila que pode conter vários arquivos.

O arquivo de documento é enviado da fila da estação de trabalho para a fila da estação host; em seguida, ele vai para a fila da máquina para ser impresso.

Computadores de destino

Os seguintes computadores suportam impressão por meio da porta USB.

- Windows 2000/Windows XP/Windows Server 2003
- Mac OS X 10.2.x

NOTA: O Kit PostScript opcional será necessário quando você for imprimir no Macintosh.

Instalação da porta USB

Siga estes procedimentos de instalação para usar a máquina em uma porta USB.

Procedimento de instalação

Três estágios são necessários para instalar a máquina em uma porta USB.

Configuração da comunicação da porta USB

Necessita que a máquina seja configurada para impressão de porta USB.

Configuração da estação de trabalho

Para isso, a estação de trabalho deve estar configurada para imprimir na máquina.

Teste de impressão

Um trabalho de impressão deve ser enviado para que seja verificado se a máquina foi instalada e configurada corretamente.

Configuração da comunicação da porta USB

Esta seção descreve como configurar a comunicação USB na máquina. Os parâmetros abaixo podem ser definidos de acordo com seus requisitos. Estas configurações devem ser feitas com o cabo USB desconectado.

Ative a porta USB.

NOTA: Os Serviços de Internet CentreWare também podem ser usados para configurar a máquina. Consulte o capítulo *Serviços de Internet CentreWare na página 95*.

1. Pressione o botão <Acessar>.
2. Selecione [Config. do Sistema].
3. Insira a senha usando o teclado numérico e selecione [Confirmar].
4. Selecione [Config. Impr.] e pressione o botão <Entrar>.
5. Pressione o botão <Entrar> na tela [Rede/Porta].
6. Selecione [USB] escolhendo [▼] ou [▲] e pressione o botão <Entrar>.
7. Selecione [Status da Porta] escolhendo [▼] ou [▲] e pressione o botão <Entrar>.
8. Selecione [Ativar] escolhendo [▼] ou [▲] e pressione o botão <Entrar>.

Se necessário, você pode alterar as seguintes configurações.

- Hora de ejeção automática
- Modo de impressão
- PjL
- Protocolo Adobe

NOTA: O Protocolo Adobe poderá ser definido quando o Kit PostScript (opcional) tiver sido instalado.

9. Pressione o botão <Acessar>.

Configuração da estação de trabalho

Antes de iniciar a Configuração da estação de trabalho, certifique-se de que o cabo USB esteja desconectado do computador.

Execute as seguintes etapas.

1. Consulte a documentação HTML no CD-ROM Utilitários do CentreWare ou a documentação que acompanha o Kit PostScript opcional e instale os drivers de impressão em todas as estações de trabalho que enviarão trabalhos à máquina.
2. Continue com *Teste de impressão na página 88*.

Teste de impressão

Para ver se a máquina foi instalada na porta USB corretamente, envie um teste de impressão de uma estação de trabalho cliente. Execute as seguintes etapas.

- 1.** Abra um documento em uma estação de trabalho.
- 2.** Selecione a máquina como a impressora para a qual o documento será enviado.
- 3.** Imprima o documento selecionado na máquina e verifique se ele foi impresso corretamente.
- 4.** Repita o teste em todas as estações de trabalho que enviarão trabalhos à máquina.

Agora o processo de instalação está concluído.

Se o teste de impressão falhar, consulte o *capítulo Solução de problemas* para obter ajuda.

10 IPP (Internet Printing Protocol)

Este capítulo explica como configurar a máquina para operar em um ambiente IPP (Internet Printing Protocol). As seguintes informações são fornecidas.

Lista de verificação de informações – página 89

Ambiente IPP – página 90

Instalação do IPP – página 90

Procedimento de instalação – página 90

Configuração das comunicações de rede – página 91

Configuração da estação de trabalho – página 92

Teste de impressão – página 92

Lista de verificação de informações

Antes de iniciar os procedimentos de instalação IPP, certifique-se de que os seguintes itens estejam disponíveis ou tenham sido executados.

Item	Por
Uma rede operacional existente que utilize TCP/IP é necessária. Esses procedimentos não são apropriados para instalar uma rede.	Cliente
Obtenha e anote as seguintes informações: <ul style="list-style-type: none">• Endereço IP• Endereço de Gateway• Máscara da Sub-rede• Nome do Host Consulte o glossário para obter informações adicionais sobre o Endereço de Gateway e a Máscara de sub-rede, caso necessário.	Cliente
Teste a máquina para assegurar-se de que esteja totalmente instalada e funcionando de forma correta.	Cliente
Driver de impressão da máquina	Cliente

Se houver problemas durante a instalação da máquina, consulte o capítulo *Solução de problemas* para obter ajuda.

CUIDADO: Não conecte o cabo de rede à máquina até que seja instruído a fazer isso.

Ambiente IPP

Configuração do sistema

A máquina é compatível com IPP (Internet Printing Protocol). Como Windows 2000/ Windows XP/ Windows Me/Windows Server 2003 estão instalados com o software cliente necessário para imprimir em uma impressora IPP, é possível especificar essa impressora usando o Assistente para adicionar impressora. Com o IPP, é possível imprimir em uma impressora remota pela Internet ou intranet.

O protocolo de transporte para IPP pode ser o TCP/IP.

Computadores de destino

Os seguintes computadores aceitam IPP.

Conexão	SO	Repositório
TCP/IP	Windows 2000 Windows XP Windows Server 2003 Windows Me	TCP/IP

NOTA: Para impressão pela internet de um computador Windows Me, a porta IPP deve ser instalada. Para a instalação da porta IPP, consulte a documentação do Windows Me.

Instalação do IPP

Siga estes procedimentos para instalar e usar a máquina em um ambiente IPP.

Procedimento de instalação

Há três estágios.

Configuração das comunicações de rede

Necessita que a máquina seja configurada para IPP.

Configuração da estação de trabalho

Para isso, a estação de trabalho deve estar configurada para imprimir na máquina.

Teste de impressão

Um trabalho de impressão deve ser enviado para que seja verificado se a máquina foi instalada e configurada corretamente.

Configuração das comunicações de rede

Esta seção descreve como configurar os parâmetros de comunicação de rede da máquina.

Na máquina, execute estas etapas.

NOTA: Mantenha a porta SNMP ativada enquanto usa a máquina na rede TCP/IP.

NOTA: Os Serviços de Internet CentreWare também podem ser usados para configurar a máquina. Consulte o *capítulo Serviços de Internet CentreWare*.

Primeiro, ative a porta IPP.

1. Conecte a máquina à rede.
2. Pressione o botão <Acessar>.
3. Selecione [Config. do Sistema].
4. Insira a senha usando o teclado numérico e selecione [Confirmar].
5. Selecione [Config. Impr.] e pressione o botão <Entrar>.
6. Pressione o botão <Entrar> na tela [Rede/Porta].
7. Selecione [IPP] escolhendo [▼] ou [▲] e pressione o botão <Entrar>.
8. Selecione [Status da Porta] escolhendo [▼] ou [▲] e pressione o botão <Entrar>.
9. Selecione [Ativar] escolhendo [▼] ou [▲] e pressione o botão <Entrar>.

Se necessário, você pode alterar as seguintes configurações.

- Modo de impressão
- PjL
- Controle de Acesso
- DNS
- Adicionar N° Porta
- Tempo Espera da Conexão
- Filtro TBCP

Em seguida, estabeleça o TCP/IP.

1. Pressione o botão <Sair> uma ou duas vezes para ver a tela [Rede/Porta].
2. Selecione [Configurações TCP/IP] selecionando [▼] ou [▲] e pressione o botão <Entrar>.
3. Selecione [Obter endereço IP] escolhendo [▼] ou [▲] e pressione o botão <Entrar>.
4. Selecione [DHCP/Autonet], [DHCP], [BOOTP], [RARP] ou [Manual] escolhendo [▼] ou [▲] e pressione o botão <Entrar>.

NOTA: Use o servidor DHCP junto com o servidor WINS (Windows Internet Name Service).

Se você selecionou [Manual] na etapa 4, use as seguintes etapas para informar o endereço IP.

Caso contrário, pressione o botão <Acessar> e vá para *Configuração da estação de trabalho na página 92*.

1. Pressione o botão <Sair>.
2. Selecione [Endereço IP] escolhendo [▼] ou [▲] e pressione o botão <Entrar>.
3. Use o teclado numérico para inserir o endereço IP no formato “xxx.xxx.xxx.xxx”.

NOTA: Pressione o botão <→> para mover-se para a próxima seção. Pressione o botão <←> para voltar à seção anterior.

NOTA: Você não pode inserir 127, 254 ou 255 na primeira seção do formato.

4. Pressione o botão <Entrar>.
5. Pressione o botão <Sair>.
6. Use as mesmas etapas da configuração do endereço IP para inserir a máscara de sub-rede e o endereço de gateway.

NOTA: Você pode inserir 000, 128, 192, 224, 240, 248, 252, 254 ou 255 em cada seção como os valores para a máscara de sub-rede.

NOTA: Você não pode inserir 127, 254 ou 255 na primeira seção do formato do endereço de gateway.

7. Pressione o botão <Acessar>.

NOTA: Se você deseja filtrar o acesso à máquina nos computadores cliente, ative o Filtro de IP. A tela [Filtro] encontra-se na mesma camada da tela [Configurações TCP/IP].

Configuração da estação de trabalho

Em cada estação de trabalho cliente que enviará trabalhos de impressão à máquina, instale os drivers de impressão correspondentes e mapeie a máquina como impressora. Consulte a documentação HTML no CD-ROM Utilitários do CentreWare para obter informações adicionais.

Teste de impressão

Para ver se a máquina foi instalada na rede corretamente, envie um teste de impressão da estação de trabalho cliente. Execute as seguintes etapas.

1. Abra um documento em uma estação de trabalho cliente.
2. Selecione a máquina como a impressora para a qual o documento selecionado será enviado.
3. Imprima o documento na máquina e verifique se ele foi impresso corretamente.

4. Assegure-se de que o driver esteja instalado em cada estação de trabalho que enviará trabalhos à máquina.

Repita o teste em todas as estações de trabalho que enviarão trabalhos à máquina.

Agora o processo de instalação está concluído.

Se o teste de impressão falhar, consulte o capítulo *Solução de problemas*, para obter ajuda.

11 Serviços de Internet CentreWare

Este capítulo explica como ativar e usar a função Serviços de Internet CentreWare da máquina. As seguintes informações são fornecidas.

Lista de verificação de informações – página 95

Ambientes de Serviços de Internet CentreWare – página 96

Instalação dos Serviços de Internet CentreWare – página 97

Procedimento de instalação – página 97

Configuração das comunicações de rede – página 97

Teste de acesso – página 99

Uso dos Serviços de Internet CentreWare para definir configurações da máquina – página 99

Ethernet – página 100

Paralela – página 100

USB – página 101

EtherTalk – página 101

SMB (Rede Microsoft) – página 102

NetWare – página 102

TCP/IP – página 104

LPD – página 105

SNMP – página 105

IPP – página 106

Port9100 – página 106

UPnP – página 107

E-mail – página 108

HTTP – página 109

Lista de verificação de informações

Antes de ativar a função Serviços de Internet CentreWare, veja se os itens a seguir estão disponíveis ou foram executados.

Item	Por
É necessária uma estação de trabalho operacional existente com acessibilidade de Intranet ou Internet TCP/IP. Esses procedimentos não se destinam a instalar a pilha de TCP/IP.	Cliente

Item	Por
Obtenha e anote as seguintes informações: <ul style="list-style-type: none"> • Um endereço IP exclusivo • Endereço de gateway • Máscara de sub-rede Consulte o glossário para obter informações adicionais sobre o Endereço de gateway e a Máscara de sub-rede, caso necessário.	Cliente
Teste a máquina para assegurar-se de que esteja totalmente instalada e funcionando de forma correta.	Cliente

Se houver problemas durante a instalação da máquina, consulte o *capítulo Solução de problemas* para obter ajuda.

Ambientes de Serviços de Internet CentreWare

Os Serviços de Internet CentreWare usam o Servidor HTTP embutido na máquina. Isso permite a comunicação com a máquina por meio de um navegador da Web com acesso à internet ou à intranet. Digitando o endereço de internet da máquina como o URL (Localizador Universal de Recursos) no navegador, o acesso direto à máquina ficará disponível.

Os Serviços de Internet CentreWare permitem que você faça não apenas as mesmas configurações básicas do painel de controle, mas também configurações mais especializadas para a máquina.

Muitas das funções disponíveis com os Serviços de Internet requerem um nome de usuário e uma senha. O nome de usuário padrão é "admin" e a senha padrão é "x-admin". Somente será solicitado ao usuário um nome e senha de administrador, se estiver em uma sessão exclusiva no navegador.

Configuração do sistema

Para usar os Serviços de Internet CentreWare, é necessário ativar o TCP/IP na máquina.

Computadores-alvo

O sistema operacional e os navegadores que podem ser usados em Serviços de Internet CentreWare são:

SO	Navegadores
Windows 98SE Windows Me Windows NT4.0	Internet Explorer 5.5 SP2, Internet Explorer 6.0 SP1 Netscape 7 NOTA: Ativar dois ou mais navegadores pode produzir resultados inesperados.

SO	Navegadores
Windows 2000	Internet Explorer 5.5 SP2, Internet Explorer 6.0 SP1 Netscape 7.1
Windows XP	Internet Explorer 6.0 SP1 Netscape 7.1
Windows Server 2003	Internet Explorer 6.0 SP1 Netscape 7.1
Mac OS 8.x, 9.x	Internet Explorer 5.1 Netscape 7.02
Mac OS X 10.2.6	Internet Explorer 5.2 Netscape 7.02

Instalação dos Serviços de Internet CentreWare

Esta seção descreve as configurações necessárias para a utilização dos Serviços de Internet CentreWare.

Procedimento de instalação

Dois estágios são requeridos para ativar os Serviços de Internet CentreWare.

Configuração das comunicações de rede

Necessita que a máquina seja configurada para Serviços de Internet CentreWare.

Teste de acesso

Para assegurar que os Serviços de Internet CentreWare tenham sido corretamente instalados, acesse os Serviços de Internet CentreWare.

Configuração das comunicações de rede

Use este procedimento para configurar os parâmetros de comunicação de rede da máquina.

Na máquina, execute estas etapas.

Primeiro, ative a porta dos Serviços de Internet.

1. Conecte a máquina à rede.
2. Pressione o botão <Acessar>.
3. Selecione [Config. do Sistema].
4. Insira a senha usando o teclado numérico e selecione [Confirmar].
5. Selecione [Config. Impr.] e pressione o botão <Entrar>.

6. Pressione o botão <Entrar> na tela [Rede/Porta].
7. Selecione [Serviços de Internet] escolhendo [▼] ou [▲] e pressione o botão <Entrar>.
8. Selecione [Status da Porta] escolhendo [▼] ou [▲] e pressione o botão <Entrar>.
9. Selecione [Ativar] escolhendo [▼] ou [▲] e pressione o botão <Entrar>.

Em seguida, estabeleça o TCP/IP.

1. Pressione o botão <Sair> uma ou duas vezes para ver a tela [Rede/Porta].
2. Selecione [Configurações TCP/IP] escolhendo [▼] ou [▲] e pressione o botão <Entrar>.
3. Selecione [Obter Endereço IP] escolhendo [▼] ou [▲] e pressionando o botão <Entrar>.
4. Selecione [DHCP/Autonet], [DHCP], [BOOTP], [RARP] ou [Manual] escolhendo [▼] ou [▲] e pressione o botão <Entrar>.

NOTA: Use o servidor DHCP junto com o servidor WINS (Windows Internet Name Service).

Se você selecionou [Manual] na etapa 4, use as seguintes etapas para informar o endereço IP.

Caso contrário, pressione o botão <Acessar> e vá para *Teste de acesso na página 99*.

1. Pressione o botão <Sair>.
2. Selecione [Endereço IP] escolhendo [▼] ou [▲] e pressione o botão <Entrar>.
3. Use o teclado numérico para inserir o endereço IP no formato “xxx.xxx.xxx.xxx”.

NOTA: Pressione o botão <=> para mover-se para a seção seguinte. Pressione o botão <<=> para voltar à seção anterior.

NOTA: Você não pode inserir 127, 254 ou 255 na primeira seção do formato.

4. Pressione o botão <Entrar>.
5. Pressione o botão <Sair>.
6. Use as mesmas etapas da configuração do endereço IP para inserir a máscara de sub-rede e o endereço de gateway.

NOTA: Você pode inserir 000, 128, 192, 224, 240, 248, 252, 254 ou 255 em cada seção como os valores para a máscara de sub-rede.

NOTA: Você não pode inserir 127, 254 ou 255 na primeira seção do formato do endereço de gateway.

7. Pressione o botão <Acessar>.

NOTA: Se você deseja filtrar o acesso à máquina nos computadores cliente, ative o Filtro de IP. A tela [Filtro] encontra-se na mesma camada da tela [Configurações TCP/IP].

Teste de acesso

Siga o procedimento abaixo para acessar os Serviços de Internet CentreWare.

1. Em uma estação de trabalho cliente em uma rede, inicialize o navegador da internet.
2. No campo URL, digite "http://" seguido do endereço de internet da máquina. Pressione a tecla <Enter> do teclado.

Exemplo: se o endereço de internet for vvv.xxx.yyy.zzz, digite o seguinte no campo da URL:

http://vvv.xxx.yyy.zzz

Se o número de porta estiver definido, anexe a ele o endereço de internet abaixo. Neste exemplo, o número da porta é 80.

http://vvv.xxx.yyy.zzz:80

3. Verifique se a home page dos Serviços de Internet CentreWare é exibida. O processo de instalação dos Serviços de Internet CentreWare está concluído. Se o teste falhar, consulte o capítulo *Solução de problemas* para obter ajuda.

NOTA: Se o acesso aos Serviços de Internet CentreWare estiver criptografado, digite "https://" seguido do endereço de internet, em vez de "http://".

Uso dos Serviços de Internet CentreWare para definir configurações da máquina

Esta seção fornece a listagem completa dos itens que podem ser definidos para cada porta com os Serviços de Internet CentreWare.

Consulte o capítulo Serviços de Internet CentreWare do Guia do Usuário para obter mais informações. Selecione [Propriedades] > [Configurações da Porta] para ativar/desativar cada porta.

NOTA: Os itens a seguir são exibidos somente se a porta estiver ativada. Para ativar a porta com os Serviços de Internet CentreWare, selecione [Status da porta] e a porta desejada.

Ethernet – página 100

Paralela – página 100

USB – página 101

EtherTalk – página 101

SMB (Rede Microsoft) – página 102

NetWare – página 102

TCP/IP – página 104

LPD – página 105

SNMP – página 105

IPP – página 106

Port9100 – página 106

UPnP – página 107

E-mail – página 108

HTTP – página 109

Ethernet

Esta página permite definir as configurações Ethernet para as seguintes opções.

1. Na home page dos Serviços de Internet CentreWare da máquina, selecione a guia [Propriedades].
2. No quadro [Propriedades], selecione o símbolo de soma [+] à esquerda da pasta [Config. da porta].
3. Selecione [Ethernet].
4. Configure as seguintes opções a serem exibidas no quadro.

- Configurações Ethernet

NOTA: Para obter mais informações sobre as opções, consulte Propriedades no capítulo Serviços de Internet CentreWare do Guia do Usuário.

5. Selecione [Aplicar Novas Configurações] para refletir a nova configuração.
6. Insira a ID de usuário e a senha; em seguida, selecione [OK].

NOTA: A ID de usuário padrão é "admin" e a senha padrão é "x-admin".

7. Quando a mensagem de reinicialização aparecer, selecione [Reinicializar].

Paralela

Esta página permite definir as configurações da porta paralela para as seguintes opções.

1. Na home page dos Serviços de Internet CentreWare da máquina, selecione a guia [Propriedades].
2. No quadro [Propriedades], selecione o símbolo de soma [+] à esquerda da pasta [Config. da porta].
3. Selecione [Paralela].
4. Configure as seguintes opções a serem exibidas no quadro.

- Comunicação bidirecional
- Hora de ejeção automática
- Protocolo de Comunicação Adobe (disponível somente quando o Kit PostScript opcional está instalado)

NOTA: Para obter mais informações sobre as opções, consulte Propriedades no capítulo Serviços de Internet CentreWare do Guia do Usuário.

5. Selecione [Aplicar Novas Configurações] para refletir a nova configuração.

6. Insira a ID de usuário e a senha; em seguida, selecione [OK].

NOTA: A ID de usuário padrão é "admin" e a senha padrão é "x-admin".

USB

Esta página permite definir as configurações USB para as seguintes opções.

1. Na home page dos Serviços de Internet CentreWare da máquina, selecione a guia [Propriedades].

2. No quadro [Propriedades], selecione o símbolo de soma [+] à esquerda da pasta [Configs. da porta].

3. Selecione [USB].

4. Configure as seguintes opções a serem exibidas no quadro.

- Hora de ejeção automática
- Protocolo de Comunicação Adobe (disponível somente quando o Kit PostScript opcional está instalado)

NOTA: Para obter mais informações sobre as opções, consulte Propriedades no capítulo Serviços de Internet CentreWare do Guia do Usuário.

5. Selecione [Aplicar Novas Configurações] para refletir a nova configuração.

6. Insira a ID de usuário e a senha; em seguida, selecione [OK].

NOTA: A ID de usuário padrão é "admin" e a senha padrão é "x-admin".

7. Quando a mensagem de reinicialização aparecer, selecione [Reinicializar].

EtherTalk

Disponível somente quando o Kit PostScript opcional estiver instalado. Esta página permite definir as configurações EtherTalk.

1. Na home page dos Serviços de Internet CentreWare da máquina, selecione a guia [Propriedades].

2. No quadro [Propriedades], selecione o símbolo de soma [+] à esquerda da pasta [Configurações do Protocolo].

3. Selecione [EtherTalk].

4. Configure as seguintes opções a serem exibidas no quadro.

- Nome da impressora
- Nome da zona
- Tipo de impressora

NOTA: Para obter mais informações sobre as opções, consulte Propriedades no capítulo Serviços de Internet CentreWare do Guia do Usuário.

5. Selecione [Aplicar Novas Configurações] para refletir a nova configuração.

6. Insira a ID de usuário e a senha; em seguida, selecione [OK].

NOTA: A ID de usuário padrão é "admin" e a senha padrão é "x-admin".

SMB (Rede Microsoft)

Esta página permite definir as configurações SMB para as seguintes opções.

NOTA: Algumas configurações desta página só estarão disponíveis depois que você reinicializar a máquina pelos Serviços de Internet CentreWare ou após a máquina ser desligada e, em seguida, ligada.

1. Na home page dos Serviços de Internet CentreWare da máquina, selecione a guia [Propriedades].

2. No quadro [Propriedades], selecione o símbolo de soma [+] à esquerda da pasta [Configurações do Protocolo].

3. Selecione [SMB].

4. Configure as seguintes opções a serem exibidas no quadro.

- Grupo de Trabalho
- Nome do Host
- Nome do Administrador
- Senha do Administrador
- Redigitar a Senha
- Máximo de Sessões
- Filtro TBCP (disponível somente quando o Kit PostScript opcional estiver instalado)
- Suporte Unicode
- Modo Mestre Automático
- Senha Criptografada

NOTA: Para obter mais informações sobre as opções, consulte Propriedades no capítulo Serviços de Internet CentreWare do Guia do Usuário.

5. Selecione [Aplicar Novas Configurações] para refletir a nova configuração.

6. Insira a ID de usuário e a senha; em seguida, selecione [OK].

NOTA: A ID de usuário padrão é "admin" e a senha padrão é "x-admin".

7. Quando a mensagem de reinicialização aparecer, selecione [Reinicializar].

NetWare

Esta página permite definir as configurações NetWare para as seguintes opções.

NOTA: Algumas configurações desta página só estarão disponíveis depois que você reinicializar a máquina pelos Serviços de Internet CentreWare ou após a máquina ser desligada e, em seguida, ligada.

1. Na home page dos Serviços de Internet CentreWare da máquina, selecione a guia [Propriedades].
2. No quadro [Propriedades], selecione o símbolo de soma [+] à esquerda da pasta [Configurações do Protocolo].
3. Selecione [NetWare].
4. Configure as seguintes opções a serem exibidas no quadro.
 - Nome do Host
 - Modo Ativo
 - Nome do Servidor do Arquivo
 - Intervalo de Busca
 - Número de Buscas
 - Senha
 - Redigitar a Senha
 - Filtro TBCP (disponível somente quando o Kit PostScript opcional estiver instalado)
 - Nome da Árvore
 - Nome do Contexto
 - Protocolo de Transporte
 - Tipo de Moldura
 - Endereço da Rede
 - SLP
 - Descoberta Ativa

NOTA: Para obter mais informações sobre as opções, consulte Propriedades no capítulo Serviços de Internet CentreWare do Guia do Usuário.

5. Selecione [Aplicar Novas Configurações] para refletir a nova configuração.
 6. Insira a ID de usuário e a senha; em seguida, selecione [OK].
- NOTA:** A ID de usuário padrão é "admin" e a senha padrão é "x-admin".
7. Quando a mensagem de reinicialização aparecer, selecione [Reinicializar].

TCP/IP

Esta página permite definir as configurações TCP/IP.

NOTA: Algumas configurações desta página só estarão disponíveis depois que você reinicializar a máquina pelos Serviços de Internet CentreWare ou após a máquina ser desligada e, em seguida, ligada.

1. Na home page dos Serviços de Internet CentreWare da máquina, selecione a guia [Propriedades].
2. No quadro [Propriedades], selecione o símbolo de soma [+] à esquerda da pasta [Configurações do Protocolo].
3. Selecione [TCP/IP].
4. Configure as seguintes opções a serem exibidas no quadro.
 - Nome do Host
 - Obter Endereço IP
 - Endereço IP
 - Máscara da sub-rede
 - Endereço de Gateway
 - Obter endereço de DNS
 - Endereço de DNS 1-3
 - Nome do DNS
 - Gerar Lista de Busca de Domínios Automaticamente
 - Nome do Domínio 1-3
 - Término da Conexão
 - Atualização do DNS Dinâmico
 - Obter Endereço do Servidor WINS
 - Endereço do Servidor WINS Primário
 - Endereço do Servidor WINS Secundário
 - Filtro de IP

NOTA: Para obter mais informações sobre as opções, consulte Propriedades no capítulo Serviços de Internet CentreWare do Guia do Usuário.

5. Selecione [Aplicar Novas Configurações] para refletir a nova configuração.
6. Insira a ID de usuário e a senha; em seguida, selecione [OK].

NOTA: A ID de usuário padrão é "admin" e a senha padrão é "x-admin".

7. Quando a mensagem de reinicialização aparecer, selecione [Reinicializar].

LPD

Esta página permite definir as configurações LPD para as seguintes opções.

NOTA: Algumas configurações desta página só estarão disponíveis depois que você reinicializar a máquina pelos Serviços de Internet CentreWare ou após a máquina ser desligada e, em seguida, ligada.

1. Na home page dos Serviços de Internet CentreWare da máquina, selecione a guia [Propriedades].
2. No quadro [Propriedades], selecione o símbolo de soma [+] à esquerda da pasta [Configurações do Protocolo].
3. Selecione [LPD].
4. Configure as seguintes opções a serem exibidas no quadro.
 - Número da porta
 - Filtro TBCP (disponível somente quando o Kit PostScript opcional estiver instalado)
 - Término da Conexão

NOTA: Para obter mais informações sobre as opções, consulte Propriedades no capítulo Serviços de Internet CentreWare do Guia do Usuário.

5. Selecione [Aplicar Novas Configurações] para refletir a nova configuração.
6. Insira a ID de usuário e a senha; em seguida, selecione [OK].

NOTA: A ID de usuário padrão é "admin" e a senha padrão é "x-admin".

SNMP

Esta página permite definir as configurações SNMP para as seguintes opções.

NOTA: Algumas configurações desta página só estarão disponíveis depois que você reinicializar a máquina pelos Serviços de Internet CentreWare ou após a máquina ser desligada e, em seguida, ligada.

1. Na home page dos Serviços de Internet CentreWare da máquina, selecione a guia [Propriedades].
2. No quadro [Propriedades], selecione o símbolo de soma [+] à esquerda da pasta [Configurações do Protocolo].
3. Selecione [SNMP].
4. Configure as seguintes opções a serem exibidas no quadro.
 - Nome da Comunidade (Somente Leitura)
 - Nome da Comunidade (Leitura/Escrita)
 - Nome da Comunidade (Notificação de Pontos de Controle)
 - Operador

NOTA: Para obter mais informações sobre as opções, consulte Propriedades no capítulo Serviços de Internet CentreWare do Guia do Usuário.

5. Selecione [Aplicar Novas Configurações] para refletir a nova configuração.

6. Insira a ID de usuário e a senha; em seguida, selecione [OK].

NOTA: A ID de usuário padrão é "admin" e a senha padrão é "x-admin".

IPP

Esta página permite definir as configurações IPP para as seguintes opções.

NOTA: Algumas configurações desta página só estarão disponíveis depois que você reinicializar a máquina pelos Serviços de Internet CentreWare ou após a máquina ser desligada e, em seguida, ligada.

1. Na home page dos Serviços de Internet CentreWare da máquina, selecione a guia [Propriedades].

2. No quadro [Propriedades], selecione o símbolo de soma [+] à esquerda da pasta [Configurações do Protocolo].

3. Selecione [IPP].

4. Configure as seguintes opções a serem exibidas no quadro.

- Número da Porta
- Incluir N° da Porta
- Filtro TBCP (disponível somente quando o Kit PostScript opcional estiver instalado)
- Modo do Administrador
- DNS
- Término da Conexão

NOTA: Para obter mais informações sobre as opções, consulte Propriedades no capítulo Serviços de Internet CentreWare do Guia do Usuário.

5. Selecione [Aplicar Novas Configurações] para refletir a nova configuração.

6. Insira a ID de usuário e a senha; em seguida, selecione [OK].

NOTA: A ID de usuário padrão é "admin" e a senha padrão é "x-admin".

Port9100

Esta página permite definir as configurações Port9100 para as seguintes opções.

NOTA: Algumas configurações desta página só estarão disponíveis depois que você reinicializar a máquina pelos Serviços de Internet CentreWare ou após a máquina ser desligada e, em seguida, ligada.

1. Na home page dos Serviços de Internet CentreWare da máquina, selecione a guia [Propriedades].

2. No quadro [Propriedades], selecione o símbolo de soma [+] à esquerda da pasta [Configurações do Protocolo].
3. Selecione [Port9100].
4. Configure as seguintes opções a serem exibidas no quadro.
 - Número da Porta
 - Filtro TBCP (disponível somente quando o Kit PostScript opcional estiver instalado)
 - Término da Conexão

NOTA: Para obter mais informações sobre as opções, consulte Propriedades no capítulo Serviços de Internet CentreWare do Guia do Usuário.

5. Selecione [Aplicar Novas Configurações] para refletir a nova configuração.
6. Insira a ID de usuário e a senha; em seguida, selecione [OK].

NOTA: A ID de usuário padrão é "admin" e a senha padrão é "x-admin".

UPnP

Esta página permite definir as configurações UPnP para as seguintes opções.

NOTA: Algumas configurações desta página só estarão disponíveis depois que você reinicializar a máquina pelos Serviços de Internet CentreWare ou após a máquina ser desligada e, em seguida, ligada.

1. Na home page dos Serviços de Internet CentreWare da máquina, selecione a guia [Propriedades].
2. No quadro [Propriedades], selecione o símbolo de soma [+] à esquerda da pasta [Config. da Porta].
3. Selecione [UPnP].
4. Configure a seguinte opção a ser exibida no quadro.

- Número da Porta

NOTA: Para obter mais informações sobre as opções, consulte Propriedades no capítulo Serviços de Internet CentreWare do Guia do Usuário.

5. Selecione [Aplicar Novas Configurações] para refletir a nova configuração.
6. Insira a ID de usuário e a senha; em seguida, selecione [OK].

NOTA: A ID de usuário padrão é "admin" e a senha padrão é "x-admin".

7. Quando a mensagem de reinicialização aparecer, selecione [Reinicializar].

E-mail

Esta página permite definir as configurações de e-mail para as seguintes opções.

NOTA: Algumas configurações desta página só estarão disponíveis depois que você reinicializar a máquina pelos Serviços de Internet CentreWare ou após a máquina ser desligada e, em seguida, ligada.

1. Na home page dos Serviços de Internet CentreWare da máquina, selecione a guia [Propriedades].
2. No quadro [Propriedades], selecione o símbolo de soma [+] à esquerda da pasta [Configurações do Protocolo].
3. Selecione [E-mail].
4. Configure as seguintes opções a serem exibidas no quadro.
 - Endereço do Servidor POP3 (especifique quando a máquina enviar o e-mail usando POP antes da função SMTP).
 - Número máximo de páginas para Envio Dividido
 - Nome do Usuário POP3 (especifique quando a máquina enviar o e-mail usando a função POP antes de SMTP).
 - Senha do Usuário POP3 (especifique quando a máquina enviar o e-mail usando a função POP antes de SMTP).
 - Redigitar a Senha
 - Autenticação de Envio SMTP – POP3 antes de SMTP
 - Endereço do Servidor SMTP ou Nome do Host. Se o Nome do Host for usado, certifique-se de que a configuração de DNS esteja correta. A configuração de DNS pode ser acessada em [Propriedades] > [Configurações do Protocolo] > [TCP/IP].

NOTA: Para obter mais informações sobre as opções, consulte Propriedades no capítulo Serviços de Internet CentreWare do Guia do Usuário.

5. Selecione [Aplicar Novas Configurações] para refletir a nova configuração.
6. Insira a ID de usuário e a senha; em seguida, selecione [OK].

NOTA: A ID de usuário padrão é "admin" e a senha padrão é "x-admin".

7. Quando a mensagem de reinicialização aparecer, selecione [Reinicializar].

HTTP

Esta página permite definir as configurações HTTP para as seguintes opções.

NOTA: Algumas configurações desta página só estarão disponíveis depois que você reinicializar a máquina pelos Serviços de Internet CentreWare ou após a máquina ser desligada e, em seguida, ligada.

1. Na home page dos Serviços de Internet CentreWare da máquina, selecione a guia [Propriedades].
2. No quadro [Propriedades], selecione o símbolo de soma [+] à esquerda da pasta [Configurações do Protocolo].
3. Selecione [HTTP].
4. Configure as seguintes opções a serem exibidas no quadro.
 - Número da Porta
 - Máximo de Sessões
 - Término da Conexão

NOTA: Para obter mais informações sobre as opções, consulte Propriedades no capítulo Serviços de Internet CentreWare do Guia do Usuário.

5. Selecione [Aplicar Novas Configurações] para refletir a nova configuração.
6. Insira a ID de usuário e a senha; em seguida, selecione [OK].

NOTA: A ID de usuário padrão é "admin" e a senha padrão é "x-admin".

12 E-mail

Este capítulo descreve como configurar a função E-mail da máquina. As seguintes informações são fornecidas.

Visão geral de e-mail – página 111

Lista de verificação de informações – página 112

Ambientes de e-mail – página 113

Instalação de e-mail – página 113

Procedimento de instalação – página 113

Configuração das comunicações de rede – página 114

E-mail de teste – página 116

Visão geral de e-mail

Esta seção fornece uma visão geral das configurações para as funções Digitalização para e-mail e Serviço de Aviso de Correspondência.

Essas funções estão disponíveis quando o Kit de Digitalização para E-mail opcional estiver instalado.

Digitalização para e-mail

Os documentos digitalizados como anexo de e-mail podem ser enviados para um ou mais endereços de e-mail. É possível selecionar o formato dos dados digitalizados como TIFF ou PDF.

Serviço de Aviso de Correspondência

Esta função permite definir qual máquina enviará e-mail para endereços específicos sobre solicitações de impressão e erros da máquina rejeitados pelas funções de filtragem.

Lista de verificação de informações

Antes de instalar esta função, veja se os itens a seguir estão disponíveis ou foram executados.

Item	Por
Uma rede operacional existente que utilize TCP/IP é necessária. Esses procedimentos não são apropriados para instalar uma rede.	Cliente
Obtenha e anote as seguintes informações: <ul style="list-style-type: none"> • Endereço IP • Endereço de Gateway • Máscara da Sub-rede • Nome do host da máquina • Conta de e-mail da máquina • Endereço ou nome do servidor SMTP • Endereço ou nome do servidor POP3 • Nome do servidor DNS (se nomes de servidores de e-mail forem usados em vez de endereços de servidores) Consulte o glossário para obter informações adicionais sobre o Endereço de Gateway e a Máscara da Sub-rede, caso necessário.	Cliente
Configure o servidor de mensagens e as contas de e-mail.	Cliente
Teste a máquina para assegurar-se de que esteja totalmente instalada e funcionando de forma correta.	Cliente
Instale o Kit de Digitalização para E-mail.	Cliente

NOTA: Você deve ter um provedor de serviços de internet se desejar adquirir uma conta de e-mail.

Se ocorrerem problemas durante a configuração da máquina, consulte o *capítulo Solução de problemas* para obter ajuda.

Ambientes de e-mail

Requisitos do sistema

As seguintes opções são necessárias para a máquina.

- Kit de Digitalização para E-mail
- A máquina está conectada à rede usando TCP/IP.
- O ambiente permite o envio e o recebimento de e-mails.

Item	Especificações correspondentes
Recomendações ITU-T	ITU-T T.37, T.30, F.185 e E.164
Formato de e-mail	RFC2304, RFC2305
Função DSN	RFC1891, 1894
Função MDN	RFC2298
SMTP	RFC821, 822, 1869
POP3	RFC1939
Versão MIME	Versão 1.0 (RFC2049)

NOTA: Talvez o arquivo não seja impresso se o formato for diferente dos especificados na tabela acima.

NOTA: É recomendável usar o Microsoft Outlook Express 5.5/6.0 ou Netscape 7 como software de e-mail.

Instalação de e-mail

Esta seção descreve como ativar o recurso de e-mail.

Procedimento de instalação

Para usar a função E-mail, defina as configurações a seguir através dos Serviços de Internet CentreWare.

Configuração das comunicações de rede

Para obter mais informações, consulte *Configuração das comunicações de rede na página 114*.

NOTA: Antes de usar os Serviços de Internet CentreWare, configure o endereço IP da máquina.

E-mail de teste

O trabalho de e-mail deve ser enviado para que seja verificado se a máquina foi instalada e configurada corretamente.

Configuração das comunicações de rede

Use este procedimento para configurar os parâmetros de comunicação de rede da máquina.

Na máquina, execute estas etapas.

NOTA: Mantenha a porta SNMP ativada enquanto usa a máquina na rede TCP/IP.

NOTA: Algumas configurações só estarão disponíveis depois que você reinicializar a máquina pelos Serviços de Internet CentreWare ou após a máquina ser desligada e, em seguida, ligada.

Primeiro, defina os itens a seguir.

1. Na home page dos Serviços de Internet CentreWare da máquina, selecione a guia [Propriedades].

NOTA: Para obter mais informações sobre como acessar a página inicial, consulte o capítulo *Serviços de Internet CentreWare na página 95*.

2. No quadro [Propriedades], selecione [Detalhes da máquina].
 3. Digite o endereço de e-mail necessário em [E-mail do Administrador].
 4. Selecione [Aplicar novas configurações].
 5. Insira a ID de usuário e a senha; em seguida, selecione [OK].
- NOTA:** A ID de usuário padrão é "admin" e a senha padrão é "x-admin".
6. Quando a mensagem de reinicialização aparecer, selecione [Reinicializar].
 7. No quadro [Propriedades], selecione [Status da porta].
 8. Marque [Ativar] para [Enviar E-mail] e [Serviço de Aviso de Correspondência].
 9. Selecione [Aplicar Novas Configurações].
 10. Quando a mensagem de reinicialização aparecer, selecione [Reinicializar].

Em seguida, configure a função E-mail.

1. Na home page dos Serviços de Internet CentreWare da máquina, selecione a guia [Propriedades].

NOTA: Para obter mais informações sobre como acessar a página inicial, consulte o capítulo *Serviços de Internet CentreWare na página 95*.

2. No quadro [Propriedades], selecione o símbolo de soma [+] à esquerda da pasta [Configurações do protocolo].
3. Selecione [E-mail].

4. Defina os itens a seguir.

- Endereço do servidor POP3 ou Nome do Host. Certifique-se de que a configuração de DNS esteja correta se um nome do host do servidor POP3 estiver sendo usado em vez do endereço IP. A configuração de DNS pode ser acessada em Propriedades > Configurações do Protocolo > TCP/IP.
- Número máx. de páginas para Envio Dividido
- Nome do Usuário POP3
- Senha do Usuário POP3
- Redigitar a Senha
- Autenticação de Envio SMTP – POP3 antes de SMTP
- Endereço do Servidor SMTP ou Nome do Host. Certifique-se de que a configuração de DNS esteja correta se um nome do host do servidor SMTP estiver sendo usado em vez do endereço IP. A configuração de DNS pode ser acessada em Propriedades > Configurações do Protocolo > TCP/IP.

NOTA: Especifique [Endereço do Servidor POP3], [Nome do Usuário POP3] e [Senha do Usuário POP] quando a máquina enviar o E-mail usando a função Autenticação "POP antes de SMTP".

5. Selecione [Aplicar Novas Configurações].

6. Quando a mensagem de reinicialização aparecer, selecione [Reinicializar].

Por fim, configure a função Serviço de Aviso de Correspondência.

1. Na home page dos Serviços de Internet CentreWare da máquina, selecione a guia [Propriedades].

NOTA: Para obter mais informações sobre como acessar a página inicial, consulte o capítulo *Serviços de Internet CentreWare na página 95*.

2. No quadro [Propriedades], selecione [Configurações de Aviso de Correspondência].

3. Defina os itens a seguir.

- Frequência de Aviso - Esta configuração especifica a frequência de envio do status de um e-mail para membros da Lista de Destinatários de Correspondência.
- Dia do Aviso (semanal) - Especifica o dia da semana no qual os e-mails são enviados se a Frequência de Aviso estiver definida como semanalmente.
- Data do Aviso (mensal) - Especifica a data na qual os e-mails são enviados se a Frequência de Aviso estiver definida como mensalmente.
- Hora do Aviso - Especifica a hora do dia para o envio de avisos de correspondência.

- Frequência de rejeição de IP - Especifica o número de rejeições antes de enviar um aviso de correspondência a usuários cujo endereço IP não esteja registrado na lista de endereços permitidos.
 - Frequência de rejeição do domínio - Especifica o número de rejeições antes de enviar um aviso de correspondência a usuários cujo domínio não esteja registrado na lista de domínios permitidos.
 - Próxima Data de Aviso - Exibe a data da próxima transmissão.
 - Endereço de Correspondência do Destinatário - Especifica até três endereços de e-mail para o envio de avisos de correspondência.
 - Aviso Regular
 - Aviso de Rejeição de IP
 - Aviso de Rejeição de Domínio
4. Selecione [Aplicar Novas Configurações].

E-mail de teste

Siga as etapas abaixo para testar o e-mail.

1. Coloque os documentos.
2. Pressione o botão <E-Mail> para selecionar as funções.
3. Especifique o destino usando o teclado numérico no painel de controle.
4. Pressione o botão <Iniciar>.

O documento será digitalizado e convertido para o formato que você especificar. Assim, ele será enviado como um anexo de e-mail.

13 Solução de problemas

Este capítulo explica o procedimento de solução de problemas e como obter assistência adicional. Para obter mais informações, consulte o seguinte:

Procedimentos para solução de problemas – página 117

Problemas com ambiente NetWare – página 118

Problemas com ambiente SMB – página 124

Problemas com ambiente UNIX – página 127

Problemas com ambiente Windows – página 129

Problemas com o uso de EtherTalk – página 132

Problemas com Serviços de Internet CentreWare – página 134

Problemas com Serviço de Aviso de Correspondência – página 136

Procedimentos para solução de problemas

Esta seção permite que você identifique as etapas de solução de problemas relativos às funções de rede da máquina. Use o seguinte procedimento para identificar e solucionar o problema. Se o problema não estiver relacionado à rede, consulte o Guia do Usuário para conhecer a ação corretiva.

1. Resolva primeiro quaisquer problemas na copiadora ou fax local. Execute a ação corretiva recomendada pelo Guia do Usuário. Não tente resolver um problema de rede se as funções da copiadora e do fax locais não estiverem operando corretamente.
2. Verifique se a máquina está ligada.
3. Verifique se o cabo da rede está conectado à máquina.
4. Verifique se o cabo da rede está conectado à estação de trabalho.
5. Verifique se o driver de impressão correto para a máquina está selecionado na estação de trabalho.
6. Verifique se o aplicativo de software que está sendo utilizado para enviar trabalhos de impressão está configurado corretamente.
7. Se uma estação de trabalho não estiver imprimindo/enviando fax, reinstale o driver de impressão nessa estação de trabalho.
8. Ligue para o Centro Xerox de Atendimento ao Cliente, onde um representante irá ajudá-lo no diagnóstico e na solução do problema.

Problemas com ambiente NetWare

Esta seção explica o que fazer quando ocorrerem problemas durante o uso do NetWare. As causas, os métodos de confirmação e as ações são indicadas abaixo. Se o problema ainda persistir após a ação corretiva ser executada, siga os *Procedimentos para solução de problemas na página 117* para buscar ajuda detalhada.

Quando a impressão falha – página 118

Quando uma mensagem para desligar/ligar for exibida – página 123

Quando o resultado de impressão necessário não é obtido – página 123

Quando não há notificação de erro – página 124

Quando a impressão falha

* Para conhecer as configurações e os métodos de confirmação, consulte a documentação on-line do NetWare.

Causa	Método de confirmação	Ação
Um componente de rede não corresponde à configuração automática do tipo de quadro.	Verifique se a luz da porta de link de dados está acesa no componente de rede conectado à máquina. Em seguida, verifique se os tipos de quadros do servidor de arquivos estão unificados na rede.	Defina a máquina com o tipo de quadro especificado para o servidor de arquivos a ser conectado.
Um caractere de controle ou um sinal de igual (=) foi usado no nome da impressora.	Verifique se a máquina está ativada com o nome digitado.	Inicialize a memória NV do painel de controle da máquina e especifique um nome de impressora com caracteres diferentes dos caracteres de controle e sem sinal de igualdade (=).
Ocorreu uma falha na rede entre o cliente e a máquina.	Use NWADMIN para verificar se o objeto impressora-alvo é exibido.	Substitua o cabo de rede entre o cliente e a máquina.

Causa	Método de confirmação	Ação
O nome de usuário ou nome de grupo do trabalho de impressão não está registrado na fila de impressão.	Use NWADMIN ou PCONSOLE para verificar se o nome de usuário ou nome de grupo do trabalho foi registrado na fila de impressão.	<Ação -1> Envie novamente o trabalho de impressão para uma fila na qual o nome de usuário ou de grupo tenha sido corretamente registrado.
		<Ação -2> Use NWADMIN ou PCONSOLE para registrar um nome de usuário ou de grupo do trabalho na fila de impressão.*
Não consigo enviar trabalhos de impressão para a fila.	Use NWADMIN ou PCONSOLE para verificar se a opção Permitir que usuários enviem trabalhos de impressão está definida com Sim.*	Use NWADMIN ou PCONSOLE para definir Permitir que usuários enviem trabalhos de impressão com Sim.*
O nome de usuário ou nome de grupo do trabalho não está definido no servidor de impressão.	Use NWADMIN ou PCONSOLE para verificar se o nome de usuário ou nome de grupo do trabalho está registrado no servidor de impressão de destino.*	<Ação -1> Envie novamente o trabalho de impressão para uma fila na qual o nome de usuário ou de grupo tenha sido corretamente registrado.*
		<Ação -2> Use NWADMIN ou PCONSOLE para registrar o nome de usuário ou de grupo do trabalho no servidor de impressão.*
O trabalho de impressão está em uma fila não atribuída à máquina.	Use NWADMIN ou PCONSOLE para verificar se a máquina está atribuída à fila de impressão.	<Ação -1> Reenvie o trabalho de impressão à fila atribuída à máquina.*
		<Ação -2> Use NWADMIN ou PCONSOLE para atribuir a fila de destino à máquina.*
O número de filas de impressão atribuídas ultrapassa o número máximo aceito pela máquina.	Use NWADMIN ou PCONSOLE para verificar se a fila de impressão requisitada está atribuída à máquina.	Reenvie o trabalho de impressão à fila atribuída à máquina.*

Causa	Método de confirmação	Ação
Não há servidor de arquivos escravo especificado (modo bindery).	Use PCONSOLE para verificar se há um servidor de arquivos escravo registrado.*	Use PCONSOLE para registrar um servidor de arquivos escravo.*
Tipo de impressora incorreto.	Use PCSONSOLE para verificar o tipo de impressora.*	Use PCONSOLE para especificar [Paralela remota, LPT1]. Em seguida, reinicialize a máquina.*
A configuração do servidor de arquivos escravo está incorreta (modo bindery).	Use PCSONSOLE para verificar a configuração.*	Use PCSONSOLE para especificar a configuração correta.*
O número real da página do trabalho de impressão é diferente do número de página definido na máquina.	Use NWADMIN ou PCONSOLE para verificar se o número do papel inicial é o mesmo do trabalho de impressão.*	<Ação -1> Use NWADMIN ou PCONSOLE para combinar o número [Papel inicial] ao número do papel do trabalho de impressão.*
		<Ação -2> Use PCSONSOLE para interromper o trabalho de impressão. Quando o número do papel for inválido, altere-o e envie o trabalho novamente à fila de impressão.
O formato dos dados do trabalho de impressão não corresponde à configuração de ambiente de impressão do cliente.	—	Ao imprimir um arquivo binário na linguagem PostScript, torne TBCP válido na máquina. Se estiver usando Windows no cliente, desative Ctrl-D. Para obter detalhes, consulte o arquivo PRINTER.WRI do Windows.
O checksum IPS está definido com um nível inválido.	Use o comando Definir no console do servidor de arquivos para verificar se o checksum IPX está definido com o nível 0 ou 2.	Digite o seguinte comando no console do servidor de arquivos para definir o checksum IPX com o nível 1. Set Enable IPX Checksum = x (x: 1)

Causa	Método de confirmação	Ação
A assinatura de pacote NCP está definida com um nível inválido.	Use o comando Definir no console do servidor de arquivos para verificar se a assinatura de pacote NCP está definida com o nível 0 ou 3.	Digite o seguinte comando no console de servidor de arquivos para definir a assinatura de pacote NCP com o nível 1. Em seguida, reinicie o servidor de arquivos. set NCP Packet Signature Option = x (x: 1)
O servidor conectado é definido pelo roteador ao usar TCP/IP.	Verifique se o roteador pode usar multicast.	Se o roteador não puder usar multicast, instale o servidor NetWare5 na mesma rede usando TCP/IP. Em seguida, descreva o endereço pelo roteador no arquivo [SYS:\ETC\SLP.CFG].
O endereço IP expirou ou não foi encontrado ao usar o servidor DHCP.	Use o comando PING para verificar se o endereço IP da máquina está disponível.	Defina o endereço IP.
Outro objeto impressora foi conectado.	Use NWADMIN para verificar se o objeto está corretamente atribuído ao servidor de impressão requisitado.*	Use o CD-ROM Utilitários do CentreWare ou os Serviços de Internet CentreWare para especificar o nome de servidor de arquivos, nome de árvore, nome de contexto e modo ativo corretos.
O servidor de arquivos é desconectado.	Selecione [Ambiente de rede] no Windows para procurar o servidor de arquivos.	Ative o servidor de arquivos.
Já existe na rede uma impressora com o mesmo nome.	Desligue a máquina e use NWADMIN para verificar se o objeto impressora está no status em espera.	Use o CD-ROM Utilitários CentreWare para especificar outro nome de máquina.

Causa	Método de confirmação	Ação
A porta NetWare não está ativada.	<Confirmação -1> Imprima a Lista de configurações do sistema e verifique se a porta está ativada.	<Ação -1> Ative a porta NetWare.
	<Confirmação - 2> Imprima a Lista de configurações do sistema. Ao usar IPX/SPX, verifique se o número de rede permanece definido com 00000000 (servidor NetWare inativo) Ao usar TCP/IP, verifique se o endereço IP permanece definido com 0.0.0.0 (endereço IP fixo não especificado) ou se há um servidor de fornecimento de endereços (servidor DHCP inativo).	<Ação -2> Ao usar IPX/SPX, inicie o servidor NetWare. Ao usar TCP/IP, defina o endereço IP fixo ou inicie o servidor de fornecimento de endereço (DHCP).
Configuração de impressora inválida.	Use NWADMIN ou PCONSOLE para verificar se a configuração da impressora está correta.*	Use NWADMIN ou PCONSOLE para definir os seguintes itens. Tipo de impressora: paralela Porta: LPT 1 Local da impressora: Carregamento automático (Local).*
O nome da máquina padrão é inválido.	Imprima a Lista de configurações do sistema e verifique se o nome de máquina correto foi digitado.	Especifique o nome de máquina correto (nome do servidor de impressão).
Nenhum nome de árvore de diretório foi especificado.	Imprima a Lista de configurações do sistema e verifique se o nome de árvore foi especificado.	Especifique um nome de árvore.
Nenhum contexto foi especificado.	Imprima a Lista de configurações do sistema e verifique se um contexto foi especificado.	Especifique um contexto.
O protocolo de transporte da porta NetWare não foi especificado corretamente.	Use os Serviços de Internet CentreWare para verificar se o protocolo de transporte também foi especificado pelo servidor.	Selecione o protocolo de transporte especificado pelo servidor.

Causa	Método de confirmação	Ação
Ocorreu falha durante o processo de impressão.	Verifique o erro NetWare da máquina exibido no painel de controle.	Desligue e ligue a máquina.

Quando uma mensagem para desligar/ligar for exibida

Causa	Método de confirmação	Ação
Ocorreu uma falha na interface NetWare.	–	Desligue e ligue a máquina.

Quando o resultado de impressão necessário não é obtido

Causa	Método de confirmação	Ação
A linguagem de impressão especificada do trabalho de impressão é diferente daquela especificada na máquina.	Verifique a linguagem de impressão da máquina.	Especifique a mesma linguagem para o trabalho de impressão e para a máquina.
É especificada a impressão de folha de rosto para o trabalho.	<Confirmação -1> Ao imprimir sob a configuração de trabalho de impressão CAPTURE/ NPRINT, use a opção SHOW para verificar se o sinalizador de folha de rosto não está especificado.	<Ação -1> Ao definir a configuração do trabalho de impressão CAPTURE/ NPRINT, especifique NOBANNER.
	<Confirmação -2> Ao imprimir de PCONSOLE sob a configuração de trabalho de impressão criada com PRINTCON, verifique se a impressão de folha de rosto está disponível.	<Ação -2> Impressão de folha de rosto inativa na configuração de trabalho de impressão com PRINTCON.
O servidor de arquivos e a rede estão sobrecarregados.	–	<Modo PServer> Nenhuma ação. <Modo RPrinter> Estenda a duração antes do tempo de espera.
Ocorreu uma falha durante o processo de impressão.	Verifique o erro NetWare exibido no painel de controle.	Desligue e ligue a máquina.

Quando não há notificação de erro

Quando não houver mensagem exibida no cliente que enviou a solicitação de impressão, as causas possíveis, os métodos de confirmação e as ações serão as indicadas abaixo.

Quando não há notificação de erro de impressora

Causa	Método de confirmação	Ação
O usuário não está registrado na lista Notificar do servidor de impressão.	Use NAWADMIN ou PCONSOLE para verificar se o nome de usuário ou nome de grupo do trabalho está registrado.	Registre o nome de usuário ou grupo do trabalho.

Quando não houver notificação da conclusão do trabalho.

Causa	Método de confirmação	Ação
Ao enviar o trabalho de impressão do cliente, a opção NOTIFY não é especificada.	Ao enviar o trabalho de impressão, verifique se a opção NOTIFY foi especificada.	Ao enviar o trabalho de impressão, especifique a opção NOTIFY.
NetWareCASTOFF foi executado no cliente.	–	Execute NetWareCASTON no cliente.
Ao enviar um trabalho usando NPRINT/CAPTURE/PCONSOLE, a opção NOTIFY não é especificada.	Ao enviar o trabalho usando NPRINT/CAPTURE/PCONSOLE, verifique se a opção NOTIFY foi especificada.	Ao enviar o trabalho de usando NPRINT/CAPTURE/PCONSOLE, especifique a opção NOTIFY.

Problemas com ambiente SMB

Esta seção explica o que fazer quando ocorrerem problemas durante o uso do SMB. As causas, os métodos de confirmação e as ações possíveis são as seguintes. Se o problema ainda persistir após a ação corretiva ser executada, siga os *Procedimentos para solução de problemas na página 117* para buscar ajuda detalhada.

Quando a máquina não é encontrada nos computadores clientes – página 125

Quando a impressão falha – página 126

Quando o documento não pode ser excluído da janela da impressora – página 126

Quando a máquina não é encontrada nos computadores clientes

Causa	Método de confirmação	Ação
O protocolo de transporte é diferente entre o cliente e a máquina.	Selecione [Pesquisar como outro computador] ([Iniciar] > [Localizar] > [Computador]) no cliente e a máquina poderá ser encontrada.	Faça a correspondência do protocolo de transporte SMB entre a máquina e cada cliente.
Existem múltiplos navegadores mestre.	Igual ao método de confirmação anterior	Quando vários clientes estiverem no mesmo grupo de trabalho, defina o item [Modo mestre automático] no arquivo de configuração SMB [config.txt] como DESLIGADO. Em seguida, desligue e ligue a máquina. (Somente o Operador)
A rede (sub-rede) é inválida.	Igual ao método de confirmação anterior	Configure a máquina e os computadores cliente nas mesmas redes.
A pesquisa de nome do host não funciona corretamente (com TCP/IP).	Use o comando PING e verifique se uma resposta é retornada quando você especifica o endereço IP da máquina, se nenhuma resposta é retornada ao especificar o nome do host.	Verifique o primeiro servidor WINS, o segundo servidor WINS e os itens da máscara de sub-rede do arquivo de configuração SMB [config.txt]. Verifique também o conteúdo de WINS, DNS e LMHOST no cliente. (Somente o Operador)
O nome do host especificado para a máquina já está definido para uma outra máquina.	Verifique se o nome do host está duplicado nas informações de status do SMB na Lista de configurações do sistema.	Execute uma das seguintes ações: <ol style="list-style-type: none"> 1. Altere o nome do host no arquivo de configuração do SMB [config.txt]. 2. Use os Serviços de Internet CentreWare para alterar o nome do host. 3. Restaure as configurações da máquina com os valores iniciais. (Somente o Operador)

Quando a impressão falha

Causa	Método de confirmação	Ação
A máquina está processando uma solicitação de impressão de outro cliente (somente modo não-spool).	Verifique se a máquina tem algum trabalho de impressão em andamento.	Depois que a máquina processar a solicitação de impressão, envie um trabalho de impressão ou altere o modo para o modo spool.
O número de sessões ultrapassa o máximo.	Verifique se a máquina está processando solicitações simultâneas (como solicitação de impressão ou solicitação de consulta de status) de múltiplos clientes. No Windows 95/Windows 98/Windows NT 4.0, é exibida a caixa de diálogo de erro de gravação, que indica memória insuficiente para o trabalho de impressão em espera.	Espere alguns minutos e envie a solicitação de impressão novamente. Você também pode aumentar [Número máximo de sessões] no arquivo de configuração do SMB [config.txt]. Desligue e ligue a máquina. (Somente o Operador)

Quando o documento não pode ser excluído da janela da impressora

Causa	Método de confirmação	Ação
Você tentou excluir todos os documentos exibidos na janela da impressora. (Somente o Operador)	Verifique se a tentativa de exclusão do trabalho de impressão foi feita no menu Impressora da janela da impressora.	Exclua o trabalho de impressão do menu Documento da janela da impressora.
O proprietário do documento é inválido.	Verifique se o proprietário do documento selecionado confere com o nome de login do Windows.	Use o nome do proprietário do documento para fazer login no Windows. Em seguida, exclua o documento.
O Service Pack 4.0 ou posterior não está instalado no sistema. (No Windows NT 4.0)	Verifique a versão do Service Pack a ser exibida quando você iniciar o Windows NT 4.0.	Instale o Service Pack 4.0 ou posterior.

Problemas com ambiente UNIX

Esta seção explica o que fazer quando ocorrerem problemas durante o uso do UNIX. As causas, os métodos de confirmação e as ações possíveis são as seguintes. Se o problema ainda persistir após a ação corretiva ser executada, siga os *Procedimentos para solução de problemas na página 117* para buscar ajuda detalhada.

Quando a impressão falha – página 127

Quando o resultado de impressão necessário não é obtido – página 128

Quando a impressão falha

Causa	Método de confirmação	Ação
O endereço IP não está correto.	Verifique se o endereço IP da máquina está correto.	Especifique o endereço IP correto para a máquina.
Ocorreu uma falha de rede entre o cliente e a máquina.	Use o comando PING para verificar o status das comunicações.	Verifique o erro.
As configurações de entrada da impressora não estão corretamente definidas no cliente.	Verifique a configuração da entrada da impressora no cliente. Verifique o arquivo / etc/printcap do cliente ou use o comando lpstat para solucionar o problema.	Defina a configuração de entrada da impressora correta.
O sistema está off-line.	Verifique se a lâmpada on-line está apagada.	Saída do modo de pausa ou de configuração da máquina e verifique se a lâmpada on-line se acende.
O tamanho dos dados de impressão enviados em um comando de impressão ultrapassa o tamanho da memória do buffer (no modo spool).	Verifique o limite superior do tamanho de dados de recebimento e compare-o com o tamanho de dados de impressão a serem enviados em um trabalho.	<Ação -1> Quando os dados de impressão ultrapassarem o tamanho máximo de dados de recebimento, divida o arquivo em arquivos menores que o tamanho máximo e envie a solicitação de impressão novamente.
		<Ação -2> Quando o tamanho dos dados de impressão ultrapassar o tamanho máximo de dados de recebimento, reduza o número de arquivos a serem impressos por vez.

Causa	Método de confirmação	Ação
Ocorreu uma falha durante o processo de impressão.	Verifique a mensagem de erro LPD exibida no painel de controle.	Desligue e ligue a máquina.
A velocidade de transmissão especificada é diferente da velocidade de transmissão da rede.	Verifique se a velocidade de transmissão foi especificada corretamente.	Especifique a velocidade de transmissão correta.
O cliente e a máquina estão em anéis diferentes conectados por meio de uma ponte, e o roteamento da fonte está desativado.	Verifique se o roteamento de fonte o foi especificado corretamente.	Ative o roteamento de fonte.
O formato de dados do trabalho de impressão não confere com o ambiente de impressão do cliente (dados de impressão enviados do cliente contêm TBCP).	–	Especifique PSASC como nome da impressora.
O formato de dados do trabalho de impressão não confere com o ambiente de impressão do cliente (dados de impressão enviados do cliente estão na notação binária).	–	Defina o nome de impressora lógica para PSBIN para imprimir um arquivo binário na linguagem PostScript.
Não há papel.	Verifique a mensagem de colocação de papel exibida no painel de controle.	Coloque papel na bandeja. Ao alterar o tamanho de papel, especifique o novo tamanho, se necessário.
O protocolo de transporte selecionado não corresponde ao cliente.	Verifique o protocolo de transporte selecionado no painel de controle.	Selecione o protocolo de transporte que corresponde ao cliente.

Quando o resultado de impressão necessário não é obtido

Causa	Método de confirmação	Ação
A linguagem de impressão especificada é diferente da linguagem dos dados de impressão.	Verifique a linguagem de impressão especificada e a linguagem dos dados de impressão.	Especifique uma linguagem de impressão que corresponda à dos dados de impressão.

Problemas com ambiente Windows

Esta seção explica o que fazer quando ocorrerem problemas durante o uso do SO Microsoft Windows. As causas, os métodos de confirmação e as ações possíveis são as seguintes. Se o problema ainda persistir após a ação corretiva ser executada, siga os *Procedimentos para solução de problemas na página 117* para buscar ajuda detalhada.

Ao usar Windows 95/Windows 98/Windows Me – página 129

Ao usar Windows NT 4.0/Windows 2000/Windows XP/Windows Server 2003 – página 130

Ao usar Windows 95/Windows 98/Windows Me

Quando a impressão falha

A tabela abaixo explica a ação a ser tomada quando é exibido um status de impressora desativada (erro de rede) ou (erro de spool) quando você clica em [Iniciar] > [Configurações] > [Impressoras] no computador.

Causa	Método de confirmação	Ação
A máquina está conectada a uma rede que não está disponível para o computador.	Verifique se existe um roteador ou gateway entre a rede conectada ao computador e aquela conectada à máquina.	Conecte diretamente a máquina à rede conectada ao computador.
Ocorreu uma falha de rede entre o cliente e a máquina; falha de conexão.	Verifique se é exibido o status de impressão desativada (erro de rede).	Verifique a falha de rede.
Um endereço IP inválido foi especificado na máquina.	O status de impressão desativada (erro de rede) é exibido. Selecione [Propriedades] no menu [Impressora] na janela da impressora e selecione [Configurações de porta] na guia [Detalhes]. Compare os endereços de IP de [Configurações de porta FX TCP/IP DPU] e da Lista de configurações do sistema.	Digite o endereço IP correto no item de endereço IP da caixa de diálogo [Configuração de porta FX TCP/IP DPU].
Depois que a solicitação de impressão foi enviada do computador, a máquina foi desligada ou a solicitação de impressão foi enviada a uma máquina desligada.	O status de impressão desativada (erro de rede) é exibido. Verifique se a máquina está ligada.	Ligue a máquina.

Causa	Método de confirmação	Ação
São enviadas solicitações de impressão de múltiplos computadores para a máquina ao mesmo tempo.	O status de impressão desativada (erro de rede) é exibido.	Nenhum. A impressão é reiniciada automaticamente.
Não é possível colocar os arquivos de impressão em spool devido à capacidade de disco insuficiente do computador.	O status de impressão desativada (erro de spool) é exibido. Abra [Meu computador] e clique com o botão direito do mouse no disco (exemplo: unidade C) no qual o Windows 95/Windows 98/Windows Me está instalado. Selecione [Propriedades] no menu exibido e verifique o espaço livre disponível.	Depois de excluir arquivos desnecessários para aumentar o espaço livre disponível, selecione [Pausar impressão] no menu [Documentos] da janela da impressora para permitir que a impressão seja reiniciada.

Ao usar Windows NT 4.0/Windows 2000/Windows XP/Windows Server 2003

Quando a impressão falha

Causa	Método de confirmação	Ação
O endereço IP correto não está especificado.	Verifique se o endereço IP da máquina está correto.	Especifique o endereço IP correto para a máquina.
Quando [lps spool] é definido como memória, o tamanho dos dados de impressão enviados em uma solicitação de impressão ultrapassa o tamanho máximo estabelecido.	Verifique o tamanho máximo de dados de recebimento na tela de seleção por toque e compare-o com o tamanho de dados de impressão a serem enviados em uma solicitação.	<p><Ação -1> Quando os dados de impressão ultrapassarem o tamanho máximo em um arquivo, divida o arquivo em arquivos menores que o tamanho máximo de dados de recebimento e envie a solicitação de impressão novamente.</p> <p><Ação -2> Quando o tamanho dos dados de impressão ultrapassar o tamanho máximo de dados em múltiplos arquivos, reduza o número de arquivos a serem impressos por vez.</p>

Causa	Método de confirmação	Ação
Ocorreu uma falha durante o processo de impressão.	Verifique a mensagem de erro na tela de seleção por toque.	Anote a mensagem de erro, desligue a máquina e ligue-a novamente e, em seguida, tente imprimir novamente. Se o problema persistir, entre em contato com o Centro Xerox de Atendimento ao Cliente.
O protocolo de transporte selecionado não corresponde ao cliente.	Verifique o protocolo de transporte selecionado na tela de seleção por toque.	Selecione um protocolo de transporte em conformidade com o cliente.
O formato dos dados de impressão a serem processados pela máquina não correspondem ao formato de dados enviados do cliente.	—	Desative a função de saída de Ctrl-D.

Quando o resultado de impressão necessário não é obtido

Causa	Método de confirmação	Ação
A linguagem de impressão especificada é diferente da linguagem dos dados de impressão.	Verifique a linguagem de impressão especificada e a linguagem dos dados de impressão.	Especifique uma linguagem de impressão que corresponda à dos dados de impressão.
O driver de impressão que acompanha a máquina não está sendo usado (um terceiro driver de impressão está sendo usado).	Verifique se o driver de impressão que acompanha a máquina foi selecionado.	Selecione o driver de impressão que acompanha a máquina. Se o driver de impressão não for encontrado, instale-o e selecione-o. Se for usado um driver de impressão de terceiros, você poderá ter resultados inesperados.

Problemas com o uso de EtherTalk

Esta seção explica o que fazer quando ocorrerem problemas durante o uso do EtherTalk. As causas, os métodos de confirmação e as ações possíveis são as seguintes. Se o problema ainda persistir após a ação corretiva ser executada, siga os *Procedimentos para solução de problemas na página 117* para buscar ajuda detalhada.

Causa	Método de confirmação	Ação
O nome (ou o nome padrão) da máquina foi alterado.	Verifique se o nome da máquina foi alterado no Chooser.	Altere o nome da máquina ou da outra impressora para evitar ter o mesmo nome na rede.
A máquina não é exibida no Chooser.	Use um software de gerenciamento de rede para verificar se o tipo de nome de entidade NBP para a máquina foi alterado de LaserWriter.	Se o tipo de nome de entidade NBP da máquina tiver sido alterado de LaserWriter, a máquina não poderá ser selecionada no Chooser. Se a máquina tiver que ser selecionada, abra a máquina usando o Apple Share Print Server ou o Servidor Windows.
	Use um software de gerenciamento de rede para verificar se a máquina existe na rede. Verifique se a rede está conectada corretamente.	Se a máquina não puder ser encontrada na rede, significa que está desligada ou que o cabo de rede está com defeito. Se a máquina estiver ligada e o cabo de rede não estiver com defeito, entre em contato com o Centro Xerox de Atendimento ao Cliente.

Causa	Método de confirmação	Ação
Não foi possível obter os resultados de impressão desejados.	Verifique se a linguagem de impressão entre a máquina e o driver de impressão é consistente.	Selecione a linguagem de impressão correta. Se a linguagem de impressão da máquina estiver no modo dump, os dados enviados do Macintosh serão impressos em notações hexadecimais.
	Verifique o procedimento de instalação do driver de impressão. Verifique se o driver de impressão que acompanha a máquina é exibido no Chooser(Seletor).	Instale o driver de impressão corretamente. Se for usado um driver de impressão de terceiros, você poderá ter resultados inesperados. Se caracteres truncados ainda forem impressos, entre em contato com o Centro Xerox de Atendimento ao Cliente.
A máquina não está conectada.	Verifique se a máquina está selecionada no Chooser. Se a máquina estiver processando outro trabalho, este deve ser concluído para que a máquina seja conectada.	Selecione a máquina no Chooser.
	Verifique se a porta EtherTalk está ativada ou se a máquina está no modo off-line.	Ative a porta ou saia do modo off-line. Se a máquina ainda não for conectada, entre em contato com o Centro Xerox de Atendimento ao Cliente.
Embora a máquina esteja conectada, ela não imprime.	Verifique se a máquina está ligada, se ocorreu algum atolamento de papel ou se a rede está com problemas.	Se o problema persistir, entre em contato com o Centro Xerox de Atendimento ao Cliente.
Uma mensagem para reinicializar a máquina é exibida na tela.	Verifique se a função EtherTalk falhou.	Desligue e ligue a máquina. Se a mensagem ainda for exibida, entre em contato com o Centro Xerox de Atendimento ao Cliente.

Problemas com Serviços de Internet CentreWare

Esta seção explica o que fazer quando ocorrerem problemas durante o uso dos Serviços de Internet CentreWare. As causas, os métodos de confirmação e as ações possíveis são as seguintes. Se o problema ainda persistir após a ação corretiva ser executada, siga os *Procedimentos para solução de problemas na página 117* para buscar ajuda detalhada.

Causa	Método de confirmação	Ação
Não é possível acessar os Serviços de Internet CentreWare.	Verifique se a máquina está ligada.	Ligue a máquina.
	Imprima a Lista de configurações do sistema para verificar se a porta dos Serviços de Internet CentreWare está ativada.	Ative a porta de Serviços de Internet CentreWare.
	Verifique se o endereço de internet foi corretamente digitado.	Verifique o endereço da internet. Se os Serviços não puderem ser acessados, digite o endereço IP para fazer a conexão.
	Verifique se o servidor proxy está sendo usado.	Dependendo do servidor proxy, talvez não seja possível estabelecer conexões. Sem usar o servidor de proxy, defina a configuração do navegador para "não usando um servidor proxy" ou o endereço a ser usado para "não usando um servidor proxy".
A mensagem "Aguarde" é exibida.	–	Aguarde alguns instantes, conforme solicitado. Se nada acontecer, clique no botão [Atualizar Status]. Se isso não resolver o problema, verifique se a máquina está funcionando corretamente.
O botão [Atualizar Status] não funciona.	Verifique se você está usando o SO e o navegador especificados.	Use o SO e o navegador especificados.
Selecionar o menu do quadro esquerdo não altera a conexão do quadro direito.		

Causa	Método de confirmação	Ação
A exibição na tela está distorcida.	–	Altere o tamanho da janela do navegador.
As informações mais recentes não são exibidas.	–	Clique no botão [Atualizar Status].
Clicar no botão [Aplicar novas configurações] não reflete as novas configurações.	Verifique se o valor digitado está correto.	Insira o valor correto. Se a entrada não for válida, será automaticamente alterada dentro do limite.
Ao clicar no botão [Aplicar novas configurações], são mostradas mensagens como "não há dados" ou "o servidor retornou uma resposta ineficiente ou irreconhecível".	Verifique se o ID do usuário e a senha estão corretos.	Digite o ID de usuário e senha corretos.
		Reinicialize a máquina.
Não é possível excluir o trabalho.	–	Aguarde alguns instantes e clique no botão [Atualizar Status].

Problemas com Serviço de Aviso de Correspondência

Esta seção explica o que fazer quando ocorrerem problemas durante o uso da função Serviço de Aviso de Correspondência. As causas, os métodos de confirmação e as ações possíveis são as seguintes. Se o problema ainda persistir após a ação corretiva ser executada, siga os *Procedimentos para solução de problemas na página 117* para buscar ajuda detalhada.

Causa	Método de confirmação	Ação
O Serviço de Aviso de Correspondência não notifica sobre o status da máquina.	Use os Serviços de Internet CenterWare para verificar se o Endereço de e-mail da máquina está definido.	Defina o Endereço de e-mail da máquina.
	Use os Serviços de Internet CenterWare para verificar se [Serviço de Aviso de Correspondência] está ativado.	Ative [Serviço de Aviso de Correspondência].
	Use os Serviços de Internet CenterWare para verificar se o Endereço IP do servidor SMTP ou o Endereço IP do servidor POP3 estão definidos corretamente.	Defina o Endereço IP do servidor SMTP ou o Endereço IP do servidor POP3.
	Use os Serviços de Internet CenterWare para verificar se o Nome de login do servidor POP3 ou a Senha do servidor POP3 estão definidos corretamente.	Defina o Nome de login do servidor POP3 ou a Senha do servidor POP3.
	Use os Serviços de Internet CentreWare para verificar se as configurações do Serviço de Aviso de Correspondência estão definidas corretamente.	Defina as Configurações de Aviso de Correspondência.
	Use os Serviços de Internet CentreWare para verificar se os endereços de e-mail do destinatário estão definidos corretamente.	Defina os endereços de e-mail dos destinatários.
	Veja se o servidor SMTP ou POP3 funciona corretamente.	Verifique o servidor SMTP ou POP3.

14 Glossário

Este capítulo contém uma lista dos termos usados no Guia de Administração do Sistema. Cada termo tem uma definição correspondente, que reflete o significado do termo como é usado neste Guia.

Termos definidos

Use as definições abaixo para conhecer melhor o significado dos termos usados neste Guia.

10Base-T	Especificação para Ethernet de banda-base que executa até 10 Mbps em dois pares de fios de par trançado: um para transmitir dados e outro para receber. Para garantir o tempo de sinal adequado, a distância limite de 10Base-T é de aproximadamente 100 metros por segmento. Baseado no padrão IEEE 802.3. Ver também Ethernet e IEEE.
100Base-TX	Especificação para Ethernet de banda-base que executa até 100 Mbps em dois pares de fios de par trançado: UTP ou STP. O primeiro par de fios é usado para receber dados; o segundo é usado para transmitir. Para garantir o tempo de sinal adequado, a distância limite de 100Base-TX é de aproximadamente 100 metros por segmento. Baseado no padrão IEEE 802.3. Ver também Ethernet e IEEE.
ASCII	Abreviação de American Standard Code for Information Interchange. Um esquema de codificação que atribui valores numéricos para letras, números, pontuação e determinados outros caracteres.
BOOTP	Abreviação de Bootstrap Protocol. Protocolo usado pelo nó de rede para determinar o endereço IP de suas interfaces Ethernet para inicializar o computador a partir do servidor, por meio da rede.
DHCP	Abreviação de Dynamic Host Configuration Protocol. Um protocolo que permite que os principais parâmetros de dispositivos de rede (inclusive Endereços de IP) sejam configurados por servidores DHCP centrais.
DNS	Abreviação de Domain Name System. Sistema usado na Internet para transformar nomes de nós em endereços.
Driver	Software que é carregado na estação de trabalho de cliente que prepara dados a ser enviado para a máquina.
Driver de impressão	Ver Driver.

Endereço de gateway	O Endereço de gateway é o endereço IP do gateway, ou roteador, que a máquina usará para acessar dispositivos em outras sub-redes.
Endereço IP	Veja TCP/IP
Ethernet	Tecnologia de transporte de rede normalmente usada para enviar dados de um nó de rede para outro.
Fila	Local onde os trabalhos são armazenados temporariamente, enquanto aguardam serem processados. Uma fila de impressão poderá conter vários trabalhos de impressão.
FTP	Abreviação de File Transfer Protocol. Protocolo de aplicativo, parte da pilha de protocolo TCP/IP, usado para transferir arquivos entre nós de redes.
HTTP	Abreviação de Hyper Text Transfer Protocol. Esse é o padrão da Internet que aceita a troca de informações na Web. O HTTP prepara a fundação para o acesso transparente à Internet.
IEEE	Abreviação de Institute of Electrical and Electronics Engineers. Essa é uma organização de profissionais de engenharia e eletrônica, reconhecida por desenvolver os padrões IEEE 802 para as camadas físicas e de link de dados para redes de área local, seguindo o modelo ISO Open Systems Interconnection (OSI).
IP	Veja TCP/IP
IPP	Abreviação de Internet Printing Protocol. É um padrão da IETF (Internet Engineering Task Force) aprovado para imprimir documentos da Internet. O IPP foi concebido inicialmente entre a Novell e a Xerox com o suporte necessário da IETF.
IPX	Internetwork Packet Exchange. O IPX é parte do NetWare. Ele efetua o roteamento de pacotes para o nó correto e para o processo correto dentro do nó.
LAN	Abreviação de Local Area Network. Essa é uma rede que serve uma área relativamente pequena, como um edifício e não requer serviços de telecomunicações para alcançar todos os nós.
LPD	Abreviação de Line Printer Daemon. Esse é um programa de gerenciamento de impressão que é executado em um host.
Máscara de sub-rede	Existem aproximadamente 4,3 bilhões de endereços diferentes na faixa de endereço IP 000.000.000.000 a 255.255.255.255. Esses endereços podem ser divididos em sub-redes menores e mais gerenciáveis. A Máscara de sub-rede identifica a parte do Endereço IP que contém o Endereço de sub-rede e a parte que contém o endereço do host (ou dispositivo).

NDS	Abreviação de Novell Directory Services, anteriormente conhecidos como NetWare Directory Services. Banco de dados usado pelo Novell NetWare para organizar recursos de uma rede inteira de servidores NetWare. O banco de dados propriamente dito pode ser distribuído pela rede e acessado por todos os servidores.
NetBEUI	Abreviação de NetBIOS (Network Basic Input/Output System) Extended User Interface. Versão avançada do protocolo NetBIOS usada pelos sistemas operacionais de rede, como LAN Manager, LAN Server, Windows for Workgroups e Windows NT. O NetBEUI formaliza o quadro de transporte e adiciona outras funções.
NetWare	Um sistema operacional de rede da Novell. Clientes fazem login em um ou mais servidores de arquivos que fornecem serviços como e-mail, impressão e arquivamento.
Nó	Um dispositivo em uma rede que tem um endereço e pode enviar e/ou receber dados para/de outros dispositivos na rede.
Par trançado	Ver 10Base-T.
PCL	Abreviação de Printer Control Language, usado pela Hewlett-Packard. É um conjunto de comandos que mandam uma impressora imprimir um documento.
PCL5e	Uma Linguagem de Controle de Impressora (PCL) da Hewlett-Packard que é a primeira versão da PCL a suportar comunicação bidirecional entre a impressora e o computador.
PCL6	Uma Printer Control Language (PCL) da Hewlett-Packard. Linguagem interpretada, semelhante mas mais inteligente que PostScript. Esta versão oferece alterações significativas na questão de compatibilidade reversa para máquinas Hewlett-Packard.
PCONSOLE	Um utilitário do NetWare que pode ser utilizado para criar, configurar, monitorar e gerenciar filas em um servidor NetWare e anexar servidores de impressão às filas.
PDF	Abreviação de Portable Document Format. Formato de arquivo desenvolvido pela Adobe Systems. Um arquivo PDF pode descrever documentos contendo texto e imagens, retendo toda a formatação e fontes da cópia original. O documento pode, então, ser exibido ou impresso usando o software aplicativo, o hardware, o sistema operacional, que pode diferir daquele usado para criar o documento original.
PDL	Abreviação de Page-Description Language. Refere-se a uma linguagem de programação, como PostScript, que é utilizada para descrever a saída para uma impressora ou um dispositivo de exibição, o qual, em seguida utiliza as instruções da PDL para construir texto e gráficos e criar a imagem de página requerida.

Protocolo	As regras que controlam a transmissão e recepção de dados.
Ponto a ponto	Um ambiente de rede em que os nós se comunicam diretamente com outros nós. Windows for Workgroups, Netware Lite e Macintosh System 7 são exemplos de produtos de rede ponto a ponto.
PostScript	PostScript é uma linguagem de descrição de página (PDL) desenvolvida pela Adobe Systems. É uma linguagem orientada a objetos, o que significa que ela trata imagens, incluindo fontes, como coleções de objetos geométricos, e não como mapas de bits. Postscript é o padrão para DTP porque é amplamente aceito por fornecedores de hardware e software.
RARP	Abreviação de Reverse Address Resolution Protocol. Método de fornecimento de endereços de IP para nós em uma rede. Quando um nó é ativado, ele transmite um pacote RARP contendo seu Endereço Ethernet. O servidor RARP recebe o pacote e envia o endereço IP de volta ao nó.
Roteador	Um dispositivo que direciona pacotes de rede para o segmento da rede, ao qual o pacote se destina, e responsável pela exclusão de pacotes que não se destinam a um segmento. Os roteadores reduzem o tráfego desnecessário na rede e controlam o acesso a segmentos da rede.
Servidor cliente	Um ambiente de rede em que os nós se comunicam com um servidor de arquivos e não diretamente com outros nós.
SPX	Abreviação de Sequenced Packet Exchange. O SPX é parte do NetWare. Ele assegura que os pacotes sejam recebidos na ordem correta e sem erros.
TCP/IP	Abreviação de Transmission Control Protocol / Internet Protocol. TCP/IP é um conjunto de protocolos de comunicação aceito por uma variedade de plataformas de computadores. O TCP controla a transferência de dados e o IP controla o roteamento dos dados. O Endereço IP é um endereço único que identifica um dispositivo em uma rede. O endereço IP tem de ser definido na máquina pelo operador. O Endereço IP consiste em quatro bytes de informação e é expresso em números decimais, com os bytes separados por pontos, por exemplo 13.1.188.2.
TIFF	Abreviação de Tagged Image File Format. Um formato de arquivo padrão comumente utilizado para digitalização. As imagens digitalizadas com a máquina são capturadas no formato de arquivo TIFF 6.0.

15 Índice remissivo

A

Alteração das configurações28

C

Centro Xerox de Atendimento ao Cliente9

Como desligar15

Como ligar14

Componentes da máquina13

Conjunto de símbolos31

E

E-mail111

 Ambientes de e-mail113

 Configuração das comunicações de rede ..114

 Digitalização para e-mail111

 E-mail de teste116

 Lista de verificação de informações112

 Serviço de aviso de correspondência111

EtherTalk61

 Ambientes EtherTalk62

 Configuração da estação de trabalho64

 Configuração das comunicações de rede ...62

 Lista de verificação de informações61

 Teste de impressão64

F

Fontes residentes PCL29

I

IPP (Internet Printing Protocol)89

 Configuração da estação de trabalho92

 Configuração das comunicações de rede91

 Lista de verificação de informações89

 Teste de impressão92

N

NetWare33

 Ambientes NetWare34

 Configuração da estação de trabalho37

 Configuração das comunicações de rede35

 Configuração do NetWare37

 Lista de verificação de informações33

 Teste de impressão37

P

Porta Ethernet29

Porta paralela81

 Ambiente da porta paralela82

 Configuração da comunicação da

 porta paralela82

 Configuração da estação de trabalho83

 Lista de verificação de informações81

 Teste de impressão84

Porta USB85

 Ambiente da porta USB86

 Configuração da comunicação da porta

 USB87

 Configuração da estação de trabalho87

 Lista de verificação de informações85

 Teste de impressão88

R

Rede Microsoft65

 Alteração das configurações69

 Ambientes SMB66

 config.txt69

 Configuração da estação de trabalho69

 Configuração das comunicações de rede ...67

 Instalação SMB67

 Lista de verificação de informações65

 Teste de impressão69

S

Serviços de Internet CentreWare95

 Ambientes de Serviços de Internet

 CentreWare96

 Configuração das comunicações de rede ...97

 Lista de verificação de informações95

 Teste de acesso99

Solução de problemas117

 EtherTalk132

 NetWare118

 Serviço de aviso de correspondência136

 Serviços de Internet CentreWare134

 SMB124

 UNIX127

 Windows129

T

TCP/IP (LPD ou Port9100)75

Ambientes TCP/IP (LPD ou Port9100)	76
Configuração da estação de trabalho	79
Configuração das comunicações de rede	77
Lista de verificação de informações	75
Teste de impressão	79
TCP/IP do UNIX	39
Ambientes TCP/IP do UNIX	40
Configuração da estação de trabalho	42
Configuração das comunicações de rede	41
HP-UX	46
Impressão	48
Lista de verificação de informações	39
Opção -C	54
Solaris	44
Status da impressora	52
SunOS	44
Teste de impressão	48