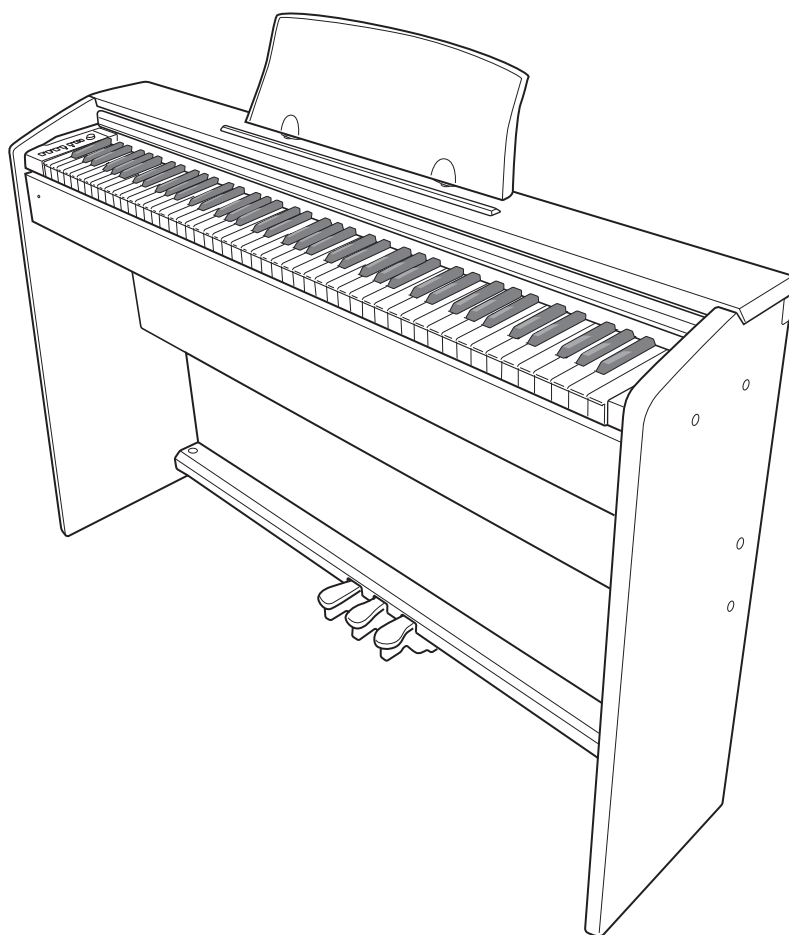

# Privia PX-735

## GUIA DO USUÁRIO

Por favor guarde todas as informações para futuras referências.

**Precauções de segurança**

Antes de tentar usar o piano, certifique-se de ler as "Precauções de segurança" separadas.

## **Importante!**

Observe as seguintes informações importantes antes de usar este produto.

- Antes de usar o adaptador AD-A12150LW para alimentar o produto, certifique-se primeiro de verificar o adaptador de CA para ver se não há nenhum dano. Verifique cuidadosamente o cabo de alimentação para ver se não há nenhuma ruptura, corte, fio exposto ou outros danos sérios. Nunca deixe que crianças usem um adaptador de CA que esteja seriamente avariado.
- Este produto não é tencionado para crianças menores de 3 anos de idade.
- Utilize apenas o adaptador AD-A12150LW CASIO.
- O adaptador de CA não é um brinquedo.
- Certifique-se de desconectar o adaptador de CA antes de limpar o produto.



Esta marca aplica somente nos países da União Européia.



Manufacturer:  
CASIO COMPUTER CO.,LTD.  
6-2, Hon-machi 1-chome, Shibuya-ku, Tokyo 151-8543, Japan  
Responsible within the European Union:  
CASIO EUROPE GmbH  
Casio-Platz 1, 22848 Norderstedt, Germany

# Sumario

## **Montagem do suporte ..... P-27**

Desembalagem.....	P-27
Montagem do suporte.....	P-27

Para conectar o cabo.....	P-32
Para instalar o suporte de partitura.....	P-32

## **Guia geral ..... P-2**

Botão FUNCTION (Função).....	P-3
Armazenamento das definições e uso do bloqueio de operação.....	P-3

## **Tomada elétrica ..... P-4**

Uso de um adaptador de CA.....	P-4
--------------------------------	-----

## **Conexões..... P-5**

Conexão de fones de ouvido.....	P-5
Conexão de um equipamento de áudio ou um amplificador.....	P-5
Acessórios incluídos e opcionais.....	P-5

## **Execução com sons diferentes..... P-6**

Seleção e execução de um som.....	P-6
Para ajustar o brilho de um som.....	P-7
Estratificação de dois sons.....	P-8
Uso dos efeitos.....	P-9
Uso dos pedais do piano digital.....	P-9
Uso do metrônomo.....	P-10
Execução de um dueto de piano.....	P-11

## **Reprodução das canções incorporadas..... P-12**

Reprodução de todas as canções incorporadas.....	P-12
Reprodução de uma canção específica da Biblioteca musical.....	P-12
Prática com uma canção da Biblioteca musical.....	P-13

## **Gravação e reprodução..... P-14**

Pistas.....	P-14
Para gravar uma pista específica de uma canção....	P-15
Para gravar uma pista de uma canção enquanto escuta a reprodução da outra pista.....	P-16
Reprodução da memória do piano digital.....	P-16
Apagamento dos dados gravados.....	P-17

## **Configuração das definições com o teclado..... P-18**

Para configurar as definições com o teclado.....	P-18
Teclas do teclado usadas para configurar as definições.....	P-19

Lista dos parâmetros.....	P-20
Reverberação.....	P-20
Coro.....	P-20
Seleção de som.....	P-20
Brilho (BRILLIANCE).....	P-20
Balanço de estratificação.....	P-20
Andamento (TEMPO).....	P-20
Seleção de canção (SONG SELECT).....	P-20
Volume de canção (SONG VOLUME).....	P-20
Volume do metrônomo (METRONOME VOLUME).....	P-20
Batida do metrônomo (METRONOME BEAT).....	P-20
Escala do teclado (Transposição).....	P-21
Afinação do teclado (Afinação).....	P-21
Alteração da oitava.....	P-21
Temperamento (TEMPERAMENT).....	P-21
Seleção do temperamento (TEMPERAMENT SELECT).....	P-21
Nota base do temperamento (BASE NOTE).....	P-21
Resposta ao toque (TOUCH RESPONSE).....	P-21
Modo de dispositivo USB (USB DEVICE MODE).....	P-22
Canal de envio.....	P-22
Controle local.....	P-22
Som de operação.....	P-22
Back-up.....	P-22
Bloqueio de operação.....	P-22

## **Conexão a um computador..... P-23**

Requisitos mínimos do sistema do computador.....	P-23
Conexão do Piano Digital a um computador.....	P-23
Uso de MIDI.....	P-24
Transferência de dados de canção com um computador.....	P-24

## **Referência..... P-33**

Localização e solução de problemas.....	P-33
Especificações do produto.....	P-34
Precauções durante a operação.....	P-35

## **Apêndice..... A-1**

Lista de sons.....	A-1
Lista das canções.....	A-1

## **MIDI Implementation Chart**

Os nomes das empresas e dos produtos usados neste manual podem ser as marcas registradas de terceiros.

# Guia geral

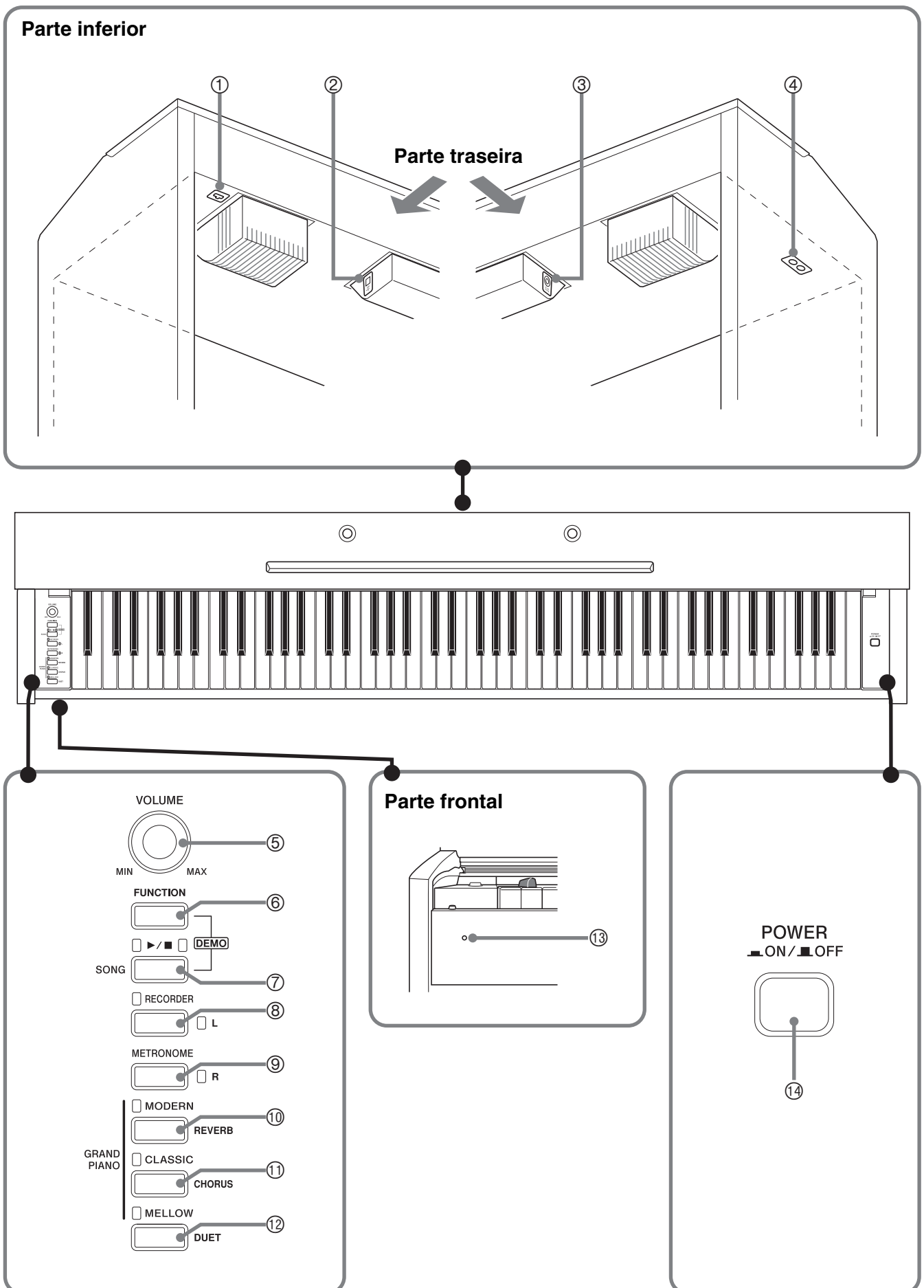

**⚠ PRECAUÇÃO**

- Certifique-se de que a tampa esteja completamente aberta sempre que tocar o teclado. Uma tampa parcialmente aberta pode fechar repentina e inesperadamente, e prender os seus dedos.

**📌 NOTA**

- Os nomes mostrados aqui são indicados sempre em **negrito** quando aparecem no texto deste manual.

- |  |  |
|--|--|
| ① Conector de pedais                                   | ⑨ Botão <b>METRONOME (R)</b> (Metrônomo (Lado direito))          |
| ② Porta <b>USB</b>                                     | ⑩ Botão <b>GRAND PIANO (MODERN)</b> (Piano de cauda (Moderno))   |
| ③ Terminal DC 12 V                                     | ⑪ Botão <b>GRAND PIANO (CLASSIC)</b> (Piano de cauda (Clássico)) |
| ④ Jaques <b>PHONES</b>                                 | ⑫ Botão <b>GRAND PIANO (MELLOW)</b> (Piano de cauda (Brando))    |
| ⑤ Controlador <b>VOLUME</b> (Volume)                   | ⑬ Luz de alimentação   |
| ⑥ Botão <b>FUNCTION</b> (Função)                       | ⑭ Botão <b>POWER</b> (Alimentação)                               |
| ⑦ Botão <b>SONG</b> ▶/■ (Canção)                       |  |
| ⑧ Botão <b>RECORDER (L)</b> (Gravador (Lado esquerdo)) |  |

## Botão FUNCTION (Função)

O botão **FUNCTION** é usado para configurar uma grande variedade de diferentes definições do piano digital. O seguinte explica a operação básica do botão **FUNCTION**.

- Para alterar uma definição, mantenha o botão **FUNCTION** pressionado e pressione a tecla do teclado que é atribuída com a definição que deseja configurar.

Um som de confirmação de operação soará toda vez que você pressionar uma tecla do teclado para configurar uma definição.

*Exemplo: “Para selecionar um som” na página P-6*



**📌 NOTA**

- Para maiores detalhes sobre as operações e definições, consulte “Configuração das definições com o teclado” na página P-18.

- A seguinte tabela mostra como a pressão do botão **FUNCTION** muda a operação de certos botões.

Este botão:	Faz isto enquanto o botão FUNCTION está pressionado:
<b>SONG</b> ▶/■	Inicia e interrompe a reprodução de demonstração de reprodução.
<b>RECORDER</b>	Seleciona a parte da mão esquerda.
<b>METRONOME</b>	Seleciona a parte da mão direita.
<b>MODERN</b>	Ativa (a luz do botão se acende) e desativa (a luz do botão se apaga) a reverberação.
<b>CLASSIC</b>	Ativa (a luz do botão se acende) e desativa (a luz do botão se apaga) o coro.
<b>MELLOW</b>	Ativa (a luz do botão se acende) e desativa (a luz do botão se apaga) o dueto.

## Armazenamento das definições e uso do bloqueio de operação

O seu piano digital lhe permite armazenar as suas definições atuais e bloquear os seus botões para prevenir operações acidentais. Para maiores detalhes, consulte “Lista dos parâmetros” nas páginas P-20 - P-22.

# Tomada elétrica

O seu piano digital funciona com a eletricidade doméstica normal. Certifique-se de desligar o piano digital quando não o estiver usando.

## Uso de um adaptador de CA

Use somente o adaptador de CA (padrão JEITA, com plugue de polaridade unificada) que vem com este piano digital. O uso de um tipo diferente de adaptador de CA pode causar um mau funcionamento do piano digital.

**Adaptador de CA especificado: AD-A12150LW**

- Use o cabo de alimentação fornecido para conectar o adaptador de CA como mostrado na ilustração abaixo.

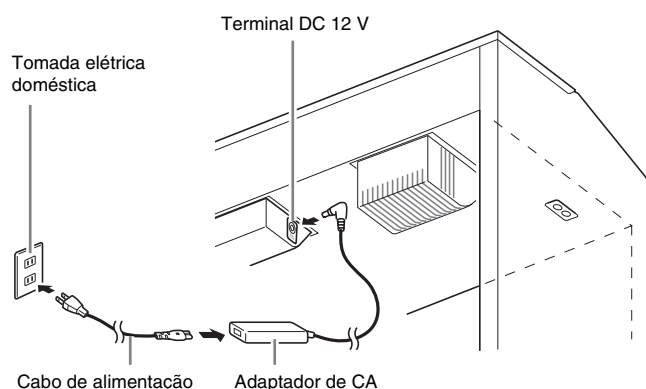

**Observe as seguintes importantes precauções para evitar danos ao cabo de alimentação.**

### Durante o uso

- Nunca puxe o cabo com força excessiva.
- Nunca puxe o cabo repetitivamente.
- Nunca torça o cabo na base do plugue ou conector.

### Durante o transporte

- Antes de mover o piano digital, certifique-se de desconectar o adaptador de CA da tomada elétrica.

### Durante o armazenamento

- Faça um laço e enfeixe o cabo de alimentação, mas nunca o enrole ao redor do adaptador de CA.



### IMPORTANTE!

- Nunca conecte o adaptador de CA (Padrão JEITA, com plugue de polaridade unificada) que vem com este piano digital a qualquer outro dispositivo que não seja este piano. Fazer isso cria o risco de mau funcionamento.
- Certifique-se de que o piano digital esteja desligado antes de conectar ou desconectar o adaptador de CA.
- O adaptador de CA fica quente ao toque após um longo período de uso. Isso é normal e não indica um mau funcionamento.

# Conexões

## IMPORTANTE!

- Sempre que conectar algo ao piano digital, primeiro use o controlador **VOLUME** para ajustar o volume a um nível baixo. Depois de conectar, você pode ajustar o volume ao nível desejado.

## Conexão de fones de ouvido

### Parte inferior

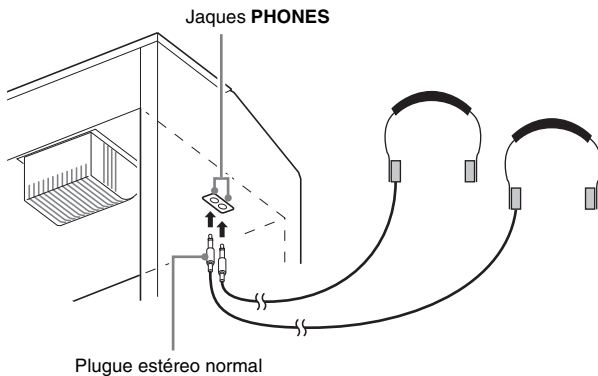

Conectar fones de ouvido a qualquer um dos jacks **PHONES** corta a saída dos alto-falantes, o que significa que você pode praticar mesmo tarde da noite sem perturbar os outros. Para proteger sua audição, certifique-se de não ajustar a um nível de volume muito alto quando usar os fones de ouvido.

## NOTA

- Certifique-se de empurrar o plugue dos fones de ouvido completamente no jack **PHONES**. Se você não fizer isso, poderá ouvir o som somente de um lado dos fones de ouvido.
- Se o plugue dos fones de ouvido que você estiver usando não se ajustar aos jacks **PHONES**, use um adaptador de plugue aplicável, disponível comercialmente.
- Se você estiver usando fones de ouvido que requerem um adaptador de plugue, certifique-se de não deixar o adaptador conectado quando desconectar os fones de ouvido. Caso contrário, não soará nada pelos alto-falantes quando tocar o instrumento.

## Conexão de um equipamento de áudio ou um amplificador

Você pode conectar um equipamento de áudio ou um amplificador ao piano digital e, em seguida, tocar através dos alto-falantes externos para um volume mais potente e melhor qualidade sonora.

A um dos jacks **PHONES** do piano digital

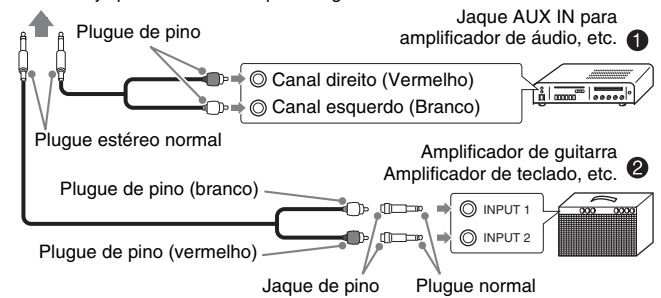

## Conexão de um equipamento de áudio (Figura 1)

Use cabos de conexão disponíveis comercialmente (Plugue normal × 1, Plugues de pino × 2) para conectar como mostrado na Figura 1. Certifique-se de que a extremidade do cabo que você conectou ao piano digital seja um plugue estéreo normal. Um plugue monofônico resultará na saída de só um dos dois canais estéreo. Normalmente, você deve ajustar o seletor de entrada do equipamento de áudio para o terminal onde o piano digital está conectado (AUX IN, etc.). Ajuste o volume usando o controlador **VOLUME** do piano digital.

## Conexão de um amplificador de música (Figura 2)

Conecte o cabo de conexão\* a um dos tipos de amplificadores mostrados na Figura 2.

Ajuste o volume usando o controlador **VOLUME** do piano digital.

\* Piano Digital : Plugue estéreo normal

Amplificador: Gera sinais para os canais esquerdo e direito. Não conectar um dos plugues resultará na saída de só um dos dois canais estéreo.

## Acessórios incluídos e opcionais

Use somente os acessórios que são especificados para uso com este piano digital.

O uso de acessórios não autorizados cria o risco de fogo, choque elétrico e ferimentos.

## NOTA

- Você pode obter informações sobre os acessórios que são vendidos separadamente para este produto do catálogo da CASIO disponível no seu revendedor, ou do site da CASIO na Web no seguinte endereço.  
<http://world.casio.com/>

# Execução com sons diferentes

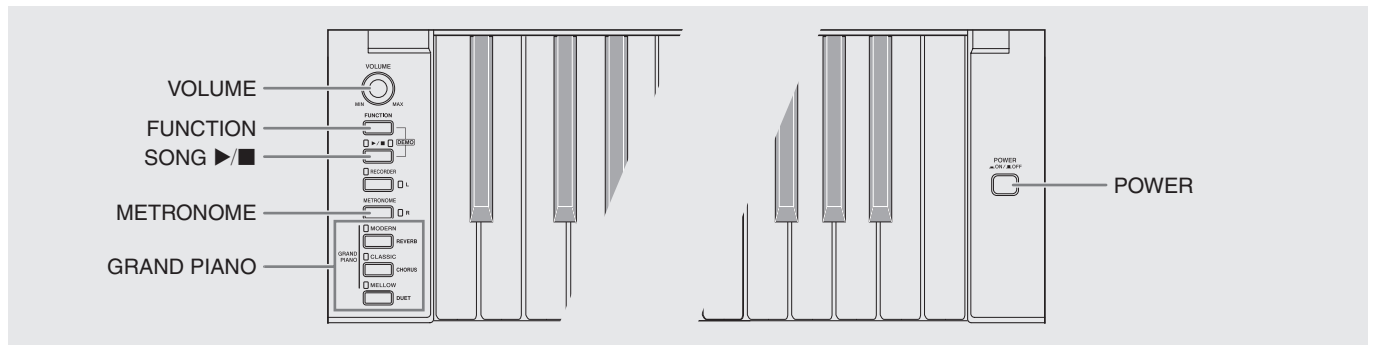

## Seleção e execução de um som

O piano vem com 18 sons incorporados.

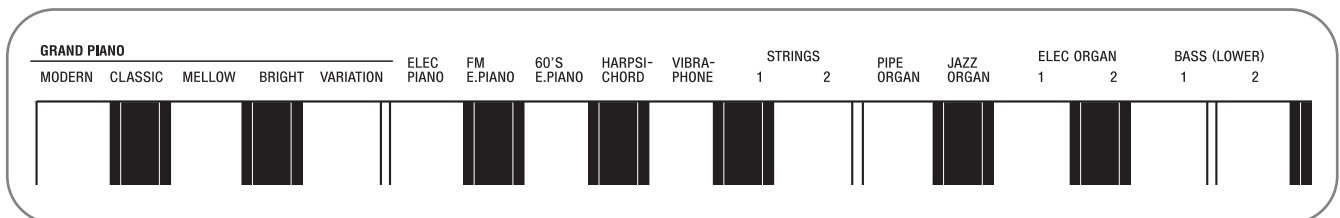

\* Os nomes dos sons estão marcados acima das teclas do teclado às quais são atribuídos.

### Para selecionar um som

#### 1. Pressione o botão **POWER**.

#### **IMPORTANTE!**

- Ao ligar o piano digital, ele realiza uma operação de energização para inicializar seu sistema. Durante a inicialização do sistema, as luzes dos botões dos sons se acendem e se apagam em seqüência durante aproximadamente sete segundos para informar o usuário que a inicialização do sistema está em progresso.

#### 2. Selecione o som desejado.

- Para selecionar **GRAND PIANO** (MODERN, CLASSIC, MELLOW)
  - Pressione um dos botões **GRAND PIANO**: **MODERN, CLASSIC, MELLOW**.
- Para selecionar um outro som
  - Enquanto pressiona o botão **FUNCTION**, pressione a tecla do teclado que corresponde ao som que deseja selecionar.

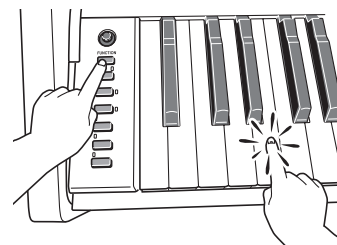
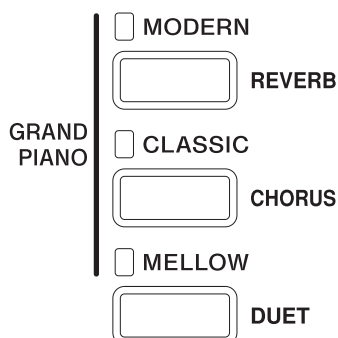

- A luz do botão do som selecionado se acenderá.



### 3. Use o controlador **VOLUME** para ajustar o volume.

**NOTA**

- Dos 18 sons incorporado do Piano Digital, os primeiros cinco são sons de piano de cauda. Cada som tem o seu próprio caráter distintivo e, portanto, você deve escolher o som que seja mais adequado à canção que está tocando ou que lhe agrada mais. Os sons MODERN, CLASSIC e MELLOW são atribuídos aos botões para uma seleção rápida e fácil.

Nome do som	Características
MODERN	Este som proporciona um som de piano de cauda brilhante. O volume e o timbre deste som respondem rapidamente às diferentes pressões do teclado, com uma reverberação relativamente forte. Este som é uma boa escolha para execuções dinâmicas e vívidas.
CLASSIC	Este é um som de piano natural, que se parece ao som de um piano de cauda acústico. A reverberação e outros efeitos são mantidos a um nível mínimo para realçar o impacto da operação dos pedais do piano (ressonância acústica), para expressões musicalmente delicadas. Este som é uma boa escolha para sessões de lição e de prática.
MELLOW	Som de piano terno e melodioso
BRIGHT	Som de piano brilhante e claro
VARIATION	Som de piano otimizado para tocar com um acompanhamento

### Sons de baixo (BASS 1, BASS 2)

Selecionar um dos dois sons BASS (LOWER) (1 ou 2) no passo 2 do procedimento acima atribuirá o som de baixo selecionado à gama baixa (lado esquerdo) do teclado. A gama alta (lado direito) será atribuída com o som que foi selecionado quando a tecla BASS 1 ou BASS 2 foi pressionada.

- BASS 1 e BASS 2 lhe permitem dividir o teclado efetivamente entre dois sons diferentes.

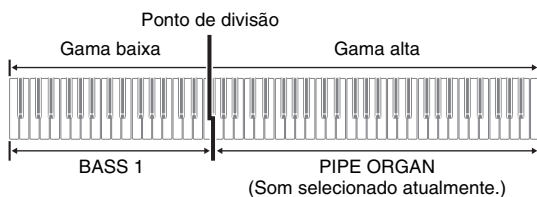

**NOTA**

- Para retornar o teclado a um único som, selecione qualquer som exceto BASS 1 ou BASS 2.
- Não é possível selecionar BASS 1 ou BASS 2 para gravação na Pista 2.

### Para ajustar o brilho de um som

1. Enquanto pressiona o botão **FUNCTION**, use as teclas **BRILLIANCE** para especificar um valor de brilho no intervalo de -3 a 0 a 3.

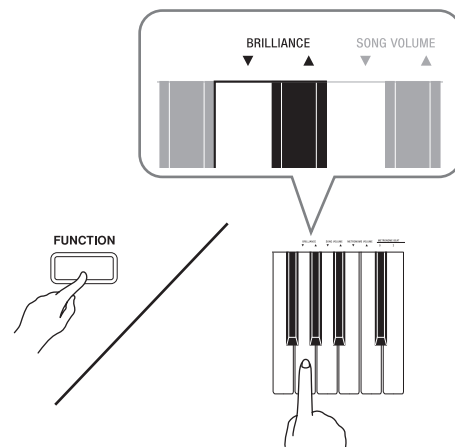

Para este tipo de som:	Pressione esta tecla do teclado:
Mais melodioso e suave	▼
Mais brilhante e forte	▲

**NOTA**

- Para retornar um som à sua definição inicial "0", pressione ▼ e ▲ ao mesmo tempo.

## Estratificação de dois sons

Use o seguinte procedimento para estratificar dois sons, de modo que soem ao mesmo tempo. Quando especificar dois sons para estratificação, o primeiro som selecionado será o som principal, enquanto que o segundo som selecionado será o som estratificado.

1. Enquanto pressiona o botão **FUNCTION**, mantenha pressionada a tecla do teclado para o som principal e pressione a tecla do teclado para o som estratificado.

*Exemplo:* Para estratificar os sons HARPSICHORD e ELEC ORGAN 1

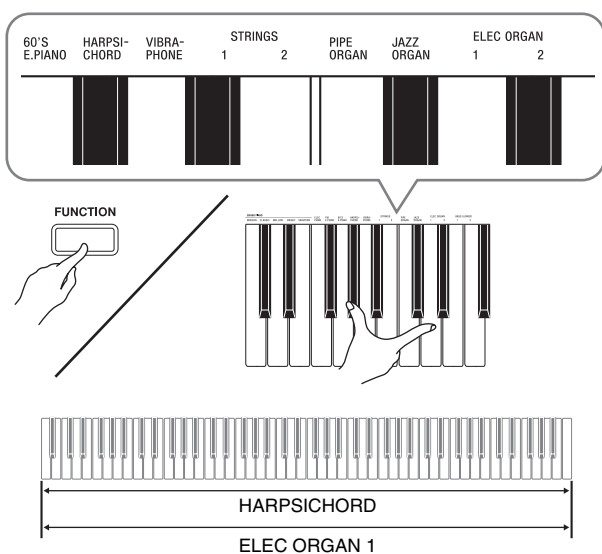

2. Para desfazer a estratificação do teclado, selecione um outro som pressionando o botão **GRAND PIANO** ou realizando o procedimento descrito em “Seleção e execução de um som” (página P-6).

### NOTA

- Não é possível estratificar o som BASS 1 ou BASS 2 com um outro som.
- Não é possível realizar a operação de estratificação durante a gravação na Pista 2.

## Para ajustar o balanço do volume entre os dois sons estratificados

1. Enquanto mantém o botão **FUNCTION** pressionado, use as teclas do teclado abaixo para ajustar o volume dos sons estratificados.

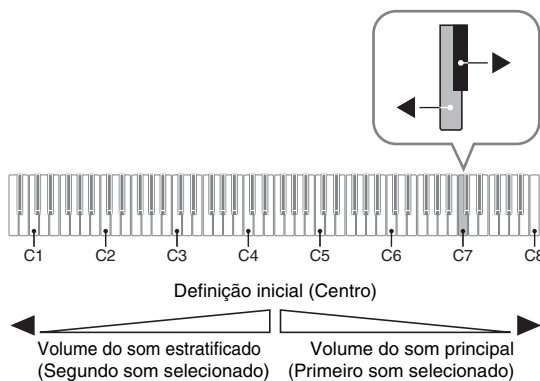

- Para retornar o volume à sua definição inicial, mantenha o botão **FUNCTION** pressionado e pressione ambas as teclas ao mesmo tempo.

## Uso dos efeitos

Reverberação: Faz que as notas ressonem.

Coro : Adiciona mais amplitude às notas.

### Para ativar e desativar a reverberação

1. Enquanto pressiona o botão **FUNCTION**, pressione o botão **MODERN** para ativar (a luz se acende) e desativar (a luz se apaga) a reverberação.

### Para ativar e desativar o coro

1. Enquanto pressiona o botão **FUNCTION**, pressione o botão **CLASSIC** para ativar (a luz se acende) e desativar (a luz se apaga) o coro.

### Para configurar as definições dos efeitos de reverberação e coro

1. Enquanto pressiona o botão **FUNCTION**, pressione uma das teclas do teclado correspondente a reverberação ou coro.

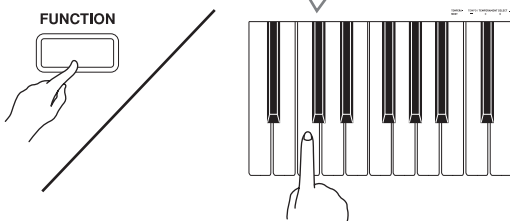
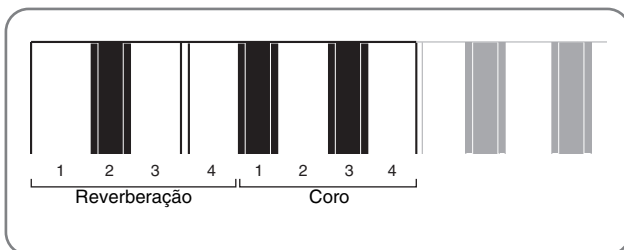

Exemplo: Seleção da reverberação 4

- Valor da reverberação

Para fazer isto:	Selecione esta definição:
Ativar a reverberação	1: Sala 2: Salão pequeno 3: Salão grande 4: Estádio

- Valor do coro

Para fazer isto:	Selecione esta definição:
Ativar o coro	1: Coro leve 2: Coro médio 3: Coro profundo 4: Flanger (Efeito de som whooshing)

### ■ Sobre DSP

DSP permite produzir efeitos acústicos complexos digitalmente. O DSP é atribuído a cada som toda vez que você liga o piano digital.

## Uso dos pedais do piano digital

O seu piano digital vem equipado com três pedais: forte, abafador e sustenido.

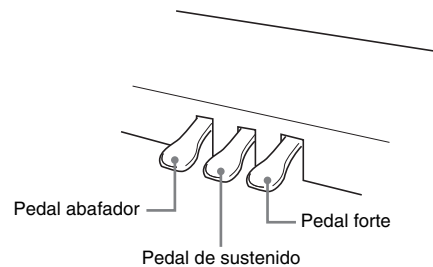

### Funções dos pedais

#### ● Pedal forte

Pressionar o pedal forte durante uma execução fará que as notas tocadas reverberem durante um tempo prolongado.

- Quando um som GRAND PIANO (MODERN, CLASSIC, MELLOW, BRIGHT, VARIATION) é selecionado como o som, pressionar este pedal fará que as notas reverberem (com ressonância acústica) exatamente como o pedal forte de um piano de cauda acústico. A operação de meio-pedal (pressionar o pedal pela metade) também é suportada.

#### ● Pedal abafador

Pressionar este pedal durante uma execução suprime as notas tocadas no teclado depois que o pedal foi pressionado, e as faz soar com mais suavidade.

#### ● Pedal de sustenido

Somente as notas das teclas que são pressionadas quando este pedal está pressionado são sustentadas, até que o pedal seja solto.

## Uso do metrônomo

### 1. Pressione o botão **METRONOME**.

- Isso inicia o metrônomo.
- A luz acima do botão **SONG** ►/■ pisca em sincronismo com as batidas do metrônomo.

### 2. Para alterar o tempo, mantenha o botão **FUNCTION** pressionado e pressione uma das teclas **METRONOME BEAT** para selecionar uma definição de batida.

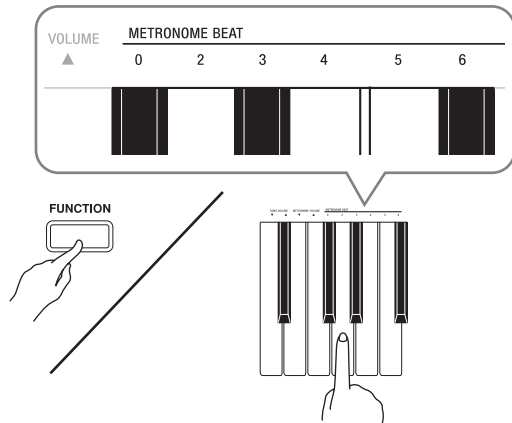

- Você pode especificar um valor de batidas por compasso de 0, 2, 3, 4, 5 ou 6. Especificar 0 como a definição executa um som de clique, sem nenhum som de sino. Esta definição lhe permite praticar com um tempo estável.

### 3. Enquanto pressiona o botão **FUNCTION**, use as teclas **TEMPO** para especificar um valor de andamento no intervalo de 20 a 255 batidas por minuto.

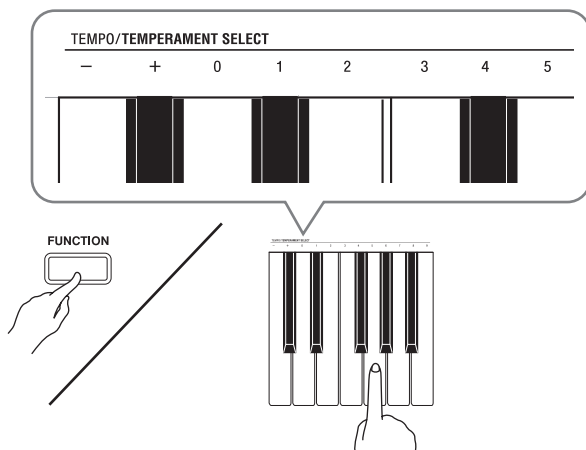

- Cada pressão da tecla + ou - aumenta ou diminui o valor do andamento em 1.
- Você pode usar as teclas numéricas (0 a 9) para introduzir um valor específico de três dígitos. Certifique-se de introduzir todos os três dígitos.  
*Exemplo:* Para introduzir "96", pressione as teclas 0, 9, 6.

### 4. Pressione o botão **METRONOME** ou o botão **SONG** ►/■ para desativar o metrônomo.

#### NOTA

- Para retornar a definição do andamento ao andamento inicial da canção da Biblioteca musical selecionada atualmente, pressione as teclas + e - ao mesmo tempo no passo 3. Pressionar + e - durante uma gravação retornará o valor do andamento a 120.

### Para ajustar o volume do metrônomo

#### NOTA

- Você pode realizar o seguinte procedimento a qualquer momento, independentemente se o metrônomo estiver soando ou não.

### 1. Enquanto pressiona o botão **FUNCTION**, use as teclas **METRONOME VOLUME** para especificar um valor de volume no intervalo de 0 a 42.

- Para maiores detalhes sobre as teclas do teclado para as definições, consulte "Teclas do teclado usadas para configurar as definições" na página P-19.
- Cada pressão da tecla ▼ ou ▲ aumenta ou diminui o valor do volume do metrônomo em 1.

#### NOTA

- Para voltar à definição inicial, pressione ▼ e ▲ ao mesmo tempo.

## Execução de um dueto de piano

Você pode usar o modo de dueto para dividir o teclado do piano no centro, de modo que duas pessoas possam tocar um dueto.

### Teclado

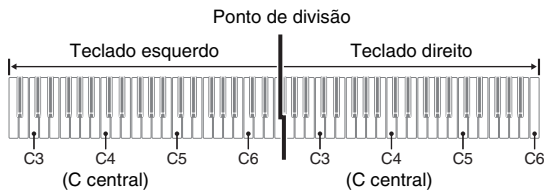

Os teclados do lado esquerdo e direito têm virtualmente a mesma gama. O pedal esquerdo funciona como o pedal forte do lado esquerdo, enquanto que o pedal direito funciona como o pedal forte do lado direito.

### Pedais

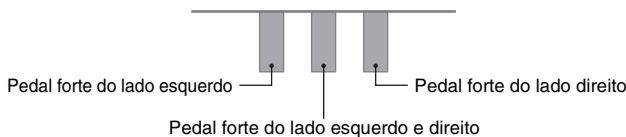

O modo de dueto é o meio perfeito para dar lições, com o professor tocando no lado esquerdo e o estudante tocando a mesma canção no lado direito.

### NOTA

- Somente o pedal forte para o teclado do lado direito suporta as operações de meio-pedal.

## 1. Selecione o som de piano que deseja usar para o dueto.

*Exemplo:* GRAND PIANO (MODERN)

## 2. Enquanto pressiona o botão **FUNCTION**, pressione o botão **GRAND PIANO (MELLOW)** para ativar (a luz se acende) e desativar (a luz se apaga) o dueto.

### IMPORTANTE!

- Não é possível usar o modo de dueto durante uma gravação (página P-14).

## Alteração das oitavas dos teclados de dueto

Você pode alterar as gamas dos teclados esquerdo e direito em unidades de oitava desde suas definições iniciais. Isso é útil, por exemplo, se a gama inicial não for suficiente quando uma pessoa estiver tocando a parte da mão esquerda e uma outra pessoa estiver tocando a parte da mão direita.

## 1. Enquanto pressiona os botões **FUNCTION** e **GRAND PIANO (MELLOW)**, pressione a tecla do teclado de C que você deseja localizar em C4 (C central) do teclado esquerdo.

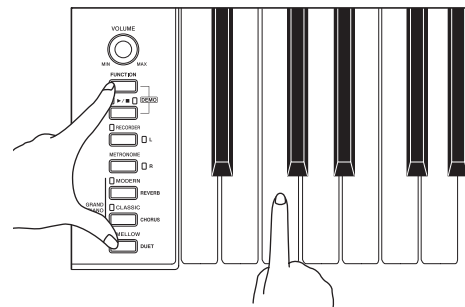

*Exemplo:* Pressione a tecla do teclado do C (C4) da extrema esquerda para atribuir a gama mostrada abaixo.

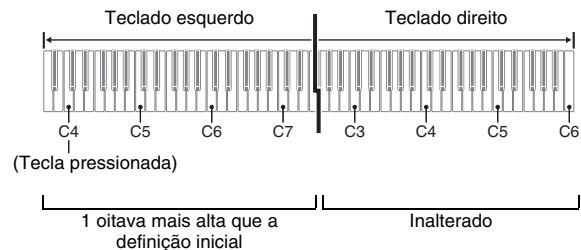

## 2. Enquanto pressiona os botões **FUNCTION** e **GRAND PIANO (MELLOW)**, pressione a tecla do teclado de C que deseja localizar em C4 (C central) do teclado direito.

### NOTA

- Você pode retornar os teclados às suas gamas iniciais saindo e reentrando no modo de dueto.

# Reprodução das canções incorporadas

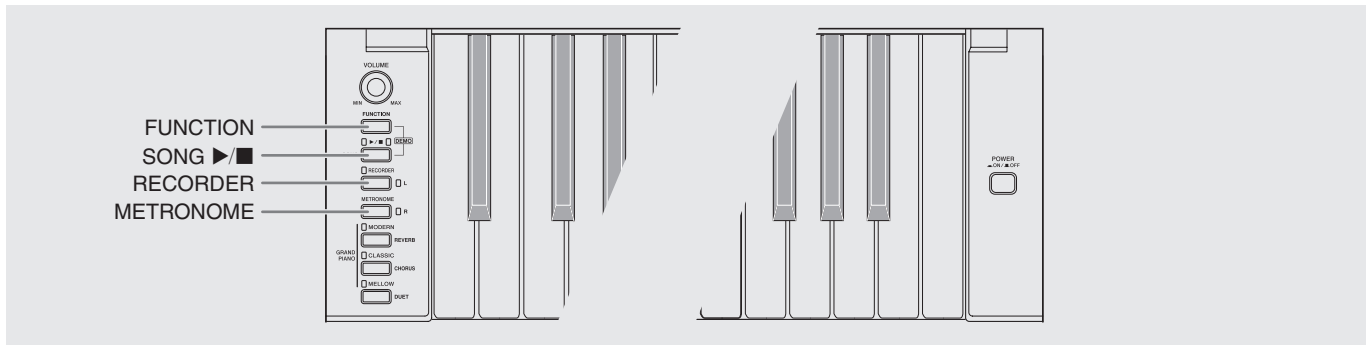

O seu piano digital vem com uma Biblioteca musical de 60 canções incorporadas. Você pode reproduzir todas as 60 canções em seqüência, do começo ao fim.

## IMPORTANTE!

- Depois de selecionar uma canção incorporada, pode levar alguns segundos para que os dados da canção sejam carregados. Enquanto os dados estão sendo carregados, as teclas do teclado e as operações de botão são desativadas. Se você estiver tocando algo no teclado, a seguinte operação interromperá a produção do som.

## Reprodução de todas as canções incorporadas

1. Enquanto pressiona o botão **FUNCTION**, pressione o botão **SONG ►/■**.
  - Isso iniciará a reprodução de demonstração repetida das canções incorporadas em seqüência, de 01 a 60.
  - Você pode tocar junto com uma canção no teclado durante sua reprodução. O som atribuído ao teclado é o som que está predefinido para a canção que está sendo reproduzida.
  - Você pode selecionar uma canção específica durante a reprodução de demonstração. Para maiores detalhes, consulte o passo 2 de "Reprodução de uma canção específica da Biblioteca musical".
2. Pressione o botão **SONG ►/■** de novo para interromper a reprodução das canções incorporadas.

## NOTA

- As operações de seleção de canção e de parada da reprodução descritas acima são as únicas operações possíveis durante a reprodução de demonstração.

## Reprodução de uma canção específica da Biblioteca musical

A Biblioteca musical incluir as canções incorporadas (01 a 60), mais uma canção (61) que foi armazenada na memória do piano digital desde um computador\*.

Você pode usar o procedimento a seguir para selecionar uma dessas canções e reproduzi-la.

- \* Você pode descarregar dados de música da Internet e, em seguida, transferi-los do seu computador para a memória do piano digital. Consulte "Transferência de dados de canção com um computador" na página P-24 para maiores informações.

1. Encontre o número da canção que deseja reproduzir na lista de canções na página A-1.

2. Para mudar para outra canção, mantenha o botão **FUNCTION** pressionado e use as teclas **SONG SELECT** para especificar um número de canção.

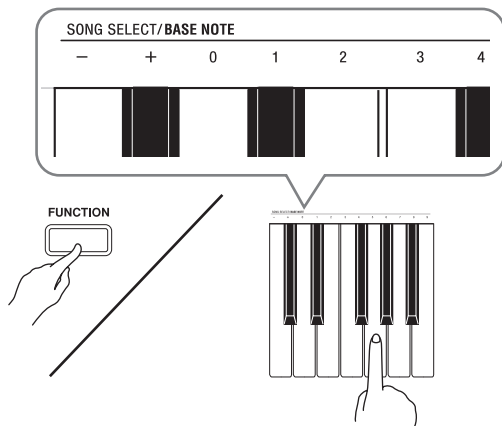

- Cada pressão da tecla + ou – aumenta ou diminui o número da canção em 1.
- Você pode usar as teclas de introdução de valor (0 a 9) para introduzir um número de canção específico de dois dígitos. Certifique-se de introduzir ambos dígitos.

*Exemplo:* Para selecionar a canção 08, introduza 0 e, em seguida, 8.

3. Pressione o botão **SONG ▶/■**.

- Isso inicia a reprodução da canção.

4. Para interromper a reprodução, pressione o botão **SONG ▶/■** de novo.

- A reprodução parará automaticamente no fim da canção.

#### NOTA

- Pressionar as teclas + e – ao mesmo tempo seleciona o número de canção 01.
- Você também pode ajustar o andamento da reprodução e o volume da canção. Consulte “Configuração das definições com o teclado” na página P-18 para maiores informações.

## Prática com uma canção da Biblioteca musical

Você pode desativar a parte da mão esquerda ou a parte da mão direita de uma canção e tocar junto no piano.

#### NOTA

- A Biblioteca musical inclui um certo número de duetos. Enquanto um dueto estiver selecionado, você pode desativar o primeiro piano <Primo> ou o segundo piano <Secondo> e tocar junto com a canção.

#### PREPARAÇÃO

- Selecione a canção que deseja praticar e ajuste o andamento. Consulte “Configuração das definições com o teclado” na página P-18.
- Um certo número de canções têm mudanças do andamento no meio para produzir efeitos musicais específicos.

1. Enquanto pressiona o botão **FUNCTION**, pressione o botão **RECORDER (L)** ou o botão **METRONOME (R)** para selecionar a parte que deseja desativar.

- Pressionar um botão ativa (a luz do botão se acende) ou desativa (a luz do botão se apaga) sua parte.

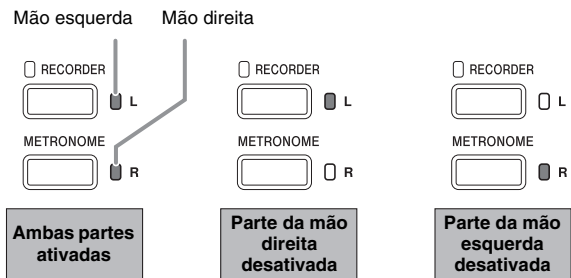

2. Pressione o botão **SONG ▶/■**.

- Isso inicia a reprodução, sem a parte desativada no passo 1.

3. Toque a parte omitida no teclado.

4. Para interromper a reprodução, pressione o botão **SONG ▶/■** de novo.

# Gravação e reprodução

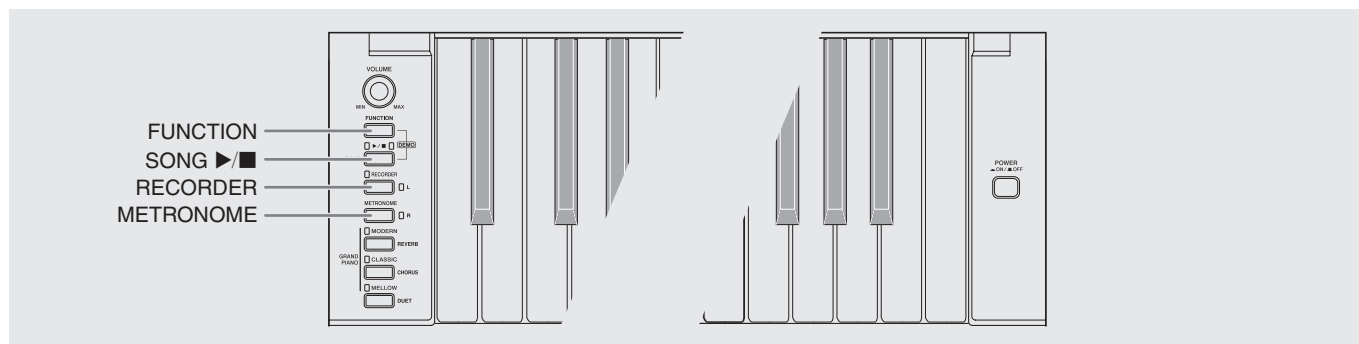

Você pode armazenar as notas tocadas na memória do piano digital para uma reprodução posterior.

## Pistas

Uma pista é um recipiente de dados gravados, e uma canção consiste em duas pistas: Pista 1 e Pista 2. Você pode gravar cada pista separadamente e, em seguida, combiná-las para reproduzi-las juntas como uma única canção.

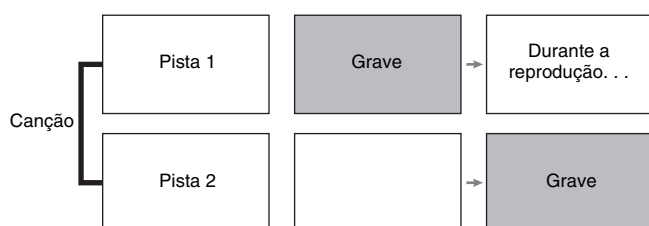

## Capacidade da memória

- Você pode gravar aproximadamente 5.000 notas na memória do piano digital.
- A luz do botão **RECORDER** pisca em alta velocidade quando a memória está se esgotando.
- A gravação pára automaticamente se o número de notas na memória excede do máximo permitido.

## Dados gravados

- Execução do teclado
- Som usado
- Operações de pedal
- Definições de reverberação e coro (somente Pista 1)
- Definição do andamento (somente Pista 1)
- Definição de estratificação (somente Pista 1)
- Definição de divisão (somente Pista 1)
- Definições de temperamento e nota base (somente Pista 1)
- Definição de alteração da oitava (somente Pista 1)

## Armazenamento de dados de gravação

- Iniciar uma nova gravação apaga quaisquer dados que foram gravados anteriormente na memória.
- Se a energia do Piano Digital for cortada durante uma gravação, tudo o que foi gravado até esse ponto será apagado. Tome cuidado para que a alimentação não seja desligada acidentalmente durante as operações de gravação.

### IMPORTANTE!

- A CASIO COMPUTER CO., LTD. não assume nenhuma responsabilidade por quaisquer danos, lucros perdidos, ou reclamações de terceiros provenientes do apagamento dos dados gravados em virtude de um mau funcionamento, conserto ou qualquer outra razão.

## Uso do botão RECORDER

Cada pressão do botão **RECORDER** muda através das opções de gravação na seqüência mostrada abaixo.

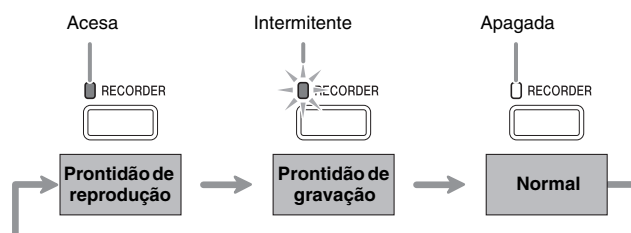



## Para gravar uma pista específica de uma canção

Depois de gravar uma das pistas de uma canção, você pode gravar a outra pista enquanto escuta a reprodução do que foi gravado na primeira pista.

1. Pressione o botão **RECORDER** duas vezes de modo que sua luz fique intermitente.

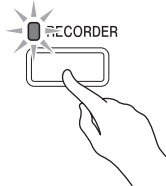

- Neste ponto, a luz **L** piscará para indicar que o piano digital está esperando pela gravação na Pista 1.



2. Enquanto pressiona o botão **FUNCTION**, pressione o botão **RECORDER (L)** ou o botão **METRONOME (R)** para selecionar a pista que deseja gravar.

- Certifique-se de que a luz indicadora para a pista de gravação esteja intermitente.

Pista 1: Luz **L**

Pista 2: Luz **R**

*Exemplo:* Pista 1 selecionada



3. Selecione o som e os efeitos (somente Pista 1) que deseja usar em sua gravação.

- Som (página P-6)
- Efeitos (página P-9)

### NOTA

- Se você quiser que o metrônomo soe enquanto estiver gravando, configure as definições do tempo e do andamento e, em seguida, pressione o botão **METRONOME**. Consulte "Uso do metrônomo" na página P-10 para maiores informações.

4. Comece a tocar algo no teclado.
  - A gravação começará automaticamente.
5. Para interromper a gravação, pressione o botão **SONG ▶/■**.
  - Isso fará que a luz do botão **RECORDER** e a luz da pista que gravou mudem do estado intermitente para aceso.
  - Para reproduzir a pista que acabou de gravar, pressione o botão **SONG ▶/■**.
6. Depois de completar a gravação ou reprodução, pressione o botão **RECORDER** de modo que a luz se apague.

## Para gravar uma pista de uma canção enquanto escuta a reprodução da outra pista

1. Pressione o botão **RECORDER** de modo que sua luz fique acesa.

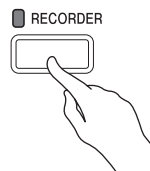

2. Enquanto pressiona o botão **FUNCTION**, pressione o botão **RECORDER (L)** ou o botão **METRONOME (R)** para selecionar a pista que deseja reproduzir durante a gravação.
3. Pressione o botão **RECORDER** de modo que sua luz fique intermitente.
  - Isso fará que a luz L pisque.
4. Enquanto pressiona o botão **FUNCTION**, pressione o botão **RECORDER (L)** ou o botão **METRONOME (R)** para selecionar a pista que deseja gravar.
  - Certifique-se de que a luz indicadora para a pista de gravação esteja intermitente.

*Exemplo:* Para escutar a reprodução da Pista 1 enquanto grava na Pista 2

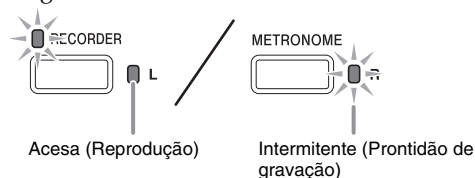

5. Selecione o som e os efeitos (somente Pista 1) que deseja usar em sua gravação.
6. Pressione o botão **SONG ▶/■** ou toque algo no teclado.
  - Isso iniciará a reprodução da pista gravada e a gravação na outra pista.
7. Para interromper a gravação, pressione o botão **SONG ▶/■**.

## Reprodução da memória do piano digital

1. Pressione o botão **RECORDER** de modo que sua luz fique acesa.

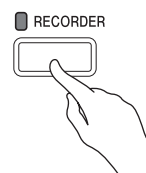

### NOTA

- Quando uma canção tiver algo gravado em ambas pistas, você pode desativar uma pista e reproduzir só a outra pista, se quiser.

2. Pressione o botão **SONG ▶/■**.

- Isso inicia a reprodução da canção e/ou pista selecionada.

### NOTA

- Você pode alterar a definição do andamento durante a reprodução de uma pista.
- Pressione o botão **SONG ▶/■** de novo para interromper a reprodução.

## Apagamento dos dados gravados

O seguinte procedimento apaga uma pista específica de uma canção.

### ✎ IMPORTANTE!

- O procedimento abaixo apaga todos os dados da pista selecionada. Repare que a operação de apagamento não pode ser desfeita. Certifique-se de que realmente não precisa mais dos dados na memória do piano digital antes de realizar os seguintes passos.

1. Pressione o botão **RECORDER** duas vezes de modo que sua luz fique intermitente.

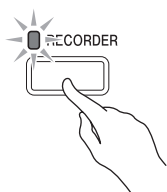

2. Enquanto pressiona o botão **FUNCTION**, pressione o botão **RECORDER (L)** ou o botão **METRONOME (R)** para selecionar a pista que deseja apagar.

3. Pressione o botão **RECORDER** até que sua luz se acenda.

- Isso fará que a luz da pista selecionada no passo 2 deste procedimento pisque.

*Exemplo:* Se você selecionou a Pista 2 para apagar

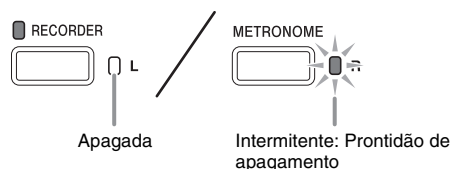

4. Mais uma vez, enquanto pressiona o botão **FUNCTION**, pressione o botão que correspondente à pista que deseja apagar (**RECORDER (L)** ou **METRONOME (R)**).

- Isso apaga a pista selecionada e entra no modo de prontidão de reprodução.
- Para cancelar a operação de apagamento a qualquer momento, pressione o botão **RECORDER** duas vezes de forma que sua luz se apague.

### 📌 NOTA

- Somente o botão **METRONOME (R)** e o botão **RECORDER (L)** do piano digital ficam operativos a partir do passo 3, até que você realmente execute a operação de apagamento no passo 4. Nenhum outro botão funciona.

# Configuração das definições com o teclado

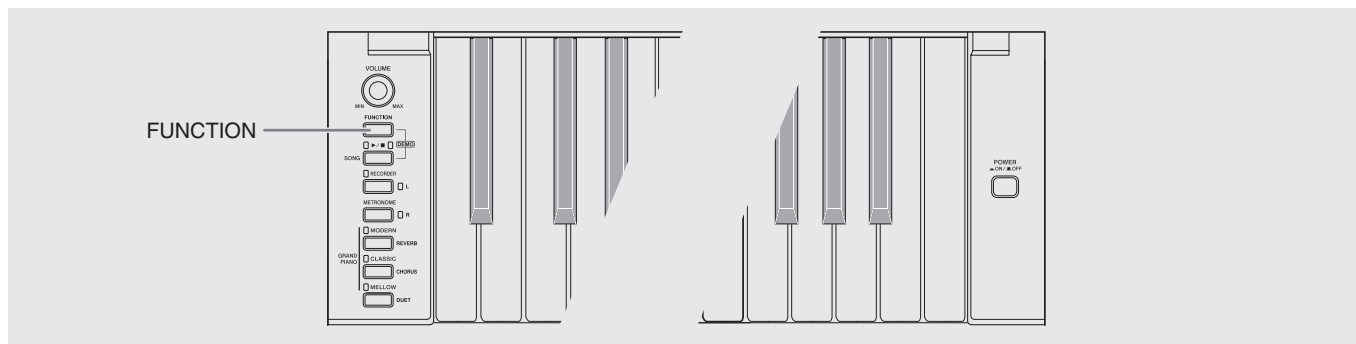

Além de selecionar os sons e as canções da Biblioteca musical, você também pode usar o botão **FUNCTION** em combinação com as teclas do teclado para configurar as definições dos efeitos, resposta ao toque do teclado, e outras definições.

## Para configurar as definições com o teclado

1. Use a “Lista dos parâmetros” nas páginas P-20 - P-22 para encontrar a definição que deseja configurar, e anote os seus detalhes.
2. Use as “Teclas do teclado usadas para configurar as definições” na página P-19 para encontrar a localização no teclado para configurar a definição desejada.
3. Enquanto pressiona o botão **FUNCTION**, pressione a tecla do teclado para a definição que deseja configurar.
  - O piano digital emitirá um som de operação após a configuração da definição.*Exemplo:* Para diminuir a definição de transposição em um semitom

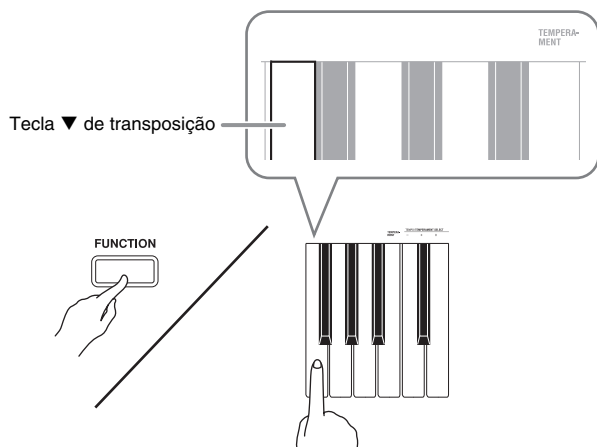

4. Solte o botão **FUNCTION** para completar o procedimento de definição.

### NOTA

- Você pode configurar o piano digital de forma que o som de operação não seja emitido no passo 3. Para maiores detalhes, consulte “⑨ Som de operação” na “Lista dos parâmetros” nas páginas P-20 - P-22.

## Tipos de operações de definição do teclado

Há três tipos de operações que você pode realizar durante a configuração das definições com as teclas do teclado: Tipo A, Tipo B e Tipo C.

### Tipo A: Entrada direta

*Exemplo:* Pressione a tecla do teclado STRINGS para selecionar o som STRINGS 1

### Tipo B: Aumento ou diminuição de uma definição com as teclas + e - ou ▼ e ▲ do teclado

- Manter uma tecla pressionada aumenta ou diminui a definição em alta velocidade.
- Para voltar à definição inicial, pressione ambas as teclas ao mesmo tempo.

### Tipo C: Introdução de um valor com as teclas numéricas (0 a 9)

*Exemplo:* Para introduzir “120”, pressione as teclas 1, 2, 0.

### NOTA

- Você pode encontrar qual tipo de operação que se aplica a cada definição verificando o “Tipo de operação” na “Lista dos parâmetros” nas páginas P-20 - P-22.

## Teclas do teclado usadas para configurar as definições

- Os números ① a ⑭ correspondem aos mesmos números na “Lista dos parâmetros” nas páginas P-20 - P-22.

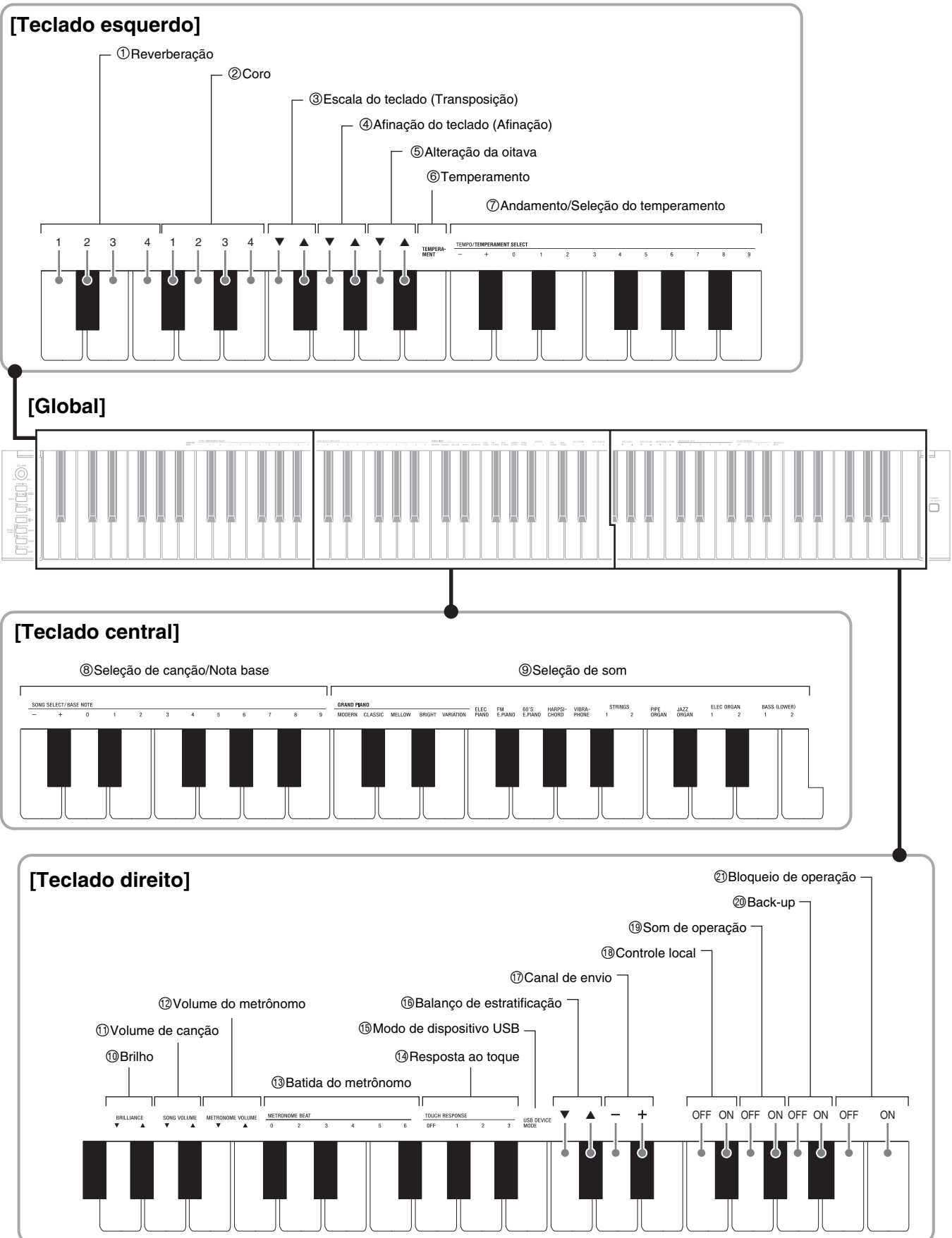

## Lista dos parâmetros

### ■ Sons

Parâmetro	Definições	Tipo de operação (página P-18)	Descrição	Observações
① Reverberação	1 a 4 Seleção predefinida: 2	A	Especifica a reverberação das notas. (página P-9)	
② Coro	1 a 4 Seleção predefinida: 2	A	Controla a amplitude das notas. (página P-9)	
⑨ Seleção de som	Consulte a página P-6. Seleção predefinida: GRAND PIANO (MODERN)	A	Atribui um som ao teclado. (página P-6)	
⑩ Brilho (BRILLIANCE)	-3 a 0 a 3 Seleção predefinida: 0	B	Especifica o brilho das notas. (página P-7)	
⑯ Balanço de estratificação	-24 a 0 a 24 Seleção predefinida: 0	B	Especifica o balanço do volume entre o som principal e o som estratificado. (página P-8)	

### ■ Canção/Metrônomo

Parâmetro	Definições	Tipo de operação (página P-18)	Descrição	Observações
⑦ Andamento (TEMPO)	20 a 255 Seleção predefinida: 120	B (+/-) C (0 a 9)	Especifica o andamento das canções da Biblioteca musical, do metrônomo, gravação e reprodução, etc. (página P-10)	<ul style="list-style-type: none"> <li>Sempre introduza três dígitos quando usar as teclas numéricas (0 a 9) para introduzir um valor. <i>Exemplo:</i> Para introduzir 90, introduza 0, 9, 0 (o zero não significativo é necessário).</li> <li>Durante a gravação, pressionar + e - ao mesmo tempo define um valor de 120.</li> </ul>
⑧ Seleção de canção (SONG SELECT)	01 a 60 Seleção predefinida: 01	B (+/-) C (0 a 9)	Seleciona uma canção da Biblioteca musical. (página P-12)	<ul style="list-style-type: none"> <li>Sempre introduza dois dígitos quando usar as teclas numéricas (0 a 9) para introduzir um valor. <i>Exemplo:</i> Para introduzir 8, introduza 0, 8 (o zero não significativo é necessário).</li> <li>Esta definição não pode ser alterada durante a gravação.</li> </ul>
⑪ Volume de canção (SONG VOLUME)	00 a 42 Seleção predefinida: 42	B	Define o nível do volume da reprodução da Biblioteca musical.	<ul style="list-style-type: none"> <li>Esta definição não pode ser alterada durante a gravação.</li> </ul>
⑫ Volume do metrônomo (METRONOME VOLUME)	00 a 42 Seleção predefinida: 36	B	Especifica o volume do metrônomo. (página P-10)	
⑬ Batida do metrônomo (METRONOME BEAT)	0, 2, 3, 4, 5, 6 Seleção predefinida: 4	A	Especifica as batidas do metrônomo. (página P-10)	<ul style="list-style-type: none"> <li>A definição de batida do metrônomo não pode ser alterada durante a reprodução de uma canção da Biblioteca musical.</li> </ul>

## ■ Teclado

Parâmetro	Definições	Tipo de operação (página P-18)	Descrição	Observações
③ Escala do teclado (Transposição)	-12 a 0 a 12 Seleção predefinida: 0	B	Aumenta ou diminui a afinação do piano digital em passos de semitom.	<ul style="list-style-type: none"> <li>A definição de transposição não pode ser configurada durante a reprodução de uma canção da Biblioteca musical ou no modo de dueto.</li> <li>Aumentar a escala do piano digital pode fazer que a parte mais alta da gama seja distorcida.</li> </ul>
④ Afinação do teclado (Afinação)	-99 a 0 a 99 Seleção predefinida: 0	B	Aumenta ou diminui o tom global do piano digital em passos de 1 centésimo (100 centésimos = 1 semitom) do tom normal de A4 = 440 Hz.	<ul style="list-style-type: none"> <li>A definição do tom não pode ser alterada durante a reprodução de uma canção da Biblioteca musical.</li> </ul>
⑤ Alteração da oitava	-2 a 0 a 2 Seleção predefinida: 0	B	Altere a gama do teclado em unidades de oitava.	<ul style="list-style-type: none"> <li>Você pode fazer as definições da alteração da oitava para a parte do som principal e parte do som estratificado.</li> <li>Não é possível fazer as definições de alteração da oitava para partes de sons divididos.</li> </ul>
⑥ Temperamento (TEMPERAMENT) ⑦ Seleção do temperamento (TEMPERAMENT SELECT) ⑧ Nota base do temperamento (BASE NOTE)	Temperamento: 00 a 16 Nota base: -, +, 0 a 9 (C a B) Seleções predefinidas: Temperamento: 00 (Temperamento igual) Nota base: C	Enquanto pressiona <b>FUNCTION</b> , pressione cada uma das seguintes teclas do teclado.  1. TEMPERAMENT (⑥) 2. TEMPERAMENT SELECT (⑦) 3. BASE NOTE (⑧)	Você pode alterar a escala (sistema de afinação) do teclado do temperamento igual padrão para outra afinação que seja mais adequada para tocar música indiana, música árabe, peças clássicas, etc.	<p>&lt;Temperamentos&gt; 00: Igual / 01: Maior pura / 02: Menor pura / 03: Pitagórica / 04: Kirnberger 3 / 05: Werckmeister / 06: Mesotônica / 07: Rast / 08: Bayati / 09: Hijaz / 10: Saba / 11: Dashti / 12: Chahargah / 13: Segah / 14: Gurjari Todi / 15: Chandrakauns / 16: Charukeshi</p> <p>&lt;Notas base&gt; -: C / +: C# / 0: D / 1: Eb / 2: E / 3: F / 4: F# / 5: G / 6: Ab / 7: A / 8: Bb / 9: B</p>
⑭ Resposta ao toque (TOUCH RESPONSE)	Desativado (OFF), 1 a 3 Seleção predefinida: 2	A	Especifica o toque relativo das teclas do teclado. Definir um valor menor faz que um toque mais suave produza um som mais potente.	

## ■ Definições de MIDI e outras

Parâmetro	Definições	Tipo de operação (página P-18)	Descrição	Observações
⑮ Modo de dispositivo USB (USB DEVICE MODE)	MIDI, Armazenamento Seleção predefinida: MIDI	—	O piano digital entra no modo MIDI automaticamente ao ser conectado a um computador através de um cabo USB. Selecione armazenamento para armazenar dados de canção na memória do gravador em um computador ou quando carregar dados de canção do computador para a memória do piano digital. (página P-24)	<ul style="list-style-type: none"> <li>• Enquanto o armazenamento estiver selecionado para esta definição, a luz do botão <b>GRAND PIANO (MODERN, CLASSIC, MELLOW)</b> fica intermitente e todas as outras luzes ficam apagadas.</li> <li>• Todas as operações do piano digital são desativadas neste ponto.</li> <li>• Cada pressão da tecla do teclado do modo de dispositivo USB alterna entre os modos de MIDI e armazenamento.</li> </ul>
⑰ Canal de envio	01 a 16 Seleção predefinida: 01	B	Especifica um dos canais MIDI (1 a 16) como o Canal de envio, que é usado para enviar mensagens MIDI a um dispositivo externo.	
⑱ Controle local	Off (Desativado), On (Ativado) Seleção predefinida: Ativado	A	Selecionar “Off” (Desativado) para o Controle local corta a fonte sonora do piano digital e, portanto, nenhum som é produzido pelo piano digital quando as teclas são pressionadas.	<ul style="list-style-type: none"> <li>• A definição do controle local não pode ser alterada durante a reprodução de uma canção da Biblioteca musical.</li> </ul>
⑲ Som de operação	Off (Desativado), On (Ativado) Seleção predefinida: Ativado	A	Selecionar “Off” desativa a geração do som de operação toda vez que uma tecla do teclado é pressionada enquanto o botão <b>FUNCTION</b> está pressionado.	<ul style="list-style-type: none"> <li>• Esta definição é retida mesmo que o piano digital seja desligado.</li> <li>• A definição do som de operação não pode ser alterada durante a reprodução de uma canção da Biblioteca musical, durante o funcionamento do metrônomo e durante uma gravação.</li> </ul>
⑳ Back-up	Off (Desativado), On (Ativado) Seleção predefinida: Desativado	A	Quando “On” é selecionado para esta definição, o piano digital memorizará <u>suas definições atuais</u> *1, e as restaurará quando for ligado de novo. Quando “Off” é selecionado, as definições*2 são reposicionadas às suas seleções predefinidas toda vez que o piano digital é ligado.	<ul style="list-style-type: none"> <li>• A definição de back-up não pode ser alterada durante a reprodução de uma canção da Biblioteca musical, durante o funcionamento do metrônomo, no modo de dueto e durante uma gravação.</li> </ul> <p>*1 As seguintes definições não são memorizadas.</p> <ul style="list-style-type: none"> <li>• Modo de dueto</li> <li>• Parte LR da canção</li> <li>• Controle local</li> </ul> <p>*2 Exceto para a definição de ativação/desativação do som de operação.</p>
㉑ Bloqueio de operação	Off (Desativado), On (Ativado) Seleção predefinida: Desativado	A	Selecionar “On” para esta definição bloqueia os botões do piano digital (exceto o botão de alimentação e os botões necessários para desbloquear) e, portanto, nenhuma operação pode ser realizada. Ative o bloqueio de operação quando quiser proteger-se contra operações acidentais dos botões.	<ul style="list-style-type: none"> <li>• A definição de bloqueio de operação não pode ser alterada durante a reprodução de uma canção da Biblioteca musical, durante o funcionamento do metrônomo e durante uma gravação.</li> </ul>



# Conexão a um computador

Você pode conectar o Piano Digital a um computador e trocar dados MIDI entre os mesmos. Você pode enviar dados de reprodução do Piano Digital para um software de música no seu computador, ou pode enviar dados MIDI do computador para o Piano Digital para reprodução.

## Requisitos mínimos do sistema do computador

O seguinte mostra os requisitos mínimos do sistema do computador para enviar e receber dados MIDI. Certifique-se de que o seu computador satisfaz os requisitos antes de conectar o Piano Digital ao mesmo.

### ● Sistema operacional

Windows® XP (SP2 ou posterior)\*1

Windows Vista® \*2

Windows® 7 \*3

Mac OS® X (10.3.9, 10.4.11, 10.5.8 ou posterior, 10.6.6 ou posterior)

\*1: Windows XP Home Edition

Windows XP Professional (32-bit)

\*2: Windows Vista (32-bit)

\*3: Windows 7 (32-bit, 64-bit)

### ● Porta USB

#### **IMPORTANTE!**

- Nunca conecte um computador que não satisfaça os requisitos acima. Fazer isso poderia causar problemas com o seu computador.

## Conexão do Piano Digital a um computador

#### **IMPORTANTE!**

- Certifique-se de seguir exatamente os passos do procedimento abaixo. Uma conexão incorreta pode impossibilitar o envio e recebimento de dados.

### 1. Desligue o Piano Digital e, em seguida, inicie o computador.

- Não inicie o software de música no computador ainda!

### 2. Depois de iniciar o computador, use um cabo USB disponível comercialmente para conectá-lo ao Piano Digital.

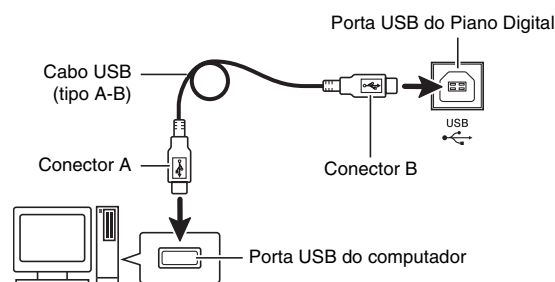

### 3. Ligue o Piano Digital.

- Se esta for a primeira vez que estiver conectando o Piano Digital ao computador, o driver requerido para enviar e receber dados será instalado no computador automaticamente.

### 4. Inicie o software de música no computador.

### 5. Configure as definições do software de música para selecionar um dos seguintes dispositivos como o dispositivo MIDI.

CASIO USB-MIDI: (Para Windows Vista, Windows 7, Mac OS X)

Dispositivo de áudio USB: (Para Windows XP)

- Para maiores informações sobre como selecionar o dispositivo MIDI, consulte a documentação do usuário que acompanha o software de música que estiver usando.

#### **IMPORTANTE!**

- Certifique-se de ligar o Piano Digital primeiro, antes de iniciar o software de música do computador.

#### **NOTA**

- Uma vez que possa conectar com êxito, não há problema em deixar o cabo USB conectado quando desligar o computador e/ou Piano Digital.
- Para as especificações detalhadas e conexões aplicáveis ao envio e recebimento de dados MIDI por este Piano Digital, consulte a última informação de suporte fornecida pelo site na Web no seguinte endereço.

<http://world.casio.com/>

## Uso de MIDI

### O que é MIDI?

As letras MIDI referem-se a Musical Instrument Digital Interface, que é o nome de um padrão mundial para sinais digitais e conectores que permitem trocar dados musicais entre instrumentos musicais e computadores (máquinas) produzidos por diferentes fabricantes.

#### NOTA

- Para maiores informações sobre a implementação MIDI, visite o site da CASIO na Web: <http://world.casio.com/>.

Consulte “Canal de envio” e “Controle local” na página P-22.

## Transferência de dados de canção com um computador

Use os procedimentos nesta seção para transferir dados da memória do gravador para um computador para armazenamento, e para carregar para a memória de canções do usuário (Biblioteca musical de 61 canções).

#### IMPORTANTE!

- Ligar o piano digital enquanto o mesmo está trocando dados com um computador pode corromper os dados na memória do piano digital. Se isso acontecer, uma operação de formatação da memória será realizada na próxima vez que você ligar o piano digital. Repare que leva aproximadamente 20 segundos para que a operação de formatação termine, e você não poderá realizar nenhuma outra operação durante esse período.

1. Realize os passos de 1 a 3 do procedimento descrito em “Conexão do Piano Digital a um computador” na página P-23.

## 2. Mudança do modo de dispositivo USB do piano digital para armazenamento.

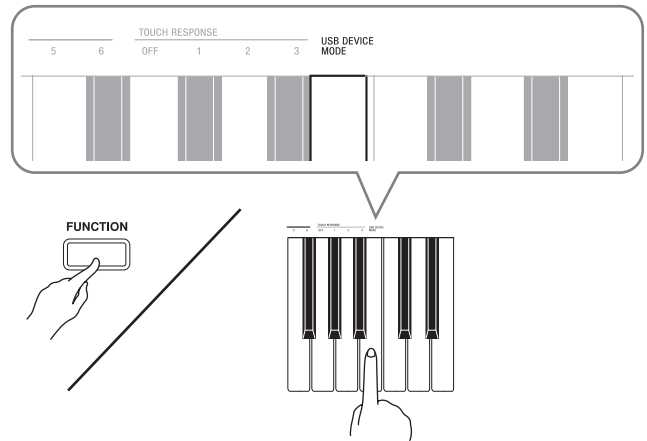

- Enquanto pressiona o botão **FUNCTION**, pressione a tecla do teclado que corresponde ao modo de dispositivo USB.
- Após a alteração desta definição, a luz do botão **GRAND PIANO (MODERN, CLASSIC, MELLOW)** começa a piscar e todas as outras luzes se apagam.
- Consulte “Modo de dispositivo USB (USB DEVICE MODE)” na página P-22 para maiores informações.

## 3. No seu computador, realize as operações necessárias para exibir os dispositivos de armazenamento no computador.

Se o seu computador estiver rodando com este sistema operacional:	Faça isto:
Windows XP	Clique duas vezes em “Meu Computador”.
Windows Vista, Windows 7	Clique duas vezes em “Computador”.
Mac OS	Salte o passo 3 e clique duas vezes em “PIANO” na área de trabalho do seu Macintosh.

- A memória deste piano digital aparecerá como “PIANO” em “Dispositivos de armazenamento amovível”.

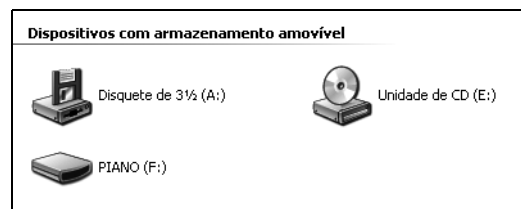

#### 4. Clique duas vezes em “PIANO”.

- “PIANO” contém pastas denominadas MUSICLIB e RECORDER. Use MUSICLIB para carregar uma canção na memória de canções do usuário do piano (Biblioteca musical de 61 canções), e RECORDER para transferir dados da memória do gravador para e desde o seu computador.

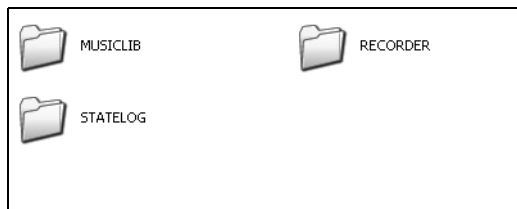

Tipo de dados	Nome da pasta	Nome e extensão do arquivo*
Canções do usuário	MUSICLIB	BIDSNG01.MID: Dados no formato SMF (formato 0/1) BIDSNG01.CM2: Dados no formato original CASIO
Dados da memória do gravador	RECORDER	BIDREC01.CSR: Dados no formato original CASIO

\* Antes de iniciar uma operação de armazenamento ou carregamento, primeiro verifique o nome e a extensão do arquivo para garantir que os dados sejam compatíveis com um dos dados mostrados nesta coluna.

A configuração inicial para Windows XP, Windows Vista e Windows 7 é para ocultar as extensões dos nomes dos arquivos. Realize uma das seguintes operações no seu computador para mostrar as extensões dos nomes dos arquivos.

#### ■ Para mostrar as extensões dos nomes dos arquivos em Windows XP

1. Abra a pasta desejada.
2. No menu [Ferramentas], clique em [Opções de pasta].
3. Clique no botão [Ver]. Na lista [Definições avançadas], desmarque a caixa de seleção próxima a [Ocultar as extensões dos tipos de arquivo conhecidos].
4. Clique em [OK].

#### ■ Para mostrar as extensões dos nomes dos arquivos em Windows Vista ou Windows 7

1. Abra Opções de pasta clicando no botão [Iniciar] e clicando em [Painel de controle], em [Aparência e personalização] e, em seguida, em [Opções de pasta].
2. Clique no botão [Ver]. Em [Definições avançadas], desmarque a caixa de seleção [Ocultar as extensões dos tipos de arquivo conhecidos].
3. Clique em [OK].

#### ■ Para carregar uma canção na memória de canções do usuário (Biblioteca musical de 61 canções)

1. Copie o arquivo (.MID ou .CM2) que deseja carregar na memória de canções do usuário para a pasta MUSICLIB.
2. Altere o nome do arquivo para BIDSNG01, com uma extensão do nome do arquivo de .MID ou .CM2.
  - Se houver dois arquivos com os nomes BIDSNG01.MID e BIDSNG01.CM2 na pasta MUSICLIB, somente os dados de BIDSNG01.MID serão carregados na memória de canções do usuário. Se você quiser que o arquivo BIDSNG01.CM2 seja carregado neste caso, altere o nome de BIDSNG01.MID para algo diferente.

#### NOTA

- A mensagem “Não é possível mudar o nome de MIDIDATA.MID” aparecerá na tela do computador se você tentar alterar o nome do arquivo copiado para BIDSNG01.MID se já houver um arquivo na pasta MUSICLIB denominado BIDSNG01.MID. Altere o nome do arquivo BIDSNG01.MID atual para algo diferente e, em seguida, mude o nome do arquivo copiado para BIDSNG01.MID.

#### ■ Para transferir dados da memória do gravador entre o piano digital e o seu computador

Para transferir os dados atuais da memória do gravador do piano digital para o seu computador, copie o conteúdo da pasta RECORDER para o computador. Para retornar os dados do gravador armazenados anteriormente no computador de novo para a memória do gravador, copie os dados de volta para a pasta RECORDER (e substitua o conteúdo atual da pasta RECORDER).

## 5. Depois de concluir a operação de cópia de arquivos, retorne o modo de dispositivo USB a MIDI.

- Se você estiver usando um Macintosh, realize a operação de ejeção (arraste-os para a lata de lixo).
- Enquanto pressiona o botão **FUNCTION**, pressione a tecla do teclado aplicável. Consulte “Modo de dispositivo USB (USB DEVICE MODE)” na página P-22 para maiores informações.
- Retornar o modo de dispositivo USB a MIDI carregará o conteúdo de MUSICLIB na memória de canções do usuário e o conteúdo de RECORDER na memória do gravador.



### IMPORTANTE!

- Um erro de conversão de dados é indicado quando ambas as luzes do botão **SONG** ►/■ e as luzes do botão **GRAND PIANO (MODERN)**, do botão **GRAND PIANO (CLASSIC)** e do botão **GRAND PIANO (MELLOW)** se acendem, e todas as outras luzes se apagam.

### Direitos autorais

Os direitos dos criadores e dos proprietários dos direitos autorais de músicas, imagens, programas de computador, bases de dados e outros dados estão protegidos pelas leis dos direitos autorais. Você só pode reproduzir tais trabalhos para uso pessoal e não comercial. Para qualquer outra finalidade, qualquer reprodução (incluindo a conversão do formato dos dados), modificação, transferência de reproduções, distribuição em uma rede, ou qualquer outro uso sem a permissão do proprietário dos direitos autorais expõe o infrator a reivindicações por danos e a processo penal para a infração e violação dos direitos pessoais do autor. Certifique-se de reproduzir e de usar os trabalhos protegidos pelos direitos autorais somente de acordo com as leis aplicáveis dos direitos autorais.

# Montagem do suporte

## Desembalagem

### PREPARAÇÃO

- Antes de começar a montagem, certifique-se de que tenha todas as peças mostradas abaixo. Você pode encontrar os parafusos num saco plástico dentro do material de embalagem de espuma de poliestireno.
- Este suporte não inclui nenhuma das ferramentas necessárias para montá-lo. O usuário deve preparar uma chave de fenda Phillips grande (+) para a montagem.

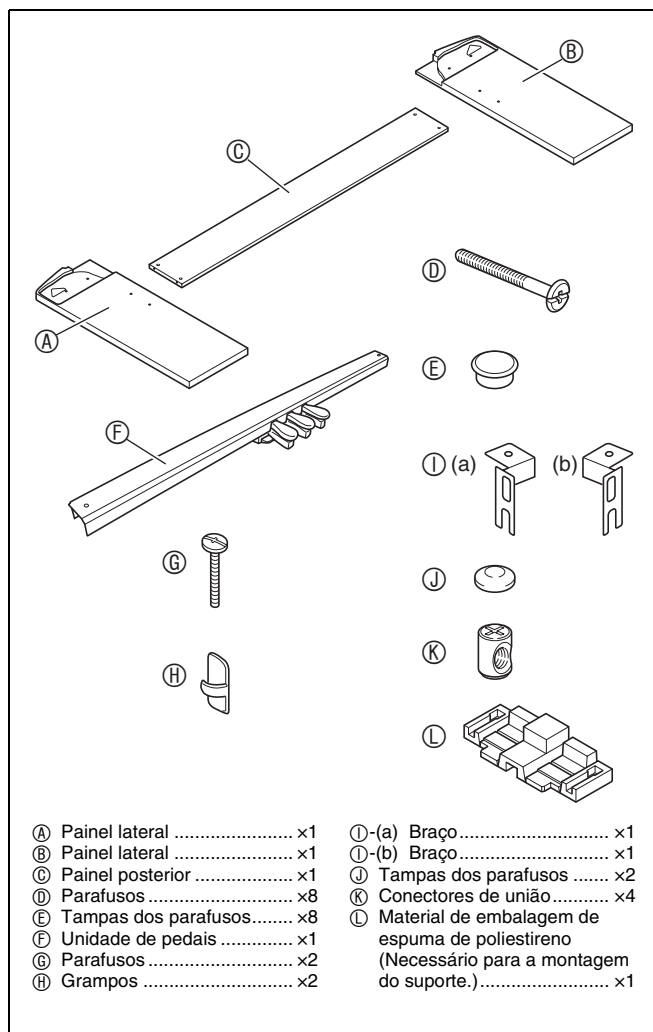

## Montagem do suporte

### ⚠ PRECAUÇÃO

- O suporte deve ser montado por duas pessoas.
- O suporte deve ser montado em uma superfície plana.
- Não retire a fita que fixa a tampa do teclado em posição antes de finalizar a montagem. Retirar a fita pode fazer que a tampa do teclado se abra e se feche durante a montagem, criando o risco de ferimentos às mãos e dedos das pessoas.
- Tome cuidado para não prender os dedos entre as peças ao montá-las.
- Quando colocar o piano digital no chão, certifique-se de colocá-lo em algo macio (um cobertor, almofada, etc.). Não coloque o piano digital diretamente no chão.

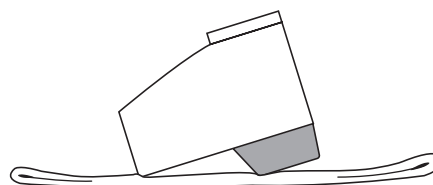

### 📌 NOTA

- Quando montar o piano digital e o painel posterior © nos painéis laterais A e B, coloque o conjunto inteiro de lado.
- Certifique-se de seguir o procedimento adequado ao montar o suporte.

**PREPARAÇÃO**

- Antes de começar a montar o suporte, divida o material de embalagem (espuma de poliestireno) ㉔ em seções como mostrado na ilustração abaixo. Depois de dividir o material, você terá um total de seis peças denominadas ㉔-(a), ㉔-(b) e ㉔-(c), que deverá usar durante a montagem do suporte.
- Se você não tiver nenhum material de embalagem disponível por alguma razão, use uma revista ou alguma outra coisa grossa.

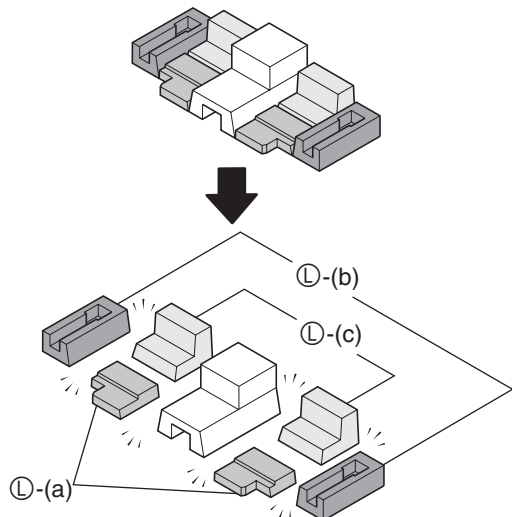

- Puxe o cabo da unidade de pedais desde a unidade de pedais ㉔.

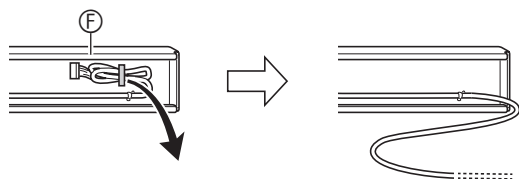

1. Coloque o piano digital nas duas peças de isopor ㉔-(a).

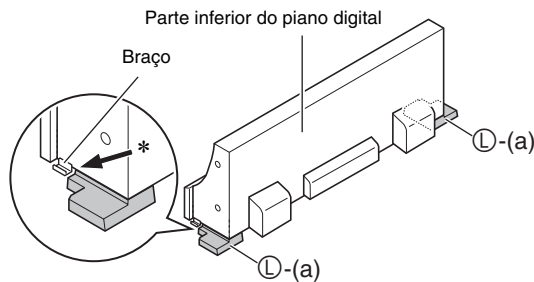

\* Certifique-se de que as bordas dos braços nos lados do piano digital estejam posicionadas em cima das peças de isopor.

2. Realize os seguintes passos para fixar o painel lateral ㉔ no piano digital.

**IMPORTANTE!**

- Ao inserir o canto do painel lateral no braço no lado do piano digital no passo (2-3) abaixo, tome cuidado para evitar danos ao canto do painel lateral (★). Nunca tente inserir o painel lateral no braço sem primeiro inclinar o painel lateral num ângulo como instruído no passo (2-2). Fazer isso cria o risco de dano do canto do painel lateral.

- (2-1) No painel lateral ㉔, posicione o canto que contém uma peça de metal e, em seguida, insira tal canto na peça de isopor ㉔-(b).
- (2-2) Incline o painel lateral ㉔ ligeiramente como indicado pela seta na ilustração.
- (2-3) Mantendo o painel lateral ㉔ inclinado num ângulo, insira cuidadosamente o canto oposto (★) no braço no lado do piano digital.

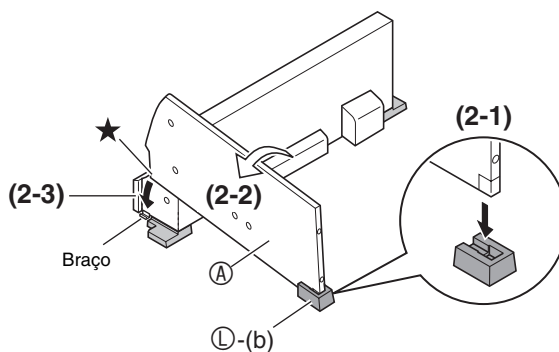

### 3. Mantendo o painel lateral ① inclinado num ângulo, alinhe o painel lateral com o lado do piano digital.

- (3-1) Empurre o painel lateral ① na direção indicada pela seta preta na ilustração para alinhar o painel lateral de modo que fique o mínimo de espaço possível entre sua borda superior ① e a parte inferior do painel superior do piano digital (★).
- (3-2) Depois de concluir o alinhamento, ponha o painel lateral ① na posição vertical de modo que fique firmemente contra o lado do piano digital.

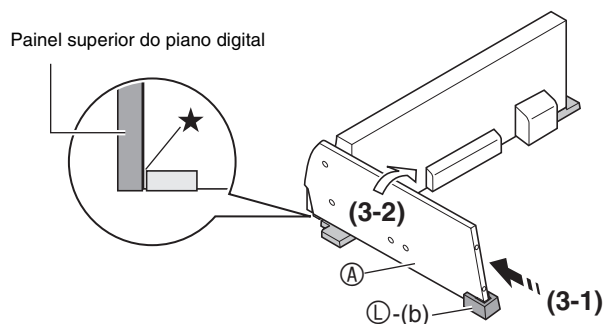

#### IMPORTANTE!

- Quando realizar o passo (3-1) acima, certifique-se de posicionar o painel lateral ① de modo que sua borda superior atinja a parte inferior do painel superior do piano digital. Caso contrário, você não poderá colocar o painel lateral ① na posição vertical no passo (3-2).

### 4. Realize os seguintes passos para fixar o painel lateral no piano digital.

- (4-1) Pressione o painel lateral ① para baixo para garantir que o mesmo seja inserido até onde puder no braço no lado do piano digital.
- (4-2) Use os parafusos ④ para fixar o painel lateral ① no piano digital.

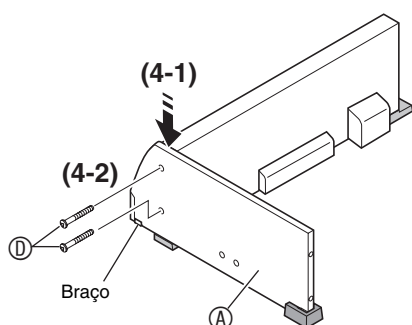

### 5. Insira a peça de isopor L-(c) sob o painel lateral ① como mostrado na ilustração.

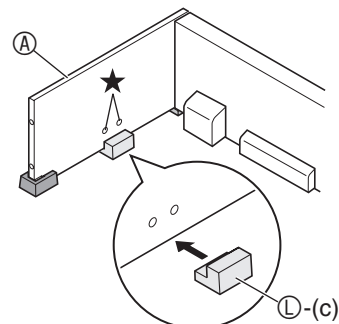

#### IMPORTANTE!

- A peça de isopor deve ser colocada diretamente sob os dois furos de parafuso (★) no painel lateral.

### 6. Repita os passos de 2 a 5 para fixar o painel lateral ② no outro lado do piano digital.

### 7. Fixe o painel posterior ③ nos painéis laterais ① e ②. Use os quatro parafusos ⑤ e os quatro conectores de união ⑥.

- Insira os quatro conectores de união nos quatro pontos aplicáveis no painel posterior ③. Os furos nos conectores de união devem ser alinhados com os furos no painel posterior.
- Levante o painel posterior ③ de forma que os seus furos de parafuso se alinhem com os furos de parafuso nos painéis laterais e, em seguida, aperte os parafusos ⑤.
- Se você encontrar dificuldades para inserir os parafusos ⑤ nos furos dos conectores de união ⑥, use uma chave de fenda para girar o conector de união (★ na Figura).

#### ⚠ PRECAUÇÃO

- Nunca tente forçar os parafusos! Forçar um parafuso ⑤ sem que o furo do conector de união ⑥ esteja alinhado corretamente pode dilacerar as roscas do parafuso.
- Aperte os parafusos parcialmente em um lado do painel posterior ③ e, em seguida, aperte os parafusos completamente no outro lado.
- Logo, aperte completamente os parafusos que apertou parcialmente.

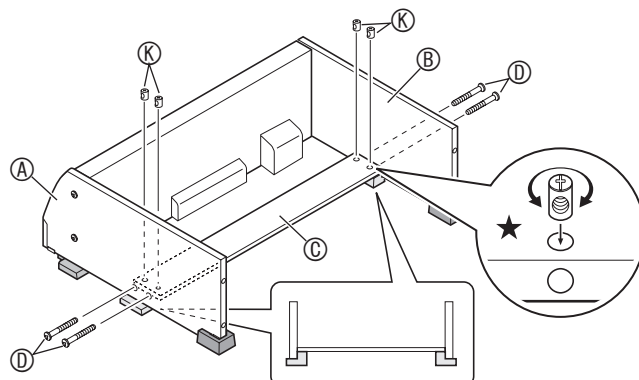

**8.** Depois de certificar-se de que todos os parafusos estejam completamente apertados, retire o material de embalagem e coloque o suporte em pé.

- Depois de levantar o suporte, cubra cada um dos oito parafusos instalados até esse ponto com as tampas de parafuso ⑥.

**9.** Monte os braços ① na unidade de pedais ②, e fixe-os temporariamente com os parafusos ③.

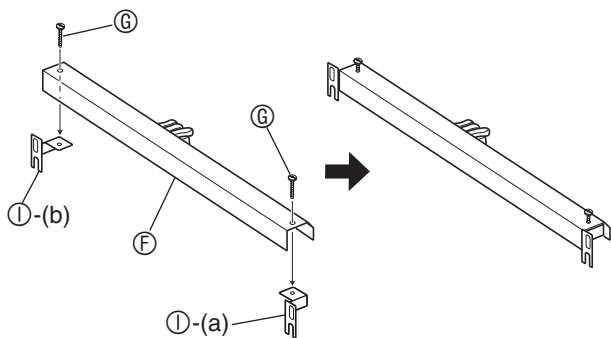

**Se você planeja localizar o piano digital contra uma parede, prossiga ao passo 10 na página P-31.**

**10.** Retire os parafusos que fixam os braços angulares em posição nos cantos posteriores (os cantos que estão longes do pianista) dos painéis laterais.

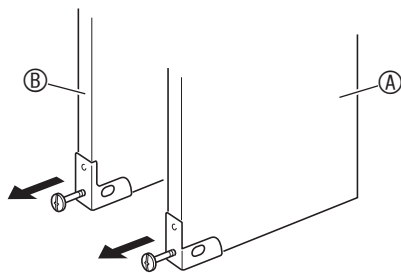

**11.** Como mostrado na ilustração, inverta os braços angulares retirados no passo 10, e insira os braços da unidade de pedais ①-(a) e ①-(b) entre cada um dos braços angulares e os painéis laterais ④ e ⑤.

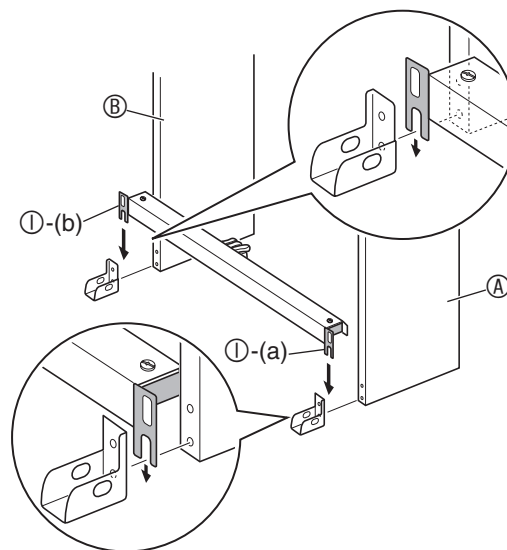

**⚠ ADVERTÊNCIA**

- Os braços angulares ajudam a prevenir que o suporte tombe. Sempre que o suporte esteja num lugar que não seja contra uma parede, reoriente os braços angulares como mostrado na ilustração. Deixar os braços angulares em suas orientações originais pode facilitar o tombo do suporte para trás, criando o risco de ferimentos.

**12.** Aperte firmemente os parafusos ⑥ que apertou temporariamente no passo 9.

- Cubra as cabeças dos parafusos com as tampas ⑦.

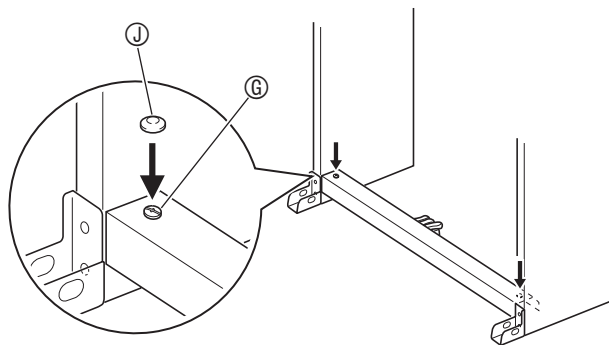



### 13. Fixe os braços angulares no suporte usando os parafusos retirados no passo 10.

#### IMPORTANTE!

- Pressione as bordas da unidade de pedais à medida que aperta os parafusos dos braços angulares.

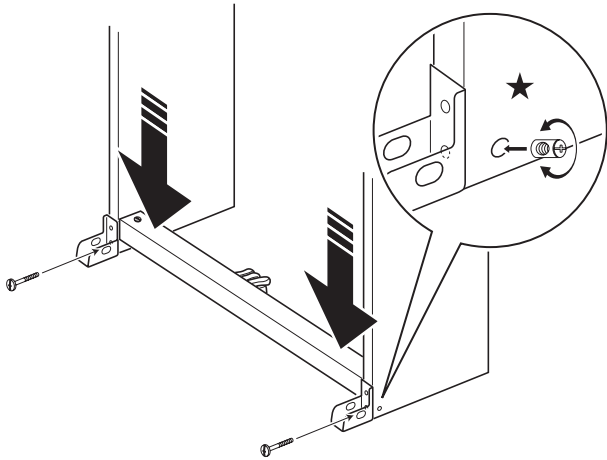

- Os painéis laterais têm conectores de união em seu interior que se engatam com os parafusos dos braços angulares. Se você tiver dificuldades em inserir os parafusos nos furos de parafuso de conector de união, use uma chave de fenda para girar o conector de união e ajuste a posição do furo de parafuso para facilitar o acesso. Veja o desenho detalhado (marcado com uma estrela) na ilustração acima.

#### IMPORTANTE!

- Apertar um parafuso forçosamente enquanto ele não está engatado corretamente pode deformar as roscas do parafuso e conector de união, inutilizando-os.

#### Para apertar o conector de união e o parafuso

- (1) Gire o parafuso no sentido anti-horário três voltas mais ou menos para garantir que o parafuso fique no centro do conector de união.
- (2) Gire lentamente o parafuso no sentido horário e confirme que fique apertado sem resistência. Se sentir qualquer resistência, isso significa que o parafuso não está engatado corretamente com o conector de união. Gire o parafuso no sentido anti-horário de novo e tente conseguir o engate correto.
- (3) Se você tiver problemas em conseguir o engate correto do parafuso, use uma chave de fenda para girar o conector de união 180 graus. Logo, realize os passos (1) e (2) de novo para engatar o parafuso do furo de parafuso no outro lado.

### 14. Conecte o cabo da unidade de pedais.

- Para maiores detalhes sobre as conexões, consulte "Para conectar o cabo" (página P-32).

#### Localização do suporte contra uma parede

- Realize os passos de 1 a 9 a partir da página P-28.

### 10. Afrouxe os parafusos dos braços na parte inferior dos painéis laterais A e B do suporte para criar uma folga entre os painéis laterais e os braços angulares como mostrado na ilustração.

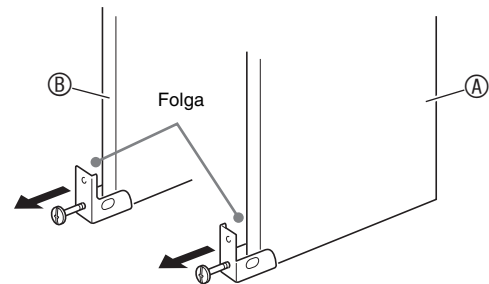

### 11. Como mostrado na ilustração, insira os braços da unidade de pedais nas folgas criadas no passo 10.

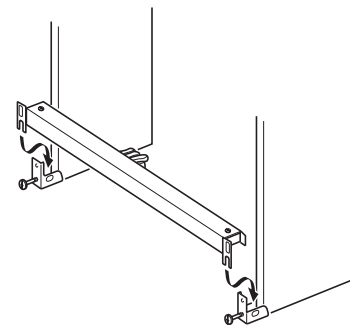

**12.** Aperte firmemente os parafusos ⑥ que apertou temporariamente no passo 9.

- Cubra as cabeças dos parafusos com as tampas ⑦.

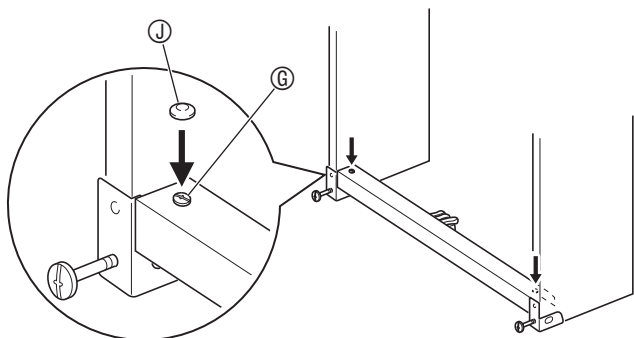

**13.** Aperte os parafusos que afrouxou no passo 10 para fixar os braços angulares nos painéis laterais.

**IMPORTANTE!**

- Pressione as bordas da unidade de pedais à medida que aperta os parafusos dos braços angulares.

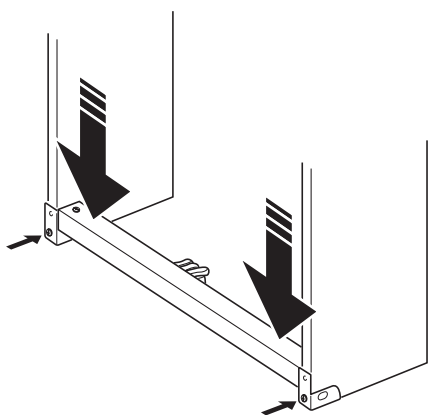

**Para conectar o cabo**

**1.** Certificando-se de que o plugue do cabo da unidade de pedais esteja orientado como mostrado na ilustração abaixo, conecte-o ao conector de pedais na parte inferior do piano digital.

- Pressione o plugue completamente no conector.
- Use os grampos ⑧ para fixar o cabo da unidade de pedais nos dois pontos no painel lateral ⑨.

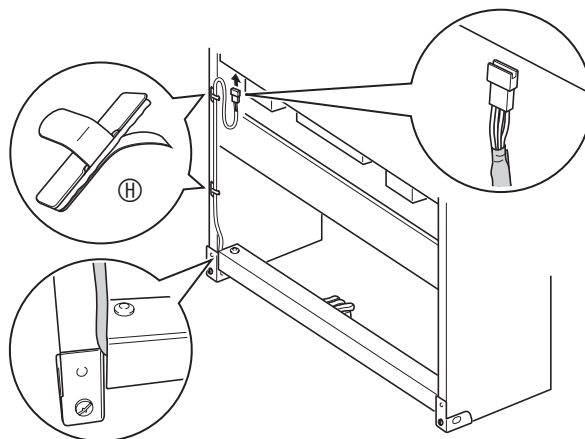

**Para instalar o suporte de partitura**

**1.** Deslize o suporte de partitura sob os dois parafusos na parte superior do piano digital como mostrado na ilustração e, em seguida, aperte os parafusos.

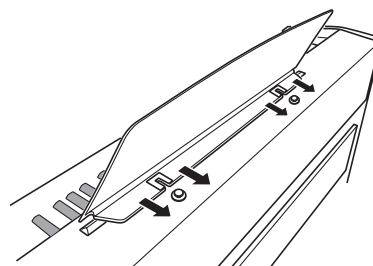

# Referência

## Localização e solução de problemas

Problema	Causa	Ação	Consulte a página
Nenhum som é produzido quando uma tecla do teclado é pressionada.	<ol style="list-style-type: none"><li>1. O controlador <b>VOLUME</b> está na posição "MIN".</li><li>2. Fones de ouvido ou um adaptador de plugue está conectado a um dos jaques <b>PHONES</b>.</li><li>3. O Controle local MIDI está desativado.</li></ol>	<ol style="list-style-type: none"><li>1. Gire o controlador <b>VOLUME</b> um pouco mais para a direção de "MAX".</li><li>2. Desconecte qualquer coisa que esteja conectada aos jaques <b>PHONES</b>.</li><li>3. Ative a definição do Controle local.</li></ol>	<ul style="list-style-type: none"><li>☞ P-7</li><li>☞ P-5</li><li>☞ P-22</li></ul>
O tom do piano digital está desativado.	<ol style="list-style-type: none"><li>1. A definição da escala do piano digital está diferente de "0".</li><li>2. A afinação do piano digital está incorreta.</li><li>3. A alteração de oitava está ativada.</li><li>4. Uma definição de temperamento não padrão está sendo usada.</li></ol>	<ol style="list-style-type: none"><li>1. Altere a definição da escala para "0", ou desligue o piano digital e ligue-o de novo.</li><li>2. Ajuste a afinação do piano digital, ou desligue o piano digital e ligue-o de novo.</li><li>3. Ajuste a definição da alteração de oitava para 0.</li><li>4. Altere a definição do temperamento para "00: Igual", que é a afinação moderna padrão.</li></ol>	<ul style="list-style-type: none"><li>☞ P-21</li><li>☞ P-21</li><li>☞ P-21</li><li>☞ P-21</li></ul>
Não acontece nada quando um pedal é pressionado.	O cabo da unidade de pedais não está conectado.	Conecte o cabo corretamente.	☞ P-32
Os sons e/ou efeitos soam de maneira estranha. Desligar e ligar o instrumento de novo não elimina o problema. <i>Exemplo: A intensidade da nota não muda mesmo após a alteração da pressão da tecla.</i>	A função "Back-up" está ativada.	Desative a função "Back-up" Logo, desligue e ligue o instrumento de novo.	☞ P-22
Não é possível transferir dados após a conexão do piano digital a um computador.	—	<ol style="list-style-type: none"><li>1. Certifique-se de que o cabo USB esteja conectado ao piano digital e ao computador, e de que o dispositivo correto esteja selecionado com o software de música do computador.</li><li>2. Desligue o piano digital e, em seguida, saia do software de música do computador. Logo, ligue o piano digital de novo e, em seguida, reinicie o software de música do computador.</li></ol>	☞ P-23
Leva muito tempo para que eu possa usar o piano digital depois de ligá-lo.	Os dados da memória do piano digital foram corrompidos durante uma operação de transferência de dados com um computador na última vez que desligou o piano. Quando isso acontece, o piano digital realiza uma operação de formatação da memória na próxima que for ligado. Não é possível realizar nenhuma outra operação enquanto uma operação de formatação estiver em progresso.	Leva aproximadamente 20 segundos depois de ligar a alimentação para que a operação de formatação da memória seja realizada. Espere até que a operação de formatação seja concluída. Repare que você deve tomar cuidado para não desligar o piano digital enquanto uma operação de transferência de dados com um computador estiver em progresso.	☞ P-24
A qualidade e o volume de um som soam ligeiramente diferentes dependendo de onde o teclado é tocado.	Isso é um resultado inevitável do processo de amostragem digital*, e não indica um mau funcionamento.  * São tomadas amostras digitais múltiplas para a gama baixa, gama média e gama alta do instrumento musical original. Por esta razão, pode haver uma diferença muito pequena na qualidade tonal e volume entre as gamas das amostras.		
Ao pressionar um botão, a nota que está soando é cortada momentaneamente ou ocorre uma pequena mudança na maneira como os efeitos são aplicados.	Isso acontece quando os sons de partes múltiplas estão soando ao mesmo tempo durante o uso da estratificação, uso do modo de dueto, reprodução de uma canção incorporada, gravação, etc. Pressionar um botão quando uma dessas condições existir fará que a definição do efeito que está incorporado na canção mude automaticamente, fazendo que as notas sejam cortadas momentaneamente ou causando uma pequena mudança na maneira como os efeitos são aplicados.		

## Especificações do produto

Modelo	PX-735BK / PX-735BN / PX-735WE
Teclado	Teclado de piano de 88 teclas, com resposta ao toque
Polifonia máxima	128 notas
Sons	18 <ul style="list-style-type: none"> <li>• Estratificação (excluindo os sons de baixo)</li> <li>• Divisão (somente sons de baixo da gama baixa)</li> </ul>
Efeitos	Brilho (-3 a 0 a 3), Reverberação (4 tipos), Coro (4 tipos), DSP, Ressonância acústica
Metrônomo	<ul style="list-style-type: none"> <li>• Batidas: 0, 2, 3, 4, 5, 6</li> <li>• Intervalo do andamento: 20 a 255</li> </ul>
Dueto	Gama sonora ajustável (-1 a 2 oitavas)
Biblioteca musical	<ul style="list-style-type: none"> <li>• Número de canções: 60, Canções do usuário: 1 (capacidade da memória: até 65 KB)*</li> <li>* Baseado em 1 KB = 1024 bytes, 1 MB = 1024<sup>2</sup> bytes</li> <li>• Volume de canção: Ajustável</li> <li>• Ativação/desativação de parte: L (esquerda), R (direita)</li> </ul>
Gravador	<ul style="list-style-type: none"> <li>• Funções: Gravação em tempo real, reprodução</li> <li>• Número de canção: 1</li> <li>• Número de pistas: 2</li> <li>• Capacidade: Aproximadamente 5.000 notas ao todo</li> <li>• Proteção dos dados gravados: Memória flash incorporada</li> </ul>
Pedais	Forte (com operação de meio-pedal), abafador e sustenido
Outras funções	<ul style="list-style-type: none"> <li>• Seleção de toque: 3 tipos, Desativado</li> <li>• Transposição: 2 oitavas (-12 a 0 a 12)</li> <li>• Afinação: A4 = 440,0 Hz ±99 centésimos (variável)</li> <li>• Temperamento</li> <li>• Alteração da oitava</li> <li>• Bloqueio de operação</li> </ul>
MIDI	Recepção de timbres múltiplos com 16 canais
Entradas/Saídas	<ul style="list-style-type: none"> <li>• Jaques <b>PHONES</b>: Jaques estéreo padrão × 2</li> <li>Impedância de saída: 3 Ω</li> <li>Voltagem de saída: 1,5 V (RMS) MÁX</li> <li>• Alimentação: 12 V CC</li> <li>• Porta USB: TIPO B</li> <li>• Conector de pedais</li> </ul>
Alto-falantes	φ 12 cm × 2 (Potência 8 W + 8 W)
Requisitos de energia	Adaptador de CA: AD-A12150LW
Consumo de energia	12 V --- 18 W
Dimensões	Piano digital e suporte: 137,4 (L) × 29,8 (P) × 79,2 (A) cm
Peso	Piano digital e suporte: aproximadamente 30,6 kg

- As especificações e design estão sujeitos a modificações sem aviso prévio.

## Precauções durante a operação

Certifique-se de ler e de observar as seguintes precauções durante a operação.

### ■ Localização

Evite os seguintes lugares para este produto.

- Áreas expostas à luz direta do sol e à alta umidade
  - Áreas sujeitas a temperaturas extremas
  - Perto de um rádio, TV, videocassete ou sintonizador
- Os dispositivos acima não causarão um mau funcionamento do produto, mas a interferência do produto pode causar interferência de áudio e vídeo de um dispositivo próximo.

### ■ Manutenção pelo usuário

- Nunca use gasolina, álcool, diluentes ou outros agentes químicos para limpar o produto.
- Para limpar o produto ou o seu teclado, limpe com um pano macio umedecido em uma solução fraca de água com um detergente neutro suave. Torça bem o pano para eliminar o excesso de umidade antes de limpar.

### ■ Acessórios incluídos e opcionais

Use somente os acessórios que são especificados para uso com este produto. O uso de acessórios não autorizados cria o risco de fogo, choque elétrico e ferimentos.

### ■ Linhas de soldagem

Podem aparecer algumas linhas no exterior do produto. Essas linhas são "linhas de soldagem" que resultam do processo de moldagem de plástico. Elas não são arranhões nem rachaduras.

### ■ Etiqueta de instrumento musical

Sempre leve em consideração as pessoas à sua volta quando usar este produto. Tome especial cuidado quando tocar música tarde da noite para manter o volume a níveis que não perturbem os outros. Outras medidas que você pode tomar ao tocar música tarde da noite é fechar a janela e usar fones de ouvido.

- É proibida qualquer reprodução do conteúdo deste manual, seja parcial ou total. Exceto para seu próprio uso pessoal, qualquer outro uso do conteúdo deste manual sem a permissão da CASIO é proibido sob as leis de direitos autorais.
- EM NENHUM EVENTO A CASIO SERÁ RESPONSÁVEL POR QUAISQUER DANOS (INCLUINDO, SEM LIMITAÇÃO A ISSO, DANOS POR PERDAS DE LUCROS, INTERRUPTÃO DOS NEGÓCIOS, PERDA DE INFORMAÇÃO) PROVENIENTES DO USO OU DA INCAPACIDADE DO USO DESTES MANUAIS OU DO PRODUTO, MESMO QUE A CASIO TENHA SIDO ADVERTIDA SOBRE A POSSIBILIDADE DE TAIS DANOS.
- O conteúdo deste manual está sujeito a modificações sem aviso prévio.

### ■ Precauções ao manipular o adaptador de CA

- Use uma tomada elétrica que seja facilmente acessível, de forma que possa desconectar o adaptador de CA quando ocorrer um mau funcionamento ou quando precisar desconectá-lo por qualquer outra razão.
- O adaptador de CA é concebido somente para uso interior. Não o use onde o mesmo possa ficar exposto a salpicos de água ou umidade. Não coloque nenhum recipiente, tal como um vaso de flores, que contenha líquido no adaptador de CA.
- Guarde o adaptador de CA em um lugar seco.
- Use o adaptador de CA em uma área aberta e bem ventilada.
- Nunca cubra o adaptador de CA com um jornal, toalha de mesa, cortina ou qualquer outro artigo similar.
- Desconecte o adaptador de CA da tomada elétrica se não planejar usar o piano digital durante um longo período de tempo.
- Nunca tente reparar ou modificar o adaptador de CA de qualquer maneira.
- Ambiente de funcionamento do adaptador de CA  
Temperatura: 0 a 40°C  
Umidade: 10% a 90% RH
- Polaridade de saída: 

## Precauções ao manipular o adaptador de CA

### Modelo: AD-A12150LW

1. Leia estas instruções.
2. Guarde estas instruções à mão.
3. Observe todas as advertências.
4. Siga todas as instruções.
5. Não use este produto perto da água.
6. Limpe somente com um pano seco.
7. Não instale o produto perto de radiadores, saídas de aquecimento, fornos ou outras fontes de aquecimento (incluindo amplificadores).
8. Use somente os aditamentos e acessórios especificados pelo fabricante.
9. Encarregue qualquer reparo a pessoal de serviço qualificado. O reparo ou conserto é necessário após a ocorrência de qualquer uma das seguintes condições: quando o produto é danificado, quando o cabo de alimentação ou plugue está danificado, quando foi derramado algum líquido no produto, quando um objeto caiu dentro do produto, quando o produto foi exposto à chuva ou umidade, quando o produto não estiver funcionando normalmente, quando o produto foi derrubado.
10. Não permita que o produto seja exposto a gotejamentos ou derrame de líquidos. Não coloque nenhum objeto com líquido no produto.
11. Não permita que a saída de carga elétrica exceda do regime especificado.
12. Certifique-se de que a área ao redor esteja seca antes de conectar à fonte elétrica.
13. Certifique-se de que o produto esteja orientado corretamente.
14. Desconecte o produto durante tempestades ou quando não planejar usar o produto durante um longo período de tempo.
15. Não permita que as aberturas de ventilação do produto fiquem obstruídas. Instale o produto de acordo com as instruções do fabricante.
16. Tome cuidado para que o cabo de alimentação fique localizado onde ele não seja pisado ou dobrado excessivamente, particularmente em locais perto de plugues e tomadas elétricas, e nos locais onde ele sai do produto.
17. O adaptador de CA deve ser conectado a uma tomada elétrica o mais próxima possível do produto para permitir a sua desconexão imediata no caso de uma emergência.

O símbolo abaixo é um alerta que indica a existência de uma voltagem perigosa não isolada dentro do produto, que pode ser suficiente para constituir um risco de choque elétrico aos usuários.



O símbolo abaixo é um alerta que indica a presença de instruções de operação e de manutenção (reparo) importantes na documentação que acompanha o produto.



# Apêndice

## Lista de sons

Nome do som	Mudança de programa	MSB de seleção de banco
GRAND PIANO MODERN	0	2
GRAND PIANO CLASSIC	0	0
GRAND PIANO MELLOW	0	3
GRAND PIANO BRIGHT	0	1
GRAND PIANO VARIATION	0	4
ELEC PIANO	4	0
FM E.PIANO	5	0
60'S E.PIANO	4	1
HARPSICHORD	6	0
VIBRAPHONE	11	0
STRINGS 1	49	0
STRINGS 2	48	0
PIPE ORGAN	19	0
JAZZ ORGAN	17	0
ELEC ORGAN 1	16	0
ELEC ORGAN 2	16	1
BASS (LOWER) 1	32	0
BASS (LOWER) 2	32	1

## Lista das canções

Nº	Nome da canção
01	Nocturne Op.9-2
02	Fantaisie-Improptu Op.66
03	Étude Op.10-3 "Chanson de l'adieu"
04	Étude Op.10-5 "Black Keys"
05	Étude Op.10-12 "Revolutionary"
06	Étude Op.25-9 "Butterflies"
07	Prélude Op.28-7
08	Valse Op.64-1 "Petit Chien"
09	Valse Op.64-2
10	Moments Musicaux 3
11	Improptu Op.90-2
12	Marche Militaire 1 (Dueto)
13	Frühlingslied [Lieder Ohne Worte Heft 5]
14	Fröhlicher Landmann [Album für die Jugend]
15	Von fremden Ländern und Menschen [Kinderszenen]
16	Träumerei [Kinderszenen]
17	Tambourin
18	Menuet BWV Anh.114 [Clavierbüchlein der Anna Magdalena Bach]
19	Inventio 1 BWV 772
20	Inventio 8 BWV 779
21	Inventio 13 BWV 784
22	Praeludium 1 BWV 846 [Das Wohltemperierte Klavier 1]
23	Le Coucou
24	Gavotte
25	Sonatina Op.36-1 1st Mov.
26	Sonatine Op.20-1 1st Mov.
27	Sonate K.545 1st Mov.
28	Sonate K.331 3rd Mov. "Turkish March"
29	Rondo K.485
30	Für Elise
31	Marcia alla Turca
32	Sonate Op.13 "Pathétique" 1st Mov.
33	Sonate Op.13 "Pathétique" 2nd Mov.
34	Sonate Op.13 "Pathétique" 3rd Mov.
35	Sonate Op.27-2 "Moonlight" 1st Mov.
36	Rhapsodie 2
37	Waltz Op.39-15 (Duet)
38	Liebesträume 3
39	Blumenlied
40	La Prière d'une Vierge
41	Csikos Post
42	Humoresque Op.101-7
43	Melodie [Lyrische Stücke Heft 2]
44	Sicilienne Op.78
45	Berceuse [Dolly] (Dueto)
46	Arabesque 1
47	La Fille aux Cheveux de Lin [Préludes]
48	Passepied [Suite bergamasque]
49	Gymnopédie 1
50	Je Te Veux
51	Salut d'Amour
52	The Entertainer
53	Maple Leaf Rag
54	L'arabesque [25 Étüden Op.100]
55	La Styrienne [25 Étüden Op.100]
56	Ave Maria [25 Étüden Op.100]
57	Le retour [25 Étüden Op.100]
58	La chevaleresque [25 Étüden Op.100]
59	No.13 [Études de Mécanisme Op.849]
60	No.26 [Études de Mécanisme Op.849]

# MIDI Implementation Chart

Function	Transmitted	Recognized	Remarks
<b>Basic Channel</b> Default Changed	1 - 16 1 - 16	1 - 16 1 - 16	
<b>Mode</b> Default Messages Altered	Mode 3 X * * * * * * * * * *	Mode 3 X * * * * * * * * * *	
<b>Note Number</b> True voice	0 - 127 * * * * * * * * * *	0 - 127 0 - 127*1	*1: Depende do som
<b>Velocity</b> Note ON Note OFF	0 9nH v = 1 - 127 X 8nH v = 64	0 9nH v = 1 - 127 X 9nH v = 0, 8nH v = **	** : Não tem relação
<b>After Touch</b> Key's Ch's	X X	X O	
<b>Pitch Bender</b>	X	O	
<b>Control Change</b> 0,32 1 5 6, 38 7 10 11 16 17 18 19 64 65	O X X X X O X X X X X X X X X O X	O O O O O O O O O O O O O O O O	Bank select Modulation Portamento Time Data entry LSB, MSB*2 Volume Pan Expression DSP Parameter0*2 DSP Parameter1*2 DSP Parameter2*2 DSP Parameter3*2 Dampier Portamento Switch



66 67 76 77 78 80 81 82 83 84 91 93 100, 101		O X X X X X X X X X X X X		O O O O O O O O O O O O O	Sostenuto Soft pedal Vibrato rate Vibrato depth Vibrato delay DSP Parameter4*2 DSP Parameter5*2 DSP Parameter6*2 DSP Parameter7*2 Portamento Control Reverb send Chorus send RPN LSB, MSB*2
<b>Program Change</b> : True #		O * * * * * * * * * * * *		O 0 - 127	
<b>System Exclusive</b>		O		O	*2
<b>System Common</b> : Song Pos : Song Sel : Tune		X X X		X X X	
<b>System Real Time</b> : Clock : Commands		O O		X X	
<b>Aux Messages</b> : All sound off : Reset all controller : Local ON/OFF : All notes OFF : Active Sense : Reset		X O X O X X		O O X O O X	
<b>Remarks</b>	*2: Para maiores detalhes, consulte a Implementação MIDI no site <a href="http://world.casio.com/">http://world.casio.com/</a> .				

Mode 1 : OMNI ON, POLY  
Mode 2 : OMNI ON, MONO  
Mode 3 : OMNI OFF, POLY  
Mode 4 : OMNI OFF, MONO

O : Yes  
X : No



Esta marca de reciclagem indica que a embalagem cumpre com a legislação de proteção do meio ambiente na Alemanha.

**CASIO®**