





# **Guia de Referência rápida da Lexmark Prestige Pro800 Series**

## Mensagem importante sobre a reciclagem de cartuchos!

### Leia antes de abrir a caixa do cartucho jato de tinta

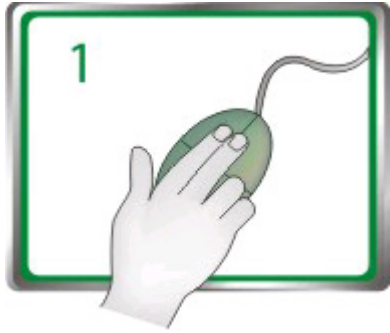
Na Lexmark, levamos a sério nosso compromisso de preservação do meio ambiente, e estimulamos nossos clientes a participar de nosso método fácil e gratuito de devolução de cartuchos Lexmark vazios para reciclagem adequada na Lexmark. Garantimos o manuseio adequado dos cartuchos com nenhum desperdício para os aterros.

	Vá para <a href="http://www.lexmark.com/recycle">www.lexmark.com/recycle</a> . Siga as instruções para solicitar sacolas com postagem pré-paga. As sacolas geralmente chegam entre 7 e 10 dias.
	Coloque os cartuchos jato de tinta vazios da marca Lexmark na sacola de devolução com postagem pré-paga e feche-a. Se estiver enviando tanques de apenas uma cor, recomendamos que envie pelo menos dois de cada vez para maximizar os benefícios do meio ambiente.
	Envie a sacola para o parceiro de reciclagem da Lexmark. A sacola já vem com o endereço do destinatário.

Visite [www.lexmark.com/recycle](http://www.lexmark.com/recycle) para saber mais sobre reciclagem.

Os cartuchos da marca Lexmark são sempre feitos com todas as peças novas, embora alguns componentes possam conter material reciclado. Para devoluções de garantia, ligue para 1-800-332-4120.

Esta impressora patenteada é licenciada e projetada para operar somente com cartuchos jato de tinta originais da Lexmark durante a sua vida útil. Você concorda em: (1) usar somente os cartuchos jato de tinta originais da Lexmark com esta impressora, exceto se mencionado o contrário abaixo, e (2) passar esta licença/acordo para qualquer usuário subsequente desta impressora. Os cartuchos jato de tinta patenteados da Lexmark e seu conteúdo são licenciados sujeitos à restrição de serem usados somente uma vez. Após este único uso, a licença para usar os cartuchos de impressão e seu conteúdo termina, e você concorda em devolvê-los somente para a Lexmark para reciclagem. Os cartuchos jato de tinta vendidos sem esses termos estão disponíveis em [www.lexmark.com](http://www.lexmark.com) e podem ser recarregados por você, ou por terceiros, sendo essa a única alternativa de cartucho a ser usado com a impressora licenciada.

## Informações de segurança importantes

Conecte o cabo de alimentação a uma tomada devidamente aterrada que esteja próxima do produto e seja de fácil acesso.

Não coloque ou use este produto próximo a locais com água ou úmidos.

Utilize somente o cabo de alimentação fornecido com o produto ou um cabo de alimentação substituto de um fabricante autorizado.

Use apenas um cabo (RJ-11) de telecomunicações de 26 AWG ou maior ao conectar este produto a uma rede telefônica pública comutada.

**⚠ ATENÇÃO — RISCO DE FERIMENTO:** Não recorte, torça, enrole, amasse ou coloque objetos pesados no cabo de alimentação. Não submeta o cabo de alimentação à abrasão ou estresse. Não coloque o cabo de alimentação entre objetos como móveis e paredes. Se qualquer um desses itens forem observados, poderá haver risco de incêndio ou choque elétrico. Inspeção o cabo de alimentação regularmente para verificar sinais desses problemas. Remova o cabo de alimentação da tomada elétrica antes de verificá-lo.

**⚡ ATENÇÃO—PERIGO DE CHOQUE:** Não use o recurso de fax durante uma tempestade com raios. Não instale este produto nem faça nenhuma conexão elétrica ou de cabeamento, como do cabo de alimentação ou de telefone, durante uma tempestade com raios.

# Conteúdo

<b>Informações de segurança importantes.....</b>	<b>2</b>
<b>Sobre a impressora.....</b>	<b>5</b>
Localizando informações sobre a impressora.....	5
Minimizando o impacto da impressora no meio ambiente.....	5
Modelos de impressora.....	7
Recursos da impressora.....	7
Aprendendo sobre os componentes da impressora.....	8
Usando o painel de controle da impressora.....	9
Aprendendo sobre a tela Bem-vindo.....	10
Navegando pelos menus usando o painel de controle da impressora.....	12
Usando cartões de memória e unidades flash.....	13
<b>Fazendo pedido e substituindo suprimentos.....</b>	<b>15</b>
Fazendo pedidos de cartuchos de tinta.....	15
Substituindo cartuchos de tinta.....	16
Manutenção de cartuchos de tinta.....	17
<b>Usando o software da impressora.....</b>	<b>19</b>
Requisitos mínimos do sistema.....	19
Instalando o software da impressora.....	19
Usando o software da impressora do Windows.....	20
Usando o software da impressora Macintosh.....	22
<b>Imprimindo.....</b>	<b>24</b>
Imprimindo um documento.....	24
Imprimindo em frente e verso (duplex) automaticamente.....	24
Imprimindo fotografias com o painel de controle da impressora.....	26
Cancelando trabalhos de impressão.....	26
<b>Copiando.....</b>	<b>28</b>
Dicas para copiar.....	28
Fazendo cópias.....	28
Copiando fotografias.....	29
Criando uma cópia duplex automaticamente.....	29

Cancelando trabalhos de cópia.....	29
<b>Digitalizando.....</b>	<b>30</b>
Dicas para digitalizar.....	30
Digitalizando para um computador local ou em uma rede.....	30
Digitalizando para uma unidade flash ou cartão de memória.....	31
Digitalizando diretamente para o e-mail usando o software da impressora.....	32
Digitalizando para um PDF.....	32
Cancelando trabalhos de digitalização.....	33
<b>Enviando por e-mail.....</b>	<b>34</b>
Enviando e-mail.....	34
Cancelando um e-mail.....	36
<b>Usando o SmartSolutions.....</b>	<b>37</b>
O que é o SmartSolutions?.....	37
Criando ou personalizando as soluções da impressora.....	38
<b>Solucionando problemas.....</b>	<b>40</b>
<b>Avisos.....</b>	<b>47</b>
Aviso de edição.....	47

# Sobre a impressora

## Localizando informações sobre a impressora

O *Guia de Referência rápida* contém instruções básicas sobre como realizar tarefas básicas da impressora como imprimir, copiar e digitalizar. Ele também inclui informações sobre como solucionar problemas de configuração comuns da impressora.

Para obter informações adicionais sobre a impressora, consulte:

O que você procura?	Encontre aqui
Instruções de configuração inicial	<ul style="list-style-type: none"><li>• <i>Folheto de Configuração rápida</i></li><li>• Assistente Configurar hardware<sup>1</sup></li></ul>
Instruções e configurações adicionais para usar a impressora	<p>O <i>Guia do usuário</i> completo é instalado automaticamente com o software da impressora.<sup>1</sup></p> <p>Após instalar a impressora, você pode acessar o <i>Guia do usuário</i> na pasta de programas da impressora:</p> <p><b>Para usuários do Windows</b></p> <ol style="list-style-type: none"><li>1 Clique em  ou <b>Iniciar</b>.</li><li>2 Clique em <b>Todos os Programas</b> ou <b>Programas</b> e então selecione a pasta do programa da impressora na lista.</li><li>3 Selecione <b>Exibir o Guia do usuário</b>.</li></ol> <p><b>Para usuários do Macintosh</b></p> <ol style="list-style-type: none"><li>1 Na área de trabalho de localização, clique duas vezes na pasta da impressora.</li><li>2 Clique duas vezes no <b>Guia do usuário</b>.</li></ol>
Ajuda para usar o software da impressora	A ajuda do software é instalada automaticamente com o software da impressora. <sup>1</sup> Clique em <b>Ajuda</b> em qualquer programa de software ou aplicativo da impressora.
As informações adicionais, atualizações e o suporte técnico online e por telefone mais recente	Site de suporte — <b>support.lexmark.com</b>

<sup>1</sup> Disponível no CD do software de instalação e no site da Lexmark [www.lexmark.com/publications/](http://www.lexmark.com/publications/).

## Minimizando o impacto da impressora no meio ambiente

Temos o compromisso de proteger a natureza e de continuamente melhorarmos nossas impressoras para reduzir o impacto no meio ambiente. Quando você seleciona determinadas definições ou tarefas na impressora, talvez possa reduzir ainda mais o impacto de sua impressora no meio ambiente.

## Economizando energia

- **Ative o Eco-Mode.** Esse recurso define o brilho da tela para baixo e altera a definição da impressora para o modo Economia de energia depois que ela ficar ociosa por 10 minutos.
- **Selecione o tempo do recurso Economia de energia para o mais baixo.** O recurso Economia de energia coloca a impressora em um modo de espera com uso mínimo de energia depois que a impressora ficar ociosa por um determinado tempo (o tempo limite do modo Economia de energia).
- **Compartilhe a impressora.** As impressoras sem fio/em rede permitem o compartilhamento de uma única impressora entre vários computadores, e assim economiza energia e outros recursos.

## Economizando papel

- **Ative o Eco-Mode.** Em modelos de impressora selecionados, esse recurso define a impressora automaticamente para imprimir nos dois lados do papel (duplex) para trabalhos de cópia e fax e para impressão no Windows.
- **Imprima uma imagem de mais de uma página em um lado do papel.** O recurso “Páginas por folha” permite imprimir várias páginas em uma folha. É possível imprimir imagens de até 8 páginas em um lado de uma folha de papel.
- **Imprima em frente e verso.** A duplexação permite imprimir nos dois lados do papel manualmente ou automaticamente (dependendo do modelo da impressora).
- **Visualize trabalhos de impressão antes de imprimir.** Use os recursos de visualização localizados nas barras de ferramentas, na caixa de diálogo Imprimir ou Visualizar impressão, ou visor da impressora (dependendo do modelo da impressora).
- **Digitalize e salve.** Para evitar a impressão de várias cópias, você pode digitalizar documentos ou fotografias e salvá-los em um programa do computador, aplicativo ou unidade flash para apresentação.
- **Use papel reciclado.**

## Economizando tinta

- **Use o modo Impressão rápida ou Rascunho.** Esses modos podem ser usados para imprimir documentos usando menos tinta do que o normal e são ideais para imprimir documentos compostos principalmente por texto.
- **Use cartuchos de alto rendimento.** As tintas em cartuchos de alto rendimento permitem imprimir mais páginas com menos cartuchos.
- **Limpe o cabeçote de impressão.** Antes de substituir e reciclar os cartuchos de tinta, tente usar os recursos “Limpar o cabeçote de impressão” e “Limpar profundamente o cabeçote de impressão”. Esses recursos limpam os orifícios do cabeçote de impressão para melhorar a qualidade de impressão.

## Reciclando

- **Devolva cartuchos de tinta para serem reusados ou reciclados através do Programa de coleta de cartuchos Lexmark.** Para devolver um cartucho de tinta, vá para [www.lexmark.com/recycle](http://www.lexmark.com/recycle). Siga as instruções para solicitar uma sacola com postagem pré-paga.
- **Recicle a embalagem do produto.**
- **Recicle sua impressora velha em vez de jogá-la fora.**
- **Recicle papéis de trabalhos de impressão descartados.**
- **Use papel reciclado.**

Para ler o Relatório Lexmark sobre a sustentabilidade do meio ambiente, consulte [www.lexmark.com/environment](http://www.lexmark.com/environment).

# Modelos de impressora

O CD do software de instalação fornecido com a impressora funciona nos seguintes modelos:

- Lexmark Pro805
- Lexmark Pro803

## Recursos da impressora

A impressora possui recursos completos que ajudarão você a gerenciar e realizar as tarefas de impressão e de geração de imagens:

- **Rede sem fio ou Ethernet.** Imprima e digitalize de qualquer lugar de sua casa ou escritório através de uma rede sem fio ou Ethernet segura, ou também compartilhe a impressora com vários computadores.
- **Tela sensível ao toque intuitiva.** Use a tela sensível ao toque colorida e com recursos completos para ter acesso rápido e fácil a todos os menus da impressora. A tela grande também permite exibir, editar e imprimir fotografias diretamente da câmera digital ou dispositivo de memória sem usar o computador.
- **Imprimir.** Imprima documentos e PDFs rapidamente em um computador, de uma unidade flash USB ou de um dispositivo Bluetooth. A impressão em frente e verso integrada permite poupar dinheiro e o meio ambiente.
- **Copiar.** Copie documentos e fotos com a cópia colorida ou preta, sem computador e com apenas um toque. Desfrute da capacidade de 25% a 400% de redução e ampliação.
- **Digitalizar.** Digitalize livros grossos, relatórios e outros documentos de várias páginas facilmente com o scanner de mesa de alta resolução. Digitalize com facilidade para um dispositivo de memória ou vários laptops ou PCs através de uma rede sem fio segura com até 1200 x 4800 de resolução óptica.
- **Impressão de fotografia.** Imprima fotografias de alta qualidade e duradouras diretamente de cartões de memória digital, câmeras compatíveis com PictBridge e unidades flash USB. Selecione fotos para imprimir usando a folha de provas para a impressão sem computador.
- **SmartSolutions.** Simplifique as tarefas da impressora que você repete com frequência criando e personalizando as soluções da impressora. Usando o kit de ferramentas do SmartSolutions na Internet, você pode escolher as tarefas da impressora que você executa com frequência, aplicar suas definições personalizadas e fazer o download dessas definições na impressora como atalhos que você pode acessar facilmente a qualquer momento. Você também pode personalizar a impressora com soluções que exibem seus calendários on-line, feeds RSS e mais.
- **Eco-Mode.** Economize papel e energia com o Eco Mode. Ela escurece a luz do visor da impressora automaticamente, coloca a impressora no modo de Economia após 10 minutos de inatividade e imprime em ambos os lados do papel para trabalhos de cópia, envio de fax e impressão no Windows.

# Aprendendo sobre os componentes da impressora

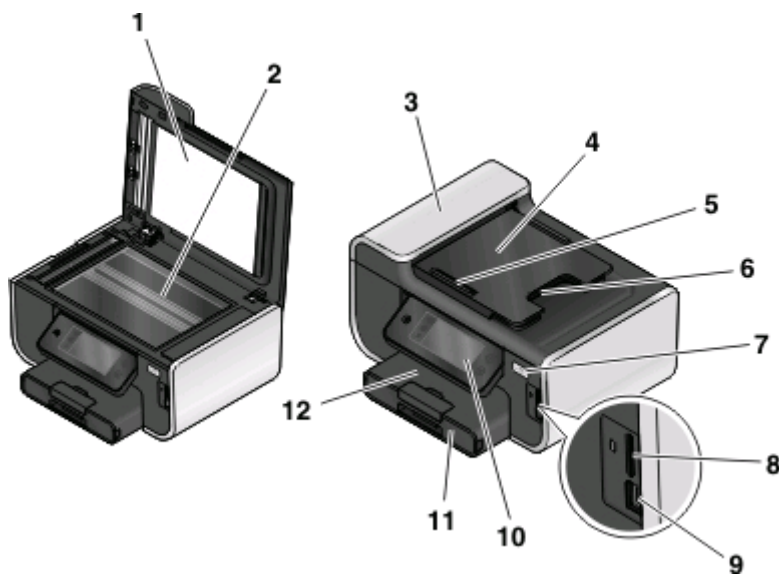

	Use	Para
1	Tampa do scanner	Acessar o vidro do scanner.
2	Vidro do scanner	Digitalizar e copiar documentos e fotografias.
3	Alimentador automático de documentos (ADF)	Digitalizar, copiar ou enviar por fax documentos de várias páginas nos tamanhos Carta, Ofício e A4.
4	Bandeja do ADF	Colocar documentos originais no ADF. Recomendado para digitalização, cópia ou envio por fax de documentos de várias páginas. <b>Nota:</b> não coloque cartões-postais, fotografias, itens pequenos ou mídia muito fina (como recortes de revistas) no ADF. Coloque esses itens no vidro do scanner.
5	Guia de papel do ADF	Manter o papel reto durante a alimentação no ADF. <b>Nota:</b> ajuste a guia de papel na bandeja do ADF à largura do documento original.
6	Bandeja de saída do ADF	Segurar os documentos logo após saírem do ADF.
7	Indicador Wi-Fi	Verificar o status do item sem fio.
8	Slot de cartão de memória	Inserir um cartão de memória.
9	Porta USB e PictBridge	Conectar uma câmera digital compatível com PictBridge, adaptador Bluetooth USB ou uma unidade flash à impressora.
10	Painel de controle da impressora	Operar a impressora.
11	Bandeja de papel	Colocar papel.
12	Bandeja de saída de papel	Segurar o papel logo após a impressão.



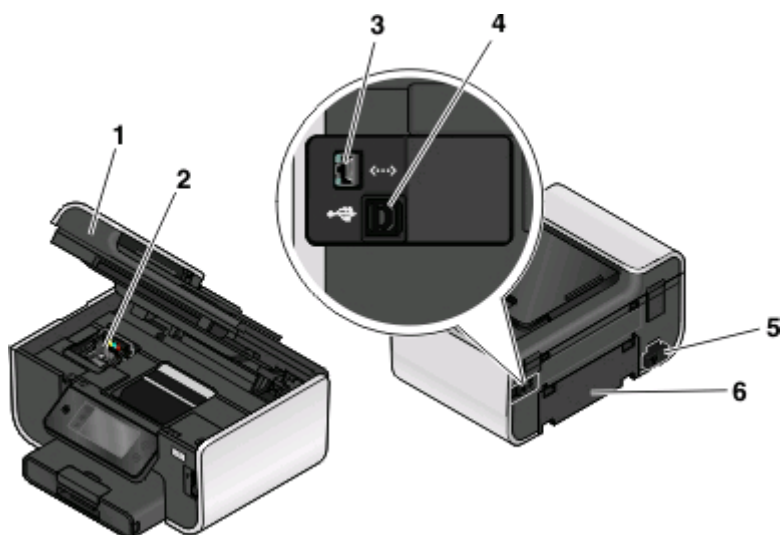







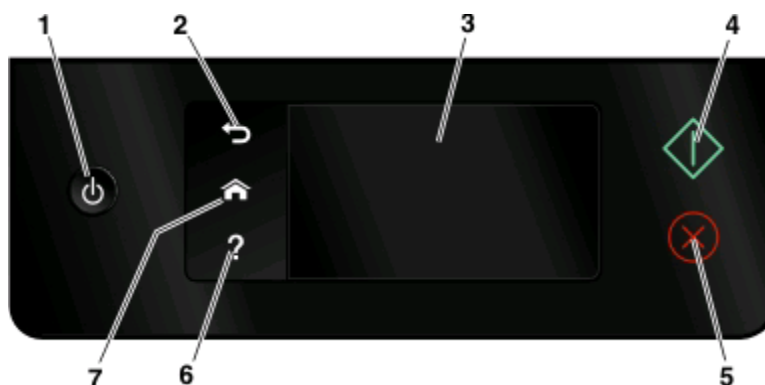

	Use	Para
1	Unidade do scanner	<ul style="list-style-type: none"> <li>• Acessar os cartuchos de tinta e o cabeçote de impressão.</li> <li>• Remover atolamentos de papel.</li> </ul>
2	Cabeçote de impressão	Instalar, substituir ou remover cartuchos de tinta.
3	Porta Ethernet	Conectar sua impressora a outro computador, a uma rede local, a um DSL externo ou a um modem a cabo.
4	Porta USB	Conectar a impressora ao computador usando um cabo USB. <b>Aviso—Dano Potencial:</b> não toque na porta USB exceto quando estiver conectando ou removendo um cabo USB ou cabo de instalação.
5	Fonte de alimentação com porta	Conectar a impressora a uma fonte de alimentação.
6	Unidade duplex	<ul style="list-style-type: none"> <li>• Imprimir em frente e verso.</li> <li>• Remover atolamentos de papel.</li> </ul>

## Usando o painel de controle da impressora

Os diagramas a seguir explicam as seções do painel de controle da impressora:

**Nota:** os ícones são exibidos quando eles podem ser selecionados na tela atual. Se um ícone não é exibido, a função não está disponível.









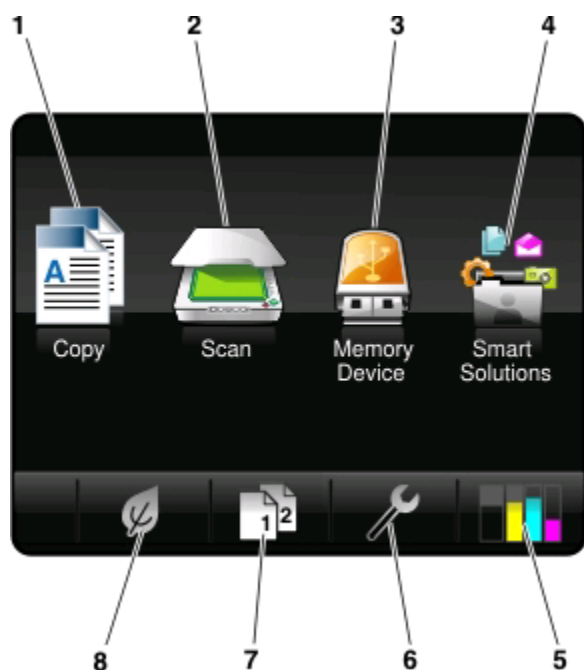

	Clique com a tecla	Para
1	Liga/Desliga 	<ul style="list-style-type: none"> <li>Ligar e desligar a impressora.</li> <li>Alternar para o modo de economia de energia.</li> </ul> <p><b>Nota:</b> quando a impressora estiver ligada, pressione  para alternar para o modo de economia de energia. Pressione e mantenha pressionado o  por três segundos para desligar a impressora.</p>
2	Voltar 	<ul style="list-style-type: none"> <li>Retornar à tela anterior.</li> <li>Sair de um nível de menu para outro superior.</li> </ul>
3	Exibição da tela sensível ao toque <b>Nota:</b> o visor é desligado no modo de economia de energia.	<ul style="list-style-type: none"> <li>Navegar pelos menus da impressora.</li> <li>Alterar configurações.</li> <li>Exibir mensagens e animações da impressora.</li> </ul>
4	Iniciar 	Iniciar um trabalho, dependendo do modo selecionado.
5	Cancelar 	Cancelar o trabalho ou tarefa atual.
6	Ajuda 	Exibir texto e animação da Ajuda.
7	Início 	Retornar à tela Bem-vindo.

## Aprendendo sobre a tela Bem-vindo

Depois que a impressora foi ligada e de um pequeno período de aquecimento, o visor mostra a tela básica a seguir que chamamos de tela Bem-vindo. Use as seleções da tela Bem-vindo para iniciar uma ação, como copiar ou digitalizar, ou para alterar as definições da impressora.



Item do visor		Descrição
1	Copiar 	Acessa o menu de cópia e faz cópias.
2	Digitalizar 	Acessa o menu de digitalização e digitaliza documentos.
3	Dispositivo de memória  ou PictBridge 	Exibe, seleciona, imprime ou anexa fotografias e documentos ao e-mail. <b>Nota:</b> esse ícone é exibido somente quando você retorna à tela Bem-vindo enquanto um cartão de memória, unidade flash ou câmera compatível com PictBridge está conectado à impressora.
4	SmartSolutions 	Abre o menu SmartSolutions.
5	Níveis de tinta 	<ul style="list-style-type: none"> <li>• Exibe os níveis de tinta atuais dos tanques instalados.</li> <li>• Acessa as funções de manutenção e informações dos cartuchos.</li> </ul>
6	Configurar 	Acessa o menu de configuração e altera as definições da impressora.



Item do visor		Descrição
7	Frente e verso 	Imprime em frente e verso.
8	Eco-Mode 	<p>Ativa o Eco-Mode para selecionar as seguintes opções:</p> <ul style="list-style-type: none"> <li>• Imprimir em frente e verso (duplex).</li> <li>• Alterar para o modo de economia de energia depois que a impressora estiver ociosa por 10 minutos.</li> <li>• Definir brilho da tela para baixo.</li> </ul>

## Navegando pelos menus usando o painel de controle da impressora

### Modelos com tela sensível ao toque

- Para realizar uma nova tarefa, sempre comece na tela Bem-vindo. Toque em  para abrir a tela Bem-vindo.
- Para navegar pelos menus, arraste a barra de navegação ou toque nas setas no visor.
- Para abrir um menu ou submenu, toque no nome ou ícone do menu.
- Para selecionar uma definição, toque em um item de menu e em **Aceitar** ou **OK** para salvar a definição.

### Modelos com botão de seta

- Para navegar pelos menus, use os botões de seta no painel de controle da impressora e pressione  para abrir menus e submenus.
- Pressione  para selecionar e salvar uma definição.

# Usando cartões de memória e unidades flash

## Usando um cartão de memória ou unidade flash com a impressora

Cartões de memória ou unidades flash são dispositivos de armazenamento usados frequentemente com câmeras e computadores. Você pode remover o cartão de memória da câmera ou a unidade flash do computador e inseri-lo diretamente na impressora.

- 1 Insira um cartão de memória em um slot de cartão ou uma unidade flash na porta USB.

### Inserindo um cartão de memória

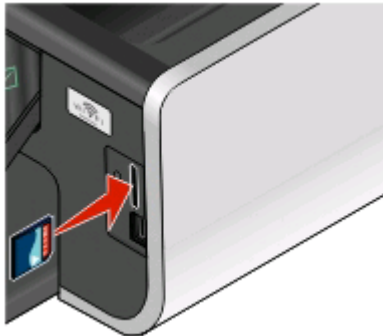

#### Notas:

- Insira o cartão com o lado da etiqueta da marca voltado para cima.
- Verifique se as setas presentes no cartão apontam para a impressora.
- Se necessário, conecte o cartão de memória ao adaptador fornecido com a impressora.
- Verifique se o cartão de memória inserido é suportado pela impressora. Para obter mais informações, consulte “Cartões de memória e tipos de arquivo suportados” na página 14.

### Inserindo uma unidade flash

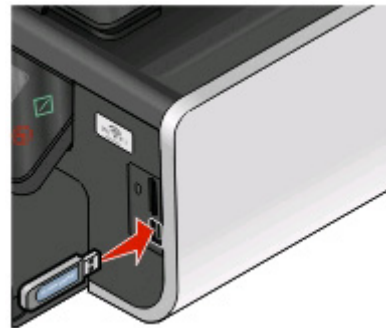

#### Notas:

- A unidade flash usa a mesma porta usada para o cabo da câmera PictBridge.
- Talvez seja necessário um adaptador se a sua unidade flash não se ajustar diretamente à porta.



**Aviso—Dano Potencial:** não toque nos cabos, em qualquer adaptador de rede, em qualquer conector, no dispositivo de memória ou nas áreas mostradas enquanto a impressora estiver imprimindo, lendo ou gravando do dispositivo de memória. Dados podem ser perdidos.

- 2 A tela Dispositivo de memória é exibida no visor.

**Notas:**

- Se a impressora não reconhecer o cartão de memória, remova-o e insira-o novamente.
- Se uma unidade flash ou um conjunto de câmera digital no modo de armazenamento em massa for inserida na porta USB enquanto um cartão de memória estiver inserido no slot, uma mensagem será exibida no visor pedindo que escolha qual dispositivo de memória será usado.

## Cartões de memória e tipos de arquivo suportados

Cartão de memória	Tipo de arquivo
<ul style="list-style-type: none"><li>• Secure Digital (SD)</li><li>• Secure Digital High Capacity (SDHC)</li><li>• Micro Secure Digital (com adaptador) (Micro SD)</li><li>• Mini Secure Digital (com adaptador) (Mini SD)</li><li>• MultiMedia Card (MMC)</li><li>• MultiMedia Card de tamanho reduzido (com adaptador) (RS-MMC)</li><li>• MultiMedia Card móvel (com adaptador) (MMCmobile)</li><li>• Memory Stick</li><li>• Memory Stick PRO</li><li>• Memory Stick Duo (com adaptador)</li><li>• Memory Stick PRO Duo (com adaptador)</li><li>• xD-Picture Card</li><li>• xD-Picture Card (Tipo H)</li><li>• xD-Picture Card (Tipo M)</li></ul>	<p>Documentos:</p> <ul style="list-style-type: none"><li>• .doc (Microsoft Word)</li><li>• .xls (Microsoft Excel)</li><li>• .ppt (Microsoft PowerPoint)</li><li>• .pdf (Adobe Portable Document Format)</li><li>• .rtf (Rich Text Format)</li><li>• .docx (Microsoft Word Open Document Format)</li><li>• .xlsx (Microsoft Excel Open Document Format)</li><li>• .pptx (Microsoft Powerpoint Open Document Format)</li><li>• .wpd (WordPerfect)</li></ul> <p>Imagens:</p> <ul style="list-style-type: none"><li>• JPEG</li><li>• TIFF</li></ul>

# Fazendo pedido e substituindo suprimentos

## Fazendo pedidos de cartuchos de tinta

Os valores de rendimento de página estão disponíveis em [www.lexmark.com/pageyields](http://www.lexmark.com/pageyields). Para obter os melhores resultados, use somente cartuchos de tinta Lexmark.

Modelos Lexmark Pro800 Series

Item	Programa de devolução de cartuchos <sup>1</sup>	Cartucho comum <sup>2</sup>
Cartucho de tinta preta	100	100A
Cartucho de tinta preta de alto rendimento	100XL, 105XL	100XLA
Cartucho de tinta amarela	100	100A
Cartucho de tinta amarela de alto rendimento	100XL	100XLA
Cartucho de tinta ciano	100	100A
Cartucho de tinta ciano de alto rendimento	100XL	100XLA
Cartucho de tinta magenta	100	100A
Cartucho de tinta magenta de alto rendimento	100XL	100XLA

<sup>1</sup> Licenciado apenas para uso individual. Após o uso, devolva este cartucho à Lexmark para ser remanufaturado, reabastecido ou reciclado.

<sup>2</sup> Disponível somente no site da Lexmark na Web em [www.lexmark.com](http://www.lexmark.com).

# Substituindo cartuchos de tinta

Verifique se você possui um novo cartucho de tinta antes de começar. É necessário instalar novos cartuchos imediatamente após remover os cartuchos antigos para evitar que a tinta existente nos orifícios do cabeçote de impressão sequem..

- 1 Ligue a impressora.
- 2 Abra a impressora.

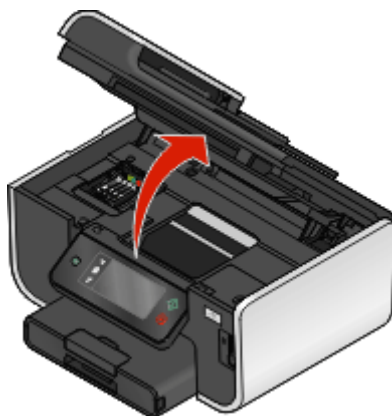

**Nota:** O cabeçote de impressão move para a posição de instalação do cartucho.

- 3 Pressione a aba de liberação e remova o cartucho ou cartuchos de tinta usados.

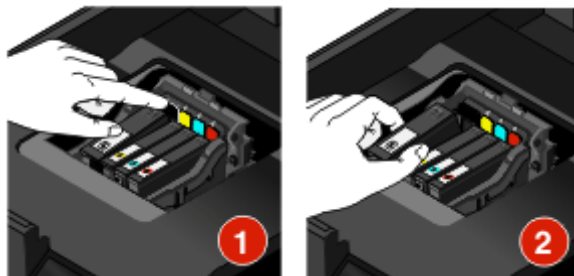

- 4 Instalar cada cartucho de tinta. Use as duas mãos para instalar o cartucho preto.

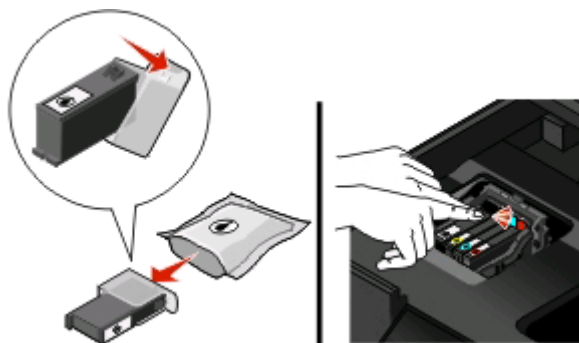

**Nota:** Instale os novos cartuchos de tinta imediatamente após remover a tampa de proteção para evitar a exposição da tinta ao ar.

- 5 Feche a impressora.



# Manutenção de cartuchos de tinta

Além das tarefas possíveis listadas a seguir, a impressora realiza um ciclo de manutenção automática toda semana se ela estiver conectada a uma tomada elétrica. Ela sairá rapidamente do modo de economia de energia ou ligará temporariamente se estiver desligada.

## Alinhando o cabeçote de impressão

Se os caracteres ou as linhas na imagem impressa estiverem irregulares ou com ondulações, pode ser necessário alinhar o cabeçote de impressão.

## Usando o painel de controle da impressora

- 1 Coloque papel comum.
- 2 Na tela Bem-vindo, navegue até **Alinhar impressora**:

 > **Mais opções** > **Alinhar impressora**.

Uma página de alinhamento é impressa.

**Nota:** não remova a página de alinhamento até terminar a impressão.

## Usando o software da impressora

### Para usuários do Windows

- 1 Coloque papel comum.
- 2 Clique em  ou **Iniciar**.
- 3 Clique em **Todos os Programas** ou **Programas** e então selecione a pasta do programa da impressora na lista.
- 4 Selecione **Página inicial da impressora**.
- 5 Escolha sua impressora na lista suspensa de impressoras.
- 6 Na guia Manutenção, clique em **Alinhar cartuchos**.
- 7 Siga as instruções exibidas na tela do computador.

### Para usuários do Macintosh

- 1 Coloque papel comum.
- 2 Na área de trabalho de localização, clique duas vezes na pasta do programa da impressora.
- 3 Selecione **Utilitário da impressora** na lista.
- 4 Na guia Manutenção da caixa de diálogo Utilitário da impressora, clique em **Imprimir uma página de alinhamento**.
- 5 Siga as instruções exibidas na tela do computador.

Se você tiver alinhado os cartuchos para aprimorar a qualidade de impressão, imprima o documento novamente. Se a qualidade de impressão não tiver melhorado, limpe os orifícios do cabeçote de impressão.

## Limpendo os orifícios do cabeçote de impressão

Se a qualidade de impressão estiver ruim, pode ser devido à sujeira nos orifícios do cabeçote de impressão. Limpe os orifícios do cabeçote de impressão para melhorar a qualidade de impressão.

### Notas:

- Limpar os orifícios do cabeçote de impressão usa tinta, por isso limpe-os somente quando necessário.
- A limpeza profunda gasta ainda mais tinta, por isso tente usar a opção Limpar cabeçote de impressão primeiro para economizar.
- Se os níveis de tinta estiverem muito baixos, será necessário substituir os cartuchos antes de limpar os orifícios do cabeçote de impressão.

## Usando o painel de controle da impressora

Na tela Bem-vindo, navegue até **Limpar o cabeçote de impressão** ou **Limpar profundamente o cabeçote de impressão**:

 > **Mais opções** > **Limpar o cabeçote de impressão** ou **Limpar profundamente o cabeçote de impressão**

Uma página de limpeza é impressa.

## Usando o software da impressora

### Para usuários do Windows

- 1 Clique em  ou **Iniciar**.
- 2 Clique em **Todos os Programas** ou **Programas** e então selecione a pasta do programa da impressora na lista.
- 3 Selecione **Página inicial da impressora**.
- 4 Escolha sua impressora na lista suspensa de impressoras.
- 5 Na guia Manutenção, clique em **Limpar cartuchos**.
- 6 Siga as instruções exibidas na tela do computador.

### Para usuários do Macintosh

- 1 Na Área de trabalho de localização, clique duas vezes na pasta do programa da impressora.
- 2 Selecione **Utilitário da impressora** na lista.
- 3 Na guia Manutenção, selecione **Limpar os orifícios de impressão**.  
Uma página de limpeza é impressa.

# Usando o software da impressora

## Requisitos mínimos do sistema

O software da impressora requer até 500 MB de espaço livre em disco.

## Sistemas operacionais suportados

- Microsoft Windows 7 (somente Internet)<sup>1</sup>
- Microsoft Windows Vista (SP1)
- Microsoft Windows XP (SP3)
- Microsoft Windows 2000 (SP4 ou superior)
- Macintosh PowerPC OS X v10.3.9 ou posterior
- Macintosh Intel OS X v10.4.4 ou posterior
- Linux Ubuntu 8.04 LTS e 8.10 (somente Internet)<sup>1</sup>
- Linux OpenSUSE 11.0 and 11.1 (somente Web)<sup>1</sup>
- Linux Fedora 10 (somente Internet)<sup>1</sup>

<sup>1</sup> O driver da impressora para esse sistema operacional está disponível somente em [support.lexmark.com](http://support.lexmark.com).

## Instalando o software da impressora

**Nota:** Se você instalou o software da impressora neste computador anteriormente, mas precisa reinstalá-lo, desinstale o software atual primeiro.

### Para usuários do Windows

- 1 Feche todos os programas de software abertos.
- 2 Insira o CD do software de instalação.  
Se a tela de boas-vindas não for exibida após um minuto, inicie o CD manualmente:
  - a Clique , ou clique em **Iniciar** e depois clique em **Executar**.
  - b Na caixa Iniciar pesquisa ou Executar, digite **D:\setup.exe**, onde **D** é a letra da unidade de CD ou DVD.
- 3 Siga as instruções exibidas na tela Bem-vindo.

### Para usuários de Macintosh

- 1 Feche todos os aplicativos de software.
- 2 Insira o CD do software de instalação.  
Se a caixa de diálogo de instalação não for exibida após um minuto, clique no ícone do CD na área de trabalho.
- 3 Clique duas vezes em **Instalar**.
- 4 Siga as instruções na caixa de diálogo de instalação.

## Usando a Internet

- 1 Visite o site na Web da Lexmark em [www.lexmark.com](http://www.lexmark.com).
- 2 No menu Drivers e downloads, clique em **Localizador de driver**.
- 3 Selecione sua impressora e sistema operacional.
- 4 Faça o download do driver e instale o software da impressora.

## Usando o software da impressora do Windows

### Software instalado durante a instalação da impressora

Quando você configurou a impressora usando o CD do software de instalação, todos os software necessários foram instalados. Você pode ter escolhido instalar alguns programas adicionais. A tabela a seguir fornece uma visão geral dos vários programas de software e como eles podem ajudá-lo.

Se você não instalou esses programas adicionais durante a instalação inicial, insira o CD do software de instalação novamente, execute-o, e selecione **Instalar software adicional** na tela Software já instalado.

### Software da impressora

Use	Para
Página inicial da impressora Lexmark™ (conhecida como Página inicial da impressora)	<ul style="list-style-type: none"><li>• Iniciar os aplicativos ou programas.</li><li>• Acessar o Software de soluções de fax.</li><li>• Digitalizar ou enviar por e-mail uma fotografia ou documento.</li><li>• Editar os documentos digitalizados.</li><li>• Digitalizar documentos para PDF.</li><li>• Ajustar as definições da impressora.</li><li>• Fazer pedidos de suprimentos.</li><li>• Fazer a manutenção de cartuchos de tinta.</li><li>• Imprimir uma página de teste.</li><li>• Registrar a impressora.</li><li>• Entrar em contato com o suporte técnico.</li></ul>
Lexmark Fast Pics (conhecida como Fast Pics)	Gerenciar, editar, transferir e imprimir fotografias e documentos.
Barra de ferramentas da Lexmark (conhecida como Barra de ferramentas)	<ul style="list-style-type: none"><li>• Imprimir páginas da Internet em preto ou somente o texto para economizar tinta.</li><li>• Agendar impressões automáticas de páginas da Internet.</li><li>• Acessar o Picnik e editar fotografias on-line.</li><li>• Imprimir, digitalizar ou converter arquivos locais do Windows.</li></ul>
Ferramentas para Office da Lexmark (conhecida como Ferramentas para Office)	Acessar suas definições favoritas no Microsoft Office 2007.

Use	Para
Soluções de fax da Lexmark (conhecida como Soluções de fax)	<ul style="list-style-type: none"> <li>• Enviar um fax.</li> <li>• Receber um fax em impressoras 3 em 1.</li> <li>• Adicionar, editar ou excluir contatos da lista telefônica interna.</li> <li>• Acessar o Utilitário de configuração de fax da Lexmark em impressoras 4 em 1. Use o Utilitário de configuração de fax para configurar os números de fax de Discagem rápida e Discagem rápida de grupos, configurar Toque e resposta e imprimir histórico de fax e relatórios de status.</li> </ul>
Abbyy Sprint OCR	Digitalizar um documento e produzir texto editável com um processador de texto.
Utilitário de instalação sem fio da Lexmark (conhecida como Utilitário de configuração sem fio)	<ul style="list-style-type: none"> <li>• Instalar a impressora sem fio em uma rede sem fio.</li> <li>• Alterar as configurações sem fio da impressora.</li> </ul> <p><b>Nota:</b> Este programa é instalado automaticamente com o software da impressora, se a impressora possuir recursos sem fio.</p>
Central de serviços da Lexmark (conhecida como Central de serviços)	<ul style="list-style-type: none"> <li>• Solucionar problemas da impressora.</li> <li>• Acessar as funções de manutenção da impressora.</li> <li>• Entrar em contato com o suporte técnico.</li> </ul> <p><b>Notas:</b></p> <ul style="list-style-type: none"> <li>• Este programa é instalado automaticamente com o software da impressora.</li> <li>• Você pode ser solicitado a instalar este programa a partir da Internet, dependendo do modelo de sua impressora.</li> </ul>
Preferências de impressão	<p>Quando você seleciona <b>Arquivo → Imprimir</b> com um documento aberto e clica em <b>Propriedades</b>, é exibida a caixa de diálogo Preferências de impressão. A caixa de diálogo permite que você selecione opções para o trabalho de impressão, como as seguintes:</p> <ul style="list-style-type: none"> <li>• Selecionar o número de cópias a serem impressas.</li> <li>• Imprimir cópias em frente e verso.</li> <li>• Selecionar o tipo de papel.</li> <li>• Adicionar um marca d'água.</li> <li>• Aprimorar imagens.</li> <li>• Salvar definições.</li> </ul> <p><b>Nota:</b> A opção Preferências de impressão é instalada automaticamente com o software da impressora.</p>

**Nota:** Talvez alguns desses programas ou algumas funções desses programas não sejam fornecidos com a impressora, dependendo dos recursos da impressora que foi adquirida.

# Usando o software da impressora Macintosh

## Software instalado durante a instalação da impressora

### Software residente no Macintosh OS

Use	Para
Caixa de diálogo Imprimir	Ajustar as definições de impressão e agendar trabalhos de impressão.
Caixa de diálogo Serviços da impressora (não disponível no Mac OS X v10.5 ou posterior)	<ul style="list-style-type: none"><li>• Acessar o utilitário da impressora.</li><li>• Solução de problema.</li><li>• Fazer pedidos de tinta ou suprimentos.</li><li>• Entrar em contato com a Lexmark.</li><li>• Verificar a versão do software da impressora instalado no computador.</li></ul>

### Software da impressora

Os aplicativos são instalados junto com o software da impressora durante a instalação. Esses aplicativos são salvos na pasta da impressora que é exibida na área de trabalho de localização após a instalação.

- 1 Na área de trabalho de localização, clique duas vezes na pasta da impressora.
- 2 Clique duas vezes no ícone do aplicativo que você deseja usar.

Use	Para
Programa da Multifuncional da Lexmark (conhecida como Programa da Multifuncional)	<ul style="list-style-type: none"><li>• Digitalizar fotos e documentos.</li><li>• Personalizar definições para trabalhos de digitalização.</li></ul>
Utilitário de configuração da multifuncional da Lexmark (conhecida como Utilitário de configuração da multifuncional)	<ul style="list-style-type: none"><li>• Personalizar definições para trabalhos de fax.</li><li>• Criar e editar a lista de contatos.</li></ul>
Leitor de cartão de rede da Lexmark (conhecido como Leitor de cartão de rede)	<ul style="list-style-type: none"><li>• Exibir o conteúdo de um dispositivo de memória inserido na impressora em rede.</li><li>• Transferir fotografias e documentos PDF de um dispositivo de memória para o computador através de uma rede.</li></ul>
Utilitário da impressora da Lexmark (conhecida como Utilitário da impressora)	<ul style="list-style-type: none"><li>• Obter ajuda com a instalação do cartucho.</li><li>• Imprimir uma página de teste.</li><li>• Imprimir uma página de alinhamento.</li><li>• Limpar os orifícios do cabeçote de impressão.</li><li>• Fazer pedidos de tinta ou suprimentos.</li><li>• Registrar a impressora.</li><li>• Entrar em contato com o suporte técnico.</li></ul>

Use	Para
Assistente de configuração sem fio da Lexmark (conhecido como Assistente de configuração sem fio)	Instalar a impressora em uma rede sem fio.

**Nota:** Talvez esses aplicativos não sejam fornecidos com a impressora, dependendo dos recursos da impressora que foi adquirida.

# Imprimindo

## Imprimindo um documento

- 1 Coloque o papel na impressora.
- 2 Envie o trabalho para impressão:

### Para usuários do Windows

- a Com um documento aberto, clique em **Arquivo** → **Imprimir**.
- b Clique em **Propriedades, Preferências, Opções** ou **Configuração**.
- c Selecione a qualidade de impressão, o número de cópias para imprimir, o tipo de papel a ser usado e como as páginas devem ser impressas.
- d Clique em **OK** para fechar todas as caixas de diálogo do software de impressora.
- e Clique em **OK** ou **Imprimir**.

### Para usuários de Macintosh

- a Com um documento aberto, escolha **Arquivo** > **Imprimir**.
- b No menu pop-up Impressora, selecione a impressora.
- c Se necessário, clique no triângulo de divulgação.
- d No menu pop-up com opções de impressão, escolha a qualidade de impressão, o número de cópias para imprimir, o tipo de papel a ser usado e como as páginas devem ser impressas.
- e Clique em **Imprimir**.

## Imprimindo em frente e verso (duplex) automaticamente

A unidade duplex automático, disponível somente em modelos de impressoras selecionadas, suporta papel de tamanho Carta e A4. Se você adquirir um modelo sem duplex automático, ou se precisar imprimir em duplex usando outros tamanhos de papel, consulte as instruções para imprimir em frente e verso (duplex) manualmente.

### Para usuários do Windows

- 1 Com um documento aberto, clique em **Arquivo** → **Imprimir**.
- 2 Clique em **Propriedades, Preferências, Opções** ou **Configuração**.
- 3 Clique na guia **Avançado**.
- 4 Na seção Impressão em frente e verso, selecione **Ativar** no menu suspenso.  
**Nota:** para usar as configurações definidas na impressora, selecione **Usar as definições da impressora**.
- 5 Selecione a opção **Margem curta** ou **Topflip**. Margem curta é a definição usada com mais frequência.



**6** Selecione **Estender tempo de secagem** e escolha uma definição. Em regiões muito úmidas, selecione **Estendido**.

**7** Clique em **OK** para fechar todas as caixas de diálogo do software de impressora.

**8** Clique em **OK** ou **Imprimir**.

**Nota:** para retornar à impressão de um único lado, volte à guia Avançado. Na seção Impressão em frente e verso, selecione **Desativado** no menu suspenso.

## Para usuários do Macintosh

**1** Com um documento aberto, escolha **Arquivo > Imprimir**.

**2** No menu pop-up da impressora, selecione a impressora.

**3** No menu pop-up de opções da impressora, escolha **Layout**.

**4** No menu Frente e verso, selecione **Encadernação pela margem mais comprida** ou **Encadernação pela margem mais curta**.

- Na encadernação pela margem mais comprida, as páginas são limitadas junto à margem mais comprida da página (margem esquerda para retrato, margem superior para paisagem).

**Nota:** A encadernação pela margem mais comprida não está disponível no Mac OS X v10.3.

**Retrato**



**Paisagem**



- Na encadernação pela margem mais curta, as páginas são encadernadas junto à margem mais curta da página (margem esquerda para paisagem, margem superior para retrato).

**Retrato**



**Paisagem**



**5** No menu pop-up com opções de impressão, selecione **Definições de impressão** ou **Opções avançadas**, dependendo do seu sistema operacional.

**6** Se necessário, clique no triângulo de divulgação.

**7** Selecione **Tempo de secagem de impressão em frente e verso**. Em regiões muito úmidas, selecione **Estendido**.

**8** Clique em **Imprimir**.

# Imprimindo fotografias com o painel de controle da impressora

- 1 Coloque o papel fotográfico.
- 2 Insira um cartão de memória, unidade flash ou conjunto de câmera digital no modo de armazenamento em massa.  
A tela Dispositivo de memória é exibida no visor.
- 3 Toque em **Exibir fotografias**.  
A tela Selecionar fotografias é exibida.
- 4 Toque para selecionar a fotografia ou fotografias que deseja imprimir.

## Dicas.

- Para desmarcar uma fotografia selecionada, toque na fotografia novamente.
  - Se quiser exibir mais fotos, toque na seta para a esquerda ou para a direita e depois na foto para selecioná-la.
- 5 Quando terminar de selecionar as fotos que deseja imprimir, toque em **Layout**.
  - 6 Se desejar alterar as configurações de impressão, toque em **Alterar configurações**.  
Se necessário, toque em **Aceitar** cada vez que fizer uma seleção.
  - 7 Pressione .

**Nota:** para obter melhores resultados, permita que as impressões sequem por pelo menos 24 horas antes de empilhar, exibir ou armazenar.

# Cancelando trabalhos de impressão

Para cancelar um trabalho de impressão no painel de controle da impressora, pressione . Para cancelar um trabalho de impressão no computador, pressione:

## Para usuários do Windows

- 1 Clique , ou clique em **Iniciar** e depois clique em **Executar**.
- 2 Na caixa Início de pesquisa ou Executar, digite `controlar impressoras`.
- 3 Pressione **Enter** ou clique **OK**.  
A pasta impressora é aberta.
- 4 Clique com o botão direito do mouse na impressora e selecione **Abrir**.
- 5 Cancele o trabalho de impressão:
  - Para cancelar um trabalho de impressão específico, clique com o botão direito do mouse no nome do documento e selecione **Cancelar**.
  - Para cancelar todos os trabalhos de impressão na fila, clique em **Imprimir** → **Cancelar todos os documentos**.

## Para usuários do Macintosh

- 1 Clique no ícone da impressora no dock.
- 2 Na caixa de diálogo da fila de impressão, escolha o trabalho que você deseja cancelar e clique em **Excluir**.

# Copiando



ADF	Vidro do scanner
<p>Use o ADF para documentos de várias páginas.</p> <p><b>Nota:</b> o ADF está disponível apenas em modelos selecionados. Se a impressora que você adquiriu não possuir um ADF, coloque os documentos ou fotos originais no vidro do scanner.</p>	 <p>Use o vidro do scanner para páginas únicas, itens pequenos (como cartões-postais ou fotografias), transparências, papel fotográfico ou mídia muito fina (como recortes de revistas).</p>

## Dicas para copiar

- Ao usar um ADF, ajuste a guia de papel do ADF à largura do documento original.
- Ao usar o vidro do scanner, feche a tampa do scanner para evitar bordas escuras na imagem digitalizada.
- *Não* coloque cartões-postais, fotografias, itens pequenos, transparências, papel fotográfico ou mídia muito fina (como recortes de revistas) no ADF. Coloque esses itens no vidro do scanner.

## Fazendo cópias

- 1 Coloque papel.
- 2 Coloque um documento original voltado para cima no ADF ou voltado para baixo no vidro do scanner.

**Nota:** na tela Bem-vindo, você pode pressionar  para imprimir uma cópia do documento original usando as definições padrão.
- 3 Na tela Bem-vindo, navegue até **Número de cópias:**  
**Copiar > Número de cópias**
- 4 Digite o número de cópias a serem impressas e toque em **Aceitar**.
- 5 Toque em **Colorido** ou **Preto e branco** para definir uma cópia como colorida ou preta e branca.
- 6 Pressione .

# Copiando fotografias

- 1 Coloque o papel fotográfico.
- 2 Coloque uma fotografia voltada para baixo no vidro do scanner.
- 3 Na tela Bem-vindo, navegue até **Reimpressão de fotografia**:  
**SmartSolutions > Reimpressão de fotografias**
- 4 Toque em **Continuar**.
- 5 Selecione o tamanho da impressão da fotografia e toque em **Aceitar**.
- 6 Toque em **Continuar** para iniciar a impressão.

**Nota:** para obter melhores resultados, permita que as impressões sequem por pelo menos 24 horas antes de empilhar, exibir ou armazenar.

# Criando uma cópia duplex automaticamente

A unidade duplex automático, disponível somente em modelos de impressoras selecionadas, suporta papel de tamanho Carta e A4. Se você adquirir um modelo sem duplex automático, ou se precisar criar uma cópia duplex usando outros tamanhos de papel, consulte as instruções para criar uma cópia duplex manualmente.

**Nota:** não é possível copiar em duplex em envelopes, cartão ou papel fotográfico.

- 1 Coloque papel.
- 2 Coloque um documento original voltado para cima no ADF ou voltado para baixo no vidro do scanner.
- 3 Na tela Bem-vindo, navegue até **Cópias em frente e verso**:  
**Copiar > Mais opções > Cópias em frente e verso**
- 4 Escolha a opção duplex que corresponda ao seu documento original e toque em **Aceitar**:
  - Se estiver copiando um documento com apenas um lado, toque em **Um lado para frente e verso**.
  - Se estiver copiando um documento em frente e verso, toque em **Frente e verso para frente e verso**.
- 5 Pressione  para salvar a primeira página do documento na memória da impressora.
- 6 Siga as instruções exibidas no visor.

# Cancelando trabalhos de cópia

Para cancelar um trabalho de cópia, pressione .

A digitalização é interrompida e a impressora retorna ao menu anterior.

# Digitalizando

ADF	Vidro do scanner
<p>Use o ADF para documentos de várias páginas.</p> <p><b>Nota:</b> o ADF está disponível apenas em modelos selecionados. Se a impressora que você adquiriu não possuir um ADF, coloque os documentos ou fotos originais no vidro do scanner.</p>	 <p>Use o vidro do scanner para páginas únicas, itens pequenos (como cartões-postais ou fotografias), transparências, papel fotográfico ou mídia muito fina (como recortes de revistas).</p>

## Dicas para digitalizar

- Ao usar um ADF, ajuste a guia de papel do ADF à largura do documento original.
- Ao usar o vidro do scanner, feche a tampa do scanner para evitar bordas escuras na imagem digitalizada.
- *Não* coloque cartões-postais, fotografias, itens pequenos, transparências, papel fotográfico ou mídia muito fina (como recortes de revistas) no ADF. Coloque esses itens no vidro do scanner.
- Selecione o tipo de arquivo PDF se desejar digitalizar várias páginas e salve-as em um arquivo.

## Digitalizando para um computador local ou em uma rede

**1** Coloque um documento original voltado para cima no ADF ou voltado para baixo no vidro do scanner.

**2** Na tela Bem-vindo, navegue até **Digitalizar para computador:**

**Digitalizar > Digitalizar para computador**

**3** Toque em **Computador conectado através de USB** ou no nome de um computador em rede.

O computador de rede ou local é o destino que receberá a digitalização. Aguarde até que a impressora tenha concluído o download da lista de aplicativos de digitalização disponível no computador selecionado.

**Notas:**

- Se a impressora estiver conectada apenas a um computador local, ela fará o download de uma lista de aplicativos de digitalização automaticamente.
- Pode ser solicitado que você insira uma senha se ela for exigida pelo computador. Digite o PIN utilizando o teclado.
- Para atribuir um nome de computador e uma senha ao computador, consulte a Ajuda do software da impressora associado ao seu sistema operacional.

**4** Selecione um aplicativo e toque em **Aceitar**.

**5** Selecione a cor, a qualidade da resolução e o tamanho da imagem original. Se necessário, toque em **Aceitar** cada vez que fizer uma seleção.

**6** Pressione  para iniciar a digitalização.

A digitalização está concluída quando o aplicativo selecionado na etapa 4 é aberto no computador de destino e a digitalização for exibida no aplicativo como um novo arquivo.

## Digitalizando para uma unidade flash ou cartão de memória

Antes de começar, verifique se a unidade flash ou cartão de memória não está protegido contra gravação.

**1** Coloque um documento original voltado para cima no ADF ou voltado para baixo no vidro do scanner.

**2** Na tela Bem-vindo, navegue até **Digitalizar para dispositivo de memória**:

**Digitalizar > Digitalizar para dispositivo de memória**

**3** Insira uma unidade flash ou cartão de memória.

**Notas:**

- A impressora só lê um dispositivo de memória de cada vez.
- Se uma unidade flash for inserida na porta USB enquanto um cartão de memória estiver inserido no slot, uma mensagem será exibida no visor pedindo que selecione qual dispositivo de memória será usado.

**4** Selecionar o tipo de arquivo que deseja criar.

**Nota:** selecione o tipo de arquivo PDF se desejar digitalizar várias páginas e salve-as em um arquivo.

**5** Selecione a cor, a qualidade da resolução e o tamanho da imagem original. Se necessário, toque em **Aceitar** cada vez que fizer uma seleção.

**6** Pressione  para iniciar a digitalização.

A digitalização estará concluída quando uma mensagem for exibida no painel de controle da impressora indicando que o arquivo digitalizado foi salvo.

# Digitalizando diretamente para o e-mail usando o software da impressora

## Para usuários do Windows

- 1 Coloque um documento original voltado para cima no ADF ou voltado para baixo no vidro do scanner.
- 2 Clique em  ou **Iniciar**.
- 3 Clique em **Todos os Programas** ou **Programas** e então selecione a pasta do programa da impressora na lista.
- 4 Selecione **Página inicial da impressora**.
- 5 Escolha sua impressora na lista suspensa de impressoras.
- 6 Clique em **E-mail** e selecione **Fotografia, Documento** ou **PDF**.

**Nota:** você só pode selecionar Documento se um aplicativo OCR estiver armazenado em seu computador. A digitalização é iniciada e a caixa de diálogo de andamento da digitalização é exibida.

- 7 Quando a digitalização for concluída, uma nova mensagem de e-mail será criada com o documento digitalizado automaticamente anexado.
- 8 Crie sua mensagem de e-mail.

**Nota:** se o seu programa de e-mail não abrir automaticamente, você poderá digitalizar o documento no computador e depois enviá-lo anexado a um e-mail.

## Para usuários do Macintosh

- 1 Coloque um documento original voltado para cima no ADF ou voltado para baixo no vidro do scanner.
- 2 Na área de trabalho de localização, clique duas vezes na pasta do programa da impressora.
- 3 Clique duas vezes no programa da impressora para abrir o Programa da Multifuncional.
- 4 No menu "O que está sendo digitalizado?" na tela principal, selecione um tipo de documento.
- 5 No menu pop-up "Como a imagem digitalizada será usada?", escolha **Ser visualizada no monitor/página da Web**.
- 6 No menu popup "Enviar imagem digitalizada para", selecione um aplicativo.
- 7 Clique em **Digitalizar**.
- 8 Recupere a imagem digitalizada a partir do aplicativo e envie-a como um anexo por e-mail.

# Digitalizando para um PDF

## Para usuários do Windows

- 1 Coloque um documento original voltado para cima no ADF ou voltado para baixo no vidro do scanner.
- 2 Clique em  ou **Iniciar**.
- 3 Clique em **Todos os Programas** ou **Programas** e então selecione a pasta do programa da impressora na lista.



- 4 Selecione **Página inicial da impressora**.
- 5 Escolha sua impressora na lista suspensa de impressoras.
- 6 Clique em **PDF**.  
A digitalização é iniciada e a caixa de diálogo de andamento da digitalização é exibida.
- 7 Salve o documento como PDF.

## Para usuários do Macintosh

- 1 Coloque um documento original voltado para cima no ADF ou voltado para baixo no vidro do scanner.
- 2 Na área de trabalho de localização, clique duas vezes na pasta do programa da impressora.
- 3 Clique duas vezes no programa da impressora para abrir o Programa da Multifuncional.
- 4 No menu "O que está sendo digitalizado?" na tela principal, selecione um tipo de documento.
- 5 Personalize as definições conforme necessário.
- 6 Clique em **Digitalizar**.
- 7 Salve o documento como PDF.

## Cancelando trabalhos de digitalização

Pressione  no painel de controle da impressora ou clique em **Cancelar** na tela do computador.

# Enviando por e-mail

## Enviando e-mail

### Dicas para enviar por e-mail

- Ao usar um ADF, ajuste a guia de papel do ADF à largura do documento original.
- Ao usar o vidro do scanner, feche a tampa do scanner para evitar bordas escuras na imagem digitalizada.
- Não coloque cartões-postais, fotografias, itens pequenos, transparências, papel fotográfico ou mídia muito fina (como recortes de revistas) no ADF. Coloque esses itens no vidro do scanner.
- Verifique se inseriu as informações da conta de e-mail e configurou o servidor SMTP antes de enviar um e-mail.
- Verifique se a impressora está conectada a uma rede Ethernet ou sem fio antes de enviar um e-mail.

Se necessário, verifique se a rede está conectada à Internet para que a impressora possa se comunicar com o servidor SMTP. Se a impressora não se conectar à Internet, entre em contato com o encarregado do suporte ao sistema.

A impressora suporta apenas uma conexão de rede ativa (Ethernet ou sem fio) por vez.

- Adicione contatos ao catálogo de endereços. Ao enviar um e-mail, você pode apenas selecionar os contatos do catálogo de endereços em vez de digitar os e-mails repetidamente.

### Digitalizando um documento ou fotografia para o e-mail

- 1 Coloque um documento original voltado para cima no ADF ou voltado para baixo no vidro do scanner.

**Nota:** você pode anexar apenas um documento ou fotografia a cada e-mail.

- 2 Na tela Bem-vindo, navegue até **Digitalizar para e-mail**:

**Digitalizar > Digitalizar para e-mail**

- 3 Selecionar o tipo de arquivo que deseja criar.

**Nota:** selecione o tipo de arquivo PDF se desejar digitalizar várias páginas e salve-as em um arquivo.

- 4 Toque em uma opção para inserir ou selecionar os destinatários:

- **Inserir endereço de e-mail** — insira o endereço de e-mail manualmente.
- **Catálogo de endereços** — toque em **Classificar por nome** ou **Classificar por grupo** e, sem seguida, selecione o contato.
- **Histórico** — selecione o nome ou o endereços de e-mail da lista de histórico.

Se necessário, toque em **OK** ou **Aceitar** cada vez que fizer uma seleção.

- 5 Para inserir destinatários adicionais, toque em **Adicionar destinatários** e, em seguida, insira o endereço de e-mail, o nome ou o grupo que você deseja adicionar.

Toque em **Aceitar** cada vez que adicionar um destinatário.

**Nota:** é possível enviar um e-mail para até 30 destinatários.

- 6 Selecione o tipo de arquivo, a cor, a qualidade e o tamanho original do documento ou fotografia que deseja enviar. Se necessário, toque em **Aceitar** para salvar cada definição.

- 7 Para alterar o assunto de e-mail padrão:
  - a Toque em **Assunto**.
  - b Insira o assunto e toque em **OK**.
- 8 Para alterar a mensagem de e-mail padrão:
  - a Toque em **Mensagem**.
  - b Insira a mensagem e toque em **OK**.
- 9 Pressione .

## Anexando um documento ou fotografia a um e-mail

- 1 Insira uma unidade flash ou cartão de memória.  
A tela Dispositivo de memória é exibida no visor.

**Notas:**

- A impressora só lê um dispositivo de memória de cada vez.
- Se uma unidade flash for inserida na porta USB enquanto um cartão de memória estiver inserido no slot, uma mensagem será exibida no visor pedindo que selecione qual dispositivo de memória será usado.

- 2 Toque em **Anexar arquivo ao e-mail**.
- 3 Para alterar o assunto de e-mail padrão:
  - a Toque em **Assunto**.
  - b Insira o assunto e toque em **OK**.
- 4 Para alterar a mensagem de e-mail padrão:
  - a Toque em **Mensagem**.
  - b Insira a mensagem e toque em **OK**.
- 5 Selecione o arquivo a ser anexado:

**Nota:** você pode anexar apenas um documento ou fotografia a cada e-mail.

- Se quiser anexar um documento:
    - a Toque em **Anexar documento ao e-mail**.
    - b Toque no nome do arquivo do documento a ser anexado.
    - c Toque em **Continuar**.
  - Se quiser anexar uma fotografia:
    - a Toque em **Anexar fotografia ao e-mail**.
    - b Toque na fotografia que deseja anexar.
    - c Toque em **Continuar**.
- 6 Toque em uma opção para inserir ou selecionar os destinatários:
    - **Inserir endereço de e-mail** — insira o endereço de e-mail manualmente.
    - **Catálogo de endereços** — toque em **Classificar por nome** ou **Classificar por grupo** e, sem seguida, selecione o contato.
    - **Histórico** — selecione o nome ou o endereços de e-mail da lista de histórico.

Se necessário, toque em **OK** ou **Aceitar** cada vez que fizer uma seleção.

**7** Para inserir destinatários adicionais, toque em **Adicionar destinatários** e, em seguida, insira o endereço de e-mail, o nome ou o grupo que você deseja adicionar.

Toque em **Aceitar** cada vez que adicionar um destinatário.

**Nota:** é possível enviar um e-mail para até 30 destinatários.

**8** Toque em **Enviar**.

## Cancelando um e-mail

Para cancelar um e-mail, pressione .

# Usando o SmartSolutions

## O que é o SmartSolutions?

SmartSolutions é um conjunto de soluções com as quais você pode criar, personalizar e fazer download do site ([smartsolutions.lexmark.com](http://smartsolutions.lexmark.com)) para sua impressora.

Usando o site do SmartSolutions, você pode criar soluções escolhendo as funções da impressora, aplicar definições a essas funções e depois fazer o download de novas soluções para usar depois na sua impressora. Você pode criar várias soluções para as tarefas que são repetidas frequentemente e que você deseja simplificar.

Também é possível personalizar e fazer download de soluções que permitem exibir informações da Internet na tela sensível ao toque.

Para acessar uma solução que você criou ou personalizou, toque em **SmartSolutions** no painel de controle da impressora e depois selecione o ícone/nome da solução.

Algumas das soluções que podem estar disponíveis são listadas a seguir. Verifique o site do SmartSolutions para obter uma lista atualizada.

## Soluções pré-carregadas

Clique com a tecla	Para
Cópia do cartão de ID	Copiar os dois lados de um cartão de ID em uma única página.
Reimpressão de fotografia	Criar reimpressões de fotografias.
Mais informações	Saiba mais sobre o SmartSolutions e sobre como você pode criar e fazer download de suas próprias soluções personalizadas.

## Personalizar soluções

Solução	Descrição
Copiar	Copia documentos ou fotografias usando definições de cópia predefinidas.
Digitalizar para e-mail	Envia por email documentos digitalizados diretamente da impressora usando nomes ou contatos predefinidos no catálogo de endereços.
Digitalizar para fax	Envia documentos por fax para destinatários previamente selecionados no site do SmartSolutions usando definições predefinidas.
Digitalizar para arquivo (somente Windows e Macintosh)	Digitaliza e salva arquivos para um computador selecionado previamente usando definições predefinidas.
Imprimir um arquivo (somente Windows)	Usando a impressora, seleciona arquivos de documentos no computador para impressão.
Cópia ecológica	Copia documentos ou fotografias usando definições que exercem um impacto positivo no meio ambiente.

\* Você pode selecionar uma ou mais soluções como protetor de tela da impressora.

Solução	Descrição
Feed RSS*	Exibe as manchetes de notícias com opções para enviar por e-mail artigos completos ou exibi-los em um computador Windows.
Calendário Web*	Exibe seu próprio calendário Web com uma opção para imprimir a agenda do dia.
Visualizador de fotografias*	Exibe fotografias de sites da Web com opções para imprimir ou enviar um e-mail com um link para as fotografias selecionadas.
Localizador de cartuchos*	Exibe informações de lojas locais onde você pode adquirir cartuchos com uma opção para imprimir ou enviar por e-mail as informações do cartucho.

\* Você pode selecionar uma ou mais soluções como protetor de tela da impressora.

## Exemplos:

- Se você é proprietário de um negócio ou supervisor e geralmente imprime uma programação de trabalho, crie uma solução Imprimir um arquivo. Especifique o local de seu arquivo de programação e, em seguida, nomeie a solução Imprimir programação. Na próxima vez que você precisar imprimir uma cópia da programação atual, basta selecionar Imprimir programação no menu do SmartSolutions no painel de controle da impressora. A impressora automaticamente localizará e imprimirá o arquivo.
- Se você frequentemente digitaliza e envia por fax um documento para seu advogado usando as mesmas definições, você pode criar uma solução Digitalizar para enviar fax e nomeá-la Fax para advogado. Na próxima vez que você quiser enviar o documento por fax, basta carregar o documento e selecionar a nova solução (Fax para advogado) no menu do SmartSolutions no painel de controle da impressora. A impressora automaticamente aplicará as definições escolhidas, selecionará seu advogado como destinatário e enviará o fax.

**Nota:** é necessário ativar a impressora no site do SmartSolutions antes de começar a criar ou personalizar soluções.

# Criando ou personalizando as soluções da impressora

Antes de começar, verifique se:

- A impressora e o computador estão conectados à Internet através de conexão Ethernet ou sem fio.
- A impressora está ligada
- A impressora e o computador estão na mesma rede.

## Usando o painel de controle da impressora (somente Windows)

**1** Vá para o site SmartSolutions e adicione sua impressora:

**a** Na tela Bem-vindo do painel de controle da impressora, navegue até **Iniciar o SmartSolutions no meu computador**

**SmartSolutions > Mais opções > Iniciar o SmartSolutions no meu computador**

**b** Selecione o computador onde você deseja iniciar o SmartSolutions.

**Nota:** o software da impressora deve estar instalado no computador para que você possa selecioná-lo.

- c No site do SmartSolutions, faça login ou crie uma conta.
- d Adicione a impressora.

**Nota:** é necessário adicionar a impressora apenas uma vez. Na próxima vez que você quiser criar ou personalizar as soluções não será necessário adicioná-la novamente.

- 2 Use o site para criar, personalizar e fazer o download de soluções para a impressora.

## Usando o software da impressora

- 1 Abra a pasta do programa da impressora e selecione sua impressora:

### Para usuários do Windows

- a Clique em  ou **Iniciar**.
- b Clique em **Todos os Programas** ou **Programas** e então selecione a pasta de programas da impressora na lista.
- c Selecione a impressora.

### Para usuários do Macintosh

Na Área de trabalho de localização, clique duas vezes na pasta do programa da impressora.

- 2 Selecione o link SmartSolutions.
- 3 No site do SmartSolutions, faça login ou crie uma conta.
- 4 Adicione a impressora.

**Nota:** é necessário adicionar a impressora apenas uma vez. Na próxima vez que você quiser criar ou personalizar as soluções da impressora, não será necessário adicioná-la novamente.

- 5 Use o site para criar, personalizar e fazer o download de soluções para a impressora.

# Solucionando problemas

## Antes de solucionar problemas

Use esta lista de verificação para solucionar a maioria dos problemas da impressora.

- Verifique se o cabo de alimentação está conectado na impressora e em uma tomada elétrica devidamente aterrada.
- Verifique se a impressora não está conectada em protetores contra oscilações de voltagem, fontes de alimentação ininterruptas ou extensões.
- Verifique se a impressora está ligada.
- Verifique se a impressora está conectada firmemente ao computador host, servidor de impressão ou a outro ponto de acesso à rede.
- Verifique se há mensagens de erro na impressora e solucione os erros que houver.
- Verifique se há mensagens de atolamento de papel e desobstrua os mesmos.
- Verifique os cartuchos de tinta e instale novos cartuchos, se for necessário.
- Use a Central de serviços para localizar e solucionar o problema (somente Windows).
- Desligue a impressora, aguarde aproximadamente 10 segundos e ligue-a novamente.

## Usando a Central de serviços para solucionar problemas da impressora

A Central de serviços oferece ajuda detalhada para a solução de problemas e contém links para tarefas de manutenção da impressora e suporte ao cliente.

Para abrir a Central de serviços, use um dos seguintes métodos:

Método 1	Método 2
Se for exibida uma caixa de diálogo com uma mensagem de erro, clique no link <b>Para obter assistência adicional, use a Central de serviços.</b>	<ol style="list-style-type: none"><li>1 Clique em  ou <b>Iniciar</b>.</li><li>2 Clique em <b>Todos os Programas</b> ou <b>Programas</b> e selecione a pasta do programa da impressora na lista.</li><li>3 Selecione <b>Página inicial da impressora</b>.</li><li>4 Na guia Suporte, selecione <b>Central de serviços</b>.</li></ol>

## Se a Solução de problemas não ajudar a resolver o problema

Visite nosso site [support.lexmark.com](http://support.lexmark.com) para:

- Acessar artigos do Knowledgebase com as informações e soluções de problemas mais recentes para sua impressora
- Suporte técnico on-line ativo
- Obter números de contatos para suporte técnico por telefone



# Solucionando problemas de configuração

- “O idioma incorreto é exibido no visor” na página 41
- “Erros de cabeçote de impressão” na página 41
- “O software não foi instalado” na página 42
- “O trabalho de impressão não imprime ou há páginas ausentes” na página 43
- “A impressora imprime páginas em branco” na página 44
- “A impressora está ocupada ou não responde” na página 44
- “Não é possível excluir documentos da fila de impressão” na página 45
- “Não é possível imprimir pelo USB” na página 45

## O idioma incorreto é exibido no visor

Se a lista de verificação "Antes de solucionar problemas" não ajudar na solução do problema, tente o seguinte:

### ALTERAR O IDIOMA USANDO OS MENUS DA IMPRESSORA

- 1 Na tela Bem-vindo, navegue até **Usar padrão de fábrica**:

 > **Usar padrão de fábrica**

- 2 Toque em **Sim**.

A impressora é redefinida e começa a configuração inicial.

- 3 Conclua a configuração inicial da impressora.

## Erros de cabeçote de impressão

Se a lista de verificação "Antes de solucionar problemas" não ajudar na solução do problema, tente o seguinte:

### REMOVA O CABEÇOTE DE IMPRESSÃO E INSIRA-O NOVAMENTE

- 1 Abra a impressora e levante a trava.



2 Remova o cabeçote de impressão.



**Aviso—Dano Potencial:** Não toque nos orifícios do cabeçote de impressão.

3 Limpe os contatos do cabeçote de impressão usando um pano limpo e sem fiapos.

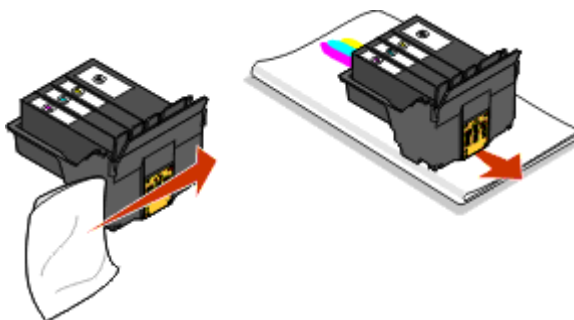

4 Insira novamente o cabeçote de impressão e feche a trava até ouvir um clique.

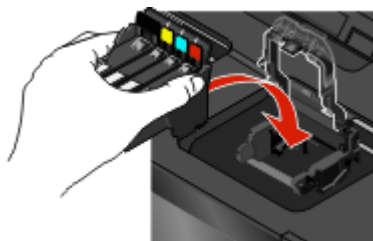

5 Feche a impressora.

**Nota:** Se remover e inserir novamente o cabeçote de impressão não solucionar o erro, entre em contato com o suporte técnico.

## O software não foi instalado

Se encontrar problemas durante a instalação, ou se a impressora não for exibida na lista da pasta de impressoras ou como uma opção de impressora ao enviar um trabalho de impressão, tente remover e reinstalar o software.

Antes de reinstalar o software, faça o seguinte:

**VERIFIQUE SE O SEU COMPUTADOR ATENDE AOS REQUISITOS MÍNIMOS DE SISTEMA  
RELACIONADOS NA CAIXA DA IMPRESSORA**

**DESATIVE TEMPORARIAMENTE OS PROGRAMAS DE SEGURANÇA NO WINDOWS ANTES DE  
INSTALAR O SOFTWARE**

## VERIFIQUE A CONEXÃO USB

- 1 Verifique o cabo USB quanto a qualquer dano evidente. Se o cabo estiver danificado, use um novo.
- 2 Conecte a extremidade quadrada do cabo USB firmemente à parte posterior da impressora.
- 3 Conecte a extremidade retangular do cabo USB firmemente à porta USB do computador.  
A porta USB é marcada com um símbolo  USB.

**Nota:** Se o problema persistir, tente usar outra porta USB no computador. Você pode ter se conectado a uma porta defeituosa.

## RECONECTE A FONTE DE ALIMENTAÇÃO DA IMPRESSORA

- 1 Desligue a impressora e desconecte o cabo de alimentação da tomada elétrica.
- 2 Remova com cuidado a fonte de alimentação da impressora e insira-o novamente.
- 3 Ligue o cabo de alimentação na tomada elétrica e ligue a impressora.

## O trabalho de impressão não imprime ou há páginas ausentes

Se a lista de verificação "Antes de solucionar problemas" não ajudar na solução, tente um ou mais dos seguintes:

### VERIFIQUE SE OS CARTUCHOS DE TINTA ESTÃO INSERIDOS CORRETAMENTE

- 1 Ligue e abra a impressora.
- 2 Verifique se os cartuchos estão inseridos corretamente.  
Os cartuchos deverão *clicar* firmemente no slot colorido correspondente do cabeçote de impressão.
- 3 Feche a impressora.

### SELECIONE SUA IMPRESSORA NA CAIXA DE DIÁLOGO IMPRIMIR ANTES DE ENVIAR O TRABALHO DE IMPRESSÃO

### VERIFIQUE SE O TRABALHO DE IMPRESSORA NÃO ESTÁ PAUSADO

### VERIFIQUE SE A IMPRESSORA ESTÁ DEFINIDA COMO A IMPRESSORA PADRÃO

### RECONECTE A FONTE DE ALIMENTAÇÃO DA IMPRESSORA

- 1 Desligue a impressora e desconecte o cabo de alimentação da tomada elétrica.
- 2 Remova com cuidado a fonte de alimentação da impressora e insira-o novamente.
- 3 Ligue o cabo de alimentação na tomada elétrica e ligue a impressora.

### REMOVA E RECONECTE O CABO USB QUE ESTÁ CONECTADO À IMPRESSORA

## VERIFIQUE A CONEXÃO USB

- 1 Verifique o cabo USB quanto a qualquer dano evidente. Se o cabo estiver danificado, use um novo.
- 2 Conecte a extremidade quadrada do cabo USB firmemente à parte posterior da impressora.
- 3 Conecte a extremidade retangular do cabo USB firmemente à porta USB do computador.  
A porta USB é marcada com um símbolo  USB.

## REMOVA E REINSTELE O SOFTWARE DA IMPRESSORA

### A impressora imprime páginas em branco

Páginas em branco podem ser causadas por cartuchos de tinta instalados incorretamente.

### REINSTALAR OS CARTUCHOS DE TINTA E LIMPAR PROFUNDAMENTE E ALINHAR O CABEÇOTE DE IMPRESSÃO

- 1 Reinstale os cartuchos de tinta, consulte "Substituindo cartuchos de tinta" na página 16 para obter mais informações.  
Se os cartuchos não se ajustarem, verifique se o cabeçote de impressão está colocado corretamente e tente instalar os cartuchos novamente.

- 2 Coloque papel comum.

- 3 Na tela Bem-vindo do painel de controle da impressora, navegue até **Limpar profundamente o cabeçote de impressão**:

 > **Mais opções** > **Limpar profundamente o cabeçote de impressão**

Uma página de limpeza é impressa.

- 4 Navegue até **Alinhar impressora**:

 > **Mais opções** > **Alinhar impressora**.

Uma página de alinhamento é impressa.

**Nota:** não remova a página de alinhamento até terminar a impressão.

### A impressora está ocupada ou não responde

Se a lista de verificação "Antes de solucionar problemas" não ajudar na solução, tente um ou mais dos seguintes:

### VERIFIQUE SE A IMPRESSORA NÃO ESTÁ NO MODO DE ECONOMIA DE ENERGIA

Se o indicador luminoso de energia estiver piscando lentamente, a impressora está no modo de economia de energia. Pressione  para ativar a impressora.

Se a impressora não sair do modo de economia de energia, redefina e energia:

- 1 Desligue o cabo de alimentação da tomada elétrica e aguar 10 segundos.
- 2 Ligue o cabo de alimentação na tomada elétrica e ligue a impressora.

Se o problema persistir, verifique se há atualizações para o firmware ou software da impressora em nosso site.

## RECONECTE A FONTE DE ALIMENTAÇÃO DA IMPRESSORA

- 1 Desligue a impressora e desconecte o cabo de alimentação da tomada elétrica.
- 2 Remova com cuidado a fonte de alimentação da impressora e insira-o novamente.
- 3 Ligue o cabo de alimentação na tomada elétrica e ligue a impressora.

## Não é possível excluir documentos da fila de impressão

Se houver trabalhos presos na fila de impressão e não for possível excluí-los para imprimir outros trabalhos, talvez o computador e a impressora não estejam se comunicando.

## REINICIE O COMPUTADOR E TENDE NOVAMENTE

## Não é possível imprimir pelo USB

Se a lista de verificação "Antes de solucionar problemas" não ajudar na solução, tente um ou mais dos seguintes:

### VERIFIQUE A CONEXÃO USB

- 1 Verifique o cabo USB quanto a qualquer dano evidente. Se o cabo estiver danificado, use um novo.
- 2 Conecte a extremidade quadrada do cabo USB firmemente à parte posterior da impressora.
- 3 Conecte a extremidade retangular do cabo USB firmemente à porta USB do computador.

A porta USB é marcada com um símbolo  USB.

**Nota:** Se o problema persistir, tente usar outra porta USB no computador. Você pode ter se conectado a uma porta defeituosa.

### VERIFIQUE SE A PORTA USB ESTÁ ATIVADA NO WINDOWS

- 1 Clique , ou clique em **Iniciar** e depois clique em **Executar**.
- 2 Na caixa Início de pesquisa ou Executar, digite `devmgmt.msc`.
- 3 Pressione **Enter** ou clique **OK**.  
O Gerenciador de Dispositivos é aberto.
- 4 Clique no sinal de adição (+) ao lado dos controladores Universal Serial Bus.  
Se as opções Controlador de host USB e Hub da raiz USB estiverem relacionadas, a porta USB está ativada.

Para obter mais informações, consulte a documentação do computador.

### REMOVA E REINSTALE O SOFTWARE DA IMPRESSORA

# Solucionando problemas de rede

Se estiver tendo dificuldades para configurar a impressora em uma rede, imprima uma página de configuração de rede e depois consulte as informações de solução de problemas de rede completas no *Guia de Preparação inicial de rede* ou no *Guia do usuário* completo disponível no CD do software de instalação.

## Imprimindo uma página de configuração de rede

Uma *página de configuração de rede* relaciona as definições de configuração da impressora, incluindo o endereço IP e MAC da impressora.

- 1 Coloque papel comum.
- 2 Na tela Bem-vindo, navegue até **Imprimir página de configuração**:

 > **Configurar rede** > **Imprimir página de configuração**

A página de configuração de rede é impressa.

# Avisos

## Aviso de edição

Maio de 2009

**O parágrafo a seguir não se aplica a nenhum país em que as disposições sejam inconsistentes com as leis locais:** A LEXMARK INTERNATIONAL, INC. FORNECE ESTA PUBLICAÇÃO "COMO ESTÁ", SEM GARANTIA DE NENHUM TIPO, EXPRESSA OU IMPLÍCITA, INCLUINDO, MAS SEM LIMITAÇÃO, AS GARANTIAS IMPLÍCITAS DE COMERCIALIZAÇÃO OU ADEQUAÇÃO A UMA FINALIDADE EM PARTICULAR. Alguns estados não permitem a isenção de responsabilidade de garantias expressas ou implícitas em determinadas transações; portanto, esta declaração pode não se aplicar a você.

É possível que esta publicação contenha imprecisões técnicas ou erros tipográficos. Serão feitas alterações periódicas às informações aqui contidas; essas alterações serão incorporadas em edições futuras. Alguns aperfeiçoamentos ou alterações nos produtos ou programas descritos poderão ser feitos a qualquer momento.

As referências feitas nesta publicação a produtos, programas ou serviços não implicam que o fabricante pretenda torná-los disponíveis em todos os países nos quais opera. Qualquer referência a um produto, programa ou serviço não tem a intenção de afirmar ou sugerir que apenas aquele produto, programa ou serviço possa ser usado. Qualquer produto, programa ou serviço funcionalmente equivalente que não infrinja qualquer direito de propriedade intelectual existente poderá ser usado no seu lugar. A avaliação e verificação da operação em conjunto com outros produtos, programas ou serviços, exceto aqueles expressamente designados pelo fabricante, são de responsabilidade do usuário.

Para obter suporte técnico da Lexmark, acesse [support.lexmark.com](http://support.lexmark.com).

Para obter informações sobre suprimentos e downloads, acesse [www.lexmark.com](http://www.lexmark.com).

Caso você não tenha acesso à Internet, entre em contato com a Lexmark pelo correio:

Lexmark International, Inc.  
Bldg 004-2/CSC  
740 New Circle Road NW  
Lexington, KY 40550  
USA

© 2009 Lexmark International, Inc.

**Todos os direitos reservados.**

## Marcas registradas

Lexmark e Lexmark com o design do diamante são marcas comerciais da Lexmark International, Inc., registradas nos Estados Unidos e/ou em outros países.

Todas as outras marcas pertencem aos seus respectivos proprietários.

## **Federal Communications Commission (FCC) compliance information statement**

This product complies with the limits for a Class B digital device, pursuant to Part 15 of the FCC Rules. Operation is subject to the following two conditions:

- 1** this device may not cause harmful interference, and
- 2** this device must accept any interference received, including interference that may cause undesired operation.

Any questions on this statement should be directed to:

Director of Lexmark Technology & Services  
Lexmark International, Inc.  
740 West New Circle Road  
Lexington, KY 40550  
(859) 232-3000

For additional compliance information, see the online documentation.

## **Federal Communications Commission (FCC) compliance information statement**

This product complies with Part 68 of the FCC Rules. See the product online documentation for additional compliance information.