

hp photosmart  
7900 series

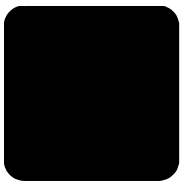

# guia de referência





# conteúdo

<b>1</b>	<b>bem-vindo</b>	<b>1</b>
	encontrar mais informações	1
	o que há na caixa	2
	visão geral da impressora	3
	parte frontal	3
	parte traseira	3
	painel de controle	4
	luzes indicadoras	5
	bandeja de entrada	5
	estrutura de menus	6
	informações sobre cartuchos de impressão	7
	cartuchos de impressão aceitos	7
	instalar ou substituir os cartuchos de impressão	8
	modo de reserva de tinta	10
<b>2</b>	<b>solução de problemas da instalação</b>	<b>11</b>
<b>3</b>	<b>suporte e especificações</b>	<b>15</b>
	suporte	15
	suporte hp por telefone	16
	especificações	18
	requisitos do sistema	18
	especificações da impressora	19
	serviços de hardware	21
	serviços de software	22
	declaração da garantia limitada da hp	22
	informações de segurança	24
	declarações ambientais	24
	protegendo o meio ambiente	24
	produção de ozônio	24
	consumo de energia	25
	uso do papel	25
	plásticos	25
	folhas de dados de segurança de material	25
	programa de reciclagem	25
	declarações de regulamentação	25
	copyrights e marcas registradas	26

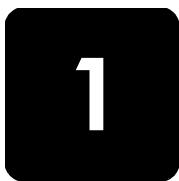

# bem-vindo

Obrigado por adquirir a impressora HP Photosmart 7900 Series! Com a nova impressora de fotos, você poderá imprimir fotos lindas, salvar fotos no computador e criar projetos fáceis e divertidos.

## encontrar mais informações

A seguinte documentação é fornecida para ajudá-lo a iniciar e a obter o máximo de sua impressora:

- **Guia de Instalação da HP Photosmart 7900 Series** — O *Guia de Instalação da HP Photosmart* contém instruções rápidas e fáceis para ajudar a configurar a impressora e a instalar o software.
- **Este Guia de Referência da HP Photosmart 7900 Series** - Este guia de referência contém informações de solução de problemas de software, descreve como obter suporte a partir de [www.hp.com](http://www.hp.com), e explica como entrar em contato com o suporte HP.
- **Ajuda da Impressora HP Photosmart** — A Ajuda da Impressora HP Photosmart descreve como usar os recursos mais avançados da nova impressora. Inclui informações sobre cuidados e manutenção da impressora, solução avançada de problemas e mensagens de erro.

Após instalar o software da HP Photosmart no computador, é possível exibir e imprimir a Ajuda da impressora HP Photosmart.

**Nota:** Se estiver usando um PC com Windows® e deseja instalar a Ajuda da impressora HP Photosmart em árabe, croata, estoniano, hebraico, letão, lituano ou eslovaco, insira o CD com a etiqueta "Guia do Usuário" que acompanha a impressora.

### para exibir a Ajuda da impressora hp photosmart

- **PC com Windows:** No menu **Iniciar**, selecione **Programas** (no Windows XP, selecione **Todos programas**), **Hewlett-Packard, Photosmart 140, 240, 7200, 7600, 7700, 7900 Series, Foto & Imagem Director**. No **Foto & Imagem Director**, clique em **Ajuda**.
- **Macintosh®:** Insira o CD da HP Photosmart. Na pasta **User Docs** (Documentos do Usuário), selecione o **idioma** e clique duas vezes no arquivo **photosmart 7960.html**.

### imprimir a ajuda da impressora hp photosmart

- **PC com Windows:** Clique em **Imprimir** na parte superior da barra de navegação da janela Ajuda da impressora HP Photosmart.
- **Macintosh:** Clique a tela que deseja imprimir. No menu **File** (Arquivo), selecione **Print** (Imprimir) ou clique em **Print** (Imprimir) na parte superior da barra de navegação do navegador.

## o que há na caixa

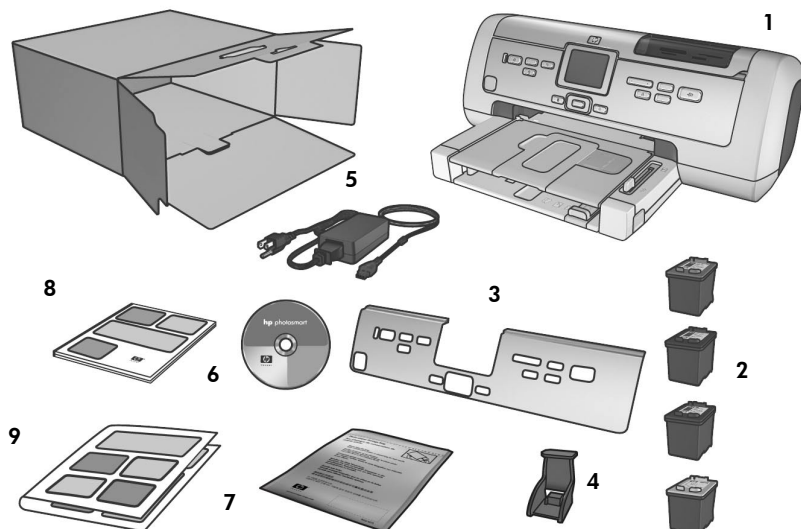

A caixa da impressora contém os seguintes itens:

**Nota:** Alguns conteúdos podem variar de acordo com o país e região.

- 1 A HP Photosmart 7900 Series impressora
- 2 O cartucho de impressão preto HP no.56, o cartucho de impressão colorido HP no.57, o cartucho fotográfico HP no.58 e cartucho fotográfico cinza HP no.59
- 3 Uma placa frontal
- 4 Um protetor de cartuchos
- 5 Uma fonte de alimentação (as fontes de alimentação podem variar na aparência ou ter um cabo de alimentação adicional)
- 6 O CD do software da impressora HP Photosmart 7900 Series (alguns países e regiões podem ter mais do que um CD)
- 7 Um saco para armazenagem de papel fotográfico
- 8 O Guia de Referência da *HP Photosmart 7900 Series*
- 9 O Guia de Instalação da *HP Photosmart 7900 Series*

## visão geral da impressora

Para mais informações sobre os recursos mostrados nesta seção, consulte a Ajuda da impressora HP Photosmart.

### parte frontal

#### Bandeja de saída

Remova esta bandeja para carregar mídia pequena e para eliminar congestionamentos de papel

#### Coletor de papel

Levante essa bandeja para carregar papel

#### Extensão do coletor de papel

Deixe esta guia aberta para receber o papel impresso

#### Guia de largura do papel

Ajuste esta guia, colocando-a junto à extremidade do papel na bandeja de entrada

#### Bandeja de entrada

Coloque o papel, as transparências, os envelopes ou outra mídia pequena nesta bandeja para impressão

#### Tampa superior

Levante esta tampa para acessar o compartimento de entrada, a área de armazenamento do cartucho de impressão e a porta de impressão direta

#### Tela LCD

Use essa tela para exibir fotos e opções de menu

#### Porta principal

Pressione o botão **ABRIR PORTA** (localizado no painel de controle) para abrir esta porta para trocar os cartuchos de impressão

#### Bandeja de fotos

Levante o coletor de papel para carregar papel fotográfico na bandeja de fotos.

#### Controle deslizante da bandeja de fotos

Mova esse controle deslizante para engatar ou desengatar a bandeja de fotos

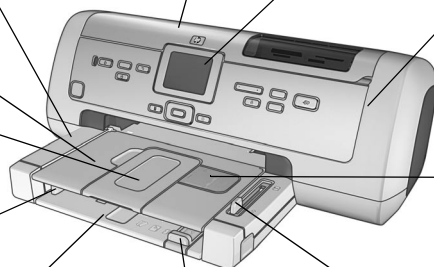

### parte traseira

#### Conexão do cabo de alimentação

Use essa porta para conectar o cabo de alimentação incluído com a impressora



#### porta USB

Use essa porta para conectar a impressora ao computador

#### Porta de acesso traseiro

Tire essa porta para remover congestionamentos de papel

## painel de controle

### IMPRIMIR NOVAS FOTOS

Pressione este botão para imprimir automaticamente as fotos mais recentes que ainda não foram impressas

### ATIVAR

Pressione esse botão para ligar a impressora ou colocá-la no modo de economia de energia

### SALVAR

Pressione esse botão para salvar fotos de um cartão de memória no computador

### ABRIR PORTA

Pressione este botão para abrir a porta principal

### MENU

Pressione esse botão para exibir o menu da impressora

### OK

Pressione esse botão para selecionar a foto atual, responder a perguntas apresentadas na tela LCD ou selecionar opções de menu

### E-MAIL

Pressione este botão para enviar uma foto por e-mail

### SELEC. FOTOS ◀ ▶

Use essas setas para visualizar todas as fotos ou para mover a caixa de seleção em uma foto ampliada

### ZOOM +/ZOOM -

Pressione Zoom + para entrar no modo de ampliação ou Zoom - para entrar no modo de exibição 9 em 1 e exibir nove fotos de uma só vez, na tela de LCD da impressora.

### TAMANHO

Use este botão para selecionar o tamanho de impressão das fotos

### IMPRIMIR

Pressione este botão para imprimir fotos selecionadas a partir de um cartão de memória

### CÓPIAS

Pressione este botão para selecionar o número de cópias que deseja imprimir

### GIRAR

Pressione este botão para girar a foto exibida no momento

### SELEC. FOTOS ▲ ▼

Use as setas para ver fotos selecionadas, mover a caixa de seleção em uma foto ampliada ou visualizar seleções do menu

### CANCELAR

Pressione esse botão para cancelar a seleção de fotos, sair de um menu ou interromper a ação solicitada

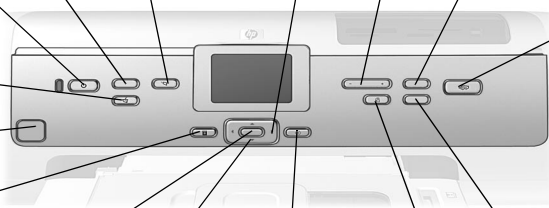

**Dica:** Pressione e mantenha pressionado um botão para mudar rapidamente seu valor. Por exemplo, pressione e mantenha pressionado o botão **SELEC. FOTOS ▶** para mover rapidamente pelas fotos em um cartão de memória.

Para obter mais informações sobre a estrutura do menu para estes botões, consulte a Ajuda da impressora HP Photosmart.

## luzes indicadoras

### Luz Lig./Atenção Acesa (verde)

A energia está ligada

### Apagada

A impressora está no modo de economia de energia

### Piscando (verde)

A impressora está ocupada

### Piscando (vermelho)

A impressora precisa de atenção



### Luz do cartão de memória Acesa

O cartão de memória está inserido corretamente

### Apagada

Nenhum cartão foi inserido ou foi inserido incorretamente

### Piscando

Informações transmitidas entre o cartão e a impressora ou o computador

## bandeja de entrada

### Compartimento de entrada

Use esse compartimento para inserir um cartão de memória ou conectar uma câmera digital de impressão direta HP ou o computador notebook à porta de impressão direta

### Slot do cartão de memória

#### CompactFlash™/IBM® Microdrive

É possível inserir um cartão de memória CompactFlash ou IBM Microdrive nesse slot

### Slot do cartão de memória

#### SmartMedia™/xD-Picture Card™

Pode ser inserido um cartão de memória SmartMedia na parte superior ou um cartão de memória xD-Picture Card na parte inferior direita desse slot

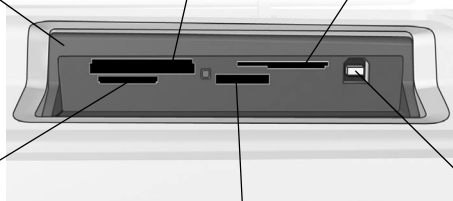

### Slot do cartão de memória MultiMediaCard™/Secure Digital™

É possível inserir um cartão de memória MultiMediaCard ou Secure Digital nesse slot

### Slot do cartão de memória Sony® Memory Stick

É possível inserir um cartão de memória Sony Memory Stick aceito neste slot

### Porta de impressão direta

Use essa porta para conectar um computador notebook ou uma câmera digital de impressão direta HP à impressora

## estrutura de menus

Use esta seção para revisar as opções que estão disponíveis a partir do menu principal na tela LCD da impressora. Para acessar as opções de menu, pressione o botão **MENU** no painel de controle da impressora.

Para mais informações sobre as opções do submenu, consulte a Ajuda da impressora HP Photosmart. Para informações sobre como acessar a Ajuda da impressora HP Photosmart, consulte **para exibir a Ajuda da impressora hp photosmart** na página 1.

Opção do menu	Escolhas
Impressão especial	Imprimir todas Criar álbum Intervalo Imprimir índice Imprimir folha prova Digital. folha prova
Melhorar imagem	Remover olhos vermelhos Brilho da foto Adicionar quadro Adic efeito de cor
Recursos	Exibição de slide Qualidade de impressão Imprimir pág amostra Imprimir página de teste Limpar cartuchos Calibrar impressora
Preferências	Após a impressão No. de cópias Tamanho da foto Impressão de vídeo Adic data/hora Sem borda Impressão Exif Melhorar contraste Cores estendidas Espaço de cor Detecção de papel Seleções da câmera Restaurar padrões Idioma



## informações sobre cartuchos de impressão

Esta seção contém uma visão geral resumida dos cartuchos de impressão aceitos e instruções sobre como instalar ou substituir os cartuchos de impressão. Para informações detalhadas sobre o cartucho de impressão, consulte a Ajuda da impressora HP Photosmart.

### cartuchos de impressão aceitos

A impressora é compatível com os seguintes cartuchos de impressão. Instalar um cartucho não relacionado nesta tabela poderá invalidar a garantia da impressora.

Para imprimir...	Use estes cartuchos...
Documentos e fotos	<p><b>HP no.58 (C6658A)</b> — Cartucho de impressão para fotos</p> <p>e</p> <p><b>HP no.57 (C6657A)</b> — Cartucho de impressão colorido</p> <p>e</p> <p><b>HP no.56 (C6656A)</b> — Cartucho de tinta preto</p>
Fotos coloridas ou preto e branco da mais alta qualidade	<p><b>HP no.58 (C6658A)</b> — Cartucho de impressão para fotos</p> <p>e</p> <p><b>HP no.57 (C6657A)</b> — Cartucho de impressão colorido</p> <p>e</p> <p><b>HP no.59 (C9359A)</b> — Cartucho de impressão cinza para fotos</p>

Ao instalar um cartucho de impressão, o número do cartucho deverá coincidir com o número mostrado na trava de encaixe do cartucho. A impressora suporta três cartuchos de impressão de cada vez.

**Cuidado!** Verifique se você está usando os cartuchos de impressão corretos. Além disso, a HP não recomenda modificar nem recarregar os cartuchos de impressão HP. Danos resultantes de modificação ou recarga de cartuchos de impressão não são cobertos pela garantia da HP.

Os cartuchos de impressão deverão ser inseridos na impressora conforme segue:

- Suporte do cartucho de impressão esquerdo — HP no.58 (C6658A), cartucho de impressão para fotos
- Suporte do cartucho de impressão central — HP no.57 (C6657A), cartucho de impressão colorido
- Suporte do cartucho de impressão direito — HP no.56 (C6656A), cartucho de impressão preto ou HP no.59 (C9359A), cartucho de impressão cinza para fotos

## instalar ou substituir os cartuchos de impressão

Para obter o melhor desempenho da impressora, use apenas cartuchos de impressão genuínos HP recarregados na fábrica.

Para obter utilização máxima dos cartuchos de impressão, desligue a impressora sempre que não estiver em uso. Desligar a impressora quando não estiver em uso permite que ela armazene adequadamente os cartuchos de impressão.

**Cuidado!** Não desconecte a impressora da tomada nem desligue a fonte de alimentação (como uma régua de alimentação) até a luz Lig./Atenção se apagar.

### Para instalar ou substituir os cartuchos de impressão:

- 1 Se a impressora estiver desligada, pressione o botão **LIG.**, no painel de controle da impressora, para ligá-la.
- 2 Coloque papel comum na bandeja de entrada para que a impressora possa imprimir uma página de calibração depois que você instalar os cartuchos de impressão.
- 3 Pressione o botão **ABRIR PORTA** para abrir a porta principal.
- 4 Empurre para baixo a trava do cartucho de impressão e, em seguida, puxe-o para a frente. A trava do cartucho de impressão se abre.

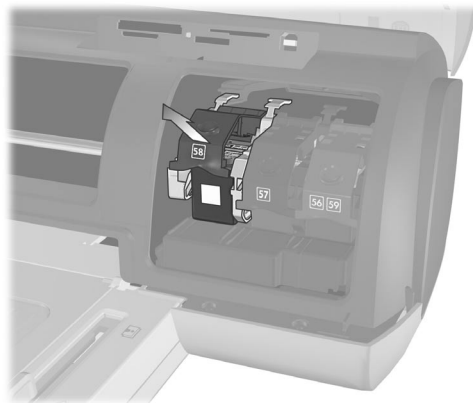

- 5 Se estiver trocando um cartucho de impressão, retire o cartucho antigo e armazene, recicle ou descarte-o.

**Nota:** Para obter mais informações sobre como reciclar os cartuchos de impressão, visite [www.hp.com/recycle](http://www.hp.com/recycle).

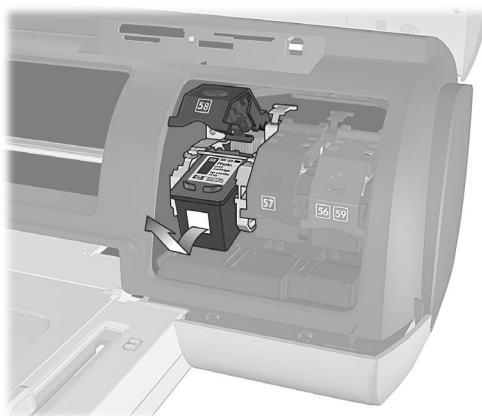

- 6 Se estiver instalando um novo cartucho de impressão, retire-o da embalagem. Se estiver substituindo um cartucho que estava armazenado, remova-o do protetor de cartucho de impressão.
- 7 Se estiver instalando um novo cartucho, segure a etiqueta rosa e remova a fita plástica com delicadeza. Retire apenas a fita plástica. Lembre-se de instalar o cartucho logo após remover a fita; os bocais de tinta expostos por mais de um minuto podem secar e causar problemas de impressão posteriormente. Após remover a fita, não tente recolocá-la.

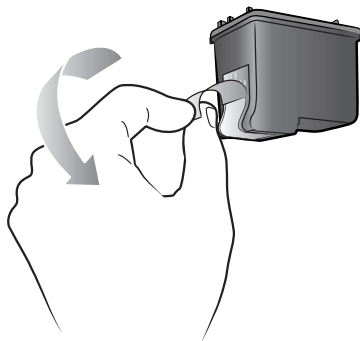

**Cuidado!** Não toque nos bocais de tinta nem nos contatos de cobre do cartucho de impressão. Tocar nessas partes pode causar falhas no cartucho de impressão.

**8** Insira o cartucho de impressão:

- Segure o cartucho de impressão de forma que os contatos de cobre entrem em primeiro lugar na impressora. Alinhe os sulcos, nos lados esquerdo e direito da parte superior do cartucho, com os encaixes na parte interna do suporte do cartucho.
- Deslize com cuidado o cartucho para dentro do suporte sob a barra de metal e empurre-o firmemente até ele parar.

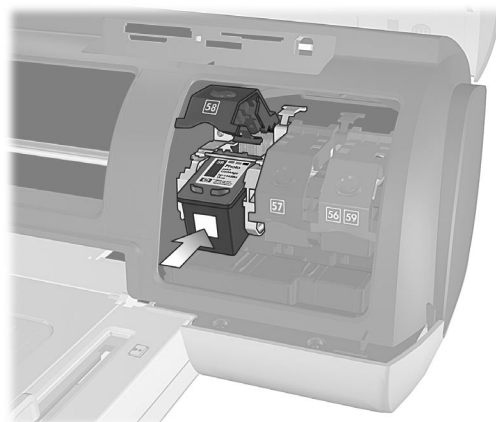

- Empurre para baixo a trava do cartucho até fechá-la.

**9** Feche a tampa superior e pressione o botão **OK**. A impressora imprime uma página de calibração.

A impressora e os cartuchos são calibrados para proporcionar resultados de impressão ideais. A página de calibração pode ser descartada.

### **modo de reserva de tinta**

O modo de reserva de tinta permite manter a impressão mesmo se um dos cartuchos de tinta falhar ou ficar sem tinta. Se receber uma mensagem de erro de cartucho de impressão na tela LCD da impressora ou no monitor do micro, remova o cartucho de impressão e feche a tampa superior para entrar no Modo de reserva de tinta. Você verá uma mensagem lembrando-o de que está no Modo de reserva de tinta.

Imprimir no Modo de reserva de tinta torna a impressora lenta e afeta a qualidade de impressão. O Modo de reserva de tinta será usado para todos os trabalhos de impressão até que o cartucho de impressão que está faltando seja substituído. Para obter mais informações sobre como substituir os cartuchos de impressão, consulte **instalar ou substituir os cartuchos de impressão** na página 8.

# 2

## solução de problemas da instalação

A impressora HP Photosmart foi projetada para ser confiável e de fácil utilização. Este capítulo contém perguntas mais frequentes sobre a instalação do PC com Windows. Para obter informações de como solucionar problemas sobre todos os aspectos da impressora, incluindo a instalação e as mensagens de erro do Macintosh, consulte a Ajuda da impressora HP Photosmart. Para mais informações sobre como visualizar a ajuda da impressora, consulte **para exibir a Ajuda da impressora hp photosmart** na página 1.

Antes de entrar em contato com o suporte da HP, leia esta seção para obter dicas sobre solução de problemas ou vá para os serviços de suporte online em [www.hp.com/support](http://www.hp.com/support).

**Nota:** Os documentos e as fotos impressas podem ficar levemente distorcidos na presença de campos eletromagnéticos intensos.

**Nota:** A HP recomenda o uso de um cabo USB com menos de 10 pés (3 m) de comprimento para minimizar o ruído introduzido devido a campos magnéticos com alto potencial.

Problema	Possível causa	Solução
Quando conectei o cabo USB ao computador, o Assistente de novo hardware apareceu mas não reconheceu a impressora.	É possível conectar a impressora ao computador antes de inserir o CD da HP Photosmart.	<ol style="list-style-type: none"><li>1 Desconecte o cabo USB da impressora e feche o Assistente de novo hardware encontrado.</li><li>2 Insira o CD HP Photosmart fornecido com a impressora. Quando o Assistente de instalação aparecer, clique em <b>Cancelar</b>.</li><li>3 A partir do menu <b>Iniciar</b> clique em <b>Executar</b>.</li><li>4 Clique em <b>Procurar</b> e navegue para a unidade de CD-ROM.</li><li>5 Selecione <b>Uninstaller.bat</b> e clique em <b>Abrir</b>.</li><li>6 Clique em <b>OK</b> para iniciar o Desinstalador.</li><li>7 Clique em <b>Continuar</b> para desinstalar os arquivos criados quando você conectou a impressora ao computador.</li><li>8 Clique em <b>Reiniciar</b>. Quando o computador reiniciar, remova o CD da HP Photosmart e siga as instruções de instalação no <i>Guia de Instalação da HP Photosmart</i> que acompanha a impressora.</li></ol>

Problema	Possível causa	Solução
<p>Durante a instalação, a caixa de diálogo de requisitos do sistema aparece indicando que a resolução do display do monitor do computador não está de acordo com os requisitos mínimos do sistema.</p>	<p>A resolução da tela do monitor está definida abaixo dos requisitos mínimos do sistema. Para mais informações, consulte <b>requisitos do sistema</b> na página 18.</p>	<ol style="list-style-type: none"> <li>1 Clique em <b>Cancelar</b> no diálogo dos requisitos do sistema.</li> <li>2 Clique com o botão direito na área de trabalho e escolha <b>Propriedades</b>.</li> <li>3 Clique na guia <b>Configurações</b>.</li> <li>4 Mova o controle deslizante para a direita até a resolução ser 800 x 600 ou mais alta.</li> <li>5 Clique em <b>Aplicar</b>. Aparece Propriedades de Vídeo.</li> <li>6 Clique em <b>Sim</b> para aceitar as mudanças.</li> <li>7 Reinstale o software de impressora.</li> </ol>
<p>O software não instalou corretamente no computador. OU Preciso reinstalar o software da impressora. (<i>Continua na próxima página</i>)</p>	<p>Pode haver um conflito com seu programa de antivírus. OU Pode haver um conflito com outro programa de software.</p>	<p>Desinstale o software da impressora: insira o CD HP Photosmart na unidade e siga as instruções apresentadas na tela. Se o aviso para desinstalar não aparecer, use as instruções na página 11 para isso.</p> <p><b>Windows 98, ME e XP</b></p> <ol style="list-style-type: none"> <li>1 Pare ou desligue quaisquer programas ativos de proteção contra vírus ou outros programas de inicialização durante a instalação. <b>Importante:</b> Restaure as configurações originais assim que a instalação estiver concluída.</li> <li>2 A partir do menu Iniciar, clique em <b>Executar</b>. Digite <b>MSCONFIG</b> na linha de comando de execução e clique em <b>OK</b>. O Utilitário Configuração aparece.</li> <li>3 Na guia <b>Geral</b>, clique em <b>Início seletivo</b> e desmarque a caixa <b>Carregar itens de grupo de inicialização</b> ou Carregar itens de inicialização.</li> <li>4 Clique em <b>OK</b> e reinicie o computador.</li> <li>5 Insira o CD do software da impressora HP Photosmart que vem junto com a impressora.</li> <li>6 Assim que terminar a instalação do software, repita o passo um.</li> <li>7 Quando aparecer o Utilitário Configuração, clique em <b>Inicilização normal</b>.</li> <li>8 Clique em <b>OK</b> e reinicie o computador. Quando reiniciar, remova o CD da HP Photosmart e siga as instruções de instalação no <i>Guia de Instalação da HP Photosmart</i> que acompanha a impressora.</li> </ol>

Problema	Possível causa	Solução
<i>(Continuação da página anterior)</i>		<p><b>Windows 2000 Professional</b></p> <ol style="list-style-type: none"> <li>1 Pressione <b>Ctrl+Alt+Delete</b>.</li> <li>2 Clique para abrir o <b>Gerenciador de tarefas</b> e selecione a guia <b>Aplicativos</b>.</li> <li>3 Ctrl+clique para selecionar todos os programas exceto o Windows Explorer e Systray.</li> <li>4 Clique em <b>Finalizar tarefa</b>. Se aparecer uma segunda mensagem, clique em <b>Finalizar agora</b>. Repita este passo até que todos os programas, exceto o Windows Explorer e o Systray, sejam fechados.</li> <li>5 Instale o software da impressora usando as instruções de instalação no <i>Guia de Instalação da HP Photosmart</i> que acompanha a impressora.</li> </ol>
<p><b>Apenas Windows 98</b> Quando conecto o cabo USB entre a impressora e o computador, o Assistente de novo hardware aparece uma vez, mas a impressora não é instalada. O Assistente para adicionar novo hardware não aparece novamente.</p>	<p>A instalação foi cancelada, não foi concluída ou houve um erro.</p>	<ol style="list-style-type: none"> <li>1 Desligue a impressora e desconecte o cabo USB da impressora.</li> <li>2 Desconecte o cabo de alimentação da impressora.</li> <li>3 Aguarde cerca de 10 segundos.</li> <li>4 Conecte o cabo de alimentação na impressora e ligue-a.</li> <li>5 Desinstale o software da impressora. Para isso, insira o CD HP Photosmart no computador e siga as instruções apresentadas na tela do computador.</li> <li>6 Quando a desinstalação for concluída, reinicie seu computador.</li> <li>7 Instale novamente o software de impressora.</li> </ol>

Problema	Possível causa	Solução
<p><b>Apenas Windows 98</b> Quando conecto o cabo USB entre a impressora e o computador, não aparece o Assistente para adicionar novo hardware.</p>	<p>O cabo USB pode estar com defeito ou não estar conectado corretamente.</p>	<ol style="list-style-type: none"> <li>1 Desligue a impressora e desconecte o cabo USB da impressora.</li> <li>2 Desconecte o cabo de alimentação da impressora.</li> <li>3 Aguarde cerca de 10 segundos.</li> <li>4 Conecte o cabo de alimentação na impressora e ligue-a.</li> <li>5 Reconecte o cabo USB à impressora.</li> </ol> <p>Se você continuar com problemas, experimente usar outro cabo USB.</p> <p>OU</p> <ol style="list-style-type: none"> <li>1 Clique em <b>Iniciar, Configurações, Painel de controle</b>.</li> <li>2 Clique duas vezes no ícone <b>Sistema</b>.</li> <li>3 Clique na guia <b>Gerenciador de dispositivos</b>.</li> <li>4 Clique no ícone (+) próximo à opção Universal serial bus controller. Se aparecer uma controladora host USB e um hub raiz USB, é provável que o USB esteja habilitado. Se esses dispositivos não estiverem listados, consulte a documentação do computador ou entre em contato com o fabricante do computador para mais informações sobre como habilitar e configurar o USB.</li> </ol>



# 3

## suporte e especificações

Este capítulo contém as seguintes informações sobre a impressora:

- **suporte** na página 15
- **especificações** na página 18
- **serviços de hardware** na página 21
- **serviços de software** na página 22
- **declaração da garantia limitada da hp** na página 22
- **informações de segurança** na página 24
- **declarações ambientais** na página 24
- **declarações de regulamentação** na página 25
- **copyrights e marcas registradas** na página 26

### suporte

Se você tiver problemas, siga estes passos:

- 1 Vá para a Ajuda da impressora HP Photosmart para obter informações detalhadas sobre como usar a impressora e solucionar problemas. Para informações sobre como visualizar a Ajuda da impressora HP Photosmart, consulte **para exibir a Ajuda da impressora hp photosmart** na página 1.
- 2 Se você não conseguir solucionar o problema usando as informações contidas na Ajuda da impressora HP Photosmart, o suporte de Web e e-mail estão disponíveis nos seguintes idiomas: Holandês, inglês, francês, alemão, italiano, português, espanhol e sueco.
  - Vá para **www.hp.com/support** para acessar as páginas de suporte online ou envie para a HP uma mensagem de e-mail para obter respostas uma a uma para as suas perguntas.
  - Acesse **www.hp.com** e verifique as atualizações de software.
- 3 Se não puder solucionar o problema usando a Ajuda da impressora HP Photosmart ou os sites da HP, entre em contato com a HP usando o número para o seu país ou região. Para obter uma lista de números de telefone do país e região, consulte a seção a seguir.

## suporte hp por telefone

A impressora vem com um período limitado de suporte telefônico gratuito. Para obter mais informações, consulte **suporte** na página 15 ou vá para **[www.hp.com/support](http://www.hp.com/support)** para verificar a duração do suporte gratuito.

Após o período de suporte telefônico gratuito, a ajuda está disponível a partir da HP a um custo adicional. Entre em contato com o revendedor HP ou ligue para o número de telefone de suporte para o país ou região para obter opções de suporte.

Para obter suporte HP por telefone, ligue para o número de telefone de suporte apropriado para o seu local. As tarifas normais da companhia telefônica se aplicam.

**Nota:** Clientes para a Europa Ocidental deverão ir para **[www.hp.com/support](http://www.hp.com/support)** para acessar os números de suporte de telefone em seu país ou região.

País	Número de telefone
África do Sul	086 000 1030 dentro da RSA +27-11.258 9301 fora da RAS
Arábia Saudita	800 897 14440
Argélia	(+212) 22404747
Barém	800 728
Egito	02 532 5222
Emirados Árabes Unidos	971 4 883 8454
Eslováquia	+ 421-2-68208080
Grécia	+ 30 1 60 73 603
Hungria	+ 36 (0)1 382 1111
Israel	972 (0) 9 830 4848
Marrocos	(+212) 22404747
Polônia	+ 48 22 865 98 00
República Checa	42 (0)2 6130 7310
Romênia	01 315 44 42
Rússia, Moscou	7 095 923 50 01
Rússia, São Petersburgo	7 812 346 7997
Tunísia	+ 216 1 891 222
Turquia	1 216 579 71 71
Ucrânia	+ 7 (380-44) 490-3520

**fazer uma chamada**

Entre em contato com o suporte HP enquanto estiver próximo do computador e da impressora. Esteja preparado para fornecer as seguintes informações:

- Número de modelo da impressora (localizado na parte frontal da impressora)
- Número de série da impressora (localizado na parte inferior da impressora)
- Sistema operacional do computador
- Versão do driver da impressora:
  - **PC com Windows:** Para visualizar a versão do driver da impressora, clique com o botão direito do mouse no ícone do cartão de memória na barra de tarefas do Windows e selecione **Sobre**.
  - **Macintosh:** Para visualizar a versão do driver da impressora, use a caixa de diálogo Imprimir.
- Mensagens exibidas na tela LCD da impressora ou no monitor do computador
- Respostas para as seguintes perguntas:
  - A situação que lhe levou a telefonar já aconteceu antes? É possível recriar a situação?
  - Você instalou algum hardware ou software novo no computador no período em que essa situação aconteceu?

## especificações

Esta seção relaciona os requisitos mínimos do sistema necessários para instalar a impressora HP Photosmart em um computador e fornece especificações da impressora selecionada.

Para obter uma lista completa das especificações da impressora, consulte a Ajuda da impressora HP Photosmart. Para informações sobre como visualizar a Ajuda da impressora, consulte **para exibir a Ajuda da impressora hp photosmart** na página 1.

### requisitos do sistema

Componente	Mínimo para Windows	Mínimo para Macintosh
<b>Sistema operacional</b>	Windows® 98, 2000 Professional, ME, XP Home e XP Professional	Mac® OS 9 v9.1 ou posterior, OS X v10.1 até 10.2
<b>Processador</b>	Pentium® II (ou equivalente) ou superior	G3 ou superior
<b>RAM</b>	64 MB (128 MB recomendado)	Mac OS 9.1 e OS 9.2: 64 MB (128 MB recomendado) Mac OS X v10.1 e OS X v10.2: 128 MB
<b>Espaço livre em disco</b>	500 MB	500 MB
<b>Vídeo</b>	800 x 600, 16 bits ou superior	800 x 600, 16 bits ou superior
<b>Unidade de CD-ROM</b>	4x	4x
<b>Conectividade</b>	USB: Portas na parte da frente e de trás (Windows 98, 2000 Professional, ME, XP Home e XP Professional)	USB 2.0 Velocidade máxima (Mac OS 9 v9.1 ou posterior, OS X v10.1 até 10.2)
<b>Navegador</b>	Microsoft® Internet Explorer 5.5 ou superior	Não exigido para instalação

## especificações da impressora

<b>Bandejas de papel</b>	Uma bandeja para tamanho Carta Uma bandeja para foto de 4 x 6 pol (10 x 15 cm)
<b>Capacidade da bandeja de entrada</b>	25 folhas de papel fotográfico 100 folhas de papel comum 20 a 40 cartões (dependendo da espessura) 15 envelopes 20 folhas de papel banner 20 folhas de etiquetas 25 transparências 25 folhas de transferência a ferro
<b>Capacidade da bandeja de fotos</b>	15 folhas de papel fotográfico
<b>Capacidade da bandeja de saída</b>	20 folhas de papel fotográfico 50 folhas de papel comum 10 cartões 10 envelopes 20 transparências 20 folhas de papel banner 25 folhas de etiquetas 25 folhas de transferência a ferro
<b>Cartões de memória</b>	CompactFlash™ Tipo I e II IBM® Microdrive MultiMediaCard™ Secure Digital™ SmartMedia™ Sony® Memory Sticks xD-Picture Card™
<b>Cartuchos de impressão</b>	1 HP no.56 preto (C6656A) 1 HP no.57 colorido (C6657A) 1 HP no.58 foto (C6658A) 1 foto HP cinza no.59 (C9359A)
<b>Conectividade padrão</b>	USB: Portas frontais e traseiras Windows 98, 2000 Prof., ME, XP Home e XP Prof. Mac OS 9 v9.1 ou posterior, OS X v10.1 até v10.2
<b>Conectividade, máximo</b>	Servidores de impressão externos HP JetDirect: 175x, 310x, 380x
<b>Especificações de mídia, máximo</b>	Comprimento máx. recomendado: 14 pol (356 mm) Largura máx. recomendada: 8,5 pol (216 mm) Espessura máx. recomendada: 11,5 mil (292 µm)/folha
<b>Formatos de arquivo aceitos pelo cartão de memória</b>	Imprimir: Formatos de arquivo de imagens e vídeos compatíveis Salvar: Todos os formatos de arquivo
<b>Formatos de arquivo de vídeo</b>	Animação AVI JPEG Motion JPEG Quicktime MPEG-1
<b>Formatos de arquivos de imagem</b>	Linha de base JPEG TIFF de 24 bits RGB sem compactação intercalado TIFF de 24 bits YCbCr sem compactação intercalado

TIFF de 24 bits RGB packbits intercalado  
 TIFF de 8 bits cinza sem compactação/packbits  
 TIFF de 8 bits cor de paleta sem compactação/packbits  
 TIFF de 1 bit sem compactação/packbits/1D Huffman

**Suporte USB**

USB: Portas frontais e traseiras  
 Windows 98, 2000 Professional, ME, XP Home e XP Professional  
 Mac OS 9 v9.1 ou posterior, OS X v10.1 até 10.2  
 A HP recomenda que o cabo USB seja menor que 10 pés (3 m) de comprimento

**Tamanhos de mídia**

Papel fotográfico (4 x 6 pol., 10 x 15 cm)  
 Papel fotográfico com lingüeta (4 x 6 pol com lingüeta de 0,5 pol, 10 x 15 cm com lingüeta de 1,25 cm)  
 Cartões índice (4 x 6 pol., 10 x 15 cm)  
 Cartões Hagaki (3,94 x 5,83 pol, 100 x 148 mm)  
 Cartões A6 (4,13 x 5,85 pol., 105 x 148,5 mm)  
 Cartões de tamanho L (3,5 x 5 pol. 90 x 127 mm)  
 Cartões de tamanho L com lingüeta (3,5 x 5 pol. com lingüeta de 0,5 pol., 90 x 127 mm, ling. de 12,5 mm)  
 Papel banner com 8,5 x 234 pol., 216 x 5969 mm)

**Tamanhos de mídia, padrão**

**Papel fotográfico**  
 3 x 3 pol a 8,5 x 14 pol (76 x 76 mm a 216 x 356 mm)

**Papel comum**

Papel Carta, 8,5 x 11 pol. (216 x 280 mm)  
 Ofício, 8,5 x 14 pol. (216 x 356 mm)  
 Executivo, 7,5 x 10 pol. (190 x 254 mm)  
 A4, 8,27 x 11,7 pol. (210 x 297 mm)  
 A5, 5,8 x 8,3 pol. (148 x 210 mm)  
 B5, 6,9 x 9,8 pol. (176 x 250 mm)

**Cartões**

Hagaki, 3,94 x 5,85 pol. (100 x 148 mm)  
 Tamanho L, 3,5 x 5 pol. (90 x 127 mm)  
 Tamanho L com ligüeta, 3,5 x 5 com ligüeta de 0,5 pol. (90 x 127 mm com ligüeta de 12,5 mm)  
 Índice, 3 x 5 pol., 4 x 6 pol. e 5 x 8 pol. (76 x 127 mm, 10 x 15 cm e 127 x 203 mm)  
 A6, 4,13 x 5,85 pol. (105 x 148,5 mm)

**Envelopes**

No. 9, 3,875 x 8,875 pol. (98,4 x 225,4 mm)  
 No. 10, 4,125 x 9,5 pol. (105 x 240 mm)  
 Convite A2, 4,375 x 5,75 pol. (110 x 146 mm)  
 DL, 4,33 x 8,66 pol. (110 x 220 mm)  
 C6, 4,5 x 6,4 pol. (114 x 162 mm)

**Personalizado**

3 x 5 pol. a 8,5 x 14 pol. (76 x 127 mm a 216 x 356 mm)

**Transparências**

Papel Carta, 8,5 x 11 pol. (216 x 280 mm)  
 A4, 8,27 x 11,7 pol. (210 x 297 mm)  
 Folhas de etiqueta  
 Papel Carta, 8,5 x 11 pol. (216 x 280 mm)  
 A4, 8,27 x 11,7 pol. (210 x 297 mm)

**Faixa**

(8,5 x 234 pol., 216 x 5969 mm)

**Tipos de mídia**

Papel (comum, jato de tinta, foto e banner)  
Envelopes  
Transparências  
Etiquetas  
Cartões (índice, comemorativo, Hagaki, A6, tamanho L)  
Transferências a ferro

## serviços de hardware

Se surgir falha no hardware da impressora, entre em contato com a loja onde comprou a impressora. Ou visite [www.hp.com/cpsso-support/guide/psd/repairhelp.html](http://www.hp.com/cpsso-support/guide/psd/repairhelp.html) para descobrir o escritório de serviço e de vendas mais próximo. O serviço é gratuito durante o período de garantia limitado. Depois disso, o serviço será cobrado. Para obter mais informações sobre a garantia limitada da HP, consulte **declaração da garantia limitada da hp** na página 22.

## serviços de software

A HP fornece periodicamente atualizações para o software da impressora. É possível fazer o download destas atualizações visitando [www.hp.com/support](http://www.hp.com/support) ou usando o software que acompanha a impressora. Atualizações do software HP Foto & Imagem estão disponíveis somente em CD.

Para receber atualizações de software da impressora usando o software que acompanha a impressora, siga estes passos:

- **PC com Windows** — No menu **Iniciar** selecione **Programas** (no Windows XP, **Todos os programas**); **Hewlett-Packard**; e **Atualização do software HP**.
- **Macintosh** — No menu HP Inkjet Utility (Utilitário HP Inkjet), selecione **Support** (Suporte) no menu instantâneo e clique em **Support**.

## declaração da garantia limitada da hp

<b>País/região</b>	Europa, Oriente Médio, África
<b>Garantia do software</b>	90 dias
<b>Garantia da impressora</b>	1 ano

### A. Extensão da garantia limitada

- 1 A Hewlett-Packard (HP) garante ao cliente final que os produtos HP especificados acima estarão livres de defeitos de material e fabricação pelo período mencionado acima, que se inicia na data da compra pelo cliente.
- 2 Para produtos de software, a garantia limitada da HP se aplica somente em caso de falha na execução de instruções de programação. A HP não garante que a operação de qualquer produto será ininterrupta ou livre de erros.
- 3 A garantia limitada HP cobre somente os defeitos surgidos como resultado de uso normal do produto, e não cobre outros problemas, incluindo os que surgirem como resultado de:
  - Manutenção ou modificação inadequada;
  - Software, mídias, peças ou suprimentos não fornecidos ou suportados pela HP ou
  - Operação fora das especificações do produto.
- 4 Para impressoras HP, o uso de cartuchos de tinta não-HP ou reabastecidos não afeta a garantia do cliente ou qualquer contrato de assistência HP com o cliente. Entretanto, se a falha ou dano for atribuído ao uso de um cartucho de tinta não-HP ou reabastecido, a HP cobra pelo número de horas e materiais necessários para executar o serviço na impressora referentes a essa falha ou dano particular.
- 5 Se a HP for informada, durante o período de garantia aplicável, sobre um defeito em qualquer produto coberto pela garantia HP, poderá optar por substituir ou consertar o produto defeituoso.
- 6 Se a HP não puder consertar ou substituir o produto defeituoso coberto pela garantia HP, como aplicável, ela irá, em um período de tempo razoável após a notificação do defeito, ressarcir o valor pago pelo produto.
- 7 A HP não tem obrigação de consertar, substituir ou ressarcir o valor pago até o cliente retornar o produto defeituoso à HP.
- 8 Qualquer produto de reposição pode ser novo ou em estado de novo, desde que a sua funcionalidade seja ao menos igual àquela do produto que está sendo substituído.
- 9 Os produtos da HP podem conter peças manufaturadas, componentes, ou materiais equivalentes a novos no desempenho.
- 10 A garantia limitada da HP é válida em qualquer país ou região onde o produto coberto da HP for distribuído pela HP. Contratos para serviços de garantia adicionais, como serviços nas instalações do cliente, estão disponíveis em qualquer representante de serviços HP em países ou regiões onde o produto é distribuído pela HP ou por importador autorizado. Para obter suporte pelo telefone na Europa, verifique os detalhes e as condições para o suporte por telefone em seu país ou sua região consultando o seguinte site na web: [www.hp.com/support](http://www.hp.com/support). Alternativamente, você pode perguntar ao seu fornecedor ou ligar para a HP no número indicado neste livreto. Como parte dos esforços constantes para melhorar nosso serviço de suporte por telefone, aconselhamos a visitar nosso site da web regularmente para obter novas informações sobre fornecimento e recursos de serviços.



## B. Limitações da garantia

DENTRO DOS LIMITES PERMITIDOS PELAS LEIS LOCAIS, NEM A HP NEM OS SEUS FORNECEDORES FAZEM QUALQUER OUTRA GARANTIA OU CONDIÇÃO DE QUALQUER NATUREZA, SEJA ELA EXPRESSA OU IMPLÍCITA, COM RELAÇÃO AOS PRODUTOS HP E ESPECIFICAMENTE REJEITA AS GARANTIAS OU CONDIÇÕES IMPLÍCITAS DE COMERCIALIZAÇÃO, QUALIDADE SATISFATÓRIA E ADEQUAÇÃO A UM PROPÓSITO PARTICULAR.

## C. Limitações de responsabilidade

- 1 Para a extensão permitida pela lei local, as soluções fornecidas nesta Declaração de Garantia são as únicas e exclusivas do cliente.
- 2 DENTRO DOS LIMITES PERMITIDOS PELAS LEIS LOCAIS, EXCETO PELAS OBRIGAÇÕES ESPECIFICAMENTE MENCIONADAS NESTA DECLARAÇÃO DE GARANTIA, EM HIPÓTESE ALGUMA A HP OU OS SEUS FORNECEDORES SERÃO RESPONSÁVEIS POR DANOS DIRETOS, INDIRETOS, ESPECIAIS, INCIDENTAIS OU CONSEQUÊNCIAS, SEJAM ELES BASEADOS EM CONTRATO, AÇÃO DE PERDAS E DANOS OU QUALQUER OUTRO RECURSO JURÍDICO, MESMO QUE HP TENHA SIDO AVISADA DA POSSIBILIDADE DE TAIS DANOS.

## D. Leis locais

- 1 Esta Declaração de Garantia fornece ao cliente direitos legais específicos. O cliente pode também ter outros direitos que podem variar de estado para estado nos Estados Unidos, de província para província no Canadá e de país para país ou de região para região em outros lugares no mundo.
- 2 Na medida em que esta declaração de garantia for inconsistente com as leis locais, deve ser considerada emendada para se tornar consistente com tais leis. Sob elas, certas limitações desta declaração e isenções de responsabilidade podem não ser aplicáveis ao cliente. Por exemplo, alguns estados dos Estados Unidos, assim como alguns governos fora dos EUA (incluindo províncias canadenses), poderão:
  - Impedir que isenções de responsabilidades e limitações nesta Declaração de Garantia limitem os direitos legais de um consumidor (por exemplo, Reino Unido);
  - Ou restringir a capacidade de um fabricante para impor tais renúncias ou limitações; ou
  - Conceder ao cliente direitos de garantia adicionais, especificar a duração de garantias implícitas das quais fabricantes não podem isentar-se ou não permitir limitações na duração de garantias implícitas.
- 3 PARA TRANSAÇÕES COMERCIAIS NA AUSTRÁLIA E NOVA ZELÂNDIA, OS TERMOS NESTA DECLARAÇÃO DE GARANTIA, EXCETO DENTRO DOS LIMITES DAS LEIS, NÃO EXCLUEM, RESTRINGEM OU MODIFICAM OS DIREITOS LEGAIS OBRIGATORIOS APLICÁVEIS À VENDA DE PRODUTOS HP A TAIS CLIENTES E REPRESENTAM UM ADENDO A ESSES DIREITOS.

Anexa à presente encontra-se uma lista das empresas HP que prestam a Garantia Limitada da HP (garantia do fabricante) nos respectivos países.

**Além da referida garantia do fabricante prestada pela HP, poderão V. Exas. beneficiar de outros direitos legais de garantia perante o vendedor, ao abrigo dos respectivos Contratos de Compra e Venda.**

País/Região	Endereço
Portugal	Hewlett-Packard Portugal - Sistemas de Informática e de Medida S.A. Edifício D. Sancho I Quinta da Fonte Porto Salvo 2780-730 Paco de Arcos P.Oeiras

## informações de segurança

Siga sempre as precauções básicas de segurança quando usar este produto para reduzir o risco de danos de fogo ou choque elétrico.

**Advertência!** Para impedir fogo ou risco de choque, não exponha este produto à chuva ou qualquer tipo de umidade.

**Advertência!** Perigo em potencial de choque.

- Leia e entenda todas as instruções no *Guia de Instalação da HP Photosmart*.
- Use apenas uma tomada elétrica aterrada quando conectar a unidade a uma fonte de alimentação. Caso não saiba se a tomada está aterrada, verifique com um eletricista qualificado.
- Observe todas as advertências e instruções marcadas no produto.
- Desconecte este produto das tomadas de parede antes da limpeza.
- Não instale ou use este produto próximo de água ou quando você estiver molhado.
- Instale o produto com segurança sobre uma superfície estável.
- Instale o produto em um local protegido onde ninguém possa pisar ou escorregar sobre o cabo de alimentação e onde o cabo de alimentação não seja danificado.
- Se o produto não funcionar normalmente, consulte as informações de solução de problemas na Ajuda da impressora HP Photosmart.
- Não há peças para serem reparadas pelo operador no interior. Consulte pessoal de manutenção qualificado.
- Use-o em uma área bem ventilada.

## declarações ambientais

A Hewlett-Packard Company está comprometida com o fornecimento de produtos de qualidade de maneira consciente com o meio-ambiente.

### protegendo o meio ambiente

Esta impressora foi projetada com diversos atributos para minimizar impacto sobre o nosso meio ambiente. Para obter mais informações, vá para o site da Web de compromisso ambiental da HP em [www.hp.com/hpinfo/globalcitizenship/environment/index.html](http://www.hp.com/hpinfo/globalcitizenship/environment/index.html).

### produção de ozônio

Este produto não gera gás de ozônio perceptível (O3).

## consumo de energia

A utilização de energia cai significativamente enquanto estiver no modo ENERGY STAR®, o qual economiza recursos naturais e economiza dinheiro sem afetar o alto desempenho deste produto. Este produto atende os requisitos do ENERGY STAR, que é um programa voluntário estabelecido para favorecer o desenvolvimento dos produtos de escritório com eficiência de energia.



ENERGY STAR é uma marca registrada americana do U.S. EPA. Como um parceiro ENERGY STAR, a Hewlett-Packard determinou que este produto atenda as diretrizes do ENERGY STAR de eficiência de energia. Para obter mais informações, vá para [www.energystar.gov](http://www.energystar.gov).

## uso do papel

Este produto é adequado para o uso de papel reciclado de acordo com a DIN 19309.

## plásticos

As peças de plástico de mais de 0,88 onças (24 gramas) estão marcadas conforme os padrões internacionais que facilitam a identificação de plásticos para a reciclagem no final da vida útil da impressora.

## folhas de dados de segurança de material

As Especificações de segurança dos materiais (MSDS) podem ser obtidas do site da Web HP em [www.hp.com/go/msds](http://www.hp.com/go/msds). Os clientes sem acesso à Internet deverão entrar em contato com o suporte HP.

## programa de reciclagem

A HP oferece um crescente número de programas de devolução e reciclagem de produtos em diversos países e parcerias com alguns dos maiores centros de reciclagem de produtos eletrônicos em todo o mundo. A HP economiza recursos revendendo alguns de seus produtos mais populares.

Este produto HP contém chumbo na solda que pode exigir tratamento especial no fim de sua vida.

## declarações de regulamentação

For regulatory identification purposes, your product is assigned a Regulatory Model Number. The Regulatory Model Number for your product is SDGOA-0378. This regulatory number should not be confused with the marketing name (hp photosmart 7900 series printer) or product number (Q3020A).

Australia EMC statement



This equipment complies with Australian EMC requirements.

### Canada EMC statement

Le présent appareil numérique n'émet pas de bruit radioélectrique dépassant les limites applicables aux appareils numériques de la classe B prescrites dans le Règlement sur le brouillage radioélectrique édicté par le ministère des Communications du Canada.

This digital apparatus does not exceed the Class B limits for radio noise emissions from digital apparatus set out in the Radio Interface Regulations of the Canadian Department of Communications.

## copyrights e marcas registradas

© Copyright 2003 Hewlett-Packard Company

Todos os direitos reservados. Nenhuma parte deste documento deve ser fotocopiada, reproduzida ou traduzida para um outro idioma sem o consentimento prévio, por escrito, da Hewlett-Packard.

As informações contidas neste documento estão sujeitas a alterações sem aviso prévio. A Hewlett-Packard não deve ser responsabilizada por erros aqui contidos ou por danos conseqüentes relacionados ao suprimento, desempenho ou uso deste material.

HP, o logotipo da HP e Photosmart são marcas proprietárias da Hewlett-Packard Company.

IBM é uma marca comercial registrada da International Business Machines Corporation.

O logotipo Secure Digital é uma marca registrada da SD Association.

Microsoft e Windows são marcas comerciais registradas da Microsoft Corporation.

CompactFlash, CF e o logotipo da CF são marcas comerciais da CompactFlash Association (CFA).

Sony Memory Stick é marca registrada de Sony Corporation.

MultiMediaCard é marca comercial da Infineon Technologies AG of Germany e é licenciada pela MMCA (MultiMediaCard Association).

SmartMedia é uma marca comercial da Toshiba Corporation.

xD-Picture Card é uma marca comercial da Fuji Photo Film Co., Ltd., Toshiba Corporation, e da Olympus Optical Co., Ltd.

Mac, o logotipo do Mac e Macintosh são marcas comerciais registradas da Apple Computer, Inc.

Pentium é marca registrada da Intel Corporation.

Outras marcas e seus produtos são marcas comerciais ou marcas comerciais registradas de suas respectivas proprietárias.

O software embutido na impressora é baseado em parte no trabalho do Grupo Independente JPEG.

Os proprietários originais retêm os direitos autorais de certas fotos apresentadas neste documento.



Impresso em papel reciclado  
Impresso na Alemanha, 5/03



ENERGY STAR® é marca registrada nos EUA.  
Como parceiro da ENERGY STAR®, a  
Hewlett-Packard Company determinou que este  
produto atende às exigências da ENERGY STAR®  
para eficiência de energia.



i n v e n t

[www.hp.com](http://www.hp.com)

© 2003 Hewlett-Packard Company

v 1.0.2