

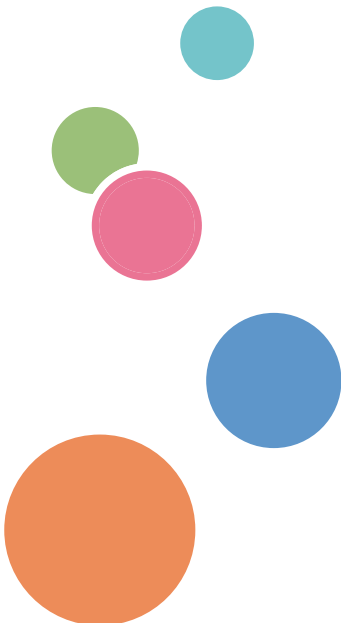

# Guia do usuário



Guia do equipamento	1
Colocar papel	2
Imprimir documentos	3
Copiar originais	4
Digitalizar a partir de um computador	5
Enviar e receber um fax	6
Configurar o equipamento usando o painel de controle	7
Configurar o equipamento utilizando o Smart Organizing Monitor	8
Manutenção do equipamento	9
Solução de problemas	10
Apêndice	11





# CONTEÚDO

---

Como ler este manual.....	6
Introdução.....	6
Proibição Legal.....	6
Declaração de isenção de responsabilidade.....	6
Informações específicas do modelo.....	7
Instruções importantes de segurança  Região <b>A</b> .....	8
Informações para os usuários sobre equipamentos elétricos e eletrônicos.....	8
Recomendações ambientais para usuários.....	8
Nota para o símbolo de pilha e/ou bateria (apenas para países da UE).....	9
Notas aos usuários da unidade de fax.....	10
AVISO AOS USUÁRIOS (NOVA ZELÂNDIA).....	10
Instruções importantes de segurança  Região <b>B</b> .....	12
Observações para os usuários no Estado da Califórnia.....	12
Programa ENERGY STAR.....	13
<b>1. Guia do equipamento</b>	
Guia dos componentes.....	15
Exterior.....	15
Interior.....	17
Painel de controle.....	17
Instalar o driver e o software.....	19
Instalação rápida.....	19
Atualizar ou excluir o driver de impressão.....	19
Configuração inicial.....	22
O que é o Smart Organizing Monitor?.....	23
<b>2. Colocar papel</b>	
Papel suportado.....	25
Tipos de papel não recomendados.....	26
Área de Impressão.....	27
Colocar papel.....	30
Especificar o tipo e o tamanho do papel através do painel de controle.....	32
Especificar o tipo e o tamanho do papel através do Smart Organizing Monitor.....	34
Colocar originais.....	36
Sobre originais.....	36

Colocar originais no vidro de exposição.....	38
Colocar originais no Alimentador automático de documentos.....	39
<b>3. Imprimir documentos</b>	
Operações básicas.....	41
Imprimir em ambos os lados das .....	42
Cancelar um trabalho de impressão.....	43
Se ocorrer incompatibilidade papel.....	45
Continuar imprimindo utilizando o papel incompatível.....	45
Redefinir o trabalho de impressão.....	46
Evitar erros de incompatibilidade de papel.....	46
<b>4. Copiar originais</b>	
Tela do modo de copiadora.....	49
Operações básicas.....	50
Cancelar uma cópia.....	51
Criar cópias ampliadas ou reduzidas.....	52
Especificar a redução/ampliação.....	52
Combinar várias páginas.....	54
Especificar combinação para cópias.....	55
Cópia de ambos os lados de um cartão de identificação no mesmo lado de uma folha de papel.....	57
Copiar um cartão de identificação.....	57
Fazer cópias em 2 lados.....	60
Especificar cópia em 2 lados.....	61
Especificar as definições de digitalização.....	63
Ajustar a densidade da imagem.....	63
Seleção do tipo de documento de acordo com o original.....	63
<b>5. Digitalizar a partir de um computador</b>	
Operações básicas.....	65
Usar o scanner TWAIN.....	65
Digitalização TWAIN.....	66
Operações básicas para a digitalização WIA.....	67
<b>6. Enviar e receber um fax</b>	
Tela do modo de fax.....	69
Definir data e hora.....	70

---

Inserir caracteres.....	71
Registrar destinos de fax.....	72
Registrar destinos de fax.....	72
Modificar ou excluir destinos de fax.....	73
Configurar destinos de fax usando o Smart Organizing Monitor.....	73
Enviar um fax.....	75
Selecionar modo de transmissão.....	75
Operações básicas de envio de fax.....	76
Especificar o destino do fax.....	78
Funções de envio úteis.....	82
Especificar as definições de digitalização.....	85
Utilizar a função de fax a partir de um computador (PC FAX).....	87
Operação básica para enviar faxes a partir de um computador.....	87
Configurar definições de transmissão.....	88
Configurar o catálogo de endereços do PC FAX.....	89
Editar uma folha de capa de fax.....	90
Receber um fax.....	91
Selecionar o modo de recebimento.....	91
Listas/relatórios relacionados a faxes.....	94
<b>7. Configurar o equipamento usando o painel de controle</b>	
Operações básicas.....	95
Definições de recursos de copiadora.....	96
Definições de recursos de fax.....	99
Definições do Catálogo de endereços.....	105
Definições de sistema.....	106
Imprimir listas/relatórios.....	112
Imprimir a página de configuração.....	112
Tipos de relatórios.....	112
Definições dos recursos de impressora.....	114
<b>8. Configurar o equipamento utilizando o Smart Organizing Monitor</b>	
Verificar as informações do sistema.....	115
Verificar informações de status.....	115
Imprimir a página de configuração ou página de teste.....	116

---

Configurar as definições do equipamento.....	117
Guia Definições.....	117
Atualizar o firmware.....	118

## 9. Manutenção do equipamento

---

Substituir cartucho de impressão.....	119
Cuidados ao limpar o equipamento.....	121
Limpar o interior do equipamento.....	122
Limpar o vidro de exposição.....	123
Limpar o alimentador automático de documentos.....	124

## 10. Solução de problemas

---

Problemas comuns.....	125
Problemas de alimentação de papel.....	126
Remover atolamentos de papel.....	127
Remover atolamentos de digitalização.....	131
Problemas com a qualidade de impressão.....	133
Verificar as condições do equipamento.....	133
Problemas com a impressora.....	134
As posições na impressão não correspondem às posições na tela.....	135
Problemas com a copiadora.....	136
Problemas com o scanner.....	138
Problemas com o fax.....	139
Indicação de erros e status no painel de controle.....	142
Mensagens na tela.....	142
Mensagens de erro e status no Smart Organizing Monitor.....	148
Mensagens de erro e de status aparecem na janela do PC FAX.....	150

## 11. Apêndice

---

Notas sobre o toner.....	151
Mover e transportar o equipamento.....	152
Descarte.....	152
Onde obter mais informações.....	153
Consumíveis.....	154
Cartucho de impressão.....	154
Especificações do equipamento.....	155

---

Função geral Especificações.....	155
Especificações da função de impressora.....	156
Especificações da função de copiadora.....	157
Especificações da função de scanner.....	158
Especificações da função de fax.....	158
Marcas comerciais.....	160
<b>ÍNDICE</b> .....	163

---

# Como ler este manual

---

## Introdução

---

Este manual contém instruções detalhadas e notas sobre o funcionamento e a utilização do equipamento. Para sua segurança e benefício, leia atentamente este manual antes de utilizar o equipamento. Guarde este manual em um local acessível para uma rápida consulta.

---

## Proibição Legal

---

Não copie nem imprima nenhum item para o qual a reprodução seja proibida por lei.

A cópia ou impressão dos seguintes itens é geralmente proibida pelas leis locais:

cédulas bancárias, selos fiscais, títulos, ações, cheques bancários, passaportes e carteiras de motorista.

Essa lista serve apenas como referência e não é completa. Não assumimos responsabilidade por sua totalidade e precisão de informações. Se você tiver dúvidas sobre a legalidade de cópias ou impressões de determinados itens, consulte seu advogado.

---

## Declaração de isenção de responsabilidade

---

O conteúdo deste manual está sujeito a alterações sem notificação prévia.

Até a extensão máxima permitida pelas leis aplicáveis, o fabricante, sob nenhuma circunstância, será responsável por danos de qualquer natureza decorrentes de falhas neste equipamento, perdas de dados registrados ou do uso ou não uso deste produto e dos manuais de operação fornecidos com ele.

Certifique-se de sempre copiar ou fazer backups dos dados registrados neste equipamento.

Documentos ou dados podem ser apagados devido a erros operacionais ou falhas de funcionamento do equipamento.

Sob nenhuma circunstância, o fabricante será responsável por documentos criados por você por meio deste equipamento ou por quaisquer resultados decorrentes dos dados executados por você.

Para uma boa qualidade dos documentos, o fabricante recomenda a utilização de toner genuíno do fabricante.

Neste manual, são utilizadas duas unidades de medida.

Algumas ilustrações ou explicações neste guia podem diferir do seu produto devido a melhorias ou alterações feitas no produto.



---

## Informações específicas do modelo

Esta seção descreve como identificar a região à qual o equipamento pertence.

Existe uma etiqueta atrás do equipamento, na posição indicada abaixo. A etiqueta indica a região à qual o equipamento pertence. Leia a etiqueta.

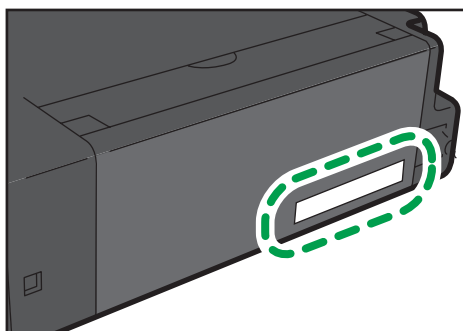

CXP042

As seguintes informações são específicas de cada região. Leia as informações sob o símbolo que corresponde à região do equipamento.

 **Região A** (essencialmente Europa e Ásia)

Se a etiqueta contiver as seguintes informações, seu equipamento é um modelo da região A:

- CÓDIGO XXXX -27, -29
- 220-240V

 **Região B** (essencialmente América do Norte)

Se a etiqueta contiver as seguintes informações, seu equipamento é um modelo da região B:

- CÓDIGO XXXX -17
- 120V

### **Nota**

- Neste manual, as dimensões são apresentadas em duas unidades de medida: métrica e polegadas. Se o seu equipamento for um modelo da Região A, consulte as unidades métricas. Se o seu equipamento for um modelo da Região B, consulte as unidades em polegadas.

---

# Instruções importantes de segurança



---

## Informações para os usuários sobre equipamentos elétricos e eletrônicos

---

### Para usuários nos países em que o símbolo mostrado nesta seção é especificado por lei nacional para coleta e tratamento de resíduos eletrônicos

---

Nossos produtos contêm componentes de alta qualidade e são projetados para facilitar a reciclagem.

Nossos produtos ou embalagens apresentam o símbolo abaixo.



Este símbolo indica que o produto não deve ser tratado como resíduo urbano. Ele deve ser descartado separadamente por meio dos sistemas adequados de retorno e coleta disponíveis. Seguindo essas instruções, você garante que este produto seja devidamente tratado, além de ajudar a reduzir potenciais impactos no ambiente e na saúde humana resultantes do tratamento inapropriado. A reciclagem de produtos ajuda a preservar os recursos naturais e a proteger o meio ambiente.

Para obter mais informações sobre os sistemas de coleta e reciclagem deste produto, entre em contato com o estabelecimento em que ele foi adquirido, seu revendedor local, representante de vendas ou assistência técnica.

### Todos os outros usuários

---

Se você deseja descartar este produto, entre em contato com as autoridades locais, o estabelecimento onde ele foi adquirido, seu revendedor local, representante de vendas ou assistência técnica.

---

## Recomendações ambientais para usuários

---

### Usuários na UE, Suíça e Noruega

---

#### Rendimento de consumíveis

Para obter essa informação, consulte o Manual do Usuário ou a embalagem do consumível.

---

## Papel reciclado

O equipamento pode usar papel reciclado produzido em conformidade com o padrão europeu EN 12281:2002 ou DIN 19309. Para produtos com tecnologia de impressão EP, o equipamento pode imprimir em papel de 64 g/m<sup>2</sup>, que contém menos matérias-primas e representa uma redução significativa de recursos.

## Impressão duplex (se aplicável)

Com a impressão duplex, é possível usar os dois lados de uma folha de papel. Isso economiza papel e reduz o tamanho de documentos impressos para que sejam usadas menos folhas. Recomendamos que esse recurso seja ativado sempre que você imprimir um documento.

## Programa de retorno de toner e cartucho de tinta

Toners e cartuchos de tinta serão aceitos gratuitamente para reciclagem, em conformidade com a legislação local.

Para obter informações sobre o programa de retorno, consulte a página da Web abaixo ou consulte seu técnico de manutenção

<https://www.rioh-return.com/>

## Eficiência energética

A quantidade de eletricidade consumida por um equipamento depende tanto de suas especificações quanto da maneira em que é usado. O equipamento foi projetado para que você reduza seus gastos com energia elétrica alternando-o para o modo Pronto após a impressão da última página. Ele pode fazer imediatamente uma nova impressão a partir desse modo.

Se não houver novas impressões e após um período de tempo especificado, o dispositivo alterna para um dos modos de economia de energia.

Nesses modos, o equipamento consome menos energia (watts). Se o equipamento precisar fazer uma nova impressão, ele demorará um pouco mais para sair de um dos modos de economia de energia, em comparação com o modo Pronto.

Para obter máxima economia de energia, recomendamos que seja usada a definição padrão para o gerenciamento de energia.

Todos os produtos em conformidade com o requisito Energy Star apresentam eficiência energética.

---

## Nota para o símbolo de pilha e/ou bateria (apenas para países da UE)

---



De acordo com as informações no Anexo II do Artigo 20 da Diretiva 2006/66/CE para usuários finais, o símbolo acima é impresso em pilhas e baterias.

---

Esse símbolo significa que, na União Europeia, as pilhas e baterias usadas não devem ser descartadas com os resíduos domésticos.

Na UE, existem sistemas de coleta específicos não apenas para produtos elétricos e eletrônicos usados, mas também para pilhas e baterias usadas.

Descarte-as corretamente no centro de reciclagem/coleta de resíduos de sua região.

---

## Notas aos usuários da unidade de fax

---



Declaração de conformidade

### Aviso para usuários nos países do EEE

Este produto está em conformidade com os requisitos e disposições essenciais da Diretiva 1999/5/CE do Parlamento Europeu e do Conselho de 9 de março de 1999 sobre equipamentos de rádio e equipamentos terminais de telecomunicações e sobre o reconhecimento mútuo de sua conformidade.

### Aviso aos usuários que acessam PSTN analógica nos países do EEE

Este produto foi projetado para poder acessar PSTN analógica em todos os países do EEE. A compatibilidade com PSTN local depende das definições do switch do software. Entre em contato com seu representante técnico se você levar este equipamento para outro país. Em caso de problemas, entre em contato com seu representante técnico.

A Declaração de conformidade CE está disponível na seguinte URL:

[http://www.ricoh.co.jp/fax/ce\\_doc/](http://www.ricoh.co.jp/fax/ce_doc/), selecionando o produto em questão.

---

## AVISO AOS USUÁRIOS (NOVA ZELÂNDIA)

---

- A concessão de uma permissão de telecomunicação referente a qualquer item do equipamento terminal indica somente que a Telecom concorda que o item está dentro das condições mínimas necessárias para conexão com sua rede. Isso não indica endosso do produto pela Telecom nem fornece qualquer tipo de garantia. Acima de tudo, não fornece garantia de que qualquer item funcionará corretamente com outro item de um equipamento com permissão de telecomunicação de modelo ou fabricante diferente nem implica que qualquer produto seja compatível com todos os serviços de rede da Telecom.
- Este equipamento não é capaz, em nenhuma condição operacional, de funcionar corretamente em velocidades superiores àquelas para as quais foi projetado. A Telecom não assumirá responsabilidade por dificuldades que surjam a partir de tais circunstâncias.

- 
- Dispositivos conectados à porta de telefone podem perder a memória se este equipamento de fax ficar on-line por períodos extensos. Para evitar que isso aconteça, esses dispositivos devem ter recurso funcionamento a bateria/pilha ou backup de memória.
  - Este dispositivo pode estar sujeito a toques caso outros dispositivos estejam conectados à mesma linha. Se isso ocorrer, o problema não deve ser repassado ao serviço de falhas da empresa de telefonia.
  - Em nenhuma hipótese, este equipamento deve ser usado de modo a causar transtorno a outros clientes da empresa de telecomunicação.
  - Equipamentos com permissão de telecomunicação só podem ser conectados a uma porta de telefone auxiliar. A porta de telefone auxiliar não é especificamente projetada para equipamentos conectados de três fios que não respondam a toques recebidos quando conectados a esta porta.

---

# Instruções importantes de segurança



---

## Observações para os usuários no Estado da Califórnia

---

Material de perclorato - pode ser necessário tratamento especial. Consulte: [www.dtsc.ca.gov/hazardouswaste/perchlorate](http://www.dtsc.ca.gov/hazardouswaste/perchlorate)

# Programa ENERGY STAR

Requisitos do Programa ENERGY STAR® para equipamentos de processamento de imagem



Os requisitos do programa ENERGY STAR® para equipamentos de processamento de imagem estimulam a economia de energia promovendo computadores e outros equipamentos de escritório que usam energia de modo eficiente.

O programa apoia o desenvolvimento e a distribuição de produtos com funções de economia de energia.

É um programa aberto, no qual os fabricantes participam voluntariamente.

Os produtos-alvo são computadores, monitores, impressoras, aparelhos de fax, copiadoras, scanners e multifuncionais. Os padrões e logotipos Energy Star são internacionalmente uniformes.

Este equipamento está equipado com os seguintes modos de Economia de energia: Modo de economia de energia 1 e Modo de economia de energia 2. O equipamento sai do modo de economia de energia quando recebe um trabalho de impressão, imprime um fax recebido ou quando uma tecla é pressionada.

## Modo de economia de energia 1

Este equipamento entra automaticamente no Modo econ. energia 1 cerca de 30 segundos após o término da última operação.

## Modo de economia de energia 2

Este equipamento entra automaticamente no Modo de economia de energia 2 1 minuto após o término da última operação.

## Especificações

Modo de economia de energia 1	Consumo de energia *1	45 W or menos
	Intervalo padrão	30 segundos
	Tempo de recuperação *1	10 segundos ou menos

---

Modo de economia de energia 2	Consumo de energia <sup>*1</sup>	5 W ou menos
	Intervalo padrão	1 minuto
	Tempo de recuperação <sup>*1</sup>	25 segundos ou menos

\*1 O tempo de recuperação e o consumo de energia podem ser diferentes dependendo das condições e do ambiente em que se encontra o equipamento.



# 1. Guia do equipamento

## Guia dos componentes

1

Esta seção apresenta os nomes dos diferentes componentes nas partes frontal e traseira do equipamento e descreve suas funções.

### Exterior

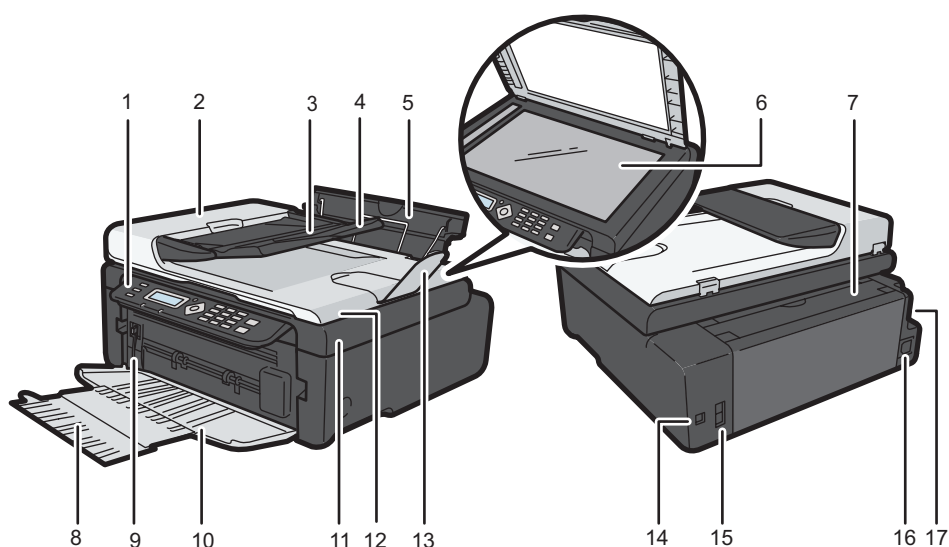

CXP001

#### 1. Painel de controle

Contém uma tela e teclas para a operação do equipamento.

#### 2. Tampa do ADF

Abra essa tampa para retirar originais atolados no ADF.

#### 3. Bandeja de entrada do ADF

Coloque as pilhas de originais neste local. Elas serão alimentadas automaticamente. Essa bandeja tem capacidade para 15 folhas de papel normal.

#### 4. Extensor da bandeja do ADF

Puxe o extensor da bandeja para apoiar os originais.

#### 5. Bandeja de entrada

Essa bandeja tem capacidade para 50 folhas de papel normal.

## **6. Vidro de exposição**

Coloque os originais neste local, folha por folha.

## **7. Tampa da bandeja de entrada**

Levante essa tampa e puxe a bandeja de fonte de papel para inserir papel.

## **8. Extensor da bandeja**

Puxe e estenda a extensão da bandeja para apoiar o papel de saída.

## **9. Alavanca de alívio da pressão de fusão**

Se o papel atolar, abaixe a alavanca do lado esquerdo e retire o papel.

## **10. Tampa frontal**

Abra essa tampa para puxar a bandeja de saída antes da impressão.

## **11. Tampa de manutenção**

Levante essa tampa para substituir itens de consumo ou remover papel atolado.

## **12. Alimentador automático de papel (Tampa do vidro de exposição)**

O alimentador automático de papel (ADF) é integrado à tampa do vidro de exposição. Abra essa tampa para colocar documentos sobre o vidro de exposição.

## **13. Extensor da bandeja**

Puxe o extensor da bandeja para apoiar os originais.

## **14. Porta USB**

Use essa porta para conectar o equipamento a um computador utilizando um cabo USB.

## **15. Porta de linha e TEL**

- Porta superior: porta para a conexão telefônica externa.
- Porta inferior: porta de interface de linha G3 (análogica) para conexão com linha telefônica.

## **16. Conector de alimentação**

Conecte o cabo de alimentação ao equipamento neste local. Insira a outra extremidade do cabo em uma tomada na parede próxima.

## **17. Interruptor de alimentação**

Utilize esse interruptor para ligar e desligar o equipamento.

## Interior

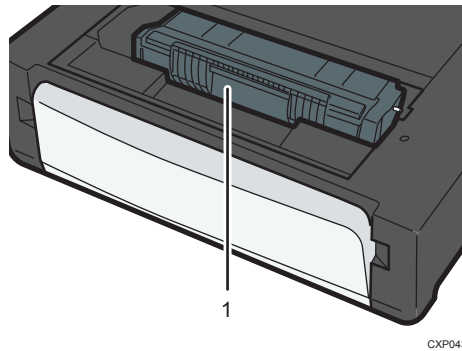

### 1. Cartucho de impressão

Um item de consumo de reposição necessário para impressão em papel. Para obter informações sobre reposição do cartucho, consulte Pág. 119 "Substituir cartucho de impressão".

## Painel de controle

### ★ Importante

- O painel de controle real pode ter um aspecto diferente da ilustração abaixo, dependendo do país onde o equipamento for utilizado.

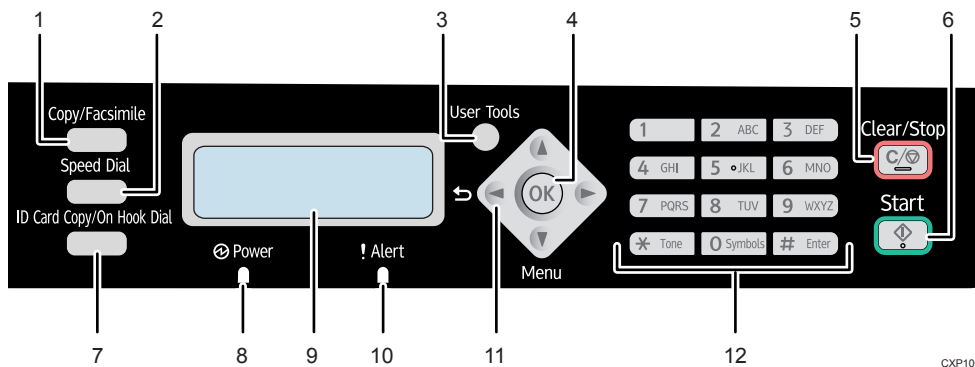

### 1. Tecla [Cópia/Fax]

Use essa tecla para que o equipamento alterne entre os modos de copiadora e fax.

### 2. Tecla [Discagem rápida]

Use essa tecla para enviar um fax usando um número de discagem rápida registrado.

### 3. Tecla [Ferramentas do usuário]

Pressione para visualizar o menu de configuração das definições de sistema do equipamento.

#### **4. Tecla [OK]**

Use essa tecla para confirmar definições e valores especificados, ou passar para o próximo nível de menu.

#### **5. Tecla [Limpar/Parar]**

Use esta tecla para cancelar ou interromper um trabalho de impressão, cópia de documentos, transmissão/recepção de fax e outras ações em andamento.

#### **6. Tecla [Iniciar]**

Use esse botão para iniciar a transmissão/recepção de fax ou a função de cópia.

#### **7. Tecla [Cópia de cartão de ID/Mãos livres]**

Quando o equipamento estiver no modo Copiadora, use essa tecla para executar uma cópia de ID ou modificar as definições de cópia de ID.

Quando o equipamento estiver no modo de fax, use essa tecla para executar a função de discagem com as mãos livres.

#### **8. Indicador de energia**

Esse indicador acende na cor azul quando o equipamento é ligado. O indicador pisca quando um trabalho de impressão é recebido e durante a impressão, digitalização ou transmissão/recepção de fax.

#### **9. Tela**

Indica o status atual e mensagens.

#### **10. Indicador de alerta**

Esse indicador acende na cor vermelha quando o equipamento está sem papel ou itens de consumo, quando as configurações de papel não correspondem às configurações especificadas pelo driver ou quando ocorrem outros erros. O indicador pisca lentamente quando o toner do equipamento está esgotando.

#### **11. Teclas de rolagem**

Pressione essas teclas para mover o cursor para cada direção.

#### **12. Teclas numéricas**

Utilize essas teclas para inserir valores numéricos ao especificar definições, como números de fax e quantidades de cópias ou para inserir letras ao especificar nomes.

# Instalar o driver e o software

Você pode instalar o driver necessário para este equipamento usando o CD-ROM fornecido.

Os sistemas operacionais compatíveis com os drivers e softwares deste equipamento são: Windows XP/Vista /7/8 e Windows Server 2003/2003 R2/2008/2008 R2/2012.

O procedimento nesta seção é um exemplo baseado no Windows 7. O procedimento real pode variar dependendo do sistema operacional utilizado.

## **Importante**

- **Desconecte o cabo USB do equipamento e desligue-o de antes de iniciar a instalação.**

## Instalação rápida

Use a Instalação rápida para instalar o driver de impressão, o driver TWAIN, o driver WIA, driver PC FAX e o Smart Organizing Monitor via CD-ROM.

1. **Feche todos os aplicativos, exceto este manual.**
2. **Insira o CD-ROM na unidade de CD-ROM.**
3. **Selecione um idioma para a interface e clique em [OK].**
4. **No menu do CD-ROM, clique em [Instalação rápida no padrão USB].**
5. **Siga as instruções fornecidas pelo assistente de instalação.**

## Atualizar ou excluir o driver de impressão

### Atualizar o driver de impressão

1. **No menu [Iniciar], clique em [Dispositivos e Impressoras].**
  - Windows XP, Windows Server 2003/2003 R2:  
No menu [Iniciar], selecione [Impressoras e Faxes].
  - Windows Vista, Windows Server 2008:  
No menu [Iniciar], selecione [Painel de Controle] e, em seguida, clique em [Impressoras] em [Hardware e Sons].
  - Windows 8, Windows Server 2012:  
Clique em [Pesquisar] na barra Charm e, em seguida, clique em [Painel de Controle]  
Quando aparecer a janela do [Painel de Controle], clique em [Exibir impressoras e dispositivos].

2. Clique com o botão direito do mouse no ícone do modelo de impressora que deseja modificar e, em seguida, clique em [Propriedades da impressora].
3. Clique na guia [Avançado].
4. Clique em [Novo driver...] e depois clique em [Avançar].
5. Clique em [Com Disco...].
6. Clique em [Procurar...] e, em seguida, selecione o local do driver de impressão.
7. Clique em [OK] e, em seguida, especifique o modelo da impressora.
8. Clique em [Próximo].
9. Clique em [Concluir].
10. Clique em [OK] para fechar a janela das propriedades da impressora.
11. Reinicie o computador.

## Excluir o driver de impressão

---

1. No menu [Iniciar], clique em [Dispositivos e Impressoras].
  - Windows XP, Windows Server 2003/2003 R2:  
No menu [Iniciar], selecione [Impressoras e Faxes].
  - Windows Vista, Windows Server 2008:  
No menu [Iniciar], selecione [Painel de Controle] e, em seguida, clique em [Impressoras] em [Hardware e Sons].
  - Windows 8, Windows Server 2012:  
Clique em [Pesquisar] na barra Charm e, em seguida, clique em [Painel de Controle]  
Quando aparecer a janela do [Painel de Controle], clique em [Exibir impressoras e dispositivos].
2. Clique com o botão direito do mouse no ícone da impressora que deseja excluir e, em seguida, clique em [Remover Dispositivo].
  - Windows XP/Vista, Windows Server 2003/2003 R2/2008  
Clique com o botão direito do mouse no ícone do equipamento que deseja excluir e, em seguida, clique em [Excluir].
3. Clique em [Sim].
4. Clique em um ícone de impressora e, em seguida, clique em [Propriedades do servidor de impressão].
5. Clique na guia [Drivers].
6. Clique no botão [Alterar Configurações de Driver] se ele for exibido.
7. Clique em [Remover...].

8. Selecione [Remover driver e pacote de driver.] e clique em [OK].
9. Clique em [Sim].
10. Clique em [Excluir].
11. Clique em [OK].
12. Clique em [Fechar] para fechar a janela de propriedades do servidor de impressão.

## Configuração inicial

1

Quando o equipamento é ligado pela primeira vez, os seguintes itens devem ser configurados. Selecione cada configuração utilizando [▼], [▲] ou as teclas numéricas e, em seguida, pressione a tecla [OK].

- [Idioma]
- [Código do país]
- [Ano]
- [Mês]
- [Dia]
- Formato de data
- Formato de hora
- [Hora]
- [Minuto]



## O que é o Smart Organizing Monitor?

Antes de usar esse utilitário, instale-o no computador a partir do CD-ROM fornecido.

O Smart Organizing Monitor tem as seguintes funções:

- Exibir o status do equipamento  
Exibe mensagens de atolamento de papel e outras mensagens de erro.
- Definições de tamanho e tipo de papel  
Exibe as definições de tamanho e tipo de papel disponíveis no equipamento.
- Imprimir páginas de teste e de configurações  
Imprime uma lista/relatório para verificar a lista de definições deste equipamento e outras informações.
- Modificar as definições do sistema  
Use essa opção para alterar definições de tamanho personalizado de papel e outras definições do equipamento.
- Modificar a discagem rápida  
Registrar, alterar ou excluir as definições de discagem rápida.

Para obter informações sobre instruções básicas sobre como usar o Smart Organizing Monitor, consulte Pág. 115 "Configurar o equipamento utilizando o Smart Organizing Monitor".



## 2. Colocar papel

### Papel suportado

#### Tamanho do papel

- A4
- 8<sup>1</sup>/<sub>2</sub> " × 11 " (Carta)
- 8<sup>1</sup>/<sub>2</sub> " × 14 " (Ofício)
- B5
- 5<sup>1</sup>/<sub>2</sub> " × 8<sup>1</sup>/<sub>2</sub> " (Meio-carta)
- 7<sup>1</sup>/<sub>4</sub> " × 10<sup>1</sup>/<sub>2</sub> " (Executivo)
- A5
- A6
- B6
- 16K (197 × 273 mm)
- 16K (195 × 270 mm)
- 16K (184 × 260 mm)
- 8" × 13" (F/GL)
- Alçaço 8<sup>1</sup>/<sub>2</sub> " × 13"
- Fólio 8<sup>1</sup>/<sub>4</sub> " × 13"
- Tamanho de papel personalizado

Os seguintes tamanhos de papel são suportados como tamanhos de papel personalizados:

- Aproximadamente de 90 a 216 mm de largura
- Aproximadamente de 148 a 356 mm de comprimento

#### Tipo de papel

- Papel comum (65-99 g/m<sup>2</sup>)
- Papel reciclado (75-90 g/m<sup>2</sup>)
- Papel fino (52-64 g/m<sup>2</sup>)
- Papel grosso (100-130 g/m<sup>2</sup>)

#### Capacidade de papel

50 folhas  
(70 g/m<sup>2</sup>)

## Tipos de papel não recomendados

Não utilize os seguintes tipos de papel:

- Papel para impressora jato de tinta
- Papel especial GelJet
- Papel enrolado, dobrado ou vincado
- Papel ondulado ou torcido
- Papel enrugado
- Papel úmido
- Papel sujo ou danificado
- Papel seco o suficiente para emitir eletricidade estática
- Papel já impresso, exceto papel timbrado pré-impresso.

A ocorrência de mau funcionamento é mais provável quando se usa papel impresso por impressoras que não sejam a laser (por exemplo, copiadoras monocromáticas e coloridas, impressoras jato de tinta, etc.)

- Papel especial, como térmico e carbono
- Papel com gramatura maior ou menor que o limite
- Papel com janelas, furos, perfurações, cortes ou com gravações em relevo
- Papel de etiquetas adesivas, no qual a cola ou o papel base esteja exposto
- Papel com cliques ou grampos

### Nota

- Ao colocar o papel, tenha cuidado para não tocar na superfície do papel.
- Mesmo que seja adequado para o equipamento, se for armazenado incorretamente, o papel poderá causar falhas de alimentação, perda da qualidade de impressão ou falhas de funcionamento.

# Área de Impressão

O diagrama abaixo mostra a área do papel na qual o equipamento pode imprimir.

**A partir do driver de impressão**

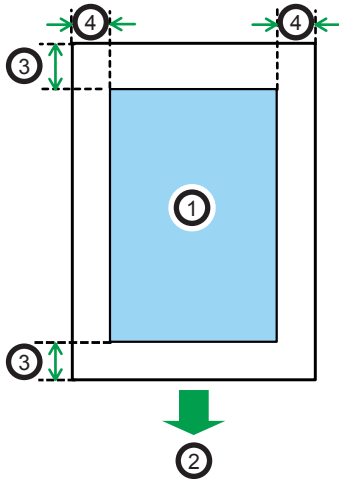

1. Área de impressão
2. Sentido da alimentação
3. Aproximadamente 4,2 mm (0,2 pol)
4. Aproximadamente 4,2 mm (0,2 pol)

## Nota

- A área de impressão pode variar dependendo do tamanho do papel e das definições do driver de impressão.
- Ajuste a posição de impressão especificando [Registro] em [Definições do sist].

### Função de copiadora

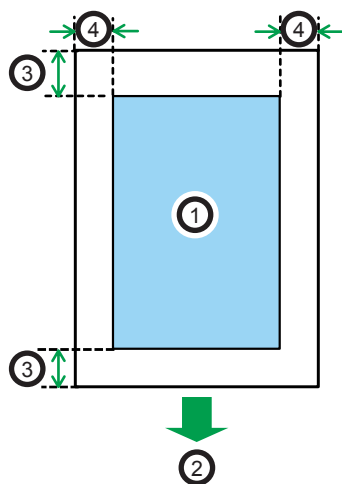

CH2904

1. Área de impressão
2. Sentido da alimentação
3. Aproximadamente 4 mm (0,2 pol)
4. Aproximadamente 3 mm (0,1 pol)

#### Nota

- A área de impressão pode variar dependendo do tamanho do papel.

### Função de fax

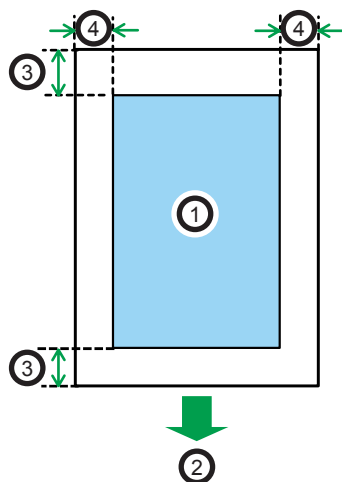

CH2904

1. Área de impressão
2. Sentido da alimentação

3. Aproximadamente 4,2 mm (0,2 pol)

4. Aproximadamente 4,2 mm (0,2 pol)

 **Nota**

- A área de impressão pode variar dependendo do tamanho do papel.

## Colocar papel

Coloque uma pilha de papel para impressão na bandeja de entrada na parte posterior do equipamento.

### ★ Importante

2

- Ao colocar o papel, faça os ajustes necessários de tamanho e tipo de papel. Ao imprimir um documento, especifique o tamanho e o tipo de papel no driver de impressão para que as definições configuradas possam ser utilizadas para a impressão quando o papel for colocado.

1. Abra a tampa da bandeja de entrada e puxe a bandeja para fora.

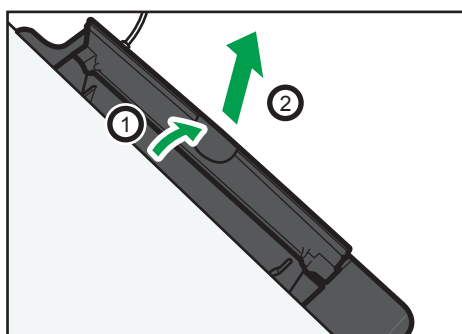

CXP044

2. Depois de puxar a bandeja, incline-a para frente e para trás e, em seguida, encaixe a extremidade da bandeja no equipamento.

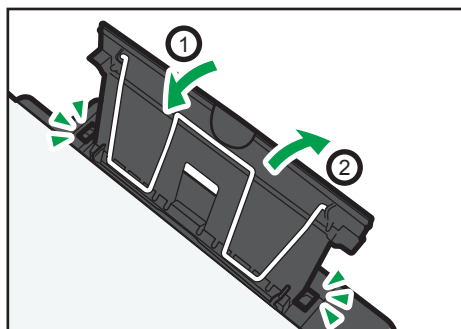

CXP004



**3. Levante a haste de suporte de papel.**

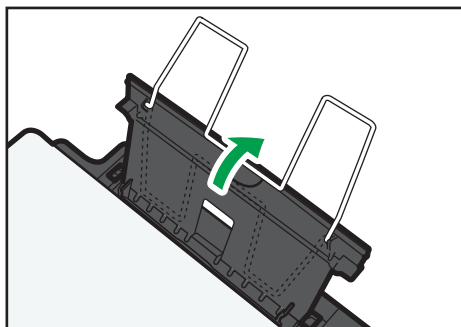

CXP045

**4. Faça a ventilação do papel antes de colocá-lo na bandeja.**

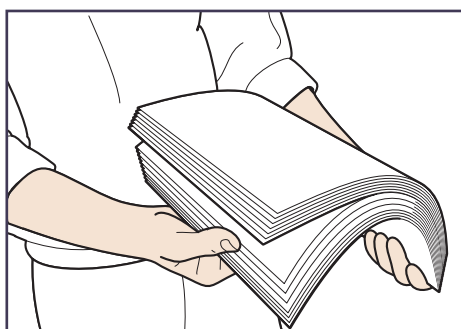

CBK254

**5. Deslize a guia de papel em ambos os lados para fora e insira o papel com o lado de impressão voltado para cima até que ele pare.**

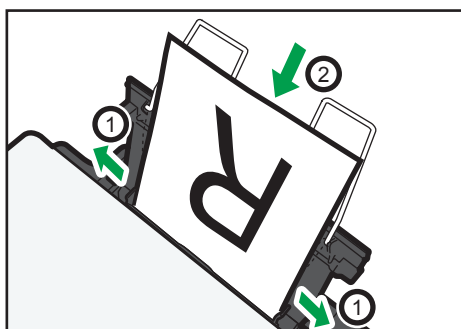

CXP005

6. Ajuste a guia de papel em ambos os lados de acordo com a largura do papel.

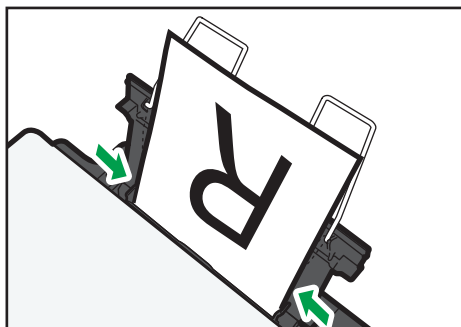

CXP006

7. Abra a tampa frontal e o extensor da bandeja.

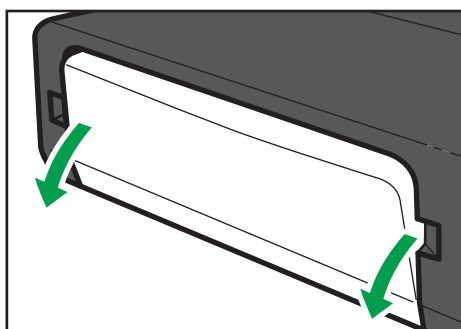

CXP046

## Especificar o tipo e o tamanho do papel através do painel de controle

### Especificar do tipo de papel

1. Pressione a tecla [Ferramentas do usuário].

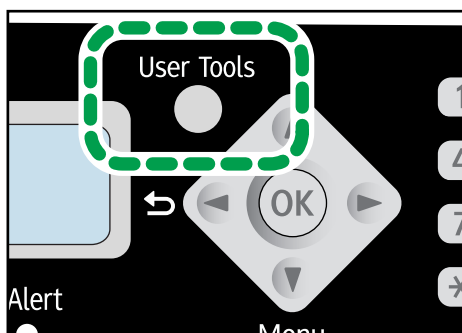

CXP101

2. Pressione a tecla [▼] ou a tecla [▲] para selecionar [Definições do sist.] e, em seguida, pressione a tecla [OK].

3. Pressione a tecla [▼] ou [▲] para selecionar [Defs papel bandeja] e, em seguida, pressione a tecla [OK].
4. Pressione a tecla [▼] ou a tecla [▲] para selecionar [Tipo de papel] e, em seguida, pressione a tecla [OK].
5. Pressione a tecla [▼] ou a tecla [▲] para selecionar o tipo de papel e, em seguida, pressione a tecla [OK].
6. Pressione [◀] para retornar à tela inicial.

## Especificar o tamanho de papel padrão

1. Pressione a tecla [Ferramentas do usuário].

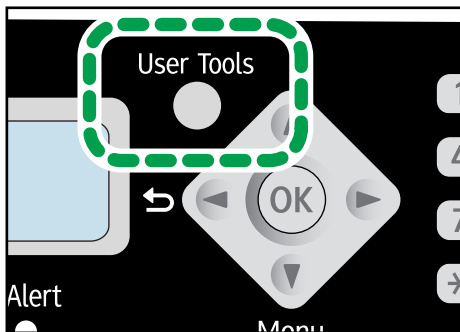

CXP101

2. Pressione a tecla [▼] ou a tecla [▲] para selecionar [Definições do sist.] e, em seguida, pressione a tecla [OK].
3. Pressione a tecla [▼] ou [▲] para selecionar [Defs papel bandeja] e, em seguida, pressione a tecla [OK].
4. Pressione a tecla [▼] ou a tecla [▲] para selecionar [Tamanho do papel] e, em seguida, pressione a tecla [OK].
5. Pressione a tecla [▼] ou a tecla [▲] para selecionar o tamanho do papel necessário e, em seguida, pressione a tecla [OK].
6. Pressione [◀] para retornar à tela inicial.

## Especificar um tamanho de papel personalizado

1. Pressione a tecla [Ferramentas do usuário].

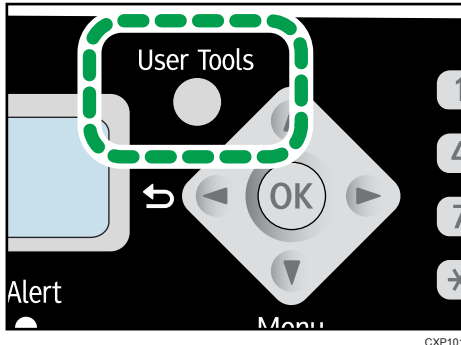

2. Pressione a tecla [▼] ou a tecla [▲] para selecionar [Definições do sist.] e, em seguida, pressione a tecla [OK].
3. Pressione a tecla [▼] ou [▲] para selecionar [Defs papel bandeja] e, em seguida, pressione a tecla [OK].
4. Pressione a tecla [▼] ou a tecla [▲] para selecionar [Tamanho do papel] e, em seguida, pressione a tecla [OK].
5. Pressione a tecla [▲] ou a tecla [▼] para selecionar [Person.] e, em seguida, pressione a tecla [OK].
6. Pressione a tecla [▼] ou a tecla [▲] para selecionar [mm] ou [pol] e, em seguida, pressione a tecla [OK].
7. Pressione a tecla [▼] ou a tecla [▲] para especificar a largura e, em seguida, pressione a tecla [OK].
8. Pressione a tecla [▼] ou a tecla [▲] para especificar o comprimento e, em seguida, pressione a tecla [OK].
9. Pressione a tecla [OK].
10. Pressione a tecla [User Tools] (Ferramentas do usuário) para retornar à tela inicial.

## Especificar o tipo e o tamanho do papel através do Smart Organizing Monitor

O procedimento nesta seção é um exemplo baseado no Windows 7. O procedimento real pode variar dependendo do sistema operacional utilizado.

### Especificar o tipo e o tamanho do papel

1. No menu [Iniciar], clique em [Todos os Programas].

2. Clique em [Smart Organizing Monitor for SP xxx Series].
3. Clique em [Smart Organizing Monitor for SP xxx Series Status].
4. Se o equipamento sendo utilizado não estiver selecionado, clique em [Selecionar disp...] e, em seguida, selecione o modelo do equipamento.
5. Clique em [OK].
6. Na guia [Status], clique em [Alterar...].
7. Selecione o tipo e o tamanho do papel e, em seguida, clique em [OK].
8. Clique em [Fechar].

### Alterar o tamanho de papel personalizado

---

1. No menu [Iniciar], clique em [Todos os Programas].
2. Clique em [Smart Organizing Monitor for SP xxx Series].
3. Clique em [Smart Organizing Monitor for SP xxx Series Status].
4. Se o equipamento sendo utilizado não estiver selecionado, clique em [Selecionar disp...] e, em seguida, selecione o modelo do equipamento.
5. Clique em [OK].
6. Na guia [Ferramenta de usuário], clique em [Configuração da impressora].
7. Na guia [Sistema], selecione [mm] ou [pol] na lista [Unidade de medida:].
8. Na caixa [Horizontal: (90 a 216 mm)], digite a largura.
9. Na caixa [Vertical: (148 a 356 mm)], digite o comprimento.
10. Clique em [OK].
11. Clique em [Fechar].

# Colocar originais

Este capítulo descreve os tipos de originais que você pode colocar e como fazer isso.

---

## Sobre originais

---

---

### Tamanho recomendado de originais

---

#### Vidro de exposição

- Até 216 mm (8,5") de largura, até 297 mm (11,7") de comprimento

#### ADF

- Tamanho do papel: 140 a 216 mm (5,5 " a 8,5 ") de largura, 140 a 356 mm (5,5 " a 14 ") de comprimento
- Largura do papel: 60 a 90 g/m<sup>2</sup> (16 a 24 lb.)

Podem ser colocadas até 15 folhas de um original no ADF de uma só vez (quando é utilizado papel de gramatura 80 g/m<sup>2</sup>).

---

### Tipos de originais não suportados pelo Alimentador automático de documentos

---

Se forem colocados no ADF, os seguintes tipos de originais poderão ser danificados ou ficar atolados, ou poderão aparecer linhas cinza ou pretas nas impressões:

- Originais de tamanho ou gramatura maior que o recomendado
- Originais com grampos ou cliques
- Originais perfurados ou rasgados
- Originais enrolados, dobrados ou vincados
- Originais colados
- Originais com qualquer tipo de revestimento como, por exemplo, papel térmico de fax, papel couchê, folha de alumínio, papel químico ou papel condutor
- Originais com linhas perfuradas
- Originais com índices, etiquetas ou outras partes em relevo
- Originais que colem como, por exemplo, papel vegetal
- Originais finos e muito flexíveis
- Originais grossos, como cartões postais
- Originais encadernados, como livros
- Originais transparentes como, por exemplo, transparências para projetor ou papel vegetal

- Originais sujos de toner ou molhados com líquido corretor

## Área de imagem não digitalizável

Mesmo que os originais sejam colocados corretamente, margens de alguns milímetros nos quatro lados do original podem não ser digitalizadas.

### Margens ao usar o vidro de exposição

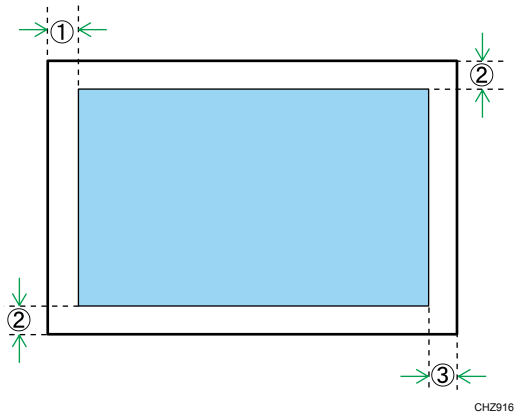

1. Aproximadamente 4,1 mm (0,2 pol)
2. Aproximadamente 3 mm (0,1 pol)
3. Aproximadamente 4 mm (0,2 pol)

### Margens ao usar o ADF

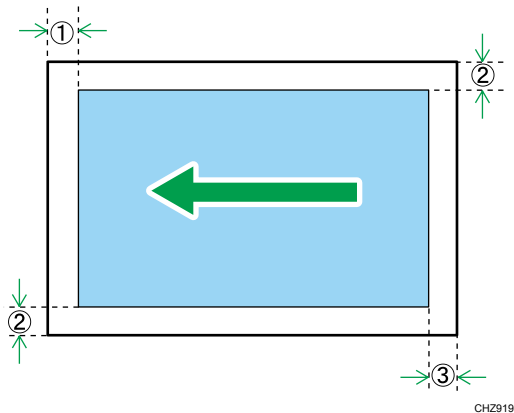

1. Aproximadamente 4,1 mm (0,2 pol)
2. Aproximadamente 3 mm (0,1 pol)
3. Aproximadamente 4,3 mm (0,2 pol)

## Colocar originais no vidro de exposição

### ★ Importante

- Não coloque os originais até que todo o fluido corretor ou o toner esteja completamente seco. Caso contrário, serão criadas marcas no vidro de exposição que aparecerão nas cópias.

1. Levante a tampa do vidro de exposição.
2. Coloque o original no vidro de exposição com a face virada para baixo. O original deve estar alinhado com o canto esquerdo traseiro.

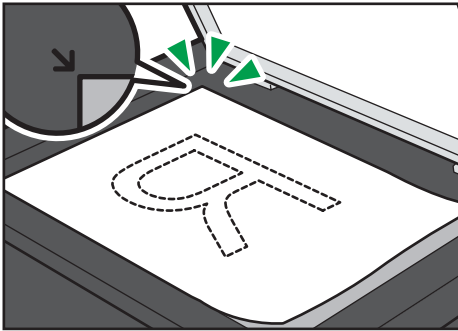

CXP047

3. Abaixar a tampa do vidro de exposição.

## Digitalizar originais grossos

1. Levante a tampa do vidro de exposição.
2. Levante a tampa do vidro de exposição e remova-a.

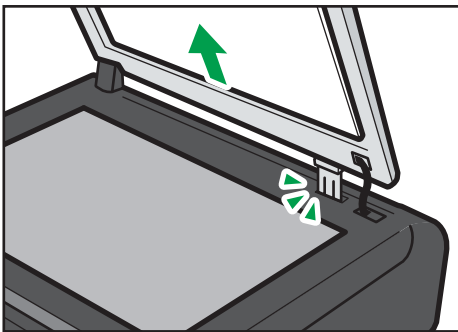

CXP009

3. Coloque o original no vidro de exposição com a face virada para baixo. O original deve estar alinhado com o canto esquerdo traseiro.
4. Abaixar a tampa do vidro de exposição.



## Colocar originais no Alimentador automático de documentos

### ★ Importante

- Não coloque originais diferentes no ADF ao mesmo tempo.
- Para evitar que várias folhas sejam alimentadas de uma só vez, areje o conjunto de folhas do original antes de colocá-lo no ADF.

#### 1. Abra a bandeja de entrada do ADF.



CXP048

#### 2. Ajuste as guias de acordo com o tamanho dos originais.

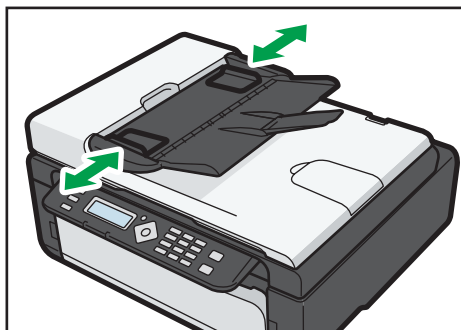

CXP049

#### 3. Coloque os originais alinhados, com a face virada para cima no ADF. A última página deve ficar na parte inferior.



CXP050



# 3. Imprimir documentos

## Operações básicas

Use o driver de impressão para imprimir um documento usando o computador.

### ★ Importante

- Antes de imprimir, verifique se o tamanho do papel especificado em [Tamanho do documento:] na guia [Papel/Qualid impressão] coincide com o tamanho do papel na bandeja.

1. Depois de criar um documento, abra a caixa de diálogo [Preferências de impressão] no aplicativo nativo do documento.

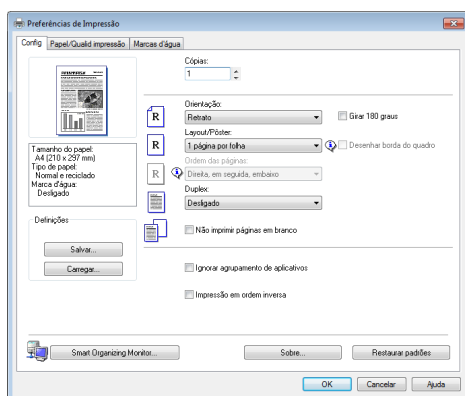

2. Altere as definições de impressão, se necessário.

As seguintes definições de impressão podem ser especificadas usando o driver de impressão:

- Imprimir várias páginas em uma folha
- Dividir uma única página em várias folhas
- Imprimir em ambos os lados das folhas
- Não imprimir páginas em branco
- Classificar as impressões
- Salvar as definições do driver de impressão como um arquivo
- Acessar e excluir definições salvas das propriedades da impressora
- Imprimir em papel de tamanho personalizado
- Imprimir um documento grande em um papel de tamanho menor
- Reduzir e ampliar o tamanho de um documento
- Alterar a resolução da impressão
- Economizar toner durante a impressão

- Alterar o padrão de composição
- Carimbar texto em impressões

Para mais informações sobre cada um desses itens de definição, clique em [Ajuda].

**3. Ao terminar de alterar as definições, clique em [OK].**

**4. Imprima o documento com a função de impressão no aplicativo nativo do documento.**

**Nota**

- Em caso de atolamento do papel, a impressão será interrompida no meio do processo. Abra a tampa de manutenção para remover o papel atolado. A impressão continuará automaticamente depois que a tampa de manutenção for fechada. Se a tampa de manutenção não for aberta para remover o papel atolado, pressione a tecla [Iniciar] para continuar a impressão.
- Se o papel acabar, reabasteça e pressione o botão [Iniciar] para reiniciar a impressão.

## Imprimir em ambos os lados das

1. Depois de criar um documento, abra a caixa de diálogo [Preferências de impressão] no aplicativo nativo do documento.
2. Na guia [Config], na caixa de lista [Duplex:], selecione como deseja abrir a saída encadernada.
3. Depois de fazer definições adicionais, clique em [OK].
4. Inicie a impressão.

Primeiro, o equipamento imprime apenas os lados frontais das páginas e, em seguida, exibe na tela do Smart Organizing Monitor uma mensagem para recolocar as saídas viradas para o outro lado.

5. Retire todas as impressões da bandeja de saída e coloque-as na bandeja de entrada.

Para imprimir no verso das impressões, coloque-as com o lado em branco voltado para cima na bandeja de entrada.

### Retrato

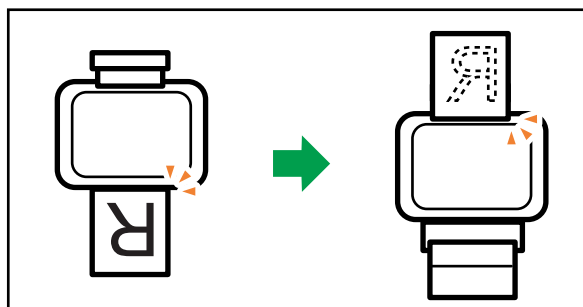

CXP018

## Paisagem

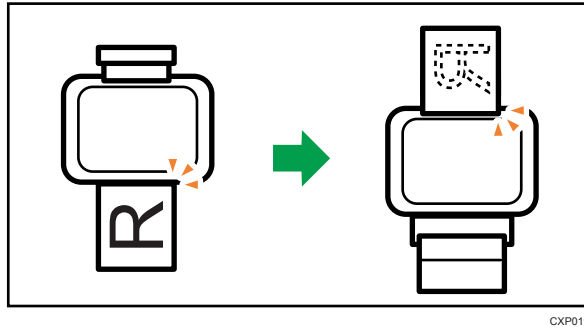

6. Pressione a tecla [Start].

## Cancelar um trabalho de impressão

É possível cancelar trabalhos de impressão utilizando o painel de controle do equipamento ou o computador, dependendo do status do trabalho.

### Cancelar um trabalho antes do início da impressão

1. Clique duas vezes no ícone de impressora na barra de tarefas do computador.
2. Selecione o trabalho de impressão que deseja cancelar no menu [Documento] e, em seguida, clique em [Cancelar].

#### Nota

- Se você cancelar um trabalho de impressão que já tenha sido processado, a impressão poderá continuar durante algumas páginas antes de ser cancelado.
- O cancelamento de um trabalho de impressão grande pode demorar um pouco.

## Cancelar um trabalho durante a impressão

---

1. Pressione a tecla [Limpar/Parar].

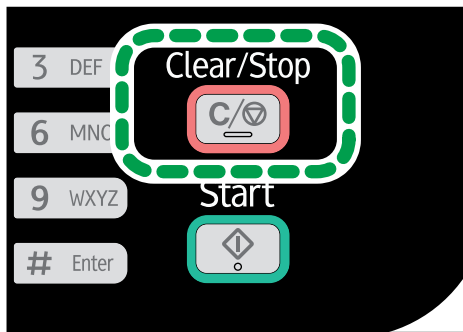

2. Pressione a tecla [1].

Para cancelar a impressão, pressione a tecla [1] (1: Sim). Para continuar a impressão, pressione a tecla [2] (2: Não).

## Se ocorrer incompatibilidade papel

Se o tamanho ou tipo de papel não corresponder às definições do trabalho de impressão, o equipamento indicará um erro. Existem duas formas de resolver esse erro:

### ★ Importante

- Se [Continuar autom.:] for definido como [0 s], o equipamento continuará imprimindo e não exibirá a mensagem de erro.

### Continuar imprimindo utilizando o papel incompatível

Use a função de avanço de página para ignorar o erro e imprimir utilizando o papel incompatível.

### Redefinir o trabalho de impressão

Cancele a impressão.

3

## Continuar imprimindo utilizando o papel incompatível

Se o papel for muito pequeno para o trabalho de impressão, a imagem impressa será cortada.

1. Se a mensagem de erro for exibida, pressione a tecla [Iniciar].

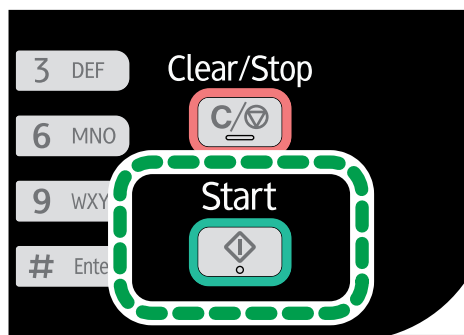

### ↓ Nota

- Se a mensagem de erro aparecer novamente, verifique se o tamanho de papel especificado coincide com o tamanho do papel na bandeja de papel.

## Redefinir o trabalho de impressão

1. Se a mensagem de erro for exibida, pressione a tecla [Limpar/Parar].

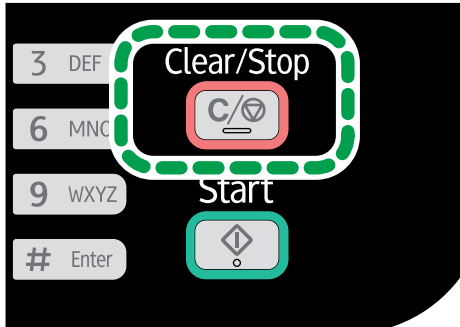

CXP102

## Evitar erros de incompatibilidade de papel

Para evitar erros de incompatibilidade de papel, utilize o seguinte procedimento para verificar se as definições de impressão estão corretas:

1. Especifique o mesmo tamanho de papel no aplicativo e no driver de impressão.

Aplicativo (por exemplo, Bloco de notas): clique em [Configuração de página] no menu [Arquivo].

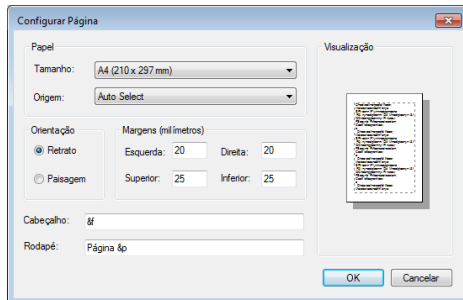

Driver de impressão (caixa de diálogo Printer Preferences (Preferências de impressora): clique na guia [Papel/Qualid impressão].

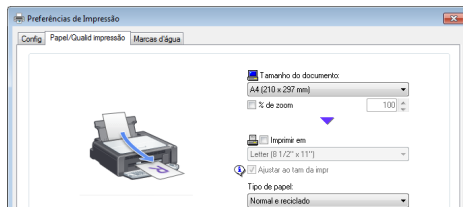



2. Se o erro persistir, mesmo depois que você executar a etapa 1, verifique se o tamanho do papel especificado no driver de impressão coincide com o tamanho do papel que está sendo usado.

Smart Organizing Monitor: na guia [Status], clique em [Alterar...]

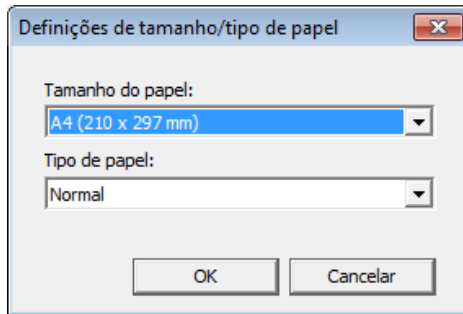

#### Nota

- Se [Tamanho de papel secundário:] estiver habilitado, o equipamento considerará A4 e Carta equivalentes, não acusando incompatibilidade de tamanho de papel.



## 4. Copiar originais

### Tela do modo de copiadora

Quando o equipamento é ligado, a tela da copiadora é exibida.

Se for mostrada a tela de fax no visor, pressione a tecla [Copy/Facsimile] (Cópia/Fax) no painel de controle para alternar para a tela de copiadora.

#### Tela do modo de espera

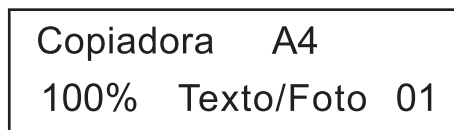

Copiadora A4  
100% Texto/Foto 01

- Primeira linha:  
Exibe a função e o tamanho de papel especificados no equipamento. As cinco funções a seguir estão disponíveis:
  - Copiadora, Cóp cartãoID, Classificar, Cópia dos dois lados, 2lds/Classif
- Segunda linha:  
Mostra a taxa de ampliação da cópia ou definição de combinação ([2 em 1] ou [4 em 1]), tipo de documento e o número de cópias.

Definições que podem ser especificadas para o trabalho atual

Pressione [▼] ou [▲] na tela do Modo de espera para especificar as seguintes definições para o trabalho atual.

- Defs papel bandeja
- Classificar
- Tipo de original
- Densidade
- Reduzir/Ampliar
- Combinar
- Cópia dos dois lados

#### Nota

- O modo de inicialização pode ser especificado na definição [Prioridade de função] em [Definições do sist.]

## Operações básicas

### ★ Importante

- Se você colocar originais no ADF e no vidro de exposição, o original no ADF terá precedência sobre o original no vidro de exposição.
- Ao fazer múltiplas cópias de um documento de várias páginas, você pode selecionar se as cópias sairão em conjuntos agrupados ou em lotes de páginas através da definição [Classificar] em [Recursos copiadora].

#### 1. Certifique-se de que a tela do modo de copiadora esteja exibida.

Se a tela do modo de fax estiver exibida no visor, pressione a tecla [Cópia/Fax] para alternar para a tela do modo de copiadora.

4

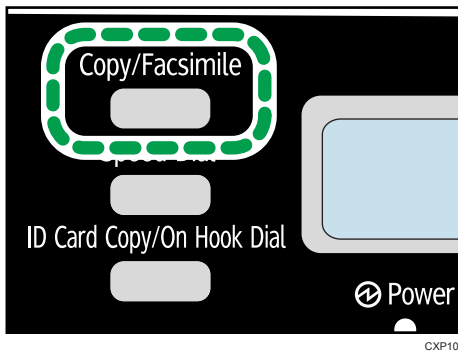

#### 2. Coloque o original no vidro de exposição ou no ADF.

#### 3. Para fazer várias cópias, utilize as teclas numéricas para inserir o número de cópias.

#### 4. Pressione a tecla [Start].

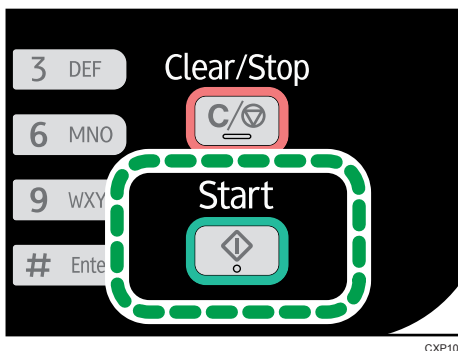

### ↓ Nota

- Em caso de atolamento do papel, a impressão será interrompida no meio do processo. Abra a tampa de manutenção para remover o papel atolado. A impressão continuará automaticamente.

depois que a tampa de manutenção for fechada. Se a tampa de manutenção não for aberta para remover o papel atolado, pressione a tecla [Iniciar] para continuar a impressão.

- Se houver atolamento de papel no ADF, abra a tampa do ADF e remova o papel atolado. Especifique novamente a definição de cópia a partir da página em que ocorreu o atolamento de papel.
- Se o papel acabar, reabasteça e pressione o botão [Iniciar] para reiniciar a impressão.

## Cancelar uma cópia

Se a cópia for cancelada durante a digitalização de um original colocado no vidro de exposição, a cópia será cancelada imediatamente e não ocorrerá impressão. Se a cópia for cancelada durante a digitalização de um original de múltiplas páginas colocado no ADF, a digitalização será interrompida no meio do processo, na página atual.

4

1. **Certifique-se de que a tela do modo de copiadora esteja exibida.**

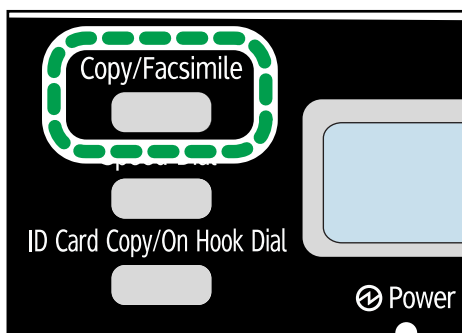

CXP104

2. **Pressione a tecla [Limpar/Parar].**

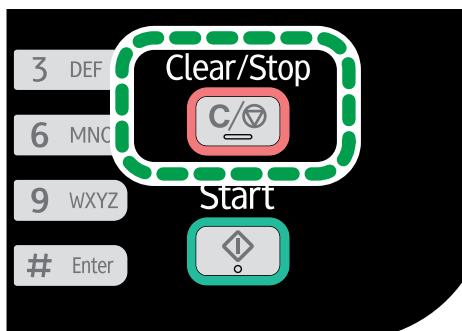

CXP102

3. **Pressione a tecla [1].**

Para cancelar a impressão, pressione a tecla [1] (1: Sim). Para continuar a impressão, pressione a tecla [2] (2: Não).

## Criar cópias ampliadas ou reduzidas

Existem duas formas de definir a taxa de dimensionamento: usando uma taxa predefinida ou manualmente, especificando uma taxa personalizada.

### Taxa predefinida

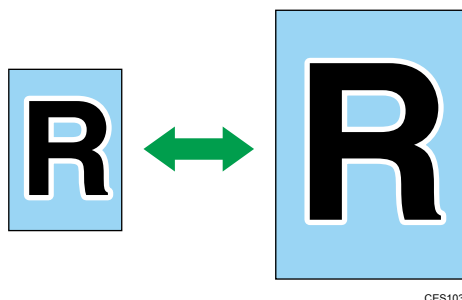

**Região A** (essencialmente Europa e Ásia)

50%, 71% A4 → A5, 82% B5 JIS → A5, 93%, 122% A5 → B5 JIS, 141% A5 → A4, 200%

**Região B** (essencialmente América do Norte)

50%, 65% LT → HLT, 78% LG → LT, 93%, 129% HLT → LT, 155% HLT → LG, 200%

### Taxa personalizada



De 25% a 400% em intervalos de 1%.

## Especificar a redução/ampliação

### 1. Certifique-se de que a tela do modo de copiadora esteja exibida.

Se a tela do modo de fax estiver exibida no visor, pressione a tecla [Cópia/Fax] para alternar para a tela do modo de copiadora.

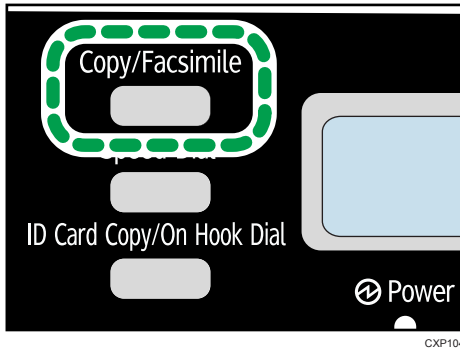

2. Pressione [▼] ou [▲] na tela de modo de espera para selecionar [Reduzir/Ampliar] e, em seguida, pressione a tecla [OK].
3. Pressione a tecla [▼] ou a tecla [▲] para selecionar a taxa e, em seguida, pressione a tecla [OK].  
Se a opção [Zoom: 25-400%] foi selecionada, insira a taxa utilizando as teclas numéricas e, em seguida, pressione a tecla [OK].
4. Pressione [◀] para retornar à tela inicial.

#### Nota

- Para aplicar a definição especificada a todos os trabalhos, especifique [Reduzir/Ampliar] em [Recursos copiadora].

## Combinar várias páginas

As páginas digitalizadas do documento original podem ser automaticamente reduzidas de modo que duas ou quatro páginas sejam impressas de uma única vez e em uma única folha de papel.

### ★ Importante

- Para utilizar essa função, a definição de tamanho de papel utilizado para imprimir cópias deve ser A4 ou Carta.

#### 2 em 1

É possível copiar duas páginas de um original em uma única folha de papel fotocopiado. Dependendo da orientação do original, é possível selecionar as seguintes opções para o formato da impressão:

- Portrait (Retrato)

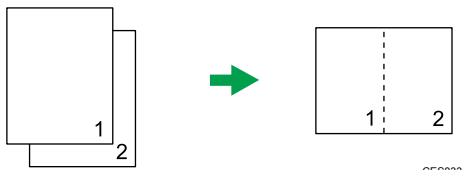

CES033

- Landscape (Paisagem)

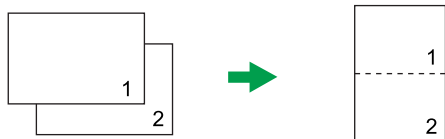

CES034

#### 4 em 1

É possível copiar quatro páginas de um original em uma única folha de papel fotocopiado. Dependendo da orientação do original, é possível selecionar as seguintes opções para o formato da impressão:

- Retrato: Esq p/ dir

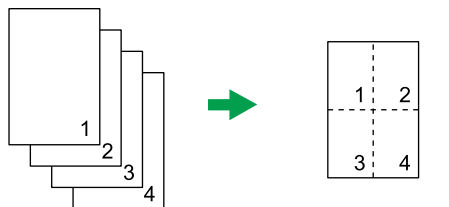

CES035

- Retrato: Cima p/bxo



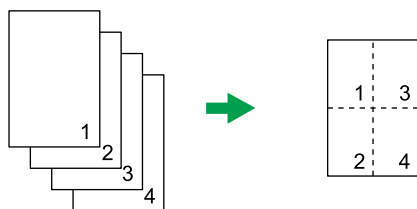

CES036

- Paisagem: Esq p/dir

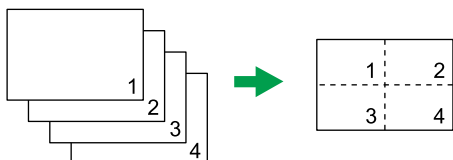

CES037

- Paisagem: Cima p/bxo

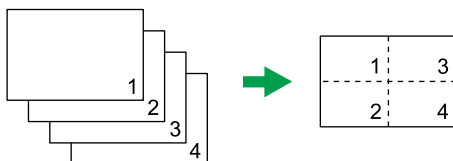

CES038

## Especificar combinação para cópias

1. Certifique-se de que a tela do modo de copiadora esteja exibida.

Se a tela do modo de fax estiver exibida no visor, pressione a tecla [Cópia/Fax] para alternar para a tela do modo de copiadora.

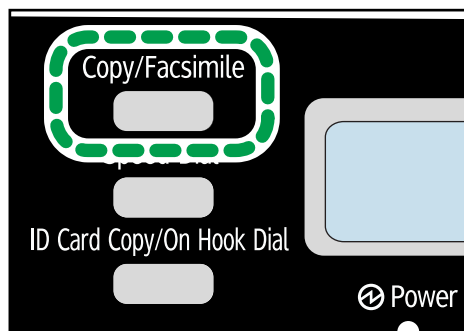

CXP104

2. Pressione [▼] ou [▲] na tela do Modo de espera para selecionar [Combinar] e, em seguida, pressione a tecla [OK].
3. Pressione a tecla [▼] ou a tecla [▲] para selecionar [2 em 1] ou a tecla [4 em 1] e, em seguida, pressione a tecla [OK].

4. Pressione a tecla [▼] ou a tecla [▲] para selecionar o formato de impressão e, em seguida, pressione a tecla [OK].
5. Pressione [↶] para retornar à tela inicial.
6. Coloque o original no vidro de exposição ou no ADF.
7. Para fazer várias cópias, utilize as teclas numéricas para inserir o número de cópias.
8. Pressione a tecla [Start].

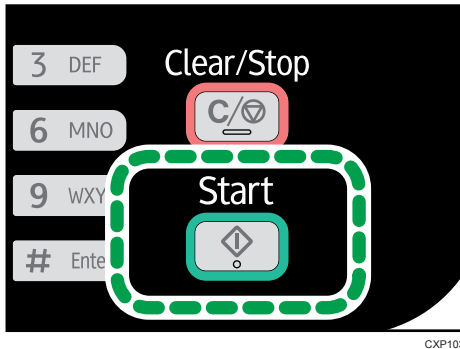

Depois de colocar o original no vidro de exposição, siga as etapas abaixo para digitalizar as páginas subsequentes do original.

9. Depois que a página atual for digitalizada, coloque a próxima no vidro de exposição e pressione a tecla [Start] (Iniciar).
10. Repita a etapa 9 até que todas as páginas do original sejam digitalizadas.

Se a função [Classificar] estiver ativada, digitalize todas as páginas e pressione a tecla [OK] para iniciar a impressão das cópias dessas páginas.

**Nota**

- Para aplicar a definição especificada a todos os trabalhos, especifique [Combinar] em [Recursos copiadora].

# Cópia de ambos os lados de um cartão de identificação no mesmo lado de uma folha de papel

Esta seção descreve como copiar a frente e o verso de um cartão de identificação, ou outro documento pequeno, no mesmo lado de uma folha de papel.

Ao usar papel A4, você pode copiar documentos menores do que A5. Do mesmo modo, ao usar papel Carta, você pode copiar documentos menores do que Meio-carta.

## ★ Importante

- Para usar esta função, o tamanho de papel utilizado para imprimir cópias tem obrigatoriamente de ser definido como A6, A5, A4, meio-carta ou carta.

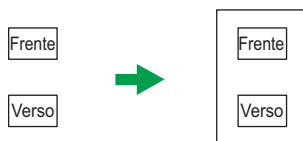

CXP020

## Copiar um cartão de identificação

1. Certifique-se de que a tela do modo de copiadora esteja exibida.

Se a tela do modo de fax aparecer, pressione a tecla [Copy/Facsimile] (Cópia/Fax) para alternar para a tela do modo de copiadora.

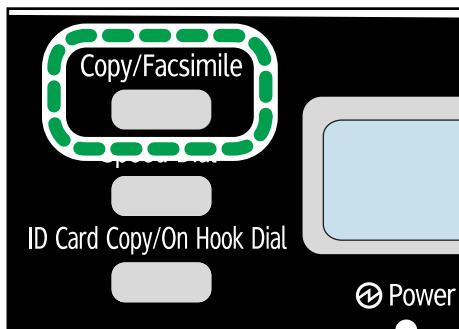

CXP104

2. Pressione a tecla [Cópia de cartão de ID/Mãos livres].

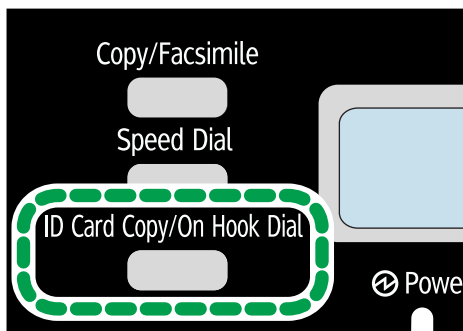

CXP105

4

3. Para fazer várias cópias, utilize as teclas numéricas para inserir o número de cópias.
4. Coloque o original no vidro de exposição, com a frente voltada para baixo e o topo voltado para a parte posterior do equipamento.

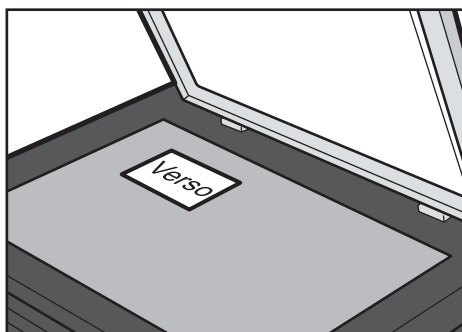

CXP021

O local onde o original deve ser colocado depende do tamanho do papel.

Posicione o cartão de modo que fique centralizado na interseção. (A mesma posição aplica-se às partes frontal e posterior do cartão de ID.)

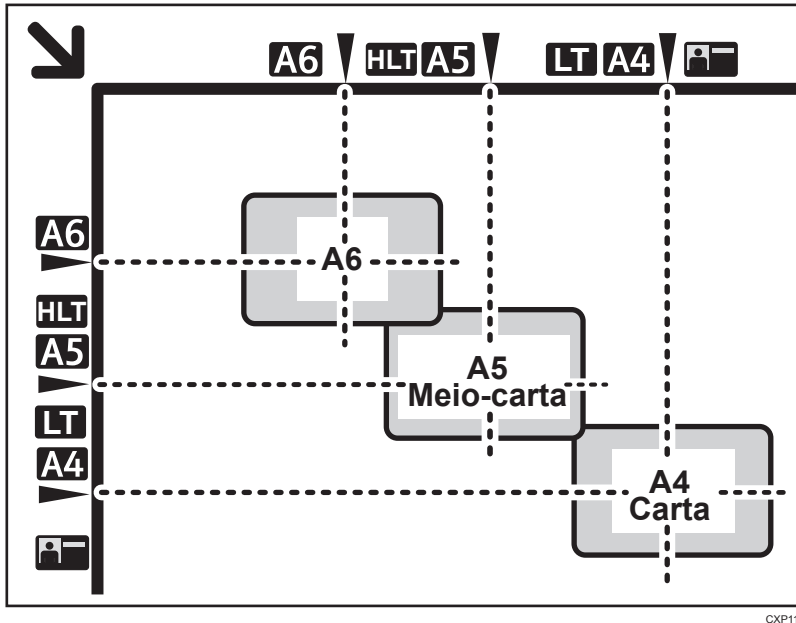

CXP112

5. Pressione a tecla [Start].

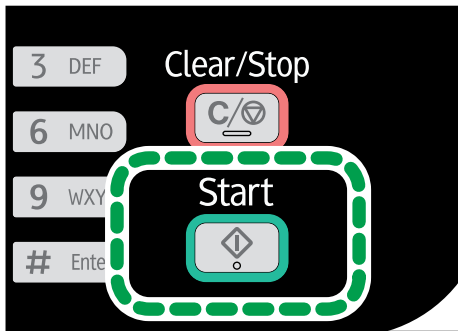

CXP103

6. Em até 30 segundos, coloque o original no vidro de exposição, com o verso para baixo e o topo voltado para a parte posterior do equipamento, e pressione a tecla [Start] (Iniciar).

Nota

- Na tela de cópia de cartão de ID, você pode pressionar [▼] ou [▲] para alterar o tamanho do papel.

## Fazer cópias em 2 lados

### ★ Importante

- Para utilizar essa função, a definição de tamanho de papel utilizado para imprimir cópias deve ser A4 ou Carta.

É possível selecionar a encadernação de cima para cima, de cima para baixo, na orientação retrato ou paisagem.

### De cima para cima

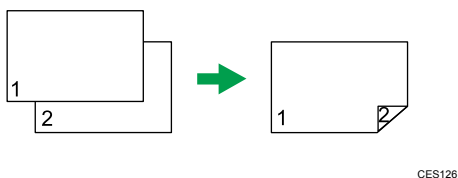
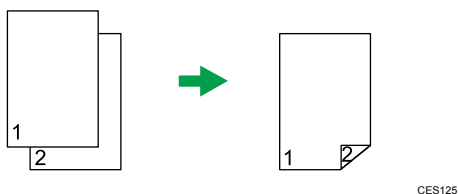

### De cima para baixo

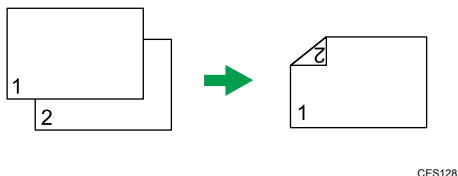
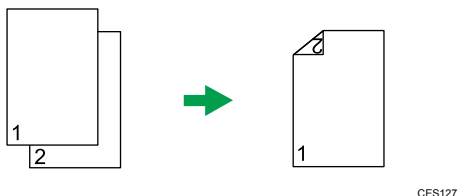

## Especificar cópia em 2 lados

### 1. Certifique-se de que a tela do modo de copiadora esteja exibida.

Se a tela do modo de fax estiver exibida no visor, pressione a tecla [Cópia/Fax] para alternar para a tela do modo de copiadora.

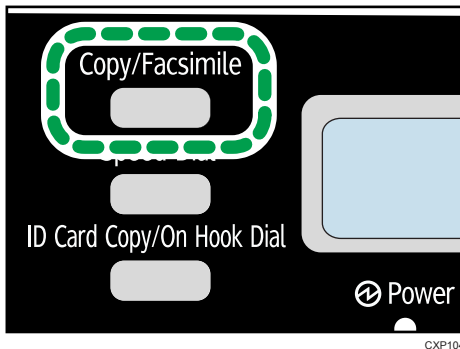

CXP104

2. Pressione a [▼] ou a [▲] na tela de modo de espera para selecionar [Cópia dos dois lados] e, em seguida, pressione a tecla [OK].
3. Pressione a tecla [▼] ou a tecla [▲] para selecionar a opção [De cima para cima] ou [De cima para baixo] e, em seguida, pressione a tecla [OK].
4. Pressione a tecla [▼] ou a tecla [▲] para selecionar a orientação e, em seguida, pressione a tecla [OK].
5. Pressione [◀] para retornar à tela inicial.
6. Coloque o original no vidro de exposição ou no ADF.
7. Para fazer várias cópias, utilize as teclas numéricas para inserir o número de cópias.
8. Pressione a tecla [Start].

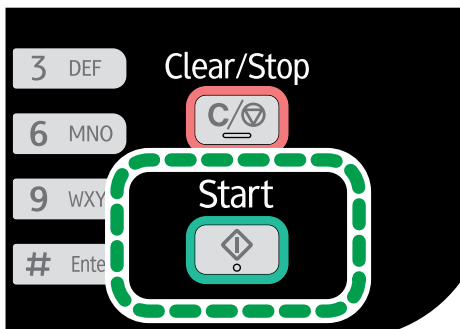

CXP103

Se você colocar o original no ADF, todas as páginas serão digitalizadas automaticamente e, em seguida, apenas as páginas no lado frontal serão copiadas sequencialmente. Vá para a etapa 10.

Depois de colocar o original no vidro de exposição, siga as etapas abaixo para digitalizar as páginas subsequentes.

**9. Depois que a página atual for digitalizada, coloque a próxima no vidro de exposição e pressione a tecla [Start] (Iniciar).**

Se a função [Classificar] estiver desativada, o equipamento imprimirá primeiro apenas o lado frontal das páginas.

Se a função [Classificar] estiver ativada, digitalize todas as páginas e, em seguida, pressione a tecla [OK] para iniciar a cópia.

**10. Retire todas as impressões da bandeja de saída e coloque-as na bandeja de entrada.**

Para imprimir no verso das impressões, coloque-as com o lado em branco voltado para cima na bandeja de entrada.

4

**Retrato**

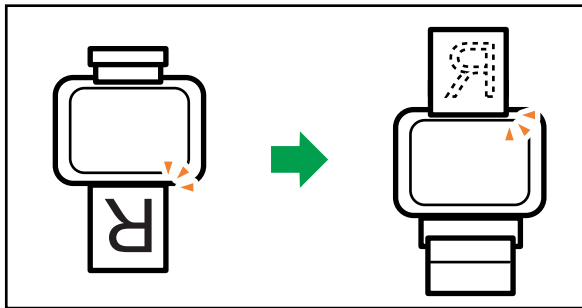

CXP018

**Paisagem**

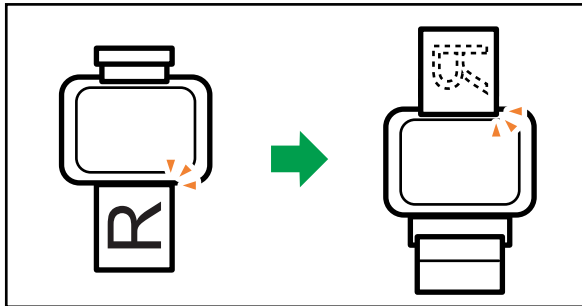

CXP019

**11. Pressione a tecla [Start].**

**Nota**

- Para aplicar a definição especificada a todos os trabalhos, especifique [Cópia dos dois lados] em [Recursos copiadora].



# Especificar as definições de digitalização

Esta seção descreve como especificar a densidade e a qualidade da imagem digitalizada para o trabalho atual.

## Ajustar a densidade da imagem

Existem cinco níveis de densidade de imagem. Quanto mais alto for o nível de densidade, mais escura será a impressão.

### 1. Certifique-se de que a tela do modo de copiadora esteja exibida.

Se a tela do modo de fax estiver exibida no visor, pressione a tecla [Cópia/Fax] para alternar para a tela do modo de copiadora.

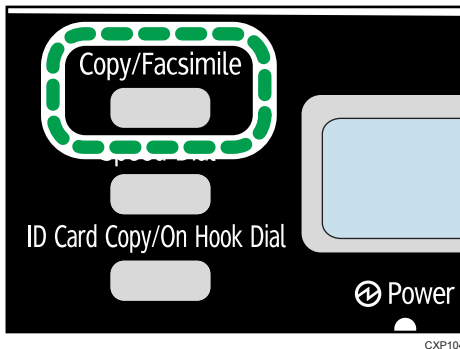

2. Pressione [▼] ou [▲] na tela do Modo de espera para selecionar [Densidade] e, em seguida, pressione a tecla [OK].
3. Pressione a tecla [▼] ou a tecla [▲] para selecionar o nível de densidade e, em seguida, pressione a tecla [OK].
4. Pressione [◀] para retornar à tela inicial.

### Nota

- Para aplicar a definição especificada a todos os trabalhos, especifique [Densidade] em [Recursos copiadora].

## Seleção do tipo de documento de acordo com o original

Existem três tipos de documentos:

### Texto

Selecione essa opção quando o original contém apenas texto e nenhuma fotografia ou imagem.

### Fotografia

Selecione esta opção quando o original contém apenas fotografias ou imagens. Utilize esse modo para os tipos de originais a seguir:

- Fotografias
- Páginas quase ou completamente compostas por fotografias ou imagens, como páginas de revistas.

### Texto/Foto

Selecione esta opção quando o original contém texto e fotografias ou imagens.

## 4

### Especificar o tipo de original

---

#### 1. Certifique-se de que a tela do modo de copiadora esteja exibida.

Se a tela do modo de fax estiver exibida no visor, pressione a tecla [Cópia/Fax] para alternar para a tela do modo de copiadora.

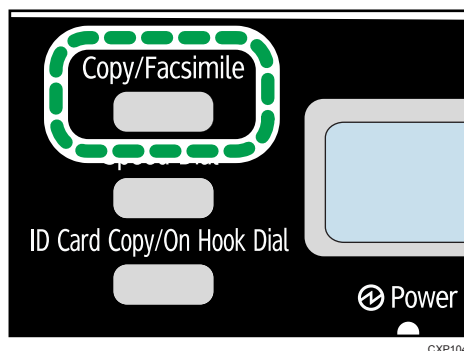

2. Pressione [▼] ou [▲] na tela do Modo de espera para selecionar [Tipo de original] e, em seguida, pressione a tecla [OK].
3. Pressione a tecla [▼] ou a tecla [▲] para selecionar o tipo de documento e, em seguida, pressione a tecla [OK].
4. Pressione [◀] para retornar à tela inicial.

#### Nota

- Para aplicar a definição especificada a todos os trabalhos, especifique [Tipo de original] em [Recursos copiadora].

# 5. Digitalizar a partir de um computador

## Operações básicas

A digitalização a partir de um computador (digitalização TWAIN e WIA) permite operar o equipamento pelo computador e digitalizar originais direto para o computador.



### 1. Seu computador (driver TWAIN já instalado)

Instruir o equipamento a iniciar a digitalização do original colocado no equipamento.

### 2. Este equipamento

O original que se encontra no equipamento é digitalizado e seus dados são enviados a um computador cliente.

## Usar o scanner TWAIN

Esta seção descreve as preparações e o procedimento para utilizar o scanner TWAIN.

### ★ Importante

- Para usar o scanner TWAIN, é necessário instalar o driver TWAIN, que é fornecido com o CD-ROM.
- Para utilizar o scanner TWAIN, é necessário que um aplicativo compatível com TWAIN seja instalado.

Antes de utilizar o equipamento como um scanner TWAIN, faça o seguinte:

- Instale o driver TWAIN.
- Instale um aplicativo compatível com TWAIN.

## Digitalização TWAIN

A digitalização TWAIN é possível se o computador tiver um aplicativo compatível com TWAIN sendo executado.

1. Coloque o original.
2. Abra a caixa de diálogo de propriedades deste equipamento utilizando um aplicativo compatível com TWAIN.
3. Configure as definições de digitalização conforme necessário e, em seguida, clique em [Digitalizar].

### Definições que podem ser configuradas na caixa de diálogo TWAIN

5

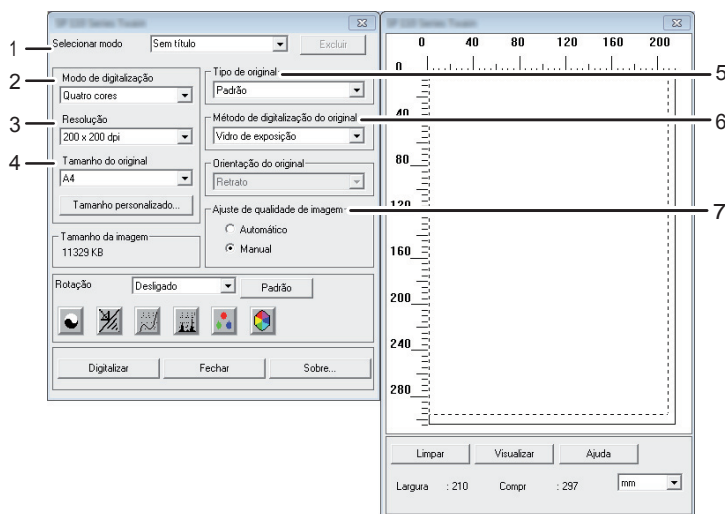

CXP109

#### 1. Selecionar modo

Até dez definições de digitalização podem ser salvas. O valor padrão é aplicado quando a opção [Padrão] é selecionada.

#### 2. Modo de digitalização:

Selecione [Quatro cores], [Escala de cinza], [Foto], [Texto] ou [Texto/Foto].

#### 3. Resolução

Selecione uma resolução na lista.

Se for selecionado [Texto], [Texto/Foto] ou [Foto] em [Modo de digitalização:], a resolução da digitalização não poderá ser definida como 1200 dpi × 1200 dpi ou maior.

#### 4. Tamanho do original

Selecione o tamanho da digitalização. Se você selecionar [Tamanho personalizado...], digite o tamanho da digitalização diretamente na caixa de edição.

#### 5. Tipo de original

De acordo com o original, selecione uma definição da lista de opções detalhadas abaixo.

- [Padrão] (Mudança automática para Quatro cores, 200 dpi × 200 dpi)
- [Foto] (Mudança automática para Quatro cores, 600 dpi × 600 dpi)
- [Arquivamento] (Mudança automática para Texto, 200 dpi × 200 dpi)
- [OCR] (Mudança automática para Texto, 400 dpi × 400 dpi)

#### 6. Método de digitalização de originais

Especifique o método de digitalização de originais.

Se a opção [ADF] estiver selecionada em [Método de digitalização do original], especifique a orientação do original.

#### 7. Ajuste de qualidade de imagem

É possível ajustar a qualidade da imagem. As definições de digitalização que podem ser ajustadas são: Rotação, Curvas, Nitidez, Brilho/Contraste, Níveis, Equilíbrio de cor e Matiz/Saturação. Se a opção [Automático] estiver selecionada, os valores padrão serão aplicados a todas as definições. Se a opção [Manual] estiver selecionada, todas as definições poderão ser ajustadas conforme necessário.

#### Nota

- Para obter informações, consulte a Ajuda do driver TWAIN.

## Operações básicas para a digitalização WIA

1. Coloque o original.
2. No menu [Iniciar], clique em [Dispositivos e Impressoras].
3. Clique com o botão direito do mouse no ícone do modelo de impressora que deseja usar e, em seguida, clique em [Iniciar digitalização].
4. Configure as definições de digitalização conforme necessário e, em seguida, clique em [Digitalizar].
5. Clique em [Importar].



# 6. Enviar e receber um fax

## Tela do modo de fax

Quando o equipamento é ligado, a tela da copiadora é exibida.

Se for mostrada a tela da copiadora, pressione a tecla [Cópia/Fax] no painel de controle para alternar para a tela de fax.

### Tela do modo de espera

Fax	12-31
Padrão	16:00

- Primeira linha  
Exibe o mês e a data atuais.
- Segunda linha  
Mostra as definições atuais de resolução e a hora.

Definições que podem ser especificadas para o trabalho atual

Pressione [▼] ou [▲] na tela do Modo de espera para especificar as seguintes definições para o trabalho atual.

- Resolução
- Densidade

### Nota

- O modo de inicialização pode ser especificado na definição [Prioridade de função] em [Definições do sist.]

## Definir data e hora

1. Pressione a tecla [Ferramentas do usuário].
2. Pressione a tecla [▼] ou a tecla [▲] para selecionar [Definições do sist.] e, em seguida, pressione a tecla [OK].
3. Pressione a tecla [▼] ou a tecla [▲] para selecionar a opção [Definir data/hora] e, em seguida pressione a tecla [OK].
4. Pressione a tecla [▼] ou a tecla [▲] para selecionar a opção [Definir data] e, em seguida, pressione a tecla [OK].
5. Digite o ano atual usando as teclas numéricas e, sem seguida, pressione a tecla [OK].
6. Digite o mês atual usando as teclas numéricas e, em seguida, pressione a tecla [OK].
7. Digite o dia atual usando as teclas numéricas e, em seguida, pressione a tecla [OK].
8. Pressione [▼] ou [▲] para selecionar o formato de data e, em seguida, pressione a tecla [OK].
9. Prima a tecla [↩].
10. Pressione a tecla [▼] ou a tecla [▲] para selecionar a opção [Definir hora] e, em seguida, pressione a tecla [OK].
11. Pressione [▼] ou [▲] para selecionar o formato de hora e, em seguida, pressione a tecla [OK].  
Se você selecionar o formato [24 horas], prossiga com a Etapa 13.
12. Pressione [▼] ou [▲] para selecionar [AM] ou [PM] e, em seguida, pressione a tecla [OK].
13. Digite a hora atual usando as teclas numéricas e, em seguida, pressione a tecla [OK].
14. Digite os minutos atuais usando as teclas numéricas e, em seguida, pressione a tecla [OK].
15. Pressione a tecla [User Tools] (Ferramentas do usuário) para retornar à tela inicial.



# Inserir caracteres

Para inserir caracteres, use as seguintes teclas:

## Para inserir um dígito

Pressione uma tecla numérica.

## Para excluir um caractere

Pressione a tecla [▲] por 1 segundo.

## Para inserir um número de fax

- Para inserir um número  
Utilize as teclas numéricas.
- Para inserir caracteres diferentes de dígitos  
"✳": Pressione a tecla [✳].  
"#": Pressione a tecla [#].  
Pausa: Pressione a tecla [CópiaCartãoID/Mãos livres].

## Para inserir um nome

É possível inserir letras, números e símbolos utilizando as teclas numéricas.

Para inserir dois caracteres que usam a mesma tecla numérica sucessivamente, pressione a tecla [▼] depois de inserir o primeiro caractere.

Tecla numérica	Número de pressionamentos de tecla																													
	1	2	3	4	5	6	7	8	9	10	11	12	13	14	15	16	17	18	19	20	21	22	23	24	25	26	27	28	29	30
1	1																													
2	A	B	C	a	b	c	2																							
3	D	E	F	d	e	f	3																							
4	G	H	I	g	h	i	4																							
5	J	K	L	j	k	l	5																							
6	M	N	O	m	n	o	6																							
7	P	Q	R	S	p	q	r	s	7																					
8	T	U	V	t	u	v	8																							
9	W	X	Y	Z	w	x	y	z	9																					
0	0	-	.	!	“	,	;	:	^	`	_	=	/		'	?	\$	@	%	&	+	(	)	[	]	{	}	<	>	
✳	*																													
#	#																													

BR CHZ903

Espaço: Pressione a [▼] por 1 segundo.

## Registrar destinos de fax

Esta seção descreve como registrar destinos de fax Catálogo end. utilizando o painel de controle.

O Catálogo end. também pode ser editado usando o Smart Organizing Monitor. Para mais informações, consulte a Ajuda do Smart Organizing Monitor.

### ★ Importante

- Os dados do Catálogo end. podem ser danificados ou perdidos inesperadamente. O fabricante não será responsável por quaisquer danos resultantes da perda de dados.

## Registrar destinos de fax

1. Pressione a tecla [Ferramentas do usuário].

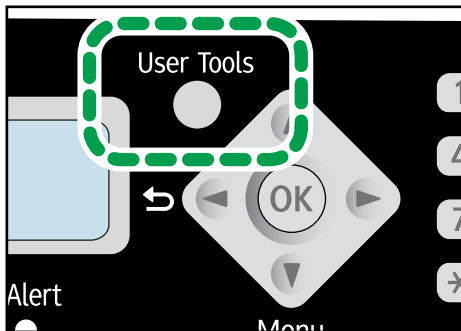

CXP101

2. Pressione a tecla [▼] ou a tecla [▲] para selecionar a opção [Catálogo de end.] e, em seguida, pressione a tecla [OK].
3. Pressione a tecla [▼] ou a tecla [▲] para selecionar a opção [Dest disc rápida fax] e, em seguida, pressione a tecla [OK].
4. Pressione a tecla [▼] ou a tecla [▲] para selecionar o número de discagem rápida e, em seguida, pressione a tecla [OK].
5. Insira o número de fax utilizando as teclas numéricas e pressione a tecla [OK].
6. Digite o nome do fax usando as teclas numéricas e, em seguida, pressione a tecla [OK].
7. Pressione a tecla [User Tools] (Ferramentas do usuário) para retornar à tela inicial.

## Modificar ou excluir destinos de fax

1. Pressione a tecla [Ferramentas do usuário].

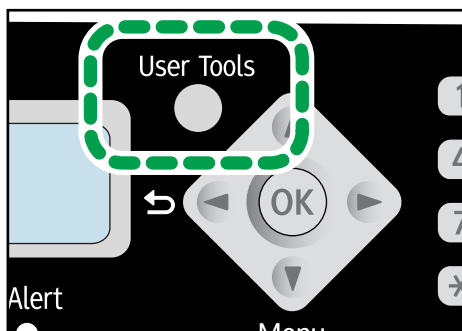

CXP101

2. Pressione a tecla [▼] ou a tecla [▲] para selecionar a opção [Catálogo de end.] e, em seguida, pressione a tecla [OK].
3. Pressione a tecla [▼] ou a tecla [▲] para selecionar a opção [Dest disc rápida fax] e, em seguida, pressione a tecla [OK].
4. Pressione a tecla [▼] ou a tecla [▲] para selecionar o número de discagem rápida e, em seguida, pressione a tecla [OK].
5. Modifique o número de fax usando a tecla [▼], a tecla [▲] e as teclas numéricas e, em seguida, pressione a tecla [OK].  
Para excluir um destino de fax, use a tecla [▲] para excluir todos os números e, em seguida, pressione a tecla [OK]. Vá para a etapa 7.
6. Modifique o nome do fax usando a tecla [▼], a tecla [▲] e as teclas numéricas e, em seguida, pressione a tecla [OK].
7. Pressione a tecla [User Tools] (Ferramentas do usuário) para retornar à tela inicial.

6

## Configurar destinos de fax usando o Smart Organizing Monitor

1. No menu [Iniciar], clique em [Todos os Programas].
2. Clique em [Smart Organizing Monitor for SP xxx Series].
3. Clique em [Smart Organizing Monitor for SP xxx Series Status].
4. Se o equipamento sendo utilizado não estiver selecionado, clique em [Selecionar disp...] e, em seguida, selecione o modelo do equipamento.
5. Clique em [OK].
6. Na guia [Ferramenta de usuário], clique em [Configuração da impressora].
7. Clique na guia [Fax].

8. Para adicionar um destino de fax, especifique o [Nº: (00 a 99)], [Destino:] e o [Número de fax:] e, em seguida, clique em [Aplicar] na área [Discagem rápida].
9. Para modificar um destino de fax, selecione o destino na [Lista de destinos de discagem rápida:] e, em seguida, modifique o [Destino:] ou o [Número de fax:]. Para aplicar as alterações, clique em [Aplicar] na área [Discagem rápida].
10. Para excluir um destino de fax, selecione o destino na [Lista de destinos de discagem rápida:] e, em seguida, clique em [Excluir].
11. Clique na opção [Aplicar], localizada na parte inferior da janela.
12. Clique em [OK].
13. Clique em [Fechar].

# Enviar um fax

## ★ Importante

- **Recomenda-se ligar para o destinatário e confirmar o recebimento do fax após o envio de documentos importantes.**

Um número de fax pode conter números de 0 a 9, pausa, "\*" e "#".

Se necessário, insira uma pausa no número de fax. O equipamento faz uma breve pausa antes de discar os dígitos que aparecem após a pausa. É possível especificar a duração do tempo da pausa na definição [Tempo de espera], nas definições de transmissão do fax.

Para utilizar serviços de discagem por tom em uma linha de discagem por pulso, insira "\*" no número de fax. "\*" alterna temporariamente o modo de discagem de pulso para tom.

Se o equipamento estiver conectado à rede telefônica por meio de PBX, certifique-se de inserir o número de acesso à linha externa especificado em [Número de acesso PBX] antes do número de fax.

## ↓ Nota

- Não devem ser inseridos caracteres separadores ou espaços antes do número de fax.

## Selecionar modo de transmissão

Existem dois modos de transmissão: Transmissão pela memória e Transmissão imediata.

### Transmissão pela memória

Nesse modo, o equipamento digitaliza vários originais para a memória e envia todos ao mesmo tempo. Essa característica é prática quando você está com pressa e deseja tirar o documento do equipamento. Nesse modo, você pode enviar um fax para vários destinos.

No modo de transmissão pela memória, um único trabalho pode conter até dez páginas, e podem ser armazenados no máximo cinco trabalhos (incluindo o trabalho de PC Fax) no equipamento.

### Transmissão imediata

Nesse modo, o equipamento digitaliza o original e o transmite simultaneamente por fax, sem armazená-lo na memória. Essa característica é prática quando você deseja enviar um original rapidamente. Nesse modo, você só pode especificar um destino.

1. Pressione a tecla [Ferramentas do usuário].

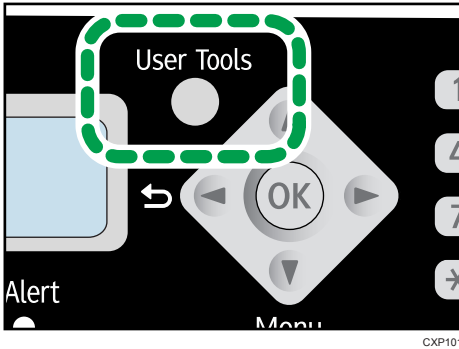

2. Pressione a tecla [▼] ou a tecla [▲] para selecionar [Recursos de fax] e, em seguida, pressione a tecla [OK].
3. Pressione a tecla [▼] ou a tecla [▲] para selecionar [Definições de TX] e, em seguida, pressione a tecla [OK].
4. Pressione a tecla [▼] ou a tecla [▲] para selecionar [TX imediata] e, em seguida, pressione a tecla [OK].
5. Pressione a tecla [▼] ou a tecla [▲] para selecionar [Desligado], [Ligado] ou [Somente próximo fax] e, em seguida, pressione a tecla [OK].  
Para a transmissão pela memória, selecione [Desligado].  
Para a transmissão imediata, selecione [Ligado] ou [Somente próximo fax].
6. Pressione [◀] para retornar à tela inicial.

## Operações básicas de envio de fax

1. Certifique-se de que a tela do modo de fax esteja exibida.

Se a tela do modo de copiadora estiver exibida no visor, pressione a tecla [Cópia/Fax] para alternar para a tela do modo de fax.

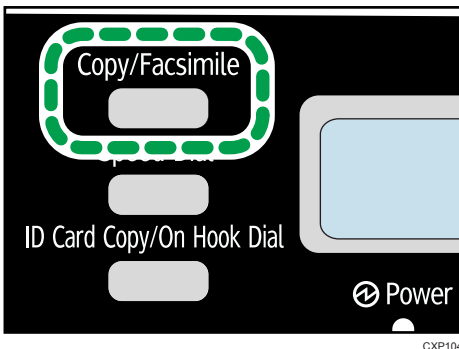

2. Coloque o original no vidro de exposição ou no ADF.

### 3. Insira o número de fax utilizando as teclas numéricas.

Se o equipamento estiver conectado à rede telefônica por meio de PBX, certifique-se de inserir o número de acesso à linha externa especificado em [Número de acesso PBX] antes do número de fax.

### 4. Pressione a tecla [Start].

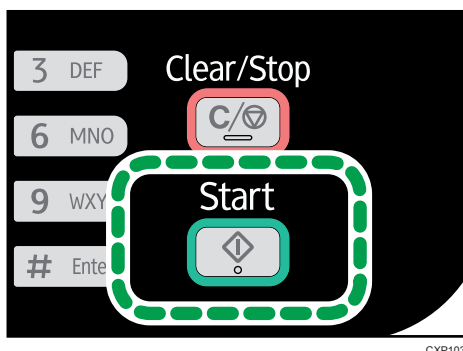

Dependendo das definições do equipamento, pode ser necessário inserir o número de fax novamente caso você tenha inserido manualmente o número de fax do destino. Se os números de fax não coincidirem, volte para a Etapa 3.

Depois de colocar o original no vidro de exposição e o modo de transmissão pela memória for ativado, siga as etapas abaixo para digitalizar as páginas subsequentes do original.

5. Se você tiver mais originais para digitalizar, pressione a tecla [1] em até 60 segundos, coloque o próximo original sobre o vidro de exposição e, em seguida, pressione a tecla [OK]. Repita essa etapa até que todos os originais sejam digitalizados.
6. Depois que todos os originais forem digitalizados, pressione a tecla [2] para começar a enviar o fax.

#### Nota

- Se o modo de transmissão pela memória estiver ativado, a memória do equipamento poderá ficar cheia durante a digitalização dos originais. Nesse caso, será solicitado ao usuário que cancele a transmissão ou envie apenas as páginas que foram digitalizadas com sucesso.
- Quando utilizar o vidro de exposição para Transmissão imediata, você poderá enviar apenas uma página de cada vez.

## Cancelar um fax

Siga o procedimento abaixo para cancelar o envio de um fax.

### No modo de transmissão pela memória

Se você cancelar o envio de um fax enquanto o equipamento está digitalizando o original, o equipamento não enviará o documento.

Se você cancelar o envio de um fax durante a transmissão, o processo de transmissão do fax será cancelado imediatamente. Nesse caso, é apresentado um erro no equipamento de fax do destino.

### No modo de Transmissão imediata

Se você cancelar o envio de um fax enquanto o equipamento estiver digitalizando o original, o processo de transmissão de fax será cancelado imediatamente. Nesse caso, é apresentado um erro no equipamento de fax do destino.

#### 1. Pressione a tecla [Limpar/Parar].

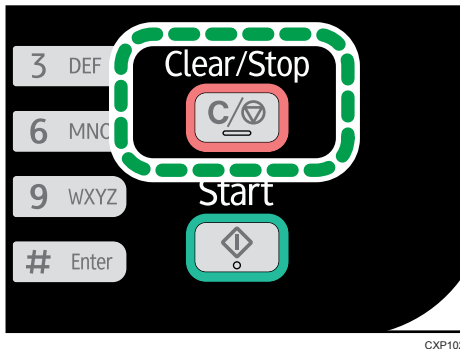

#### 2. Pressione a tecla [1].

Para cancelar o envio de um fax, pressione a tecla [1] (1: Sim). Para continuar a enviar um fax, pressione a tecla [2] (2: Não).

#### Nota

- Se você cancelar o envio de um fax durante a difusão, somente o fax para o destino atual será cancelado. O fax será normalmente enviado para os destinos subsequentes.
- Usando a opção [Excl. arq. espera TX] em [Recursos de fax], você pode excluir arquivos que estão aguardando o envio. Selecione [Excluir arquivo] para excluir o arquivo correspondente. Você também pode excluir um arquivo que está sendo enviado. Selecione [Excluir todos arqs.] para excluir todos os arquivos que aguardam o envio. Essa ação não afetará o arquivo que está sendo enviado.

## Especificar o destino do fax

Além de inserir um número de fax de destino utilizando as teclas numéricas, você pode especificar os destinos usando os seguintes métodos:

- Usando a discagem rápida
- Usando a função de rediscagem
- Usando a função de difusão



## Especificar o destino usando a discagem rápida

1. **Certifique-se de que a tela do modo de fax esteja exibida.**

Se a tela do modo de copiadora estiver exibida no visor, pressione a tecla [Cópia/Fax] para alternar para a tela do modo de fax.

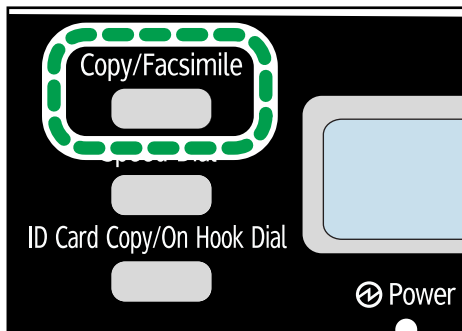

2. Coloque o original no vidro de exposição ou no ADF.
3. Pressione a tecla [Discagem rápida].

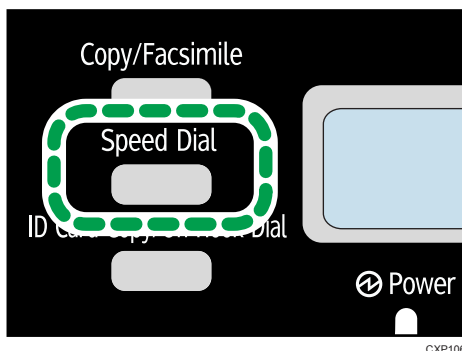

4. Digite o número de discagem rápida utilizando as teclas numéricas e, em seguida, pressione a tecla [OK].
5. Pressione a tecla [Start].

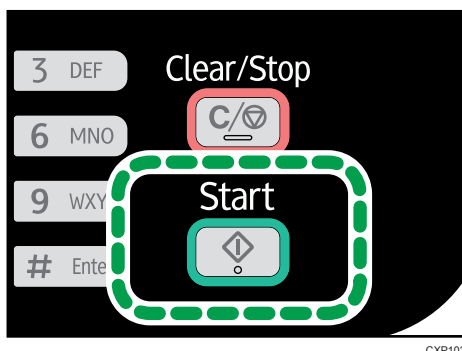

Depois de colocar o original no vidro de exposição e o modo de transmissão pela memória for ativado, siga as etapas abaixo para digitalizar as páginas subsequentes do original.

6. Se você tiver mais originais para digitalizar, pressione a tecla [1] em até 60 segundos, coloque o próximo original sobre o vidro de exposição e, em seguida, pressione a tecla [OK]. Repita essa etapa até que todos os originais sejam digitalizados.
7. Depois que todos os originais forem digitalizados, pressione a tecla [2] para começar a enviar o fax.

## Especificar o destino usando a função de rediscagem

Essa função poupa tempo quando você está enviando repetidamente para o mesmo destino, pois não é necessário inserir o destino todas as vezes.

1. Certifique-se de que a tela do modo de fax esteja exibida.

Se a tela do modo de copiadora estiver exibida no visor, pressione a tecla [Cópia/Fax] para alternar para a tela do modo de fax.

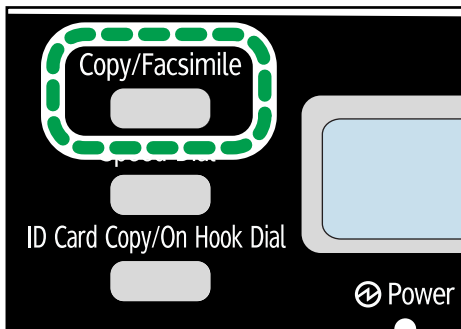

CXP104

2. Coloque o original no vidro de exposição ou no ADF.
3. Pressione a tecla [▼] ou a tecla [▲] para selecionar a opção [Rediscar] e, em seguida, pressione a tecla [OK].
4. Pressione a tecla [Start].

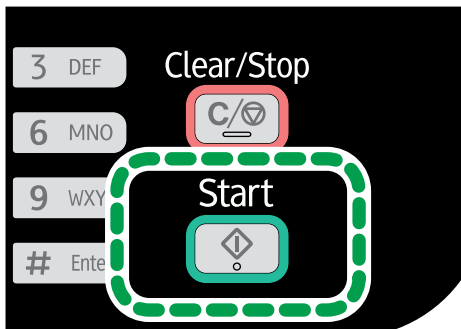

CXP103

## Especificar o destino usando a função de difusão

É possível enviar um fax para vários destinos simultaneamente.

### 1. Certifique-se de que a tela do modo de fax esteja exibida.

Se a tela do modo de copiadora estiver exibida no visor, pressione a tecla [Cópia/Fax] para alternar para a tela do modo de fax.

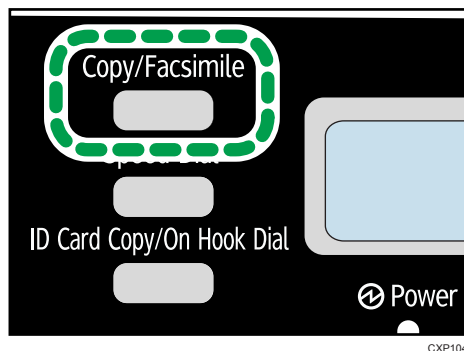

### 2. Coloque o original no vidro de exposição ou no ADF.

### 3. Adicione um destino utilizando um dos seguintes métodos:

#### Para adicionar um destino de discagem rápida

1. Pressione a tecla [Discagem rápida].

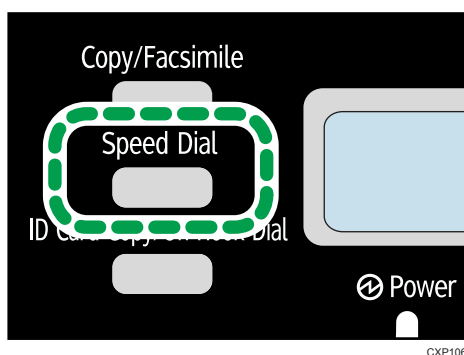

2. Selecione um destino utilizando as teclas numéricas e, em seguida, pressione a tecla [OK].
3. Pressione a tecla [OK].

#### Para adicionar um destino especificado manualmente

1. Digite o número de fax de destino utilizando as teclas numéricas.
2. Pressione a tecla [OK].

### 4. Retorne à Etapa 3 para adicionar mais destinos.

### 5. Pressione a tecla [Start].

## Funções de envio úteis

É possível confirmar facilmente o status do equipamento de fax de destino antes de enviar o fax utilizando a função Mãos Livres. Se você tiver um telefone adicional, poderá falar ao telefone e enviar um fax em uma única chamada.

### Enviar um fax usando a função Mãos livres

A função Mãos Livres permite verificar o status do destino ao ouvir o tom no alto-falante interno. Essa função é útil quando você deseja se certificar de que o fax será recebido.

#### ★ Importante

- O procedimento será diferente caso [Modo de fax] esteja definido como [Modo fácil] ou [Modo avançado] nas [Definições de TX] em [Recursos de fax].
- Para enviar faxes utilizando o vidro de exposição, remova primeiro os originais colocados no ADF.

#### 1. Certifique-se de que a tela do modo de fax esteja exibida.

Se a tela do modo de copiadora estiver exibida no visor, pressione a tecla [Cópia/Fax] para alternar para a tela do modo de fax.

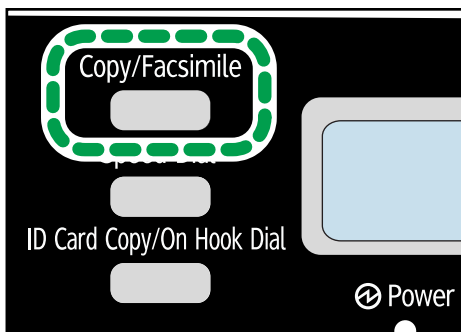

#### 2. Coloque o original no vidro de exposição ou no ADF.

Se [Modo de fax] estiver definido como [Modo fácil], você não poderá enviar faxes usando o vidro de exposição.

**3. Pressione a tecla [Cópia de cartão de ID/Mãos livres].**

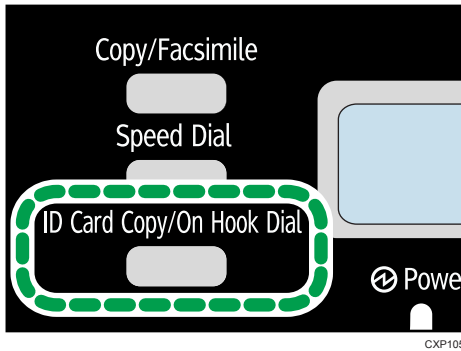

**4. Adicione um destino utilizando um dos seguintes métodos:**

**Para adicionar um destino de discagem rápida**

1. Pressione a tecla [Discagem rápida].

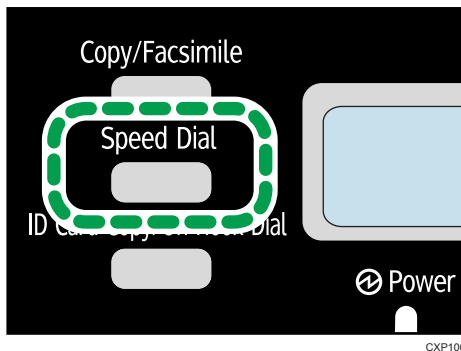

2. Selecione um destino utilizando as teclas numéricas e, em seguida, pressione a tecla [OK].

**Para adicionar um destino especificado manualmente**

1. Digite o número de fax de destino utilizando as teclas numéricas.

**5. Se ouvir um tom agudo, pressione a tecla [Iniciar].**

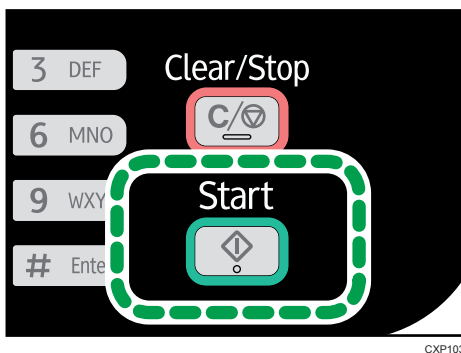

Se [Modo de fax] estiver definido como [Modo fácil], a etapa 6 não será aplicável.

**6. Se o original estiver sobre o vidro de exposição, pressione a tecla [1] (1: TX).**

### Enviar um fax após uma conversa

Com um telefone externo, você pode enviar um fax depois de terminar a conversa, sem precisar desligar e rediscar. Essa função é útil quando você deseja se certificar de que o fax será recebido.

**★ Importante**

- O procedimento será diferente caso [Modo de fax] esteja definido como [Modo fácil] ou [Modo avançado] nas [Definições de TX] em [Recursos de fax].
- Para enviar faxes utilizando o vidro de exposição, remova primeiro os originais colocados no ADF.

**1. Coloque o original no vidro de exposição ou no ADF.**

Se [Modo de fax] estiver definido como [Modo fácil], você não poderá enviar faxes usando o vidro de exposição.

**2. Segure o monofone do telefone externo.**

**3. Especifique o destino utilizando o telefone externo.**

**4. Quando o destinatário atender, peça-o para pressionar o botão de início de fax.**

**5. Pressione a tecla [Start].**

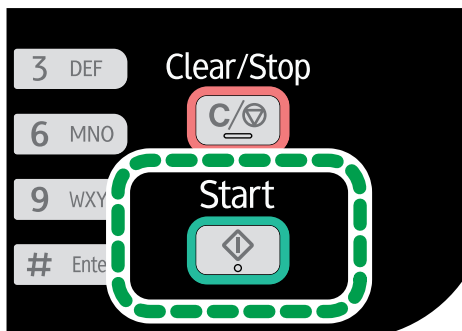

CXP103

Se [Modo de fax] estiver definido como [Modo fácil], vá para a etapa 7.

**6. Se o original estiver sobre o vidro de exposição, pressione a tecla [1] (1: TX).**

**7. Coloque o monofone no descanso.**

## Especificar as definições de digitalização

### Ajustar a densidade da imagem

Existem cinco níveis de densidade de imagem. Quanto mais escuro for o nível de densidade, mais escura será a impressão.

#### 1. Certifique-se de que a tela do modo de fax esteja exibida.

Se a tela do modo de copiadora estiver exibida no visor, pressione a tecla [Cópia/Fax] para alternar para a tela do modo de fax.

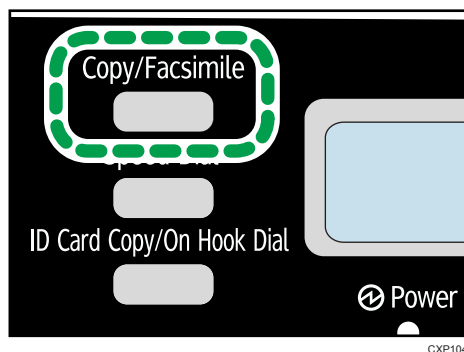

2. Pressione [▼] ou [▲] na tela do Modo de espera para selecionar [Densidade] e, em seguida, pressione a tecla [OK].
3. Pressione a tecla [▼] ou a tecla [▲] para selecionar o nível de densidade ou a opção [Apagar fundo] e, em seguida, pressione a tecla [OK].
4. Pressione [◀] para retornar à tela inicial.

#### Nota

- Para aplicar a definição especificada a todos os trabalhos, e não apenas ao trabalho atual, especifique [Densidade] em [Recursos de fax].

### Especificar a resolução

#### Padrão

Selecione essa opção quando o original for um documento impresso ou digitado com caracteres de tamanho normal.

#### Detalhe

Selecione essa opção quando o original for um documento impresso com caracteres pequenos.

## Fotografia

Selecione essa opção quando o original contiver imagens como fotografias ou desenhos com sombreados.

### 1. Certifique-se de que a tela do modo de fax esteja exibida.

Se a tela do modo de copiadora estiver exibida no visor, pressione a tecla [Cópia/Fax] para alternar para a tela do modo de fax.

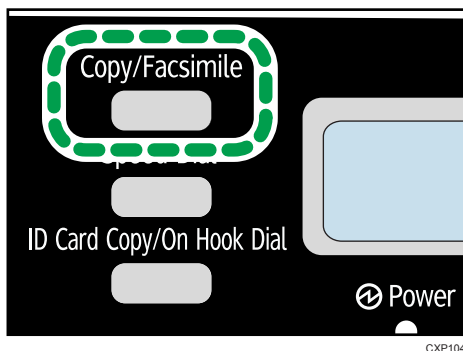

6

2. Pressione [▼] ou [▲] na tela de modo de espera para selecionar [Resolução] e, em seguida, pressione a tecla [OK].
3. Pressione a tecla [▼] ou a tecla [▲] para selecionar as definições de resolução e, em seguida, pressione a tecla [OK].
4. Pressione [◀] para retornar à tela inicial.



# Utilizar a função de fax a partir de um computador (PC FAX)

Esta seção descreve como utilizar a função de fax do equipamento a partir de um computador.

Você pode enviar um documento diretamente de um computador por meio deste equipamento para outro equipamento de fax sem imprimir o documento.

## Operação básica para enviar faxes a partir de um computador

Esta seção descreve a operação básica para enviar faxes a partir de um computador.

Você pode selecionar um destino no Catálogo de endereços PC FAX ou inserir um número de fax manualmente. É possível enviar faxes para um máximo de 100 destinos de uma só vez. (No entanto, se a opção [Anexar uma folha de capa] na guia [Folha de capa] estiver selecionada e a opção [Usar Cat de endereços] na lista [Para:] estiver selecionada, você poderá enviar faxes para até cinco destinos de cada vez.)

O procedimento nesta seção é um exemplo baseado no sistema operacional Windows 7.

### ★ Importante

- **Utilizando o PC FAX, você pode enviar até dez páginas (incluindo a folha de capa) de cada vez.**

**1. Abra o ficheiro que pretende enviar.**

**2. No menu [Arquivo], clique em [Imprimir...].**

**3. Selecione o driver do PC FAX como impressora e depois clique em [Imprimir].**

**4. Especifique um destino.**

- Para especificar um destino no Catálogo de endereços do PC FAX:

Você pode clicar na guia [Catálogo de endereços] e selecionar a lista [Caminhos do arquivo do Catálogo de endereços:] entre os três Catálogos de endereços previamente utilizados. Além disso, você pode clicar em [Procurar... ] para fazer o download do Catálogo de endereços (arquivo CSV). Selecione um destino na [Lista de endereços:] e, em seguida, clique em [Definir como destino].

Repita esse passo para adicionar mais destinos.

- Para inserir um número de fax diretamente:

Clique na guia [Especificar destino] e, em seguida, insira um número de fax (até 40 dígitos) em [Número de fax:], e clique em [Definir como destino].

Repita esse passo para adicionar mais destinos.

**5. Se desejar anexar uma folha de capa de fax, clique na guia [Folha de capa].**

**6. Clique em [Enviar].**

### Nota

- Para obter informações, consulte a Ajuda do driver PC FAX.
- Um número de fax pode conter dígitos de 0 a 9, "P" (pausa), "T" (tom), "✖", e "#".
- Para usar serviços de tons em uma linha de discagem por pulso, insira "T" em um número de fax. "T" muda temporariamente o modo de discagem de pulso para tom.
- Para excluir um destino inserido, selecione o destino na [Lista de destinos:] e, em seguida, clique em [Excluir da lista].

## Cancelar um fax

---

É possível cancelar o envio de um fax utilizando o painel de controlo do equipamento ou o seu computador, dependendo do estado do trabalho.

### Cancelar enquanto o equipamento está a receber um fax a partir do computador

Se o computador for partilhado com vários computadores por meio de um servidor de impressão, tome cuidado para não cancelar o fax de outro usuário.

1. **Faça duplo clique no ícone da impressora na barra de tarefas do seu computador.**
2. **Selecione o trabalho de impressão que deseja cancelar no menu [Documento] e, em seguida, clique em [Cancelar].**

### Cancelar um fax usando o painel de controle

Cancele o fax utilizando o painel de controlo.

1. **Certifique-se de que a tela do modo de fax esteja exibida.**

Se a tela do modo de copiadora estiver exibida no visor, pressione a tecla [Cópia/Fax] para alternar para a tela do modo de fax.

2. **Pressione a tecla [Limpar/Parar].**
3. **Pressione a tecla [1].**

Para cancelar o envio de um fax, pressione a tecla [1] (1: Sim). Para continuar enviando um fax, pressione a tecla [2] (2: Não).

---

## Configurar definições de transmissão

---

Esta seção descreve como configurar as definições de transmissão nas propriedades do driver do PC FAX.

As propriedades são definidas separadamente para cada aplicação.

1. **No menu [Arquivo], clique em [Imprimir...].**

2. **Selecione o driver do PC Fax como a impressora e, em seguida, clique em um botão como [Preferências].**

Aparece a caixa de diálogo de propriedades do driver do PC FAX.

3. **Configure as definições conforme necessário e, em seguida, clique em [OK].**

---

## Configurar o catálogo de endereços do PC FAX

---

Esta seção descreve o Catálogo de endereços do PC FAX. Configure o Catálogo de endereços do PC FAX no computador. O Catálogo de endereços do PC FAX permite especificar destinos do PC FAX de forma rápida e fácil.

O Catálogo de endereços do PC FAX pode conter até 100 entradas, incluindo destinos individuais e grupos de destinos.

---

### Abrir o Catálogo de endereços do PC FAX

---

Esta seção descreve como abrir o Catálogo de endereços do PC FAX.

1. **No menu [Iniciar], clique em [Dispositivos e Impressoras].**
2. **Clique com o botão direito no ícone do driver do PC FAX e, em seguida, clique em [Preferências de impressão...].**
3. **Clique em [Editar catálogo de end...]**

---

### Registrar destinos

---

Esta seção descreve como registrar destinos no Catálogo de endereços do PC FAX.

1. **Abra o Catálogo de endereços do PC FAX.**
2. **Insira as informações do destino.**

Você deve inserir um nome de contato e um número de fax.
3. **Clique em [Adicionar].**

O destino é adicionado à lista de destinos.

Para alterar as informações registradas, selecione o destino que deseja alterar e, em seguida, altere as informações. Depois disso, clique em [Atualizar].
4. **Clique em [OK].**
5. **Se fizer alterações em um destino, será mostrada uma mensagem de confirmação. Para salvar as alterações, clique em [Sim].**

## Registrar grupos

---

Esta seção descreve como registrar grupos de destinos.

Um grupo pode conter até 100 destinos individuais.

1. **Abra o Catálogo de endereços do PC FAX.**
2. **Clique em [Editar grupo...]**
3. **Clique em [Novo...]**
4. **Insira o nome do grupo e clique em [OK].**

Selecione o destino que deseja incluir no grupo na área [Lista de endereços:] e, em seguida, clique em [Adicionar a grupo].

Para excluir um destino de um grupo, selecione o destino que pretende excluir na [Lista de membros do grupo:] e, em seguida, clique em [Excluir membro].

5. **Clique em [OK].**
6. **Clique em [OK].**
7. **Se fizer alterações em um destino, será mostrada uma mensagem de confirmação. Para salvar as alterações, clique em [Sim].**

---

## Editar uma folha de capa de fax

---

Esta seção descreve como editar uma folha de rosto de fax nas propriedades do driver do PC FAX.

1. **No menu [Arquivo], clique em [Imprimir...].**
2. **Selecione o driver do PC FAX como impressora e depois clique em [Imprimir].**
3. **Clique [Folha de capa].**
4. **Configure as definições conforme necessário.**

# Receber um fax

## ★ Importante

- Ao receber um fax importante, recomendamos que confirme com o remetente o conteúdo do fax recebido.

## ↓ Nota

- O número máximo de páginas de fax que podem ser recebidas e armazenadas na memória do equipamento é 100 (50 trabalhos).
- É necessário um telefone externo para utilizar este equipamento como telefone.
- Para imprimir faxes apenas pode ser utilizado papel de formato A4, Letter ou Legal.

## Selecionar o modo de recebimento

Os modos de recebimento são os seguintes:

### Ao utilizar o equipamento apenas como aparelho de fax

- Modo automático

Nesse modo, o equipamento atende automaticamente a todas as chamadas recebidas no modo de recebimento de fax.

### Ao utilizar o equipamento com um telefone externo

- Modo manual

Nesse modo, você deve atender às chamadas com um telefone externo. Em caso de chamada de fax, você deve iniciar o recebimento do fax manualmente.

- Modo automático

Nesse modo, o equipamento atende automaticamente a todas as chamadas recebidas no modo de recebimento de fax.

Você pode atender à chamada antes de o equipamento alternar para o modo de recepção de fax levantando o monofone do telefone externo enquanto o telefone está tocando. Se você ouvir o sinal de chamada de fax ou se não ouvir nenhum som, receba o fax manualmente.

1. Pressione a tecla [Ferramentas do usuário].

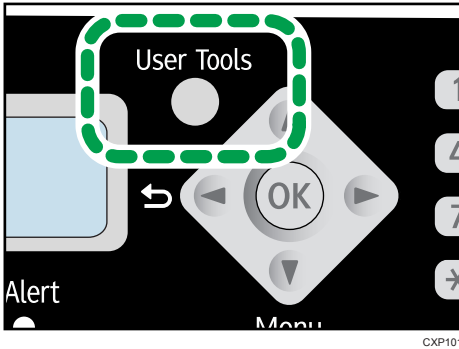

2. Pressione a tecla [▼] ou a tecla [▲] para selecionar [Recursos de fax] e, em seguida, pressione a tecla [OK].
3. Pressione a tecla [▼] ou a tecla [▲] para selecionar [Definições de RX] e, em seguida, pressione a tecla [OK].
4. Pressione a tecla [▼] ou a tecla [▲] para selecionar a opção [Trocar modo RX] e, em seguida, pressione a tecla [OK].
5. Pressione a tecla [▼] ou a tecla [▲] para selecionar o modo de recebimento e, em seguida, pressione a tecla [OK].
6. Pressione a tecla [User Tools] (Ferramentas do usuário) para retornar à tela inicial.

### Receber um fax no modo Manual

---

★ **Importante**

- Para receber faxes, remova primeiro os originais colocados no ADF.
- O procedimento será diferente caso [Modo de fax] esteja definido como [Modo fácil] ou [Modo avançado] nas [Definições de TX] em [Recursos de fax].

1. Pegue o monofone do telefone externo para atender à chamada.

2. Ao ouvir um tom de chamada de fax ou se não ouvir nenhum som, altere para o modo de fax pressionando a tecla [Cópia/Fax] e, em seguida, pressione a tecla [Iniciar].

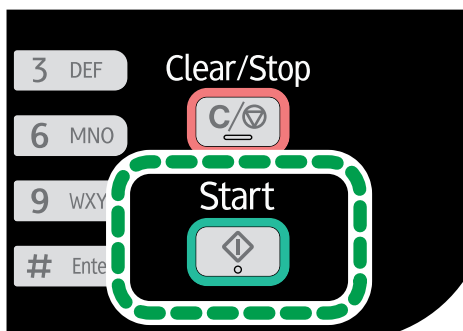

Se o [Mode de fax] estiver definido como [Modo fácil], vá para a etapa 4.

3. Pressione a tecla [3].

Para receber um fax, pressione a tecla [3]. (3: RX)

4. Coloque o monofone no descanso.

## Receber um fax no modo Automático

Quando o modo de recebimento está definido como Automático, o equipamento atende automaticamente a todas as chamadas no modo de recebimento de fax.

### Nota

- Você pode especificar quantas vezes o telefone externo tocará antes de o equipamento começar a receber um fax em [Número de toques] em [Definições de RX] em [Recursos de fax].
- Você pode atender à chamada antes de o equipamento alternar para o modo de recepção de fax levantando o monofone do telefone externo enquanto o telefone está tocando. Se você ouvir o sinal de chamada de fax ou se não ouvir nenhum som, receba o fax manualmente.

## Listas/relatórios relacionados a faxes

As listas e relatórios relacionados à função de fax são:

- **Diário de fax**  
Imprime um diário de transmissões e recebimentos de fax dos últimos 100 trabalhos.
- **Relatório status TX**  
Imprime o resultado da transmissão mais recente.
- **Lista arqs espera TX**  
Imprime uma lista de trabalhos de fax não enviados que ainda estão na memória do equipamento.
- **Relatório de falha de energia**  
Imprime um relatório quando há queda de energia durante o envio ou recebimento de um fax ou quando as imagens armazenadas na memória do equipamento são perdidas devido ao equipamento ter ficado desligado por um longo período.
- **Lista disc ráp fax**  
Imprime uma lista de entradas de discagem rápida.
- **Relatório erroPC FAX**  
Imprime erros que ocorrerem durante a transmissão de trabalhos do computador para o equipamento.



# 7. Configurar o equipamento usando o painel de controle

## Operações básicas

1. Se você quiser configurar as definições de sistema do equipamento, pressione a tecla [User Tools] (Ferramentas do usuário).

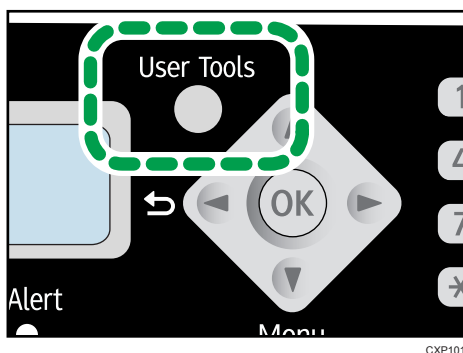

2. Pressione a tecla [▼] ou a tecla [▲] para selecionar as definições que deseja utilizar.

As definições padrão do equipamento são agrupadas nas seis categorias a seguir:

- [Definições do sist.], [Recursos impressora], [Recursos copiadora], [Recursos de fax], [Catálogo end.], [Impr lista/relatório].

3. Para confirmar os itens de definição e valores exibidos, pressione a tecla [OK].

4. Para retornar ao item anterior, pressione a tecla [◀].

### Nota

- Para retornar à tela inicial, pressione a tecla [◀] o mesmo número de vezes que o número de itens selecionados.

## Definições de recursos de copiadora

### Classificar

Configura o equipamento para classificar as páginas impressas em conjuntos ao fazer várias cópias de um documento de várias páginas (P1, P2, P1, P2...).

Padrão: [Desligado]

- Ligado
- Desligado

### Tipo de original

Especifica o tipo de original para otimizar a qualidade da cópia.

Padrão: [Texto/Foto]

- Texto

Selecione essa opção quando o original contém apenas texto e nenhuma fotografia ou imagem.

- Fotografia

Selecione essa opção quando o original contém fotografias ou imagens. Utilize esse modo para os tipos de originais a seguir:





- Fotografias
- Páginas quase ou completamente compostas por fotografias ou imagens, como páginas de revistas.
- Texto/Foto

Selecione esta opção quando o original contém texto e fotografias ou imagens.

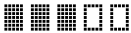
### Densidade

Especifica a densidade da imagem para fazer fotocópias.

Padrão: 

-  (Mais claro)
- 
- 
- 
-  (Mais escuro)

### Reduzir/Ampliar

Especifica a porcentagem de ampliação ou redução das cópias.

Padrão: [100%]

 Região **A** (essencialmente Europa e Ásia)

50%, 71% A4 → A5, 82% B5 JIS → A5, 93%, 122% A5 → B5 JIS, 141% A5 → A4, 200%,  
Zoom: 25-400%

 **Região B** (essencialmente América do Norte)

50%, 65% LT → HLT, 78% LG → LT, 93%, 129% HLT → LT, 155% HLT → LG, 200%, Zoom:  
25-400%

## Combinar

Selecione essa opção para fotocopiar duas ou quatro páginas de um original em uma única folha de papel.

Padrão: **[Desligado]**

- Desligado
- 2 em 1
  - Portrait (Retrato)
  - Landscape (Paisagem)
- 4 em 1
  - Retrato: Esq p/ dir
  - Retrato: Cima p/bxo
  - Paisagem: Esq p/dir
  - Paisagem:Cima p/bxo

Para obter informações, consulte Pág. 54 "Combinar várias páginas".

## Cópia dos dois lados

Configura o equipamento para fazer cópias nos 2 lados, copiando documentos de apenas um lado na frente e no verso de cada folha.

Padrão: **[Desligado]**

- Desligado
- De cima para cima
  - Portrait (Retrato)
  - Landscape (Paisagem)
- De cima para baixo
  - Portrait (Retrato)
  - Landscape (Paisagem)

Para obter informações, consulte Pág. 60 "Fazer cópias em 2 lados".

## Economia de toner

Reduz o consumo de toner ao imprimir. Quando essa definição está ativada, a qualidade da impressão pode diminuir.

Padrão: **[Desligado]**

- Desligado
- Ligado

# Definições de recursos de fax

## Definições de TX

### TX imediata

Configura o equipamento para enviar um fax imediatamente após a digitalização do original.

Padrão: **[Desligado]**

- Desligado

Selecione essa opção ao utilizar a transmissão pela memória.

- Ligado

Selecione essa opção ao utilizar a transmissão imediata.

- Somente próximo fax

Selecione essa opção ao utilizar a transmissão imediata somente para a próxima transmissão.

### Resolução

Especifica a resolução a ser usada para a digitalização de originais.

Padrão: **[Padrão]**

- Padrão

Selecione essa opção quando o original for um documento impresso ou digitado com caracteres de tamanho normal.

- Detalhe

Selecione essa opção quando o original for um documento impresso com caracteres pequenos.

- Fotografia

Selecione essa opção quando o original contiver imagens como fotografias ou desenhos com sombreados.

### Densidade

Especifica a densidade da imagem a ser usada para a digitalização de originais.

A opção [Apagar fundo] fica indisponível quando a [Resolução] está definida como [Foto].

Padrão: **[Apagar fundo]**

-  (Mais claro)

- 

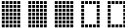
- 

- 

-  (Mais escuro)
- Apagar fundo

### Tempo de pausa

Especifica a duração do tempo de pausa quando é inserida uma pausa entre os dígitos de um número de fax.

Padrão: **3** segundos

- 1 a 15 segundos, em intervalos de 1 segundo

### Rediscagem autom.

Configura o equipamento para rediscar automaticamente o destino de fax quando a linha está ocupada ou quando ocorre um erro de transmissão.

Padrão: [**Ligado**]

- Desligado
- Ligado

### Impr. cabeçalho fax

Configura o equipamento para adicionar um cabeçalho a todos os faxes enviados. O cabeçalho inclui a data e hora atuais, o número e o nome do usuário do fax, o número da sessão e informações das páginas.

Padrão: [**Ligado**]

- Desligado
- Ligado

### Modo de fax

Você pode simplificar o processo de envio e recebimento de faxes desabilitando o uso do vidro de exposição. Se os originais forem colocados no ADF, você poderá enviá-los por fax usando o ADF em qualquer modo pressionando a tecla [Iniciar].

Padrão: [**Modo avançado**]

- Modo fácil  
Se você selecionar [Modo fácil], poderá receber faxes pressionando a tecla [Iniciar]. O vidro de exposição não pode ser usado neste modo.
- Modo avançado  
Se você selecionar [Modo avançado], poderá especificar se deseja enviar ou receber faxes após pressionar a tecla [Iniciar].

## Definições de RX

### Trocar modo RX

Especifica o modo de recebimento.

Padrão: [**Automático**]

- Automático  
O equipamento atende automaticamente a todas chamadas recebidas no modo de recebimento de fax.
- Manual  
O equipamento toca ao receber chamadas. O equipamento só recebe faxes quando é operado manualmente para executar essa função.

### Redução automática

Configura o equipamento para reduzir o tamanho de um fax recebido se ele for muito grande para imprimir em uma única folha de papel.

Observe que o percentual máximo de redução feito pelo equipamento é 74%. Se for preciso uma redução maior para ajustar o fax a uma única folha, ele será impresso em folhas separadas sem ser reduzido.

Padrão: **[Ligado]**

- Desligado
- Ligado

### Classificar

Inicia a impressão a partir da última página depois que os dados são recebidos na memória.

Padrão: **[Desligado]**

- Desligado
- Ligado

### Número de toques

Especifica quantas vezes o telefone externo deverá tocar antes de o equipamento começar a receber um fax quando a opção [Trocar modo RX] estiver definida como [Automático].

Padrão: **3** vezes

- 3 a 5 vezes, em intervalos de 1

Se você definiu [Código do país] como [Japão], poderá especificá-lo de 1 a 5 vezes. O padrão é uma vez.

### Adicionar rodapé

Configura o equipamento para adicionar um rodapé a cada fax recebido.

Padrão: **[Ligado]**

- Desligado
- Ligado

### Excl. arq. espera TX

Exclui trabalhos de fax não enviados que ainda estejam na memória do equipamento.

Essa função é executada apenas quando selecionada.

- Excluir arquivo  
Para excluir um trabalho de fax, selecione o trabalho a ser excluído.
- Excluir todos arqs.  
Para excluir todos os trabalhos de fax.

## **Def. de comunicação**

### **Transmissão ECM**

Configura o equipamento para reenviar automaticamente partes dos dados perdidos durante a transmissão.

Padrão: [**Ligado**]

- Desligado
- Ligado

### **Recepção ECM**

Configura o equipamento para receber automaticamente partes dos dados perdidos durante a recepção.

Padrão: [**Ligado**]

- Desligado
- Ligado

### **Detectar tom discag**

Configura o equipamento para detectar automaticamente um tom de discagem antes de discar o destino.

- Detectar
- Não detectar

A definição padrão depende da configuração de [Código do país].

### **Velocid. transmissão**

Especifica a velocidade de transmissão para o fax modem.

Padrão: [**33,6 Kbps**]

- 33,6 Kbps
- 14,4 Kbps
- 9,6 Kbps
- 7,2 Kbps
- 4,8 Kbps
- 2,4 Kbps

### **Velocid. recepção**

Especifica a velocidade de recepção para o fax modem.



Padrão: **[33,6 Kbps]**

- 33,6 Kbps
- 14,4 Kbps
- 9,6 Kbps
- 7,2 Kbps
- 4,8 Kbps
- 2,4 Kbps

### **Tel. de disco/teclas**

Especifica o tipo de linha telefônica.

Para configurar esta definição, entre em contato com a operadora de telefonia e selecione a definição com base em sua linha telefônica. A seleção da definição incorreta pode resultar em erros de transmissão.

Se você definiu [Código do país] como [Austrália], [Nova Zelândia] ou [Cingapura], a opção [Tel. de disco/teclas] não é mostrada porque o padrão é [Telefone de teclas].

Padrão: **[Telefone de teclas]**

- Telefone de teclas
- Tel. disco (10PPS)
- Tel. disco (20 PPS)

A opção [Tel. de disco (20PPS)] é mostrada apenas se o [Código do país] estiver definido como [Japão] ou [Tailândia].

### **PSTN/PBX**

Configura o equipamento para se conectar a uma rede telefônica pública comutada (PSTN) ou a uma central telefônica privada (PBX).

Padrão: **[PSTN]**

- PSTN
- PBX

### **Número de acesso PBX**

Especifica o número de acesso à linha externa quando o equipamento está conectado a um PBX.

Certifique-se de que essa definição corresponda às configurações do PBX. Caso contrário, pode não ser possível enviar faxes para destinos externos.

Padrão: **9**

- 0 a 999

### Confirmação nº fax

Se essa definição estiver ativada, ao tentar enviar um fax inserindo manualmente um número de fax, o usuário será solicitado a digitar novamente o número para confirmação. Se os números não forem iguais, o fax não poderá ser enviado.

Padrão: [**Desligado**]

- Desligado
- Ligado

### Defs impr relatório

#### Relatório status TX

Configura o equipamento para imprimir um relatório de transmissão automaticamente após uma transmissão de fax.

Padrão: [**Erro: Com imagem**]

- Somente erro  
Imprime um relatório quando ocorrer um erro de transmissão.
- Erro: Com imagem  
Imprime um relatório com uma imagem do original quando ocorrer um erro de transmissão.
- A cada TX  
Imprime um relatório para todas as transmissões de fax.
- A cada TX: C/imagem  
Imprime um relatório com uma imagem do original para cada transmissão de fax.
- Não imprimir

#### Diário de fax

Configura o equipamento para imprimir um jornal de fax automaticamente a cada 100 trabalhos de impressão (tanto enviados como recebidos).

Padrão: [**Impressão automática**]

- Imprimir autom.
- Não imprimir autom.

#### Relatório erroPC FAX

Configura o equipamento para imprimir relatórios de erro de PC FAX automaticamente.

Padrão: [**Impressão automática**]

- Imprimir autom.
- Não imprimir autom.

# Definições do Catálogo de endereços

## **Dest disc rápida fax**

Nomes e números de fax podem ser registrados na lista de discagem rápida. É possível registrar até 100 entradas.

Para obter informações, consulte Pág. 72 "Registrar destinos de fax".

# Definições de sistema

## Definições de papel bandeja

### Tamanho do papel

Especifica o tamanho do papel.

Padrão:

 **Região A** (essencialmente Europa e Ásia)

[A4]

 **Região B** (essencialmente América do Norte)

[LT (8 1/2 × 11)]

- A4, B5 JIS, A5, B6 JIS, A6, LG (8 1/2 x 14), LT (8 1/2 x 11), HLT (5 1/2 x 8 1/2), EXE (7 1/4 x 10 1/2), 16K (197x273mm), 16K (195x270mm), 16K (184x260mm), F/GL (8 x 13), Foolscap (8 1/2 x 13), Fólio (8 1/4 x 13), Personalizado

### Tipo de papel

Especifica o tipo do papel.

Padrão: [Papel normal]

- Papel normal, Papel reciclado, Papel fino, Papel grosso

## Ajuste de volume de som

Especifica o volume dos sons produzidos pelo equipamento.

Selecione a definição para cada item: [Desligado], [Baixo], [Médio] ou [Alto].

### Som teclas do painel

Especifica o volume do som do bipe quando uma tecla é pressionada.

Padrão: [Médio]

### Volume do alarme

Especifica o volume do som do alarme quando ocorre um erro de operação.

Padrão: [Médio]

### Modo viva-voz

Especifica o volume do som proveniente do alto-falante no modo No gancho.

Padrão: [Médio]

### Tom final trabalho cópia

Especifica o volume do sinal do bipe emitido quando um trabalho de cópia é concluído.

Padrão: [Desligado]

### Tom erro trabalho cópia

Especifica o volume do som do bipe emitido quando ocorre um erro de trabalho de cópia.

Padrão: [Médio]

**Tom final trab impr**

Especifica o volume do som do bipe emitido quando um trabalho de impressão é terminado.

Padrão: [Desligado]

**Tom erro trab impr**

Especifica o volume do som do bipe emitido quando ocorre um erro de trabalho de impressão.

Padrão: [Médio]

**Tom final trab digit**

Especifica o volume do som do bipe emitido quando um trabalho de digitalização é terminado.

Padrão: [Desligado]

**Tom erro trab digit**

Especifica o volume do som do bipe emitido quando ocorre um erro de trabalho de digitalização.

Padrão: [Médio]

**Tom final TX de fax**

Especifica o volume do som do bipe emitido quando uma transmissão de fax é terminada.

Padrão: [Médio]

**Tom erro TX de fax**

Especifica o volume do som do bipe emitido quando ocorre um erro de transmissão de fax.

Padrão: [Médio]

**Tom final RX de fax**

Especifica o volume do som do bipe emitido quando uma recepção de fax é terminada.

Padrão: [Médio]

**Tom erro RX de fax**

Especifica o volume do som do bipe emitido quando ocorre um erro de recepção de fax.

Padrão: [Médio]

**Definir data/hora****Ajustar data**

Ajusta a data do relógio interno do equipamento.

- Ano: 2000 a 2099
- Mês: 1 a 12
- Dia: 1 a 31

- Formato de data: AAAA/MM/DD, MM/DD/AAAA ou DD/MM/AAAA

### Ajustar hora

Defina a hora do relógio interno do equipamento.

- Formato de hora: formato de 12 horas, formato de 24 horas
- Carimbo AM/PM: AM, PM (para formato de 12 horas)
- Hora: 0 a 23 (para formato de 24 horas) ou 1 a 12 (para formato de 12 horas)
- Minutos: 0 a 59

### Programar inf de fax

Especifica as informações do usuário para o envio de um fax.

- N° do próprio fax

Especifica o número de fax do equipamento utilizando até 20 caracteres, incluindo 0 a 9, espaço e "+".

- Próprio nome

Especifica o nome do equipamento com até 20 caracteres.

### Prioridade da função

Especifica o modo que é ativado quando o equipamento é ligado.

Padrão: [Copiadora]

- Copiadora
- Fax

### Modo economia de energia

Configura o equipamento para entrar no modo de economia de energia, modo de economia de energia 1 ou modo de economia de energia 2 para reduzir o consumo de energia. O equipamento sai do modo de economia de energia quando recebe um trabalho de impressão, imprime um fax recebido, recebe trabalhos de digitalização TWAIN do computador ou quando uma tecla é pressionada.

#### Modo economia de energia 1

O equipamento entra no modo de economia de energia 1 após cerca de 30 segundos de inatividade. Demora menos tempo para sair do modo de economia de energia 1 do que do estado de desligado ou do modo de economia de energia 2, mas o consumo de energia é maior no modo de economia de energia 1 do que no modo de economia de energia 2.

Padrão: [Desligado]

- Desligado
- Ligado

## Modo economia de energia 2

O equipamento entra no modo de economia de energia 2 depois de decorrido o período de tempo especificado para essa definição. O equipamento consome menos energia no modo de economia de energia 2 do que no modo de economia de energia 1, mas demora mais tempo para sair do modo de economia de energia 2 do que do modo de economia de energia 1.

Padrão: [1 minuto]

O tempo definido pode ser de 1 a 240 minutos.

## Idioma

Especifica o idioma utilizado na tela e nos relatórios.

Predefinição: [English]

- Inglês, Alemão, Francês, Italiano, Espanhol, Holandês, Sueco, Norueguês, Dinamarquês, Finlandês, Português, Tcheco, Húngaro, Polonês, Russo, Português (BR), Turco

## Código do país

Seleciona o país onde o equipamento é utilizado. O código do país especificado determina o formato de visualização de hora data e os valores predefinidos das definições relacionadas à transmissão de fax.

Certifique-se de que selecionar o código do país corretamente. A seleção de um código de país incorreto pode causar falhas nas transmissões de fax.

Padrão: [EUA]

## Porta USB fixa

Especifica se o mesmo driver de impressão pode ser utilizado ou não para vários equipamentos através da conexão USB.

Padrão: [Desligado]

- Ligado

O mesmo driver de impressão instalado no computador pode ser utilizado com qualquer equipamento diferente daquele usado originalmente para a instalação, desde que o equipamento seja do mesmo modelo.





- Desligado

É necessário instalar o driver de impressão separadamente para cada equipamento, pois um equipamento diferente do original será reconhecido como um novo dispositivo na conexão USB.

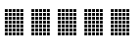
## Cartucho impressão

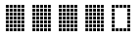
Mostra informações sobre os consumíveis. Essas informações são mostradas somente se o parâmetro [Opção término toner] estiver definido como [Parar impressão].

-  (Novo)

- 
- 
- 
- 
-  (Precisa de substituição)

Se o parâmetro [Opção término toner] estiver definido como [Continuar impressão], será mostrado "\*\*\*" em vez do indicador acima.

### Modo baixa umidade

Quando o equipamento é utilizado em um ambiente de baixa umidade, podem aparecer faixas pretas de alguns milímetros de largura. A seleção de [Ligado] evita essas faixas pretas.

Padrão: [Desligado]

- Ligado
- Desligado

### Registro

Ajusta a posição da bandeja de entrada. Ajuste o valor utilizando a tecla [▼] ou a tecla [▲].

Para verificar o registro, imprima uma página de teste.







Padrão: 0

- Horizontal (-6 a +6 mm, em intervalos de 1 mm)
- Vertical (-6 a +6 mm, em intervalos de 1 mm)

### Ajust densidade imag

Ajusta a densidade da impressão.

Padrão: 

-  (Nível mais claro)
- 
- 
- 
- 
- 
-  (Mais escuro)

### Opção término toner

Essa definição é usado para monitorar o nível de toner.

Padrão: [Parar impressão]

- Parar impressão



O monitoramento do nível de toner é ativado. O nível de toner restante pode ser verificado no painel de controle e no Smart Organizing Monitor.

- Continuar impressão

O equipamento para de monitorar o nível de toner. Mesmo com o toner acabar, a impressão continuará e não será mostrada nenhuma mensagem.

#### Nota

- Para obter informações sobre cartucho de impressão e toner, consulte Pág. 151 "Notas sobre o toner".

#### Reiniciar configurações

- Rest. todas as defs.

Restaura todas as definições aos padrões de fábrica, exceto a definição de idioma, data e hora e as definições de discagem rápida.

- Limpar livro de endereços

Exclui todas as entradas de discagem rápida de fax.

## Imprimir listas/relatórios

### Imprimir a página de configuração

1. Pressione a tecla [Ferramentas do usuário].

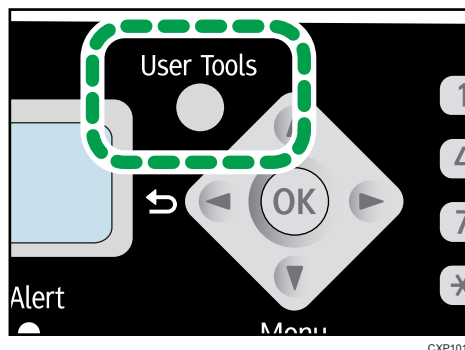

2. Pressione a tecla [▼] ou a tecla [▲] para selecionar a opção [Impr lista/relatório] e, em seguida, pressione a tecla [OK].
3. Pressione a tecla [▼] ou a tecla [▲] para selecionar os tipos de relatórios e, em seguida, pressione a tecla [OK].

7

### Tipos de relatórios

#### ★ Importante

- Quando imprimir a página de teste, defina o tamanho do papel como A4 ou Carta. Ao imprimir outros relatórios, defina o tamanho do papel como A4, Carta, F/GI, Foolscap, Ofício 2 ou Ofício.

#### Página de config.

Imprime informações gerais do equipamento e sua configuração atual.

#### Página de teste

Verifica os resultados do ajuste de posição de impressão.

#### Diário de fax

Imprime um diário de transmissões e recebimentos de fax dos últimos 100 trabalhos.

#### Relatório status TX

Imprime o relatório de transmissão mais recente.

**Lista arqs espera TX**

Imprime uma lista de trabalhos de fax não enviados que ainda estão na memória do equipamento.

**Lista disc ráp fax**

Imprime uma lista de entradas de discagem rápida.

## Definições dos recursos de impressora

### Timeout de I/O

#### Tempo limite:USB

Especifica quantos segundos o equipamento aguarda os dados de impressão e se os dados são interrompidos durante o envio a partir do computador via USB. Se o equipamento não receber nenhum dado dentro do período especificado, ele imprimirá apenas os dados recebidos.

Predefinição: [60 seg.]

- Desligado
- 15 s
- 60 s
- 300 s

### Continuar autom.

Configura o equipamento para ignorar erros de tamanho ou tipo de papel e continuar a impressão. A impressão é temporariamente interrompida se for detectado um erro, e é reiniciada automaticamente após o tempo especificado, de acordo com as definições feitas no painel de controle. Se [Continuar autom.:] for definido como [0 s], o equipamento continuará imprimindo e não exibirá a mensagem de erro.

Padrão: [0 s]

- Desligado
- 0 s
- 10 s
- 30 s

### Tamanho papel secund

Configura o equipamento para imprimir em papel de outro tamanho se o papel especificado não estiver inserido na bandeja. Os tamanhos alternativos predefinidos são A4 e Carta.

Padrão: [Ligado]

- Ligado
- Desligado

# 8. Configurar o equipamento utilizando o Smart Organizing Monitor

## Verificar as informações do sistema

As informações sobre o estado e status do equipamento podem ser verificadas por meio do Smart Organizing Monitor.

### Verificar informações de status

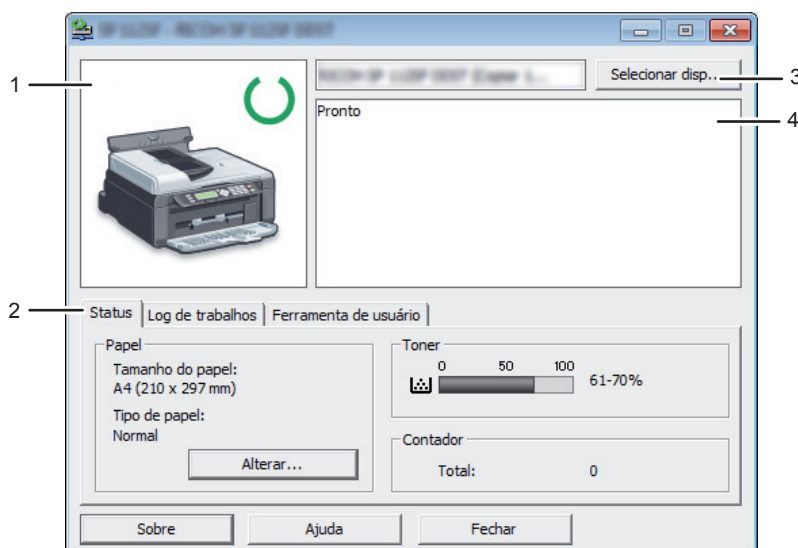

CXP115

#### 1. Área de imagem

Mostra o status do equipamento por meio de um ícone.

#### 2. Área de status

- Tamanho do papel  
Mostra o tamanho de papel configurado no equipamento.
- Tipo de papel  
Mostra o tipo de papel configurado no equipamento.
- Toner

A quantidade de toner restante é mostrada em dez níveis, quando a [Opção término toner] está definida como [Parar impressão]. No entanto, se a [Opção término toner] estiver definida como [Continuar impressão], será mostrado "\*" porque o nível de toner restante não é monitorado.

- Contador

Mostra o número de páginas que foram impressas pelo equipamento.

### 3. Selecione a área do dispositivo

Mostra o nome do modelo selecionado.

### 4. Área de mensagem

Mostra o status do equipamento por meio de uma mensagem.

Para obter informações sobre mensagens de erro, consulte Pág. 148 "Mensagens de erro e status no Smart Organizing Monitor".

---

## Imprimir a página de configuração ou página de teste

---

### ★ Importante

- Quando imprimir a página de teste, defina o tamanho do papel como A4 ou Carta. Ao imprimir outros relatórios, defina o tamanho do papel como A4, Carta, F/GI, Foolscap, Ofício 2 ou Ofício.

1. No menu [Iniciar], clique em [Todos os Programas].
2. Clique em [Smart Organizing Monitor for SP xxx Series].
3. Clique em [Smart Organizing Monitor for SP xxx Series Status].
4. Se o equipamento sendo utilizado não estiver selecionado, clique em [Selecionar disp...] e, em seguida, selecione o modelo do equipamento.
5. Clique em [OK].
6. Na guia [Ferramenta de usuário], selecione [Página de teste] ou [Página de configuração] na lista [Listar/Testar:].
7. Clique em [Imprimir].

# Configurar as definições do equipamento

O Smart Organizing Monitor é usado para modificar as definições do equipamento.

1. No menu [Iniciar], clique em [Todos os Programas].
2. Clique em [Smart Organizing Monitor for SP xxx Series].
3. Clique em [Smart Organizing Monitor for SP xxx Series Status].
4. Se o equipamento sendo utilizado não estiver selecionado, clique em [Selecionar disp...] e, em seguida, selecione o modelo do equipamento.
5. Clique em [OK].
6. Na guia [Ferramenta de usuário], clique em [Configuração da impressora].
7. Modifique as definições, se necessário.
8. Clique em [OK].
9. Clique em [Fechar].

---

## Guia Definições

---

Esta seção fornece uma visão geral de cada guia das definições do equipamento que podem ser modificadas usando o Smart Organizing Monitor. Para mais informações sobre cada item de definição, consulte a Ajuda do Smart Organizing Monitor.

### Guia Sistema

- Registrar tamanhos de papel personalizados.
- Ajustar a posição ou a densidade de impressão para melhorar a qualidade de impressão quando os resultados não são satisfatórios.
- Ativar ou desativar o Modo de economia de energia e especificar o tempo decorrido até a mudança para esse modo.
- Atualizar o firmware do equipamento.

### Guia Fax

- Especificar o nome e o número de fax do equipamento.
- Registrar, editar e excluir entradas de discagem rápida.

## Atualizar o firmware

### ★ Importante

- Até a extensão máxima permitida pelas aplicáveis, em nenhuma circunstância, o fabricante será responsável por qualquer dano decorrente de falhas deste software, perdas de documentos ou dados, uso ou não uso deste software e dos manuais de operação que o acompanham.
- A companhia não será responsabilizada por nenhuma disputa entre o cliente e terceiros resultante da utilização ou não-utilização deste software.
- Para assegurar uma atualização completa de firmware, imprima a página de configuração antes e depois da atualização.
- Nunca desconecte o cabo USB durante uma atualização de firmware.
- Desconecte cabos desnecessários do equipamento durante a execução de uma atualização de firmware.
- Se necessário, modifique as definições de gerenciamento de energia do computador antecipadamente para que o computador não entre no modo de espera ou de hibernação durante uma atualização de firmware.
- Faça o download do firmware no site do fabricante.

Para atualizar o firmware, use o Smart Organizing Monitor no Windows.

1. No menu [Iniciar], clique em [Todos os Programas].
2. Clique em [Smart Organizing Monitor for SP xxx Series].
3. Clique em [Smart Organizing Monitor for SP xxx Series Status].
4. Se o equipamento sendo utilizado não estiver selecionado, clique em [Selecionar disp...] e, em seguida, selecione o modelo do equipamento.
5. Clique em [OK].
6. Na guia [Ferramenta de usuário], clique em [Configuração da impressora].
7. Na guia [Sistema], clique em [Atualizar firmware da impressora...].
8. Clique em [OK].
9. Especifique o local do arquivo DWN e clique em [Abrir].
10. Depois que uma mensagem for exibida no Smart Organizing Monitor indicando que a atualização de firmware foi concluída, desligue o equipamento e religue-o.



# 9. Manutenção do equipamento

## Substituir cartucho de impressão

### ★ Importante

- Se a mensagem “Sem toner / Cartucho impressão” for exibida no painel de controle, substitua o cartucho de impressão conforme o procedimento abaixo. No entanto, a mensagem não será mostrada se [Opção término toner] estiver definido como [Continuar impressão]. Substitua o cartucho de impressão se a imagem impressa se tornar pálida ou difusa.
- Guarde os cartuchos de impressão em um local escuro e fresco.
- O número real de impressões pode variar dependendo do volume e da densidade da imagem, do número de páginas impressas ao mesmo tempo, do tipo e do formato do papel e das condições ambientais, como temperatura e humidade. A qualidade do toner diminui com o tempo.
- Para uma boa qualidade de impressão, o fabricante recomenda a utilização de toner genuíno do fabricante.
- O fabricante não será responsável por nenhum dano ou despesa resultante do uso de peças não genuínas em seus produtos de escritório.

1. Abra a tampa de manutenção.

2. Segure o cartucho de impressão pelos apoios e, em seguida, retire-o do equipamento.

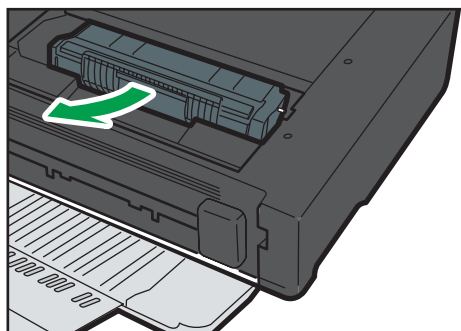

CXP007

3. Retire o novo cartucho de impressão da caixa e remova-o da embalagem.

4. Segure o cartucho de impressão e sacuda-o de um lado para o outro cinco ou seis vezes.

Agite o cartucho de impressão horizontalmente. As primeiras páginas impressas poderão aparecer difusas ou manchadas se o cartucho de impressão não for devidamente agitado.

5. Segure o cartucho de impressão pelos apoios e, em seguida, insira-o totalmente no equipamento.



6. Feche a tampa de manutenção.

## Cuidados ao limpar o equipamento

Limpe o equipamento periodicamente para manter a qualidade de impressão elevada.

Limpe o exterior com um pano suave e seco. Se a limpeza a seco não for suficiente, limpe o equipamento com um pano macio e úmido (não molhado). Se, mesmo assim, ainda não conseguir remover manchas ou sujeiras, aplique um detergente neutro sobre a área e limpe-a com um pano úmido bem torcido, passe um pano seco e, por fim, deixe secar.

### ★ Importante

- Para evitar deformações, descoloração ou fissuras, não utilize produtos químicos voláteis, como benzina ou diluente e não pulverize inseticida no equipamento.
- Se existir pó ou sujeira no interior do equipamento, faça a limpeza usando um pano limpo e seco.
- Você deve desconectar o equipamento da tomada na parede pelo menos uma vez por mês. Limpe o pó e a sujeira ao redor da tomada e dos plugues antes de religar o equipamento. O pó e a sujeira podem provocar incêndio.
- Não deixe que cliques de papel, grampos ou outros objetos pequenos caiam dentro do equipamento.

## Limpar o interior do equipamento

1. Abra a tampa de manutenção.
2. Segure o cartucho de impressão pelos apoios e, em seguida, retire-o do equipamento.

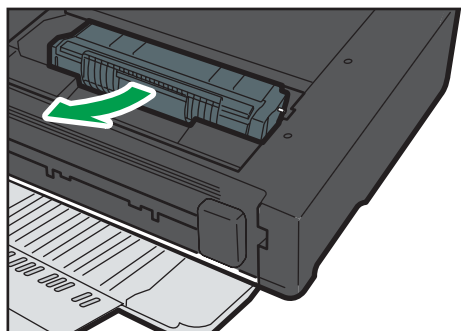

3. Use um pano para limpar o interior do equipamento, fazendo movimentos para frente e para trás.

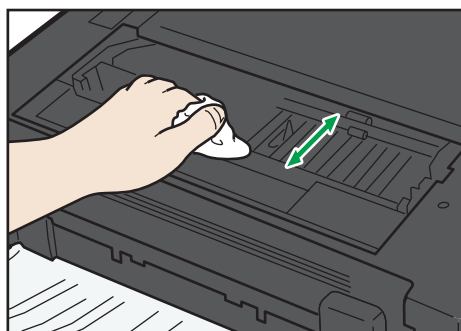

Limpe com cuidado para não tocar em nenhuma saliência no interior do equipamento.

4. Segure o cartucho de impressão pelos apoios e, em seguida, insira-o totalmente no equipamento.



5. Feche a tampa de manutenção.

## Limpar o vidro de exposição

**1. Levante a tampa do vidro de exposição.**

Não segure a bandeja de entrada ao levantar a tampa do vidro de exposição, pois a bandeja poderá ser danificada.

**2. Limpe as partes indicadas com setas com um pano úmido macio e, em seguida, passe um pano seco sobre as mesmas partes para retirar a umidade residual.**

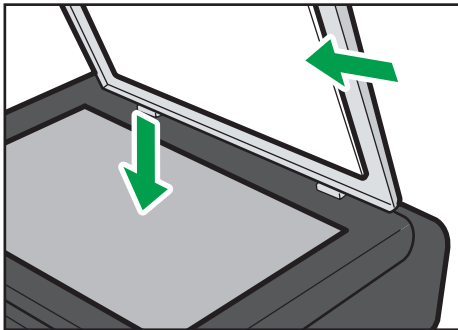

CXP051

## Limpar o alimentador automático de documentos

### 1. Levante o ADF.

Ao levantar o ADF, tenha cuidado para não levantar a bandeja de entrada para não danificá-la.

### 2. Limpe as partes indicadas com setas com um pano úmido macio e, em seguida, passe um pano seco sobre as mesmas partes para retirar a umidade residual.

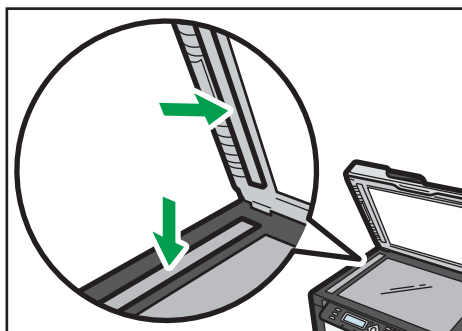

# 10. Solução de problemas

## Problemas comuns

Esta seção descreve como resolver problemas comuns que possam ocorrer durante a operação do equipamento.

Problema	Possível causa	Solução
O equipamento não liga.	O cabo de alimentação não está devidamente conectado.	<ul style="list-style-type: none"><li>• Certifique-se de que o plugue da tomada esteja firmemente conectado na tomada na parede.</li><li>• Certifique-se que a tomada na parede não esteja com defeito conectando outro dispositivo.</li></ul>
As páginas não são impressas.	O cabo USB não está conectado corretamente.	Reconecte o cabo USB.
Um ruído estranho é emitido.	O consumível não está instalado corretamente.	Certifique-se de que o consumível esteja instalado corretamente.

### Nota

- Se algum desses problemas persistir, desligue o equipamento da tomada, retire o cabo de alimentação e contate seu representante comercial ou técnico.

## Problemas de alimentação de papel

Se o equipamento estiver funcionando, mas o papel não for alimentado ou ocorrerem frequentemente atolamentos de papel, verifique o estado do equipamento e do papel.

Problema	Solução
O papel não é alimentado suavemente.	<ul style="list-style-type: none"> <li>• Utilize papéis compatíveis. Consulte Pág. 25 "Papel suportado".</li> <li>• Coloque o papel corretamente, certificando-se de que as guias de papel estejam devidamente ajustadas. Consulte Pág. 30 "Colocar papel".</li> <li>• Se o papel estiver enrolado, alise-o.</li> <li>• Retire o papel da bandeja e ventile-o bem. Em seguida, inverta as partes superior e inferior do papel e volte a colocá-lo na bandeja.</li> </ul>
Ocorrem frequentemente atolamentos de papel.	<ul style="list-style-type: none"> <li>• Se houver espaços entre o papel e as guias, ajuste as guias para remover os espaços.</li> <li>• Evite imprimir imagens com áreas grandes de cor sólida em ambos os lados do papel, pois isso consome uma grande quantidade de toner.</li> <li>• Utilize papéis compatíveis. Consulte Pág. 25 "Papel suportado".</li> <li>• Coloque papel apenas até a altura das marcas de limite superior da guia de papel.</li> </ul>
São alimentadas várias folhas de papel de uma só vez.	<ul style="list-style-type: none"> <li>• Folheie bem o papel antes de colocá-lo. Certifique-se também de que as margens estejam alinhadas, nivelando a pilha de folhas em uma superfície lisa, como uma mesa.</li> <li>• Certifique-se de que as guias de papel estejam na posição correta.</li> <li>• Utilize papéis compatíveis. Consulte Pág. 25 "Papel suportado".</li> <li>• Coloque papel apenas até a altura das marcas de limite superior da guia de papel.</li> <li>• Certifique-se de que não foi adicionado papel enquanto ainda havia papel na bandeja. Adicione papel apenas quando a bandeja estiver vazia.</li> </ul>



Problema	Solução
O papel fica com vincos.	<ul style="list-style-type: none"> <li>• O papel está úmido. Utilize papel armazenado corretamente.</li> <li>• O papel é muito fino. Consulte Pág. 25 "Papel suportado".</li> <li>• Se houver espaços entre o papel e as guias, ajuste as guias para remover os espaços.</li> </ul>
O papel impresso está enrolado.	<ul style="list-style-type: none"> <li>• Coloque o papel ao contrário na bandeja de papel.</li> <li>• O papel está úmido. Utilize papel armazenado corretamente.</li> </ul>
As imagens são impressas na diagonal em relação às páginas	Se houver espaços entre o papel e as guias, ajuste as guias para remover os espaços.



## Remover atolamentos de papel

Primeiro, tente fazer com que o papel seja removido automaticamente. Se não der certo, retire-o manualmente.

### ★ Importante

- O papel atolado pode estar coberto de toner. Tenha cuidado para que o toner não entre em contato com suas mãos ou roupas.
- O toner nas impressões feitas imediatamente após a remoção do atolamento de papel pode não estar suficientemente fundido e causar manchas. Faça algumas impressões de teste até que as manchas desapareçam.
- Não force a remoção do papel atolado, pois ele pode rasgar. Os pedaços de papel rasgado que ficarem no interior do equipamento provocam novos atolamentos e podem danificar o equipamento.
- Os atolamentos de papel podem causar perda de páginas. Verifique se estão faltando páginas no trabalho de impressão e reimprima as páginas não impressas.

## Remoção automática do papel atolado no interior do equipamento

### 1. Abra e feche uma vez a tampa de manutenção.

O equipamento ejetará automaticamente o papel atolado. Depois que o papel atolado for ejetado, retire-o.

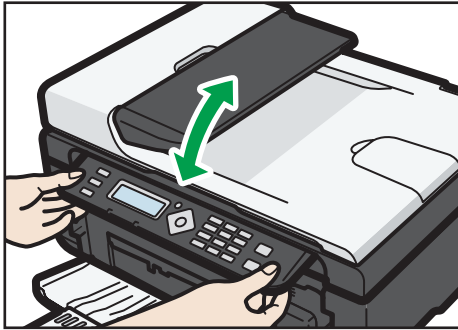

CXP029

Se o papel atolado não for ejetado, abra outra vez a tampa de manutenção e remova manualmente o papel atolado.

## Retirando o papel manualmente

### ★ Importante

- Como a temperatura em torno da guia é elevada, aguarde até que ela esfrie para verificar se há atolamento de papel.
- Depois de remover o papel, certifique-se de recolocar a alavanca de alívio de pressão de fusão em sua posição original.
- Não imprima quando a alavanca de alívio da pressão de fusão estiver abaixada.

### 1. Retire cuidadosamente o papel atolado.

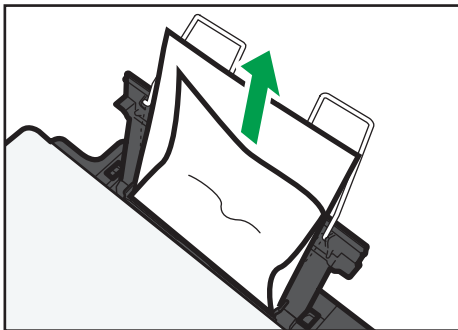

CXP010

Se você não conseguir encontrar o papel alimentado incorretamente, procure no interior do equipamento.

2. Abra a tampa de manutenção.
3. Segure o cartucho de impressão pelos apoios e, em seguida, retire-o do equipamento.

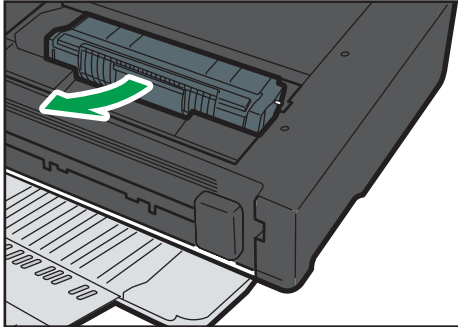

CXP007

4. Empurre a alavanca de alívio da pressão de fusão à esquerda para baixo com os dois polegares.

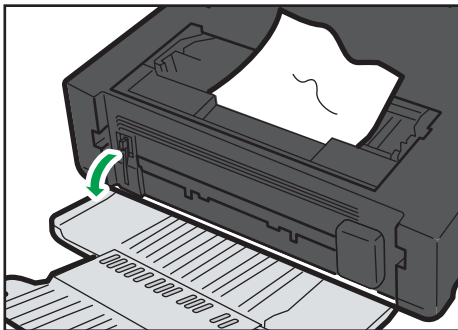

CXP014

5. Retire o papel atolado segurando-o pelas laterais. Cuidado para não sujar suas roupas ou mãos com toner.

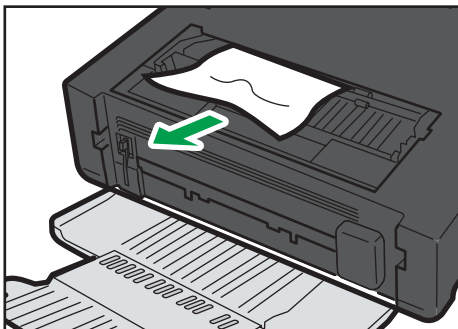

CXP011

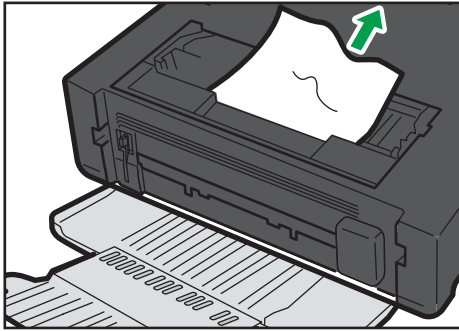

CXP012

6. Se for difícil retirar o papel atolado da unidade principal, remova-o pela lateral da bandeja de saída.

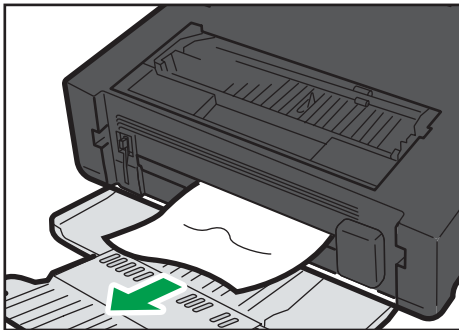

CXP013

7. Segure o cartucho de impressão pelos apoios e, em seguida, insira-o totalmente no equipamento.

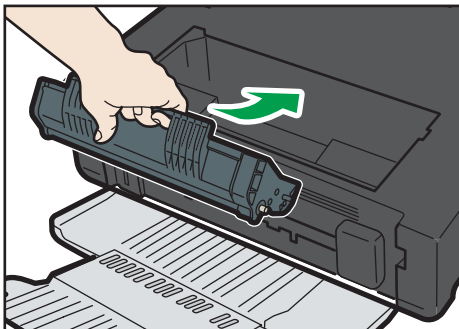

CXP008

8. Empurre a alavanca de alívio da pressão de fusão à esquerda para cima com os dois polegares.
9. Feche a tampa de manutenção.

## Remover atolamentos de digitalização

1. Abra a tampa do ADF.

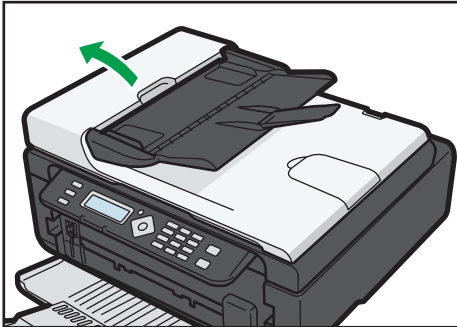

CXP015

2. Puxe cuidadosamente o original atolado para removê-lo. Tenha cuidado para não puxar o original com muita força, pois ele pode rasgar.



CXP017

3. Feche a tampa do ADF.

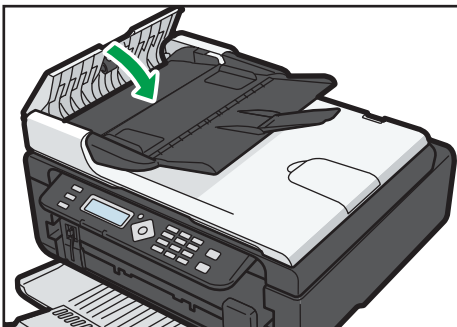

CXP016

4. Levante o ADF e, se o original ainda estiver no interior do ADF, puxe cuidadosamente o original atolado para removê-lo.

Ao levantar o ADF, tenha cuidado para não levantar a bandeja de entrada para não danificá-la.

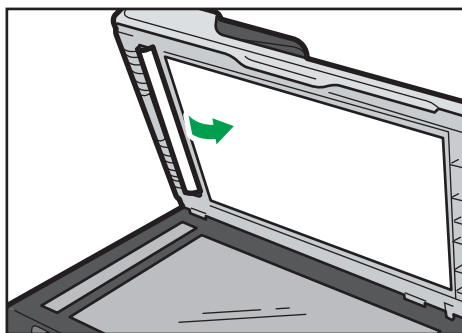

CXP053

**5. Feche o ADF.**

# Problemas com a qualidade de impressão

## Verificar as condições do equipamento

Se houver problemas com a qualidade da impressão, verifique primeiro as condições do equipamento.

Possível causa	Solução
Existe um problema com a localização do equipamento.	Certifique-se de que o equipamento esteja sobre uma superfície nivelada. Posicione o equipamento onde não fique sujeito a vibrações ou choques.
Estão sendo usados tipos de papel incompatíveis.	Certifique-se de que o papel utilizado seja compatível com o equipamento. Consulte Pág. 25 "Papel suportado".
A definição do tipo de papel está incorreta.	Certifique-se de que a definição do tipo de papel no driver de impressão corresponda ao tipo de papel colocado. Consulte Pág. 25 "Papel suportado".
Um cartucho de impressão não genuíno está sendo utilizado.	Cartuchos de impressão não genuínos reduzem a qualidade de impressão e podem causar falhas de funcionamento. Utilize apenas cartuchos de impressão genuínos. Consulte Pág. 154 "Consumíveis".
Um cartucho de impressão velho está sendo utilizado.	Os cartuchos de impressão devem ser abertos antes da expiração do prazo de validade e utilizados em até seis meses após a abertura.
O equipamento está sujo.	Consulte Pág. 119 "Manutenção do equipamento" e limpe o equipamento conforme necessário.

## Problemas com a impressora

Problema	Solução
Ocorre um erro.	<p>Se ocorrer um erro durante a impressão, altere as definições do computador ou do driver de impressão.</p> <ul style="list-style-type: none"> <li>• Verifique se o nome do ícone da impressora não excede 32 caracteres alfanuméricos. Se exceder, abrevie-o.</li> <li>• Verifique se há outros aplicativos sendo executados. Feche os outros aplicativos, pois eles podem estar interferindo na impressão. Se o problema não for resolvido, feche também os processos desnecessários.</li> <li>• Certifique-se de que o driver de impressão mais recente esteja sendo usado.</li> </ul>
Um trabalho de impressão é cancelado.	<ul style="list-style-type: none"> <li>• Ajuste o tempo limite de E/S para um valor maior do que a definição atual.</li> </ul>
Há um atraso considerável entre o comando de início de impressão e a operação de impressão atual.	<ul style="list-style-type: none"> <li>• O tempo de processamento depende do volume de dados. Dados de alto volume, como documentos com muitos gráficos, necessitam de mais tempo para serem processados. Aguarde alguns instantes.</li> <li>• Para acelerar a impressão, reduza a resolução usando o driver de impressão.</li> </ul>
A impressão está manchada.	<ul style="list-style-type: none"> <li>• O papel está úmido. Utilize papel armazenado corretamente. Consulte Pág. 25 "Papel suportado".</li> <li>• Se você ativar a opção [Economia de toner:], a impressão será, em geral, menos densa.</li> <li>• Pode ocorrer condensação. Se ocorrer uma alteração rápida de temperatura ou umidade, só use este equipamento depois que ele estiver aclimatado.</li> </ul>
<p>Não é possível imprimir corretamente quando é utilizado um determinado aplicativo ou não é possível imprimir os dados de imagem de modo adequado.</p> <p>Alguns caracteres ficam esmaecidos na impressão ou não são impressos.</p>	<ul style="list-style-type: none"> <li>• Altere as definições de qualidade de impressão.</li> </ul>



Problema	Solução
A definição de tamanho de papel não corresponde ao papel colocado.	Verifique se o tamanho de papel especificado no equipamento corresponde ao do papel carregado.

## As posições na impressão não correspondem às posições na tela

Se a posição dos itens na página impressa for diferente da posição mostrada na tela do computador, a causa poderá ser uma das indicadas a seguir.

Possível causa	Solução
As definições de layout de página não estão configuradas corretamente.	Certifique-se de que as definições de layout da página estejam devidamente configuradas no aplicativo.
A definição de tamanho de papel não corresponde ao papel colocado.	Verifique se o tamanho do papel especificado no driver de impressão corresponde ao do papel carregado.

## Problemas com a copiadora

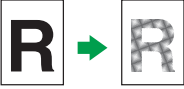
Problema	Solução
O papel copiado está em branco.	O original foi colocado com a frente e o verso trocados. Consulte Pág. 36 "Colocar originais".
As páginas copiadas estão muito escuras ou muito claras.	Ajuste a densidade da imagem.
As páginas copiadas não têm a mesma aparência dos originais.	Selecione o modo de digitalização correto, de acordo com o tipo de original.
Pontos pretos aparecem ao copiar uma impressão fotográfica.	O original pode ter ficado preso ao vidro de exposição devido à alta umidade. Coloque o original no vidro de exposição e, em seguida, coloque duas ou três folhas de papel branco por cima. Deixe a tampa do vidro de exposição aberta durante a cópia.
É produzido um padrão moiré. 	O original provavelmente tem áreas com muitas linhas ou muitos pontos. Ao alternar a definição de qualidade de imagem entre [Foto] e [Texto/Foto], é possível eliminar o padrão moiré.
O papel copiado está sujo.	<ul style="list-style-type: none"> <li>A densidade da imagem é muito alta. Ajuste a densidade da imagem.</li> <li>O toner na superfície impressa não está seco. Não toque nas superfícies impressas imediatamente depois de fazer a cópia. Retire as folhas recém-impressas uma por vez, tendo cuidado para não tocar nas áreas impressas.</li> <li>O componente de digitalização está sujo.</li> <li>Antes de colocar originais no vidro de exposição, certifique-se de que o toner ou o fluido corretor esteja seco.</li> </ul>
Ao copiar a partir do vidro de exposição, a área impressa da cópia fica desalinhada em relação ao original.	Coloque a folha do original com a face impressa voltada para baixo, certificando-se de que fique alinhada com o canto traseiro esquerdo e totalmente encostada no vidro de exposição.

Problema	Solução
A definição de tamanho de papel não corresponde ao papel colocado.	Verifique se o tamanho de papel especificado no equipamento corresponde ao do papel carregado.

## Problemas com o scanner

Problema	Solução
A imagem digitalizada está suja.	<ul style="list-style-type: none"><li>• O componente de digitalização está sujo.</li><li>• Antes de colocar originais no vidro de exposição, certifique-se de que o toner ou o fluido corretor esteja seco.</li></ul>
A imagem digitalizada está distorcida ou em uma posição incorreta.	O original foi movido durante a digitalização. Não mova o original durante a digitalização.
A imagem digitalizada está invertida.	O original foi colocado ao contrário. Coloque o original na orientação correta. Consulte Pág. 36 "Colocar originais".
A imagem digitalizada está em branco.	O original foi colocado com a frente e o verso trocados.
A imagem digitalizada é muito escura ou muito clara.	Ajuste a densidade da imagem.

# Problemas com o fax

## Quando é mostrado um código de erro no diário de fax ou no relatório de status de transmissão

A tabela abaixo descreve o significado dos códigos de erro que aparecem em "Status" no diário de fax ou no relatório de status de transmissão e o que fazer quando aparecer um erro de código em particular.

"X" indica um número num código de erro que é diferente consoante a situação.

Código de erro	Solução
Erro: 1)	<p>A linha não foi conectada corretamente. A transmissão de fax não foi concluída com êxito. Houve um problema de transmissão ou recepção.</p> <ul style="list-style-type: none"> <li>• Certifique-se de que o cabo da linha telefônica esteja devidamente conectado ao equipamento.</li> <li>• Desconecte o equipamento da linha telefônica e conecte um telefone padrão. Verifique se consegue fazer chamadas utilizando o telefone. Se não conseguir fazer chamadas dessa forma, entre em contato com a operadora telefônica.</li> <li>• Se o problema persistir, contate o seu representante de vendas ou técnico.</li> </ul> <p>O tom de discagem não é detectado.</p> <ul style="list-style-type: none"> <li>• Defina o parâmetro [Detectar tom discag] como [Não detectar].</li> </ul>

Código de erro	Solução
Erro:2) Erro:3) Erro:4)	<p>A discagem falha ao tentar enviar faxes.</p> <ul style="list-style-type: none"> <li>• Confirme se o número de fax que você discou está correto.</li> <li>• Confirme se o destino é um equipamento de fax.</li> <li>• Verifique se a linha telefônica não está ocupada.</li> <li>• Talvez seja necessário inserir uma pausa entre os números de discagem. Pressione a tecla [Cópia de cartão de ID/Mãos] depois, por exemplo, do código de área.</li> <li>• Certifique-se de que a opção [PSTN/PBX] em [Recursos de fax] esteja definida corretamente para o método de conexão com a rede telefônica. Consulte Pág. 99 "Definições de recursos de fax".</li> </ul>
Erro:5)	<p>A tecla [Limpar/Parar] foi pressionada durante a transmissão/recepção de faxes. Envie o fax novamente. Se o erro ocorrer novamente, mesmo que a tecla [Limpar/Parar] não tenha sido pressionada, consulte a assistência técnica.</p>

### Quando ocorrerem outros problemas

A tabela a seguir descreve como resolver problemas que não geram código de erro.

Problema	Solução
Não é possível enviar faxes.	Verifique o código de erro e siga o procedimento adequado para resolver o problema.
Não é possível receber faxes embora seja possível enviar faxes.	<ul style="list-style-type: none"> <li>• Um cartucho de impressão está vazio. Substitua o cartucho de impressão. Consulte Pág. 119 "Substituir cartucho de impressão".</li> <li>• A bandeja de entrada está vazia. Coloque papel na bandeja de entrada. Consulte Pág. 30 "Colocar papel".</li> <li>• Se o modo de recepção de fax estiver definido como manual, o fax deverá ser recebido manualmente. Consulte Pág. 91 "Receber um fax".</li> </ul>

Problema	Solução
Não é possível imprimir faxes recebidos.	<ul style="list-style-type: none"> <li>• A bandeja de entrada está vazia. Coloque papel na bandeja de entrada. Consulte Pág. 30 "Colocar papel".</li> <li>• A bandeja de entrada não contém papel do tamanho correto. Coloque papel do tamanho correto na bandeja de entrada.</li> </ul>
Os faxes que você enviou aparecem com manchas ou sujos quando são recebidos.	<ul style="list-style-type: none"> <li>• O vidro de exposição ou o ADF está sujo. Consulte Pág. 124 "Limpar o alimentador automático de documentos".</li> <li>• Antes de colocar originais no vidro de exposição, certifique-se de que a tinta ou o fluido corretor já estejam secos.</li> </ul>
Um fax que você enviou é recebido em branco.	O original foi colocado ao contrário. Coloque o original na orientação correta. Consulte Pág. 36 "Colocar originais".
Podem aparecer manchas de sujeira ou a imagem do verso na cópia recebida pelo destinatário.	A densidade da imagem é muito alta. Ajuste a densidade da imagem.
A discagem falha ao tentar enviar faxes.	Verifique o código de erro e siga o procedimento adequado para resolver o problema.

# Indicação de erros e status no painel de controle

## Mensagens na tela

### ★ Importante

- Se aparecer a mensagem "Service Call: SCXXX" (Chamada de manutenção: SCXXX), entre em contato com o seu representante de vendas ou a assistência técnica.

Mensagem	Causas	Soluções
Falha alim:Band padr Sem papel	Atolamento na bandeja de papel. A bandeja de entrada está vazia.	<ul style="list-style-type: none"> <li>• Retire o papel atolado. Consulte Pág. 119 "Manutenção do equipamento".</li> <li>• Coloque papel na bandeja de entrada. Consulte Pág. 30 "Colocar papel".</li> </ul>
Falha alim:Int/Ext	Ocorreu um atolamento de papel no equipamento.	<ul style="list-style-type: none"> <li>• Retire o papel atolado. Consulte Pág. 126 "Problemas de alimentação de papel".</li> </ul>
Falha alim:ADF Abrir tampaTirar pap	Um original ficou atolado no interior do ADF.	<ul style="list-style-type: none"> <li>• Retire os originais atolados e, em seguida, coloque-os novamente. Consulte Pág. 126 "Problemas de alimentação de papel".</li> <li>• Certifique-se de que os originais sejam adequados para digitalização. Consulte Pág. 36 "Colocar originais".</li> </ul>
Coloc pap tam certo Press Iniciar p/impr	O papel para impressão de fax não está carregado.	<ul style="list-style-type: none"> <li>• Pressione a tecla [Iniciar] para iniciar a impressão ou a tecla [Limpar/Parar] para cancelar o trabalho.</li> <li>• Coloque o papel de tamanho correto.</li> </ul>
Tampa aberta	A tampa está aberta.	Feche completamente a tampa de manutenção.



Mensagem	Causas	Soluções
Estouro de memória Press Iniciar/Parar	A memória atingiu a capacidade máxima durante a cópia classificada.	Se ainda houver vários originais a serem digitalizados, é recomendável imprimir agora e copiar os originais restantes separadamente. Se houver originais sendo digitalizados no ADF, retire do ADF páginas restantes.
Impossível impr. fax Alterar tamanho pap.	Um papel de tamanho adequado para imprimir faxes não foi inserido na bandeja.	Coloque papel A4, Carta ou Ofício na bandeja de entrada.
Impossív impr relat Alterar tamanho pap.	Um papel de tamanho apropriado para imprimir relatórios não foi inserido na bandeja.	Coloque o papel de tamanho correto.
Não instalado Cartucho impressão	O cartucho de impressão não foi instalado.	Reinstalar o cartucho de impressão. Consulte Pág. 119 "Substituir cartucho de impressão".
Sem toner Cartucho impressão	O equipamento está sem toner.	Substitua o cartucho de impressão. Consulte Pág. 119 "Substituir cartucho de impressão".
Toner quase vazio Cartucho impressão	O cartucho de impressão está quase vazio.	Prepare um cartucho de impressão novo.
Impossível imprimir Abrir tampa frontal	A tampa frontal está fechada.	Abra completamente a tampa frontal.
No gancho	O equipamento ficou no modo de mãos livres por um período de tempo prolongado.	Coloque o monofone no descanso.

Mensagem	Causas	Soluções
Falha na conexão	Não foi possível se conectar à linha telefônica corretamente.	<ul style="list-style-type: none"> <li>• Certifique-se de que o cabo da linha telefônica esteja devidamente conectado ao equipamento.</li> <li>• Desconecte o equipamento da linha telefônica e conecte um telefone padrão. Verifique se consegue fazer chamadas utilizando o telefone. Se não conseguir fazer chamadas dessa forma, entre em contato com a operadora telefônica.</li> </ul>
Falha na discagem	Não foi possível enviar o fax.	<ul style="list-style-type: none"> <li>• Confirme se o número de fax que você discou está correto.</li> <li>• Confirme se o destino é um equipamento de fax.</li> <li>• Verifique se a linha telefônica não está ocupada.</li> <li>• Talvez seja necessário inserir uma pausa entre os números de discagem. Pressione a tecla [Cópia de cartão de ID/Mãos] depois, por exemplo, do código de área.</li> </ul>
Erro comunicação TX	Ocorreu um erro de transmissão e não foi possível transmitir o fax corretamente.	<ul style="list-style-type: none"> <li>• Se a definição [Rediscagem autom.] estiver ativada, o equipamento rediscará o número automaticamente e tentará novamente. Se todas as tentativas falharem ou se o equipamento estiver no modo de transmissão imediata, o fax não será transmitido. Tente a operação novamente.</li> </ul>
Erro comunicação RX	Ocorreu um erro de recepção e não foi possível receber o fax corretamente.	<ul style="list-style-type: none"> <li>• Se possível, contate o remetente do fax e peça-lhe para o reenviar.</li> </ul>

Mensagem	Causas	Soluções
Estouro de memória 1: TX 2: Canc.	<ul style="list-style-type: none"> <li>Se isto ocorrer na primeira página: A memória do equipamento atingiu a capacidade máxima durante o armazenamento de um fax antes da transmissão.</li> <li>Se isto ocorrer a partir da segunda página: A memória atingiu a capacidade máxima durante a digitalização da segunda página ou páginas seguintes do original durante uma tentativa de envio de um fax no modo de transmissão por memória.</li> </ul>	<ul style="list-style-type: none"> <li>Se isto ocorrer na primeira página: Reenvie o fax em partes, em vários faxes individuais menores, ou envie-o em uma resolução mais baixa.</li> <li>Se isto ocorrer a partir da segunda página: Pressione a tecla [1] (TX) para enviar apenas as páginas digitalizadas na memória ou pressione a tecla [2] (Cancelar) para cancelar.</li> </ul>
Estouro memória RX	A memória está cheia ou foi atingido o número máximo de arquivos que podem ser recebidos durante a recepção do fax.	<ul style="list-style-type: none"> <li>O fax recebido era muito grande. Peça ao remetente para reenviar o documento em partes, em vários faxes individuais menores, ou para enviá-lo com uma resolução mais baixa.</li> <li>Se ocorreu um erro devido a um problema como falta de papel, atolamento de papel ou falta de toner, corrija o problema e termine a impressão dos arquivos pendentes.</li> <li>Se houver um arquivo aguardando para ser enviado, complete a transmissão ou exclua o arquivo.</li> </ul>
Dados memór perdidos	Os dados na memória foram excluídos devido a uma falha de memória.	O equipamento imprime o relatório de falta de energia e a recuperação do erro é feita automaticamente.

Mensagem	Causas	Soluções
Cancelar impressão Timeout de I/O	O período de tempo limite definido em [Tempo limite de E/S] expira quando a impressão é interrompida frequentemente por dados de outras portas ou quando o trabalho de impressão é muito grande e demora muito tempo para ser processado.	Ajuste o [Tempo limite de E/S] para um valor maior que o valor atual. Para obter informações, consulte Pág. 114 "Definições dos recursos de impressora".
Impossível imprimir Estouro de memória	Os dados são muito grandes ou muito complexos para impressão.	Selecione [600 x 600 dpi] em [Resolução] para reduzir o tamanho dos dados. Para mais informações, consulte a Ajuda do driver de impressão.
Tamanho pap incompat Press Iniciar/Parar	A definição de tamanho de papel para o documento é diferente do tamanho do papel.	<ul style="list-style-type: none"> <li>• Pressione a tecla [Iniciar] para iniciar a impressão ou a tecla [Limpar/Parar] para cancelar o trabalho.</li> <li>• Se [Continuar autom.:] estiver definido como [0 s], nenhuma mensagem de erro aparecerá.</li> </ul>
Tipo papel incompat Press Iniciar/Parar	A definição de tipo de papel para o documento é diferente do tipo de papel utilizado.	<ul style="list-style-type: none"> <li>• Pressione a tecla [Iniciar] para iniciar a impressão ou a tecla [Limpar/Parar] para cancelar o trabalho.</li> <li>• Se [Continuar autom.:] estiver definido como [0 s], nenhuma mensagem de erro aparecerá.</li> </ul>
Digit USB desconect	O cabo USB foi desconectado durante a digitalização em um computador.	Reconecte o cabo USB corretamente e, em seguida, tente a operação outra vez.
Estouro mem trab fax	O número de trabalhos de fax na memória atingiu o limite e, portanto, não podem ser armazenados novos trabalhos.	Aguarde até que os trabalhos pendentes sejam transmitidos ou impressos.

Mensagem	Causas	Soluções
Nenhum destino	<ul style="list-style-type: none"><li>• Não há nenhum destino registrado na Discagem rápida selecionada.</li><li>• Você tentou rediscar, mas não há dados de rediscagem (histórico).</li></ul>	Insira manualmente o número de fax.
Núms. não coincidem	O parâmetro "Confirmação nº fax" está definido para "Ligado", e os números inseridos para confirmação não correspondem aos números inseridos inicialmente.	Certifique-se de que os números sejam correspondentes.
Impossível copiar Alterar tamanho pap.	O papel para cópia combinada, cópia duplex ou cópia de cartão de ID não está carregado.	Coloque o papel de tamanho correto.

## Mensagens de erro e status no Smart Organizing Monitor

Mensagem	Causas	Soluções
Desligamento da impressora (erro de comunicação)	<ul style="list-style-type: none"> <li>• O cabo de alimentação do equipamento está desconectado.</li> <li>• O equipamento não está ligado.</li> <li>• O cabo USB não está conectado.</li> </ul>	<ul style="list-style-type: none"> <li>• Verifique o cabo de alimentação da impressora.</li> <li>• Verifique se o botão liga/desliga da impressora está na posição "ligado".</li> <li>• Verifique se o cabo USB está conectado corretamente.</li> </ul>
Sem papel/Falha de alimentação	Não há papel na bandeja de entrada do equipamento ou ocorreu atolamento de papel.	<p>Se não houver papel, coloque papel na bandeja de entrada. Para obter informações sobre como colocar papel, consulte Pág. 30 "Colocar papel".</p> <p>Se houver atolamento de papel no interior do equipamento, remova o papel atolado. Para obter informações sobre como remover papel atolado, consulte Pág. 126 "Problemas de alimentação de papel".</p>
Tamanho pap incompat	O tamanho do papel especificado no equipamento é diferente do tamanho do papel especificado no driver de impressão.	<ul style="list-style-type: none"> <li>• Para obter informações sobre como especificar a definição de tamanho de papel no equipamento, consulte Pág. 30 "Colocar papel". Para mais detalhes sobre como alterar a definição de tamanho de papel no driver de impressão, consulte a Ajuda do driver de impressão.</li> </ul>
Tipo papel incompat	O tipo de papel especificado no equipamento é diferente do tipo de papel especificado no driver de impressão.	<ul style="list-style-type: none"> <li>• Para obter informações como alterar a definição de tipo de papel no equipamento, consulte Pág. 30 "Colocar papel". Para mais detalhes sobre como alterar a definição de tipo de papel no driver de impressão, consulte a Ajuda do driver de impressão.</li> </ul>

Mensagem	Causas	Soluções
Estouro de memória	Os dados são muito grandes ou muito complexos para impressão.	Selecione [600 x 600 dpi] em [Resolução:] para reduzir o tamanho dos dados. Para mais informações, consulte a Ajuda do driver de impressão.
Cartucho de impressão não detectado	O cartucho de impressão não foi instalado.	Reinstalar o cartucho de impressão. Consulte Pág. 119 "Substituir cartucho de impressão".

### Mensagens sobre o cartucho de impressão

Mensagem	Causas	Soluções
Toner quase vazio	O cartucho de impressão está quase vazio.	Prepare um cartucho de impressão novo.
Sem toner	O equipamento está sem toner.	Substitua o cartucho de impressão. Consulte Pág. 119 "Substituir cartucho de impressão".

## Mensagens de erro e de status aparecem na janela do PC FAX

Mensagem	Causas	Soluções
PC FAX já iniciado. Não é possível iniciá-lo novamente.	A caixa de diálogo [PC FAX] já está aberta.	Feche o PC FAX e, em seguida, inicie-o novamente.
Máximo de destinos atingido.	O número de destinos especificados excede o máximo permitido.	O número máximo de destinos que podem ser especificados por vez é 100.
Quando a definição "Anexar uma folha de capa" está ativa e "Usar Cat de endereços" está selecionado, o número máximo de destinos não pode ser maior do que 5.	Se a opção [Anexar uma folha de capa] na guia [Folha de capa] e a opção [Usar Cat de endereços] na lista [Para:] estiverem selecionadas, você poderá enviar faxes para até cinco destinos de cada vez.	<ul style="list-style-type: none"> <li>• Especifique cinco destinos ou menos.</li> <li>• Altere o item selecionado na lista [Para:] para uma opção diferente de [Usar Cat de endereços]</li> <li>• Apague a opção [Anexar uma folha de capa].</li> </ul>
Não é possível enviar mais de 10 páginas.	Você pode enviar até dez páginas de cada vez, incluindo a folha de capa.	Reduza o número de páginas para dez ou menos.



# 11. Apêndice

## Notas sobre o toner

- Não é possível garantir uma operação adequada se for utilizado toner de outro fabricante.
- Dependendo das condições de impressão, existem casos em que a impressora não consegue imprimir o número de páginas especificado.
- Quando utilizar o equipamento pela primeira vez, use o cartucho de impressão fornecido com o equipamento. Se o cartucho não for utilizado inicialmente, os seguintes problemas poderão ocorrer:
  - A mensagem "Sem toner" será exibida antes que o toner acabe.
  - A mensagem "Sem toner" não será exibida quando o toner acabar, mas a imagem impressa se tornará pálida ou difusa.
- Para continuar a impressão depois que a mensagem "Sem toner" for exibida, defina o parâmetro [Opção término toner] como [Continuar impressão]. No entanto, uma vez que qualquer problema causado pelo uso dessa configuração está fora do escopo da garantia do fabricante, essa configuração deve ser usada com cuidado. Para obter informações sobre [Opção término toner], consulte Pág. 106 "Definições de sistema".
- Se a [Opção término toner] for definida primeiro como [Continuar impressão] e, em seguida, como [Parar impressão], use um novo cartucho de impressão. Se for instalado um cartucho de impressão usado, haverá uma discrepância entre o nível de toner restante indicado e o nível real de toner restante e, conseqüentemente, a mensagem "Sem toner" não será exibida no momento apropriado.
- A vida útil do fotocondutor, integrado ao cartucho de impressão, é levada em conta quando a mensagem "Sem toner" é exibida. Se o fotocondutor parar de funcionar antes de o toner esgotar, a mensagem "Sem toner" poderá ser mostrada.

## Mover e transportar o equipamento

Esta seção indica as precauções que você deve seguir ao mover o equipamento por curtas e longas distâncias.

Ao deslocar o equipamento por longas distâncias, recoloque-o em sua respectiva embalagem.

### ★ Importante

- **Certifique-se de desconectar todos os cabos do equipamento antes de transportá-lo.**
- **Este é um equipamento de precisão. Ao deslocar o equipamento, tenha cuidado.**
- **Certifique-se de manter o equipamento na horizontal ao movê-lo. Tenha atenção redobrada ao subir ou descer escadas com o equipamento.**
- **Não remova o cartucho de impressão ao mover o equipamento.**
- **Certifique-se de manter o equipamento nivelado ao transportá-lo. Para evitar vazamento de toner, mova o equipamento cuidadosamente.**

#### 1. Certifique-se de que:

- O botão liga/desliga esteja na posição "desligado".
- O cabo de alimentação esteja desconectado da tomada na parede.
- Todos os outros cabos estejam desconectados do equipamento.

#### 2. Levante o equipamento utilizando os pontos de apoio nas laterais e, em seguida, mova-o horizontalmente até o local desejado.

### ↓ Nota

- Embale corretamente o equipamento antes de movê-lo por longas distâncias. Tenha cuidado para não inclinar nem derrubar o equipamento durante o deslocamento.
- Se o equipamento não for mantido nivelado durante o deslocamento, poderá ocorrer vazamento de toner no interior do equipamento.
- Para mais informações sobre como mover o equipamento, contate o seu representante comercial ou técnico.

---

## Descarte

---

Para mais informações sobre a forma correta de descarte deste equipamento, contate o seu representante comercial ou técnico.

---

## **Onde obter mais informações**

---

Para mais informações sobre os tópicos abordados neste manual ou outros tópicos não incluídos no manual, entre em contato com seu representante comercial ou técnico.

# Consumíveis

## Cartucho de impressão

Cartucho de impressão	Número médio de páginas que podem ser impressas por cartucho <sup>*1</sup>
Preto	1.200 páginas

\*1 O número de páginas que podem ser impressas se baseia em páginas que estejam em conformidade com a norma ISO/IEC 19752 e com a densidade de imagem padrão de fábrica. A norma ISO/IEC 19752 é uma norma internacional para medição de páginas que podem ser impressas, definida pela International Organization for Standardization (ISO).

### Nota

- A menos que um cartucho de impressão seja substituído antes do término do toner, a impressão ficará indisponível. Para facilitar a substituição do cartucho, recomendamos que compre e armazene cartuchos de impressão extras.
- O número real de páginas que podem ser impressas depende dos seguintes fatores: volume e densidade da imagem, número de páginas a serem impressas de uma vez, tipo e tamanho de papel utilizados e condições ambientais, como temperatura e umidade.
- Os cartuchos de impressão talvez precisem ser substituídos antes do período indicado devido à deterioração ocorrida durante a utilização.
- Os cartuchos de impressão não estão cobertos pela garantia. No entanto, em caso de problemas, entre em contato com a loja em que foi feita a compra.
- O cartucho de impressão fornecido com o equipamento pode imprimir aproximadamente 500 páginas.
- Este equipamento executa periodicamente um procedimento de limpeza. Durante a limpeza, o toner será usado para manter a qualidade de impressão.

# Especificações do equipamento

Esta seção lista as especificações do equipamento.

## Função geral Especificações

### Configuração

Desktop

### Processo de impressão

Transferência eletrostática a laser

### Tamanho máximo de papel para digitalização no vidro de exposição

216 mm × 297 mm

### Tamanho máximo de papel para digitalização no ADF

216 mm × 356 mm

### Tamanho máximo do papel para impressão

216 mm × 356 mm

### Tempo de aquecimento

Menos de 25 segundos (23 °C, 71,6 °F)

### Tamanhos de papel

A4, 8<sup>1</sup>/<sub>2</sub> " × 11 " (Carta), 8<sup>1</sup>/<sub>2</sub> " × 14 " (Ofício), B5, 5<sup>1</sup>/<sub>2</sub> " × 8<sup>1</sup>/<sub>2</sub> " (Meio-carta), 7<sup>1</sup>/<sub>4</sub> " × 10<sup>1</sup>/<sub>2</sub> " (Executivo), A5, A6, B6, 16K (197 × 273 mm), 16K (195 × 270 mm), 16K (184 × 260 mm), 8 " × 13 " (F/GL), 8<sup>1</sup>/<sub>2</sub> " × 13 " (FS), 8<sup>1</sup>/<sub>4</sub> " × 13 " (Ofício 2), Tamanho de papel personalizado

#### ↓ Nota

- Os seguintes tamanhos de papel são suportados como tamanhos de papel personalizados:
  - Aproximadamente de 90 a 216 mm de largura
  - Aproximadamente de 148 a 356 mm de comprimento

### Tipo de papel

Papel comum (65-99 g/m<sup>2</sup> (17-26 lb)), papel reciclado (75-90 g/m<sup>2</sup> (20-24 lb)), papel fino (52-64 g/m<sup>2</sup> (14-17 lb)), papel grosso (100-130 g/m<sup>2</sup> (26,6-34 lb))

### Capacidade de saída de papel

10 folhas (70 g/m<sup>2</sup>, 19 lb.)

### Capacidade de entrada de papel

50 folhas (70 g/m<sup>2</sup>, 19 lb.)

### Capacidade do ADF

15 folhas (80 g/m<sup>2</sup>, 21,3 lb.)

### Memória

32 MB

### Requisitos de fornecimento de energia



 **Região A** (essencialmente Europa e Ásia)

220-240 V, 4 A, 50/60 Hz

 **Região B** (essencialmente América do Norte)

120 V, 6 A, 50/60 Hz

### Consumo de energia

- Consumo máximo de energia
  -  **Região A** (essencialmente Europa e Ásia)  
730 W
  -  **Região B** (essencialmente América do Norte)  
680 W
- Modo de economia de energia 1  
45 W ou menos
- Modo de economia de energia 2  
5 W ou menos

\* Nível de energia quando a alimentação principal está desligada e o cabo de alimentação está conectado a uma tomada: 1 W ou menos

### Dimensões do equipamento (Largura × Comprimento × Altura)

402 × 368,5 × 205 mm (15,8 × 14,5 × 8,1 pol)

### Peso (corpo do equipamento com consumíveis)

Aproximadamente 9,5 kg (20,9 lb) ou menos

---

## Especificações da função de impressora

---

### Velocidade de impressão

16 páginas por minuto (A4/Carta)

### Resolução

600 × 600 dpi (máximo: 1200 × 600 dpi)

### Velocidade da primeira impressão

6 segundos ou menos (entre o início da ação de carga de papel e a saída completa do papel)

13 segundos ou menos (entre o término do processamento dos dados e a saída completa do papel)

### Interface

USB 2.0

### Idioma da impressora

DDST

## Especificações da função de copiadora

### Resolução máxima (digitalização e impressão)

- Vidro de exposição
  - Digitalização: 600 × 600 dpi
  - Impressão: 600 × 600 dpi
- ADF
  - Digitalização: 600 × 300 dpi
  - Impressão: 600 × 600 dpi



### Velocidade da primeira cópia (A4/Carta, a 23 °C, 71,6 °F)

32 segundos ou menos

### Velocidade de várias cópias

- Países fora da Europa
  - 16 páginas por minuto (A4/Carta)

### Taxa de reprodução

- Taxa fixa:
  -  **Região A** (essencialmente Europa e Ásia)  
50%, 71%, 82%, 93%, 122%, 141%, 200%
  -  **Região B** (essencialmente América do Norte)  
50%, 65%, 78%, 93%, 129%, 155%, 200%
- Taxa de zoom:
  - 25% a 400%

### Quantidade de cópias

99

---

## Especificações da função de scanner

---

### Área máxima de digitalização (horizontal × vertical)

- Vidro de exposição  
216 × 297 mm
- ADF  
216 × 356 mm

### Resolução máxima para digitalização a partir de um computador (TWAIN)

- Vidro de exposição  
4800 × 4800 dpi
- ADF  
600 × 600 dpi

### Resolução máxima para a digitalização a partir de um computador (WIA)

600 × 600 dpi

### Processamento pelo ADF

Preto e branco: 75,3 mm por segundo

Cores: 37,6 mm por segundo (300 dpi)

---

## Especificações da função de fax

---

### Linha de acesso

- Rede telefônica pública comutada (PSTN)
- Central telefônica privada (PBX)

### Modo de transmissão

ITU-T Grupo 3 (G3)

### Densidade da linha de digitalização

8 pontos por mm × 3,85 linhas por mm (200 × 100 dpi)

8 pontos por mm × 7,7 linhas por mm (200 × 200 dpi)

### Tempo de transmissão

3 segundos (8 pontos por mm × 3,85 linhas por mm, 33,6 kbps, MMR, tabela ITU-T nº 1)

### Taxa de transferência

33,6 kbps a 2.400 bps (comutação automática de velocidade de comunicação)

### Métodos de compactação de dados

MH, MR, MMR



### **Capacidade de memória**

Transmissão: Até cinco trabalhos; até dez páginas por trabalho

Recepção: Até 50 trabalhos; até 100 páginas no total de todos os trabalhos

### **Catálogo de endereços**

- Discagem rápida  
100 itens
- Número de rediscagens para fax  
1

## Marcas comerciais

Microsoft®, Windows®, Windows Server® e Windows Vista® são marcas comerciais registradas ou marcas comerciais da Microsoft Corporation nos Estados Unidos e/ou noutros países.

Os outros nomes de produtos aqui mencionados têm fins exclusivos de identificação e podem ser marcas comerciais de suas respectivas empresas. Isentamo-nos de quaisquer direitos sobre essas marcas.

As designações comerciais dos sistemas operacionais Windows são as seguintes:

- As designações comerciais do Windows XP são as seguintes:
  - Microsoft® Windows® XP Professional Edition
  - Microsoft® Windows® XP Home Edition
  - Microsoft® Windows® XP Professional x64 Edition
- As designações comerciais do Windows Vista são as seguintes:
  - Microsoft® Windows Vista® Ultimate
  - Microsoft® Windows Vista® Business
  - Microsoft® Windows Vista® Home Premium
  - Microsoft® Windows Vista® Home Basic
  - Microsoft® Windows Vista® Enterprise
- As designações comerciais do Windows 7 são as seguintes:
  - Microsoft® Windows® 7 Home Premium
  - Microsoft® Windows® 7 Professional
  - Microsoft® Windows® 7 Ultimate
  - Microsoft® Windows® 7 Enterprise
- As designações comerciais do Windows 8 são as seguintes:
  - Microsoft® Windows® 8
  - Microsoft® Windows® 8 Pro
  - Microsoft® Windows® 8 Enterprise
- As designações comerciais do Windows Server 2003 são as seguintes:
  - Microsoft® Windows Server® 2003 Standard Edition
  - Microsoft® Windows Server® 2003 Enterprise Edition
- As designações comerciais do Windows Server 2003 R2 são as seguintes:
  - Microsoft® Windows Server® 2003 R2 Standard Edition
  - Microsoft® Windows Server® 2003 R2 Enterprise Edition
- As designações comerciais do Windows Server 2008 são as seguintes:

Microsoft® Windows Server® 2008 Foundation

Microsoft® Windows Server® 2008 Standard

Microsoft® Windows Server® 2008 Enterprise

- As designações comerciais do Windows Server 2008 R2 são as seguintes:

Microsoft® Windows Server® 2008 R2 Foundation

Microsoft® Windows Server® 2008 R2 Standard

Microsoft® Windows Server® 2008 R2 Enterprise

- As designações comerciais do Windows Server 2012 são as seguintes:

Microsoft® Windows Server® 2012 Foundation

Microsoft® Windows Server® 2012 Essentials

Microsoft® Windows Server® 2012 Standard

Capturas de tela de produtos Microsoft reproduzidas com permissão da Microsoft Corporation.



# ÍNDICE

## A

ADF (alimentador automático de documentos).....	124
Alterar o tamanho de papel personalizado.....	35
Área de imagem não digitalizável.....	37
Área de impressão.....	27
Atolamento de papel.....	127, 131
Atualizar.....	19

## C

Cancelar trabalho.....	43
Cancelar um fax.....	77, 88
Cancelar uma cópia.....	51
Cartucho de impressão.....	119, 154
Catálogo de endereços.....	105
Catálogo de endereços (PC FAX).....	89
Colocar originais.....	38, 39
Colocar papel.....	30
Combinar cópia.....	54
Condições do equipamento.....	133
Consumíveis.....	154
Conversa.....	84
Cópia de cartão de identificação.....	57
Cópia em 2 lados.....	60
Cópias ampliadas ou reduzidas.....	52

## D

Data.....	70
Declaração de isenção de responsabilidade.....	6
Definições de digitalização.....	63
Definições de sistema.....	106
Definições do equipamento.....	117
Densidade da imagem.....	63, 85
Destinos de fax.....	72
Digitalizar.....	65
Discagem rápida.....	79
Driver.....	19
Duplex.....	42

## E

Enviar um fax.....	75, 76
Especificações.....	155, 156, 157, 158
Especificar o tamanho de papel padrão.....	33
Especificar o tipo de papel.....	32

Especificar o tipo e o tamanho do papel.....	34
Especificar um tamanho de papel personalizado.....	34
Excluir.....	20
Exterior.....	15

## F

Firmware.....	118
Função de copiadora.....	157
Função de fax.....	158
Função de impressora.....	156
Função de scanner.....	158
Função Difundir.....	81
Função Redisca.....	80

## H

Hora.....	70
-----------	----

## I

Incompatibilidade de papel.....	45
Informações de status.....	115
Informações do sistema.....	115
Inserir caracteres.....	71
Instalação rápida.....	19
Instalar.....	19
Instruções importantes de segurança.....	8, 12
Interior.....	17, 122
Introdução.....	6

## L

Limpar.....	121, 122, 123
Limpeza.....	124
Listas.....	94, 112

## M

Mãos livres.....	82
Marcas comerciais.....	160
Mensagens.....	142
Mensagens de erro.....	142, 148
Mensagens de status.....	142, 148
Modelos.....	7
Modo automático.....	93
Modo de recebimento.....	91
Modo de transmissão.....	75
Modo manual.....	92

---

Mover..... 152

## N

---

Notas..... 151

## O

---

Operações básicas..... 41, 50, 95

Originais..... 36

## P

---

Página de configuração..... 112, 116

Painel de controle..... 17

Papel emperrado..... 128

Papel não recomendado..... 26

Papel suportado..... 25

PC FAX..... 87

Problemas com a copiadora..... 136

Problemas com a impressora..... 134

Problemas com a qualidade de impressão..... 133

Problemas com o fax..... 139

Problemas com o scanner..... 138

Problemas comuns..... 125

Problemas de alimentação de papel..... 126

Programa ENERGY STAR..... 13

Proibição Legal..... 6

## R

---

Receber um fax..... 91

Recursos de copiadora..... 96

Recursos de fax..... 99

Recursos de impressora..... 114

Relatórios..... 94, 112

Resolução..... 85

Resolução de problemas..... 125

## S

---

Smart Organizing Monitor..... 23

Software..... 19

Solução de problemas... 126, 133, 134, 135, 136,  
138, 139

Substituir..... 119

## T

---

Tamanho recomendado de originais..... 36

Tela do modo de copiadora..... 49

Tela do modo de fax..... 69

Tipo de original..... 63

Tipos de originais não suportados pelo ADF..... 36

Toner..... 151

TWAIN..... 66

## V

---

Vidro de exposição..... 123

## W

---

WIA..... 67



