

Pioneer

Manual do proprietário

DVD PLAYER COM RDS

AVH-P6380BT



Made for



iPod



iPhone



Português (B)

Pioneer

2 anos

CERTIFICADO DE GARANTIA APARELHO : AVH-P6380BT

NOME DO COMPRADOR :

TELEFONE :

CEP :

CIDADE :

ESTADO :

ENDEREÇO :

DATA DA COMPRA :

NOTA FISCAL :

VENDIDO POR :

Nº DE SÉRIE :

Atenção

Este Certificado de Garantia só tem validade quando preenchido e da Nota Fiscal correspondente. Conserve-os em seu poder.

CERTIFICADO DE GARANTIA VÁLIDO SOMENTE NO TERRITÓRIO BRASILEIRO

A PIONEER DO BRASIL LTDA. Garante que o aparelho desempenhará suas funções em conformidade com o seu manual de instruções, assegurando ao adquirente deste aparelho, garantia contra defeitos de matéria-prima e de fabricação, por um período de **02 (dois) anos, incluso o período estabelecido por lei, a contar da data de sua aquisição**, comprovada mediante a apresentação da respectiva Nota Fiscal do revendedor ao consumidor e deste **Certificado de Garantia** devidamente preenchido, observando o que segue:

- 1 A garantia supracitada é a única garantia, quer expressa, quer implícita, ficando excluídos quaisquer danos ou prejuízos indiretos, tais como (de forma meramente exemplificativa e não taxativa), lucros cessantes, interrupção de negócios e outros prejuízos pecuniários decorrentes do uso, ou da possibilidade de usar este aparelho;

- 2 A **PIONEER** declara a garantia nula e sem efeito se for constatada por ela, ou pela assistência técnica autorizada que o aparelho sofreu dano causado por uso em desacordo com o manual de instruções, ligações a tensão de rede errada, acidentes (quedas, batidas, etc.), má utilização, instalação inadequada, ou ainda sinais de haver sido violado, ajustado ou consertado por pessoas não autorizadas;
- 3 O **Certificado de Garantia** só terá validade quando preenchido juntamente com a Nota Fiscal de Venda ao Consumidor do aparelho;
- 4 Também será anulada a garantia quando este **Certificado de Garantia** apresentar qualquer sinal de adulteração ou rasura;
- 5 Os consertos e manutenção do aparelho em garantia, serão de competência exclusiva das assistências autorizadas e da **PIONEER**;

- 
- 6 Os danos ou defeitos causados por agentes externos, por danos causados por uso de CDs/DVDs de má qualidade, ação de produtos de limpeza, excesso de pó, infiltração de líquidos, produtos químicos automotivos, tentativa de furto ou roubo e demais peças que se desgastam naturalmente com o uso (ex: baterias, acessórios, botões, painéis, cintas), ou por outras condições anormais de utilização, em hipótese alguma serão de responsabilidade do fabricante;
 - 7 As despesas de frete, seguro e embalagem não estão cobertas por esta garantia, sendo de responsabilidade exclusiva do proprietário.
 - 8 Produtos com número de série adulterado ou ilegível também não serão cobertos pela presente garantia

Agradecemos por você ter adquirido este produto PIONEER.

Leia este manual antes de utilizar o produto para garantir seu uso adequado. É especialmente importante que você leia e observe as **ADVERTÊNCIAS** e os **AVISOS** neste manual. *Guarde-o em local seguro e acessível para referência futura.*

Não deixe de ler os tópicos a seguir

- *Números das regiões de discos DVD Vídeo* **8**
- *Orientações de manuseio* **102**

01 Antes de utilizar este produto

- Precauções **8**
- Sobre esta unidade **8**
- Ambiente de operação **8**
- No caso de problemas **8**
- Visite o nosso site **9**
- Proteção da sua unidade contra roubo **9**
- Reajuste do microprocessador **9**
- Modo de demonstração **10**
- Ajuste das posições de resposta do painel sensível ao toque (Calibração do painel sensível ao toque) **10**
- Utilização e cuidados do controle remoto **10**
- Sobre este manual **11**

02 Introdução aos botões

- Unidade principal **12**
- Controle remoto **13**

03 Operações básicas

- Operações básicas desta unidade **15**
- Operação do ícone de rolagem e da barra de rolagem **16**
- Ativação das teclas do painel sensível ao toque **17**
- Operações comuns para ajustes do menu/listas **17**
- Como abrir e fechar o painel de LCD **17**
- Ejeção de um disco **18**
- Ejeção de um SD **18**
- Ajuste da hora **18**

04 Sintonizador

- Introdução às operações do sintonizador **19**

05 Reprodução de imagens em movimento

- Introdução às operações de reprodução de vídeo **20**

06 Sintonizador de TV

- Introdução às operações do sintonizador de TV **23**

07 Reprodução de áudio

- Introdução às operações de reprodução de som **24**

08 Reprodução de imagens estáticas

- Introdução às operações de reprodução de imagem estática **27**
- Introdução à reprodução de imagens estáticas como uma operação de apresentação de slides **28**

09 Telefone Bluetooth

- Introdução às operações do telefone bluetooth **29**

10 Instruções detalhadas

- Armazenamento e chamada das emissoras da memória **31**
- Armazenamento das frequências mais fortes de transmissão **31**
- Sintonia em sinais fortes **31**
- Alternando entre tipos de arquivos de mídia **31**
- Operação do menu DVD **31**
- Operação da função iPod desta unidade no seu iPod **32**
- Reprodução aleatória (Shuffle) **33**
- Reprodução de todas as músicas em ordem aleatória (Shuffle todas) **33**
- Repetição da reprodução **33**
- Reprodução de vídeos do iPod **33**
- Procura de um vídeo/música no iPod **34**
- Retomada da reprodução (Bookmark) **35**
- Reprodução de quadro a quadro **35**
- Reprodução em slow motion (câmera lenta) **35**
- Buscando a parte que você deseja reproduzir **35**
- Alteração do idioma do áudio durante a reprodução (Múltiplos áudios) **35**

- Alteração do idioma da legenda durante a reprodução (Múltiplas legendas) **36**
- Alteração do ângulo de visão durante a reprodução (Múltiplos ângulos) **36**
- Retorno à cena especificada **36**
- Seleção da saída de áudio **36**
- PBC **37**
- Seleção de faixas na lista de títulos de faixa **37**
- Seleção de arquivos na lista de nomes de arquivo **37**
- Utilização da recuperação de som **37**
- Alteração da velocidade do audiobook **38**
- Visualização de listas relacionadas à música atualmente sendo reproduzida (Busca por link) **38**
- Reprodução de conteúdo DivX® VOD **38**
- Captura de uma imagem em arquivos JPEG **39**
- Alteração do modo de tela widescreen **39**
- Como chamar um número na agenda de telefones **40**
- Seleção de um número pelo modo de busca por alfabeto **41**
- Utilização das listas de chamadas não atendidas, recebidas e discadas **41**
- Ajuste do atendimento automático **42**
- Como ajustar o volume de escuta do outro assinante **42**
- Ativação do toque **42**
- Utilização das listas de chamadas programadas **42**
- Como fazer uma chamada pela introdução de um número de telefone **42**
- Ajuste do modo de privacidade **43**
- Emparelhamento a partir desta unidade **43**
- Utilização de um dispositivo Bluetooth para emparelhamento **44**
- Conexão automática a um dispositivo Bluetooth **44**
- Ativação da visibilidade da unidade **44**
- Visualização do endereço de dispositivo Bluetooth **45**
- Introdução do código PIN para conexão sem fio Bluetooth **45**
- 11 Operações do menu**
 - Introdução às operações do menu **46**
 - Ajustes de áudio **47**
 - Processador de sinal digital **50**
 - Ajuste do DVD player **62**
 - Ajustes do sistema **66**
 - Ajustes de entretenimento **75**
 - Personalização de menus **76**
- 12 Outras funções**
 - Alteração do ajuste da imagem **77**
 - Ajuste da saída do monitor traseiro **77**
 - Ajuste das posições de resposta do painel sensível ao toque (Calibração do painel sensível ao toque) **78**
 - Utilização de uma fonte AUX **78**
 - Utilização da unidade externa **79**
- 13 Instalação**
 - Conexão das unidades **80**
 - Instalação **90**
- Informações adicionais**
 - Solução de problemas **94**
 - Mensagens de erro **96**
 - Compreensão das mensagens de erro da função EQ automática/TA e EQ automáticos **99**
 - Compreensão das mensagens **100**
 - Lista de indicadores **100**
 - Orientações de manuseio **102**
 - Compatibilidade com áudio compactado (disco, USB, SD) **104**
 - Compatibilidade com iPod **106**
 - Sequência de arquivos de áudio **106**
 - Utilização correta do aparelho **107**
 - Direitos autorais e marcas comerciais **108**
 - Tabela de códigos de idiomas para o DVD **110**
 - Especificações **112**

Antes de utilizar este produto

Precauções

Evite o uso prolongado do aparelho com volume superior a 85 decibéis, pois isto poderá prejudicar a sua audição.

TABELA: Nível de Decibéis

Nível de Decibéis	Exemplos
30	Biblioteca silenciosa, sussurros leves
40	Sala de estar, refrigerador, quarto longe do trânsito
50	Trânsito leve, conversação normal, escritório silencioso
60	Ar condicionado a uma distância de 6 m, máquina de costura
70	Aspirador de pó, secador de cabelo, restaurante ruidoso
80	Tráfego médio de cidade, coletor de lixo, alarme de despertador a uma distância de 60 cm

OS RUÍDOS ABAIXO PODEM SER PERIGOSOS EM CASO DE EXPOSIÇÃO CONSTANTE

90	Metrô, motocicleta, tráfego de caminhão, cortador de grama
100	Caminhão de lixo, serra elétrica, furadeira pneumática
120	Show de banda de rock em frente às caixas acústicas, trovão
140	Tiro de arma de fogo, avião a jato
180	Lançamento de foguete

Informação cedida pela Deafness Research Foundation, por cortesia

Resolução 506 – ANATEL:

“Este equipamento opera em caráter secundário, isto é, não tem direito a proteção contra interferência prejudicial, mesmo de estações do mesmo tipo, e não pode causar interferência a sistemas operando em caráter primário.”

Este equipamento está homologado pela ANATEL de acordo com os procedimentos regulamentados pela Resolução 242/2000 e atende aos requisitos técnicos aplicados.

Para consultas, visite:

www.anatel.gov.br

Sobre esta unidade

AVISO

- Não permita que esta unidade entre em contato com líquidos. Há risco de choque elétrico. Além disso, o contato com líquidos pode causar danos, fumaça e superaquecimento desta unidade.
- Mantenha este manual acessível para referência futura.
- Sempre deixe o volume baixo para poder ouvir os sons do tráfego.
- Evite a exposição à umidade.
- Se a bateria do carro estiver desconectada ou descarregada, a memória programada será apagada.

Números das regiões de discos DVD Vídeo

Apenas discos DVD Vídeo com números de regiões compatíveis podem ser reproduzidos neste player. O número da região do player pode ser encontrado na parte inferior desta unidade e neste manual (consulte *Especificações* na página 112). ■

Ambiente de operação

Esta unidade deve ser utilizada dentro das faixas de temperatura mostradas abaixo.

Faixa de temperatura para operação: -10 °C a +60 °C

Temperatura de teste ETC EN300328: -20 °C e +55 °C ■

No caso de problemas

Se este produto não funcionar corretamente, entre em contato com o revendedor ou a Central de Serviços autorizada da Pioneer mais próxima. ■

Antes de utilizar este produto

Visite o nosso site

Visite-nos no seguinte site:

<http://www.pioneer.com.br/>

- Oferecemos as últimas informações sobre a Pioneer Corporation em nosso site. ■

Proteção da sua unidade contra roubo

O painel frontal pode ser extraído para deter o roubo.

- Se o painel frontal não for extraído da unidade principal dentro de quatro segundos após desligar a ignição, um som de advertência será emitido.
- Você pode desativar o som de advertência. Consulte *Ativação do som de advertência* na página 70.

Importante

- Ao remover ou colocar o painel frontal, manuseie-o com cuidado.
- Evite expor o painel frontal a impactos excessivos.
- Mantenha o painel frontal distante da luz direta do sol e não o exponha a temperaturas altas.
- Se removido, recoloque o painel frontal na unidade antes de dar partida ao veículo.
- Para evitar que ocorram danos ao dispositivo ou interior do veículo, remova quaisquer cabos e dispositivos acoplados ao painel frontal antes de retirá-lo.

Extração do painel frontal

- **Segure as partes superior e inferior de sua lateral direita e puxe o painel frontal para fora.**

Cuidado para não segurá-lo com muita força ou deixá-lo cair e impeça o seu contato com água ou outros líquidos para evitar danos permanentes.

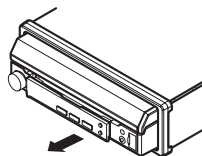

Recolocação do painel frontal

- 1 Deslize o painel frontal para a esquerda.**

O painel frontal e a unidade principal são unidos pela parte esquerda. Verifique se o painel frontal foi corretamente encaixado na unidade principal.

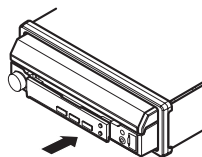

- 2 Pressione o lado direito do painel frontal até o seu total encaixe.**

- Se não conseguir encaixar corretamente o painel frontal na unidade principal, tente novamente. Se tentar encaixá-lo à força, ele poderá ser danificado. ■

Reajuste do microprocessador

Pressionar **RESET** permitirá reajustar o microprocessador para os ajustes iniciais sem alterar as informações de marcação. O microprocessador deve ser reajustado nas seguintes situações:

- Antes de utilizar esta unidade pela primeira vez após a instalação
- Se a unidade parar de funcionar corretamente
- Quando mensagens estranhas ou incorretas forem visualizadas no display

- 1 Desligue a ignição.**

2 Pressione RESET com a ponta de uma caneta ou outro instrumento pontiagudo.

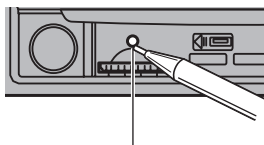
Botão **RESET**

Nota

Depois de concluir as conexões ou quando quiser apagar todos os ajustes memorizados e retornar a unidade aos ajustes iniciais (de fábrica), ligue o motor ou coloque a chave da ignição na posição ACC ON antes de pressionar **RESET**.

- Depois de concluir as conexões
- Quando apagar todos os ajustes armazenados
- Quando retornar a unidade aos ajustes iniciais (fábrica)

Modo de demonstração

O modo de demonstração de recursos é automaticamente iniciado quando você seleciona **Off** como a fonte e continua sua operação enquanto a chave da ignição estiver posicionada em ACC ou ON. Para cancelar o modo de demonstração de recursos, pressione e segure **MUTE/** . Pressione e segure **MUTE/** novamente para reiniciar. A operação do modo de demonstração de recursos com o motor do carro desligado pode descarregar a bateria.

Importante

Se você não conseguir conectar o fio condutor vermelho (ACC) desta unidade a um terminal acoplado às operações de ativação/desativação da chave de ignição, a bateria poderá descarregar.

Ajuste das posições de resposta do painel sensível ao toque (Calibração do painel sensível ao toque)

Se você perceber que, na tela, as teclas do painel sensível ao toque desviam-se das posições atuais que respondem ao seu toque, ajuste as posições de resposta no painel sensível ao toque. Consulte *Ajuste das posições de resposta do painel sensível ao toque (Calibração do painel sensível ao toque)* na página 78.

Utilização e cuidados do controle remoto

Instalação da bateria

Deslize para fora a bandeja localizada na parte posterior do controle remoto e insira a bateria com os pólos positivo (+) e negativo (-) alinhados corretamente.

- Ao utilizar pela primeira vez, puxe o filme que se projeta da bandeja.

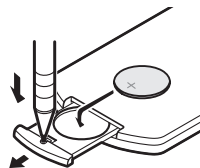

ADVERTÊNCIA

- Mantenha a bateria fora do alcance de crianças. Caso ela seja ingerida, consulte um médico imediatamente.
- As baterias (bateria ou baterias instaladas) não devem ser expostas a calor excessivo, como luz direta do sol, fogo ou situação semelhante.

AVISO

- Utilize uma bateria de lítio **CR2025 (3 V)**.

Antes de utilizar este produto

- Remova a bateria se não for utilizar o controle remoto por um mês ou mais.
- Se a bateria for substituída incorretamente, haverá perigo de explosão. Substitua-a apenas por uma do mesmo tipo ou equivalente.
- Não manuseie a bateria com ferramentas metálicas.
- Não armazene a bateria com objetos metálicos.
- Em caso de vazamento da bateria, limpe completamente o controle remoto e instale uma nova bateria.
- Ao descartar baterias usadas, certifique-se de estar em conformidade com as regulamentações governamentais ou com as normas das instituições públicas do meio ambiente que se aplicam ao seu país/região.

Utilização do controle remoto

Aponte o controle remoto para a direção do painel frontal para operá-lo.

Importante

- Não deixe o controle remoto exposto a temperaturas altas ou à luz direta do sol.
- O controle remoto poderá não funcionar corretamente se ficar exposto à luz direta do sol.
- Não deixe o controle remoto cair no chão, onde possa ficar preso embaixo do pedal do freio ou acelerador. 

Sobre este manual

As telas em inglês são usadas para as explicações neste Manual do Proprietário. Você pode alterar o idioma de exibição. Para obter detalhes, consulte *Seleção do idioma de menu* na página 67. 

Unidade principal

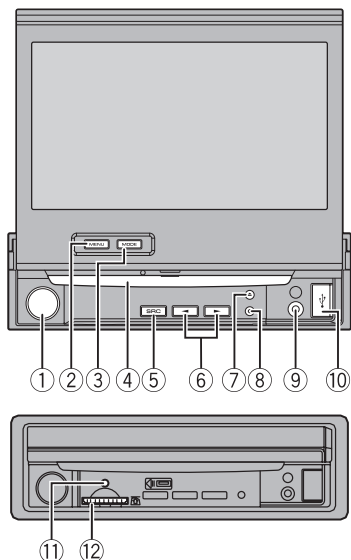

Parte	Parte
① Volume/MUTE/⏸	⑦ ▲ (Ejetar)
MENU Visualizar o menu. Retornar ao display normal.	⑧ OPEN/CLOSE
③ MODE Desativando o display de informações.	⑨

- Conector de entrada AUX (conector estéreo/ vídeo de 3,5 mm)
Utilize para conectar um dispositivo auxiliar.
- Conector de entrada do microfone de EQ automática
Utilize para conectar um microfone de EQ automática.

Parte	Parte
④ Slot de carregamento de disco	⑩ Porta USB Ao conectar, abra a tampa do conector USB.
⑤ SRC/OFF	⑪ RESET
⑥ < (TRACK/SEEK)	⑫ Slot para cartão de memória SD

⚠ AVISO

- Utilize um cabo USB opcional da Pioneer (CD-U50E) para conectar o áudio player USB/memória USB, já que qualquer dispositivo conectado diretamente à unidade fica projetado para fora e pode ser perigoso.
- Não utilize produtos não autorizados.

Notas

- Insira um cartão de memória SD com a superfície de contato voltada para baixo e pressione o cartão até ouvir um clique de encaixe total.
- Pressione e segure **MENU** para visualizar **Picture Adjustment**
Consulte *Alteração do ajuste da imagem* na página 77.
- Quando o sistema de navegação for conectado, pressione **MODE** para alternar para o display de navegação. Pressione e segure **MODE** para desativar o display. **■**

Introdução aos botões

Controle remoto

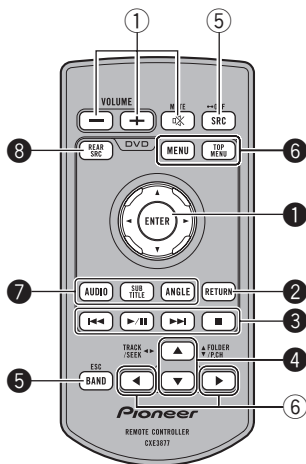

Parte	Operação
1 Botão (Almofada) de seleção	Clique para chamar da memória Menu . Utilize para selecionar uma opção no menu do DVD.
2 RETURN	Pressione para visualizar o menu PBC (Controle de reprodução) durante o PBC.
▶/	Pressione para pausar ou retomar a reprodução.
⏮	Pressione para retornar à faixa anterior (capítulo).
3 ⏭	Pressione para ir para a próxima faixa (capítulo).
■	Pressione para parar a reprodução.

Parte	Operação
4 ▲/▼ (FOLDER/P.CH)	Pressione para selecionar a pasta seguinte/anterior. Pressione para chamar da memória as frequências das emisoras de rádio atribuídas às teclas de sintonia de emissora programada.
5 BAND/ESC	Pressione para selecionar a banda do sintonizador quando o sintonizador estiver selecionado como uma fonte. Também utilizado para cancelar o modo de controle das funções. Pressione para alternar entre os modos de áudio compactado e dados de áudio (CD-DA) ao reproduzir discos com áudio compactado e dados de áudio (CD-DA), como CD-EXTRA e CDs com modo misto.
MENU	Pressione para visualizar o menu DVD durante a reprodução do DVD.
6 TOP MENU	Pressione para retornar ao menu inicial durante a reprodução do DVD.

Introdução aos botões

Parte	Operação
AUDIO	Pressione para alterar o idioma do áudio durante a reprodução do DVD. Pressione para ativar a saída de áudio para Vídeo CD/DivX.
7 SUBTITLE	Pressione para alterar o idioma da legenda durante a reprodução do DVD/DivX.
ANGLE	Pressione para alterar o ângulo de visão durante a reprodução do DVD.
8 REAR SRC	Pressione para percorrer todas as fontes disponíveis na parte traseira. Pressione e segure para desativar a fonte traseira.



Operações básicas

Operações básicas desta unidade

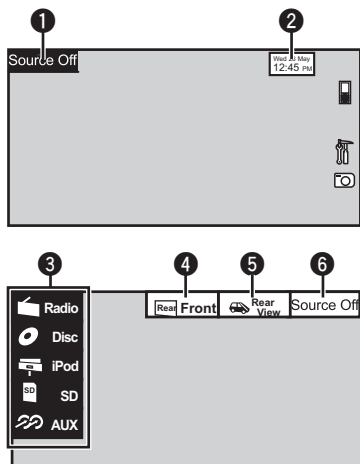

Teclas do painel sensível ao toque

1		Visualizar o menu de fontes.
2		Alternar para o display de ajuste das horas. Consulte <i>Ajuste da hora</i> na página 18.
3		Ícone de fonte. Selecione uma fonte favorita. Quando o ícone de fonte não for visualizado, ele poderá ser exibido ao tocar na tela.
4		Ativar a fonte de saída do monitor traseiro. Consulte <i>Ajuste da saída do monitor traseiro</i> na página 77.
5		Ativar ou desativar a imagem de visualização traseira.
6		Desligar a unidade.

Ligar a unidade utilizando os botões

- 1 Pressione **SRC/OFF** para ligar a unidade.

Desligar a unidade utilizando os botões

- 1 Pressione e segure **SRC/OFF** até desligar a unidade.

Selecionar uma fonte utilizando os botões

- 1 Pressione **SRC/OFF** para percorrer as fontes listadas abaixo:

Selecionar uma fonte utilizando os botões do painel sensível ao toque

- 1 Toque no ícone de fonte e, em seguida, no nome da fonte desejada.

- **Radio** – Rádio
- **TV** – Televisão
- **AV** – Entrada AV
- **Disc** – DVD player incorporado
- **USB/iPod** – USB/iPod
- **SD** – Cartão de memória SD
- **EXT1** – Unidade externa 1
- **EXT2** – Unidade externa 2
- **AUX** – AUX
- Quando o ícone de fonte não for visualizado, ele poderá ser exibido ao tocar na tela.
- Ao operar o menu, você não pode selecionar uma fonte ao tocar no ícone de fonte.

Ajuste do volume

- 1 Gire **MUTE/C** para ajustar o volume.

Notas

- Neste manual, iPod e iPhone serão referidos como “iPod”.
- Nos seguintes casos, o ícone **USB/iPod** será alterado.
 - **USB** será visualizado quando o dispositivo de armazenamento USB estiver conectado.
 - **iPod** será visualizado quando o iPod estiver conectado.
 - **USB/iPod** será visualizado quando nenhum dispositivo estiver conectado.
- A imagem da câmera com visualização traseira poderá ser exibida automaticamente quando o ajuste apropriado for conduzido. Para obter detalhes, consulte *Ajuste da câmera com visualização traseira (câmera traseira)* na página 70.

Operações básicas

- Unidade externa refere-se a um produto Pioneer (por exemplo, um produto que será disponibilizado futuramente) que, embora seja incompatível como uma fonte, possibilita o controle das funções básicas se esta unidade. Duas unidades externas podem ser controladas por esta unidade. Quando duas unidades externas são conectadas, a alocação à unidade externa 1 ou à unidade externa 2 é automaticamente ajustada por esta unidade. ■

Visualizar os itens ocultos

- 1 Toque no ícone de rolagem ou arraste a barra de rolagem para visualizar os itens ocultos.
 - Além disso, você pode arrastar a lista para visualizar os itens ocultos.

Especificar o ponto de reprodução

- 1 Arraste a barra de rolagem na tela. A operação arrastar não estará disponível quando a barra de rolagem estiver esmaecida.



Operação do ícone de rolagem e da barra de rolagem

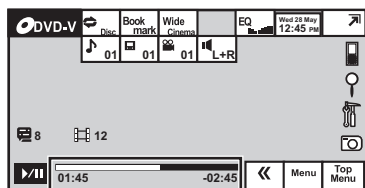
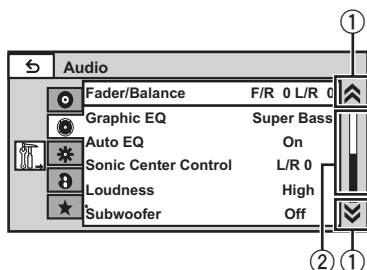

- 1 Ícone de rolagem
É visualizado quando os itens selecionáveis estão ocultos.
- 2 Barra de rolagem
É visualizada quando o ponto de reprodução é especificado ou definido pela ação de arrastar.

Operações básicas

Ativação das teclas do painel sensível ao toque

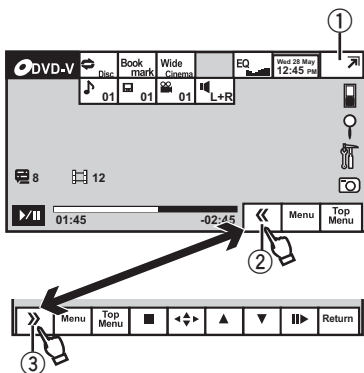

Botões do painel sensível ao toque

- 1 

Alterar o display para o modo simplificado.
Retornar ao display normal ao tocar na tela enquanto reproduz imagens em movimento.
Retornar ao display normal ao tocar no mesmo ícone enquanto reproduz áudio.
- 2 

Visualizar os botões do painel sensível ao toque.
- 3 

Reduzir a área do painel sensível ao toque.

Operações comuns para ajustes do menu/listas



Iniciar o menu do telefone bluetooth. Consulte *Introdução às operações do telefone bluetooth* na página 29.



Visualização do menu de lista.
Iniciar a função de busca.



Visualizar o menu.
Consulte *Introdução às operações do menu* na página 46.



Visualizar as imagens estáticas como uma apresentação de slides enquanto estiver ouvindo outra fonte.

Visualizar apresentações de slides.
Consulte a seção *Introdução às operações de reprodução de imagem estática* na página 27.



Retornar à visualização anterior.
Retorna à lista/categoria anterior (a pasta/categoria que está um nível acima)

Como abrir e fechar o painel de LCD

O painel de LCD será aberto ou fechado automaticamente ao ligar ou desligar a chave da ignição. Você pode desativar a função abrir/fechar automaticamente.

- Não feche o painel de LCD forçando com as mãos. Isso resultará em mau funcionamento e danificará o aparelho.
- A função abrir/fechar operará automaticamente o display da seguinte maneira.
 - Quando a chave da ignição for desligada, quando o painel de LCD estiver aberto, o painel de LCD fechará após seis segundos.
 - Quando a chave da ignição for novamente ligada (ou for posicionada em ACC), o painel de LCD abrirá automaticamente.
 - A remoção ou colocação do painel frontal fechará ou abrirá automaticamente o painel de LCD. (Consulte *Proteção da sua unidade contra roubo* na página 9.)

Operações básicas

- Quando a chave da ignição for desligada, após o painel de LCD ter sido fechado, ligar novamente a mesma (ou posicioná-la em ACC) não abrirá o painel de LCD. Nesse caso, pressione **OPEN/CLOSE** para abrir o painel de LCD.
- Ao fechar o painel de LCD, verifique se ele está totalmente fechado. Se o painel de LCD parou na metade do caminho, deixá-lo nessa posição poderá resultar em danos.

AVISO

Mantenha as mãos e os dedos longe da unidade quando estiver abrindo, fechando ou ajustando o painel de LCD. Tome muito cuidado com as mãos e os dedos de crianças.



- **Pressione OPEN/CLOSE para abrir o painel de LCD.**
 - Para fechar o painel de LCD, pressione **OPEN/CLOSE** novamente.

Como girar o painel de LCD na horizontal

Quando o painel de LCD estiver na vertical e atrapalhar a operação do ar condicionado, ele poderá ser temporariamente colocado na horizontal.

- **Pressione e segure OPEN/CLOSE para girar o painel de LCD na horizontal.**
 - Para retornar à posição original, pressione e segure **OPEN/CLOSE** novamente.
 - O painel de LCD retorna automaticamente à posição original, o que é indicado por um bipe 10 segundos após a operação. 

Ejeção de um disco

- 1 **Pressione  (Ejetar).**
- 2 **Ejete um disco.** 

Ejeção de um SD

- 1 **Remova o painel frontal.**

Consulte *Extração do painel frontal* na página 9.

- 2 **Insira um SD.**



- 3 **Ejete um SD.** 

Ajuste da hora

- 1 **Altere para o display Clock Adjustment.**

Consulte *Operações básicas desta unidade* na página 15.

- 2 **Selecione o item a ser ajustado.**

- 3 **Toque em  ou em  para corrigir a data e a hora.** 

Sintonizador

Introdução às operações do sintonizador

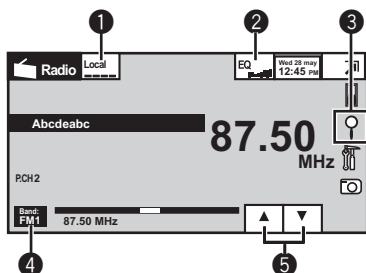

Sintonia manual (passo a passo) utilizando os botões
 1 Pressione ◀ ou ▶ (TRACK/SEEK).

Sintonia por busca utilizando os botões
 1 Pressione e segure ◀ ou ▶ (TRACK/SEEK).

Nota

Ouvir o rádio AM enquanto um iPod estiver carregando nesta unidade poderá gerar ruído. Nesse caso, desconecte o iPod da unidade. □

Botões do painel sensível ao toque

1

Local

Ativar e desativar a sintonia por busca local. Consulte *Sintonia em sinais fortes* na página 31.

2

EQ

Alternar as curvas do equalizador. Consulte *Utilização do equalizador* na página 47. Toque e segure por mais de dois segundos para ativar ou desativar o equalizador automático. Consulte *Utilização do equalizador automático* na página 48.

3



Visualizar a lista de canais programados. Consulte *Armazenamento e chamada das emissoras da memória* na página 31. Consulte *Armazenamento das frequências mais fortes de transmissão* na página 31.

4

Band:

Selecionar uma banda (FM1, FM2, FM3 para FM ou AM).

5



Chamar da memória as frequências das emissoras de rádio atribuídas aos botões de sintonia de emissora programada.

Introdução às operações de reprodução de vídeo

Você pode visualizar DVD/DVD-R/DVD-RW/CD/CD-R/CD-RW/USB/SD/iPod.

Se um iPod com recursos de vídeo for conectado a esta unidade por meio de um cabo de interface, como CD-IU50V (vendido separadamente), você poderá apreciar o conteúdo do vídeo do iPod como uma fonte **iPod**.

DVD Vídeo

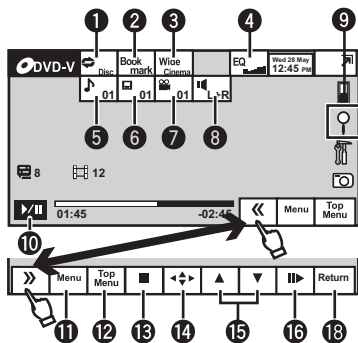

Vídeo CD

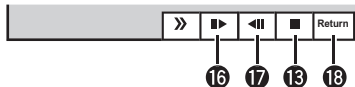



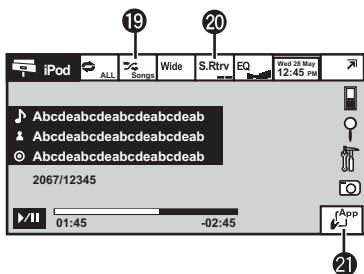

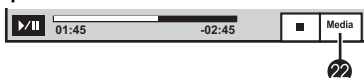

Vídeo do iPod

















Quando reproduzir um disco contendo uma combinação de vários tipos de arquivos de mídia



Botões do painel sensível ao toque

- 1  Selecionar a série de repetição. Consulte *Repetição da reprodução* na página 33.
- 2  Durante a reprodução, toque no ponto em que deseja retomar a reprodução na próxima vez que o disco for carregado. Consulte *Retomada da reprodução (Bookmark)* na página 35.
- 3  Alterar o modo de tela. Consulte *Alteração do modo de tela widescreen* na página 39.
- 4  Alternar as curvas do equalizador. Consulte *Utilização do equalizador* na página 47. Toque e segure por mais de dois segundos para ativar ou desativar o equalizador automático. Consulte *Utilização do equalizador automático* na página 48.
- 5  Alternar entre idiomas de áudio durante a reprodução. Consulte *Alteração do idioma do áudio durante a reprodução (Múltiplos áudios)* na página 35.
- 6  Alternar entre idiomas de legenda durante a reprodução. Consulte *Alteração do idioma da legenda durante a reprodução (Múltiplas legendas)* na página 36.
- 7  Alternar entre ângulos de visão durante a reprodução. Consulte *Alteração do ângulo de visão durante a reprodução (Múltiplos ângulos)* na página 36.

Reprodução de imagens em movimento

<p>8</p> 	<p>Ativar a saída de áudio ao reproduzir discos de vídeo gravados com áudio LPCM. Consulte <i>Seleção da saída de áudio</i> na página 36. Alternando entre as saídas de áudio estéreo e monoauricular ao reproduzir discos de Vídeo CD.</p>	<p>15</p>  <p>Pular para outro título. Selecionar uma pasta durante a reprodução de arquivos DivX.</p>
<p>9</p> 	<p>Iniciar a função de busca. Consulte <i>Buscando a parte que você deseja reproduzir</i> na página 35. Consulte <i>Seleção de arquivos na lista de nomes de arquivos</i> na página 37. Visualizar os menus do iPod. Consulte <i>Reprodução de vídeos do iPod</i> na página 33 e <i>Procura de um vídeo/música no iPod</i> na página 34.</p>	<p>16</p>  <p>Mover para frente um quadro por vez durante a reprodução. Consulte <i>Reprodução de quadro a quadro</i> na página 35. Toque e segure por mais de dois segundos para reduzir a velocidade da reprodução. Aumentar a velocidade da reprodução em quatro passos, durante a reprodução em slow motion no DVD Vídeo/ Vídeio CD.</p>
<p>10</p> 	<p>Pausar a reprodução. Retornar à reprodução normal enquanto em pausa, em slow motion ou reprodução quadro a quadro.</p>	<p>17</p>  <p>Reduzir a velocidade da reprodução em quatro passos, durante a reprodução em slow motion no Vídeo CD.</p>
<p>11</p> 	<p>Visualizar o menu do DVD durante a reprodução do DVD. Consulte <i>Operação do menu DVD</i> na página 31.</p>	<p>18</p>  <p>Retornar à cena especificada para a qual o DVD atualmente sendo reproduzido foi previamente programado para retornar. Consulte <i>Retorno à cena especificada</i> na página 36.</p>
<p>12</p> 	<p>Retornar ao menu inicial durante a reprodução do DVD.</p>	<p>19</p>  <p>Reproduzir o vídeo no iPod em ordem aleatória. Consulte <i>Reprodução aleatória (Shuffle)</i> na página 33.</p>
<p>13</p> 	<p>Parar a reprodução. Parando a reprodução no ponto ajustado em Retomada da reprodução. Toque mais uma vez para parar completamente a reprodução do DivX. Consulte <i>Retomada da reprodução (Bookmark)</i> na página 35.</p>	<p>20</p>  <p>Ativar a função S.Rtrv (Recuperação de som) ao reproduzir um vídeo no iPod. Consulte <i>Utilização da recuperação de som</i> na página 37.</p>
<p>14</p> 	<p>Visualizar os botões de seta para operar o menu do DVD. Consulte <i>Utilização dos botões de seta</i> na página 32.</p>	<p>21</p>  <p>Conduzir a operação de seu iPod e ouvi-lo utilizando os alto-falantes do veículo. Consulte <i>Operação da função iPod desta unidade no seu iPod</i> na página 32.</p>
<p>15</p> 	<p>Alternar entre tipos de arquivos de mídia para reproduzir em DVD/CD/USB/SD. Consulte <i>Alternando entre tipos de arquivos de mídia</i> na página 31.</p>	<p>22</p>

Reprodução de imagens em movimento

Reproduzir vídeos

1 Insira o disco no slot de carregamento com a etiqueta voltada para cima.

A reprodução iniciará automaticamente.

- Um menu pode ser visualizado se você estiver reproduzindo um DVD ou Vídeo CD. Consulte *Operação do menu DVD* na página 31 e *PBC* na página 37.
- Quando a função de reprodução automática estiver ativada, esta unidade cancelará o menu do DVD e iniciará automaticamente a reprodução a partir do primeiro capítulo do primeiro título. Consulte *Reprodução automática de DVDs* na página 66.
- Enquanto o iPod estiver conectado a esta unidade, **PIONEER, Accessory Attached** ou ✓ (marca de seleção) será visualizado no iPod.
- Quando o ícone de fonte não for visualizado, ele poderá ser exibido ao tocar na tela.
- Desconecte os fones de ouvido do iPod antes de conectá-lo a esta unidade.
- Dependendo do modelo do iPod ou do tamanho dos dados no iPod, pode haver um atraso para iniciar a reprodução após a conexão.
- Depois que o iPod for conectado a esta unidade, utilize as teclas do painel sensível ao toque para selecionar o iPod.
- **No Device** é visualizado ao desconectar o iPod.
- Se a mensagem for exibida depois de carregar um disco com conteúdo DivX VOD, toque em **Play**.
Consulte *Reprodução de conteúdo DivX® VOD* na página 38.

Ejeção de um disco

- Consulte *Ejeção de um disco* na página 18 ou *Ejeção de um SD* na página 18.

Selecionar um capítulo utilizando os botões

1 Pressione ◀ ou ▶ (**TRACK/SEEK**).

Avanço rápido ou retrocesso utilizando os botões

1 Pressione e segure ◀ ou ▶ (**TRACK/SEEK**).

- O avanço rápido/retrocesso rápido talvez não seja possível, em determinados locais, em alguns discos. Se isso acontecer, a reprodução normal será automaticamente retomada.

- Não insira nada a não ser um DVD-R/RW ou CD-R/RW no slot de carregamento de disco.
- Se a função Bookmark (Marcação) estiver ativada, a reprodução do DVD será retomada do ponto selecionado. Para obter mais detalhes, consulte *Retomada da reprodução (Bookmark)* na página 35.
- Algumas operações talvez não estejam disponíveis ao assistir uma mídia devido à programação do disco. Nesse caso, o ícone Ⓞ aparecerá na tela.
- Para garantir uma operação correta, acople o cabo do conector dock do iPod diretamente a esta unidade.
- Enquanto o iPod estiver conectado a esta unidade, ele não poderá ser ligado ou desligado. Porém, o iPod poderá ser ativado ou desativado quando você selecionar um SD como a fonte. ■

Notas

- Este DVD player pode reproduzir um arquivo DivX gravado em CD-R/RW ou DVD-R/RW. (Consulte a seguinte seção quanto aos arquivos que podem ser reproduzidos. Consulte *Arquivos de vídeo DivX* na página 104.)

Sintonizador de TV

Introdução às operações do sintonizador de TV

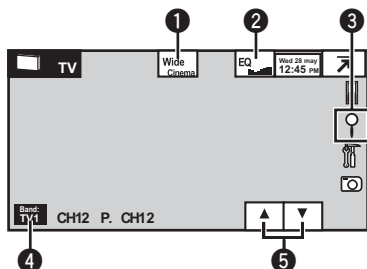

Você pode utilizar esta unidade para controlar um sintonizador de TV (por exemplo, GEX-P5780TV), que é vendido separadamente. Para obter detalhes relacionados à utilização, consulte o manual de instruções do sintonizador de TV. Esta seção fornece informações sobre as operações da TV com esta unidade, que diferem das descritas no manual de instruções do sintonizador de TV.

Botões do painel sensível ao toque

1

Wide

Alterar o modo de tela.
Consulte *Alteração do modo de tela widescreen* na página 39.

2

EQ

Alternar as curvas do equalizador.
Consulte *Utilização do equalizador* na página 47.
Toque e segure por mais de dois segundos para ativar ou desativar o equalizador automático.
Consulte *Utilização do equalizador automático* na página 48.

3



Visualizar a tela programada.
Consulte *Armazenamento e chamada das emissoras da memória* na página 31.
Consulte *Armazenamento das frequências mais fortes de transmissão* na página 31.

4

Band:

Selecionar uma banda.

5



Chamar da memória as frequências das emissoras de rádio atribuídas aos botões de sintonia de emissora programada.
Consulte *Armazenamento e chamada das emissoras da memória* na página 31.

Sintonia manual (passo a passo) utilizando os botões

1 Pressione ◀ ou ▶ (**TRACK/SEEK**).

Sintonia por busca utilizando os botões

1 Pressione e segure ◀ ou ▶ (**TRACK/SEEK**).

Notas

- Consulte *Ajuste do sinal de vídeo* na página 71 para ajustar o sinal de TV.
- Consulte *Seleção do grupo de áreas* na página 71 para selecionar o grupo de áreas. ◻

Introdução às operações de reprodução de som

Você pode ouvir arquivos de som em DVD-R/ /DVD-RW/CD/CD-R/CD-RW/USB/SD/iPod.

CD

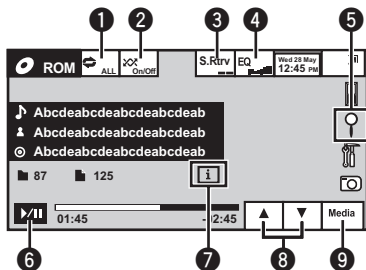

Áudio do iPod

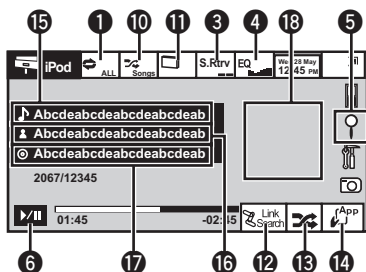

Você pode utilizar esta unidade para controlar um iPod utilizando um cabo (por exemplo, CD-iU50V), que é vendido separadamente.

Botões do painel sensível ao toque

- 1  Selecionar a série de repetição. Consulte *Repetição da reprodução* na página 33.
- 2  Reproduzir músicas em ordem aleatória. Consulte *Reprodução aleatória (Shuffle)* na página 33.
- 3  Ativar a função **S.Rtrv** (Recuperação de som) ao reproduzir áudio. Consulte *Utilização da recuperação de som* na página 37.

Alternar as curvas do equalizador. Consulte *Utilização do equalizador* na página 47. Toque e segure por mais de dois segundos para ativar ou desativar o equalizador automático. Consulte *Utilização do equalizador automático* na página 48.

4

EQ

Visualizar uma lista de títulos de faixa para selecionar as músicas em um CD.

Consulte *Seleção de faixas na lista de títulos de faixa* na página 37.

Visualizar a lista de nomes de arquivo para selecionar os arquivos. Consulte *Seleção de arquivos na lista de nomes de arquivo* na página 37. Visualizar os menus do iPod.

Consulte *Procura de um vídeo/música no iPod* na página 34.

5



6



Pausar e iniciar a reprodução.

7



Ativar as informações de texto a serem visualizadas nesta unidade ao reproduzir arquivos MP3/WMA/AAC.

8







Selecionar uma pasta.

9

Media

Alternar entre tipos de arquivos de mídia em DVD/ /CD/USB/SD. Consulte *Alternando entre tipos de arquivos de mídia* na página 31.

Reprodução de áudio

- 10  Reproduzir as músicas no iPod em ordem aleatória. Consulte *Reprodução aleatória (Shuffle)* na página 33.
- 11  Alterar a velocidade de reprodução do audiobook no iPod. Consulte *Alteração da velocidade do audiobook* na página 38.
- 12  Alternar para o modo de busca por link para reproduzir as músicas relacionadas à música atualmente sendo reproduzida no iPod. Consulte *Visualização de listas relacionadas à música atualmente sendo reproduzida (Busca por link)* na página 38.
- 13  Reproduzir todas as músicas no iPod em ordem aleatória. Consulte *Reprodução de todas as músicas em ordem aleatória (Shuffle todas)* na página 33.
- 14  Conduzir a operação de seu iPod e ouvi-lo utilizando os alto-falantes do veículo. Consulte *Operação da função iPod desta unidade no seu iPod* na página 32.

Informações de texto

- 15  Visualizar a lista de **Songs** no iPod. Consulte *Busca de um vídeo/música por categoria* na página 34.
- 16  Visualizar a lista de **Artists** no iPod. Consulte *Busca de um vídeo/música por categoria* na página 34.
- 17  Visualizar a lista de **Albums** no iPod. Consulte *Busca de um vídeo/música por categoria* na página 34.

Display de trabalho artístico

- Iniciar **Album Link Search** no seu iPod ao tocar no display de trabalho artístico.
- 18 Consulte *Visualização de listas relacionadas à música atualmente sendo reproduzida (Busca por link)* na página 38.

Reproduzir som

- 1 Insira o disco no slot de carregamento com a etiqueta voltada para cima. A reprodução iniciará automaticamente.
- Enquanto o iPod estiver conectado a esta unidade, **PIONEER, Accessory Attached** ou ✓ (marca de seleção) será visualizado no iPod.
 - Quando o ícone de fonte não for visualizado, ele poderá ser exibido ao tocar na tela.
 - Desconecte os fones de ouvido do iPod antes de conectá-lo a esta unidade.
 - Dependendo do modelo do iPod ou do tamanho dos dados no iPod, pode haver um atraso para iniciar a reprodução após a conexão.
 - Depois que o iPod for conectado a esta unidade, utilize as teclas do painel sensível ao toque para selecionar o iPod.
 - **No Device** é visualizado ao desconectar o iPod.

Ejeção de um disco

- Consulte *Ejeção de um disco* na página 18 ou *Ejeção de um SD* na página 18.

Selecionar uma faixa utilizando os botões

- 1 Pressione ◀ ou ▶ (**TRACK/SEEK**).

Avanço rápido ou retrocesso utilizando os botões

- 1 Pressione e segure ◀ ou ▶ (**TRACK/SEEK**).

Notas

- Ao reproduzir arquivos gravados como VBR (Taxa de bit variável), o tempo de reprodução não será exibido corretamente se as operações de avanço rápido e retrocesso forem utilizadas.
- Para garantir uma operação correta, acople o cabo do conector dock do iPod diretamente a esta unidade.
- Enquanto o iPod estiver conectado a esta unidade, ele não poderá ser ligado ou desligado. Porém, o iPod poderá ser ativado ou desativado quando você selecionar um SD como a fonte.
- Se os caracteres gravados no disco não forem compatíveis com esta unidade, eles não serão visualizados.
- As informações de texto podem não ser corretamente visualizadas dependendo do ambiente de gravação.
- Você pode desconectar o áudio player portátil USB/memória USB sempre que quiser parar de ouvi-lo.
- Quando você seleciona **Clock** ou **Speana** em *Seleção do display de plano de fundo* na página 75, o display de trabalho artístico não é visualizado. 

Reprodução de imagens estáticas

Introdução às operações de reprodução de imagem estática

Você pode visualizar imagens estáticas salvas em CD-R/CD-RW/USB/SD.

CD

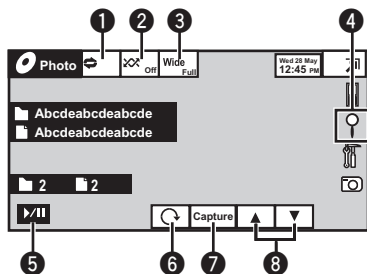

Quando reproduzir um disco contendo uma combinação de vários tipos de arquivos de mídia



Ao carregar um CD-R/CD-RW/USB/SD contendo arquivos de imagem JPEG, esta unidade iniciará uma apresentação de slides a partir da primeira pasta/imagem no disco/dispositivo. O player exibirá as imagens de cada pasta no CD-R/CD-RW em ordem alfabética por nome de arquivo.

A tabela a seguir exibe os controles para a visualização de uma apresentação de slides.

Botões do painel sensível ao toque

1		Selecionar a série de repetição. Consulte <i>Repetição da reprodução</i> na página 33.
2		Reproduzir arquivos em ordem aleatória. Consulte <i>Reprodução aleatória (Shuffle)</i> na página 33.
3	Wide	Alterar o modo de tela. Consulte <i>Alteração do modo de tela widescreen</i> na página 39.

4		Visualizar a lista de nomes de arquivo para selecionar os arquivos. Consulte <i>Seleção de arquivos na lista de nomes de arquivo</i> na página 37.
5		Iniciar ou pausar a apresentação de slides.
6		Girar a imagem exibida a 90° no sentido horário.
7	Capture	Capturar uma imagem em arquivos JPEG. Consulte <i>Captura de uma imagem em arquivos JPEG</i> na página 39.
8		Selecionar uma pasta.
9	Media	Alternar entre tipos de arquivos de mídia. Consulte <i>Alternando entre tipos de arquivos de mídia</i> na página 31.

Reprodução de imagens estáticas

- 1 Insira o disco no slot de carregamento com a etiqueta voltada para cima.
A reprodução iniciará automaticamente.
- Quando o ícone de fonte não for visualizado, ele poderá ser exibido ao tocar na tela.

Ejeção de um disco.

- Consulte *Ejeção de um disco* na página 18 ou *Ejeção de um SD* na página 18.

Selecionar um arquivo utilizando os botões

- 1 Pressione ◀ ou ▶ (**TRACK/SEEK**).

Pesquisa rápida de arquivos

- 1 Pressione e segure ◀ ou ▶ (**TRACK/SEEK**).
- Você pode pesquisar 10 arquivos JPEG por vez.

Notas

- Esta unidade pode reproduzir um arquivo JPEG gravado em CD-R/CD-RW/SD/dispositivo de armazenamento USB. (Consulte a seguinte seção quanto aos arquivos que podem ser reproduzidos. Consulte *Arquivos de imagens JPEG* na página 104.)
- A reprodução é realizada seguindo a ordem do número dos arquivos. As pastas que não têm arquivos são puladas. (Se a pasta **01** (ROOT) não tiver arquivos, a reprodução começará com a pasta **02**.) 

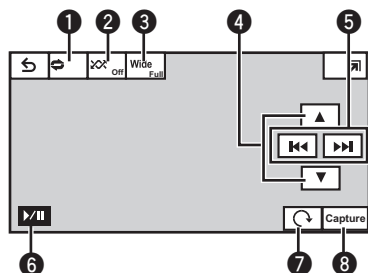

Introdução à reprodução de imagens estáticas como uma operação de apresentação de slides

Você pode visualizar imagens estáticas salvas em CD-R/CD-RW/USB/SD como uma apresentação de slides enquanto estiver ouvindo outra fonte.



A tabela a seguir mostra os controles para a visualização de uma apresentação de slides.

Botões do painel sensível ao toque

1		Selecionar a série de repetição. Consulte <i>Repetição da reprodução</i> na página 33.
2		Reproduzir arquivos em ordem aleatória. Consulte <i>Reprodução aleatória (Shuffle)</i> na página 33.

3		Alterar o modo de tela. Consulte <i>Alteração do modo de tela widescreen</i> na página 39.
4		Selecionar uma pasta.
5		Selecionar um arquivo.
6		Iniciar ou pausar a apresentação de slides.
7		Girar a imagem exibida a 90° no sentido horário.
8		Capturar uma imagem em arquivos JPEG. Consulte <i>Captura de uma imagem em arquivos JPEG</i> na página 39.

1 Inicie a apresentação de slides enquanto estiver ouvindo outra fonte.

Consulte *Operações comuns para ajustes do menu/listas* na página 17.



Visualizar imagens estáticas como uma apresentação de slides.

2 Selecione o dispositivo contendo os arquivos que você deseja visualizar.

- **Disc** – DVD player incorporado
- **USB** – USB
- **SD** – Cartão de memória SD
- Para cancelar a busca, toque em **Cancel**.

Nota

Quando a fonte USB ou SD for selecionada, esta unidade não poderá visualizar imagens estáticas no USB/SD como uma apresentação de slides. 

Telefone Bluetooth

Introdução às operações do telefone bluetooth

Display em modo de espera do telefone

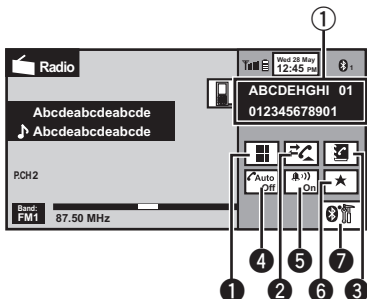

Quando alternar para o modo de inserção de número de telefone

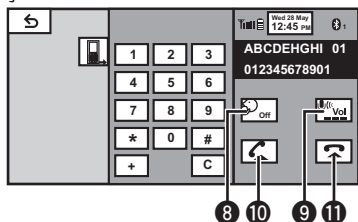

Você pode utilizar o telefone bluetooth.

Importante

- Uma vez que esta unidade está em modo de espera para conectar-se ao telefone celular por meio da tecnologia sem fio Bluetooth, utilizá-la sem que o motor esteja ligado pode resultar no descarregamento da bateria.
- Operações avançadas que exigem atenção, como discar números no monitor, etc., são proibidas enquanto você estiver dirigindo. Estacione o veículo em um local seguro quando for utilizar essas operações avançadas.
- Dependendo do telefone celular conectado a esta unidade, as operações disponíveis poderão ser limitadas.
- Para realizar essa operação, certifique-se de estacionar seu veículo em local seguro e de puxar o freio de mão.

- ① Aviso de chamada recebida
Indica que uma chamada foi recebida e ainda não foi verificada.
 - O aviso de recepção de chamada não será exibido para chamadas feitas quando seu telefone celular estiver desconectado desta unidade.

Botões do painel sensível ao toque



Ativar o modo para inserir o número do telefone diretamente.
Consulte *Como fazer uma chamada pela introdução de um número de telefone* na página 42.



Alternar para a lista de histórico de chamadas.
Consulte *Utilização das listas de chamadas não atendidas, recebidas e discadas* na página 41.



Alternar para o modo de agenda de telefones.
Consulte *Como chamar um número na agenda de telefones* na página 40.
Consulte *Seleção de um número pelo modo de busca por alfabeto* na página 41.



Ativar ou desativar o atendimento automático.
Consulte *Ajuste do atendimento automático* na página 42.



Ativar ou desativar o toque para chamadas recebidas.
Consulte *Ativação do toque* na página 42.







Visualizar a tela de discagem programada.
Consulte *Utilização das listas de chamadas programadas* na página 42.



Visualizar o menu de conexão bluetooth.
Consulte as instruções da página 43 à página 45.

Telefone Bluetooth

8		Ativar ou desativar o modo de privacidade. Consulte <i>Ajuste do modo de privacidade</i> na página 43.
9		Ajustar o volume de escuta do outro assinante. Consulte <i>Como ajustar o volume de escuta do outro assinante</i> na página 42.
10		Aceitar uma chamada. Fazer uma chamada, ao selecionar um número de telefone. Alternar entre os chamadores em espera.
11		Encerrar uma chamada. Recusando uma chamada recebida. Cancelando uma chamada em espera.

Notas

- Você também pode usar **MUTE**/ para aceitar, encerrar e rejeitar uma chamada recebida.
- O modo de privacidade só poderá ser operado enquanto você estiver falando no telefone.
- Para encerrar a chamada, você e o chamador precisam desligar o telefone.

Configuração de chamadas viva-voz

Antes de poder utilizar a função de chamadas viva-voz, você precisa configurar a unidade para ser utilizada com o telefone celular. Isso inclui estabelecer uma conexão sem fio Bluetooth entre esta unidade e o seu telefone, por meio do registro do telefone na unidade e do ajuste do nível do volume.

1 Conexão

Em primeiro lugar, é preciso conectar um telefone bluetooth a esta unidade.

Para obter instruções detalhadas sobre como conectar seu telefone a esta unidade utilizando a tecnologia sem fio bluetooth, consulte a seguinte seção. *Utilização de um dispositivo Bluetooth para emparelhamento* na página 44 e *Emparelhamento a partir desta unidade* na página 43.

2 Ajuste do volume

Ajuste o volume do fone do telefone celular de acordo com a sua preferência. A unidade gravará esse nível de volume como o ajuste padrão.

- O volume da voz do chamador e do toque pode variar dependendo do tipo de aparelho celular.
- Se houver uma grande diferença entre o volume do toque e o volume da voz do chamador, o nível geral do volume poderá ficar instável.
- Ajuste o volume para um nível adequado antes de desconectar o telefone celular da unidade. Se o volume do telefone celular estiver desativado (nível zero), o nível do volume do aparelho continuará sem som mesmo depois de o telefone celular ser desconectado desta unidade.



Instruções detalhadas

Armazenamento e chamada das emissoras da memória

Você pode armazenar facilmente até 6 (para sintonizador)/12 (para TV) emissoras programadas para cada banda.

1 Visualize a tela programada.

Consulte *Introdução às operações do sintonizador* na página 19.

Consulte *Introdução às operações do sintonizador de TV* na página 23.

A tela programada é visualizada no display.

2 Toque e segure um dos botões de sintonia de emissora programada para armazenar a frequência selecionada na memória.

A frequência da emissora de rádio/TV selecionada terá sido armazenada na memória.

3 Toque em um dos botões de sintonia de emissora programada para selecionar a emissora desejada.

Armazenamento das frequências mais fortes de transmissão

A BSM (Memória das melhores emissoras) armazena as 6 (para sintonizador)/12 (para TV) emissoras mais fortes.

O armazenamento das frequências de transmissão com BSM pode substituir as frequências de transmissão salvas utilizando os botões de sintonia de emissora programada.

1 Visualize a tela programada.

Consulte *Introdução às operações do sintonizador* na página 19.

Consulte *Introdução às operações do sintonizador de TV* na página 23.

A tela programada é visualizada no display.

2 Toque em BSM/BSSM para ativar BSM.

As 6 (para sintonizador)/12 (para TV) frequências mais fortes de transmissão serão armazenadas nas teclas de sintonia de emissora

programada na ordem de intensidade do sinal.

- Para cancelar o processo de armazenamento, toque em **Cancel**. 

Sintonia em sinais fortes

A sintonia por busca local permite que você sintonize apenas as emissoras de rádio com sinais suficientemente fortes para uma boa recepção.

FM: desativado —  —  —  —  —  —  —  —  —  —  —  — 

AM: desativado —  —  —  — 

O ajuste de nível mais alto permite a recepção apenas das emissoras com sinais mais fortes, enquanto os níveis mais baixos permitem a recepção das emissoras com sinais mais fracos. 

Alternando entre tipos de arquivos de mídia

Ao reproduzir um disco que contém uma variedade de tipos de arquivo de mídia, como DivX e MP3, você poderá alternar entre os tipos de arquivo de mídia a serem reproduzidos.

No caso de DVD-R/RW/ROM, esta unidade não permite a reprodução de dados de áudio (CD-DA) ou arquivos de imagens JPEG.

CD [Dados de áudio (CD-DA)]—**Music/ROM** (Áudio compactado)—**Vídeo** (Arquivos de vídeo DivX)—**Photo** (Arquivos de imagem JPEG) 

Operação do menu DVD

(Funções do DVD Vídeo)

Alguns DVDs permitem que você selecione o conteúdo do disco utilizando um menu.

Utilização dos botões de seta

1 Visualize os botões de seta para operar o menu do DVD.

Consulte a seção *Reprodução de imagens em movimento* na página 20.

2 Selecione o item de menu desejado.



Selecionar o item de menu desejado.



Iniciar a reprodução a partir do item de menu selecionado.



Operar o menu do DVD ao tocar diretamente no item de menu.

- Ao operar o menu do DVD tocando diretamente no item de menu, toque no ícone para operar.



Retornar ao display normal de vídeo em DVD.



Visualizar botões de seta.

- A maneira de visualizar o menu difere dependendo do disco.
- Essa função pode não funcionar adequadamente, dependendo do conteúdo nos discos DVD. Nesse caso, use as teclas do painel sensível ao toque para operar o menu do DVD. 

Operação da função iPod desta unidade no seu iPod

Você poderá ouvir o som dos aplicativos iPod usando os alto-falantes do carro, quando **App Mode** for selecionado.

Esta função não é compatível com os seguintes modelos de iPod:

- iPod nano da primeira geração
- iPod da quinta geração
- Enquanto essa função estiver em uso, mesmo se a chave de ignição estiver desligada, o iPod não será desligado. Para desligar, coloque o iPod em funcionamento.

1 Altere o modo de controle para App Mode.

Consulte *Introdução às operações de reprodução de vídeo* na página 20.

Consulte *Introdução às operações de reprodução de som* na página 24.

2 Opere o iPod conectado para selecionar um vídeo/música e reproduzir.

Notas

- As funções a seguir continuarão acessíveis na unidade mesmo que o modo de controle seja definido como **App Mode**. No entanto, a operação dependerá de suas aplicações.
 - Reprodução/pausa
 - Avanço/retrocesso rápido
 - Ajuste de sintonia para cima/para baixo
 - Mudança para um capítulo posterior/anterior
- O modo APP é compatível com os seguintes modelos de iPod.
 - iPhone 4 (versão de software 4.1 ou posterior)
 - iPhone 3GS (versão de software 4.1 ou posterior)
 - iPhone 3G (versão de software 4.1 ou posterior)
 - iPhone (versão de software 3.1.3 ou posterior)
 - iPod touch da quarta geração (versão de software 4.1 ou posterior)
 - iPod touch da terceira geração (versão de software 4.0 ou posterior)
 - iPod touch da segunda geração (versão de software 4.0 ou posterior)
 - iPod touch da primeira geração (versão de software 3.1.3 ou posterior) 

Instruções detalhadas

Reprodução aleatória (Shuffle)

Vídeos/músicas podem ser reproduzidos em ordem aleatória.

- **Songs** – Reproduz vídeos/músicas na lista selecionada em ordem aleatória.
- **Albums** – Reproduz vídeos/músicas de um álbum selecionado em ordem aleatória.
- **Folder** – Reproduz músicas/faixas na pasta selecionada em ordem aleatória.
- **Disc** – Reproduz músicas/faixas no disco selecionado em ordem aleatória.
- **On** – Reproduz arquivos em ordem aleatória dentro da série de repetição, **Folder** e **Disc**.
- **Off** – Cancela a reprodução aleatória.

Reprodução de todas as músicas em ordem aleatória (Shuffle todas)

(Funções do iPod)

Este método reproduz todas as músicas no iPod aleatoriamente.

Repetição da reprodução

- **Disc** – Reproduz o disco atual
 - **Chapter** – Repete o capítulo atual
 - **Title** – Repete o título atual
 - **Track** – Repete a faixa atual
 - **File** – Repete o arquivo atual
 - **Folder** – Repete a pasta atual
 - **One** – Repete apenas o vídeo/música/faixa atual
 - **All** – Repete todos os vídeos/músicas na lista selecionada no iPod
Repetir todos os arquivos
- Essa função não pode ser operada durante a reprodução de Vídeo CD com o recurso PBC (Controle de reprodução).
 - Se você executar a busca por capítulo, avanço rápido/retrocesso, reprodução quadro a quadro ou reprodução em slow mo-

tion, a reprodução com repetição de título será interrompida.

- Ao reproduzir discos com áudio compactado e dados de áudio (CD-DA), a reprodução com repetição será executada no tipo de dados atualmente sendo reproduzido, mesmo se **Disc** estiver selecionado.
- Se você selecionar outra pasta durante a reprodução com repetição, a série de reprodução com repetição mudará para **Disc**. Se você selecionar a fonte USB ou SD, a série de reprodução com repetição mudará para **All**.
- Se você executar a busca por faixa ou o avanço rápido/retrocesso durante **File**, a série de reprodução com repetição mudará para **Folder**.
- Se você executar busca por título/capítulo, avanço rápido/retrocesso, reprodução quadro a quadro ou reprodução em slow motion durante **Chapter**, a série de reprodução com repetição mudará para **OFF**.
- Se você executar a busca por faixa ou o avanço rápido/retrocesso durante **Track**, a série de reprodução com repetição mudará para **Disc**.
- Quando **Folder** for selecionado, não será possível reproduzir uma subpasta dessa pasta.

Reprodução de vídeos do iPod

(Funções do iPod)

Esta unidade poderá reproduzir vídeos, se um iPod com recursos de vídeo estiver conectado.

- Esta unidade pode reproduzir “Filmes”, “Vídeos de música”, “Podcasts de vídeo” e “Shows de TV” descarregados do iTunes Store.
- Altere o ajuste de vídeo no iPod para que o iPod possa transmitir vídeos em um dispositivo externo, antes de visualizar a tela do vídeo.

Instruções detalhadas

1 Visualize os menus do iPod.

Consulte a seção *Reprodução de imagens em movimento* na página 20.

2 Alterne para o modo de vídeo do iPod.



Alternar para o modo de vídeo do iPod.

3 Reproduza o vídeo no iPod.

- Se você quiser alternar para o modo de música do iPod, toque no ícone.



Alternar para o modo de música do iPod.



Procura de um vídeo/ música no iPod

(Funções do iPod)

Para facilitar a operação e busca, as operações para controlar um iPod através desta unidade têm como propósito serem as mais próximas possíveis das operações do iPod.

Busca de um vídeo/música por categoria

1 Visualize os menus do iPod.

Consulte a seção *Reprodução de imagens em movimento* na página 20.

Consulte a seção *Reprodução de áudio* na página 24.

2 Toque em uma das categorias na qual deseja pesquisar um vídeo/música.

- Video Playlists** (Listas de reprodução de vídeo)
- Movies** (Filmes)
- Music Videos** (Vídeos de música)
- Video Podcasts** (Podcasts de vídeo)
- TV Shows** (Shows de TV)
- Playlists** (Listas de reprodução)
- Artists** (artistas)
- Albums** (álbuns)

- Songs** (músicas)
- Podcasts** (Podcasts)
- Genres** (estilos)
- Composers** (compositores)
- Audiobooks** (Audiobooks)

3 Toque em um título da lista que deseja reproduzir.

Repita essa operação até localizar o vídeo/música desejado.

4 Inicie a reprodução da lista selecionada.



Iniciar a reprodução da lista selecionada.

Busca na lista por ordem alfabética

(Funções do iPod)

1 Selecione uma categoria.

Consulte *Busca de um vídeo/música por categoria* nesta página.

2 Alterne para o modo de busca por alfabeto.



Alternar para o modo de busca por alfabeto.

O modo de busca por alfabeto é visualizado.

3 Toque na primeira letra do título do vídeo/música que você está procurando.

Durante a busca, a operação por botões do painel sensível ao toque não estará disponível.

- Para refinar a busca com uma letra diferente, toque em **Cancel**.

4 Toque em um título da lista que deseja reproduzir.

Repita essa operação até localizar a música/vídeo desejado.

5 Inicie a reprodução da lista selecionada.



Iniciar a reprodução da lista selecionada.



Instruções detalhadas

Retomada da reprodução (Bookmark)

(Funções do DVD Vídeo)

Utilizando a função Bookmark (Marcação), você pode retomar a reprodução, a partir de uma cena selecionada, na próxima vez que o disco for carregado.

A cena selecionada será marcada para que, na próxima vez, a reprodução seja retomada a partir desse ponto.

- Para remover a marcação de um disco, toque e segure o botão durante a reprodução.
- A marcação mais antiga é substituída pela nova marcação. 

Reprodução de quadro a quadro

(Funções do DVD Vídeo/Vídeo CD/Arquivo DivX)

Nota

Pode ser que em alguns discos as imagens não sejam nítidas durante a reprodução de quadro a quadro. 

Reprodução em slow motion (câmera lenta)

Notas

- Não há som durante a reprodução em slow motion.
- Pode ser que em alguns discos as imagens não sejam nítidas durante a reprodução em slow motion.
- A reprodução em slow motion inversa não está disponível. 

Buscando a parte que você deseja reproduzir

Você pode usar a função de busca para encontrar a parte que você deseja reproduzir.

Em Vídeo DVDs, você pode selecionar **Title** (Título), **Chapter** (Capítulo) ou **10key** (Teclado numérico).

Em Vídeo CDs, você pode selecionar **Track** (Faixa) ou **10key** (Teclado numérico).

- A busca por capítulo não estará disponível quando a reprodução de um disco for interrompida.
- Essa função não pode ser operada durante a reprodução de alguns DVD Vídeos ou Vídeos CD com o recurso PBC (Controle de reprodução).

1 Inicie a função de busca.

Consulte a seção *Reprodução de imagens em movimento* na página 20.

2 Toque na opção de busca desejada (por ex., Chapter).

3 Toque em 0 a 9 para inserir o número desejado.

- Para cancelar os números inseridos, toque em C.

4 Inicie a reprodução a partir da parte selecionada.



Registrar os números e iniciar a reprodução.

Nota

Em discos com um menu, você também pode utilizar o menu do DVD para fazer suas seleções.

Consulte a seção *Reprodução de imagens em movimento* na página 20. 

Alteração do idioma do áudio durante a reprodução (Múltiplos áudios)

Nos DVDs/arquivos DivX que oferecem reprodução de áudio em diferentes idiomas e diferentes sistemas de áudio (Dolby Digital, DTS etc.), você pode alternar entre idiomas/sistemas de áudio durante a reprodução.

Notas

- Em alguns DVDs, alternar entre idiomas/sistemas de áudio somente poderá ser possível utilizando um display de menu.
- Você também pode alternar entre idiomas/sistemas de áudio utilizando o menu **Video Setup**. Para obter detalhes, consulte *Definição do idioma do áudio* na página 62.
- Somente a saída digital de áudio DTS é possíveis as saídas digitais e ópticas da unidade estiverem conectadas. Caso não estiverem conectadas, selecione um ajuste de áudio diferente de DTS.
- Dependendo do ajuste, talvez o vídeo não seja reproduzido com o sistema de áudio utilizado para gravar o DVD.
- Você retornará à reprodução normal se alterar **Audio** durante o avanço rápido/retrocesso rápido, pausa ou reprodução em slow motion.

Alteração do idioma da legenda durante a reprodução (Múltiplas legendas)

Nos DVDs/arquivos DivX com gravações em múltiplas legendas, você pode alternar entre idiomas de legenda durante a reprodução.

Notas

- Em alguns DVDs, alternar entre idiomas de legenda somente poderá ser possível utilizando um display de menu.
- Você também pode alternar entre os idiomas de legendas utilizando o menu **Video Setup**. Para obter detalhes, consulte *Definição do idioma da legenda* na página 62.
- Você retornará à reprodução normal se alterar **Subtitle** durante o avanço rápido/retrocesso rápido, pausa ou reprodução em slow motion.

Alteração do ângulo de visão durante a reprodução (Múltiplos ângulos)

Nos DVDs com gravações em múltiplos ângulos (tomadas de cenas em vários ângulos), você pode alternar entre os ângulos de visão durante a reprodução.

- Durante a reprodução de uma tomada de cena em múltiplos ângulos, o ícone de ângulo é visualizado. Utilize o menu **Video Setup** para ativar ou desativar o display do ícone de ângulo. Para obter detalhes, consulte *Ajuste do display do DVD em múltiplos ângulos* na página 63.

Nota

Você retornará à reprodução normal se alterar o ângulo de visão durante o avanço rápido/retrocesso rápido, pausa ou reprodução em slow motion.

Retorno à cena especificada

(Funções do DVD Vídeo)

Essa função não poderá ser usada se uma cena especificada não tiver sido pré-programada no DVD.

Seleção da saída de áudio

Você pode alternar a saída de áudio durante a reprodução de discos DVD Vídeo gravados com áudio LPCM.

Ao reproduzir CDs de vídeo, você pode alternar entre as saídas de áudio estéreo e monoauricular.

- Essa função não estará disponível quando a reprodução de um disco for interrompida.
- **L+R** – esquerda e direita
- **Left** – esquerda
- **Right** – direita
- **Mix** – mixagem esquerda e direita

Instruções detalhadas

Dependendo do disco e do local da reprodução no disco, a função talvez não possa ser selecionada, indicando que a operação da função não é possível.

PBC

(Funções dos Vídeo CDs)

Durante a reprodução de Vídeo CDs com PBC (Controle de reprodução), **PBC ON** é visualizado.

1 Inicie a função de busca.

Consulte a seção *Reprodução de imagens em movimento* na página 20.

2 Toque em 10key para visualizar o teclado numérico.

3 Toque em 0 a 9 correspondente a um número de menu.

4 Inicie a reprodução a partir da parte selecionada.



Registrar os números e iniciar a reprodução.

Notas

- Você pode visualizar o menu ao tocar em **Return** durante o PBC. Para obter detalhes, consulte as instruções fornecidas com o disco.
- O controle de reprodução (PBC) de um Vídeo CD não pode ser cancelado.
- Durante a reprodução de Vídeo CDs com PBC (Controle de reprodução), não é possível selecionar a série de reprodução com repetição nem utilizar a função de busca.

Seleção de faixas na lista de títulos de faixa

Você pode selecionar faixas para reprodução utilizando a lista de títulos de faixa que é uma lista de faixas gravadas em um disco.

1 Visualize a lista de títulos de faixa.

Consulte a seção *Reprodução de áudio* na página 24.

2 Toque no título da faixa favorita.

A seleção começará a ser reproduzida.

Seleção de arquivos na lista de nomes de arquivo

(Função para áudio compactado/DivX/JPEG)

A lista de nomes de arquivo permite que você veja a lista de nomes de arquivo (ou nomes de pasta) e selecione um deles para reprodução.

1 Visualize a lista de nomes de arquivo (ou nomes de pasta).

Consulte a seção *Reprodução de áudio* na página 24.

Consulte a seção *Introdução às operações de reprodução de imagem estática* na página 27.

2 Toque no nome do arquivo desejado (ou nome da pasta).

- Quando tiver selecionado uma pasta, uma lista de nomes de arquivos (ou de pastas) será visualizada nela. Repita essa operação para selecionar o nome do arquivo desejado.
- Se a pasta **01** (ROOT) não tiver arquivos, a reprodução começará com a pasta **02**.

3 Inicie a reprodução da lista selecionada.



Iniciar a reprodução da lista selecionada.



Utilização da recuperação de som

Aprimora automaticamente o áudio compactado e restaura um som rico.

Desativado —

- é mais eficiente do que .

Nota

Ao utilizar esta unidade com um processador multicanal (DEQ-P7650) e ao alternar a função **S.Rtrv** (Recuperação de som) para ■■ ou ■■■, o volume ficará um pouco mais baixo. O volume ficará mais baixo para ■■■ do que para ■■. Cuidado ao aumentar o volume no caso de estar selecionado ■■ e alternar para **Off**, pois o volume ficará muito mais alto repentinamente. ■

Alteração da velocidade do audiobook

(Funções do iPod)

- ■■■ – Reprodução a uma velocidade mais rápida do que a normal
- ■■ – Reprodução na velocidade normal
- ■ – Reprodução a uma velocidade mais lenta do que a normal ■

Visualização de listas relacionadas à música atualmente sendo reproduzida (Busca por link)

(Funções do iPod)

1 Inicie Link Search.

Consulte *Introdução às operações de reprodução de som* na página 24.

2 Toque em uma das categorias na qual deseja reproduzir.

- **Artist** – Exibe uma lista de álbuns do artista atualmente sendo reproduzido.
- **Album** – Exibe uma lista de músicas do álbum atualmente sendo reproduzido.
- **Genre** – Exibe uma lista de álbuns do estilo atualmente sendo reproduzido.
- Para cancelar a busca, toque em **Cancel**.

3 Toque em um título da lista que deseja reproduzir.**4 Inicie a reprodução da lista selecionada.**

Iniciando a reprodução da lista selecionada.

**Reprodução de conteúdo DivX® VOD**

Alguns conteúdos DivX VOD (vídeo sob demanda) só podem ser reproduzidos por um determinado número de vezes. Quando você carrega um disco contendo esse tipo de conteúdo, o número restante de vezes que ele poderá ser reproduzido é mostrado na tela. Você pode então decidir se irá ou não reproduzir o disco.

- Se não houver um limite para o número de vezes que o conteúdo DivX VOD pode ser visualizado, você poderá carregar o disco no player e reproduzir o conteúdo quantas vezes quiser e nenhuma mensagem será exibida.
- A quantidade de reproduções possíveis é visualizada com **Remaining Views**:

Importante

- Para reproduzir conteúdo DivX VOD nesta unidade, você primeiro precisa registrar a unidade junto ao seu provedor de conteúdo DivX VOD. Para obter detalhes sobre o seu código de registro, consulte *Visualização do código de registro DivX® VOD* na página 65.
- O conteúdo DivX VOD é protegido pelo sistema DRM (Digital Rights Management). O sistema limita a reprodução de conteúdo de equipamentos específicos e registrados.
- **Se a mensagem for exibida depois de carregar um disco com conteúdo DivX VOD, toque em Play.**

A reprodução de conteúdo DivX VOD será iniciada.

- Para pular para o próximo arquivo, toque em **Next Play**.

Instruções detalhadas

- Se você não quiser reproduzir o conteúdo DivX VOD, toque em **Stop**. 

Captura de uma imagem em arquivos JPEG

Dados de imagem podem ser capturados para que sejam utilizados como papel de parede. Imagens podem ser armazenadas nesta unidade e chamadas da memória facilmente.

- Apenas uma imagem pode ser armazenada nesta unidade. Imagens antigas são substituídas pelas novas.

1 Pause a apresentação de slides quando a imagem desejada for visualizada.

Consulte a seção *Introdução às operações de reprodução de imagem estática* na página 27. Consulte *Introdução à reprodução de imagens estáticas como uma operação de apresentação de slides* na página 28.

2 Capture a imagem.

Consulte a seção *Introdução às operações de reprodução de imagem estática* na página 27. Consulte *Introdução à reprodução de imagens estáticas como uma operação de apresentação de slides* na página 28.

3 Quando Do you save this image? for visualizado, toque em Yes.

Enquanto estiver armazenando a imagem nesta unidade, **Saving the image Don't switch off the battery**, será visualizado. Depois de concluído, **Image saved** será visualizado.

- Para cancelar o processo de armazenamento, toque em **No**. 

Alteração do modo de tela widescreen

Você pode selecionar um modo desejado para ampliar uma imagem 4:3 a uma imagem 16:9.

1 Visualize o modo de tela.

Consulte *Introdução às operações de reprodução de vídeo* na página 20.

Consulte a seção *Introdução às operações de reprodução de imagem estática* na página 27. Consulte *Introdução à reprodução de imagens estáticas como uma operação de apresentação de slides* na página 28.

2 Toque no ajuste de modo amplo desejado.

Full (Total)

Uma imagem 4:3 é ampliada somente na direção horizontal, oferecendo uma imagem de TV 4:3 (imagem normal) sem omissões.

Just (Exata)

A imagem é ampliada um pouco no centro e a quantidade de ampliação aumenta horizontalmente para as extremidades, permitindo que você aprecie uma imagem 4:3 sem perceber qualquer disparidade até mesmo em uma tela widescreen.

Cinema (Cinema)

A imagem é ampliada na mesma proporção que **Full** ou **Zoom** na direção horizontal e em uma proporção intermediária entre **Full** e **Zoom** na direção vertical; ideal para uma imagem no tamanho de cinema (imagem de tela widescreen) em que as legendas ficam de fora.

Zoom (Zoom)

Uma imagem 4:3 é ampliada na mesma proporção tanto vertical quanto horizontalmente; ideal para uma imagem no tamanho de cinema (imagem de tela widescreen).

Normal (Normal)

Uma imagem 4:3 é visualizada como ela realmente é, não proporcionando a você qualquer sentido de disparidade, uma vez que suas proporções são as mesmas que as da imagem normal.

Notas

- Você não pode operar essa função enquanto estiver dirigindo.

- Ajustes diferentes podem ser memorizados para cada fonte de vídeo.
- Quando o vídeo for visualizado em um modo de tela widescreen, que não corresponde à sua relação do aspecto original, ele poderá aparecer diferente.
- Lembre-se de que utilizar o recurso de modo amplo deste sistema para propósitos de visualização comercial ou pública pode constituir uma violação aos direitos do autor protegidos pela Lei de Direitos Autorais.
- A imagem do vídeo aparecerá com imperfeições quando visualizada no modo **Cinema** ou **Zoom**. 

Nota

Dependendo do telefone celular, talvez não seja possível transferir a agenda de telefones automaticamente. Nesse caso, opere seu celular para transferir a agenda de telefones. Além disso, a visibilidade desta unidade deve estar ativa. Consulte *Ativação da visibilidade da unidade* na página 44. 

Como chamar um número na agenda de telefones

A agenda de telefones em seu celular será transferida automaticamente quando o telefone for conectado a esta unidade.

Depois de encontrar o número para o qual deseja ligar na agenda de telefones, você pode selecionar o registro e fazer a chamada.

1 Altere para o modo de agenda de telefones.

Consulte *Introdução às operações do telefone bluetooth* na página 29.

O display da agenda de telefones é visualizado.

2 Selecione a lista de números de telefone.

A lista detalhada de números de telefone do registro selecionado é visualizada.

3 Selecione o número do telefone.

- Se você quiser armazenar o número do telefone, toque na lista e segure.

4 Faça a chamada.

Consulte *Introdução às operações do telefone bluetooth* na página 29.

5 Encerre a chamada.

Consulte *Introdução às operações do telefone bluetooth* na página 29.

Instruções detalhadas

Seleção de um número pelo modo de busca por alfabeto

Se vários números estiverem registrados na agenda de telefones, você poderá buscar o número do telefone pelo modo de busca por alfabeto.

1 Alterne para o modo de agenda de telefones.

Consulte *Introdução às operações do telefone bluetooth* na página 29.

O display da agenda de telefones é visualizado.

2 Toque em ABC para alternar para o modo de busca por alfabeto.

3 Toque na primeira letra do registro pelo qual procura.

O registros na Agenda de telefones começam com aquela letra (por exemplo: "Bárbara", "Beatriz" e "Bruno", quando a letra "B" estiver selecionada) serão visualizados.

- Se você quiser alterar o caractere para Russo, toque no ícone. Para retornar para Inglês, toque no ícone novamente.



Alterar o caractere para Russo.

- A ordem do primeiro nome e do sobrenome pode estar diferente da ordem no telefone celular.

4 Toque na lista para visualizar os números de telefone do registro selecionado.

- Se vários números de telefone tiverem sido incluídos em um registro, selecione um ao tocar na lista.
- Se você quiser alternar para a lista de histórico de chamadas, toque no ícone.



Alternar para a lista de histórico de chamadas.

5 Faça a chamada.

Consulte *Introdução às operações do telefone bluetooth* na página 29.

6 Encerre a chamada.

Consulte *Introdução às operações do telefone bluetooth* na página 29. 

Utilização das listas de chamadas não atendidas, recebidas e discadas

As 80 últimas chamadas discadas, recebidas e não atendidas são armazenadas na memória. Você pode pesquisá-las e fazer ligações para os números dessas listas.

1 Alterne para a lista de histórico de chamadas.

Consulte *Introdução às operações do telefone bluetooth* na página 29.

2 Selecione Missed Calls, Dialed Calls ou Received Calls.



Visualizar a lista de chamadas recebidas.



Visualizar a lista de chamadas discadas.



Visualizar a lista de chamadas não atendidas.

3 Toque no número da lista para selecionar um número de telefone.

O nome e o número do telefone são visualizados na lista detalhada.

- Se você quiser armazenar o número do telefone, toque na lista e segure.

4 Faça a chamada.

Consulte *Introdução às operações do telefone bluetooth* na página 29.

5 Encerre a chamada.

Consulte *Introdução às operações do telefone bluetooth* na página 29. 

Ajuste do atendimento automático

Se essa função estiver ativada, esta unidade atenderá automaticamente todas as chamadas.

- **Ative ou desative o atendimento automático.**

Consulte *Introdução às operações do telefone bluetooth* na página 29.

Como ajustar o volume de escuta do outro assinante

Para manter a boa qualidade de fala, esta unidade pode ajustar o volume de escuta do assinante pretendido. Se o volume não for suficiente para o assinante pretendido, ajuste essa função.

- **Selecione Far-End VOL.**

Consulte *Introdução às operações do telefone bluetooth* na página 29.

1—2—3

- Essa função poderá ser realizada mesmo enquanto você estiver falando no telefone.
- Os ajustes podem ser armazenados para cada dispositivo.

Ativação do toque

Você pode optar por utilizar o toque desta unidade ou não. Se essa função estiver ativada, o toque desta unidade será emitido.

1 Conecte seu celular a esta unidade.

2 Ative ou desative o toque.

Consulte *Introdução às operações do telefone bluetooth* na página 29.

Utilização das listas de chamadas programadas

Você pode facilmente armazenar até seis números de telefone programados.

1 Visualize a tela programada.

Consulte *Introdução às operações do telefone bluetooth* na página 29.

2 Toque em uma das teclas de discagem programadas para selecionar o número de telefone desejado.

- Se você quiser excluir o número de telefone programado, toque e segure a tecla de discagem programada.

3 Faça a chamada.

Consulte *Introdução às operações do telefone bluetooth* na página 29.

4 Encerre a chamada.

Consulte *Introdução às operações do telefone bluetooth* na página 29.

Como fazer uma chamada pela introdução de um número de telefone

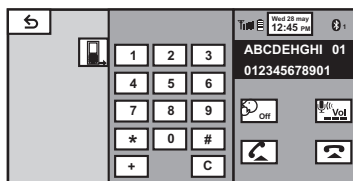

Importante

Para realizar essa operação, certifique-se de estacionar seu veículo em local seguro e de puxar o freio de mão.

1 Alterne para o modo de inserção de número de telefone.

Consulte *Introdução às operações do telefone bluetooth* na página 29.

2 Toque nos ícones de números para inseri-los.

- Podem ser introduzidos até 24 dígitos.

3 Faça a chamada.

Consulte *Introdução às operações do telefone bluetooth* na página 29.

Instruções detalhadas

4 Encerre a chamada.

Consulte *Introdução às operações do telefone bluetooth* na página 29.

Nota

O modo de inserção de número de telefone não pode ser operado a menos que um telefone Bluetooth seja conectado a esta unidade. 

Ajuste do modo de privacidade

Durante uma conversa, você pode alternar para o modo de privacidade (falando diretamente no celular).

Consulte *Introdução às operações do telefone bluetooth* na página 29. 

Emparelhamento a partir desta unidade

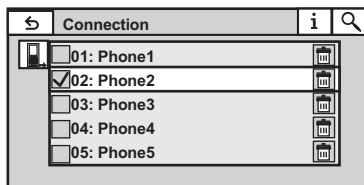

1 Visualize o menu de conexão Bluetooth.

Consulte *Introdução às operações do telefone bluetooth* na página 29.

2 Toque em Connection para selecionar um dispositivo.

3 Inicie a busca.



Iniciar a busca.

Durante a busca,  é visualizado e quando os dispositivos disponíveis forem encontrados, os nomes dos dispositivos ou endereços de dispositivo Bluetooth (se nomes não puderem ser obtidos) serão visualizados.

- Se você quiser alternar entre os nomes de dispositivo e endereços de dispositivo Bluetooth, toque no ícone.



Alternar entre os nomes de dispositivo e endereços de dispositivo Bluetooth.

- Para cancelar a busca, toque em **Stop**.
- Se cinco dispositivos já tiverem sido emparelhados, **Memory Full** será visualizado e o emparelhamento não será possível. Nesse caso, exclua um dispositivo emparelhado primeiro. Consulte esta página.
- Se nenhum dispositivo puder ser encontrado, **Not Found** será visualizado. Nesse caso, verifique o status do dispositivo Bluetooth e faça a busca novamente.

4 Toque em um nome de dispositivo para selecionar o dispositivo ao qual deseja conectar-se.

Durante a conexão, **Pairing** é visualizado. Se a conexão for estabelecida, **Paired** será visualizado.

- Se a conexão falhar, **Error** será visualizado. Nesse caso, tente novamente desde o início.
 - O código PIN está definido como **0000**, como padrão. No entanto, ele pode ser alterado. Consulte *Introdução do código PIN para conexão sem fio Bluetooth* na página 45.
 - Ao estabelecer a conexão, o ícone é visualizado.
- Toque no ícone para desconectar o dispositivo.



Desconectar um dispositivo bluetooth.

- Se você quiser excluir um telefone Bluetooth emparelhado, visualize **Delete OK?**. Toque em **Yes** para excluir o dispositivo.



Excluir um dispositivo emparelhado.

- Nunca desligue a unidade enquanto o telefone Bluetooth emparelhado estiver sendo excluído. 

Utilização de um dispositivo Bluetooth para emparelhamento

Se não for possível abrir uma conexão entre seu dispositivo Bluetooth e esta unidade a partir do dispositivo Bluetooth, você poderá utilizar essa função para estabelecê-la.

1 Visualize o menu de conexão Bluetooth.

Consulte *Introdução às operações do telefone bluetooth* na página 29.

2 Toque em Special Device para selecionar o dispositivo especial.

- Dispositivos Bluetooth cuja conexão é difícil de estabelecer são chamados de dispositivos especiais. Se seu dispositivo Bluetooth estiver na lista de dispositivos especiais, selecione-o.

3 Toque na lista de dispositivos especiais para abrir a conexão.

Esta unidade agora está em modo de espera para conexão com o dispositivo Bluetooth.

- Se cinco dispositivos já tiverem sido emparelhados, **Memory Full** será visualizado e o emparelhamento não será possível. Nesse caso, exclua um dispositivo emparelhado primeiro. Consulte a página anterior.

4 Utilize o seu dispositivo Bluetooth para estabelecer a conexão.

Cada método de conexão é diferente dependendo do dispositivo Bluetooth. Consulte o manual de seu dispositivo Bluetooth para estabelecer uma conexão.

Durante a conexão, **Pair your phone** é visualizado. Se a conexão for estabelecida, **Paired** será visualizado.

- Se a conexão falhar, **Error** será visualizado. Nesse caso, tente novamente desde o início.
- Você também pode precisar inserir um código PIN nesta unidade. Se seu telefone exigir um código

PIN para estabelecer uma conexão, procure o código no telefone ou na documentação inclusa.

- O código PIN está definido como **0000**, como padrão. No entanto, ele pode ser alterado. Consulte *Introdução do código PIN para conexão sem fio Bluetooth* na próxima página. 

Conexão automática a um dispositivo Bluetooth

É possível ajustar a conexão automática entre o seu dispositivo Bluetooth e esta unidade. Se essa função estiver ativada, a conexão entre o seu dispositivo Bluetooth e esta unidade ocorrerá automaticamente assim que os dois dispositivos ficarem a alguns metros de distância.

Inicialmente, essa função estará ativada.

1 Visualize o menu de conexão Bluetooth.

Consulte *Introdução às operações do telefone bluetooth* na página 29.

2 Toque em Auto Connect para ativar a conexão automática.

Se o seu dispositivo Bluetooth estiver pronto para conexão sem fio Bluetooth, a conexão a esta unidade será automaticamente estabelecida.

- Para desativar a conexão automática, toque novamente em **Auto Connect**.

3 Ligue e desligue a chave ACC do veículo.

Ativação da visibilidade da unidade

Essa função define se esta unidade deve ficar visível ou não para outros dispositivos. Inicialmente, essa função estará ativada.

Instruções detalhadas

1 Visualize o menu de conexão Bluetooth.

Consulte *Introdução às operações do telefone bluetooth* na página 29.

2 Toque em Visibility para desativar a visibilidade.

- Para ativar a visibilidade, toque novamente em **Visibility**.

4 Depois de introduzir o código PIN (até 8 dígitos), armazene-o nesta unidade.



Armazenar o código PIN nesta unidade.

Visualização do endereço de dispositivo Bluetooth

Esta unidade exibe seu endereço de dispositivo Bluetooth.

1 Visualize o menu de conexão Bluetooth.

Consulte *Introdução às operações do telefone bluetooth* na página 29.

2 Toque em Bluetooth Version para visualizar as informações do dispositivo.

O endereço de dispositivo Bluetooth é visualizado.

Introdução do código PIN para conexão sem fio Bluetooth

Para conectar o seu dispositivo Bluetooth a esta unidade através da tecnologia sem fio Bluetooth, é necessário introduzir o código PIN no dispositivo Bluetooth para verificar a conexão. O código padrão é **0000**, mas você pode alterá-lo nessa função.

1 Visualize o menu de conexão Bluetooth.

Consulte *Introdução às operações do telefone bluetooth* na página 29.

2 Toque em PIN Code Input para selecionar PIN code input.

3 Toque em 1 a 0 para introduzir o código PIN.

Introdução às operações do menu

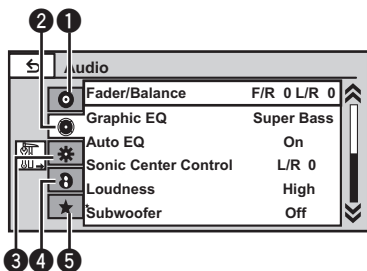

1 Visualize os menus.

Consulte *Operações comuns para ajustes do menu/listas* na página 17.

2 Toque em qualquer um dos seguintes botões do painel sensível ao toque para selecionar o menu a ser ajustado.

Botões do painel sensível ao toque

1  Menu de configuração de vídeo
Consulte *Ajuste do DVD player* na página 62.

2  Menu de função de áudio
Consulte *Ajustes de áudio* na próxima página.
Menu de função DSP
Consulte *Introdução aos ajustes do DSP* na página 50.

3  Menu do sistema
Consulte *Ajustes do sistema* na página 66.

4  Menu de entretenimento
Consulte *Ajustes de entretenimento* na página 75.

5  Menu personalizado
Você pode escolher os menus dentro de cada menu (Menu de função de áudio, etc.) e registrá-los no menu personalizado.
Consulte *Personalização de menus* na página 76.

Notas

- Se o processador multicanal (DEQ-P7650) for conectado a esta unidade, a função de áudio mudará para o menu de áudio do processador multicanal. Para obter detalhes, consulte *Introdução aos ajustes do DSP* na página 50.
- Você poderá visualizar o menu **Video Setup** quando uma fonte **Disc**, **USB** ou **SD** estiver selecionada.
- Se você iniciar o menu **Video Setup**, a reprodução será interrompida.
- Não é possível visualizar o menu de função Áudio quando a função Emudecer está ativa ou um arquivo JPEG está sendo reproduzido.

Operações do menu

Ajustes de áudio

Nota

Ao selecionar FM como a fonte, você não pode alternar para **Source Level Adjuster**.

Utilização do ajuste de fader/ equilíbrio

Você pode modificar o ajuste do potenciômetro/equilíbrio de modo a fornecer um ambiente sonoro ideal para todas as pessoas que estiverem no veículo.

1 Visualize o menu de função de áudio.

Consulte *Introdução às operações do menu* na página anterior.

2 Toque em Fader/Balance no menu de funções de áudio.

3 Toque em ▲ ou ▼ para ajustar o equilíbrio dos alto-falantes dianteiros/traseiros.

Faixa: **Front:15** a **Rear:15**

- Selecione **F/R: 0 L/R: 0** ao utilizar apenas dois alto-falantes.
- O equilíbrio dos alto-falantes dianteiros/traseiros não poderá ser ajustado, quando o ajuste da saída traseira for **Subwoofer**. Consulte *Ajuste da saída traseira e do controlador do subwoofer* na página 66.

4 Toque em ◀ ou ▶ para ajustar o equilíbrio dos alto-falantes da esquerda/da direita.

Faixa: **Left:15** a **Right:15**

Utilização do equalizador

O equalizador permite que você ajuste a equalização, de forma que atenda às características acústicas no interior do veículo, conforme desejado.

Chamada das curvas do equalizador da memória

Existem sete curvas do equalizador armazenadas que podem ser facilmente chamadas da

memória a qualquer momento. A seguir está uma lista das curvas do equalizador:

Display	Curva do equalizador
Powerful	Potente
Natural	Natural
Vocal	Vocal
Custom1	Personalizada 1
Custom2	Personalizada 2
Flat	Plana
Super Bass	Ultrabaixo

- **Custom1** e **Custom2** correspondem a curvas do equalizador ajustadas.
- Você não poderá selecionar **Custom1** e **Custom2** ao utilizar o equalizador automático.
- Quando **Flat** for selecionado, não será feito nenhum acréscimo ou correção no som. Isso é útil para verificar o efeito das curvas do equalizador ao alternar entre **Flat** e uma curva do equalizador ajustada.

1 Visualize o menu de função de áudio.

Consulte *Introdução às operações do menu* na página anterior.

2 Toque em Graphic EQ no menu de função de áudio.

- Você pode selecionar **Graphic EQ** quando a função **Auto EQ** está desativada.

3 Toque em ◀ ou ▶ para selecionar o item desejado.

Powerful—Natural—Vocal—Custom1—Custom2—Flat—Super Bass

Ajuste do equalizador gráfico de 8 bandas

Você pode ajustar o nível de cada banda das curvas do equalizador.

Operações do menu

- Uma curva **Custom1** separada pode ser criada para cada fonte. Se você fizer ajustes quando uma curva diferente de **Custom2** for selecionada, os ajustes da curva do equalizador serão armazenados em **Custom1**.
- Uma curva **Custom2**, que é comum para todas as fontes, pode ser criada. Se você fizer ajustes quando a curva **Custom2** estiver selecionada, a curva **Custom2** será atualizada.

1 Visualize o menu de função de áudio.

Consulte *Introdução às operações do menu* na página 46.

2 Toque em Graphic EQ no menu de função de áudio.

3 Toque em ◀ ou ▶ para selecionar o item desejado.

Powerful—Natural—Vocal—Custom1—Custom2—Flat—Super Bass

4 Toque na banda do equalizador a ser ajustada.

5 Toque em ▲ ou ▼ para ajustar o nível da banda do equalizador.

Faixa: **+12dB** a **-12dB**

- Você pode então selecionar outra banda e ajustar o nível.

Utilização do equalizador automático

O equalizador automático consiste em uma curva do equalizador criada pela função EQ automático (consulte *EQ automático* na página 72).

Você pode ativar ou desativar o equalizador automático.

Quando você conecta um microfone opcional a esta unidade, pode utilizar essa função.

1 Visualize o menu de função de áudio.

Consulte *Introdução às operações do menu* na página 46.

2 Toque em Auto EQ para ativar ou desativar o equalizador automático.

- Você não poderá utilizar essa função se EQ automático não tiver sido executado.

Utilização do controle de centro sônico

O som adequado para a posição de audição pode ser facilmente criado com essa função.

1 Visualize o menu de função de áudio.

Consulte *Introdução às operações do menu* na página 46.

2 Toque em Sonic Center Control no menu de função de áudio.

3 Toque em ◀ ou ▶ para selecionar uma posição de audição.

Faixa: **Left:7** a **Right:7**

Ajuste da sonoridade

A sonoridade compensa as deficiências das faixas de frequência baixas e altas com volume baixo.

1 Visualize o menu de função de áudio.

Consulte *Introdução às operações do menu* na página 46.

2 Toque em Loudness no menu de funções de áudio.

3 Toque em ◀ ou ▶ para selecionar um nível desejado.

Off (Desativada)—**Low** (Baixa)—**Mid** (Média)—**High** (Alta)

Utilização da saída do alto-falante de graves secundário (subwoofer)

Esta unidade está equipada com uma saída do subwoofer que pode ser ativada ou desativada.

Operações do menu

- A frequência de corte e o nível de saída poderão ser ajustados quando a saída do subwoofer estiver ativada.

1 Visualize o menu de função de áudio.

Consulte *Introdução às operações do menu* na página 46.

2 Toque em Subwoofer no menu de funções de áudio.

3 Toque em On ou Off próximo de Subwoofer para ativar ou desativar a saída do subwoofer.

4 Toque em Normal ou Reverse próximo de Phase para selecionar a fase de saída do subwoofer.

5 Toque em ◀ ou ▶ próximo de Level para ajustar o nível de saída do subwoofer.

Faixa: +6 a -24

6 Toque em ◀ ou ▶ próximo de Frequency para selecionar a frequência de corte.

50Hz—63Hz—80Hz—100Hz—125Hz

Apenas as frequências inferiores às que estavam na faixa selecionada serão reproduzidas no subwoofer.

Intensificação de graves

A função Intensificador de graves intensifica o nível de graves do som.

1 Visualize o menu de função de áudio.

Consulte *Introdução às operações do menu* na página 46.

2 Toque em ◀ ou ▶ para selecionar um nível desejado.

Faixa: 0 a +6

Utilização do filtro de alta frequência

Quando você não quiser que sons baixos da faixa de frequência de saída do subwoofer

sejam reproduzidos nos alto-falantes dianteiros ou traseiros, ative o HPF (Filtro de alta frequência). Apenas as frequências superiores às que estavam na faixa selecionada serão emitidas nos alto-falantes dianteiros e traseiros.

1 Visualize o menu de função de áudio.

Consulte *Introdução às operações do menu* na página 46.

2 Toque em ◀ ou ▶ próximo de Frequency para selecionar a frequência de corte.

Off (Desativado)—50Hz—63Hz—80Hz—100Hz—125Hz

Apenas as frequências superiores às que estavam na faixa selecionada serão emitidas nos alto-falantes dianteiros e traseiros.

Ajuste de níveis de fonte

SLA (Ajuste de nível de fonte) permite ajustar o nível de volume de cada fonte para evitar mudanças radicais de volume ao alternar entre as fontes.

- Os ajustes são baseados no nível de volume de FM, que permanece inalterado.

1 Visualize o menu de função de áudio.

Consulte *Introdução às operações do menu* na página 46.

2 Compare o nível de volume de FM com o nível da fonte que deseja ajustar.

3 Toque em Source Level Adjuster no menu de funções de áudio.

4 Toque em ▲ ou ▼ para ajustar o volume da fonte.

Faixa: +4 a -4

Notas

- O nível de volume de AM também pode ser ajustado com essa função.
- O Vídeo CD, CD, áudio compactado e DivX são automaticamente ajustados ao mesmo volume de ajuste de nível de fonte.

- O iPod e o dispositivo de armazenamento USB são ajustados ao mesmo volume de ajuste de nível de fonte automaticamente.
- A unidade externa 1 e a unidade externa 2 são automaticamente ajustadas ao mesmo volume de ajuste de nível de fonte. 

Processador de sinal digital

Introdução aos ajustes do DSP

Você pode utilizar esta unidade para controlar o processador multicanal (DEQ-P7650), que é vendido separadamente.

Ao executar os seguintes ajustes/configurações na ordem mostrada, você pode criar um campo sonoro sintonizado sem qualquer esforço.

- 1 *Ajuste do alto-falante*
- 2 *Utilização do seletor de posição*
- 3 *Função TA e EQ automáticos (Alinhamento de tempo automático e Equalização automática)*
- 4 *Ajuste do alinhamento de tempo*
- 5 *Ajuste dos níveis de saída do alto-falante utilizando um som de teste*
- 6 *Seleção de uma frequência de cruzamento*
- 7 *Ajuste de níveis de saída do alto-falante*
- 8 *Ajuste do equalizador paramétrico de 3 bandas*

Notas

- Ao reproduzir discos gravados com uma frequência de amostragem maior que 96 kHz, não será possível utilizar as funções de áudio. Além disso, o ajuste da curva do equalizador, **Position**, **Auto EQ** e **Auto TA**, será cancelado.
- Ao reproduzir discos gravados com uma frequência de amostragem maior que 96 kHz, o áudio será emitido apenas nos alto-falantes dianteiros.
- Ao selecionar FM como a fonte, você não pode alternar para **Source Level Adjuster**.
- Ao reproduzir um disco que não seja um DVD, você não pode alternar para **Dynamic Range Control**.
- Quando nem **Front-L** nem **Front-R** estiverem selecionadas em **Position**, você não poderá alternar para **Time Alignment**.
- Quando o alto-falante central e o alto-falante traseiro estiverem desativados (OFF) no ajuste de alto-falante, não será possível alternar para **Dolby Pro Logic II**.
- Quando o processador multicanal (DEQ-P7650) estiver conectado a esta unidade, você não poderá utilizar a função **MUTE**.

Operações do menu

Utilização do seletor de posição

Uma maneira de garantir um som mais natural é posicionando precisamente a imagem estéreo e posicionando-se no centro do campo sonoro. A função do seletor de posição permite ajustar automaticamente os níveis de saída dos alto-falantes e introduzir um tempo de retardo para corresponder ao número e à posição dos assentos ocupados. Quando utilizado em conjunto com o SFC, esse recurso tornará a imagem sonora mais natural e oferecerá um som panorâmico que o envolverá.

1 Visualize o menu de função DSP.

Consulte *Introdução às operações do menu* na página 46.

2 Toque em Position no menu de função DSP.

3 Toque em ◀/▶/▲/▼ para selecionar uma posição de audição.

Tecla	Display	Posição
◀	Front-L	Assento dianteiro esquerdo
▶	Front-R	Assento dianteiro direito
▲	Front	Assentos dianteiros
▼	All	Todos os assentos

- Para cancelar a posição de audição selecionada, toque novamente na mesma tecla.

Nota

Quando ajustes forem feitos na posição de audição, a saída dos alto-falantes será automaticamente ajustada aos níveis apropriados. Para adequá-los de forma mais precisa, consulte *Ajuste dos níveis de saída do alto-falante utilizando um som de teste* na página 56 ou *Ajuste de níveis de saída do alto-falante* na página 55.

Utilização do ajuste de fader/ equilíbrio

Você pode modificar o ajuste do potenciômetro/equilíbrio de modo a fornecer um ambien-

te sonoro ideal para todas as pessoas que estiverem no veículo.

1 Visualize o menu de função DSP.

Consulte *Introdução às operações do menu* na página 46.

2 Toque em Fader/Balance no menu de função DSP.

3 Toque em ▲ ou ▼ para ajustar o equilíbrio dos alto-falantes dianteiros/traseiros.

Faixa: **Front:25** a **Rear:25**

- Selecione **F/R: 0** L/R: 0 ao utilizar apenas dois alto-falantes.

4 Toque em ◀ ou ▶ para ajustar o equilíbrio dos alto-falantes da esquerda/da direita.

Faixa: **Left:25** a **Right:25**

Utilização do controle do campo sonoro

A função SFC cria a sensação de uma performance ao vivo.

- A acústica de diferentes ambientes onde há uma performance não é a mesma e depende da extensão e do contorno de espaço, através dos quais as ondas de som se movem, e de como os sons repercutem pelo palco, paredes, chão e teto. Em uma performance ao vivo, você ouve a música em três estágios: som direto, reflexões antecipadas e adiantadas ou reverberações. Esses fatores são programados nos circuitos de SFC para recriar a acústica dos vários ajustes de uma performance.

1 Visualize o menu de função DSP.

Consulte *Introdução às operações do menu* na página 46.

2 Toque em SFC no menu de função DSP para selecionar o ajuste.

Musical (Musical)—**Drama** (Drama)—**Action** (Ação)—**Jazz** (Jazz)—**Hall** (Sala de concerto)—**Club** (Casa noturna)—**Off** (Desativado)

Nota

Se a fonte for um áudio LPCM de 2 canais ou um áudio Dolby Digital de 2 canais e você selecionar os efeitos de SFC que são mais aplicáveis ao áudio de 5.1 canais (ou seja, **Musical**, **Drama** ou **Action**), recomendamos ativar o Dolby Pro Logic II. Por outro lado, ao selecionar os efeitos de SFC destinados ao uso com um áudio de 2 canais (ou seja, **Jazz**, **Hall** ou **Club**), recomendamos desativar o Dolby Pro Logic II.

Ajuste de níveis de fonte

SLA (Ajuste de nível de fonte) permite ajustar o nível de volume de cada fonte para evitar mudanças radicais de volume ao alternar entre as fontes.

- Os ajustes são baseados no nível de volume de FM, que permanece inalterado.

1 Compare o nível de volume de FM com o nível da fonte que deseja ajustar.

2 Visualize o menu de função DSP.

Consulte *Introdução às operações do menu* na página 46.

3 Toque em Source Level Adjuster no menu de função DSP.

4 Toque em ▲ ou ▼ para ajustar o volume da fonte.

Notas

- O nível de volume de AM também pode ser ajustado com essa função.
- O Vídeo CD, CD, áudio compactado e DivX são automaticamente ajustados ao mesmo volume de ajuste de nível de fonte.
- A unidade externa 1 e a unidade externa 2 são automaticamente ajustadas ao mesmo volume de ajuste de nível de fonte.

Utilização do controle da faixa dinâmica

A faixa dinâmica refere-se à diferença entre os sons mais fortes e os mais suaves. O controle

da faixa dinâmica comprime essa diferença, de forma que você possa ouvir claramente os sons mesmo em níveis baixos de volume.

- O controle da faixa dinâmica é eficaz apenas em sons Dolby Digital.
- Ao reproduzir um disco que não seja um DVD, você não pode alternar para **Dynamic Range Control**.

1 Visualize o menu de função DSP.

Consulte *Introdução às operações do menu* na página 46.

2 Toque em Dynamic Range Control no menu de função DSP.

3 Toque em ► para ativar o controle da faixa dinâmica.

- Para desativar o controle da faixa dinâmica, toque em ◀.

Utilização da função Down-mix

A função Down-mix permite reproduzir áudio multicanal em 2 canais.

1 Visualize o menu de função DSP.

Consulte *Introdução às operações do menu* na página 46.

2 Toque em Down Mix no menu de função DSP.

3 Toque em ◀ ou ► para selecionar o nível desejado.

- **Lo/Ro** – Faz o Stereo-mix do áudio original, que não contém modos de canal, como componentes surround.
- **Lt/Rt** – Faz o Down-mix de modo que os componentes surround possam ser restaurados (decodificados).

Operações do menu

Utilização do controle direto

Você pode substituir os ajustes de áudio para verificar a eficácia dos seus ajustes de áudio.

- Todas as funções de áudio ficam bloqueadas enquanto o controle direto está ativado, exceto **MUTE** e **Dolby Pro Logic II**.

1 Visualize o menu de função DSP.

Consulte *Introdução às operações do menu* na página 46.

2 Toque em Digital Direct no menu de função DSP.

3 Toque em ► para ativar o controle direto.

- Para desativar o controle direto, toque em ◀.

Utilização do Dolby Pro Logic II

O Dolby Pro Logic II cria cinco canais de saída de largura de banda total a partir de fontes de dois canais para obter um som surround de matriz com alta pureza.

- O Dolby Pro Logic II suporta uma fonte estéreo com taxa de amostragem de até 48 kHz e não tem efeito em outros tipos de fonte.
- Quando o alto-falante central e o alto-falante traseiro estiverem desativados (OFF) no ajuste de alto-falante, não será possível alternar para **Dolby Pro Logic II**.

1 Visualize o menu de função DSP.

Consulte *Introdução às operações do menu* na página 46.

2 Toque em Dolby Pro Logic II.

3 Toque em qualquer uma das seguintes teclas do painel sensível ao toque para selecionar o modo desejado.

- **Movie** – O modo Filme é adequado para a reprodução de filmes
- **Music** – O modo Música é adequado para reprodução de músicas
- **Matrix** – O modo Matriz é adequado quando a recepção de rádio FM é fraca

- **Music Adjust** – Ajusta o modo Música
- **Off** – Desativa o Dolby Pro Logic II
- Você poderá operar **Music Adjust** somente quando **Music** tiver sido selecionado.

Ajuste do modo Música

Você pode ajustar o modo Música com os três controles a seguir.

- Panorâmico (**Panorama**) estende a imagem estéreo dianteira a fim de incluir alto-falantes surround para um efeito “recorrente” agradável.
- Dimensão (**Dimension**) permite que você ajuste gradualmente o campo sonoro para a parte dianteira ou traseira.
- Controle da amplitude central (**Center Width**) permite que os sons do canal central sejam posicionados entre o alto-falante central e os alto-falantes esquerdo/direito. Esse controle aperfeiçoa a apresentação esquerda-central-direita para o motorista e o passageiro da frente.

1 Visualize o menu de função DSP.

Consulte *Introdução às operações do menu* na página 46.

2 Toque em Dolby Pro Logic II.

3 Toque em Music e, em seguida, toque em Music Adjust.

- Você poderá operar **Music Adjust** somente quando **Music** tiver sido selecionado.

4 Toque em ▲ ou ▼ para selecionar Panorama (Panorâmico).

Panorama (Panorâmico)—**Dimension** (Dimensão)—**Center Width** (Amplitude central)

5 Toque em ► para ativar o controle panorâmico.

- Para desativar o controle panorâmico, toque em ◀.

Operações do menu

6 Toque em ▼ para selecionar **Dimension e**, em seguida, toque em ◀ ou ▶ para ajustar o equilíbrio dos alto-falantes dianteiros/traseiros.

Faixa: +3 a -3

7 Toque em ▼ para selecionar **Center Width e**, em seguida, toque em ◀ ou ▶ para ajustar a imagem central.

Faixa: 0 a 7

3 é o padrão e é recomendável para a maioria das gravações. **0** coloca todo o som central no alto-falante central. **7** coloca todo o som central igualmente nos alto-falantes esquerdo/direito.

Ajuste do alto-falante

Você precisa fazer uma seleção/ajuste definido com/sem (ou sim/não) e o tamanho (capacidade de reprodução de graves), dependendo dos alto-falantes instalados. O tamanho precisará ser ajustado a **Large** (grande) se o alto-falante for capaz de reproduzir sons de aproximadamente 100 Hz ou menos. Do contrário, selecione **Small** (pequeno).

- A faixa de frequência baixa não terá saída se o alto-falante de graves secundário for ajustado a **Off** e os alto-falantes dianteiros e traseiros forem ajustados a **Small** ou **Off**.
- É imperativo que os alto-falantes não instalados sejam ajustados a **Off**.
- Ajuste os alto-falantes dianteiros ou traseiros a **Large**, se eles forem capazes de reproduzir o conteúdo de graves ou se nenhum subwoofer estiver instalado.

1 Visualize o menu de função DSP.

Consulte *Introdução às operações do menu* na página 46.

2 Toque em Speaker Setting.

3 Toque em ▲ ou ▼ para selecionar o alto-falante a ser ajustado.

Front (Alto-falantes dianteiros)—**Center** (Alto-falante central)—**Rear** (Alto-falantes traseiros)

—**Subwoofer** (Subwoofer)—**Phase** (Ajuste do subwoofer)

- Você poderá alternar para **Phase**, somente quando o subwoofer tiver sido ajustado a **On**.

4 Toque em ◀ ou ▶ para selecionar o tamanho correto do alto-falante selecionado. **Off** (Desativado)—**Small** (Pequeno)—**Large** (Grande)

- Você não poderá selecionar **Off**, quando **Front** (Alto-falantes dianteiros) tiverem sido selecionados.
- Você poderá selecionar **On** ou **Off**, quando **Subwoofer** (subwoofer) tiver sido selecionado.
- Você poderá alternar entre **Reverse** (Fase inversa) ou **Normal** (Fase normal), quando **Phase** (Ajuste do subwoofer) tiver sido selecionado.

Correção da fase do subwoofer

Se a tentativa de intensificar a saída de graves do subwoofer não funcionar satisfatoriamente ou, ao contrário, você perceber que os graves ficaram mais densos, talvez isso indique que a saída do subwoofer e o conteúdo de graves que você ouve nos outros alto-falantes se sobrepõem e estão sendo abafados. Para eliminar esse problema, tente alterar o ajuste da fase do subwoofer.

1 Visualize o menu de função DSP.

Consulte *Introdução às operações do menu* na página 46.

2 Toque em Speaker Setting.

3 Toque em ▲ ou ▼ para selecionar **Subwoofer** (Alto-falante de graves secundário).

Front (Alto-falantes dianteiros)—**Center** (Alto-falante central)—**Rear** (Alto-falantes traseiros)—**Subwoofer** (Subwoofer)—**Phase** (Ajuste do subwoofer)

4 Toque em ▶ para ativar a saída do subwoofer.

- Para desativar a saída do subwoofer, toque em ◀.

Operações do menu

5 Toque em ▼ e, em seguida, toque em ◀ ou ▶ para selecionar a fase de saída do subwoofer.

Reverse—Normal

Nota

Ao reproduzir uma fonte mono de 2 canais com o Dolby Pro Logic II ativado, poderão existir ocasiões em que o seguinte ocorrerá:

- Não haverá áudio, se o ajuste do alto-falante central for **Small** ou **Large** e se nenhum alto-falante central estiver instalado.
- Haverá áudio apenas no alto-falante central, se um estiver instalado e seu ajuste for **Small** ou **Large**.

Ajuste de níveis de saída do alto-falante

O nível do alto-falante pode ser ajustado de maneira precisa ouvindo uma saída de áudio. Primeiro, utilize o som de teste para ajustar o nível aproximado do alto-falante e, em seguida, utilize esta função para fazer um ajuste preciso.

1 Visualize o menu de função DSP.

Consulte *Introdução às operações do menu* na página 46.

2 Toque em Speaker Level.

3 Toque em ▲ ou ▼ para selecionar o alto-falante a ser ajustado.

Front-L (Alto-falante dianteiro da esquerda)—**Center** (Alto-falante central)—**Front-R** (Alto-falante dianteiro da direita)—**Rear-R** (Alto-falante traseiro da direita)—**Rear-L** (Alto-falante traseiro da esquerda)—**Subwoofer** (subwoofer)

- Você não pode selecionar os alto-falantes, cujo tamanho está ajustado a **Off**. (Consulte *Ajuste do alto-falante* na página anterior.)

4 Toque em ◀ ou ▶ para ajustar o nível de saída do alto-falante.

Faixa: +10 a -10

Nota

Ajustar os níveis de saída do alto-falante nesse modo é igual a executar esse mesmo procedimento em **Test Tone**. Ambos fornecem os mesmos resultados.

Seleção de uma frequência de cruzamento

Você pode selecionar uma frequência, com a qual os sons são reproduzidos pelo subwoofer. Se entre os alto-falantes instalados existir um cujo tamanho foi ajustado a **Small**, você poderá selecionar uma frequência, com a qual os sons serão reproduzidos por um alto-falante ou um subwoofer **Large**.

1 Visualize o menu de função DSP.

Consulte *Introdução às operações do menu* na página 46.

2 Toque em Cross Over.

3 Toque em ▲ ou ▼ para selecionar o alto-falante a ser ajustado.

Front (Alto-falantes dianteiros)—**Center** (Alto-falante central)—**Rear** (Alto-falantes traseiros)—**Subwoofer** (Subwoofer)

4 Toque em ◀ ou ▶ para selecionar a frequência de cruzamento.

63Hz—80Hz—100Hz—125Hz—160Hz—200Hz

Nota

A seleção de uma frequência de cruzamento abrange o ajuste da frequência de cruzamento do LPF (Filtro de baixa frequência) do subwoofer e da frequência de cruzamento do HPF (Filtro de alta frequência) do alto-falante **Small**. O ajuste da frequência de cruzamento não terá efeito se o subwoofer for ajustado a **Off** e os outros alto-falantes forem ajustados a **Large** ou **Off**.

Ajuste dos níveis de saída do alto-falante utilizando um som de teste

Essa função permite obter facilmente o equilíbrio geral correto entre os alto-falantes.

1 Visualize o menu de função DSP.

Consulte *Introdução às operações do menu* na página 46.

2 Toque em Test Tone.

3 Toque em Start para iniciar a saída do som de teste.

O som de teste é emitido. Ele passa de alto-falante para alto-falante na seguinte sequência em intervalos de aproximadamente dois segundos. Os ajustes atuais do alto-falante no qual o som de teste está sendo emitido são visualizados no display.

Front-L (Alto-falante dianteiro da esquerda)—**Center** (Alto-falante central)—**Front-R** (Alto-falante dianteiro da direita)—**Rear-R** (Alto-falante traseiro da direita)—**Rear-L** (Alto-falante traseiro da esquerda)—**Subwoofer** (subwoofer)

Verifique o nível de saída de cada alto-falante. Se nenhum ajuste for necessário, execute a etapa 5 para interromper o som de teste.

- Os ajustes dos alto-falantes cujo tamanho está em **Off** não são visualizados. (Consulte *Ajuste do alto-falante* na página 54.)

4 Toque em ◀ ou ▶ para ajustar o nível de saída do alto-falante.

Faixa: **+10** a **-10**

- O som de teste passa para o próximo alto-falante depois de aproximadamente dois segundos desde a última operação.

5 Toque em Stop para interromper a saída do som de teste.

Notas

- Se necessário, selecione os alto-falantes e ajuste o nível de saída 'absoluto' de cada um. (Consulte *Ajuste de níveis de saída do alto-falante* na página anterior.)

- Ajustar os níveis de saída do alto-falante neste modo é igual a executar esse mesmo procedimento em **Speaker Level** (Nível de saída do alto-falante). Ambos fornecem os mesmos resultados.

Utilização do alinhamento de tempo

O alinhamento de tempo permite que você ajuste a distância entre cada alto-falante e a posição de audição.

1 Visualize o menu de função DSP.

Consulte *Introdução às operações do menu* na página 46.

2 Toque em Time Alignment.

3 Toque em qualquer uma das seguintes teclas do painel sensível ao toque para selecionar o alinhamento de tempo.

- Initial** – Alinhamento de tempo inicial (ajuste de fábrica)
- Auto TA** – Alinhamento de tempo criado pela função TA e EQ automáticos. (Consulte *Função TA e EQ automáticos (Alinhamento de tempo automático e Equalização automática)* na página 59.)
- Custom** – O alinhamento de tempo ajustado que você mesmo pode criar
- TA Adjust** – Ajusta o alinhamento de tempo, conforme desejado
- Off** – Desativa o alinhamento de tempo
 - Você não poderá selecionar **Auto TA**, se a função TA e EQ automáticos não tiver sido executada.
 - Você não poderá selecionar **TA Adjust**, quando nem **Front-L** nem **Front-R** estiverem selecionadas em **Position**.

Ajuste do alinhamento de tempo

Você pode ajustar a distância entre cada alto-falante e a posição selecionada.

- Um alinhamento de tempo ajustado é memorizado em **Custom**.

Operações do menu

1 Visualize o menu de função DSP.

Consulte *Introdução às operações do menu* na página 46.

2 Toque em Time Alignment e, em seguida, toque em TA Adjust.

▪ Você não poderá selecionar **TA Adjust**, quando nem **Front-L** nem **Front-R** estiverem selecionadas em **Position**.

3 Toque em ▲ ou ▼ para selecionar o alto-falante a ser ajustado.

Front-L (Alto-falante dianteiro da esquerda)—**Center** (Alto-falante central)—**Front-R** (Alto-falante dianteiro da direita)—**Rear-R** (Alto-falante traseiro da direita)—**Rear-L** (Alto-falante traseiro da esquerda)—**Subwoofer** (subwoofer)

▪ Você não pode selecionar os alto-falantes, cujo tamanho está ajustado a **Off**. (Consulte *Ajuste do alto-falante* na página 54.)

4 Toque em ◀ ou ▶ para ajustar a distância entre o alto-falante selecionado e a posição de audição.

Faixa: **0.0cm** a **500.0cm**

Utilização do equalizador

O equalizador permite que você ajuste a equalização, de forma que atenda às características acústicas no interior do veículo, conforme desejado.

Chamada das curvas do equalizador da memória

Existem sete curvas do equalizador armazenadas que podem ser facilmente chamadas da memória a qualquer momento. A seguir está uma lista das curvas do equalizador:

Display	Curva do equalizador
Powerful	Potente
Natural	Natural
Vocal	Vocal
Flat	Plana

Display	Curva do equalizador
Custom1	Personalizada 1
Custom2	Personalizada 2
Super Bass	Ultrabaixo

- **Custom1** e **Custom2** correspondem a curvas do equalizador ajustadas.
- Quando **Flat** for selecionado, não será feito nenhum acréscimo ou correção no som. Isso é útil para verificar o efeito das curvas do equalizador ao alternar entre **Flat** e uma curva do equalizador ajustada.
- Quando **Digital Direct** estiver ativado, a curva do equalizador será fixada a **Flat**.

1 Visualize o menu de função DSP.

Consulte *Introdução às operações do menu* na página 46.

2 Toque em Parametric EQ.

3 Toque em ▲ ou ▼ para selecionar o Equalizer (Equalizador).

4 Toque em ▶ para selecionar o equalizador.

Powerful—**Natural**—**Vocal**—**Flat**—**Custom1**—**Custom2**—**Super Bass**

Ajuste do equalizador paramétrico de 3 bandas

Para as curvas do equalizador **Custom1** e **Custom2**, você pode ajustar as curvas do equalizador dianteiro, traseiro e central separadamente, selecionando uma frequência central, um nível de equalizador e um fator Q para cada banda.

- Uma curva **Custom1** separada pode ser criada para cada fonte.
- Uma curva **Custom2** pode ser criada para todas as fontes.

Operações do menu

- O alto-falante central determina em grande parte a imagem sonora e a obtenção do equilíbrio correto não é fácil. Recomendamos reproduzir um áudio de 2 canais (por exemplo, um CD) e obter o equilíbrio correto entre os alto-falantes, exceto para o central e, então, reproduzir um áudio de 5.1 canais (Dolby Digital ou DTS) e ajustar a saída do alto-falante central ao equilíbrio já obtido entre os outros alto-falantes.

1 Visualize o menu de função DSP.

Consulte *Introdução às operações do menu* na página 46.

2 Toque em Parametric EQ.

3 Toque em ▲ ou ▼ para selecionar o item desejado.

Equalizer (Equalizador)—**SP-Select** (Alto-falantes)—**Band** (Bandas)—**Frequency** (Frequência central)—**Level** (Nível do equalizador)—**Q. Factor** (Fator Q)

4 Toque em ► para selecionar o equalizador.

Powerful—**Natural**—**Vocal**—**Flat**—**Custom 1**—**Custom 2**—**Super Bass**

5 Toque em ▼ e, em seguida, toque em ◀ ou ► para selecionar o alto-falante a ser ajustado.

Rear (Alto-falantes traseiros)—**Center** (Alto-falante central)—**Front** (Alto-falantes dianteiros)

- Você não pode selecionar os alto-falantes, cujo tamanho está ajustado a **Off**. (Consulte *Ajuste do alto-falante* na página 54.)

6 Toque em ▼ e, em seguida, toque em ◀ ou ► para selecionar a banda do equalizador a ser ajustada.

Low (Baixa)—**Mid** (Média)—**High** (Alta)

7 Toque em ▼ e, em seguida, toque em ◀ ou ► para selecionar a frequência central da banda selecionada.

40Hz—**50Hz**—**63Hz**—**80Hz**—**100Hz**—**125Hz**—**160Hz**—**200Hz**—**250Hz**—**315Hz**—**400Hz**—**500Hz**—**630Hz**—**800Hz**—**1kHz**—**1.25kHz**

—**1.6kHz**—**2kHz**—**2.5kHz**—**3.15kHz**—**4kHz**—**5kHz**—**6.3kHz**—**8kHz**—**10kHz**—**12.5kHz**

8 Toque em ▼ e, em seguida, toque em ◀ ou ► para ajustar o nível do equalizador.

Faixa: **+12** a **-12**

9 Toque em ▼ e, em seguida, toque em ◀ ou ► para selecionar o fator Q desejado.

Narrow (Estreito)—**Wide** (Amplio)

- Você pode ajustar da mesma maneira os parâmetros para cada banda dos outros alto-falantes.

Nota

Você pode selecionar uma frequência central para cada banda. Também é possível alterar a frequência central em passos de 1/3 de oitava, mas não é possível selecionar as frequências que tenham intervalos mais curtos do que 1 oitava entre as frequências centrais das três bandas.

Utilização do equalizador automático

O equalizador automático consiste na curva do equalizador criada pela função TA e EQ automáticos (consulte *Função TA e EQ automáticos (Alinhamento de tempo automático e Equalização automática)* na próxima página). Você pode ativar ou desativar o equalizador automático.

1 Visualize o menu de função DSP.

Consulte *Introdução às operações do menu* na página 46.

2 Toque em Auto EQ.

- Você não poderá utilizar essa função se TA e EQ automáticos não tiverem sido executados.

3 Toque em ► para ativar o equalizador automático.

- Para desativar o equalizador automático, toque em ◀.

Operações do menu

Função TA e EQ automáticos (Alinhamento de tempo automático e Equalização automática)

O alinhamento de tempo automático é ajustado automaticamente em relação à distância entre cada alto-falante e a posição de audição. O equalizador automático mede automaticamente as características acústicas no interior do veículo e cria a sua curva com base nessas informações.



ADVERTÊNCIA

Para impedir acidentes, nunca execute a função TA e EQ automáticos enquanto dirige. Quando essa função medir as características acústicas no interior do veículo para criar uma curva do equalizador automaticamente, um som de medição alto (ruído) poderá ser ouvido dos alto-falantes.



AVISO

- A execução da função TA e EQ automáticos sob as condições a seguir pode danificar os alto-falantes. Certifique-se de verificar completamente as condições antes de executar a função TA e EQ automáticos.
 - Quando os alto-falantes estiverem conectados de forma incorreta. Por exemplo, quando um alto-falante traseiro estiver conectado a uma saída de subwoofer.
 - Quando um alto-falante estiver conectado a um amplificador de potência com saída superior à capacidade de potência de entrada máxima do alto-falante.
- Se o microfone estiver em uma posição inadequada, o som de medição poderá ficar alto e a medição poderá demorar muito tempo, resultando no descarregamento da energia da bateria. Certifique-se de colocar o microfone no local especificado.

Antes de operar a função TA e EQ automáticos

- Execute a função TA e EQ automáticos em um local o mais silencioso possível, com o motor do carro e o ar condicionado desligados. Além disso, corte a energia dos telefones ou celulares no carro ou remova-os antes de executar a função TA e EQ automáticos. Sons diferentes do som de medição (do ambiente, do motor, de telefones tocando, etc.) podem impedir a medição correta das características acústicas no interior do veículo.
- Certifique-se de executar a função TA e EQ automáticos utilizando o microfone opcional. A utilização de outro microfone pode impedir a medição ou resultar na medição incorreta das características acústicas no interior do veículo.
- Quando o alto-falante dianteiro não estiver conectado, a função TA e EQ automáticos não poderá ser executada.
- Quando esta unidade estiver conectada a um amplificador de potência com controle de nível de entrada, a função TA e EQ automáticos poderá não funcionar se você diminuir o nível de entrada do amplificador de potência. Coloque o nível de entrada do amplificador de potência na posição padrão.
- Quando esta unidade estiver conectada a um amplificador de energia com LPF, desative o LPF no amplificador de potência antes de executar a função TA e EQ automáticos. Além disso, a frequência de corte do LPF incorporado de um alto-falante de graves secundário ativo deve ser ajustada ao nível máximo.

Operações do menu

- O valor de alinhamento de tempo calculado pela função TA e EQ automáticos pode diferir pela distância real nas circunstâncias abaixo. No entanto, a distância foi calculada por computador para que tivesse o atraso adequado a fim de proporcionar resultados precisos para tais circunstâncias, por esse motivo, continue utilizando esse valor.
 - Quando o som refletido dentro de um veículo for forte e ocorrerem atrasos.
 - Quando ocorrerem atrasos para sons baixos devido à influência do LPF nos subwoofers ativos ou em amplificadores externos.
- A função TA e EQ automáticos altera os ajustes de áudio, como mostrado abaixo:
 - Os ajustes de potenciômetro/equilíbrio retornam à posição central. (Consulte *Utilização do ajuste de fader/equilíbrio* na página 51.)
 - A curva do equalizador é alternada para **Flat**. (Consulte *Chamada das curvas do equalizador da memória* na página 47.)
 - Terá ajuste automático para o filtro de alta frequência dos alto-falantes dianteiro, central e traseiro.
- Se você executar a função TA e EQ automáticos quando um ajuste anterior já existir, ele será substituído.

Execução da função TA e EQ automáticos

Para obter detalhes relacionados à operação, consulte o manual de instruções do processador multicanal.

1 Pare o carro em um local o mais silencioso possível, feche todas as portas, as janelas e o teto-solar e, em seguida, desligue o motor.

Se o motor permanecer ligado, seu ruído poderá impedir a execução correta do EQ automático.

2 Fixe o microfone opcional no centro do apoio para a cabeça do assento do motorista, de forma que fique voltado para frente.

EQ automático pode diferir dependendo da posição do microfone. Se desejar, coloque o microfone no assento dianteiro do passageiro para executar o EQ automático.

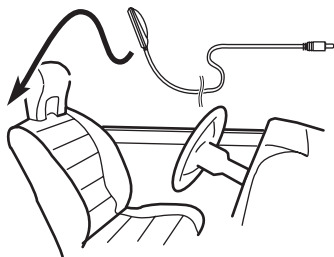

3 Coloque a chave de ignição na posição ON ou ACC.

Se o ar condicionado ou aquecedor do veículo estiver ligado, desligue-o. O ruído proveniente do ventilador no ar condicionado ou aquecedor poderá impedir a execução do EQ automático corretamente.

- Se esta unidade estiver desligada, pressione **SRC/OFF** para ligar a fonte.

4 Selecione a posição do assento no qual o microfone está colocado.

Consulte *Utilização do seletor de posição* na página 51.

- Se nenhuma posição for selecionada antes de iniciar o EQ automático, **Front-L** será selecionado automaticamente.

5 Desligue a unidade.

Consulte *Operações básicas desta unidade* na página 15.

6 Visualize o menu do sistema.

Consulte *Introdução às operações do menu* na página 46.

7 Toque em Auto EQ&TA Measurement para entrar no modo de medição de TA e EQ automáticos.

Operações do menu

8 Acoople o microfone ao conector de entrada de microfone.

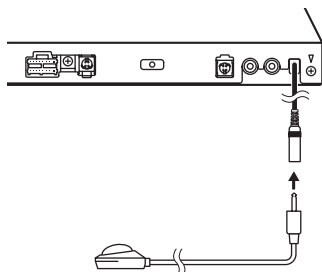

9 Toque em Start para iniciar o EQ automático.

10 Saia do carro e feche a porta dentro de 10 segundos, quando iniciar a contagem regressiva de 10 segundos.

Um som de medição (ruído) é emitido dos alto-falantes e a medição de EQ automático é iniciada.

Quando a função EQ automático for concluída, **Complete** será visualizado.

Quando as características acústicas no interior do veículo não puderem ser medidas corretamente, uma mensagem de erro será visualizada. (Consulte *Compreensão das mensagens de erro da função EQ automática/TA e EQ automáticos* na página 99.)

- Cerca de nove minutos são necessários para a conclusão da medição de EQ automático quando todos os alto-falantes estão conectados.
- Para interromper o EQ automático, toque em **Stop**.
- Para cancelar o modo de medição de EQ automático durante esse procedimento, toque no botão a seguir do painel sensível ao toque.



Cancelar o modo de medição do EQ automático.

11 Guarde o microfone cuidadosamente no porta-luvas.

Guarde o microfone cuidadosamente no porta-luvas ou em qualquer outro local seguro. Se o microfone ficar exposto à luz direta do sol por um longo período de tempo, a temperatura alta poderá causar distorção, mudança de cor ou mau funcionamento. ■

Ajuste do DVD player

Definição do idioma da legenda

Você pode definir um idioma de legenda desejado. Quando disponível, as legendas serão visualizadas no idioma selecionado.

1 Exiba o menu **Vídeo Setup**.

Consulte *Introdução às operações do menu* na página 46.

2 Toque em **Subtitle Language** no menu **Vídeo Setup**.

Um menu de idiomas de legenda será visualizado.

3 Toque no idioma desejado.

O idioma da legenda é definido.

- Se você tiver selecionado **Others**, consulte *Quando selecionar Others* nesta página.

Notas

- Se o idioma selecionado não estiver disponível, o idioma especificado no disco será visualizado.
- Você também pode alternar entre os idiomas de legenda ao tocar no ícone durante a reprodução. (Consulte a seção *Reprodução de imagens em movimento* na página 20.)
- O ajuste definido aqui não será afetado mesmo que o idioma da legenda seja alterado durante a reprodução usando **Subtitle**.

Quando selecionar **Others**

Um display para a entrada do código de idioma é visualizado ao selecionar **Others**. Consulte *Tabela de códigos de idiomas para o DVD* na página 110.

1 Toque em 0 a 9 para inserir o código do idioma.

- Para cancelar os números inseridos, toque em **C**.

2 Registre o código.



Registrar o código.

Definição do idioma do áudio

Você pode definir um idioma de áudio preferido.

1 Exiba o menu **Vídeo Setup**.

Consulte *Introdução às operações do menu* na página 46.

2 Toque em **Audio Language** no menu de configuração de vídeo.

Um menu de idiomas de áudio será visualizado.

3 Toque no idioma desejado.

Um idioma de áudio é definido.

- Se você tiver selecionado **Others**, consulte *Quando selecionar Others* nesta página.

Notas

- Se o idioma selecionado não estiver disponível, o idioma especificado no disco será utilizado.
- Você também pode alternar entre os idiomas de áudio ao tocar em **Audio** durante a reprodução. (Consulte a seção *Reprodução de imagens em movimento* na página 20.)
- O ajuste definido aqui não será afetado mesmo que o idioma do áudio seja alternado durante a reprodução utilizando **Audio**.

Definição do idioma do menu

Você pode definir o idioma preferido para os displays de menus gravados em um disco.

1 Exiba o menu **Vídeo Setup**.

Consulte *Introdução às operações do menu* na página 46.

Operações do menu

2 Toque em Menu Language no menu Video Setup.

Um menu de idiomas de menu será visualizado.

3 Toque no idioma desejado.

Um idioma de menu é definido.

- Se você tiver selecionado **Others**, consulte *Quando selecionar Others* na página anterior.

Nota

Se o idioma selecionado não estiver disponível, o idioma especificado no disco será visualizado.

Ajuste do display do DVD em múltiplos ângulos

O ícone de ângulo pode ser definido para que seja visualizado nas cenas em que o ângulo pode ser alternado.

1 Exiba o menu Video Setup.

Consulte *Introdução às operações do menu* na página 46.

2 Toque em Multi Angle no menu Video Setup para ativar ou desativar o display do ícone de ângulo.

Definição da relação do aspecto

Existem dois tipos de display: um display widescreen com uma relação de largura/altura (relação de aspecto da TV) de 16:9 e um display normal com aspecto de TV de 4:3. Certifique-se de selecionar o aspecto de TV correto para o display conectado à **REAR MONITOR OUTPUT**.

- Ao utilizar um display normal, selecione **Letter Box** ou **Pan Scan**. A seleção de **16:9** pode resultar em uma imagem não natural.
- Se você selecionar a relação de aspecto da TV, o display da unidade mudará para a mesma configuração.

1 Exiba o menu Video Setup.

Consulte *Introdução às operações do menu* na página 46.

2 Toque em TV Aspect no menu Video Setup para selecionar a relação de aspecto da TV.

Toque várias vezes em **TV Aspect** até visualizar o aspecto da TV desejado no display.

- **16:9** – A imagem de tela ampla (16:9) é visualizada como definida (ajuste inicial)
- **Letter Box** – A imagem tem o formato de uma caixa de letras com faixas pretas nas partes superior e inferior da tela
- **Pan Scan** – A imagem é reduzida nos lados direito e esquerdo da tela

Notas

- Ao reproduzir discos que não especificam **Pan Scan**, o disco será reproduzido com **Letter Box** mesmo se você selecionar o ajuste **Pan Scan**. Confirme se a embalagem do disco tem a marca **16:9 LB**.
- Em alguns discos, não é possível alterar a relação de aspecto da TV. Para obter detalhes, consulte as instruções do disco.

Ajuste do intervalo da apresentação de slides

É possível visualizar arquivos JPEG como uma apresentação de slides nesta unidade. Nesse ajuste, é possível definir o intervalo entre cada imagem.

1 Exiba o menu Video Setup.

Consulte *Introdução às operações do menu* na página 46.

2 Toque em Time Per Photo Slide no menu Video Setup para selecionar o intervalo da apresentação de slides.

Toque várias vezes em **Time Per Photo Slide** até visualizar o ajuste desejado no display.

- **5sec** – As imagens JPEG são alternadas em intervalos de 5 segundos

Operações do menu

- **10sec** – As imagens JPEG são alternadas em intervalos de 10 segundos
- **15sec** – As imagens JPEG são alternadas em intervalos de 15 segundos
- **Manual** – As imagens JPEG são alternadas manualmente

Definição do bloqueio do responsável

Alguns discos DVD Vídeo permitem utilizar o recurso de bloqueio do responsável para impedir que crianças visualizem cenas violentas e destinadas a adultos. Você pode definir o nível de bloqueio do responsável, conforme desejado.

- Quando você tem um nível de bloqueio do responsável definido e reproduz um disco com esse recurso, pode ser que indicações de entrada do número de código sejam visualizadas. Nesse caso, a reprodução começará quando o número de código correto for introduzido.

Definição do número de código e do nível

É necessário registrar um número de código para reproduzir discos com bloqueio do responsável.

1 Exiba o menu Video Setup.

Consulte *Introdução às operações do menu* na página 46.

2 Toque em Parental no menu Video Setup.

3 Toque em 0 a 9 para inserir um número de código de quatro dígitos.

- Para cancelar os números inseridos, toque em **C**.

4 Registre o código.



Registrar o código.

O número do código está definido e agora você pode definir o nível.

5 Toque em qualquer um dos números de 1 a 8 para selecionar o nível desejado.

6 Toque em Enter.

O nível de bloqueio do responsável é definido.

- **8** – A reprodução do disco inteiro é possível (ajuste inicial)
- **7 a 2** – A reprodução de discos para crianças e de discos não destinados a adultos é possível
- **1** – A reprodução somente de discos para crianças é possível

Notas

- Recomendamos manter um registro do seu número de código, caso você o esqueça.
- O nível de bloqueio do responsável está armazenado no disco. Procure a indicação de nível escrita na embalagem do disco, no informativo incluído ou no próprio disco. O bloqueio do responsável desta unidade não será possível se o seu nível não estiver armazenado no disco.
- Em alguns discos, o bloqueio do responsável pode estar ativo apenas para determinados níveis de cenas. A reprodução dessas cenas será omitida. Para obter detalhes, consulte o manual de instruções que acompanha o disco.

Alteração do nível

Você pode alterar o nível de bloqueio do responsável definido.

1 Exiba o menu Video Setup.

Consulte *Introdução às operações do menu* na página 46.

2 Toque em Parental no menu Video Setup.

3 Toque em 0 a 9 para inserir o número de código registrado.

Operações do menu

4 Registre o código.



Registrar o código.

Assim o número do código está definido e agora é possível alterar o nível.

- Se você inserir um número de código incorreto, o ícone será visualizado. Toque em **C** e insira o número de código correto.
- Se você esquecer o número de código, consulte *Se você esquecer o número de código* nesta página.

5 Toque em qualquer um dos números de 1 a 8 para selecionar o nível desejado.

6 Toque em Enter.

O novo nível de bloqueio do responsável é definido.

Se você esquecer o número de código

Pressione **RESET**.

Definição do arquivo de legenda DivX

Você pode optar por visualizar ou não legendas externas DivX.

- Legendas DivX serão visualizadas, mesmo quando **Custom** estiver selecionado, se não existir um arquivo de legenda externa DivX.

1 Exiba o menu Video Setup.

Consulte *Introdução às operações do menu* na página 46.

2 Toque em DivX Subtitle no menu Video Setup para selecionar o ajuste de legenda desejado.

- **Original** – Exibe as legendas DivX
- **Custom** – Exibe as legendas externas DivX

Notas

- Até 42 caracteres podem ser visualizados em uma linha. Se mais de 42 caracteres estive-

rem definidos, a linha será quebrada e os caracteres serão visualizados na próxima linha.

- Até 126 caracteres podem ser visualizados em uma tela. Se mais de 126 caracteres estiverem definidos, os caracteres excedentes não serão visualizados.

Visualização do código de registro DivX® VOD

Para reproduzir conteúdo DivX VOD (vídeo sob demanda) nesta unidade, primeiro a unidade precisa ser registrada junto a um provedor de conteúdo DivX VOD. Para fazer o registro, gere um código de registro DivX VOD e envie ao provedor.

- Anote o código, pois você precisará dele ao registrar sua unidade com o provedor de DivX VOD.

1 Exiba o menu Video Setup.

Consulte *Introdução às operações do menu* na página 46.

2 Toque em DivX VOD no menu Video Setup.

Registration Code e **Deregistration Code** é visualizado.

3 Toque em Registration Code.

Seu código de registro é visualizado.

Visualização do código de cancelamento de registro (desativação)

Se seu dispositivo já estiver registrado, cancele seu registro (desative-o) inserindo o código de cancelamento de registro (desativação).

1 Exiba o menu Video Setup.

Consulte *Introdução às operações do menu* na página 46.

2 Toque em DivX VOD no menu Video Setup.

3 Toque em Deregistration Code.

- Para cancelar o registro, toque em **Cancel**.

4 Toque em OK.

O cancelamento do registro está concluído.

Ajuste para saída digital

O áudio que é emitido na saída digital desta unidade pode ser selecionado. Normalmente, está ajustado a **Stream**. Se a saída digital desta unidade não for utilizada, não há necessidade de alterar os ajustes.

1 Visualize o menu de configuração de vídeo.

Consulte *Introdução às operações do menu* na página 46.

2 Toque em Digital Output no menu Vídeo Setup para selecionar o ajuste de saída digital desejado.

- **Stream** – O sinal Dolby Digital/DTS é emitido como definido (ajuste inicial)
- **Linear PCM** – O sinal Dolby Digital/DTS é convertido em um sinal PCM linear e emitido como tal

Reprodução automática de DVDs

Quando um DVD com um menu de DVD for inserido, esta unidade cancelará automaticamente o menu e iniciará a reprodução a partir do primeiro capítulo do primeiro título.

- Alguns DVDs podem não funcionar corretamente. Se essa função não for completamente operada, desative-a e inicie a reprodução.

1 Exiba o menu Video Setup.

Consulte *Introdução às operações do menu* na página 46.

2 Toque em DVD Auto Play para ativar a reprodução automática.

- Para desativar a reprodução automática, toque novamente em **DVD Auto Play**.

Ajustes do sistema

Ativação do ajuste auxiliar

Ative este ajuste ao utilizar um dispositivo auxiliar conectado a esta unidade.

1 Visualize o menu do sistema.

Consulte *Introdução às operações do menu* na página 46.

2 Toque em AUX Input no menu do sistema para ativar ou desativar AUX Input.

Ajuste da entrada AV

Ative esse ajuste ao utilizar um componente de vídeo externo conectado a esta unidade.

1 Visualize o menu do sistema.

Consulte *Introdução às operações do menu* na página 46.

2 Toque em AV Input no menu do sistema para ativar ou desativar AV Input.

Ajuste da saída traseira e do controlador do subwoofer

A saída traseira desta unidade (saída dos condutores dos alto-falantes traseiros e de RCA) pode ser utilizada para conexão de alto-falantes de faixa total (**Full**) ou alto-falantes de graves secundários (**Subwoofer**). Se você alternar o ajuste da saída traseira para **Subwoofer**, poderá conectar um condutor do alto-falante traseiro diretamente a um subwoofer sem utilizar um amplificador auxiliar. Inicialmente, a unidade é ajustada para conexão de alto-falantes de faixa total traseiros (**Full**).

- Quando o processador multicanal (DEQ-P7650) estiver conectado a esta unidade, você não poderá operar esta função.

1 Desligue a unidade.

Consulte *Operações básicas desta unidade* na página 15.

Operações do menu

2 Visualize o menu do sistema.

Consulte *Introdução às operações do menu* na página 46.

3 Toque em Rear Speaker no menu do sistema para alternar entre a saída para subwoofer ou para alto-falante de faixa total.

- Quando nenhum subwoofer estiver conectado à saída traseira, selecione **Full** (Alto-falante de faixa total).
- Quando um subwoofer estiver conectado à saída traseira, selecione **Subwoofer** (Alto-falante de graves secundário).

Notas

- Mesmo se você alterar esse ajuste, não haverá saída a menos que você ative a saída do subwoofer (consulte *Utilização da saída do alto-falante de graves secundário (subwoofer)* na página 48).
- No menu Áudio, se você alterar esse ajuste, a saída do subwoofer retornará aos ajustes de fábrica.
- As saídas traseiras de fio condutor dos alto-falantes e de RCA são alternadas simultaneamente neste ajuste.

Ajuste do passo de sintonia FM

- O passo de sintonia permanece a 50 kHz durante a sintonia manual.

1 Desligue a unidade.

Consulte *Operações básicas desta unidade* na página 15.

2 Visualize o menu do sistema.

Consulte *Introdução às operações do menu* na página 46.

3 Toque em FM Step no menu do sistema para selecionar o passo de sintonia FM.

Tocar em **FM Step** alternará o passo de sintonia FM entre 50 kHz e 100 kHz. O passo de sintonia FM selecionado é visualizado no display.

Ajuste do passo de sintonia AM

- **Toque em AM Step no menu inicial para selecionar o passo de sintonia AM.**

Tocar em **AM Step** alternará o passo de sintonia AM entre 9 kHz e 10 kHz. O passo de sintonia AM selecionado será visualizado no display.

Ativação de emudecimento/ atenuação do som

O som deste sistema é automaticamente emudecido ou atenuado quando o sinal do equipamento com a função Emudecer é recebido.

- O som deste sistema retorna ao normal quando o emudecimento ou a atenuação é cancelada.

1 Visualize o menu do sistema.

Consulte *Introdução às operações do menu* na página 46.

2 Toque em Mute/ATT até visualizar o ajuste desejado.

Toque em **Mute/ATT** até visualizar o ajuste desejado no display.

- **Mute** – Emudecimento
- **ATT –20dB** – Atenuação (**ATT –20dB** tem um efeito mais forte que **ATT –10dB**)
- **ATT –10dB** – Atenuação
- **Off** – Desativa emudecimento/atenuação do som

Notas

- Quando o som é desativado, **Mute** é visualizado e nenhum ajuste de áudio é possível.
- Quando o som é atenuado, **ATT** é visualizado e nenhum ajuste de áudio, exceto o controle de volume, é possível.
- A operação volta ao normal quando a conexão do telefone é finalizada.

Seleção do idioma de menu

O idioma do menu pode ser selecionado dentre quatro idiomas.

- O idioma pode ser alterado para:

Operações do menu

- Menu do sistema
- Configuração de vídeo
- Display na tela
- Ajuste em vários idiomas para DivX
- Se o idioma incorporado e o ajuste de idioma selecionado não forem os mesmos, as informações de texto poderão não ser exibidas corretamente.
- Alguns caracteres podem não ser visualizados corretamente.

1 Visualize o menu do sistema.

Consulte *Introdução às operações do menu* na página 46.

2 Toque em System Language no menu do sistema para selecionar o idioma desejado.

3 Toque no idioma desejado.

- **English** (Inglês)—**Français** (Francês)—**Español** (Espanhol)—**Português** (Português)

Como apagar a memória Bluetooth

Importante

Nunca desligue a unidade enquanto a memória Bluetooth estiver sendo apagada.

1 Desligue a unidade.

Consulte *Operações básicas desta unidade* na página 15.

2 Visualize o menu do sistema.

Consulte *Introdução às operações do menu* na página 46.

3 Toque em Bluetooth Memory Clear no menu do sistema.

4 Toque em Clear.

Após a seleção de um item desejado, uma confirmação é visualizada no display. Toque em **OK** para excluir a memória.

- Se não quiser apagar a memória, toque em **Cancel**.

Atualização do software com uma conexão Bluetooth

Essa função é utilizada para atualizar esta unidade para o último software. Para obter informações sobre o software e a atualização, consulte o nosso site.

Importante

Nunca desligue a unidade e nunca desconecte o telefone enquanto o software estiver sendo atualizado.

1 Desligue a unidade.

Consulte *Operações básicas desta unidade* na página 15.

2 Visualize o menu do sistema.

Consulte *Introdução às operações do menu* na página 46.

3 Toque em Bluetooth Software Update.

4 Toque em Start para visualizar o modo de transferência de dados.

- Para concluir a atualização do software, siga as instruções na tela.

Visualização da versão do sistema Bluetooth

Se esta unidade não funcionar corretamente, talvez você precise entrar em contato com o revendedor para reparos. Nesse caso, você deverá especificar a versão do sistema. Execute o procedimento a seguir para verificar a versão desta unidade.

1 Desligue a unidade.

Consulte *Operações básicas desta unidade* na página 15.

2 Visualize o menu do sistema.

Consulte *Introdução às operações do menu* na página 46.

Operações do menu

3 Toque em Bluetooth Version Information para visualizar a versão do módulo Bluetooth desta unidade.

Ajuste da função Abertura automática

Para impedir que o display bata na alavanca de mudança de um veículo automático quando estiver na posição **P** (estacionamento) ou quando não quiser que o display abra/feche automaticamente, você poderá ajustar a função Abertura automática para o modo manual.

1 Visualize o menu do sistema.

Consulte *Introdução às operações do menu* na página 46.

2 Toque em Auto Flap para selecionar entre abrir/fechar o display automaticamente ou manualmente.

Cada vez que você tocar em **Auto Flap**, os ajustes serão alternados entre:

- **On** – O painel de LCD será aberto ou fechado automaticamente ao ligar ou desligar a chave da ignição.
- **Off** – Você deve pressionar **OPEN/CLOSE** para abrir/fechar o painel de LCD.

Ajuste da posição de deslizamento do painel de LCD

Você pode ajustar a posição de deslizamento do painel de LCD de forma que ele possa deslizar para trás ou para frente.

1 Visualize o menu do sistema.

Consulte *Introdução às operações do menu* na página 46.

2 Toque em Flap Set Back.

3 Toque nos botões Flap Set Back permitirá que você mova o painel de LCD para trás e para frente.



O painel de LCD deslizará para trás.



O painel de LCD deslizará para frente.

Ajuste do ângulo do painel de LCD

⚠ Importante

- Se ouvir o painel de LCD batendo contra o console ou painel do veículo, toque e segure **OPEN/CLOSE** para nivelar temporariamente o painel de LCD.
- Ao ajustar o ângulo do painel de LCD, certifique-se de tocar e segurar **OPEN/CLOSE**. Ajustar o painel de LCD energeticamente com a mão poderá danificá-lo.



1 Visualize o menu do sistema.

Consulte *Introdução às operações do menu* na página 46.

2 Toque em Display Tilt.

Operações do menu

3 Toque nos botões Display Tilt para ajustar o painel de LCD para um ângulo com melhor visualização.

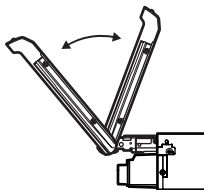

Abaixar o painel.



Retornar o painel à posição vertical.

- O ângulo do painel de LCD ajustado será memorizado e retornará automaticamente à mesma posição na próxima vez que o painel de LCD for aberto.

Ativação do som de advertência

Se após desligar a ignição, o painel frontal não for extraído da unidade principal dentro de quatro segundos, um som de advertência será emitido. Você pode desativar o som de advertência.

1 Visualize o menu do sistema.

Consulte *Introdução às operações do menu* na página 46.

2 Toque em DT.WARNING para ativar o som de advertência.

- Para desativar o som de advertência, toque novamente em **DT.WARNING**.

Ajuste da câmera com visualização traseira (câmera traseira)



AVISO

A Pioneer recomenda o uso de uma câmera que reflita as imagens invertidas do espelho,

do contrário, a imagem da tela pode aparecer invertida.

Esta unidade apresenta uma função que é automaticamente alternada para o vídeo da câmera com visualização traseira (**REAR VIEW CAMERA IN**) quando uma câmera com visualização traseira estiver instalada em seu veículo e a alavanca de mudança for para a posição **REVERSE (R)**. (Para obter mais detalhes, consulte o revendedor.)

- Após definir o ajuste da câmera com visualização traseira, mova a marcha na posição **REVERSE (R)** e confirme se um vídeo da câmera com visualização traseira pode ser exibido no display.
- Se o display for alterado por erro para o vídeo da câmera com visualização traseira, enquanto você estiver dirigindo, altere o ajuste da câmera com visualização traseira.
- Para parar de assistir ao vídeo da câmera com visualização traseira e retornar ao display de fonte, pressione e segure **MUTE/⏏**.
- Toque no ícone de fonte **RearView** para visualizar a imagem da câmera com visualização traseira enquanto estiver dirigindo. Toque no ícone de fonte novamente para desativar a câmera com visualização traseira. Para obter detalhes, consulte *Selecionar uma fonte utilizando os botões do painel sensível ao toque* na página 15.

1 Visualize o menu do sistema.

Consulte *Introdução às operações do menu* na página 46.

2 Toque em Camera Polarity no menu do sistema para selecionar um ajuste apropriado.

- **Battery** – Quando a polaridade do condutor conectado for positiva enquanto a alavanca de mudança estiver na posição **REVERSE (R)**

Operações do menu

- **Ground** – Quando a polaridade do condutor conectado for negativa enquanto a alavanca de mudança estiver na posição **REVERSE (R)**
- **Off** – Quando uma câmera com visualização traseira não está conectada a esta unidade

Selecionando o formato de vídeo

Você pode alternar o formato de saída do vídeo de **REAR MONITOR OUTPUT** entre NTSC e PAL.

1 Visualize o menu do sistema.

Consulte *Introdução às operações do menu* na página 46.

2 Toque em Video Output Format no menu do sistema para selecionar o formato de saída do vídeo. NTSC—PAL

Nota

Você pode alternar o formato de saída do vídeo apenas para uma fonte desta unidade.

Ajuste do sinal de vídeo

Ao conectar esta unidade a um equipamento de AV, selecione o ajuste de sinal de vídeo adequado.

- Como esta função é inicialmente definida como **Auto**, a unidade ajusta automaticamente o sinal de vídeo. No entanto, a tela poderá ficar preta ou as imagens talvez não sejam visualizadas corretamente quando **Auto** for selecionado e a recepção for fraca. Normalmente, selecione o sinal de TV apropriado.
- Para saber sobre o sinal de TV do seu país, consulte o revendedor mais próximo da Pioneer.
- Você pode operar esta função apenas para a entrada de sinal de vídeo na entrada AV.

1 Visualize o menu do sistema.

Consulte *Introdução às operações do menu* na página 46.

2 Toque em Video Signal Setting no menu de função.

Os itens de **Video Signal Setting** são visualizados.

- **AV** – Ajusta o sinal de vídeo AV
- **AUX** – Ajusta o sinal de vídeo AUX
- **Camera** – Ajusta o sinal de vídeo da câmera
- **TV** – Ajusta o sinal de vídeo da TV

3 Toque em ◀ ou ▶ para selecionar o sinal de vídeo desejado.

Auto—PAL—NTSC—PAL-M—PAL-N—SECAM

Seleção do grupo de áreas

1 Selecione a fonte TV.

Consulte *Operações básicas desta unidade* na página 15.

2 Visualize o menu do sistema.

Consulte *Introdução às operações do menu* na página 46.

3 Toque em TV Country Group no menu de função.

4 Toque em ◀ ou ▶ até visualizar o grupo de áreas desejado no display.

Country1 (Canal CCIR)—**Country2** (Canal IN)—**Country3** (Canal CHN)—**Country4** (Canal U.K.)—**Country5** (Canal OIRT)—**Country6** (Canal AUSTRALIA)—**Country7** (Canal SAF)

EQ automático

O equalizador automático mede automaticamente as características acústicas no interior do veículo e cria a sua curva com base nessas informações.



ADVERTÊNCIA

Já que um som alto (ruído) pode ser emitido dos alto-falantes ao medir as características acústicas do veículo, nunca execute EQ automático enquanto estiver dirigindo.



AVISO

- Verifique completamente as condições antes de executar EQ automático já que os alto-falantes poderão ser danificados se essas funções forem executadas:
 - Quando os alto-falantes estiverem conectados de forma incorreta. Por exemplo, quando um alto-falante traseiro estiver conectado a uma saída de subwoofer.
 - Quando um alto-falante estiver conectado a um amplificador de potência com saída superior à capacidade de potência de entrada máxima do alto-falante.
- Se o microfone estiver em uma posição inadequada, o som de medição poderá ficar alto e a medição poderá demorar muito tempo, resultando no descarregamento da energia da bateria. Certifique-se de colocar o microfone no local especificado.

Antes de operar a função EQ automático

- Execute o EQ automático em um local o mais silencioso possível, com o motor do carro e o ar condicionado desligados. Além disso, corte a energia dos telefones ou celulares no carro ou remova-os antes de executar o EQ automático. Sons diferentes do som de medição (do ambiente, do motor, de telefones tocando, etc.) podem impedir a medição correta das características acústicas no interior do veículo.
- Certifique-se de executar o EQ automático utilizando o microfone opcional. A utilização de outro microfone pode impedir a medição ou resultar na medição incorreta das características acústicas no interior do veículo.
- Para executar EQ automático, o alto-falante dianteiro deve estar conectado.
- Quando esta unidade estiver conectada a um amplificador de potência com controle de nível de entrada, a função EQ automático poderá não ser possível se o nível de entrada do amplificador de potência estiver abaixo do nível padrão.
- Quando esta unidade estiver conectada a um amplificador de potência com um LPF, desative o LPF antes de executar a função EQ automático. Além disso, ajuste a frequência de corte do LPF incorporado de um subwoofer ativo ao máximo.
- A distância foi calculada por computador para que tivesse o atraso adequado a fim de proporcionar resultados precisos para essas circunstâncias, por esse motivo, continue utilizando esse valor.
 - Quando o som refletido dentro de um veículo for forte e ocorrerem atrasos.
 - Quando ocorrerem atrasos para sons baixos devido à influência do LPF nos subwoofers ativos ou em amplificadores externos.
- EQ automático altera os ajustes de áudio, como a seguir:
 - Os ajustes de potenciômetro/equilíbrio retornam à posição central. (Consulte *Utilização do ajuste de fader/equilíbrio* na página 47.)
 - A curva do equalizador é alternada para **Flat**. (Consulte *Chamada das curvas do equalizador da memória* na página 47.)
 - Terá ajuste automático para o filtro de alta frequência dos alto-falantes dianteiro, central e traseiro.
- Ajustes anteriores de EQ automático serão substituídos.

Operações do menu

Execução de EQ automático

1 Pare o carro em um local o mais silencioso possível, feche todas as portas, as janelas e o teto-solar e, em seguida, desligue o motor.

Se o motor permanecer ligado, seu ruído poderá impedir a execução correta do EQ automático.

2 Fixe o microfone opcional no centro do apoio para a cabeça do assento do motorista, de forma que fique voltado para frente.

EQ automático pode diferir dependendo da posição do microfone. Se desejar, coloque o microfone no assento dianteiro do passageiro para executar o EQ automático.

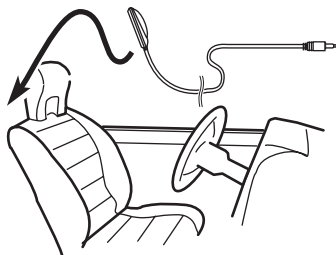

3 Coloque a chave de ignição na posição ON ou ACC.

Se o ar condicionado ou aquecedor do veículo estiver ligado, desligue-o. O ruído proveniente do ventilador no ar condicionado ou aquecedor poderá impedir a execução do EQ automático corretamente.

4 Visualize o menu do sistema.

Consulte *Introdução às operações do menu* na página 46.

5 Toque em Auto EQ Measurement para entrar no modo de medição de EQ automático.

6 Acople o microfone ao conector de entrada de microfone nesta unidade.

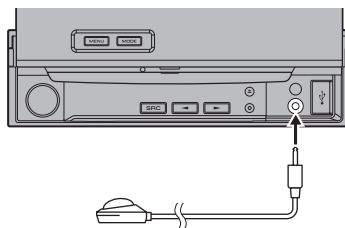

7 Toque em Start para iniciar o EQ automático.

8 Saia do carro e feche a porta dentro de 10 segundos, quando iniciar a contagem regressiva de 10 segundos.

Um som de medição (ruído) é emitido dos alto-falantes e a medição de EQ automático é iniciada.

Quando a função EQ automático for concluída, **Complete** será visualizado.

Quando as características acústicas no interior do veículo não puderem ser medidas corretamente, uma mensagem de erro será visualizada. (Consulte *Compreensão das mensagens de erro da função EQ automática/TA e EQ automáticos* na página 99.)

- Cerca de nove minutos são necessários para a conclusão da medição de EQ automático quando todos os alto-falantes estão conectados.
- Para interromper o EQ automático, toque em **Stop**.
- Para cancelar o modo de medição de EQ automático durante esse procedimento, toque no botão a seguir do painel sensível ao toque.



Cancelar o modo de medição do EQ automático.

9 Guarde o microfone cuidadosamente no porta-luvas.

Guarde o microfone cuidadosamente no porta-luvas ou em qualquer outro local seguro. Se o microfone ficar exposto à luz direta do sol por um longo período de tempo, a temperatura alta poderá causar distorção, mudança de cor ou mau funcionamento.

Correção de som distorcido

Ao ouvir um CD ou outra fonte, cujo nível de gravação é alto, o ajuste do nível de cada frequência para alto poderá resultar em distorção. Você pode alternar o atenuador digital para baixo para reduzir a distorção.

- A qualidade sonora fica melhor com um ajuste alto, por esse motivo, ele é geralmente utilizado.

1 Visualize o menu do sistema.

Consulte *Introdução às operações do menu* na página 46.

2 Toque em Digital ATT.

3 Toque em Digital ATT no menu do sistema para selecionar o nível do atenuador digital.

High—Low

Reajuste das funções de áudio

Você pode reajustar todas as funções de áudio.

1 Visualize o menu do sistema.

Consulte *Introdução às operações do menu* na página 46.

2 Toque em Audio Reset.

3 Toque em Reset.

Ready to reset. Are you sure? é visualizado no display.

- Para cancelar essa função, toque em **Cancel**.

4 Toque novamente em Reset.

The reset end was carried out. é visualizado no display e as funções de áudio são reajustadas. 

Operações do menu

Ajustes de entretenimento

Seleção da cor de iluminação

Esta unidade está equipada com iluminação multicolor.

Seleção direta da cor de iluminação programada

Você pode selecionar uma cor de iluminação da lista de cores.

1 Visualize o menu de entretenimento.

Consulte *Introdução às operações do menu* na página 46.

2 Toque em Appearance.

3 Toque em Illumination e, em seguida, toque em uma cor na lista.

Personalização da cor de iluminação

1 Visualize o menu de entretenimento.

Consulte *Introdução às operações do menu* na página 46.

2 Toque em Appearance.

3 Toque em Illumination e, em seguida, toque em Custom.

4 Visualize o menu de personalização.



Visualizar o menu de personalização.

5 Toque na barra de cores para personalizar a cor.

6 Toque em ◀ ou ▶ para ajustar a cor.

7 Toque no ícone e segure para armazenar a cor personalizada na memória.



Armazenar a cor personalizada na memória.

A cor personalizada terá sido armazenada na memória.

A cor definida será chamada da memória da próxima vez que você tocar no mesmo ícone.

Seleção da cor do OSD

Você pode alterar a cor do OSD.

1 Visualize o menu de entretenimento.

Consulte *Introdução às operações do menu* na página 46.

2 Toque em Appearance.

3 Toque em Screen no menu de entretenimento.

4 Toque em uma cor da lista de cores.

Seleção do display de plano de fundo

Você pode alternar entre as visualizações de plano de fundo enquanto ouve a cada fonte de áudio.

1 Visualize o menu de entretenimento.

Consulte *Introdução às operações do menu* na página 46.

2 Toque em Background no menu de entretenimento.

3 Toque no ajuste desejado.

- Se nenhuma imagem JPEG estiver armazenada nesta unidade, você não poderá selecionar a foto. Para armazenar uma imagem JPEG nesta unidade, consulte *Captura de uma imagem em arquivos JPEG* na página 39.

Personalização de menus

1 Visualize as colunas de menus a serem registradas.

Consulte *Introdução às operações do menu* na página 46.

Você pode personalizar os menus, exceto o menu **Video Setup**.

2 Toque na coluna de menus e segure para registrá-la.

- Para cancelar o registro, toque na coluna de menus e segure novamente.

3 Visualize o menu personalizado e escolha um menu registrado.

Consulte *Introdução às operações do menu* na página 46.

Notas

- Você pode registrar até 12 colunas.
- Se você registrar uma coluna do menu de função de áudio, o registro será cancelado quando um processador multicanal DEQ-P7650 for conectado.
- Se você registrar uma coluna do menu DSP, o registro será cancelado quando o processador multicanal DEQ-P7650 for desconectado.

Outras funções

Alteração do ajuste da imagem

Você pode ajustar **Brightness** (Brilho), **Contrast** (Contraste), **Color** (Cor), **Hue** (Matiz), **Dimmer** (Redutor de luz),

Temperature (Temperatura), **Black Level** (Nível de preto) e **RGB Dot Adjust** (Ajuste do relógio de ponto RGB) para cada fonte e câmera com visualização traseira.

- Você não pode ajustar **Color**, **Hue**, **Black Level** e **RGB Dot Adjust** para a fonte de áudio.

1 Pressione e segure MENU para visualizar Picture Adjustment.

Os nomes das funções de ajuste são visualizados.

2 Se você estiver ajustando Picture Adjustment, selecione a unidade.

NAVI

Ajustar **Picture Adjustment** para o sistema de navegação.

Rear View

Ajustar **Picture Adjustment** para a câmera com visualização traseira.

Source

Ajustar **Picture Adjustment** para a fonte.

3 Toque em qualquer uma das seguintes teclas do painel sensível ao toque para selecionar a função a ser ajustada.

Os itens de **Picture Adjustment** são visualizados.

- **Brightness** – Ajusta a intensidade de preto
- **Contrast** – Ajusta o contraste
- **Color** – Ajusta a saturação da cor
- **Hue** – Ajusta o tom da cor (o vermelho ou o verde é enfatizado)
- **Dimmer** – Ajusta o brilho do display
- **Temperature** – Ajusta a temperatura da cor, resultando em um equilíbrio de branco melhor

- **Black Level** – Intensifica a parte escura nas imagens de forma que a diferença entre a claridade e a escuridão fique mais distinta
- **RGB Dot Adjust** – Ajusta a comutação de fase por relógio de ponto quando um sistema de navegação for conectado

- Você não poderá ajustar a imagem para a câmera com visualização traseira quando

Camera Polarity estiver ajustado para **Off**. (Consulte *Ajuste da câmera com visualização traseira (câmera traseira)* na página 70.)

- Você poderá ajustar **Hue** somente quando o sistema de cores estiver definido como NTSC.
- Talvez não seja possível utilizar o ajuste da imagem com algumas câmeras com visualização traseira.

4 Toque em ◀ ou ▶ para ajustar o item selecionado.

Cada vez que você tocar em ◀ ou ▶, o nível do item selecionado aumentará ou diminuirá.

- **Dimmer** pode ser ajustado de **+1** a **+48**.
- **Temperature** pode ser ajustado de **+3** a **-3**.

5 Toque em Black Level e RGB Dot Adjust para ajustar.

- **Black Level** pode ser ativado ou desativado.
- **RGB Dot Adjust** pode ser ajustado para **1** ou **2**.

Notas

- Você não pode operar essa função enquanto estiver dirigindo.
- Diferentes ajustes de **Brightness/Contrast/Dimmer** podem ser definidos quando a chave de iluminação está nas posições ON e OFF.

Ajuste da saída do monitor traseiro

A fonte de saída do monitor traseiro pode ser alternada para:

- **Front** – A fonte na tela dianteira desta unidade
- **Disc** – O vídeo e som do DVD
- **AV** – O vídeo e som da entrada AV
- **AUX** – A fonte da entrada AUX
- **Off** – Nenhuma fonte

Nota

Ao reproduzir arquivos DivX, não é possível reproduzi-los no monitor traseiro e dianteiro ao mesmo tempo. ▣

Ajuste das posições de resposta do painel sensível ao toque (Calibração do painel sensível ao toque)

Se você perceber que, na tela, as teclas do painel sensível ao toque desviam-se das posições atuais que respondem ao seu toque, ajuste as posições de resposta no painel sensível ao toque. Existem dois métodos de ajuste: Ajuste de 4 pontos, em que você toca nos quatro cantos da tela, e o ajuste de 16 pontos, em que você faz ajustes precisos na tela toda.

- Toque na tela com suavidade para ajustar. Se você pressionar o painel sensível ao toque com muita força, poderá danificá-lo. Não utilize um objeto pontiagudo, como uma caneta esferográfica ou mecânica. Isso irá danificar a tela.
- Se o ajuste do painel sensível ao toque não puder ser realizado adequadamente, consulte o revendedor Pioneer.

1 Desligue a unidade.

Consulte *Operações básicas desta unidade* na página 15.

2 Pressione e segure MENU para visualizar Picture Adjustment.**3 Pressione e segure MENU para iniciar a Calibração do painel sensível ao toque.**

A tela de ajuste do painel sensível ao toque de 4 pontos é visualizada.

4 Toque em cada uma das setas nos quatro cantos da tela.

- ▣ Para cancelar o ajuste, pressione e segure **MENU**.

5 Pressione MENU para concluir o ajuste de 4 pontos.

Os dados da posição ajustada são salvos.

- ▣ Não desligue o motor enquanto estiver salvando os dados da posição ajustada.

6 Pressione MENU para realizar o ajuste de 16 pontos.

A tela de ajuste do painel sensível ao toque de 16 pontos é visualizada.

- ▣ Para cancelar o ajuste, pressione e segure **MENU**.

7 Toque suavemente no centro do sinal + exibido na tela.

Depois de ter tocado em todos os sinais, os dados da posição ajustada serão salvos.

- ▣ Não desligue o motor enquanto estiver salvando os dados da posição ajustada.

8 Pressione e segure MENU para concluir o ajuste. ▣

Utilização de uma fonte AUX

Um dispositivo auxiliar vendido separadamente, como um VCR ou dispositivo portátil, pode ser conectado a esta unidade. Quando conectado, o dispositivo auxiliar é automaticamente reconhecido como fonte AUX e atribuído a **AUX**.

Sobre o método de conexão AUX

Você pode conectar dispositivos auxiliares a esta unidade.

Cabo com miniplugue (AUX)

Quando conectar o dispositivo auxiliar utilizando um cabo com miniplugue

O iPod e o áudio/vídeo player portátil podem ser conectados a esta unidade por meio de um cabo com miniplugue.

- Se um iPod com recursos de vídeo for conectado a esta unidade por meio de um cabo com plugue de 3,5 mm (4 pólos) (por exemplo, CD-V150M), você poderá apreciar o conteúdo do vídeo do iPod.

Outras funções

- É possível conectar um áudio/vídeo player portátil utilizando um cabo com plugue de 3,5 mm (4 pólos) ao RCA, que é vendido separadamente. No entanto, dependendo do cabo, a conexão inversa entre o cabo vermelho (áudio do lado direito) e o cabo amarelo (vídeo) é requerida. Do contrário, o áudio e vídeo podem não ser corretamente reproduzidos.

● **Insira o miniplugue estéreo no conector AUX de entrada desta unidade.**















Consulte a seção *Introdução aos botões* na página 12. 

Utilização da unidade externa

Unidade externa refere-se a um produto Pioneer (por exemplo, um produto que será disponibilizado futuramente) que, embora seja incompatível como uma fonte, possibilita o controle das funções básicas ser esta unidade. Duas unidades externas podem ser controladas por esta unidade. Quando duas unidades externas são conectadas, a alocação à unidade externa 1 ou à unidade externa 2 é automaticamente ajustada por esta unidade. As operações básicas da unidade externa são explicadas abaixo. As funções alocadas serão diferentes dependendo da unidade externa conectada. Para obter detalhes relacionados às funções, consulte o manual do proprietário da unidade externa.

Operações básicas

As funções alocadas às seguintes operações serão diferentes dependendo da unidade externa conectada. Para obter detalhes relacionados às funções, consulte o manual do proprietário da unidade externa conectada.

	Alternar para auto ou manual.
	
	Alternar para vídeo e áudio.
	
	Alterar o modo de tela. Consulte <i>Alteração do modo de tela widescreen</i> na página 39.
	Alternar as curvas do equalizador. Consulte <i>Utilização do equalizador</i> na página 47. Toque e segure por mais de dois segundos para ativar ou desativar o equalizador automático. Consulte <i>Utilização do equalizador automático</i> na página 48.
	
	As ações serão diferentes dependendo da unidade externa conectada.
	
	
	
	
	
	Utilizando as funções alocadas às teclas de 1 a 6. As ações serão diferentes dependendo da unidade externa conectada.



Conexão das unidades

⚠️ ADVERTÊNCIA

- Para evitar o risco de acidente e a violação em potencial das regras aplicáveis, não é permitida a visualização de qualquer vídeo pelos passageiros no assento dianteiro enquanto o veículo estiver sendo conduzido. Além disso, os displays traseiros não devem estar em locais onde possam distrair a visão do motorista.
- Em alguns países ou estados, a visualização de imagens em um display dentro de um veículo, até mesmo por outras pessoas que não seja o motorista, pode ser ilegal. Em tais locais onde essas regulamentações se aplicam, elas devem ser obedecidas e os recursos de DVD desta unidade não devem ser utilizados.

⚠️ AVISO

- A PIONEER não recomenda que você instale nem faça qualquer reparo no display. A instalação ou o reparo do produto pode expor você a riscos de choque elétrico, entre outros. Recorra à equipe de manutenção autorizada da Pioneer para a instalação e o reparo do display.
- Proteja toda a fiação com presilhas para cabos ou fita elétrica. Não permita que fios desencapados fiquem expostos.
- Não perfure o compartimento do motor para conectar o cabo amarelo do display à bateria do veículo. A vibração do motor pode eventualmente fazer com que o isolamento acabe no ponto em que o fio passa do compartimento do passageiro para o compartimento do motor. Muito cuidado ao proteger o fio nesse ponto.
- É extremamente perigoso permitir que o condutor do microfone seja enrolado em torno da coluna de direção ou da marcha. Certifique-se de instalar a unidade de maneira que ela não obstrua a condução.
- Certifique-se de que os cabos não entrem em contato com peças do veículo que se movi-

mentam, como câmbio, freio de mão ou mecanismo de deslizamento do assento.

- Não encurte os cabos. Se fizer isso, o circuito de proteção poderá falhar.

⚠️ ADVERTÊNCIA

- **O CONDUTOR VERDE-CLARO, NO CONECTOR DE ALIMENTAÇÃO, FOI DESENVOLVIDO PARA DETECTAR O STATUS ESTACIONADO E DEVE SER ACOPLADO À FONTE DE ALIMENTAÇÃO AO LADO DO BOTÃO DO FREIO DE MÃO. A CONEXÃO OU O USO INADEQUADO DESSE CONDUTOR PODE VIOLAR A REGRA APLICÁVEL E CAUSAR SÉRIOS ACIDENTES OU DANOS.**

🔌 Importante

- Esta unidade não pode ser instalada em um veículo sem uma posição ACC (Acessório) na chave de ignição.



Posição ACC



Sem posição ACC

- Para evitar incêndio ou problemas de funcionamento, utilize esta unidade apenas de acordo com as condições a seguir.
 - Veículos com bateria de 12 volts e aterramento negativo.
 - Alto-falantes com 50 W (valor de saída) e 4 ohm a 8 ohm (valor de impedância).
- Para evitar curto-circuito, superaquecimento ou problemas de funcionamento, siga as instruções abaixo.
 - Desconecte o terminal negativo da bateria antes da instalação.
 - Proteja a fiação com presilhas para cabos ou fita adesiva. Para proteger a fiação, utilize fita adesiva ao redor da fiação que fica em contato com as peças metálicas.
 - Coloque todos os cabos afastados de peças que se movimentam, como a marcha e os trilhos do assento.

Instalação

- Coloque todos os cabos afastados de lugares que possam aquecer, como perto da saída do aquecedor.
- Não conecte o cabo amarelo à bateria passando-o pelo orifício em direção ao compartimento do motor.
- Cubra quaisquer conectores de cabo desconectados com fita isolante.
- Não encurte os cabos.
- Nunca corte o isolamento do cabo de alimentação desta unidade para compartilhar a energia com outros dispositivos. A capacidade de corrente do cabo é limitada.
- Utilize um fusível com a especificação mencionada.
- Nunca faça a conexão do cabo negativo do alto-falante diretamente ao terra.
- Nunca conecte juntos os cabos negativos de vários alto-falantes.
- Quando esta unidade estiver ligada, os sinais de controle serão emitidos pelo cabo azul/branco. Conecte esse cabo ao controle remoto do sistema de um amplificador de potência externo ou terminal de controle do relé da antena automática do veículo (máx. 300 mA 12 V CC). Se o veículo estiver equipado com uma antena acoplada ao vidro, conecte-a ao terminal da fonte de alimentação do intensificador da antena.
- Nunca conecte o cabo azul/branco ao terminal de alimentação de um amplificador externo. Além disso, nunca o conecte ao terminal de alimentação da antena automática. Se fizer isso, a bateria poderá descarregar ou apresentar defeitos.
- O cabo preto é o terra. Os cabos de terra desta unidade e de outros equipamentos (especialmente, produtos de alta tensão, como amplificadores de potência) devem ser conectados separadamente. Se não forem, uma desconexão acidental poderá causar incêndio ou problemas de funcionamento.
- Os conectores IP-BUS são codificados por cor. Certifique-se de conectá-los fazendo a correspondência das cores.

Conexão do cabo de alimentação

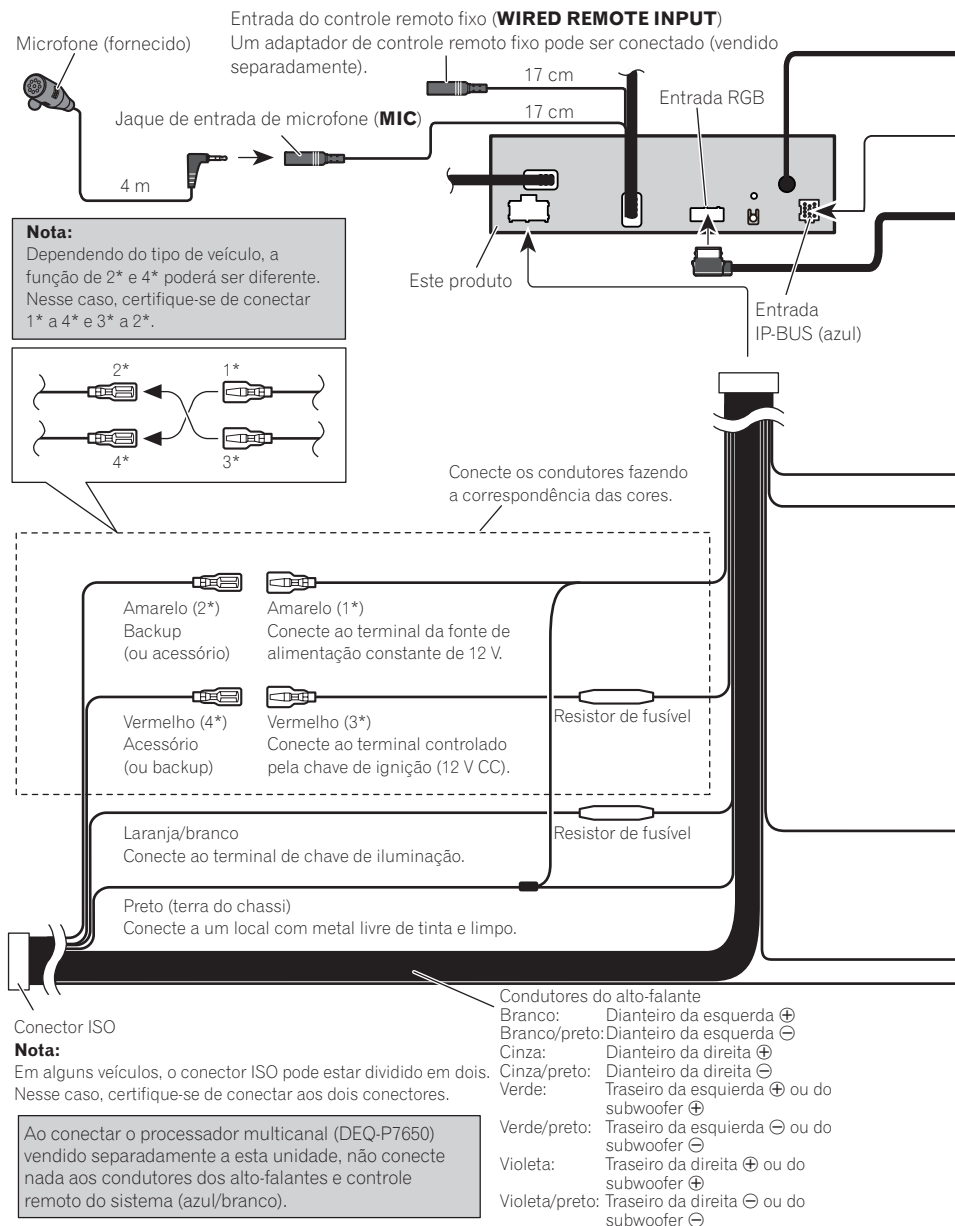

Instalação

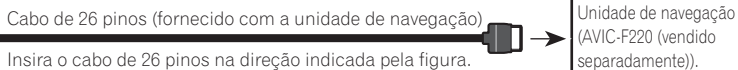
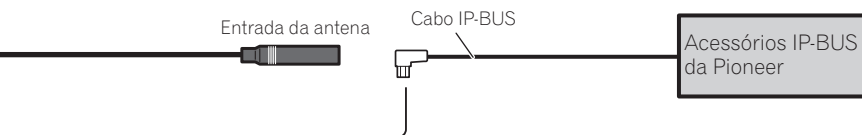

Entre em contato com o revendedor para perguntar sobre a unidade de navegação conectável.

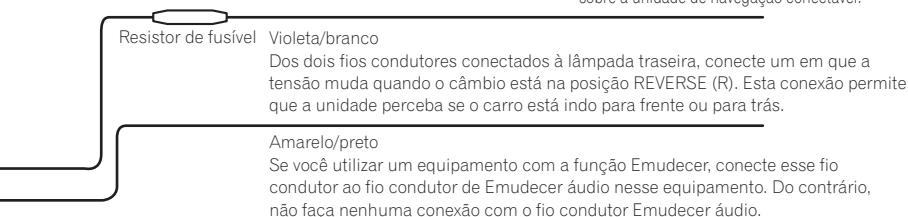

Método de conexão



1. Prenda o fio condutor.

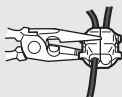

2. Prenda firmemente com alicates de bico.

Nota:

- A posição do botão do freio de mão depende do modelo do veículo. Para obter detalhes, consulte o Manual do proprietário do veículo ou o revendedor.

Verde-claro

Utilizado para detectar o status ON/OFF (acionado ou não) do freio de mão. Este fio condutor deve ser conectado à fonte de alimentação ao lado do botão do freio de mão.

Azul/branco

Conecte ao terminal de controle do sistema do amplificador de potência (máx. 300 mA 12 V CC).

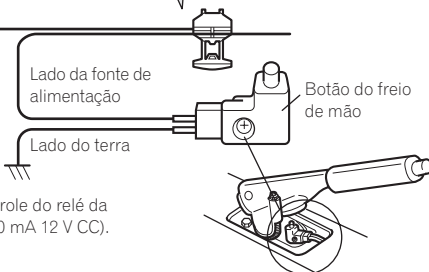

Azul/branco (6*)

Conecte ao terminal de controle do relé da antena automática (máx. 300 mA 12 V CC).

Azul/branco (5*)

A posição do pino do conector ISO será diferente dependendo do tipo de veículo. Conecte 5* e 6* quando o Pino 5 for do tipo controle da antena. Em outro tipo de veículo, nunca conecte 5* e 6*.

Nota:

- Altere o ajuste inicial desta unidade. A saída do subwoofer desta unidade é monoauricular.
- Ao utilizar um subwoofer de 70 W ($2\ \Omega$), certifique-se de fazer a conexão com os fios condutores violeta e violeta/preto desta unidade. Não conecte nada com os fios condutores verde e verde/preto.

Quando conectar a um amplificador de potência vendido separadamente

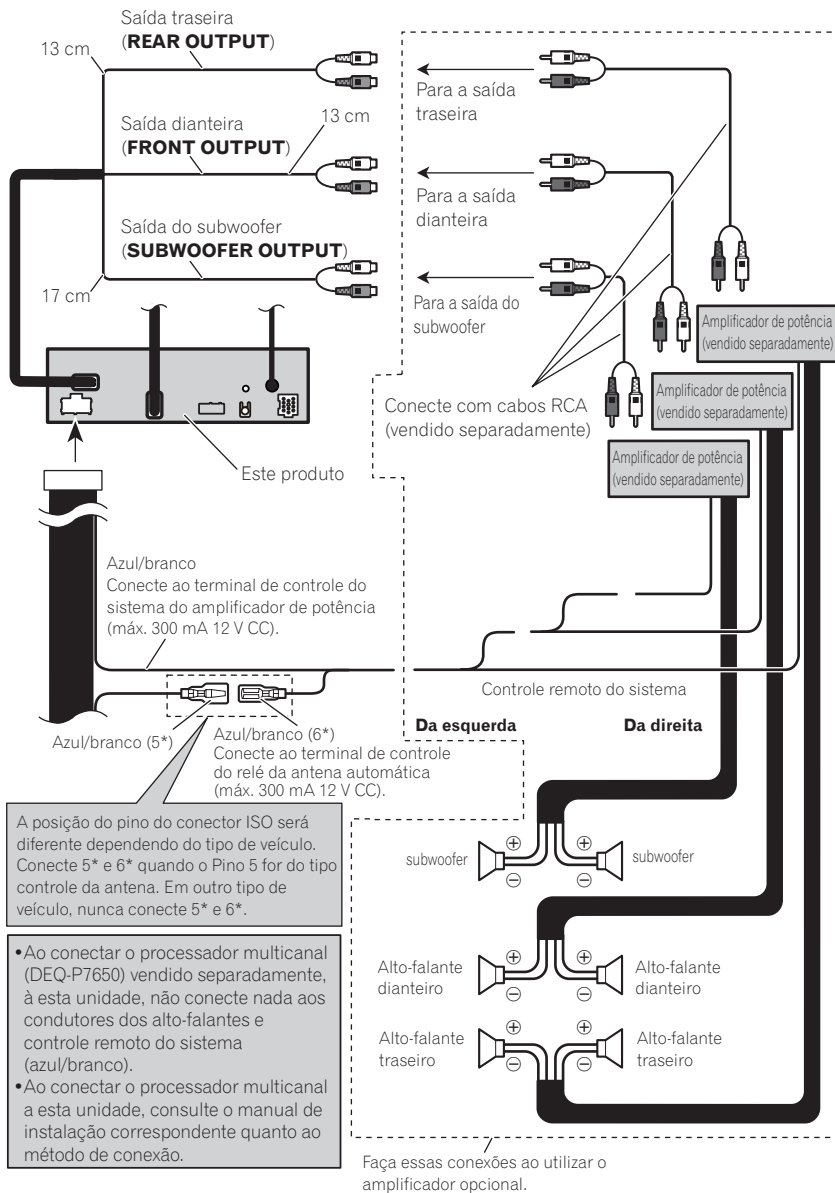

Instalação

Conexão do sistema

Entrada do controle remoto fixo
(**WIRED REMOTE INPUT**)

Um adaptador de controle remoto fixo pode ser conectado (vendido separadamente).

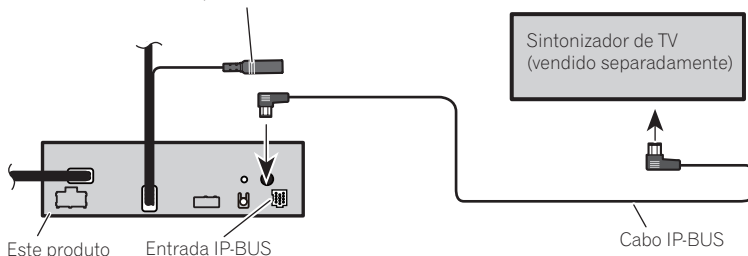

Quando conectar ao cabo CD-IU200V opcional

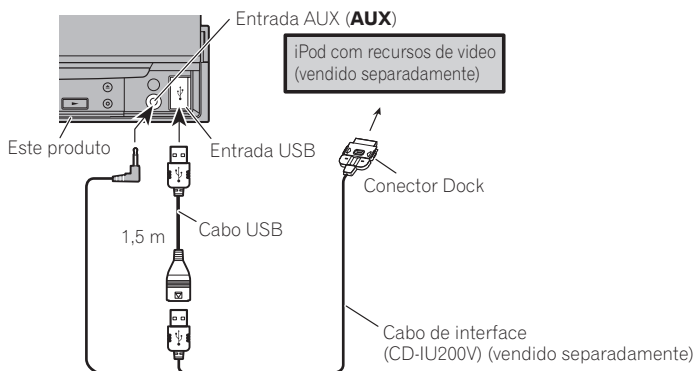

Quando conectar o componente de vídeo externo e o display

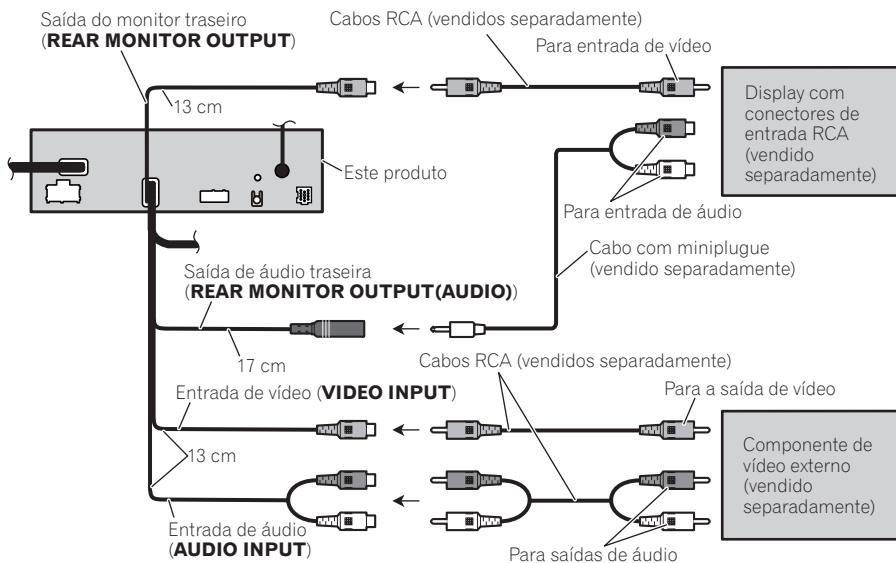

- É necessário alterar **AV Input** em **System Menu** ao conectar o componente de vídeo externo.

Quando utilizar um display conectado à saída de vídeo traseira

A saída de vídeo traseira e a saída de áudio traseira deste produto são para conexão de um display, a fim de permitir que os passageiros nos assentos traseiros assistam ao DVD, etc.



ADVERTÊNCIA

- Nunca instale o display em um local que fique visível para o motorista enquanto ele dirige.

Instalação

Quando conectar com um processador multicanal

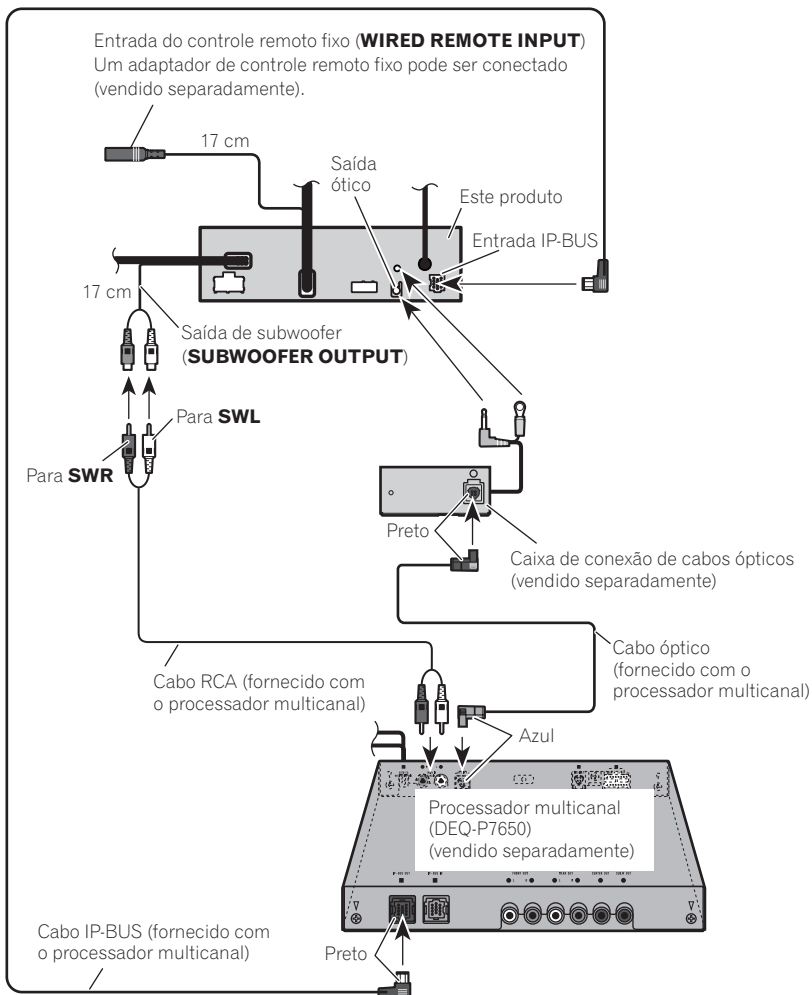

Conexão e instalação da caixa de conexão de cabos ópticos

⚠️ ADVERTÊNCIA

- Evite instalar a caixa de conexão de cabos ópticos em locais onde a operação de dispositivos de segurança, como airbags, seja impedida por esta unidade. Caso contrário, há risco de acidente fatal.
- Evite instalar a caixa de conexão de cabos ópticos em locais onde a operação do freio possa ser impedida. Caso contrário, isso pode resultar em um acidente de trânsito.
- Fixe bem a caixa de conexão de cabos ópticos com o prendedor de velcro ou com as braçadeiras. Se a unidade estiver solta, isso perturbará a estabilidade da condução, o que poderá ocasionar em um acidente de trânsito.

⚠️ AVISO

- Instale esta unidade utilizando apenas as peças fornecidas com ela. Se outras peças forem utilizadas, a unidade poderá ser danificada ou poderá se desmontar, o que levará a um acidente ou outros problemas.
- Não instale esta unidade próxima a portas pelas quais é provável a entrada de água da chuva. A entrada de água na unidade pode causar fumaça ou incêndio.

Conexão do cabo óptico

1 Conecte o cabo óptico e fio-terra à unidade principal.

Conecte o cabo óptico de forma que ele não fique projetado para fora da unidade principal, conforme mostrado na ilustração. Prenda o fio-terra na protuberância na parte traseira da unidade principal.



2 Conecte o cabo óptico à caixa de conexão de cabos ópticos.

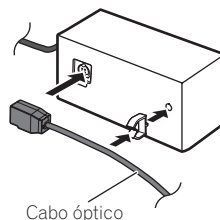

Instalação da caixa de conexão de cabos ópticos

● Quando instalar a caixa de conexão de cabos ópticos com o prendedor de velcro.

Instale a caixa de conexão de cabos ópticos utilizando o prendedor de velcro no espaço amplo da caixa do console.

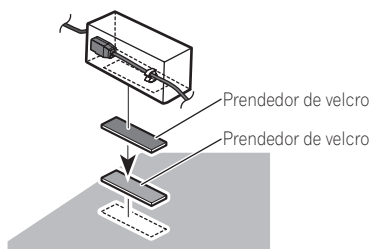

● Quando instalar a caixa de conexão de cabos ópticos com a braçadeira.

Prenda a caixa de conexão de cabos ópticos com a fita de proteção e aperte com o cabo de alimentação utilizando a braçadeira.

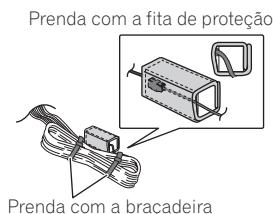

Instalação

Quando conectar junto a uma câmera com visualização traseira

Quando este produto é utilizado junto a uma câmera com visualização traseira, é possível mudar automaticamente do vídeo para a imagem de visualização traseira quando o câmbio for movido para REVERSE (R).

! ADVERTÊNCIA
UTILIZE AS INFORMAÇÕES APENAS PARA CÂMERA COM VISUALIZAÇÃO TRASEIRA COM IMAGEM INVERTIDA OU ESPELHO. OUTRO USO PODE RESULTAR EM FERIMENTOS OU DANOS.

! AVISO

- A imagem da tela pode aparecer invertida.
- A função da câmera com visualização traseira é para auxiliar na supervisão de trailers ou ao dar marcha a ré. Não utilize para propósitos de entretenimento.
- Objetos na visualização traseira podem ficar mais próximos ou mais distantes de onde realmente estão.

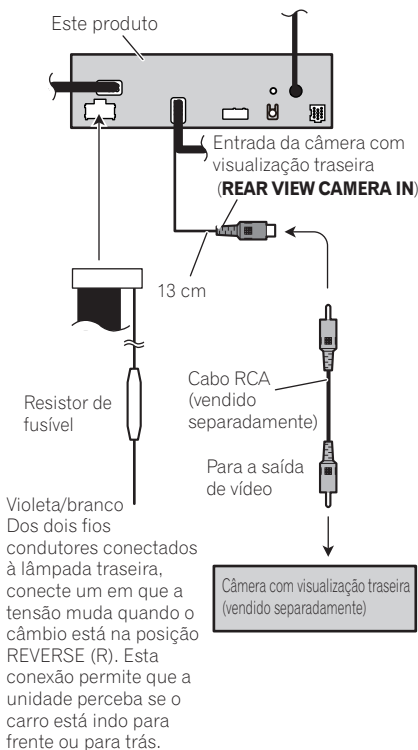

! AVISO

Você deve utilizar uma câmera que reflita as imagens invertidas do espelho.

É necessário configurar **Camera Polarity** corretamente em **System Menu** ao conectar a câmera com visualização traseira.

Instalação

Notas

- Verifique todas as conexões e os sistemas antes da instalação final.
- Não utilize peças não autorizadas, pois isso pode causar problemas de funcionamento.
- Consulte o revendedor se a instalação exigir a perfuração de orifícios ou outras modificações no veículo.
- Não instale esta unidade onde:
 - possa existir interferência com a operação do veículo.
 - possa causar danos a um passageiro, como resultado de uma parada brusca.
- Não instale o display em um local onde possa (i) obstruir a visão do motorista, (ii) comprometer o desempenho de qualquer sistema operacional ou recursos de segurança do veículo, incluindo air bags, botões com indicadores luminosos de perigo, ou (iii) comprometer a habilidade do motorista em conduzir o veículo com segurança.
- O laser semiconductor danificará se superaquecer. Instale esta unidade afastada de lugares que possam aquecer, como perto da saída do aquecedor.
- O ótimo desempenho é obtido quando a unidade é instalada a um ângulo inferior a 30°.

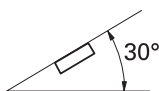

- Na instalação, para assegurar a dispersão de calor apropriada ao utilizar esta unidade, certifique-se de deixar um espaço amplo atrás do painel traseiro e amarre os cabos soltos de forma que não bloqueiem as saídas de ar.

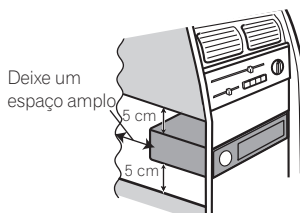

- Os cabos não devem cobrir a área mostrada na figura abaixo. Isso é necessário para permitir que o calor seja dissipado livremente.

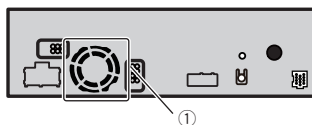

- ① Não tampe esta área.
- Certifique-se de deixar bastante espaço entre o painel e a tela LCD desta unidade, de modo que a tela LCD possa ser aberta e fechada sem que haja contato com o painel.

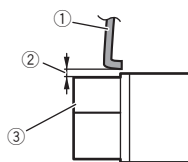

- ① Painel do veículo
- ② Deixe espaço
- ③ Painel de LCD

Montagem dianteira/traseira DIN

Esta unidade pode ser instalada adequadamente utilizando a instalação da montagem dianteira ou traseira.

Utilize peças comercializadas convencionalmente para a instalação.

Instalação

Montagem dianteira DIN

1 Decida sobre a posição dos suportes laterais.

Ao instalar em um espaço sem profundidade, altere a posição dos suportes laterais (pequenos).

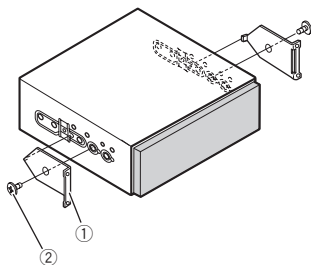

- ① Suporte lateral (pequeno)
- ② Parafuso de cabeça embutida (5 mm × 6 mm)

2 Instale a unidade no painel.

Insira o encaixe de montagem no painel. Em seguida, prenda o encaixe de montagem usando uma chave de fenda a fim de curvar as guias de metal (90°) até o local.

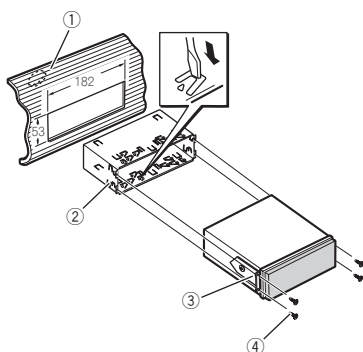

- ① Painel do veículo
- ② Gaveta de montagem
- ③ Suporte lateral
- ④ Parafuso (2 mm × 3 mm)

Montagem traseira DIN

1 Determine a posição apropriada em que os orifícios no suporte e a lateral da unidade coincidem.

Ao instalar em um espaço sem profundidade, use os seguintes orifícios de parafusos.

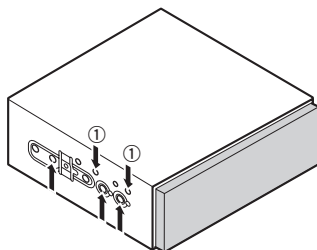

- ① Use somente parafusos de terminal (4 mm × 3 mm).

2 Aperte dois parafusos em cada lado.

Use qualquer parafuso de terminal (4 mm × 3 mm), parafusos de terminal (5 mm × 6 mm) ou parafusos de superfície nivelada (5 mm × 6 mm), dependendo do formato dos orifícios do suporte.

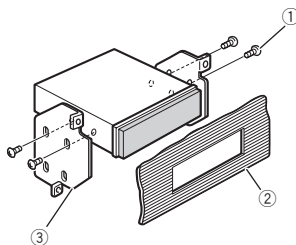

- ① Parafuso
- ② Painel do veículo ou console
- ③ Suporte de montagem de rádio da fábrica

Nota

Em alguns tipos de veículos, podem ocorrer discrepâncias entre a unidade e o painel. Se isso acontecer, utilize o quadro fornecido para preencher o espaço.

Remoção da unidade

Distenda as partes superior e inferior da moldura de acabamento, removendo-o. Depois, solte os parafusos (2 mm × 3 mm) para remover o encaixe de montagem.

- Ao reinstalar moldura de acabamento, empurre moldura de acabamento no componente até que se encaixe com um estalido. (Se a moldura de acabamento for instalado de cabeça para baixo, a moldura de acabamento não se encaixará corretamente.)

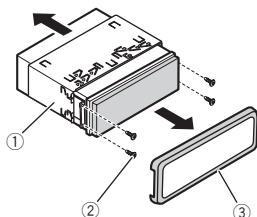

- ① Gaveta de montagem
- ② Parafuso (2 mm × 3 mm)
- ③ Moldura de acabamento

Instalando o microfone



AVISO

É extremamente perigoso permitir que o condutor do microfone seja enrolado em torno da coluna de direção ou da marcha. Certifique-se de instalar a unidade de maneira que ela não obstrua a condução.

Nota

Instale o microfone em uma posição e orientação que permitam capturar a voz da pessoa que estiver utilizando o sistema.

Ao instalar o microfone no quebra-sol

1 Instale o microfone no prendedor apropriado.

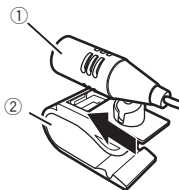

- ① Microfone
- ② Prendedor do microfone

2 Instale o prendedor do microfone no quebra-sol.

Com o quebra-sol para cima, instale o prendedor do microfone. (Abaixar o quebra-sol reduzirá a taxa de reconhecimento de voz.)

Instalação

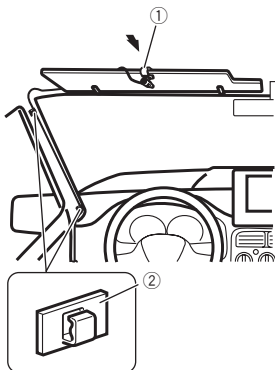

- ① Prendedor do microfone
- ② Presilha

Utilize braçadeiras vendidas separadamente para segurar o cabo onde seja necessário dentro do veículo.

Ao instalar o microfone na coluna de direção

1 Instale o microfone no prendedor apropriado.

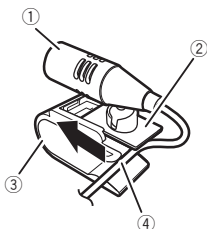

- ① Microfone
- ② Base do microfone
- ③ Prendedor do microfone
- ④ Encaixe o condutor do microfone na ranhura.

■ O microfone pode ser instalado sem usar a presilha do microfone. Neste caso, retire a base do microfone da presilha do microfone. Para tirar a base do microfone da presilha do microfone, deslize a base do microfone.

2 Instale a presilha do microfone no lado posterior da coluna de direção.

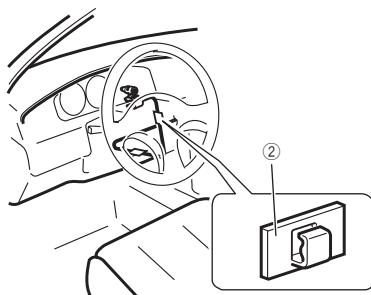
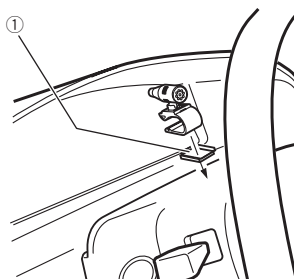

- ① Fita dupla face
 - ② Presilha
- Utilize braçadeiras vendidas separadamente para segurar o cabo onde seja necessário dentro do veículo.

Ajustando o ângulo do microfone

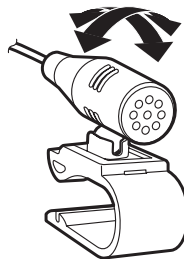

O ângulo do microfone pode ser ajustado. ▣

Informações adicionais

Solução de problemas

Comum

Sintoma	Causa	Ação (Página de referência)
Não haverá alienação. A unidade não funcionará.	Os fios e conectores estão conectados de forma incorreta.	Confirme mais uma vez se todas as conexões estão corretas.
	O fusível está queimado.	Verifique o motivo que fez com que o fusível queimasse e substitua-o. Certifique-se de instalar um fusível com a mesma especificação.
A operação com o controle remoto não é possível. A unidade não funciona corretamente, mesmo ao pressionar os botões apropriados do controle remoto.	Ruído e/ou outros fatores estão fazendo com que o microprocessador incorporado funcione incorretamente.	Pressione RESET . (Página 12)
	A bateria está baixa.	Recarregue uma nova bateria.
A reprodução não é possível.	Algumas operações são proibidas em determinados discos.	Tente utilizar outro disco.
	O disco está sujo.	Limpe o disco.
A reprodução não é possível.	O tipo de disco carregado não pode ser reproduzido nesta unidade.	Verifique o tipo do disco.
	O disco carregado não é compatível com este sistema de vídeo.	Altere para um disco compatível com o seu sistema de vídeo.

Sintoma	Causa	Ação (Página de referência)
Não há som. O nível de volume não aumentará.	Os cabos não estão conectados corretamente.	Conecte os cabos corretamente.
	A unidade está executando uma reprodução estática, em slow motion ou quadro a quadro.	Não há som durante a reprodução estática, em slow motion ou quadro a quadro.
Não há imagem.	O cabo do freio de mão não está conectado.	Conecte um cabo do freio de mão e puxe-o.
	O freio de mão não está puxado.	Conecte um cabo do freio de mão e puxe-o.
O ícone  é visualizado e a operação não é possível.	A operação é proibida para o disco.	Essa operação não é possível.
	A operação não é compatível com a configuração do disco.	Essa operação não é possível.
A imagem visualizada para (pausa) e a unidade não pode ser operada.	Os dados não podem mais ser lidos durante a reprodução.	Pare a reprodução uma vez e inicie-a novamente.
Não há som. O nível do volume está baixo.	O nível do volume está baixo.	Ajuste o nível do volume.
	O atenuador está ativado.	Desative o atenuador.
O som e o vídeo estão pulando.	A unidade não está firme.	Acople a unidade com firmeza.
	O tamanho do arquivo e a taxa de transmissão estão acima dos valores recomendados.	Crie um arquivo DivX que tenha o tamanho e a taxa de transmissão recomendados.
A relação de aspecto está incorreta e a imagem está alongada.	O ajuste da relação de aspecto está incorreto para o display.	Selecione o ajuste apropriado para o seu display. (Página 63)

Informações adicionais

Sintoma	Causa	Ação (Página de referência)
O motor entra em funcionamento quando a chave da ignição é ligada (ou posicionada em ACC).	A unidade está confirmando se um disco está carregado ou não.	Esta é uma operação normal.
Nada é visualizado. As teclas do painel sensível ao toque não podem ser utilizadas.	A câmara com visualização traseira não está conectada.	Conecte a câmara com visualização traseira.
No xxxx é visualizado quando um display é alterado (por exemplo, No Title).	Não há informações de texto incorporadas.	Pressione e segure MENU para retornar ao display de fonte e, em seguida, selecione o ajuste correto para Camera Polarity . (Página 70)
Subpastas não podem ser reproduzidas.	A reprodução com repetição de pasta foi selecionada.	Selecione novamente a série de repetição.
A série de repetição muda automaticamente.	Outra pasta foi selecionada durante a reprodução com repetição.	Selecione novamente a série de repetição.
	A busca por faixa ou avanço/retrocesso rápido foi realizada durante a reprodução com repetição de arquivo.	Selecione novamente a série de repetição.

DVD

Sintoma	Causa	Ação (Página de referência)
A reprodução não é possível.	O disco carregado tem um número de região diferente desta unidade.	Substitua o disco por um que apresente o mesmo número de região que esta unidade.

Sintoma	Causa	Ação (Página de referência)
Uma mensagem de bloqueio do responsável é visualizada e a reprodução não é possível.	O bloqueio do responsável está ativado.	Desative o bloqueio do responsável ou altere o nível. (Página 64)
O bloqueio do responsável não pode ser cancelado.	O número de código está incorreto. Você esqueceu o número de código.	Introduza o número de código correto. (Página 64) Pressione RESET . (Página 65)
O idioma de diálogo (e o idioma de legenda) não pode ser trocado.	O DVD que está sendo reproduzido não apresenta gravações em vários idiomas. Somente é possível alternar entre itens indicados no menu do disco.	Não é possível alternar entre idiomas se eles não estão gravados no disco. Alterne o idioma utilizando o menu do disco.
Nenhuma legenda é visualizada.	O DVD que está sendo reproduzido não apresenta legendas. Somente é possível alternar entre itens indicados no menu do disco.	As legendas não serão visualizadas, se elas não estiverem gravadas no disco. Alterne o idioma utilizando o menu do disco.
A reprodução não é realizada com os ajustes de idioma de áudio e idioma de legenda selecionados no menu Video Setup .	O DVD que está sendo reproduzido não apresenta diálogos ou legendas no idioma selecionado.	Não é possível alternar entre idiomas se o idioma selecionado não está gravado no disco.

Informações adicionais

Sintoma	Causa	Ação (Página de referência)
---------	-------	-----------------------------

Não é possível alternar o ângulo de visão.	O DVD que está sendo reproduzido não apresenta tomadas de cenas em vários ângulos.	Não é possível alternar o ângulo de visão se o DVD não apresenta cenas gravadas em vários ângulos.
--	--	--

	Você está tentando alternar para a visualização de múltiplos ângulos para uma cena que não foi gravada em vários ângulos.	Altere entre vários ângulos ao assistir a cenas gravadas em vários ângulos.
--	---	---

A imagem fica extremamente distorcida e escura durante a reprodução.	Alguns discos apresentam um sinal indicando a proibição de cópia.	Como esta unidade é compatível com o sistema de geração de cópias analógicas, ao reproduzir um disco que tenha um sinal indicando a proibição de cópia, faixas horizontais ou outras imperfeições podem aparecer em alguns displays. Isso não é um problema de funcionamento.
--	---	---

Vídeo CD

Sintoma	Causa	Ação
---------	-------	------

O menu PBC (Controle de reprodução) não pode ser chamado.	O Vídeo CD que está sendo reproduzido não apresenta o PBC.	Essa operação não está disponível para Vídeo CDs que não apresentam o PBC.
---	--	--

A reprodução com repetição e a busca por faixa/hora não são possíveis.	O Vídeo CD que está sendo reproduzido apresenta o PBC.	Essa operação não está disponível para Vídeo CDs que apresentam o PBC.
--	--	--

iPod

Sintoma	Causa	Ação
---------	-------	------

O iPod não está funcionando corretamente.	Os cabos estão conectados de forma incorreta.	Desconecte o cabo do iPod. Uma vez que o menu principal do iPod é visualizado, reconecte e reinicie o iPod.
---	---	---

	A versão do iPod é antiga.	Atualize a versão do iPod.
--	----------------------------	----------------------------

Áudio/telefone Bluetooth

Sintoma	Causa	Ação
---------	-------	------

O áudio da fonte de áudio Bluetooth não é reproduzido.	Um celular em conexão Bluetooth está atualmente em uma ligação telefônica.	O áudio será reproduzido quando a ligação for finalizada.
--	--	---

	Um celular em conexão Bluetooth está atualmente em operação.	Não opere o celular neste momento.
--	--	------------------------------------

Processador multicanal

Sintoma	Causa	Ação (Página de referência)
---------	-------	-----------------------------

Não há som. O nível de volume não aumentará.	Os cabos ópticos não estão conectados corretamente.	Conecte os cabos corretamente.
--	---	--------------------------------

Mesmo se o áudio multicanal estiver selecionado, o áudio de 2 canais será emitido.	O ajuste de saída digital está em Linear PCM .	Normalmente, ajuste a saída digital para Stream . (Página 66)
--	---	--



Mensagens de erro

Ao entrar em contato com o revendedor ou a Central de Serviços da Pioneer mais próxima, anote a mensagem de erro.

Informações adicionais

Sintonizador

Mensagem	Causa	Ação
No Data	Esta unidade não pode receber informações sobre o nome do serviço do programa.	Mova para o local desejável com boa recepção.

DVD

Mensagem	Causa	Ação
Different Region Disc	O disco não contém o mesmo número de região que esta unidade.	Substitua o DVD por um que contenha o número de região correto.
Error-02-XX/ /FF-FF	O disco está sujo.	Limpe o disco.
	O disco está riscado.	Substitua o disco.
	O disco está carregado ao contrário.	Verifique se o disco está carregado corretamente.
Unplayable Disc	Há um erro elétrico ou mecânico.	Pressione RESET .
	Este tipo de disco não pode ser reproduzido nesta unidade.	Substitua o disco por outro que possa ser reproduzido nesta unidade.
Protect	O disco inserido não contém arquivos que possam ser reproduzidos.	Substitua o disco.
	Todos os arquivos no disco inserido estão incorporados com DRM.	Substitua o disco.
Skipped	O disco inserido contém arquivos protegidos por DRM.	Reproduza um arquivo de áudio não incorporado com Windows Media DRM 9/10.
TEMP	A temperatura da unidade está fora da faixa de operação normal.	Aguarde até que a temperatura da unidade retorne ao limite de operação normal.

Mensagem	Causa	Ação
Rental Expired.	O disco inserido contém conteúdo DivX VOD expirado.	Selecione um arquivo que possa ser reproduzido.
Video resolution not supported	O disco inserido contém um arquivo DivX de alta definição.	Selecione um arquivo que possa ser reproduzido.
It is not possible to write it in the flash.	Erro de memória flash.	Substitua a memória flash.
Your device is not authorized to play this DivX protected video.	O código de registro DivX desta unidade não foi autorizado pelo provedor de conteúdo DivX VOD.	Registre esta unidade junto ao provedor de conteúdo DivX VOD.
Unplayable File	Este tipo de arquivo não pode ser reproduzido nesta unidade.	Selecione um arquivo que possa ser reproduzido.
Format Read	Às vezes, há um atraso entre o início da reprodução e o início da recepção do som.	Aguarde até que a mensagem desapareça e você ouvirá o som.
Video frame rate not supported.	A taxa de quadros do arquivo DivX é de mais de 30 fps.	Selecione um arquivo que possa ser reproduzido.
Audio Format not supported.	Esse tipo de arquivo não é suportado nesta unidade.	Selecione um arquivo que possa ser reproduzido.

Informações adicionais

Dispositivo de armazenamento externo (USB, SD)

Mensagem	Causa	Ação
Unplayable File	Este tipo de arquivo não pode ser reproduzido nesta unidade. Não há músicas.	Selecione um arquivo que possa ser reproduzido. Transfira os arquivos de áudio para o dispositivo de armazenamento externo e conecte-o.
	A segurança da memória USB conectada está ativada.	Siga as instruções da memória USB para desativar a segurança.
Format Read	Às vezes, há um atraso entre o início da reprodução e o início da recepção do som.	Aguarde até que a mensagem desapareça e você ouvirá o som.
Skipped	O dispositivo de armazenamento externo conectado contém arquivos WMA protegidos pelo Windows Media™ DRM 9/10.	Reproduza um arquivo de áudio não incorporado com Windows Media DRM 9/10.
Protect	Todos os arquivos no dispositivo de armazenamento externo conectado estão protegidos pelo Windows Media DRM 9/10.	Transfira os arquivos de áudio não protegidos pelo Windows Media DRM 9/10 para o dispositivo de armazenamento externo e conecte-o.
Incompatible USB	O dispositivo USB conectado não é suportado por esta unidade. O dispositivo USB não é formatado com FAT16 ou FAT32.	Conecte um áudio player portátil USB ou memória USB compatível com USB Mass Storage Class. O dispositivo USB conectado deve ser formatado com FAT16 ou FAT32.

Mensagem	Causa	Ação
Incompatible SD	Cartão SD não suportado inserido. Não é um dispositivo de armazenamento SD compatível	Utilize um cartão SD suportado. Desconecte o dispositivo e substitua-o por um dispositivo de armazenamento USB compatível.
Check USB	O conector USB ou cabo USB está em curto. O áudio player portátil USB/memória USB conectado consome mais do que a corrente máxima permitida.	Verifique se o conector USB ou o cabo USB não está preso em alguma coisa ou se está danificado. Desconecte o áudio player portátil USB/memória USB e não o utilize. Coloque a chave de ignição na posição OFF, depois em ACC ou ON, e conecte um áudio player portátil USB/memória USB compatível.
Error-02-9X/-DX	Falha de comunicação.	Execute uma das seguintes operações. –Desligue a chave de ignição (OFF) e volte a ligá-la (ON). –Desconecte o áudio player portátil USB/memória USB. –Altere para uma fonte diferente. Em seguida, retorne para o áudio player portátil USB/memória USB.
Rental Expired.	O dispositivo de armazenamento externo inserido apresenta conteúdo DivX VOD expirado.	Selecione um arquivo que possa ser reproduzido.

Informações adicionais

Mensagem	Causa	Ação
Video resolution not supported	O dispositivo de armazenamento externo inserido contém um arquivo DivX de alta definição.	Selecione um arquivo que possa ser reproduzido.
It is not possible to write it in the flash.	Erro de memória flash.	Substitua a memória flash.
Your device is not authorized to play this DivX protected video.	O código de registro DivX desta unidade não foi autorizado pelo provedor de conteúdo DivX VOD.	Registre esta unidade junto ao provedor de conteúdo DivX VOD.
Format Read	Às vezes, há um atraso entre o início da reprodução e o início da recepção do som.	Aguarde até que a mensagem desapareça e você ouvirá o som.
Video frame rate not supported.	A taxa de quadros do arquivo DivX é de mais de 30 fps.	Selecione um arquivo que possa ser reproduzido.
Audio Format not supported.	Esse tipo de arquivo não é suportado nesta unidade.	Selecione um arquivo que possa ser reproduzido.

iPod

Mensagem	Causa	Ação
Format Read	Às vezes, há um atraso entre o início da reprodução e o início da recepção do som.	Aguarde até que a mensagem desapareça e você ouvirá o som.
Error-02-6X/-9X/-DX	Falha de comunicação.	Desconecte o cabo do iPod. Uma vez que o menu principal do iPod é visualizado, reconecte e reinicie o iPod.
	Falha no iPod	Desconecte o cabo do iPod. Uma vez que o menu principal do iPod é visualizado, reconecte e reinicie o iPod.

Mensagem	Causa	Ação
Error-02-67	A versão do firmware do iPod é antiga	Atualize a versão do iPod.
Stop	Não há músicas.	Transfira as músicas para o iPod.
	Não há músicas na lista atual.	Selecione uma lista que contenha músicas.
Not Found	Nenhuma música relacionada	Transfira as músicas para o iPod.

Bluetooth

Mensagem	Causa	Ação
Error-10	Falha de alimentação no módulo Bluetooth desta unidade.	Coloque a chave de ignição na posição OFF, depois em ACC ou ON. Se uma mensagem de erro ainda for visualizada após a execução da ação acima, entre em contato com o revendedor ou a Central de Serviços autorizada da Pioneer.



Compreensão das mensagens de erro da função EQ automática/TA e EQ automáticos

Quando a medição correta das características acústicas no interior do veículo não for possível utilizando a função TA e EQ automáticos, uma mensagem de erro poderá ser visualizada no display. Nesse caso, consulte a tabela a seguir para saber qual é o problema e como ele pode ser corrigido. Após a verificação, tente novamente.

Informações adicionais

Mensagem	Causa	Ação
Error. Please check MIC.	O microfone não está conectado.	Acople o microfone opcional com firmeza ao conector.
Error. Please check xxxx speaker./ Error. Please check Sub-woofer.	O microfone não pode capturar o som de medição de um alto-falante.	<ul style="list-style-type: none"> • Confirme se os alto-falantes estão conectados corretamente. • Corrija o ajuste de nível de entrada do amplificador de potência conectado aos alto-falantes. • Acople o microfone com firmeza ao conector.
Error. Please check noise.	O nível de ruído no ambiente é muito alto.	<ul style="list-style-type: none"> • Pare o carro em um local o mais silencioso possível e desligue o motor, ar condicionado ou aquecedor. • Ajuste o microfone corretamente.
Error. Please check battery.	A alimentação não está sendo fornecida da bateria para esta unidade.	<ul style="list-style-type: none"> • Conecte a bateria corretamente. • Verifique a tensão da bateria.



Compreensão das mensagens

Mensagens	Tradução
Screen image may appear reversed.	A Pioneer recomenda o uso de uma câmera que reflita as imagens invertidas do espelho, do contrário, a imagem da tela pode aparecer invertida.



Lista de indicadores



Área 1



Indica que a frequência selecionada está sendo transmitida em estéreo.



Indica que um telefone Bluetooth está conectado.

Dolby D

Indica que o formato digital é Dolby Digital.

MPEG-A

Indica que o formato digital é Áudio MPEG.

LPCM

Indica que o formato digital é um PCM linear.

48k16

Indica a frequência de amostragem.

DTS

Indica que o formato digital é DTS.

1 ch

2 ch

Mch

Indica o canal de áudio.

PBCOn

Indica que um disco com PBC ativado está sendo reproduzido.

Informações adicionais



- Indica que um celular está conectado.
- Indica que uma chamada foi recebida e ainda não foi verificada.
- O aviso de recepção de chamada não será exibido para chamadas feitas quando seu telefone celular estiver desconectado desta unidade.



- Indica a potência da bateria do celular.
- O nível mostrado no indicador pode ser diferente da potência da bateria real.
- Se a potência da bateria não está disponível, nada será visualizado na área do indicador de potência da bateria.



Indica a intensidade de sinal do celular.



Indica que Dolby Pro Logic II está ativado.



Indica que a função EQ automático está ativada.



Mostra qual idioma de áudio foi selecionado.



Mostra qual idioma de legenda foi selecionado.



Mostra qual ângulo de visão foi selecionado.



Mostra qual saída de áudio foi selecionada.

Área 2



Mostra o disco/álbum atualmente sendo reproduzido.



Mostra a faixa/música atualmente sendo reproduzida.



Mostra o comentário atualmente sendo reproduzido.



Mostra o nome do artista da faixa/música atualmente sendo reproduzida.



Mostra as informações do celular.



Mostra as informações gerais do telefone.



Mostra as informações do telefone residencial.



Mostra as informações do telefone do trabalho.



Mostra as informações de outro telefone.



Mostra o nome da pasta atualmente sendo reproduzida.



Mostra o nome do arquivo atualmente sendo reproduzido.



Mostra o número programado da emissora atualmente sendo sintonizada.



Mostra o canal atualmente sendo sintonizado.

Área 3



Mostra o número do título atualmente sendo reproduzido.



Mostra o número do capítulo atualmente sendo reproduzido.



Mostra o estilo da faixa/música atualmente sendo reproduzida.



Indica que o modo de demonstração de recursos está ativado.



Informações adicionais

Orientações de manuseio

Discos e player

Utilize apenas os discos com os logotipos a seguir.



Utilize discos de 12 cm. Não utilize discos de 8 cm nem um adaptador para discos de 8 cm.

Utilize apenas discos convencionais, totalmente circulares. Não utilize discos com outros formatos.



Não insira nada a não ser um DVD-R/RW ou CD-R/RW no slot de carregamento de disco.

Não utilize discos rachados, lascados, tortos ou com defeitos, pois podem danificar o player.

Não é possível reproduzir CD-R/RW não finalizados.

Não toque na superfície gravada dos discos.

Quando não for utilizá-los, guarde os discos em suas caixas.

Não cole etiquetas, escreva ou aplique produtos químicos à superfície dos discos.

Para remover sujeiras de um disco, limpe-o com um tecido macio do centro para fora.

A condensação pode temporariamente prejudicar o desempenho do player. Deixe-o sem uso por aproximadamente uma hora para que se ajuste a uma temperatura mais quente. Além disso, seque os discos com um pano macio.

A reprodução de discos pode não ser possível devido às suas características, aos seus formatos, ao aplicativo gravado, ao ambiente de reprodução, às condições de armazenamento e assim por diante.

Impactos nas estradas ao dirigir podem interromper a reprodução do disco.

Leia as precauções sobre discos antes de utilizá-los.

Pode ser que determinadas funções não estejam disponíveis para alguns discos DVD Vídeo.

Pode não ser possível reproduzir determinados discos DVD Vídeo.

Não é possível reproduzir discos DVD-RAM.

Esta unidade não é compatível com discos gravados no formato AVCHD (Codec de vídeo avançado de alta definição). Não insira discos AVCHD, pois há o risco de que eles não sejam ejetados.

Dispositivo de armazenamento externo (USB, SD)

Dependendo do dispositivo de armazenamento externo (USB, SD), os problemas a seguir podem ocorrer.

- As operações podem variar.
- Pode ser que o dispositivo de armazenamento não seja reconhecido.
- Pode ser que os arquivos não sejam reproduzidos corretamente.

Dispositivo de armazenamento USB

Conexões via hub USB não são suportadas.

Não conecte nada a não ser um dispositivo de armazenamento USB.

Fixe de forma segura o dispositivo de armazenamento USB enquanto você estiver dirigindo. Não deixe o dispositivo de armazenamento USB cair no chão, onde possa ficar preso embaixo do pedal do freio ou acelerador.

Dependendo do dispositivo de armazenamento USB, talvez ele possa causar ruído no rádio.

Arquivos protegidos por direitos autorais armazenados nos dispositivos USB não podem ser reproduzidos.

Você não pode conectar um áudio player portátil USB/memória USB a esta unidade via um hub USB.

Uma memória USB particionada não é compatível com esta unidade.

Informações adicionais

Dependendo do tipo de áudio player portátil USB/memória USB utilizado, esta unidade pode não reconhecer-lo ou os arquivos de áudio podem não ser reproduzidos corretamente.

Não deixe o áudio player portátil USB/memória USB exposto à luz direta do sol por um longo período de tempo. A exposição prolongada à luz direta do sol pode resultar em problemas de funcionamento do áudio player portátil USB/memória USB devido à alta temperatura.

Cartão de memória SD

Esta unidade oferece suporte apenas para os seguintes tipos de cartões de memória SD.

- SD
- SDHC

Mantenha o cartão de memória SD fora do alcance de crianças. Caso ele seja ingerido, consulte um médico imediatamente.

Não toque nos conectores do cartão de memória SD diretamente com os dedos ou com qualquer dispositivo de metal.

Não insira nada além de um cartão de memória SD no slot para cartão SD. Se um objeto metálico (por exemplo, uma moeda) for inserido no slot, os circuitos internos podem se quebrar e causar defeitos.

Não insira um cartão de memória SD danificado (por exemplo, rachado, com a etiqueta destacada), pois ele pode não ser ejetado do slot.

Não tente forçar um cartão de memória SD para dentro do slot correspondente, já que ele ou esta unidade podem ser danificados.

Ao ejetar um cartão de memória SD, pressione-o e segure até ouvir um clique de encaixe. É perigoso soltar seu dedo imediatamente após pressionar o cartão, já que o cartão pode ser lançado para fora do slot e atingir seu rosto, etc. Se o cartão for lançado para fora do slot, ele poderá se perder.

iPod

Para garantir uma operação correta, acople o cabo do conector dock do iPod diretamente a esta unidade.

Fixe de forma segura o iPod enquanto você estiver dirigindo. Não deixe o iPod cair no chão, onde possa ficar preso embaixo do pedal do freio ou acelerador.

Sobre os ajustes do iPod

- Quando um iPod está conectado, esta unidade altera o ajuste da curva do EQ (equalizador) do iPod para Desativado a fim de otimizar a acústica. Ao desconectar o iPod, o EQ retorna ao ajuste original.
- Não é possível desativar a função Repetir no iPod ao utilizar esta unidade. Essa função é alterada automaticamente para Todos quando o iPod for conectado a esta unidade.

Texto incompatível salvo no iPod não será visualizado na unidade.

Discos DVD-R/RW

Discos DVD-R/RW não finalizados que foram gravados com o formato Vídeo (modo Vídeo) não podem ser reproduzidos.

Pode não ser possível reproduzir discos DVD-R/RW, devido a suas características, riscos, poeira, bem como sujeira, condensação, etc. nas lentes desta unidade.

Dependendo das configurações do aplicativo e do ambiente, talvez não seja possível a reprodução de discos gravados em um computador pessoal. (Para obter detalhes, entre em contato com o fabricante do aplicativo.)

Discos CD-R/RW

Ao utilizar CD-R/RW, é possível reproduzir apenas os discos já finalizados.

Talvez não seja possível reproduzir discos CD-R/RW gravados em uma gravadora de CDs ou em um computador pessoal devido a características do disco, riscos ou sujeira, condensação, etc., nas lentes desta unidade.

Dependendo das configurações do aplicativo e do ambiente, talvez não seja possível a reprodução de discos gravados em um computador pessoal. (Para obter detalhes, entre em contato com o fabricante do aplicativo.)

A reprodução de discos CD-R/RW pode tornar-se impossível no caso de exposição direta à luz do sol, altas temperaturas ou condições de armazenamento no veículo.

Títulos e outras informações de texto gravados em um disco CD-R/RW podem não ser visualizados por esta unidade [no caso de dados de áudio (CD-DA)].

Informações adicionais

Discos duais

Discos duais são discos com dois lados que possuem, de um lado, um CD de áudio gravável e, do outro, um DVD de vídeo gravável.

A reprodução do lado do DVD é possível com esta unidade. No entanto, como o lado do CD de discos duais não é fisicamente compatível com o padrão de CD comum, talvez não seja possível reproduzir o lado do CD com esta unidade.

Inserir e ejetar um disco dual com frequência pode causar arranhões no disco. Arranhões profundos podem causar problemas na reprodução com esta unidade. Em alguns casos, o disco dual pode ficar preso no slot de carregamento e não ser ejetado. Para evitar que isso aconteça, recomendamos que você não use discos duais nesta unidade. Consulte as informações fornecidas pelo fabricante do disco para saber mais a respeito dos discos duais.

Arquivos de imagens JPEG

JPEG é a forma abreviada de Joint Photographic Experts Group e refere-se a um padrão de tecnologia de compressão de imagem.

Os arquivos são compatíveis com imagens estáticas Baseline JPEG e EXIF 2.1 até a resolução de 8 192 × 7 680. (O formato EXIF é o mais usado em câmeras fotográficas digitais.)

Talvez não seja possível a reprodução de arquivos no formato EXIF que tenham sido processados por um computador pessoal.

Não há compatibilidade com JPEG progressivo.

Arquivos de vídeo DivX

Dependendo da composição das informações do arquivo, como o número de reproduções de áudio ou tamanho do arquivo, poderá haver um pequeno atraso ao reproduzir discos.

Algumas operações especiais podem ser proibidas por causa da composição dos arquivos DivX.

Somente arquivos DivX baixados de um site parceiro DivX possuem garantia de operação adequada. Arquivos DivX não autorizados podem não funcionar corretamente.

Arquivos DRM alugados não podem ser operados até que a reprodução comece.

Tamanho de arquivo recomendado: 2 GB ou menos com uma taxa de transmissão de 2 Mbps ou menos.

O código de ID desta unidade deve ser registrado com um provedor de DivX VOD para que a reprodução de arquivos DivX VOD seja possível. Para obter informações sobre códigos de ID, consulte *Visualização do código de registro DivX® VOD* na página 65.

Para obter detalhes sobre DivX, visite o seguinte site: <http://www.divx.com/>

Importante

- Ao nomear um arquivo de imagem JPEG, adicione a extensão de nome de arquivo correspondente (.jpg, .jpeg, .jpe ou .jfff).
- Esta unidade reproduz arquivos com essas extensões de nome de arquivo (.jpg, .jpeg, .jpe ou .jfff) como um arquivo de imagem JPEG. Para evitar problemas de funcionamento, não utilize essas extensões para arquivos que não sejam arquivos de imagem JPEG.

Compatibilidade com áudio compactado (disco, USB, SD)

WMA

Extensão de arquivo: .wma

Taxa de bits: 5 kbps a 320 kbps (CBR), VBR

Frequência de amostragem: 8 kHz a 48 kHz

Windows Media Audio Professional, Sem perdas, Voz/DRM Stream/Stream com vídeo: Não compatível

MP3

Extensão de arquivo: .mp3

Taxa de bit: 8 kbps a 320 kbps

Frequência de amostragem: 8 kHz a 48 kHz (32 kHz, 44,1 kHz, 48 kHz para ênfase)

Versão de identificação ID3 compatível: 1.0, 1.1, 2.2, 2.3 (a versão de identificação ID3 2.x recebe prioridade em relação à versão 1.x.)

Lista de reprodução M3u: Não compatível

MP3i (MP3 interativo), mp3 PRO: Não compatível

Informações adicionais

AAC

Formato compatível: codificado por AAC pelo iTunes

Extensão de arquivo: .m4a

Frequência de amostragem: 8 kHz a 44,1 kHz

Taxa de bit: 8 kbps a 320 kbps

Apple sem perdas: não compatível

Arquivo AAC adquirido na iTunes Store (a extensão do arquivo é .m4p): não compatível

Compatibilidade com DivX

Formato compatível: Formato de vídeo DivX implementado em relação aos padrões DivX

Extensões de arquivo: .avi ou .divx

Formato DivX Ultra: não compatível

Formato DivX HD: não compatível

Arquivos DivX sem dados de vídeo: não compatível

DivX plus HD: não compatível

Codec de áudio compatível: MP2, MP3, Dolby Digital

LPCM: não compatível

Taxa de bit: 8 kbps a 320 kbps (CBR), VBR

Frequência de amostragem: 8 kHz a 48 kHz

Extensão de arquivo de legenda externa compatível: .srt

Informações suplementares

Pode ser que alguns caracteres em um nome de arquivo (incluindo sua extensão) ou em um nome de pasta não sejam visualizados.

Dependendo do aplicativo utilizado para codificar arquivos WMA, pode ser que esta unidade não opere corretamente.

Pode ocorrer um pequeno atraso ao iniciar a reprodução de arquivos de áudio incorporados com arquivos de áudio ou dados de imagem armazenados em um dispositivo de armazenamento externo (USB/SD) com várias hierarquias de pastas.

Disco

Pastas reproduzíveis: até 700

Arquivos reproduzíveis: até 999 para CD-R/RW

Arquivos reproduzíveis: até 3 500 para DVD-R/RW

Sistema de arquivos: ISO 9660 níveis 1 e 2, Romeo, Joliet, UDF 1.02 (DVD-R/DVD-RW)

Reprodução de múltiplas sessões: Compatível

Transferência de dados por gravação de pacotes: Não compatível

Independentemente da duração de seções sem gravação entre as músicas da gravação original, os discos de áudio compactado serão reproduzidos com uma curta pausa entre as músicas.

Dispositivo de armazenamento externo (USB, SD)

Pastas reproduzíveis: até 6 000

Arquivos reproduzíveis: até 65 535, até 255 para uma pasta

Reprodução de arquivos protegidos por direitos autorais: não compatível

Dispositivo de armazenamento externo particionado (USB, SD): somente a primeira partição reproduzível pode ser reproduzida.

Não há compatibilidade com cartões multimídia (MMC).

A compatibilidade com todos os cartões de memória SD não é garantida.

Esta unidade não é compatível com Áudio SD/Vídeo SD.

AVISO

- A Pioneer não se responsabilizará pela perda dos dados na memória USB/áudio player portátil USB/cartão de memória SD, mesmo se esses dados tiverem sido perdidos durante a utilização desta unidade.
- Não deixe os discos/dispositivo de armazenamento externo (USB, SD) ou iPod em locais com alta temperatura. 

Informações adicionais

Compatibilidade com iPod

Esta unidade suporta apenas os modelos de iPod a seguir. As versões de software de iPod suportadas são mostradas abaixo. Pode ser que versões antigas não tenham suporte.

- iPhone 4 (versão de software 4.1)
- iPhone 3GS (versão de software 4.1)
- iPhone 3G (versão de software 4.1)
- iPhone (versão de software 3.1.3)
- iPod nano da sexta geração (versão de software 1.0)
- iPod nano da quinta geração (versão de software 1.0.2)
- iPod nano da quarta geração (versão de software 1.0.4)
- iPod nano da terceira geração (versão de software 1.1.3)
- iPod nano da segunda geração (versão de software 1.1.3)
- iPod nano da primeira geração (versão de software 1.3.1)
- iPod touch da quarta geração (versão de software 4.1)
- iPod touch da terceira geração (versão de software 4.0)
- iPod touch da segunda geração (versão de software 4.0)
- iPod touch da primeira geração (versão de software 3.1.3)
- iPod classic de 160GB (versão de software 2.0.4)
- iPod classic de 120 GB (versão de software 2.0.1)
- iPod classic (versão de software 1.1.2)
- iPod da quinta geração (versão de software 1.3)

Dependendo da geração ou da versão do iPod, pode ser que algumas funções não estejam disponíveis.

As operações podem variar dependendo da versão de software do iPod.

Ao utilizar um iPod, é necessário um cabo proveniente do iPod com conector Dock para USB.

Ao utilizar um cabo de interface CD-IU50V/CD-IU200V da Pioneer, entre em contato com o seu fornecedor para obter detalhes.

Para obter informações sobre compatibilidade com formatos de arquivo, consulte os manuais do iPod.

Audiobook, Podcast: Compatível

AVISO

A Pioneer não se responsabilizará pela perda dos dados no iPod, mesmo se esses dados tiverem

sido perdidos durante a utilização desta unidade. 

Sequência de arquivos de áudio

O usuário não pode atribuir números de pasta e especificar as sequências de reprodução com esta unidade.

Exemplo de uma hierarquia

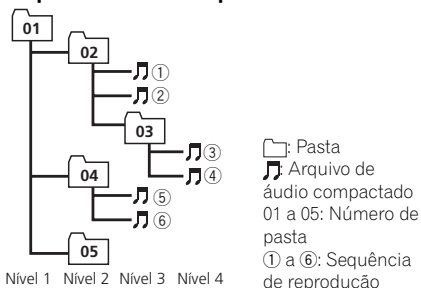

Disco

A sequência de seleção de pastas ou outra operação pode ser diferente, dependendo do software de codificação ou gravação.

Dispositivo de armazenamento externo (USB, SD)

A sequência de reprodução é a mesma que a sequência gravada no dispositivo de armazenamento externo (USB, SD).

Para especificar a sequência de reprodução, o método a seguir é recomendado.

- 1 Crie um nome de arquivo incluindo números que especifiquem a sequência de reprodução (por exemplo, 001xxx.mp3 e 099yyy.mp3).
- 2 Coloque esses arquivos em uma pasta.
- 3 Salve a pasta contendo os arquivos no dispositivo de armazenamento externo (USB, SD).

No entanto, dependendo do ambiente de sistema, talvez você não consiga especificar a sequência de reprodução.

Para áudio players portáteis USB, a sequência é diferente e depende do player. 

Informações adicionais

Utilização correta do aparelho

AVISO

- Se líquido ou algo estranho estiver no interior da unidade, desligue-a imediatamente e entre em contato com o revendedor ou a Central de Serviços da PIONEER mais próxima. Não utilize a unidade nessas condições, pois isso pode causar incêndio, choque elétrico ou outra falha.
- Se fumaça for percebida, bem como um ruído ou cheiro estranho, ou outros sinais anormais no aparelho, desligue imediatamente a unidade e entre em contato com o revendedor ou a Central de Serviços da PIONEER mais próxima. A utilização desta unidade nessas condições pode resultar em danos permanentes no sistema.
- Não desmonte ou modifique esta unidade, já que nela existem componentes de alta tensão que podem causar choque elétrico. Certifique-se de entrar em contato com o revendedor ou com a Central de Serviços da PIONEER mais próxima para inspeção interna, ajustes ou reparos.

Manuseio do display

- Nunca toque a tela com qualquer outro objeto, a não ser com os dedos, quando for realizar as funções do painel sensível ao toque. A tela pode riscar facilmente.
- Quando o display ficar exposto à luz direta do sol por um longo período de tempo, ele ficará muito quente o que resultará em possíveis danos à tela de LCD. Você deve evitar a exposição da unidade do display à luz direta do sol o tanto quanto possível.
- O display deve ser utilizado dentro da faixa de temperatura -10°C a $+60^{\circ}\text{C}$. Em temperaturas mais altas ou mais baixas que a faixa de temperatura para operação, o display pode não funcionar normalmente.
- A tela de LCD fica exposta para aumentar sua visibilidade dentro do veículo. Não

pressione a tela com força, já que isso poderá danificá-la.

- Não empurre a tela de LCD com força, já que isso poderá riscá-la ou danificá-la.

Tela de cristal líquido (LCD)

- O calor do aquecedor pode danificar a tela de LCD e o ar frio do sistema de refrigeração pode causar umidade dentro do display resultando em possíveis danos.
- Pequenos pontos pretos ou brancos (pontos claros) podem ser visualizados na tela de LCD. Isso ocorre devido às características da tela de LCD e não indicam um problema com o display.
- Ao utilizar um telefone portátil, mantenha a sua antena distante do display para evitar a distorção do vídeo pela apresentação de pontos, faixas coloridas, etc.

LED (díodo emissor de luz) de luz de fundo

- Em temperaturas baixas, a utilização do LED de luz de fundo pode aumentar o atraso da imagem, bem como degradar sua qualidade, devido às características da tela de LCD. A qualidade da imagem melhora com um aumento na temperatura.
- Para proteger o LED de luz de fundo, o display ficará escuro nos ambientes a seguir:
 - Quando há incidência direta da luz solar
 - Próximo da abertura de ar quente
- A vida útil do LED de luz de fundo é de mais de 10 000 horas. No entanto, pode diminuir se ele for utilizado em temperaturas altas.
- Quando o LED de luz de fundo alcançar o final da vida útil, a tela ficará escura e a imagem não será mais projetada. Se isso acontecer, entre em contato com o revendedor ou com a Central de Serviços autorizada da PIONEER mais próxima.

Informações adicionais

Como manter o display em boas condições

- Ao remover sujeira da tela ou limpar o display, desligue o sistema e faça a limpeza utilizando um tecido macio e seco.
- Ao limpar a tela, tome os cuidados necessários para não riscar a superfície. Não utilize limpadores químicos abrasivos ou ásperos. ▣

Direitos autorais e marcas comerciais

Este produto inclui tecnologia de proteção contra cópia protegida por patentes dos EUA e por outros direitos de propriedade intelectual que pertencem à Rovi Corporation. É proibida a engenharia reversa ou a desmontagem.

Bluetooth

A palavra e os logotipos Bluetooth® são marcas comerciais registradas de propriedade da Bluetooth SIG, Inc. e qualquer uso dessas marcas pela Pioneer Corporation é feito sob licença. Outras marcas comerciais e marcas registradas pertencem a seus respectivos proprietários.

- Bluetooth é uma tecnologia de conectividade sem fio de rádio de curto-alcance desenvolvida para substituir cabos em celulares, PDAs portáteis e outros dispositivos. O Bluetooth opera em uma faixa de frequência de 2,4 GHz e transmite voz e dados em uma velocidade de até 1 megabit por segundo. O Bluetooth foi lançado por um grupo de interesse especial (SIG) reunindo a Ericsson Inc., a Intel Corp., a Nokia Corp., a Toshiba e a IBM em 1998, e atualmente está sendo desenvolvido por quase duas mil empresas em todo o mundo.

DVD Vídeo

DVD é uma marca comercial da Corporação de Licenciamento de Formato/Logotipo de DVDs.

iTunes

Apple e iTunes são marcas comerciais da Apple Inc., registradas nos EUA e em outros países.

MP3

O fornecimento deste produto dá o direito a apenas uma licença para uso particular e não comercial, e não dá o direito a uma licença nem implica qualquer direito de uso deste produto em qualquer transmissão em tempo real (terrestre, via satélite, cabo e/ou qualquer outro meio) comercial (ou seja, que gere receita), transmissão/reprodução via Internet, intranets e/ou outras redes ou em outros sistemas de distribuição de conteúdo eletrônico, como aplicativos de áudio pago ou áudio por demanda. É necessária uma licença independente para tal uso. Para obter detalhes, visite <http://www.mp3licensing.com>.

WMA

Windows Media é uma marca comercial ou registrada da Microsoft Corporation nos Estados Unidos e/ou em outros países.

Este produto inclui a tecnologia proprietária da Microsoft Corporation e não pode ser utilizado nem distribuído sem uma licença da Microsoft Licensing, Inc.

Cartão de memória SD

O logotipo SD é uma marca comercial da SD-3C, LLC.

O logotipo SDHC é uma marca comercial da SD-3C, LLC.

iPod & iPhone

iPhone, iPod, iPod classic, iPod nano e iPod touch são marcas comerciais da Apple Inc., registradas nos EUA e em outros países. "Made for iPod" e "Made for iPhone" significam que um acessório eletrônico foi projetado para se conectar especificamente a um iPod ou iPhone, respectivamente, e que foi certificado pelo desenvolvedor para estar de acordo com os padrões de desempenho Apple.

Informações adicionais

A Apple não se responsabiliza pela operação deste dispositivo ou sua conformidade com os padrões de segurança e regulatórios.

Observe que o uso deste acessório com iPod ou iPhone pode afetar o desempenho do recurso sem fio (wireless).

Dolby Pro Logic II

Fabricado sob licença da Dolby Laboratories. “Dolby”, “Pro Logic” e o símbolo do duplo D são marcas comerciais da Dolby Laboratories.

DivX

DivX®, Certificado DivX® e logotipos associados são marcas comerciais da DivX, Inc. e são usados sob licença.

SOBRE VÍDEO DIVX: DivX® é um formato de vídeo digital criado pela DivX, Inc. Este é um dispositivo oficial certificado pela DivX® que reproduz vídeo DivX. Visite divx.com para obter mais informações e ferramentas de software para converter seus arquivos em vídeo DivX.

SOBRE VÍDEO SOB DEMANDA DIVX: este dispositivo certificado pela DivX® deve ser registrado para reproduzir conteúdo de Vídeo sob demanda DivX (VOD) adquirido. Para gerar o código de registro, localize a seção DivX VOD em *Operações do menu*. Vá para vod.divx.com para obter mais informações sobre como concluir o registro. ■

Informações adicionais

Tabela de códigos de idiomas para o DVD

Idioma (código), código de entrada

Japonês (ja), 1001	Dzongkha (dz), 0426	Curdo (ku), 1121	Kiniaruanda (rw), 1823
Inglês (en), 0514	Ewe (ee), 0505	Komi (kv), 1122	Sânscrito (sa), 1901
Francês (fr), 0618	Esperanto (eo), 0515	Cornish (kw), 1123	Sardo (sc), 1903
Espanhol (es), 0519	Estoniano (et), 0520	Quirguiz, Quirguistanês (ky), 1125	Sindi (sd), 1904
Alemão (de), 0405	Basco (eu), 0521	Latim (la), 1201	Sami do Norte (se), 1905
Italiano (it), 0920	Persa (fa), 0601	Luxemburguês (lb), 1202	Sango (sg), 1907
Chinês (zh), 2608	Fulah (ff), 0606	Ganda (lg), 1207	Sinhala (si), 1909
Holandês, Flamengo (nl), 1412	Finlandês (fi), 0609	Limburgan (li), 1209	Eslovaco (sk), 1911
Português (pt), 1620	Fijiano (fj), 0610	Lingala (ln), 1214	Esloveno (sl), 1912
Sueco (sv), 1922	Faroês (fo), 0615	Lao (lo), 1215	Samoano (sm), 1913
Russo (ru), 1821	Frisão Ocidental (fy), 0625	Lituano (lt), 1220	Shona (sn), 1914
Coreano (ko), 1115	Irlandês (ga), 0701	Luba-Katanga (lu), 1221	Somali (so), 1915
Grego (el), 0512	Gaélico (gd), 0704	Latviano (lv), 1222	Albanês (sq), 1917
Afar (aa), 0101	Galego (gl), 0712	Malagaxe (mg), 1307	Sérvio (sr), 1918
Abkhaziano (ab), 0102	Guarani (gn), 0714	Marshallese (mh), 1308	Swati (ss), 1919
Avéstico (ae), 0105	Gujarati (gu), 0721	Maori (mi), 1309	Sotho do Sul (st), 1920
Africâner (af), 0106	Manx (gv), 0722	Macedônio (mk), 1311	Sundanês (su), 1921
Akan (ak), 0111	Hausa (ha), 0801	Malaiala (ml), 1312	Swahili (sw), 1923
Aramaico (am), 0113	Hebraico (he), 0805	Mongol (mn), 1314	Tâmil (ta), 2001
Aragonês (an), 0114	Hindi (hi), 0809	Marati (mr), 1318	Télugo (te), 2005
Árabe (ar), 0118	Hiri Motu (ho), 0815	Malaio (ms), 1319	Tajik (tg), 2007
Assamês (as), 0119	Croata (hr), 0818	Maltês (mt), 1320	Tailandês (th), 2008
Avaric (av), 0122	Haitiano (ht), 0820	Birmanês (my), 1325	Tigriúnia (ti), 2009
Aymara (ay), 0125	Húngaro (hu), 0821	Nauruano (na), 1401	Turcomano (tk), 2011
Azerbaijano (az), 0126	Armênio (hy), 0825	Bokmal (nb), 1402	Tagalog (tl), 2012
Bashkir (ba), 0201	Herero (hz), 0826	Ndebele do Norte (nd), 1404	Tswana (tn), 2014
Beloruso (be), 0205	Interlíngua (ia), 0901	Nepalês (ne), 1405	Tonganês (to), 2015
Búlgaro (bg), 0207	Indonésio (id), 0904	Ndonga (ng), 1407	Turco (tr), 2018
Bihari (bh), 0208	Interlíngua (ie), 0905	Nynorsk (nn), 1414	Tsonga (ts), 2019
Bislama (bi), 0209	Igbo (ig), 0907	Norueguês (no), 1415	Tártaro (tt), 2020
Bambara (bm), 0213	Sichuan Yi (ii), 0909	Ndebele do Sul (nr), 1418	Twi (tw), 2023
Bengali (bn), 0214	Inupiaq (ik), 0911	Navajo, Navaho (nv), 1422	Taitiano (ty), 2025
Tibetano (bo), 0215	Ido (io), 0915	Chichewa (ny), 1425	Uighur, Uyghur (ug), 2107
Bretão (br), 0218	Islandês (is), 0919	Occitânico (oc), 1503	Ucraniano (uk), 2111
Bósnio (bs), 0219	Inuktitut (iu), 0921	Ojibwa (oj), 1510	Urdu (ur), 2118
Catalão (ca), 0301	Javanês (jv), 1022	Oromo (om), 1513	Uzbeque (uz), 2126
Chechen (ce), 0305	Georgiano (ka), 1101	Oriá (or), 1518	Venda (ve), 2205
Chamorro (ch), 0308	Kongo (kg), 1107	Ossetian (os), 1519	Vietnamita (vi), 2209
Corso (co), 0315	Kikuyu, Gikuyu (ki), 1109	Panjabi, Punjabi (pa), 1601	Volapuque (vo), 2215
Cree (cr), 0318	Kuanyama (kj), 1110	Pali (pi), 1609	Walloon (wa), 2301
Checo (cs), 0319	Cazaque (kk), 1111	Polonês (pl), 1612	Wolof (wo), 2315
Eslavo Litúrgico (cu), 0321	Kalaallisut (kl), 1112	Pashtu (ps), 1619	Xhosa (xh), 2408
Chuvash (cv), 0322	Central Khmer (km), 1113	Quíchua (qu), 1721	Ídiche (yi), 2509
Galês (cy), 0325	Kannada (kn), 1114	Romanche (rm), 1813	Iorubá (yo), 2515

Informações adicionais

Idioma (código), código de entrada

Dinamarquês (da), 0401	Kanuri (kr), 1118	Rundi (rn), 1814	Zhuang, Chuang (za), 2601
Divehi (dv), 0422	Kashmiri (ks), 1119	Romeno (ro), 1815	Zulu (zu), 2621



Informações adicionais

Especificações

Geral

Fonte de alimentação nominal	14,4 V CC
	(faixa de tensão permissível: 12,0 V a 14,4 V CC)
Sistema de aterramento	Tipo negativo
Consumo máx. de energia	10,0 A
Dimensões (L × A × P):	
D	
Chassi	178 mm × 50 mm × 165 mm
Face	170 mm × 46 mm × 27 mm
Peso	2,2 kg

Display

Tamanho da tela/relação do aspecto	7,0 polegadas de largura/ /16:9
	(área de visualização efeti- va: 154,0 mm × 86,9 mm)
Pixels	345 600 (1 440 × 240)
Método de exibição	Matriz ativa TFT, tipo de con- dução
Sistema de cores	NTSC/PAL/PAL-M/SECAM compatível
Faixa de temperatura durável (desligada)	-20 °C a +80 °C
Ajuste do ângulo	50° a 110° (ajustes iniciais: 90°)

Áudio

Potência de Saída RMS	23 W × 4 (50 Hz a 15 000 Hz, 10% de THD, carga de 4 Ω, ambos os canais aciona- dos)
Impedância de carga	4 Ω [4 Ω a 8 Ω (2 Ω para 1 canal) permissível]
Nível de saída máx. pré-saída	4,0 V
Equalizador (Equalizador gráfico de 8 bandas):	
Frequência	40 Hz/80 Hz/200 Hz/400 Hz/ /1 kHz/2.5 kHz/8 kHz/10 kHz
Ganho	± 12 dB
HPF:	
Frequência	50 Hz/63 Hz/80 Hz/100 Hz/ /125 Hz
Inclinação	-12 dB/oct
Subwoofer (mono):	
Frequência	50 Hz/63 Hz/80 Hz/100 Hz/ /125 Hz
Inclinação	-18 dB/oct

Ganho	+6 dB a -24 dB
Fase	Normal/Inversa
Intensificador de graves:	
Ganho	+12 dB a 0 dB

DVD player

Sistema	DVD Vídeo, Vídeo CD, CD, WMA, MP3, AAC, DivX, JPEG
Discos utilizáveis	DVD Vídeo, Vídeo CD, CD, CD-R/RW, DVD-R/RW/RDL
Número de região	4
Resposta de frequência	5 Hz a 44 000 Hz (com DVD, frequência de amostragem de 96 kHz)
Relação do sinal ao ruído	96 dB (1 kHz) (rede IEC-A) (nível de RCA)
Nível de saída:	
Vídeo	1,0 Vp-p/75 Ω (± 0,2 V)
Número de canais	2 (estéreo)
Formato de decodificação MP3	MPEG-1 & 2 Camada de áudio 3
Formato de decodificação WMA	Ver. 7, 7.1, 8, 9, 10, 11, 12 (áudio de 2 canais) (Windows Media Player)
Formato de decodificação AAC	MPEG-4 AAC (codificado por iTunes apenas) (.m4a) (Ver. 9.0,3 e anterior)
Formato de decodificação DivX	Ver. do Home Theater 3, 4, 5.2, 6 (.avi, .divx)

USB

Especificação padrão USB	USB 1.1, USB 2.0 de veloci- dade total
Corrente de energia máxima	500 mA
Classe USB	MSC (Mass Storage Class)
Sistema de arquivos	FAT16, FAT32
Formato de decodificação MP3	MPEG-1 & 2 Camada de áudio 3
Formato de decodificação WMA	Ver. 7, 7.1, 8, 9, 10, 11, 12 (áudio de 2 canais) (Windows Media Player)
Formato de decodificação AAC	MPEG-4 AAC (codificado por iTunes apenas) (Ver. 9.0,3 e anterior)

Informações adicionais

Formato de decodificação DivX

..... Ver. do Home Theater 3, 4,
5,2, 6 (.avi, .divx)

SD

Formato físico compatível ... Versão 1.10

Sistema de arquivos FAT12, FAT16, FAT32

Formato de decodificação MP3

..... MPEG-1 & 2 Camada de
áudio 3

Formato de decodificação WMA

..... Ver. 7, 7.1, 8, 9, 10, 11, 12
(áudio de 2 canais)
(Windows Media Player)

Formato de decodificação AAC

..... MPEG-4 AAC (codificado
por iTunes apenas)
(Ver. 9,0,3 e anterior)

Formato de decodificação DivX

..... Ver. do Home Theater 3, 4,
5,2, 6 (.avi, .divx)

Sintonizador de FM

Faixa de frequência 87,5 MHz a 108,0 MHz

Sensibilidade utilizável 9 dBf (0,8 μ V/75 Ω mono,
Sinal/Ruído: 30 dB)

Relação do sinal ao ruído 72 dB (rede IEC-A)

Sintonizador de AM

Faixa de frequências 531 kHz a 1 602 kHz (9 kHz)

530 kHz a 1 640 kHz (10 kHz)

Sensibilidade utilizável 25 μ V (Sinal/Ruído: 20 dB)

Relação do sinal ao ruído 62 dB (rede IEC-A)

Bluetooth

Versão Bluetooth 2.0 certificado

Potência de saída +4 dBm máx
(Classe de potência 2)

Nota

As especificações e o design estão sujeitos a modificações sem aviso prévio.

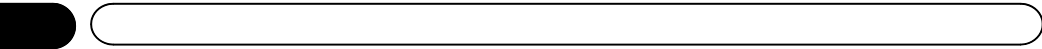



PIONEER DO BRASIL LTDA.

Escritório de vendas:

Rua Treze de Maio, 1633 - 10.º andar, CEP 01327-905, São Paulo, SP, Brasil

Fábrica:

Av. Torquato Tapajós, 4920, Colônia Santo Antônio, CEP 69093-018, Manaus, AM, Brasil

PIONEER CORPORATION

1-1, Shin-ogura, Saiwai-ku, Kawasaki-shi, Kanagawa 212-0031, JAPAN

PIONEER ELECTRONICS (USA) INC.

P.O. Box 1540, Long Beach, California 90801-1540, U.S.A.
TEL: (800) 421-1404

PIONEER EUROPE NV

Haven 1087, Keetberglaan 1, B-9120 Melsele, Belgium/Belgique
TEL: (0) 3/570.05.11

PIONEER ELECTRONICS ASIACENTRE PTE. LTD.

253 Alexandra Road, #04-01, Singapore 159936
TEL: 65-6472-7555

PIONEER ELECTRONICS AUSTRALIA PTY. LTD.

5 Arco Lane, Heatherton, Victoria, 3202 Australia
TEL: (03) 9586-6300

PIONEER ELECTRONICS OF CANADA, INC.

300 Allstate Parkway, Markham, Ontario L3R 0P2, Canada
TEL: 1-877-283-5901
TEL: 905-479-4411

PIONEER ELECTRONICS DE MEXICO, S.A. de C.V.

Bvd. Manuel Avila Camacho 138 10 piso
Col. Lomas de Chapultepec, Mexico, D.F. 11000
TEL: 55-9178-4270

先鋒股份有限公司

台北市內湖區瑞光路407號8樓
電話：(02) 2657-3588

先鋒電子（香港）有限公司

香港九龍尖沙咀海港城世界商業中心
9樓901-6室
電話：(0852) 2848-6488

**PRODUZIDO NO
PÓLO INDUSTRIAL
DE MANAUS**



CONHEÇA A AMAZÔNIA

Publicado pela Pioneer Corporation.
Copyright © 2010 por Pioneer Corporation. Todos os direitos reservados.

Impresso no Brasil

<CRB3581-A/F> BR

<KOMZX> <10L00000>