

# BOOSTER®

THE PERFECT SOUND

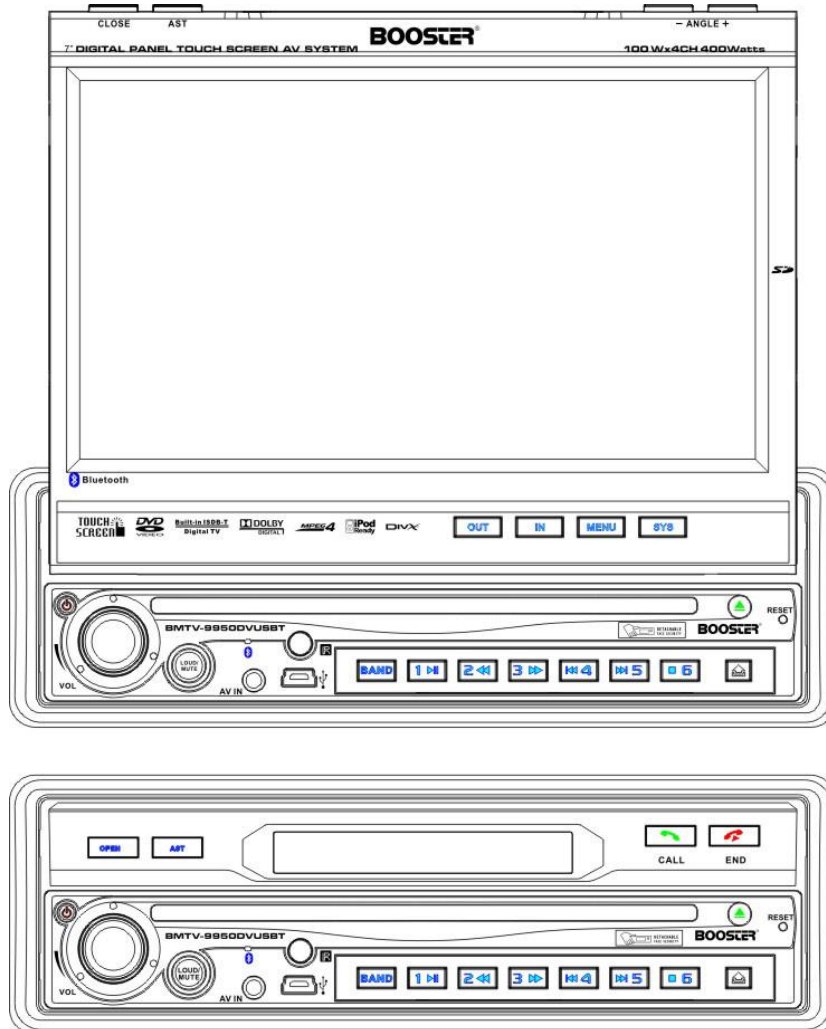

## BMTV-9950DVUSBT

### INSTALAÇÃO / MANUAL DO PROPRIETÁRIO

Receptor DVD Multimedia com 7" Digital Tela de Toque Amplo exibição  
No Painel Totalmente Motorizada TFT  
DVD / AM / FM / Bluetooth Receptor  
Com built-in TV Digital (ISDB)



## Índice do conteúdo

Informação de Segurança .....	2
Características.....	4
Acessórios .....	5
Conexão de fio .....	6
Instalação da unidade e Remoção.....	10
Painel Frontal .....	15
Controle Remoto.....	19
Menu Principal .....	25
Operações de rádio .....	26
Operações de DVD .....	27
Operações de Cartão SD .....	40
Operações USB .....	40
Operações de fotos .....	40
Operações de Bluetooth .....	33
Operações de i-POD .....	38
Operações de ISDB-T .....	42
Operações de AV IN .....	41
Operações de DIM .....	42
Operações de Configuração .....	50
Especificações .....	55
Solução de problemas.....	56
Notas de disco .....	58

## **INFORMAÇÕES DE SEGURANÇA**

*POR FAVOR, LEIA COMPLETAMENTE e se familiarizar com O CONTEÚDO DESTES MANUAIS ANTES DA INSTALAÇÃO E FUNCIONAMENTO DE ESTA UNIDADE e mantê-lo seguro para posterior consulta.*

Esta unidade é um produto laser de classe 1. O feixe de laser pode causar a radiação perigosa se a exposição ao sistema de laser diretamente. Não tente desmontar o aparelho pessoalmente.

Este aparelho foi projetado e fabricado para garantir a segurança pessoal. O uso inadequado pode resultar em choque elétrico ou incêndio. As proteções incorporadas nesta unidade protegê-lo se você observar os seguintes procedimentos de instalação, utilização e manutenção. Esta unidade não contém quaisquer peças que podem ser reparados pelo utilizador. Se a unidade necessitar de manutenção, entre em contato com um centro de serviço autorizado.

---

### **▲ Avisos**

1. Não exponha o produto à umidade chuva, água ou excessiva. Isso pode causar curtos-circuitos, incêndios ou outros danos.
2. Este produto é projetado para operar com uma de 12 volts DC, sistema de bateria de terra negativo. Use a fonte de alimentação adequada.
3. O monitor é operado automaticamente. Não empurre ou puxe o monitor ou tentar reverter o monitor manualmente! Não tente ajustar o ângulo do monitor para cima ou para baixo manualmente. Vai causar danos à estrutura do Mecanismo de Monitor.
4. Não impactar o monitor com um objeto duro. Pode causar danos permanentes.
5. Não aterrar todos os equipamentos e obras, a fim de evitar danos à unidade por descargas eletrostáticas.
6. O usuário que lida com esse produto leva todas as precauções necessárias para evitar ESD (descarga eletrostática) falhas.
7. Não tente instalar ou reparar o seu equipamento por conta própria. Instalação ou manutenção da unidade por pessoas sem formação e experiência em equipamentos eletrônicos e acessórios automotivos pode ser perigosa e expor você a riscos de choque elétrico ou outros perigos.

## **Advertências**

1. Para reduzir o risco de incêndio ou choque elétrico e interferência irritante, utilize apenas os acessórios recomendados.
  2. Ao dirigir, mantenha o volume baixo o suficiente para estar ciente das condições da estrada e do tráfego.
  3. Estacionamento na luz solar direta pode produzir temperaturas muito elevadas no interior do seu veículo. Dê o interior a chance de arrefecer antes de iniciar a reprodução.
  4. Não use qualquer agente químico, solvente ou detergente de limpeza corrosivo para limpar a sujeira na superfície da tela do monitor TFT. Pode causar danos irreversíveis.
  5. Pequenos pontos pretos e brilhantes dentro do painel de cristal líquido são normais para o produto de cristal líquido.
  6. Em temperaturas extremamente frias, o movimento da imagem pode ser lenta ea imagem pode ficar escura, mas isso não é uma avaria. A unidade vai funcionar normalmente, uma vez atingir sua temperatura operacional.
  7. Não use e guarde a unidade de temperatura, poeira elevada e ambientes de alta umidade.
  8. Não utilize a unidade imediatamente quando você levá-la do frio para o lugar quente. Alteração drástica brusca de temperatura pode causar condensação de umidade que pode influenciar a unidade de tempo determinado.
- 

### **NOTA**

*Este manual é apenas para referência.*

*Modificando os direitos são reservados.*

*As especificações estão sujeitas a alteração sem aviso prévio.*

## **CARACTERÍSTICAS**

1. Tamanho ISO/1-DIN
2. DVD / DVD + / + -R/DVD -RW/VCD/CD/CD-R/CD-RW/MP3 / Compatível
3. 7" Wide-Screen Tela Digital TFT / LCD
4. Painel de Controle em Tela de Toque
5. Interface Gráfica do Usuário
6. Alto Brilho: 400 cd/m<sup>2</sup>
7. Resolução: 2400 x 480
8. Cor, contraste, brilho, controles Matiz
9. 32-bit processador RISC de Interface Gráfica do Usuário
10. Flash Movie para abrir o Monitor
11. Ajuste do perfil do ângulo totalmente motorizado
12. Último ângulo de Memória para Painel
13. Painel frontal Quando o monitor está fechado
14. Painel frontal destacável
15. DVD Car Tipo Fino Mecanismo Slot-in
16. Anti-choque Digital & Mecânico com memória ESP
17. Dolby Digital Decoder incorporado
18. Decodificador MP4 Incorporado
19. Última Posição Memória DVD
20. OSD (na Tela)
21. NTSC / PAL Compatível
22. Controle Remoto função completa
23. AM / FM PLL sintonizador com 30 predefinições de memória
24. Memorização automática pré-digitalizada
25. EQ predefinido (POP USER JAZZ CLASSIC ROCK)
26. Controles Bass / Treble / Fader / Balance
27. Controle de Volume do encoder
28. Estendendo controle de Amplificadores
29. Controle Antena Auto
30. Sistema de freio Reminder
31. Relógio Digital
32. Alta potencia 50W x 4
33. 4 saídas RCA de áudio
34. 2 Saídas RCA Sub-woofer
35. 1 saída de vídeo RCA
36. 1 Set RCA Entrada de áudio e vídeo
37. 1 RCA Entrada de câmara de visão traseira
38. **TV Digital ISDB-T incorporado**
39. Cartão SD/Mini porta USB (cabo USB fornecido)
40. Conexão de Entrada iPod (Cabo não fornecido)
41. Função Bluetooth Mãos Livres

## ACESSÓRIOS

**1**

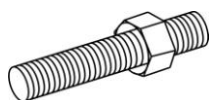

Tranque e Porca M5 x 1

**2**

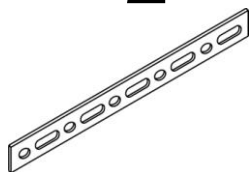

Strap Voltar x 1

**3**



M5x5 Parafusos x 4

**4**



Controle Remoto x 1

**5**

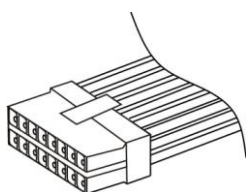

Fios de energia x 1

**6**



chaves x 2

**7**

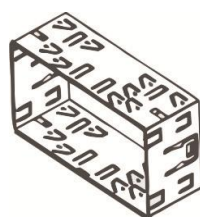

Montagem Manga x 1

**8**



Manual Operacional x 1

**9**



X Moldura Guarnição 1

**10**

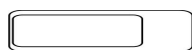

Lamínula x1

**11**



Microfone externo x 1

**12**

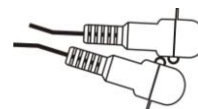

AUX Cabo x 1

**13**



USB Cabo x 1

**14**



Estilete x 1

**15**

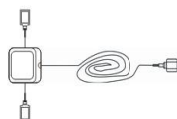

ISDB-T Antenna x 1

## **Conexão de fio**

### **Cuidados**

1. Para evitar curtos-circuitos, remover a chave da ignição e desligue o terminal da bateria.
  2. Faça as ligações apropriadas e as conexões dos cabos de saída para cada unidade.
  3. Conecte os cabos da cablagem pela ordem seguinte: fio terra, cabo de bateria, cabo de ignição.
  4. Ligue o terminal da bateria.
  5. Não ligue o fio amarelo deste produto diretamente para o terminal da bateria.
  6. Não se esqueça de ligar o fio vermelho deste produto para o ACC. da chave de ignição. Se não o fizer pode resultar em drenar a carga da bateria prematuramente.
  7. Se o fusível queimar, primeiro certifique-se que os cabos não ter causado um curto-circuito, e depois substitua o fusível velho por um novo com a mesma classificação.
  8. Não deixe que os cabos não ligados ou terminais tocar o metal do carro ou outro condutor.
  9. Para evitar curto-circuitos, não remova as tampas formar terminais não utilizados ou das extremidades dos cabos desconectados.
  10. Após o monitor estiver instalado, verifique se as lâmpadas de freio, piscas, limpador, etc, sobre o veículo estão funcionando corretamente. Se não, por favor, certifique-se que são apropriados instalados.
  11. Isole os cabos não ligados com fita isolante ou outro material similar.
- 

### **▲ Advertências**

#### **Desligar a Bateria**

Para evitar um curto-circuito, não se esqueça de desligar a ignição e retire o negativo (-) o cabo da bateria antes da instalação.

#### **Voltar a ligar a Bateria**

Quando a fiação estiver concluída, volte a ligar o terminal negativo da bateria.

#### **Substituição do fusível**

Nunca substitua qualquer fusível por um de maior valor do que o fusível fornecido com o aparelho. Usando um fusível maior corrente nominal pode causar danos à sua unidade e / ou fiação elétrica.

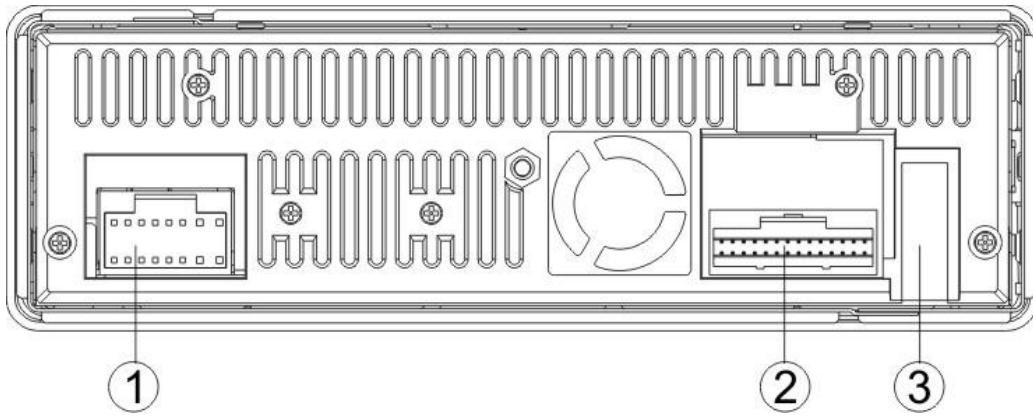

1. FIO DE ENERGIA
2. AUDIO / VIDEO Saídas e entradas.
3. ADAPTADOR ANTENA DE RADIO  
ISDB-T ANTENA(OPCIONAL)  
ANTENA GPS (OPCIONAL)

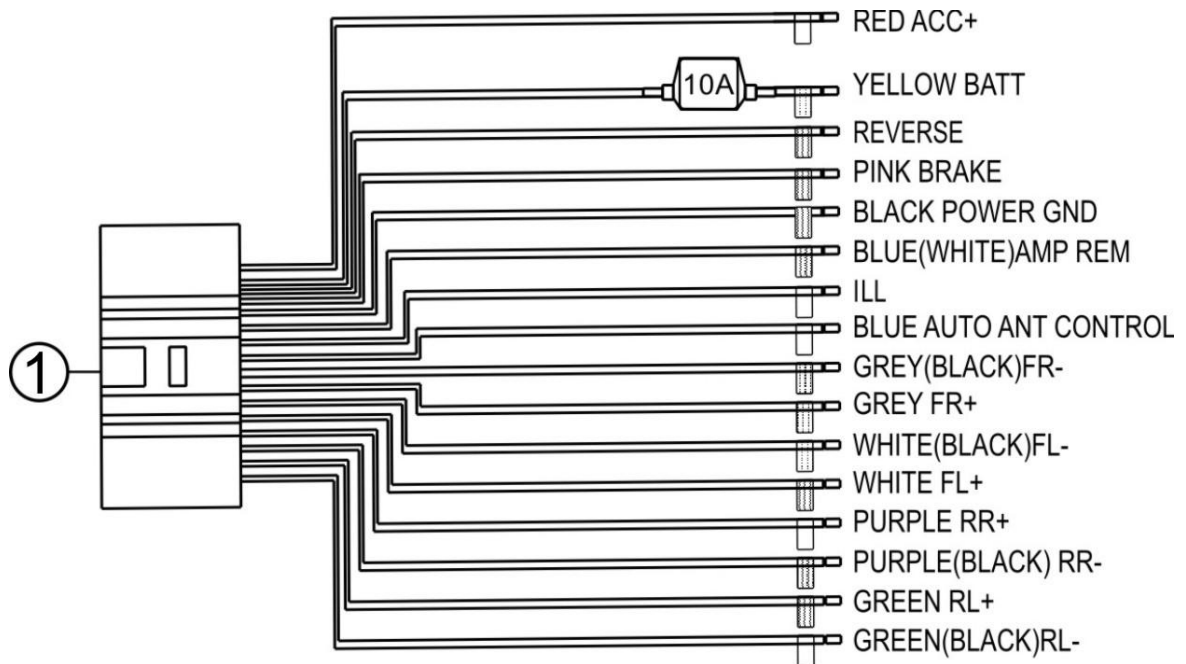



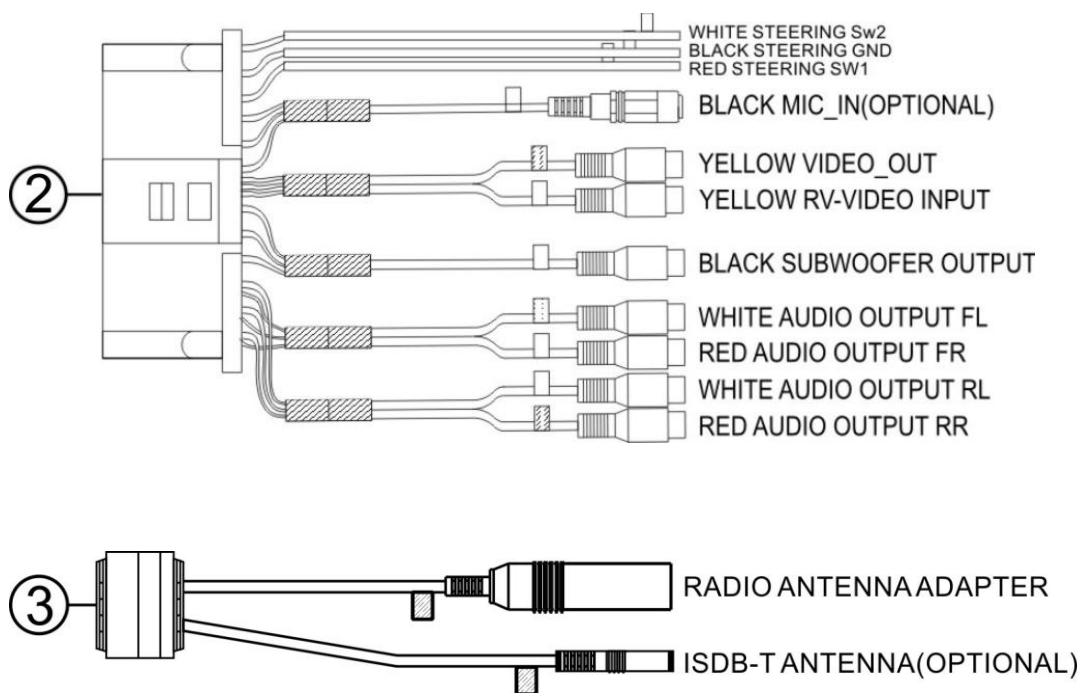

### Control de freio

Ligue o freio AUTO\_ANT controle fio (veja o esquema eléctrico). É necessário ligar o fio de controle de freio para o interruptor de freio de mão do carro. Durante a condução, o monitor TFT irá exibir a imagem de alarme (ver a seguir), a fim de garantir a segurança.

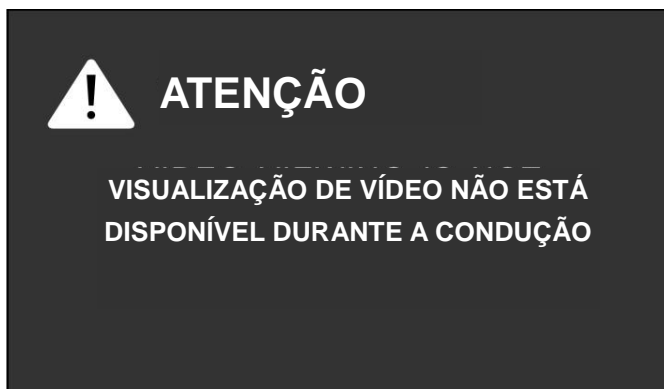

Sob o modo de visão traseira, a função de controlo de travagem não é eficaz.

### Controle Antena Auto

Ligue a antena automática AUTO\_ANT cabo de controle (veja o esquema eléctrico). A antena vai levantar quando a inicialização do aparelho, ele vai descer quando o desligamento da unidade

**FUSE:** Ao substituir o fusível, certifique-se que o novo fusível é do tipo correto e amperagem. Usando um fusível incorreta pode danificar o aparelho. Esta unidade utiliza (2 amp) Fusível para chave de ignição (RED ACC +) Fuse & 15 ampères para a memória de backup (Batt Amarelo)

# Diagrama de Fiação

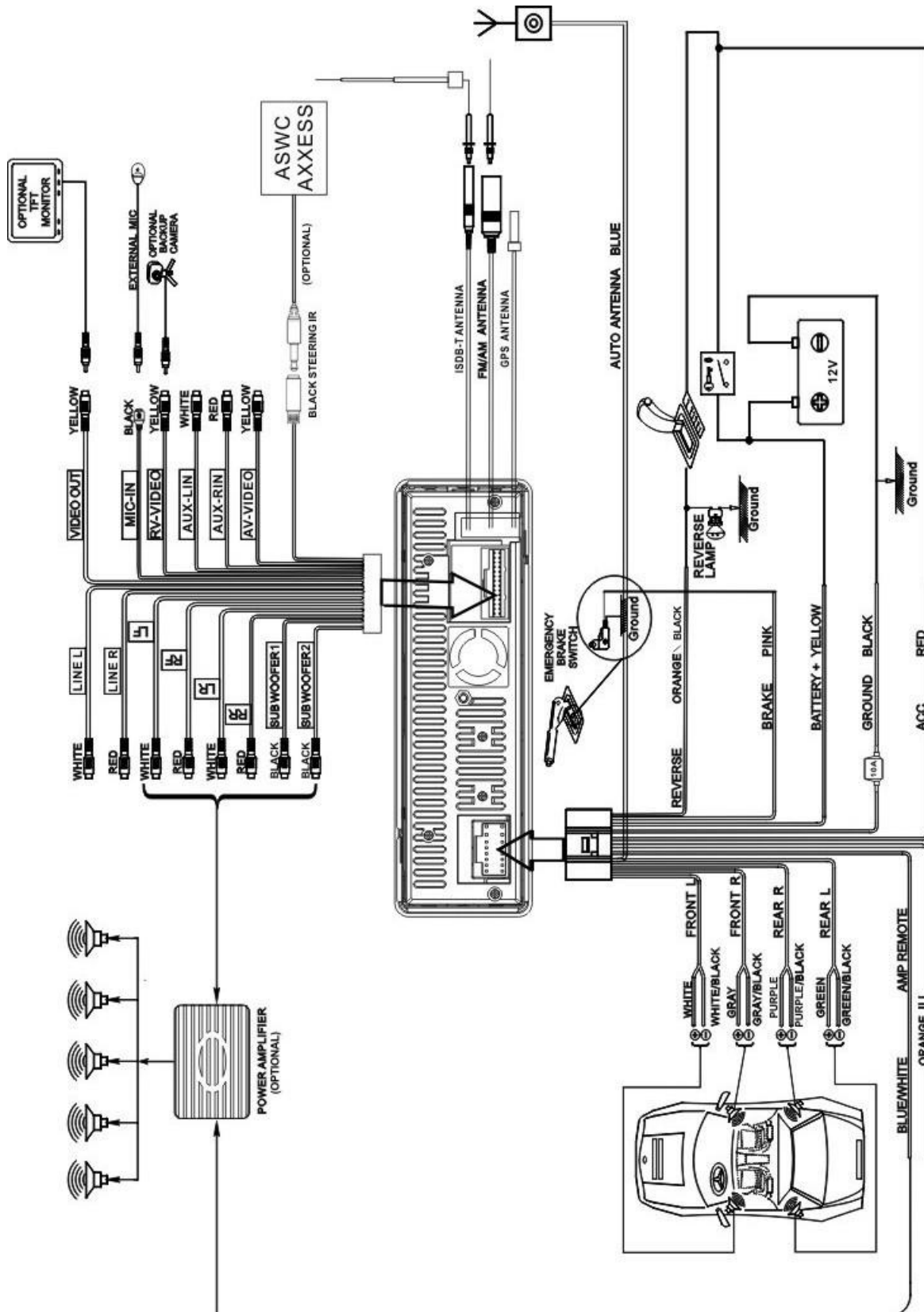

## INSTALAÇÃO DA UNIDADE E REMOÇÃO

Por favor, leia todas as instruções antes de iniciar a instalação. Recomendamos ter sua unidade instalada por uma loja de instalação profissional.

### Ferramentas e Suprimentos

Você vai precisar dessas ferramentas e suprimentos para instalar a sua unidade

1. Tipo Torx, de cabeça chata e fenda Philips
2. Os cortadores de fio e strippers
3. Ferramentas para remover o rádio existente (chave de fenda, chave de soquete ou conjunto de outras ferramentas)
4. Fita isolante
5. Engaste ferramenta
6. Luz metro / teste Volt
7. Conexões Crimp
8. Fio de bitola 16 para conexões de alimentação
9. 8 orador fio bitola

---

### ⚠ Advertências

Escolha o local de montagem, onde o aparelho não interfira com as condições de condução segura.

Instale a unidade onde ela não fique no caminho do motorista e pode causar danos aos passageiros se houver uma paragem súbita, como uma paragem de emergência.

Evite instalar o aparelho onde possa estar sujeito a alta temperatura, tais como de luz solar direta, ou de ar quente, proveniente do aquecedor, ou onde seria sujeito a vibrações poeira, sujeira ou excessiva.

---

### Cuidados

Antes de instalar o aparelho, conecte os fios temporariamente e se certificar de que todos estejam conectados corretamente, a unidade e que o sistema funcione corretamente.

Use somente as peças incluídas com a unidade para garantir a instalação adequada. O uso de peças não autorizadas pode causar defeitos.

Consulte o seu revendedor mais próximo se a instalação exigir a perfuração de furos ou outras modificações no veículo.

Se o ângulo de instalação exceder 30 graus da horizontal, a unidade não pode dar o seu melhor desempenho

**Se a temperatura de operação excede sob -20C ou mais +60C, A unidade não pode dar o seu melhor desempenho. A unidade pode precisar ser desligado e ligado novamente para continuar as operações**

## Método de Instalação 1

- 1 Instale o suporte de montagem no painel.

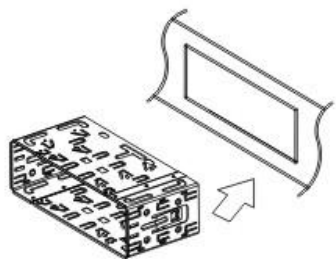

- 3 Deslize as unidades na manga de montagem.

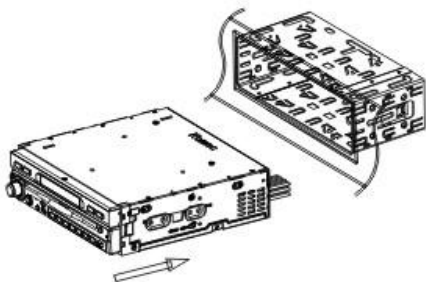

- 5 Esboço quando a instalação terminada.

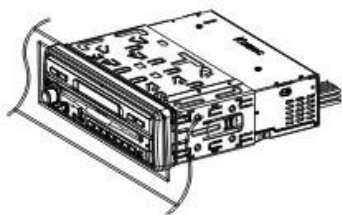

- 2 Dobre as garras no lugar para fixar a manga.

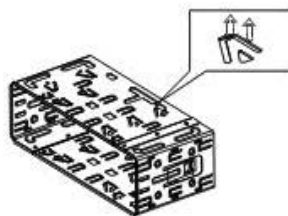

- 4 Instale o painel da guarnição na unidade.

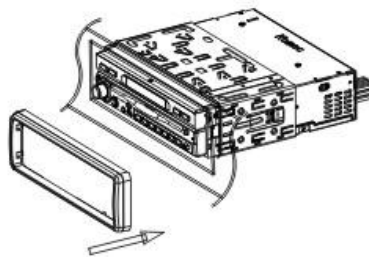

## Método Remoção 1

- 1** Retire a moldura acabamento.

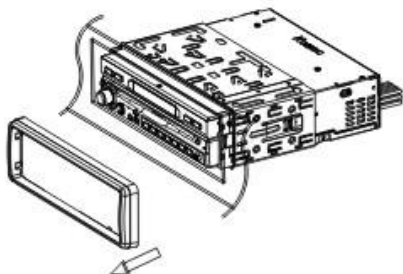

- 3** Puxe o aparelho para fora da manga de montagem.

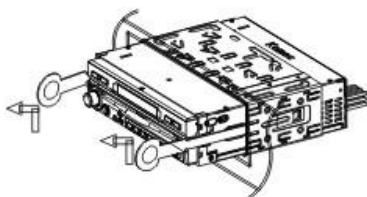

- 2** Insira as chaves de para dentro da abertura entre a unidade ea montagem.

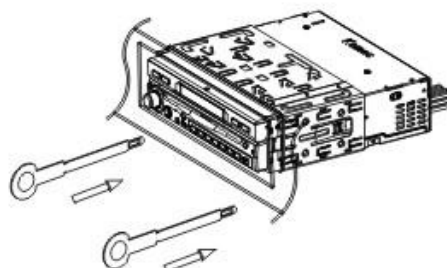

- 4** Esboço quando a remoção terminada.

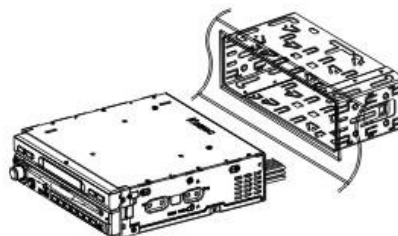

## Método de Instalação 2

- 1 Apertar o parafuso para o painel traseiro da unidade.

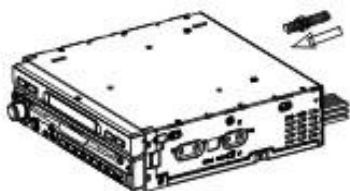

- 3 Coloque o aparelho no painel do carro, fazer a barra de parafuso em alça para trás, e então fixar o parafuso pelo M5 Nut.

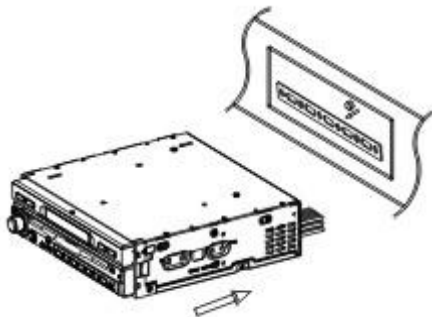

- 5 Instale o painel da guarnição na unidade.

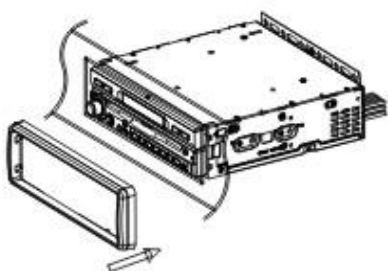

- 2 Aperte a cinta de volta para seu carro dentro do painel.

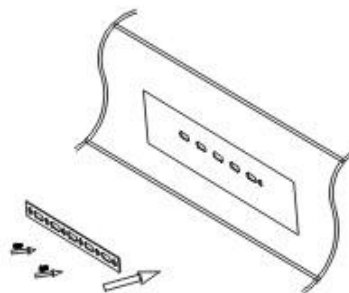

- 4 Aparafuse a unidade o carro dos dois lados com M5x 5 parafusos.

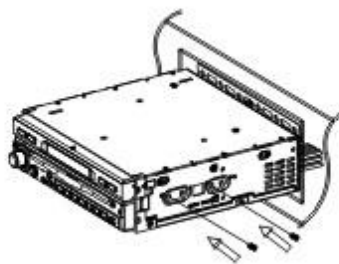

- 6 Esboçar o mapa quando a instalação.

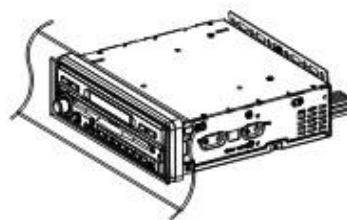

## Método de remoção 2

- 1 Retire a moldura acabamento.

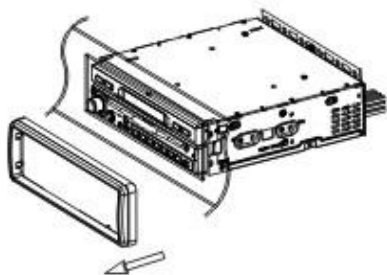

- 3 Desaperte a porca de parafuso M5 na parte traseira da unidade e retire a unidade.

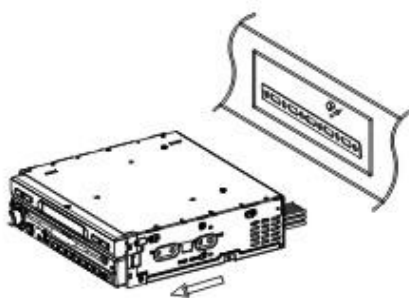

- 2 Desaperte a unidade para fora do carro em dois lados.

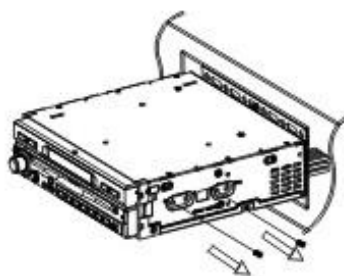

- 4 Esboço quando a remoção terminada.

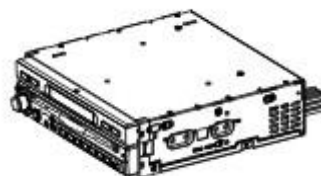

## PAINEL FRONTAL

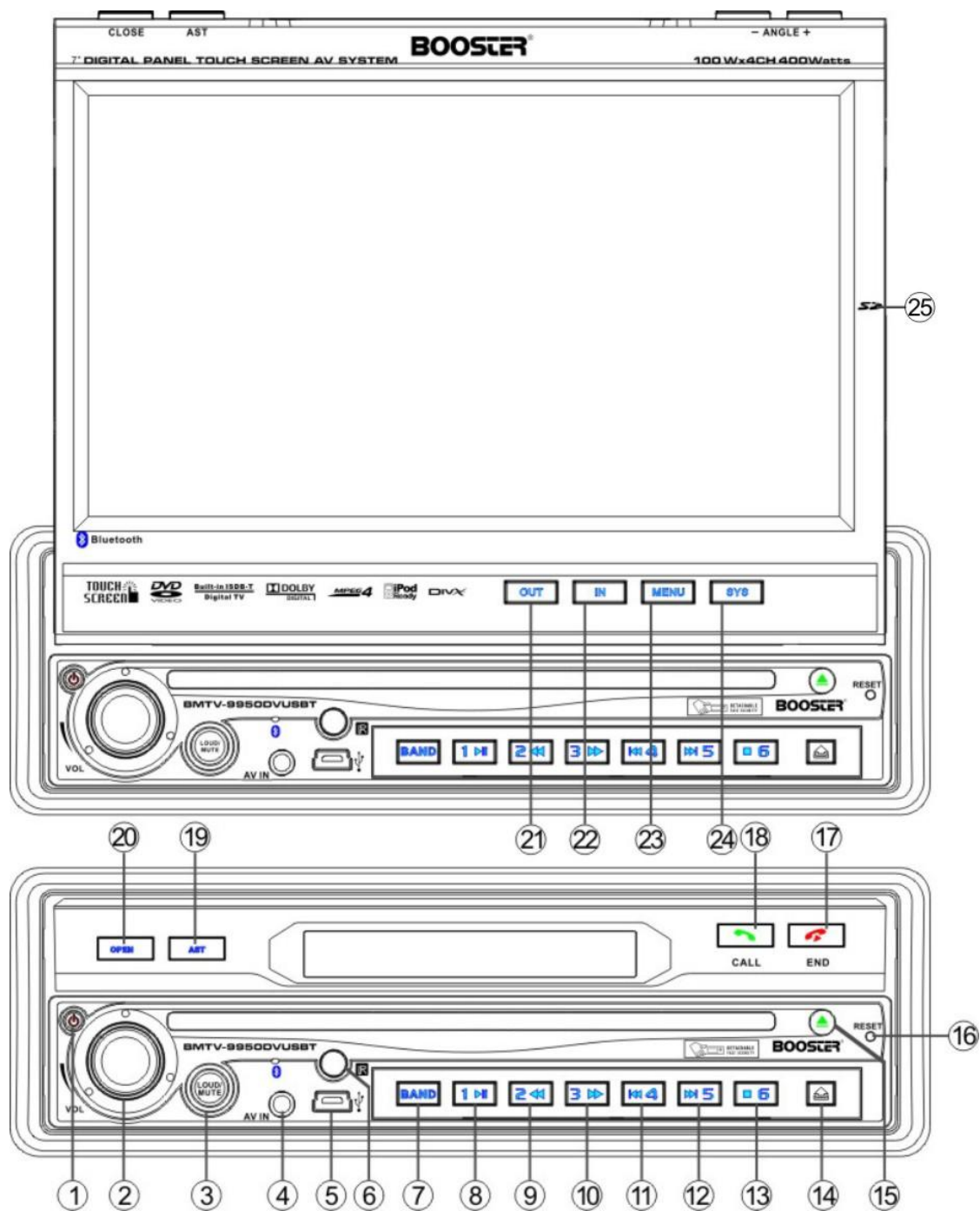

- |    |                     |    |                    |    |                   |
|----|---------------------|----|--------------------|----|-------------------|
| 1  | PODER               | 2  | VOLUME / EQ / LOUD | 3  | MUTE              |
| 4  | AV IN               | 5  | MINI USB PORT      | 6  | REMOTE            |
| 7  | BAND                | 8  | PLAY / PAUSE       | 9  | F. REV            |
| 10 | F. FWD              | 11 | PREV               | 12 | PRÓXIMO           |
| 13 | STOP                | 14 | REL                | 15 | EJECT             |
| 16 | REINICIAR           | 17 | CHAMADA ANGLE+/END | 18 | ANGLE - / CONVITE |
| 19 | AST                 | 21 | OUT                | 24 | SISTEMA           |
| 20 | OPEN / CLOSE        | 23 | MENU               |    |                   |
| 22 | IN                  |    |                    |    |                   |
| 25 | SLOT PARA CARTÃO SD |    |                    |    |                   |



<b>1. Poder</b>	Quando ACC é ligada, pressione para ligar o aparelho, segure a pressionar o botão para desligar o aparelho. Quando a unidade é ligada, pressione para alternar entre diferentes modos.
<b>2. Volume / EQ / Alto</b>	Gire o botão no sentido horário / anti-horário para aumentar / diminuir o volume. Pressione verticalmente para alternar o ajuste EQ da seguinte forma:  <b>USUÁRIO - POP - CLASSIC - ROCK - JAZZ - USUÁRIO</b>
<b>3. Silenciar</b>	Segure-se pressionar o botão para ativar LOUD on / off. Pressione para desligar o som, pressione novamente para retornar ao nível de volume anterior.
<b>4. AV IN</b>	Conecte um dispositivo A / V externo a esta tomada de ver / ouvir o aparelho pelo seu carro sistema de áudio / vídeo.
<b>5. Mini USB Porto</b>	A unidade será transferida para o modo USB automaticamente quando conectado USB, e reproduzir as músicas, imagens, vídeos no USB.
<b>6. REMOTO</b>	Receptor remoto infravermelho. Pressione e segure este botão para voltar todas as configurações originais de fábrica. Tenha em mente isso vai apagar todas as suas estações de rádio e todas as configurações de equalização você pode ter feito e salvo
<b>7. BAND</b>	Modo de rádio, prima para mudar a banda de onda como a seguir: FM1 - FM2 - FM3 - AM1 - AM2 - FM1
<b>8. PLAY / PAUSE</b>	Pressione para pausar ou retomar a reprodução.
<b>9. / 10. R. REV / FWD F.</b>	Pressione para retrocesso rápido / avanço rápido em velocidade de 2x. Cada vez que pressionar mudanças de velocidade de 2x a 4x a 8x para 20x to em seguida de volta ao jogo normal. Pressione a tecla [PLAY / PAUSE] para retomar a reprodução normal.
<b>11. / 12. PREV / NEXT</b>	Pressione para ir para o próximo capítulo / faixa permeável, ou da música.
<b>13. STOP</b>	Quando o DVD / VCD / CD disco, pressione o botão uma vez para parar a reprodução, pressione o botão [Play / Pause] para retomar a reprodução novamente. Pressione o botão duas vezes para parar a reprodução, pressione o botão [Play / Pause] para iniciar a reprodução desde o início do disco. Quando a reprodução do disco MP3, pressione o botão para parar a reprodução, pressione o botão [Play / Pause] para iniciar a reprodução desde o início da trilha.  <b>Estações predefinidas</b> Modo Radio, pressione os botões [1, 2, 3, 4, 5, 6] para selecionar uma estação, espera pressionando para armazenar a frequência de rádio atual para a emissora.
<b>14. REL</b>	Pressione para tirar o painel de assaltante à prova de propósito, a unidade turnoff automaticamente eo monitor TFT retrai-se após 15 segundos automaticamente.
<b>15. EJECT</b>	Pressione para ejetar / carregar um disco.
<b>16. REINICIAR</b>	Pressione e segure este botão para voltar todas as configurações originais de fábrica. Tenha em mente isso vai apagar todas as suas estações de rádio e todas as configurações de equalização você pode ter feito e salvo.

**17. / 18. ANGLE + /  
END CALL / -/CALL**

Ajuste o ângulo de visão do monitor para escolher o melhor efeito de exibição.

1. Ajuste do ângulo contínua  
Segure-se pressionar a tecla [ANGLE +] / [ANGLE -] para ajustar o ângulo do monitor TFT para cima / para baixo pelo contínuo aumento / diminuição.
2. Ajuste do ângulo de passo único  
Pressione os botões [ANGLE +] / [-] ANGLE botões para ajustar o ângulo do monitor TFT para cima / para baixo pelo isoladamente aumento / diminuição.

Modo Bluetooth, pressione a tecla [CALL] botão para receber uma chamada de telefone celular, pressione a tecla [CALL FIM] para rejeitar ou desligar uma chamada.

**19. AST**

Radio Mode, press rever estação memorizadas; Segure-se pressionando a programar automaticamente as 6 estações mais fortes disponíveis para as predefinições na cada onda banda.

**20. OPEN / CLOSE**

Quando a energia da unidade desativada, pressione o botão [OPEN] para ligar a unidade eo monitor vai se espalhar e virar-se para a posição de ângulo passado. Quando o poder da unidade, pressione o botão [OPEN], o monitor irá espalhar-se e virar-se para a posição de ângulo passado; Pressione o botão [Close], o monitor vai virar para baixo e completamente retrair dentro

**21. / 22. OUT / IN**

Pressione os botões [FORA] / [no] para mover o monitor para a frente / para trás a passo individualmente. Há 2 etapas para mover o monitor para a frente / para trás totalmente. NAVI modo, espera pressionando a tecla [OUT] / [in] botões para aumentar / diminuir o brilho do painel.

**23. MENU**

Pressione para retornar ao menu principal.

**24. SISTEMA**

Pressione para entrar / sair do menu System Setup parâmetro.

**25. SLOT PARA  
CARTÃO SD**

Segure-prima para entrar no sistema de menu de configuração do parâmetro.

---

**Protecção do Monitor TFT**

Durante o movimento do monitor TFT, se é interrompida pela força, em seguida, a unidade irá começar a auto-protecção para impedir a partir de qualquer dano na estrutura motorizada mecânica.

Pressione o botão [OPEN] ou desligar o ACC e, em seguida, reiniciar, o monitor TFT irá atuar como a lista de acompanhamento para recuperar, se não, então por favor consultar com um centro de serviço autorizado

É aconselhável não estender ainda mais o monitor da sua posição original quando o botão foi pressionado aberta para um melhor desempenho e estender a durabilidade do monitor.

Parar	Autoproteção	Pressione o botão [OPEN]	Desligue o ACC e reinicie
Enquanto se estende	Retração	Estendendo	Retração
Enquanto retração	Pare no lugar parada e retrai-se após 3 segundos	Estendendo	Retração
Ao girar para cima	Voltando para baixo e retração	Estendendo	Voltando para baixo e retração
Ao girar para baixo	Passando para cima	Voltando para baixo e retração	Voltando para baixo e retração

## PAINEL FRONTAL

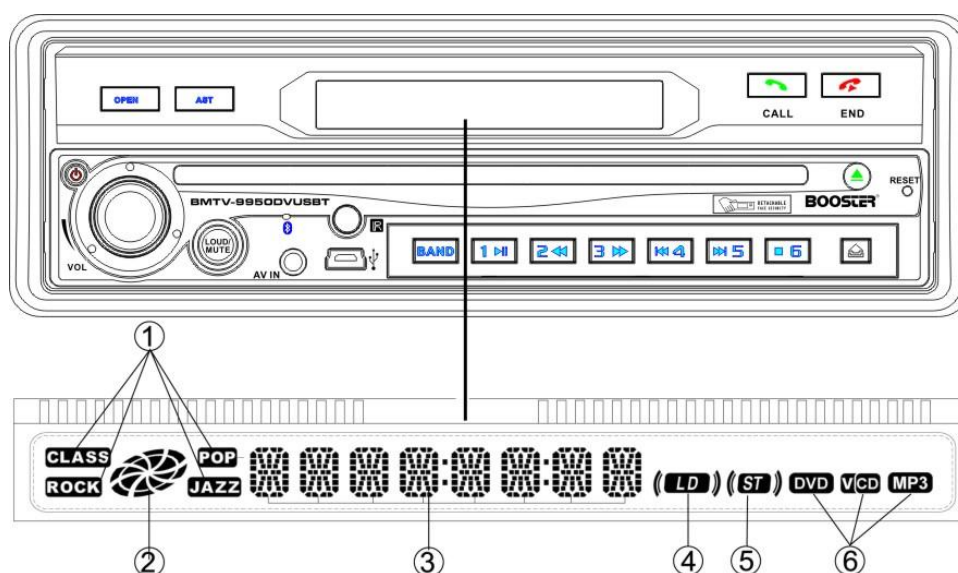

### 1. EQ Indicador

Acontece para indicar o POP/ CLASSIC JAZZ / / ROCK quando a configuração correspondente.

### 2. Disco Ícone

Ele gira ao reproduzir um disco sob o modo DVD.

### 3. Área de exibição principal

Exibir as informações tais como o modo de trabalho, personagens, tempo de reprodução e número de faixa, freqüência de rádio, etc

### 4. Ícone LOUD

Ele exibe quando o LOUD ligado, ele desaparece quando desligar o LOUD.

### 5. ST Ícone

Ele exibe quando o STEREO ligado, ele desaparece quando fora da STEREO.

### 6. Indicador de tipo de disco

Ele acende para indicar DVD, CD, VCD, MP3 e na reprodução de discos correspondentes.

## Controle Remoto

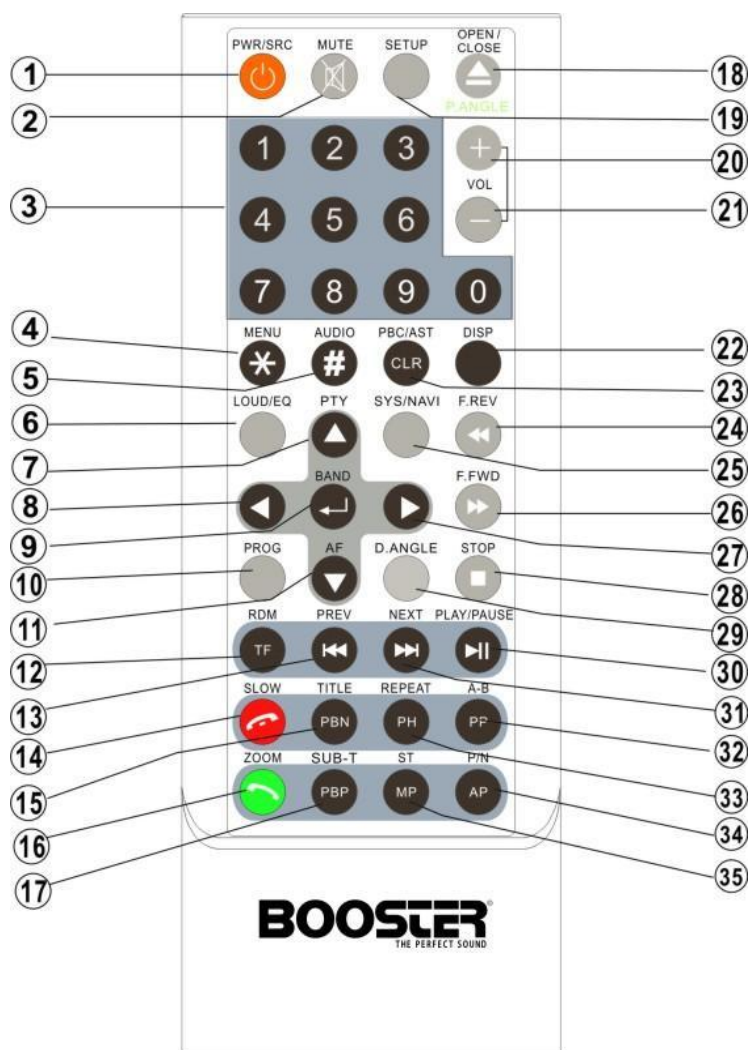

1	Alimentação / Fonte	13	ANTERIOR	25	SISTEMA / NAVI
2	MUTE	14	SLOW / encerrar chamadas	26	F. FWD
3	BOTÕES NUMÉRICOS	15	TÍTULO / PBN	27	DIREITO (SEEK UP)
4	MENU / *	16	ZOOM / CALL	28	STOP
5	AUDIO / #	17	SUBTITLE / PBP	29	D. ANGLE
6	EQ / LOUD	18	Abrir / fechar / P.ANGLE / EJECT	30	PLAY / PAUSE
7	<b>UP (TUNE UP)</b>	19	CONFIGURAÇÃO	31	PRÓXIMO
8	ESQUERDA (SEEK DOWN)	20	VOLUME +	32	A-B TELEFONE / PAR
9	ENTER / BAND	21	VOLUME -	33	REPEAT / TELEFONE
10	PROGRAMA	22	EXIBIÇÃO	34	PAL / NTSC / AP
11	<b>DOWN (TUNE DOWN)</b>	23	PBC / AST / CLEAR	35	STEREO / MP
12	TRANSFERÊNCIA / RANDOM	24	F. REV		

NOTA:

*Este é um controle remoto universal; algumas funções seriam dependendo equipamentos opcionais.*

1. [POWER / SOURCE]	Quando ACC é ligado, pressione o botão para ligar o aparelho, segure a pressionar o botão para desligar o aparelho. Quando a unidade é ligada, pressione para alternar entre diferentes modos.
2. [MUTE]	Pressione para desligar o som, pressione novamente para voltar ao nível de volume anterior.
3. [Números de 0 a 9]	<p>Modo de Rádio, pressione os botões 1 ~ 6 para selecionar uma estação, espera tocar para armazenar a frequência de rádio atual para a emissora.</p> <p>Modo DVD, Ao reproduzir um DVD, VCD, CD, MP3, pressione os botões 0 a 9 para introduzir o número da faixa, pressione o botão [BAND] para confirmar.</p> <p>ISDB-T Digital Modo de TV, pressione os botões 0 a 9 para escolher o canal e pressione o botão [BAND] para confirmar.</p> <p>Modo Bluetooth, pressione os botões 0 a 9 para números de telefone de entrada.</p>
4. [MENU / *]	<p>Modo DVD, prima para regressar ao menu de inicialização ao reproduzir um disco DVD. Modo Bluetooth, pressione para inserir o símbolo *.</p> <p>ISDB-T Digital Modo de TV, pressione para entrar em ISDB-T página de configuração</p>
5. [AUDIO / #]	<p>DVD Mode, pressione para mudar o idioma do diálogo ao reproduzir um disco DVD; Pressione para selecionar diferentes canais de áudio durante a reprodução de VCD, CD.</p> <p>Modo Bluetooth, pressione para inserir o símbolo #.</p>
6. [LOUD / EQ]	<p>Pressione para ajustar a configuração de EQ da seguinte forma: USUÁRIO - POP - CLASSIC - ROCK - JAZZ - USUÁRIO</p> <p>Segure-se pressionando para alternar entre LOUD ON / OFF.</p>
7. [^] 8. [<] 11. [v] 27. [>] Tecla de direção	<p>Modo DVD e configurar os parâmetros do sistema, pressione a tecla [v] / [^] Para mover o cursor para cima / baixo para seleccionar o item. Pressione os [&lt;] / [&gt;] para mover o cursor para a esquerda / direita para seleccionar o item.</p> <p>Rádio Modo, pressione o [&lt;] / [&gt;] botões para mudar as estações memorizadas. Segure-se pressionar a tecla [&lt;] / [&gt;] botões para rápido procura o próximo canal disponível através da diminuição / aumento da frequência de sintonia, buscando irá parar, pressionando qualquer botão. Pressione a tecla [v] / [^] Botões para aumentar / diminuir o passo a passo de frequência.</p> <p>ISDB-T Digital Modo de TV, pressione os botões, pressione [&lt;] / [&gt;] botões para ligar para cima / para baixo o volume. Pressione a tecla [^] / [v] Para seleccionar o canal armazenado para cima / para baixo.</p> <p>Bluetooth modo, pressione [&lt;] / [&gt;] botões para alternar entre a marcação da página, agenda, música e página de configuração.</p> <p>GPS Mode, prima o [v] / [^] Botões para aumentar / diminuir o brilho da tela.</p>
9. [BAND / ENTER]	DVD Mode, pressione para confirmar a seleção.

	<p>Modo de rádio, prima para mudar a banda de onda como a seguir: FM1 - FM2 - FM3 - AM1-AM2 - FM1</p> <p>ISDB-T Digital Modo de TV, Pgrosso para mudar o áudio da TV como seguir em ISDB-T página de configuração: PAL M-NTSC Pressione para confirmar a seleção sob ISDB-T página de configuração. Pressione para exibir informações do canal atual de reprodução quando não há OSD durante a reprodução normal ..</p> <p>Modo Bluetooth, pressione o botão para ligar / desligar o item selecionado.</p>
10. [PROGRAMA]	<p>Modo DVD, pgrosso para entrar / sair da função PROGRAM ao tocar o DVD, VCD, CD. ISDB-T Digital Modo de TV, pressione para ajustar o tamanho da tela.</p>
12. [RANDOM / TRANSFERÊNCIA]	<p>Modo DVD, pgrosso para ligar a função RANDOM on / off ao reproduzir DVD, VCD, CD.</p> <p>Modo Bluetooth, pressione para transferir a chamada entre a unidade eo seu telefone celular wgalinha falando no telefone.</p> <p>ISDB-T Digital Modo de TV, pressione para procurar canais.</p>
13. [Anterior] / 31. [NEXT]	<p>Modo DVD, prima para ir para o pervious / capítulo, faixa ou música.</p>
14. [SLOW / END CALL]	<p>DVD Mode, pressione para diminuir a reprodução de movimento em velocidade 1/2x ao reproduzir DVD / VCD. Cada vez que pressionar mudanças de velocidade de 1/2x 1/4x para a 1/8x1/16x para depois voltar à reprodução normal.</p> <p>Bluetooth Mode, pgrosso para rejeitar ou desligar uma chamada.</p>
15. [/ TITLE PBN]	<p>Modo DVD, pgrosso para entrar no menu de título ao reproduzir um disco DVD.</p> <p>Modo Bluetooth, pressione para entrar na página seguinte da lista de número de telefone na agenda.</p>
16. [ZOOM / CALL]	<p>DVD Mode, pressione para ampliar a visualização da imagem ao reproduzir DVD, VCD disco. Cada vez que pressionar mudanças de velocidade de 2x a 3x a 4x a to1/2x 1/3xto 1/4, em seguida, de volta à reprodução normal.</p> <p>Modo Bluetooth, pressione para ligar para um número ou receber uma chamada de telefone celular.</p>
17. [SUB-T/PBP]	<p>Modo DVD, pgrosso para mudar o idioma da legenda durante a reprodução de disco DVD.</p> <p>Modo Bluetooth, pressione para entrar na página anterior da lista de número de telefone na agenda.</p>



18. [OPEN / FECHAR / P.ANGLE / EJECT]	<p>Quando a energia da unidade desligada, prima o botão para ligar a unidade e o monitor irá espalhar-se e virar-se para a posição de ângulo passado.</p> <p>Quando o poder da unidade, pressione o botão, o monitor irá espalhar-se e virar-se para a posição de ângulo de última; Pressione o botão novamente, O monitor vai virar para baixo e completamente retrair dentro</p> <p>Segure-se pressionando o botão para ejetar / carregar um disco.</p>
19. [SETUP]	<p>Modo DVD, pressione para entrar / sair do menu de DVD SETUP.</p>
20. [VOL +] / 21. [VOL-]	<p>Pressione para aumentar / diminuir o volume.</p> <p>Segure-se pressionar o botão para continuar a aumentar / diminuir o volume.</p>
22. [DISPLAY]	<p>Modo DVD, pgresso para exibir informações de reprodução actual.</p> <p>Modo Bluetooth, prima para retornar à página anterior.</p>
23. [PBC / AST / CLEAR]	<p>Modo DVD, pgresso para selecionar a função PBC on / off ao reproduzir um disco VCD.</p> <p>Radio Mode, press rever estações armazenadas; Espere pressionando automaticamente programar as 6 estações mais fortes disponíveis para as predefinições na faixa de onda cada.</p> <p><a href="#">ISDB-T Digital Modo de TV, pressione para exibir canais de televisão recebidas..</a></p> <p>Modo Bluetooth, pressione para cancelar ou limpar os números que têm entrada.</p>
24. [F.REV] / 26. [F.FWD]	<p><b>Modo DVD, pressione para o retrocesso / avanço rápido em velocidade de 2x. Cada pressione altera a velocidade de 2x a 4x a 8x para 16x, em seguida, de volta ao jogo normal. Pressione [PLAY / PAUSE] botão para retomar a reprodução normal.</b></p> <p><a href="#">ISDB-T Digital Modo TV, imprensa para exibir canais de radiodifusão e informações.</a></p>
25. [SYSTEM / NAVI]	<p>Pressione para entrar / sair do menu System Setup parâmetro ao reproduzir DVD, VCD e CD.</p> <p>Segure-se pressionando para entrar / sair do modo de navegação.</p>
28. [STOP]	<p>Modo DVD, quando o DVD / VCD / CD disco reprodução, pressione o botão uma vez para parar a reprodução, pressione o botão [Play / Pause] para retomar a reprodução novamente.</p> <p>Pressione o botão duas vezes para parar a reprodução, pressione o botão [Play / Pause] para iniciar a reprodução desde o início do disco. Quando a reprodução do disco MP3, pressione o botão para parar a reprodução, pressione o botão [Play / Pause] para iniciar a reprodução desde o início da trilha.</p>
29. [D.ANGLE]	<p>Modo DVD, pgresso para selecionar diferentes ângulos de visão interativa com mídia de DVD durante a reprodução.</p>



30. [PLAY / PAUSE]	<p>Modo DVD, pgresso para fazer uma pausa ou retomar a reprodução.</p> <p>ISDB-T Digital Modo de TV, pressione para abrir / fechar subtítulo de exibição.</p>
32. [PAR A-B/PHONE]	<p>Modo DVD, pgresso para definir o ponto A, pressione-o novamente para definir o ponto B, em seguida, a unidade começa a repetir de A para B. Ao reproduzir um DVD, MP3, pressione-o novamente para interromper a repetição. Ao reproduzir VCD, CD, pressione-o novamente para repetir todas as faixas.</p> <p>Modo Bluetooth, pressione para iniciar telefone emparelhamento.</p>
33. [REPEAT / TELEFONE]	<p>DVD Mode, pressione a repetir como Título Capítulo-ALL-REPEAT OFF quando a reprodução de DVD. Pressione para repetir como TRACK-ALL-REPEAT OFF quando VCD / CD. Pressione para repetir como REPEAT ONE-REPEAT ALL-REPEAT OFF quando a reprodução de MP3.</p> <p>Modo Bluetooth, pressione para interromper ou ligar telefone celular com o aparelho.</p>
34. [P / N / PLAYER DE ÁUDIO]	<p>Modo DVD, pgresso para alternar a saída de vídeo (PAL / NTSC) ao reproduzir um disco DVD.</p> <p>Modo Bluetooth, pressione para entrar em PAIRING AUDIO.</p>
35. [STEREO / PAR MUSIC]	<p>Modo de Rádio, Pgresso para ligar o aparelho de som on / off abaixo.</p> <p>Modo Bluetooth, pressione para interromper ou ligar o meio de armazenamento de música com a unidade.</p>

### Bateria Mudar

1. Pressione para abrir o compartimento da em seguida, puxe evitar que a seta mostre.

2. Coloque a bateria no suporte com o lado-se (+).

3. Empurre o suporte de volta. Use o dedo para empurrar o suporte para trás até que o som de bloqueio é ouvido.

Se o controle remoto não tem nenhuma função ou se a gama de funcionamento reduzida, substituir o bateria antiga por uma nova.

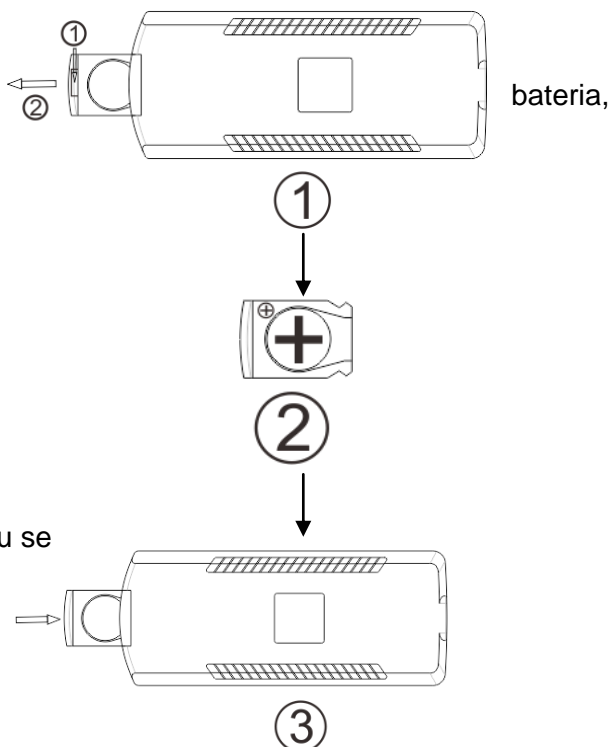

## Menu Principal

1. Toque na página virar chave voltar-se para a próxima página Fontes.

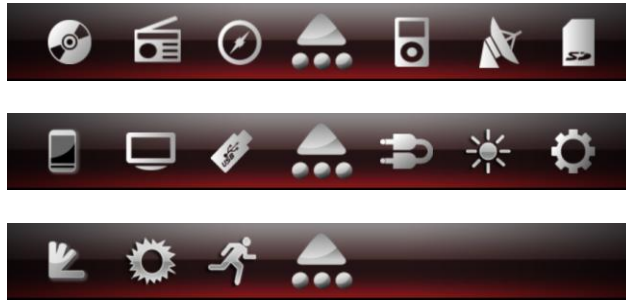

## 2. Arrastar tele Mode bumbumons Up /Dpróprio

O usuário pode optar por activar o modo de botões na tela de toque, arrastando a Botões para a cima / para baixo à tela principal. O botão da cor azul significa que este modo não é ativo, o botão cinza significa que este modo está ativo e está localizado na tela principal.



3. Pressione a tecla esquerda / direita para virar à próximo / anterior botões de modo.



1. Toque para aceder ao DVD Fonte.
2. Toque para acessar o RAdio Fonte
3. Toque para acessar Dimmer função
4. **Toque para acessar ISDB-T Fonte.** (Opcional)
5. Toque para acessar o iPod Fonte. (Opcional)
6. Toque para aceder ao USB Fonte.
7. Toque para aceder ao AV IN Fonte.
8. Toque para acessar o BLUETOOTH Fonte. (Opcional)
9. Toque acessar o SD CARD Fonte.
10. Toque para acessar Ambientes Fonte.
11. Toque para acessar os ajustes de ângulo TFT.
13. Toque para FOTO acesso Fonte.

### Operações Gerais

As seguintes operações são operações gerais para todos os modos:



#### Volume Key

Toque a tecla de volume em qualquer modo para exibir a barra de ajuste de volume.



Toque em "+ / -" para aumentar / diminuir o volume.

Toque no botão "MUTE" para silenciar o som, pressione novamente para retornar ao anterior nível de volume.



#### Tecla retornar

Toque neste botão para retornar à menu principal a partir de qualquer modo

## Modo de Rádio



### 1. BAND

Toque o ícone para mudar a faixa de onda FM / AM, como a seguir:

FM1 - FM2 - FM3 - AM1- AM2 - FM1

### 2. Tune Auto Station

Toque para automaticamente programar as 6 estações mais fortes disponíveis para as predefinições na cada onda banda; Tocar em qualquer ícone para parar a sintonização. Aepois de sintonia, a unidade vai percorrer todos os presets ajustáveis estações e jogá-los para 5 segundos cada; Tocar em qualquer ícone para parar a reprodução.

Segure-se tocar a busca programada ativa. a unidade vai percorrer todos os presets ajustáveis estações e jogá-los para 5 segundos cada; Tocar em qualquer ícone para parar a reprodução.

### 3. Local

Toque para definir o local on / off. Quando você estiver usando a função de busca local, você só pode receber a estação de rádio com sinais fortes e estado muito bem.

### 4. Frequência Tune - Dpróprio / 5. Frequência Tune - Up

Toque para ajustar o rádio para uma menor / maior freqüência por um degrau de freqüência. Hidade ao tocar para o ajuste contínuo para baixo./ Up.

### 6. Estéreo

Toque para definir o som on / off.

### 7. / 8. Procure próxima estação - Down / Para cima

Toque para sintonizar a próxima estação forte a um menor /maior freqüência. Toque em qualquer ícone para parar de procurar.

### 9. Eunformação exibição

Exibição de informações que está tocando estação.

### 10. Estações predefinidas

Toque para selecionar uma predefinição estação, espere tocar para armazenar a freqüência de rádio corrente o predefinido estação.

## Modo DVD

A unidade será mudado para Modo DVD automaticamente ao inserir thdisco e.



**1. Anterior / 2. Próximo**  
**3. Pare**

Toque para ir para o próximo capítulo / faixa permeável, ou da música.

### **DVD / VCD / CD reprodução**

pressione o botão uma vez para parar a reprodução, pressione o botão [Play / Pause] botão agian para retomar playback. Pressione o botão duas vezes para redefinir reprodução, pressione o botão [Play / Pause] para iniciar a reprodução desde o início do disco.

### **MP3 de reprodução de discos**

pressione o botão para parar a reprodução, pressione o botão [Play / Pause] para iniciar a reprodução desde o início da trilha.

**4. Play / Pause**

Toque para pausar ou retomar a reprodução.

**5. Rápido Rewind / 6. Fast Forward**

Press para avançar / rebobinar a uma velocidade de 2x. Cada pressione altera a velocidade de 2x a 4x a 8x para 20x, em seguida, de volta ao jogo normal. Pressione [PLAY / PAUSE] botão para retomar a reprodução normal.

**7. Exibição em tela cheia**

Ao exibir diretório de disco, toque neste botão para alternar entre tela cheia e as operações de Função EuNterface.

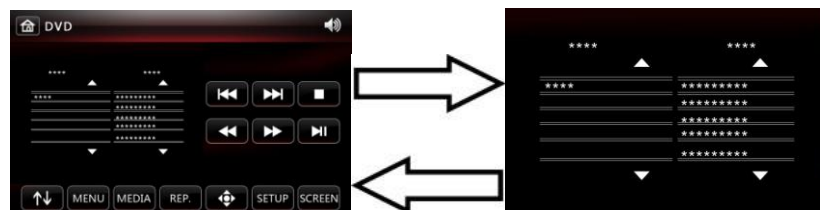

Quando ouvir músicas / Vídeos / Fotos, toque TFT painel para alternar entre tela cheia e as operações de Função EuNterface.

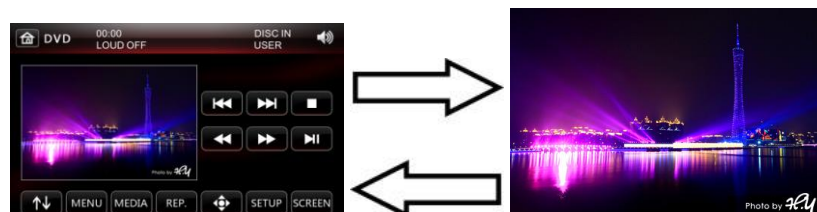

**8. MENU**

Toque para ir para o menu do disco durante a reprodução de um DVD.

## 9. MedEuum

Ao reproduzir um disco que contém Música / Vídeo / Imagem de arquivo, toque em [STOP] para alternar diretores, Depois toque em [MÍDIA] para alternar entre música / vídeo / imagem.

## 10. REP.

Toque para repetir como Título Capítulo-ALL-REPEAT OFF durante DVD playback.Touch repetir como TRACK-ALL-REPEAT OFF durante VCD / CD playback.Touch repetir como REPEAT ONE-REPEAT ALL-REPEAT OFF durante a reprodução de MP3.

## 11. Teclado setas de direção

Toque para exibir a [Direção Teclado Setas] no lado esquerdo da tela.



Toque os botões para cima / para baixo para mover o cursor e selecionar uma opção de faixa / menu.

Toque nos botões esquerda / direita direção mover o cursor e seleccione uma pasta / faixa.

## 12. CONFIGURAÇÃO

Toque em "Setup" para accsee DVD SETUP.



(1) Língua de OSD  
O idioma padrão OSD é English.

(2) Idioma do Menu  
O idioma do menu padrão é o Inglês.

(3) Idioma de Áudio  
O idioma do áudio padrão é o Inglês.

(4) Idioma das legendas  
O idioma de legenda predefinido é Inglês

### 13. Sconfiguração creen

Toque em "tela" botão para acessar a configuração da tela.



(1)Contraste

Toque em [ESQUERDA] / [DIREITA] para ajustar os parâmetros de Contraste (Faixa: -9 a 9), o padrão é 0.

(2)MATIZ

Toque em [esquerda] / [DIREITA] botões para ajustar o matiz parâmetros (Faixa: -9 a 9), o padrão é 0.

(3)BRIG

Toque em [esquerda] / [DIREITA] botões para ajustar o brilho parâmetros (Faixa: -9 a 9), o padrão é 0.

(4)COLOR

Toque em [UP] / [DOWN] para ajustar a cor parâmetros (Faixa: -9 a 9), o padrão é 0.

### Modo de cartão SD

A unidade irá mudar para modo de cartão SD automaticamente quando o cartão SD está conectado.



**1. Procurar**

Apresenta localização do ficheiro actual.

**2. Pasta área de  
exibição lista**

Toque em "UP / DOWN" setas para percorrer as páginas e selecione uma pasta.

**3. Lista de arquivos  
exibir área**

Toque em "UP / DOWN" setas para percorrer as páginas e selecione um file.

**4. Botão diretório pai**

Toque para retornar à principal diretório.

**5. Retornar botão**

Toque para retornar para o diretório principal.



## Interface de reprodução de Áudio



### 1. MENU

Toque em "MENU" para exibir a lista de reprodução de áudio. Toque nas setas para cima / para baixo na área de lista para procurar uma faixa / arquivo.

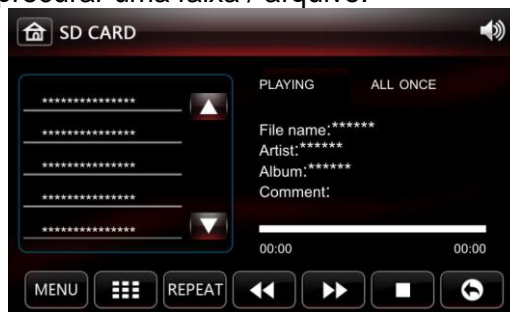

### 2. Teclado

Toque para exibir o teclado.



Toque no número de teclas 0-9 para selecionar uma faixa, toque no botão OK para reproduzir a faixa. Toque no botão C para apagar o número.

### 3. REPEAT

Toque para repetir rotação como segue:  
Repeat One - Repete ALL - REPEAT OFF.

### 4. Rebobinar / 5. Fast Forward

Toque para rebobinar /avançar na velocidade 1x. Cada toque muda de velocidade a partir de 2x a 4x a 8x para 20x em seguida, voltar a jogar normal. Toque no "PLAY / POUSE" para retomar a reprodução normal.

### 6. STOP

Durante a reprodução, toque no botão para parar a reprodução da faixa atual.



<b>7. Voltar</b>	Toque para retornar à lista de arquivos, Em seguida, mudar para outra pasta.
<b>8. Next / 10. Anterior</b>	Toque para reproduzir a música anterior / seguinte.
<b>9. Random</b>	Toque para reproduzir músicas aleatoriamente "RANDOM" será exibido. Tocando novamente, cancelar a reprodução aleatória.
<b>11. PAUSE / PLAY</b>	Toque para pausar ou retomar a reprodução.

### Vídeo Reprodução EuNterface

#### **Selector de visualização em tela cheia**

Ao reproduzir arquivos de vídeo, toque a área de exibição de vídeo para mudar para tela cheia, toque novamente em mudar para a operação da função interface.

Todos outro operações são as mesmas que as operações de áudio.

### Reprodução de imagem EuNterface

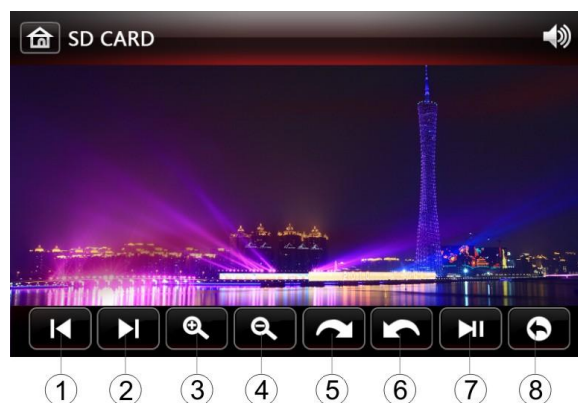

<b>1. Anterior</b>	Toque para abrir a imagem anterior.
<b>2. Próximo</b>	Toque para abrir a imagem seguinte.
<b>3. ZOOM IN / 4. ZOOM OUT</b>	Toque para ampliar a imagem de exibição como a seguinte: ZOOM X 2→ZOOM X 3→ ZOOM X 4→ZOOM X 5.. Toque para diminuir o zoom da tela pictre como a seguinte: ZOOM X 5 → 4 → X ZOOM ZOOM ZOOM X 3 → 2 → X ZOOM OFF.
<b>5. Rodar no sentido horário / 6. Rodar sentido anti-horário</b>	Toque para tornar a imagem girar colockwise / anti-horário 90 graus de cada vez.
<b>7. PAUSE / PLAY</b>	Toque para pausar ou retomar a reprodução.
<b>8. Voltar</b>	Toque para retornar à Interface CARD SD principal.

## **Modo USB**

Sob o modo USB, todas as operações são as mesmas operações com cartão SD.

## **Modo Foto**

Toque o FOTO botão em o menu principal para acessar o modo de foto, dois opções aparecerão: USB / SD CARD na foto Mode.



Toque SD CARD / USB botões para selecionar, exibindo a pic a partir de o dispositivo,

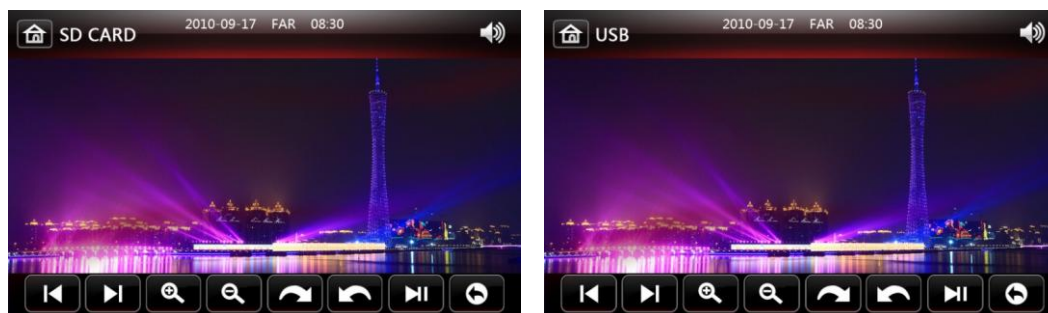

Todas as funções e operações são o mesmo que no SD CARD quando a exibição de imagem.

### **Suporte de visualização de música de fundo**

A partir de qualquer modo em quanto reproduz música, toque o FOTO botão no menu principal para ver imagem arquivos, Música será reproduzida, ao mesmo tempo.

## Bluetooth Mode

Toque no botão Bluetooth no menu principal para acessar o Modo Bluetooth.



**1. Telefonema**

Toque para inserir chamadas telefônicas.

**2. Lista Telefônica**

Toque para entrar de pesquisa do catálogo telefônico.

**3. Áudio**

Toque para entrar em operação o dispositivo de áudio.

**4. Settings**

Toque para inserir as configurações de Bluetooth.

## DEFINIÇÕES

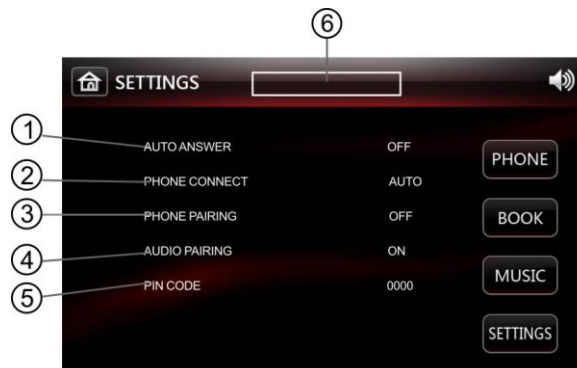

**1. Resposta automática**

Toque para selecionar auto / manual resposta quando a chamada está vindo.

**2. Conexão do telefone**

Toque para selecionar auto / manual do telefone ligar quando voltar o carro.

**3. Telefone Emparelhamento**

Toque o ícone e as palavras abaixo em exposição de informação:

**PHONE PAIR WAITING**

Em seguida, defina o telefone para emparelhar com a unidade. Quando terminou de aparar, definir o telefone conectar-se com unidade, então você pode ver o nome do telefone na tela de informações.

Toque no ícone novamente para cancelar o emparelramento e as palavras abaixo na exibição de informações:

**PHONE PAIR FAIL**

**4. áudio emparelhamento**

Toque o ícone e ver as palavras abaixo na exibição de informações:

## AUDIO PAIR WAITING

Em seguida, defina o dispositivo de áudio para emparelhar com a unidade. Quando terminou de aparar, defina o dispositivo de áudio conectar com a unidade, então você pode ver o nome do dispositivo de áudio no visor de informações.

Toque no ícone novamente para cancelar o emparelhamento e as palavras abaixo na exibição de informações:

## AUDIO PAIR FAIL

### 5. Pin Código

### 6. Informação de exibição

#### NOTA:

A unidade pode emparelhar com 5 totalmente diferentes dispositivos, incluindo telefones celulares e tocadores de áudio. USE o [TELEFONE] / [PLAYER DE ÁUDIO] botões de controle remoto para ligar / desligar o dispositivo.

Você pode alterar o código PIN por controle remoto. Pressione a tecla [CLR] botão de controle remoto para limpar o código PIN, e introduza o novo número 4 digitais, pressione a tecla [SETUP] botão de controle remoto para salvar o novo código.



1. Quando quiser ligar outro telefone celular emparelhado com a unidade, pressione a tecla [telefone] botão do controle remoto para desligar o telefone celular atual conexão, use o telefone celular para se conectar com outra unidade, sem aparar operações.
2. Quando você desconectou o telefone celular atual de conexão, você também pode pressionar a tecla [telefone] botão do controle remoto para ligar o telefone celular com o aparelho novamente.
3. Quando você quiser conectar outro jogador emparelhado com a unidade de áudio, pressione a tecla [AUDIO PLAYER] botão do controle remoto para desligar a corrente ligar leitor de áudio, uso o outro jogador de áudio para conectar com o aparelho sem paring operações.
4. Quando você desconectar o leitor de áudio atual de conexão, você também pode pressionar a tecla [AUDIO PLAYER] botão do controle remoto para ligar o leitor de áudio com o aparelho novamente.

## Telefone Ctodos



### 1. Ligar

Tai para chamar um número ou receber uma chamada de telefone celular. Toque para chamar o último número se não houver introdução de

<b>2. Transferência</b>	número.
<b>3. Finalizar Chamada</b>	Tai para rejeitar ou desligar uma chamada.
<b>4. Teclas numéricas</b>	Toque nos ícones para entrada um número de telefone.
<b>5. Limpar</b>	Tai para cancelar ou limpar os números que têm entrada.
<b>6. Informação de exibição</b>	<p><b>CONVITE PARA FORA</b> Durante a discagem, aparecerá no visor:</p> <p style="text-align: center;">KALK OUT. . .</p> <p>Durante uma chamada, a tela irá mostrar:</p> <p style="text-align: center;">TALKING. . .</p> <p><b>CONVITE IN</b> Ao receber uma chamada, você verá a tela abaixo:</p>  <p>Quando esta falando, você verá a tela abaixo:</p> 

número.

Ao falar ao telefone, tocar para transferir a chamada entre o aparelho eo telefone celular.

Tai para rejeitar ou desligar uma chamada.

Toque nos ícones para entrada um número de telefone.

Tai para cancelar ou limpar os números que têm entrada.

**CONVITE PARA FORA**

Durante a discagem, aparecerá no visor:



Durante uma chamada, a tela irá mostrar:



**CONVITE IN**

Ao receber uma chamada, você verá a tela abaixo:



Quando esta falando, você verá a tela abaixo:



**AGENDA**

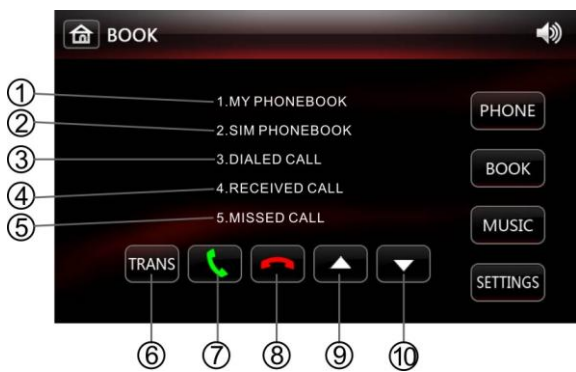

<b>1. Minha Agenda</b>	Os números de telefone são armazenados no telefone.
<b>2. SIM Agenda</b>	Os números de telefone são armazenados no cartão SIM.
<b>3. Chamadas Discadas</b>	Os números de telefone são discados no telefone.
<b>4. Chamada recebida</b>	Os números de telefone são recebidas no telefone.
<b>5. Chamada perdida</b>	Os números de telefone são perdidas no telefone.
<b>6. Transferência</b>	Ao falar ao telefone, tocar para transferir a chamada entre o aparelho eo telefone celular.
<b>7. Todos</b>	Toque para chamar um selecionado número da agenda ou receber uma chamada de telefone celular.
<b>8. Finalizar Chamada</b>	Toque para rejeitar ou desligar uma chamada.
<b>9. / 10. Página anterior/ seguinte Página</b>	Há 5 números em cada página de contato, para ver o anterior / próxima página.

### Lista de Telefone

Botões de toque 1~5, Quando o item é alterado para azul cor, o item é selecionado. Tocá-la novamente eo item será alterado para branco cor, a operação é activo e você veja a imagem abaixo:



<b>1. Numero Telefone</b>	Se esse número for armazenado, você verá o nome, se não, você vai ver o número de telefone. Toque o ícone quando o item é alterado para amarelo cor, o item é selecionado.
<b>2. Informação de exibição</b>	Você verá o número de telefone do item na cor azul.
<b>3. Agenda</b>	Tai para retornar a página da lista telefônica.

## AUDIO

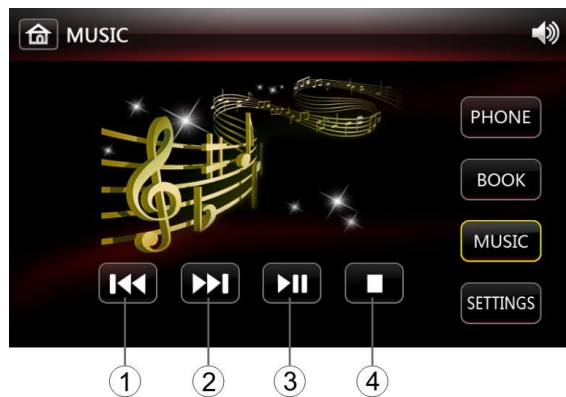

1. Anterior / 2. Seguinte
3. Reproduzir / Pausa
4. Pare

Toque para selecionar a anterior /próxima faixa.

Toque para parar a reprodução, tocá-la novamente para continuar jogando.

Tai para parar a reprodução, toque no botão [Play / Pause] ícone para iniciar a reprodução desde o início.

## Modo de iPod(Somente em alguns modelos)

A unidade irá mudar para iPod modo automaticamente quando um iPod está conectado (Cabo requerido).

### Conexão iPod

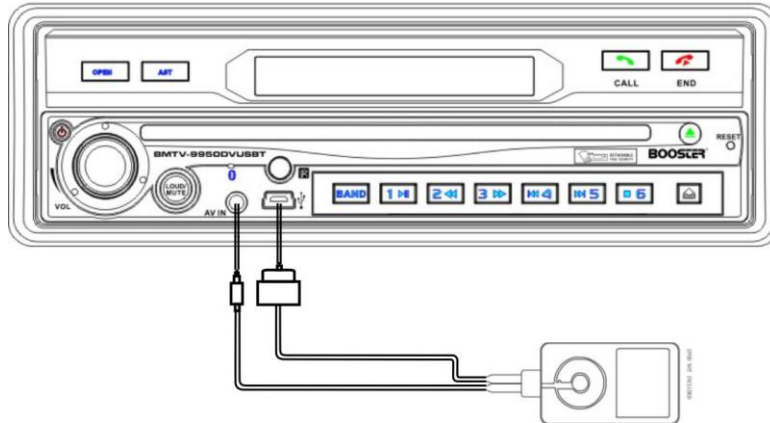

### Operações de iPod



#### 1. MENU

Toque para entrar no menu do jogo.

#### 1. Menu

Toque para entrar no menu do jogo.



(1)Cima / Baixo Página

Toque para voltar para o próxima página.

(2)As listas de reprodução



Toque para introduzir As listas de reprodução  
 (3)Artistas  
 Toque para entrar na lista de Artista.  
 (4)Álbuns  
 Toque-o para entrar no Album lista.  
 (5)Gêneros  
 Toque para entrar no Gênero lista.  
 (6)Todas as Músicas  
 Toque para entrar no todos música lista.



(7)Listas de vídeos  
 Toque para acessar o Lista de vídeos.  
 (8)Música vídeo  
 Toque para acessar o Lista de vídeos de música.  
 (9)Vídeo TV  
 Toque para acessar o Lista de vídeo TV.  
 (10)Vídeo podcast  
 Toque para acessar o VIDEO lista de podcast.  
 (11)Filme  
 Toque para acessar o Lista de filmes.

Tocante (2) a (11), ele irá exibir seguinte informação:



1, Lista atual  
 2, Número da faixa atual jogo / Todos os números das faixas

## 2. Teclado

Toque para acessar a placa chave:



### 3. Repetir

Toque número botão 0-9 para selecionar as músicas, toque em OK para jogar o selecionarí on.  
Toque o C botão para cancelar o número de entrada.

Toque para ativar a função de repetição, a música atual vontade repetir. Tele tela wexibição doente "REP" como imagem, toque novamente em desligar a função de repetição.



### 4. Ajuste de monitor

Sem função quando você reproduzir um arquivo de áudio.  
Quando jogaring arquivo de vídeos, A operação é a mesma como DVD configuração da tela.

### 5. Informações de reprodução atual

Quando jogaring informação, música vontade exibir como imagemd abaixo:

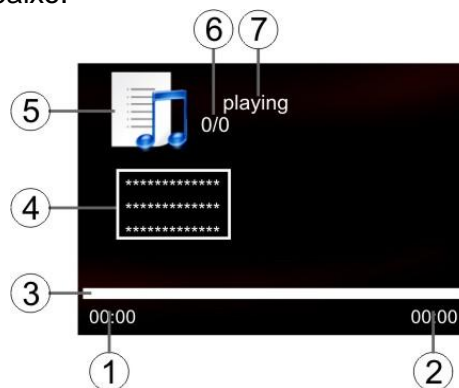

- 1, O tempo de reprodução atual
- 2, O tempo total do arquivo de jogo atual
- 3, Posição de reprodução atual
- 4, ID3
- 5 Arquivo de Música, tocando
- 6, Que está tocando pista / total faixas
- 7, status Play, pfixa ou em pausa

Quando jogar um arquivo de vídeo, A informação vontade exibir como imagemd abaixo:

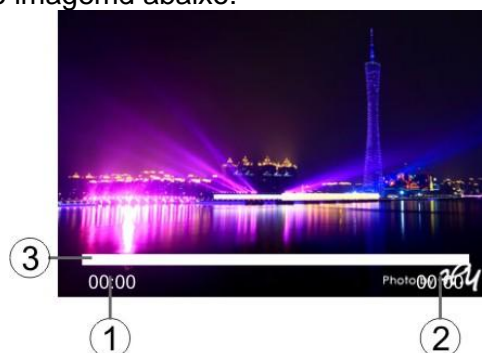

	1, O tempo de reprodução atual 2, O tempo total do arquivo de jogo atual 3, Posição de reprodução atual
<b>6. Ant / F. REV</b>	Pressione para escolher a faixa anterior. Segurando vai voltar atrás na faixa.
<b>7. Aleatório</b>	Pressione para ativar a função aleatória, a música tocará faixas selecionadas aleatoriamente, tocar novamente para ativar a função aleatória.
<b>8. PAUSE / PLAY</b>	Toque para pausar ou retomar a reprodução
<b>9. Seguinte / F.FWD</b>	Pressione para escolher a próxima faixa. Segure Holding fast encaminhar a pista.

### **Selector de visualização em tela cheia**

Ao reproduzir arquivos de vídeo, toque a área de exibição de vídeo para alternar para o modo de tela cheia, toque novamente mudar para a operação de função interface.

## ISDB-T TV OPERAÇÕES DIGITAIS



### 1. RETORNO

Toque para voltar último submenu.

### 2. TELA

Toque em "tela" botão para acessar a configuração da tela. A operação é a mesma configuração de modo de tela DVD.

### 3. SCAN

Toque para procurar canais.

### 4. CH- / 7. CH +

Toque para escolher o seguinte / anterior LISt, ou tocar para escolher o configurações do menu quando o set list na tela.

### 5. ENTER

Toque para confirmar o corrente selecionado item.

### 6. - / 8. +

Toque para diminuir / Aumentar o Volume.

## Operações de verificação

Pressione o botão RDM no controle remoto ou toque no botão SCAN na primeira página do modo ISDB buscar canais

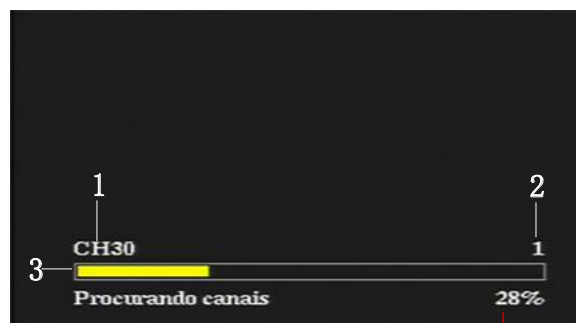

### 1.

Apresentar o número do canal de digitalização atual

### 2.

Mostrar o número de atuais canais recebidos

### 3.

Exibir o status atual busca

### 4.

Mostrar taxa de progresso busca atual

## Seleção de canais de radiodifusão pelo uso de controle remoto

Para pressionar a tecla numérica 0-9 no controle remoto para selecionar canal de radiodifusão, o número selecionado será exibido na tela superior esquerda



## Opções de configuração na página de configuração

Pressione o botão MENU no controle remoto para entrar em página de configuração

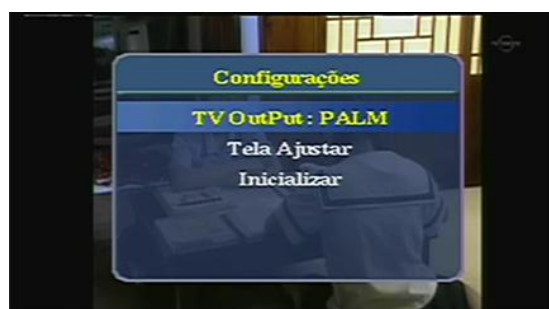

## Configuração do sistema de TV Digital

Press botão BAND no controle remoto ou toque no botão ENTER na tela de toque para mudar o sistema de TV entre PALM / NTSC

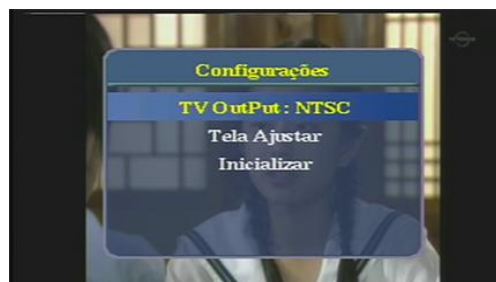
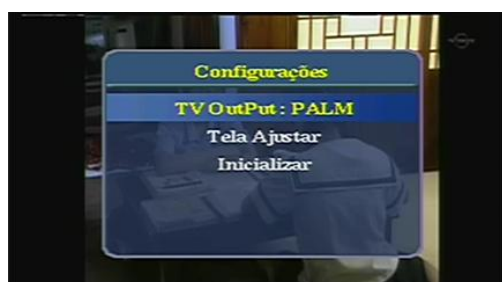

## Ajuste a tela

Pressione [v] Para baixo e pressione o botão da BAND no controle remoto ou toque em botão CH-toque em ENTER na tela de toque para entrar em tela de página de configuração de exibição.



## Ajustar a área de exibição

Para ajustar a área de jogo para a esquerda / direita lado, pressionando o botão [ $\leftarrow$ ] / [ $\rightarrow$ ] no controle remoto ou toque - / + na tela de toque



## Ajuste o brilho

Pressione [ $\downarrow$ ] para baixo botão no controle remoto ou a tela de toque para mover o cursor sobre a Luminosidade, em seguida, para ajustar o brilho premindo o botão [ $\leftarrow$ ] / [ $\rightarrow$ ] no controle remoto ou toque - / + na tela de toque



## Ajuste o contraste

Pressione [v] para baixo botão no controle remoto ou a tela de toque para mover o cursor sobre a contrapartida, em seguida, para ajustar o contraste pressionando o botão [<] / [>] no controle remoto ou toque - / + na tela de toque



### Ajustar a saturação

Pressione [v] pressionado o botão no controle remoto ou tela sensível ao toque para mover o cursor na saturação, em seguida, para ajustar a saturação pressionando o botão [<] / [>] no controle remoto ou toque - / + na tela de toque



### Redefinir

Pressione o botão BAND no controle remoto ele irá reiniciar a varredura e toda a configuração em ISDB-T modo será zerado. Após cerca de 10 segundos ele vai sair página de configuração.

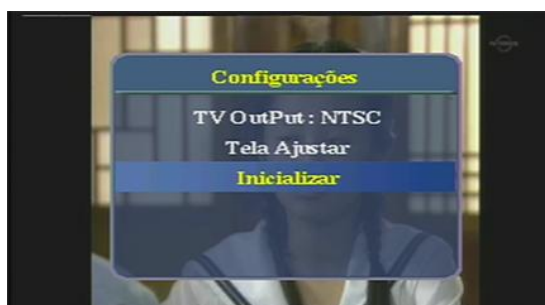

### Selecionar o modo de áudio(AUDIO)

Pressione o botão AUDIO no controle remoto para mudar o modo de áudio como abaixo:

Secundário-Principal + Secundário-Mudo-Principal-Secundário (Ciclo)



### Ajuste Volume

Pressione o botão [<] / [>] no controle remoto ou toque - / + na tela de toque para ajustar o volume



### Seleção de Canal

Pressione o botão [^]/[v] no controle remoto controlar ou toque CH-/CH + na tela de toque para selecionar canal de radiodifusão

### Mostrar OSD

Durante a reprodução normal, se não houver OSD visualização do botão BAND imprensa sobre o controle remoto ou toque em ENTER na tela de toque para exibir as informações da radiodifusão atual





### Ajuste o tamanho da tela

Pressione o botão PROG no controle remoto para ajustar o tamanho da tela como abaixo:

Normal-Full screen zoom-in



Pressione o botão PBC / ASI para exibir a lista de canais que tenham recebido



1. Exiba o nome do canal
2. Mostrar o número de atuais canais recebidos

## Exibir informações sobre o programa

Pressione o F.FWM botão no controle remoto para exibir canal de radiodifusão e informação, Pressione o botão [^]/[v] no controle remoto controlar ou toque CH-/CH + na tela de toque para selecionar radiodifusão botão BAND channel. Press no controle remoto ou toque em ENTER na tela de toque para entrar informações sobre o programa detalhado

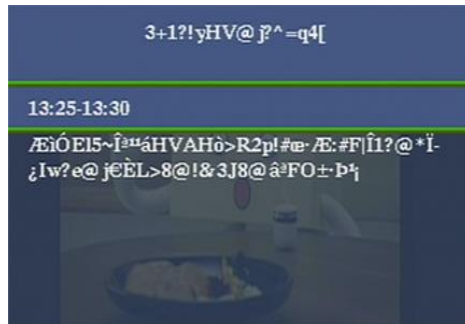

## Subtítulo

Pressione o botão PLAY / PAUSE no controle remoto para abrir / fechar o título.



## AV IN Modo

Conecte o desejado externo A / V deivce ao AV IN 3,5 milímetros tomada no painel frontal, ver / ouvir o aparelho pelo seu carro sistema de áudio / vídeo.

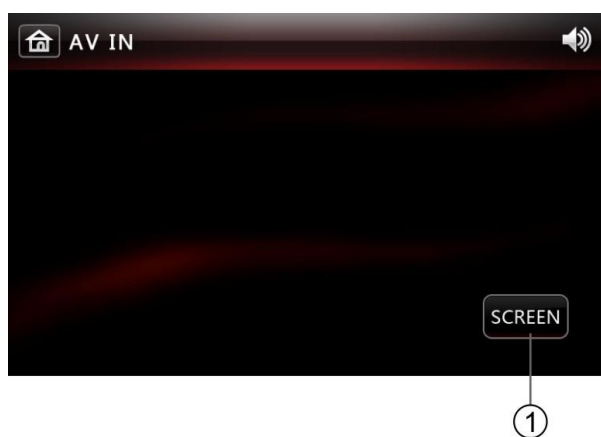

### 1. Tela

Somente enquanto a entrada de fonte externa de vídeo, tai o TELA botão irá entrar na tela de SEObtenção des.  
A operação é a mesma configuração de modo de tela DVD.

## Modo DIM

Tai para mudar o ecrã brilho níveis como se segue:  
DIM1 → DIM2 → DIM3 → DIM4 (Off Screen) → DIM1

## Modo de Configurações



## 1. INSTALAÇÃO DE SOM

Toque para acessar SCONFIGURAÇÃO ound.

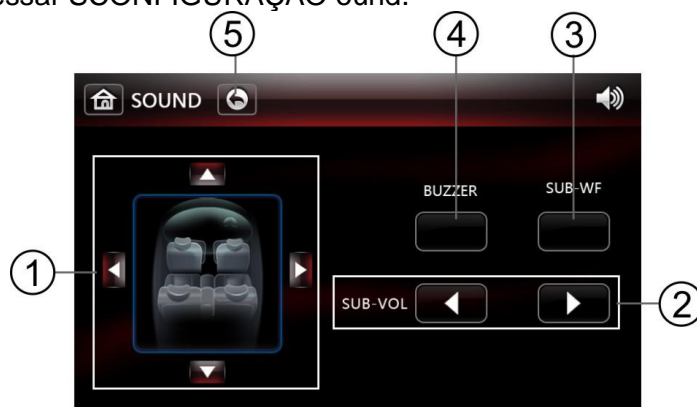

### **1. Balance / FAder**

Toque em [ESQUERDA] / [DIREITA]s ajustar os parâmetros de equilíbrio (Faixa: -9 ~ 9).

Touch [UP] / [DOWN] botões para ajustar os parâmetros FADER (Faixa: -9 ~ 9).

### **2. Sub-Woofer Volume**

Toque em [ESQUERDA] / [DIREITA]s para ajustar o volume SUB-woofer (Intervalo: 0 ~ 15).

### **3. Sub-Woofer Frequency**

Toque a chAnge o sub-woofer cross-over freqüência como a seguirs:

OFF - 80Hz - 120Hz - 160Hz

### **4. BUZZER**

Toque para voltar o Cigarra (Resposta ao toque audível) ligado ou desligado.

### **5. Voltar**

Toque para retornar para as configurações.

## 2. EQ CONFIGURAÇÃO

Toque para acesso EQ CONFIGURAÇÃO.

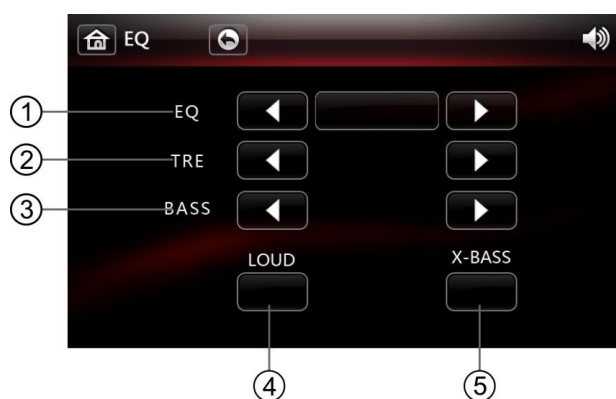

<b>1. EQ</b>	Toque em [ESQUERDA] / [DIREITA] botões para mudar presets EQ da seguinte forma: USUÁRIO POP → → CLASSIC JAZZ ROCHA → → USUÁRIO.
<b>2. TREBLE</b>	Toque em [ESQUERDA] / [DIREITA] botões para aumentar ou diminuir TREBLE parâmetros (Intervalo: -9 ~ 9).
<b>3. BASS</b>	Toque em [ESQUERDA] / [DIREITA] botões para aumentar ou diminuir BASS parâmetros (Intervalo: -9 ~ 9).
<b>4. LOUD</b>	Toque para ligar LOUD ligado ou desligado.
<b>5. X-BASS</b>	Toque para ligar X-BASS ligado ou desligado.

### 3. Configuração do relógio



<b>1. HORA</b>	Quando o modo está definido para 12 horas o relógio vai passar de 12 a meia-noite às 12 e assim por diante. Quando configurado para modo de 24 horas as horas do relógio passará para 13 depois das 12 horas e assim por diante até 0:00 à meia-noite.
<b>2. HORA</b>	Toque [UP] / [DOWN] para ajustar horas.
<b>3. MIN</b>	Toque [UP] / [DOWN] para ajustar os minutos.
<b>4. MODO</b>	Toque para alternar o modo de tempo de 12 horas ou 24 horas.

### 4. SISTEMA



<b>1. ÁREA DE RÁDIO</b>	Toque [ESQUERDA] / [DIREITA] botões para mudar a área
-------------------------	---

## 2. CONFIGURAÇÃO DE FÁBRICA

## 3. VERSÃO

## 4. CALIBRAÇÃO

de rádio como a seguir:  
EUROPA / ÁSIA / EUA / JAPÃO / OIRT.

Toque para repor todos os parâmetros do sistema para o padrão configurações.

Toque para exibir a versão número.



Toque para aceder a calibração do toque tela como se segue:

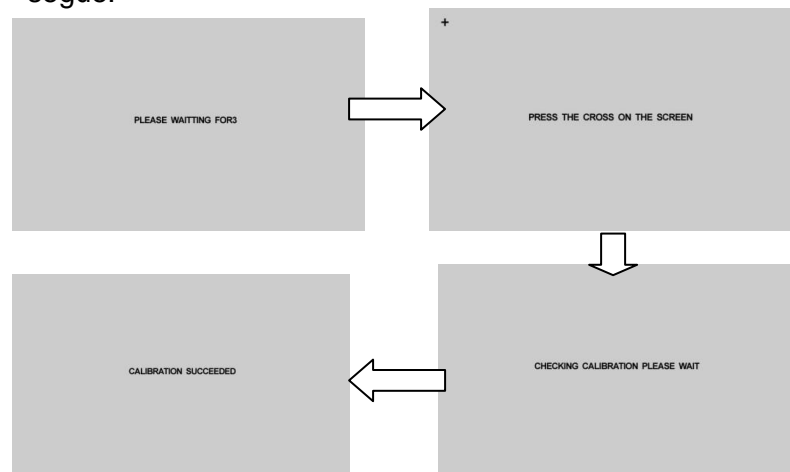

Se um erro é cometido a tela irá mostrar como abaixo Neste caso você terá que reiniciar o processo desde o início.

## ESPECIFICAÇÕES

### GERAL

<b>Tensão</b>	14.4V DC (11-16V permitido)
<b>Impedância de carga</b>	4Ω por canal
<b>Max Potência</b>	50W x 4
<b>Baixo 100Hz</b>	≥ 10dB
<b>Treble 10KHz</b>	≥ 10dB
<b>Dimensões (aprox.)</b>	180 x 188 x 59 milímetros (D / w / h)
<b>Montagem (aprox.)</b>	160 x 178 x 50 milímetros (D / w / h)

### TUNER FM

<b>Frequência Série</b>	87,5 - 108 MHz (Europa / Ásia) 87,5-107,9 MHz (EUA)
<b>IF</b>	10,7 MHz
<b>Sensibilidade utilizável</b>	≤ 15dBuV
<b>Separação Stereo</b>	≥ 26 dB (1 KHz)
<b>Resposta de Frequência</b>	100-20000Hz

### TUNER AM

<b>Frequência Série</b>	531 - 1602 KHz (Ásia) 522 - 1620 KHz (Europa) 530 - 1710 KHz (EUA)
<b>IF</b>	450 KHz
<b>Sensibilidade utilizável</b>	≤ 40dBuV

### Sintonizador de TV (opcional)

<b>Frequência Série</b>	NTSC : 55,25 MHz~ 855.25MHz PAL: 48,25 MHz ~ 855.25MHz
-------------------------	---

### DVD PLAYER

<b>Sinal-ruído</b>	≥ 85 dB (1 KHz)
<b>Distorção</b>	≤ 0,5%

### MONITOR

<b>Resolução</b>	800 (w) x 480 (H) (RGB)
<b>Brilho</b>	400 cd/m <sup>2</sup>
<b>Contraste</b>	5000:01

NOTA:

*Especificações e design estão sujeitos a modificação sem aviso prévio devido à melhoria na tecnologia.*

## **RESOLUÇÃO DE PROBLEMAS**

Se algum problema persistir após a verificação da lista abaixo, por favor, consulte o seu revendedor mais próximo. Nunca tente desmontar e consertar unidade pessoalmente.

Problema	Causar	Ação
<b>GERAL</b>		
Unidade não liga (Sem energia)	Fio amarelo não conectado ou incorreto Re fio de tensão não está ligado ou incorreto tensão	Verifique as conexões de tensão adequada (11-16VDC)
	Fio preto não está conectado	Verifique a ligação à terra
	Fusível queimado ou ACC fusível da bateria de carro queimado	Instale o fusível novo com a classificação correta
	Operação ilegal	Pressione o botão RESET
Unidade tem poder (Mas não de saída / baixa audio)	Os fios dos altifalantes não está conectado	Verifique as conexões de alto-falantes
	Um ou mais fios de alto-falantes tocando cada terra do chassi ou outro toque	Isole todos os fios descarnados uns dos outros e terra chassis
	Alto-falantes danificados	Reveja diagrama de fiação e verificar
Má qualidade de som ou distorção	Classificação Speaker poder não é compatível com a unidade	Conecte alto-falantes adequados
	Alto-falante está em curto	Verifique contato fio de altifalante
Unidade redefine-se quando o motor está desligado	Uma ligação incorrecta entre o fio da bateria ACC e Positivo	Verifique a fiação e corrigir
Fusíveis golpes Unidade	Fio amarelo ou vermelho tocando o solo chassis	Verifique se há fio apertado
	Os fios dos altifalantes tocar terra do chassi	Verifique se há fio apertado
	Fusível incorreto	Use fusível com a classificação correta
Unidade tem áudio (Quando em sentido inverso)	Estacionamento circuito de segurança do freio não está conectado	Verifique as conexões de freio de estacionamento
	Travão de estacionamento não é aplicada	Aplicar freio de estacionamento
Excesso de saltos	Unidade não é montada corretamente	Verifique manga de montagem
	Defeito físico na mídia	Verifique mídia para riscos
IR remoto não funciona	Bateria sem carga	Substitua a bateria
	Bateria instalado incorretamente	Remova a bateria e instalar corretamente
<b>TUNER</b>		
Busca estação fraca	Auto antena não estiver totalmente estendida	Conecte o cabo de controle auto antena corretamente
	Auto antena não conectado corretamente	Conecte o cabo de controle auto antena corretamente
	LOCAL função é ativada	Vire função LOCAL off



Problema	Causar	Ação
<b>MONITOR TFT</b>		
Nenhuma exibição de vídeo (Quando em sentido inverso)	Reverter circuito não está ligado	Verifique as conexões de luz de marcha atrás
	Veículo não está na reverse	Selecione a marcha-atrás
Painel frontal não abrir / fechar	Painel frontal obstruída	Retire a obstruir e pressione OPEN para retomar o monitor seqüência de abertura / fecho
Imagem piscando ou interferência aparece na tela	DVD não é compatível com o atual sistema de TV Imagem configurações desfocada, distorcida, ou escura	Alterar a configuração para acomodar disco
Imagem prolongada ou a exposição inadequada relação altura / largura	Conexões de sinal de vídeo impróprios	Verifique a fiação e corrigir
	Configuração de relação de aspecto inadequado	Use a configuração correta proporção aspecto
Toque distúrbio de função da tela, se a posição é excursão	Sob condição diferente, por exemplo: temperatura, umidade, tec.	Do ecrã táctil calibrar
<b>DISC</b>		
Não é possível inserir disco	Disco já dentro da unidade	Ejetar o disco atual e inserir um novo
DVD não inicia reprodução	O disco está deformado ou riscado	Use o disco em bom estado
	O disco está sujo ou molhado	Limpe disco com um pano macio
	Incompatível disco é utilizada	Use o disco compatível
	Classificação Disco excede o limite de classificação indicativa de bloqueio	Alterar configurações de Bloqueio de menor restrição
	Código de região do disco não é compatível com a unidade	Use o disco com código de região adequada
	O disco está inserido de cabeça para baixo	Insira o disco com a etiqueta para cima
Imagem desfocada, distorcida, ou escura	Disco é copiado ilegalmente	Use disco original
Sem repetição ou busca ao jogar VCD	PBC está	Vire PBC
A interrupção ocorreu durante a reprodução de MP3	O disco está sujo ou arranhado	Limpe disco ou substitua o disco novo
Disco Bad aparece em exibição	Concentre-se erro	Pressione ejetar ou RESET

## NOTAS DE DISCO

### **Tratamento e Limpeza**

- Sujo, empoeirado, discos arranhados ou deformados vai causar um mau funcionamento.
- Não coloque etiquetas ou fazer arranhões nos discos.
- Não deformar discos.
- Um disco deve sempre ser mantido em sua capa quando não estiver em uso para prevenir contra danos.
- Não coloque discos nos seguintes locais:
  1. A luz solar direta.
  2. Sujos, áreas empoeiradas e úmido.
  3. Altas locais de temperatura.
  4. Sobre os assentos ou painel.

CD-R/CD-RW Alguns CD-Rs e CD-RWs podem ser incompatíveis com esta unidade, dependendo do tipo de mídia e Método de gravação COMPATIBILIDADE. Além disso, os seguintes CDs podem ser incompatíveis com esta unidade

CDs expostos a temperaturas extremas ou a luz solar directa durante períodos de tempo prolongados.  
CDs gravados em sessões de gravação que falharam ou regravação foi tentada e, ou criptografado  
ou CDs protegidos contra cópia que não se conformam com o áudio livro vermelho CD-DA padrão de gravação

Nota: thickness 12cm,:: tamanho de CD padrão: 1,2 milímetros de diâmetro

MP3/WMA Mídia Os seguintes tipos de discos / arquivos são compatíveis:

COMPATIBILIDADE

- CD-ROM (ISO), CD-R, CD-RW
- CD-DA
- Dados de MP3
- WMA dados

No entanto, a mídia de gravação de MP3 e formatos aceitos são limitadas. Os seguintes tipos de discos / arquivos são incompatíveis

- Arquivos WMA protegidos por DRM (Digital Rights Management)
- WMA lossless
- Formato MP3 PRO
- Playlists MP3
- Formato WAV

Somente os arquivos MP3/WMA com a extensão do arquivo (. Mp3) ou (. Wma) podem ser reproduzidos. Não tente reproduzir discos que contêm arquivos MP3/WMA não com a extensão MP3/WMA.

### **Mídia aceitáveis**

Ao usar o CD-RW, use o formato completo ao invés de formatação rápida para evitar avarias. Configuração recomendada para obter os melhores resultados, use as seguintes configurações quando gravar um disco MP3

128 kbps ou maior taxa de bits constante  
44,1 kHz ou maior frequência de amostragem  
WMA disco  
64 kbps ou maior taxa de bits constante  
32 kHz ou maior frequência de amostragem

Proteção anti-choque eletrônico Um buffer interno fornece ESP para eliminar virtualmente ignorando

Para o padrão · 45 segundos para CD gravado em 44,1 kHz, 128kbps

- 70 segundos para MP3 gravado em 44,1 kHz, 128kbps
- 120 segundos para WMA gravado em 44.KHZ, 128kbps

Taxas de Bit

A unidade suporta taxas de bits até 64 kbps

Nota: Alguns ficheiros podem não ser reproduzidos ou ser exibido corretamente dependendo das taxas de amostragem e taxas de bits.

### Lavagem Disco

Use um pano seco e macio para limpar a superfície. Se o disco está muito sujo, use um pano macio levemente umedecido com álcool isopropílico (fricção). Nunca use solventes tais como benzina, diluentes ou detergentes recorde de convencionais que podem estragar a superfície do disco.

### NOTA:

*Um disco pode se tornar um pouco arranhada (embora não o suficiente para torná-la inutilizável)*

*dependendo do seu entregá-lo na condição de o ambiente de utilização. Estes os riscos não são uma indicação de qualquer problema com o jogador.*

### Reparando discos novos com pontos ásperos

Um disco de novo pode ter arestas no seu interior e fora bordas. Se um disco com arestas é utilizado, o ajuste apropriado, não será realizada e o jogador não irá reproduzir o disco. Portanto, remover as arestas de antecedência usando um caneta esferográfica ou lápis. Para remover as arestas pressionar o lado da caneta ou lápis contra o bordas dentro e fora do disco.

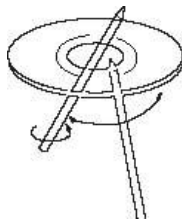

Etiqueta virada para cima

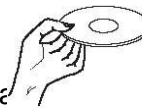

não toque na parte de baixo do disco

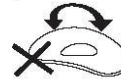

não dobrar

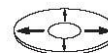

limpar o disco do centro para borda