



MANUAL DO PROPRIETÁRIO DO RADIADOR



- PROGRAMA DE GARANTIA
- INSTRUÇÃO DE INSTALAÇÃO
- CUIDADOS NO SISTEMA DE ARREFECIMENTO

ATENÇÃO!

- Preencher todas as informações no ato da venda e também na solicitação da garantia.

- Anexar esse certificado preenchido junto à peça defeituosa

CERTIFICADO DE GARANTIA

Nome do comprador: _____

Endereço: _____

Cidade: _____ Estado: _____ CEP: _____

Local da compra: _____ Telefone: _____

Data da venda: _____ Nº Nota fiscal: _____

Veículo: _____ Ano: _____

Km na venda: _____ Km atual: _____

Descrição do Defeito: _____

Atendimento ao Consumidor

0800.770.5693

1 ANO DE GARANTIA

A Valeo assegura ao consumidor a qualidade deste produto, respondendo contra qualquer defeito no material ou fabricação pelo prazo de 1 (um) ano, contando a partir da data da emissão da nota fiscal/fatura de compra e, desde que, dentro das condições especificadas a seguir:

Quando o certificado estiver com todos os campos corretamente e legivelmente preenchidos;

Para produtos Valeo destinados ao uso especificado em catálogo, desde que, tenham sido instalados e utilizados, mantendo-se a sua originalidade de aplicação e as instruções descritas na instrução de Instalação.

A GARANTIA PERDERÁ A VALIDADE QUANDO:

- O prazo de 1 (um) ano após a compra estiver vencido;
- O produto sofrer danos provocados por:
 - uso indevido;
 - descuido ou maus tratos;
 - instalação incorreta;
 - acidentes e agentes da natureza;
 - utilização de líquido refrigerante fora da especificação da Valeo ou do Manual de Proprietário do veículo.
- O produto apresentar sinais de violação ou alteração / substituição de qualquer peça ou conjunto realizado pelo consumidor ou terceiros;
- Este certificado, ou nota fiscal/fatura de compra do produto apresentar sinais de rasura ou alteração.

IMPORTANTE: Esta garantia compreende somente a substituição da peça, desde que, em exame realizado pela fábrica Valeo, fique certificado o defeito de fabricação. Todos os custos adicionais relativos à instalação, líquido refrigerante, peças adicionais, etc não compreendem a garantia.

A Valeo não se responsabilizará por quaisquer danos consequenciais, incidentais ou punitivos de qualquer tipo resultado do uso de seus produtos. Não serão reembolsados:

- Perda de tempo ou inconveniência;
- Cobrança de guincho;
- Aluguel ou troca de veículo;
- Conserto/peças de motores, mangueiras e acessórios;
- Mão de obra para troca, instalação de peças, ajustes ou reparos.

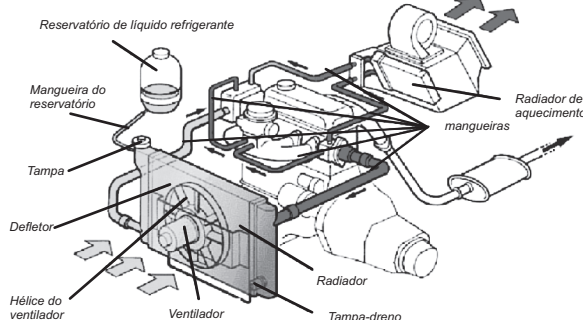

INSTRUÇÃO DE INSTALAÇÃO

A escolha do radiador que você deve colocar no veículo é bastante simples; basta você verificar o código do produto correspondente no catálogo de produtos Valeo encontrado em qualquer um de seus distribuidores e revendedores.

1° Esteja seguro que o motor do veículo esteja frio, a chave removida da ignição e o freio de mão acionado. Solte o conector do eletroventilador pois o mesmo pode ser acionado mesmo com o motor desligado. **AVISO:** Nunca remova a tampa do radiador quando o motor estiver quente (o líquido refrigerante quente quando sobre pressão irá espirrar perigosamente pelo bocal do radiador).

2° Remova vagarosamente a tampa do radiador. **3°** Coloque um reservatório debaixo da tampa-dreno do radiador. Abra a tampa-dreno e aguarde a drenagem do líquido refrigerante no reservatório. Se não existir tampa-dreno, solte a braçadeira da mangueira inferior ao radiador. Gire a mangueira para soltá-la do bocal do radiador. **AVISO:** O líquido refrigerante é tóxico. Nunca utilize a boca para extrair o líquido do radiador.

4° Desconecte as mangueiras de entrada e saída, as linhas de refrigeração do óleo de transmissão (se presente), e a mangueira do reservatório de líquido refrigerante (se presente). Tome cuidado para não dobrar as linhas de refrigeração. Mantenha as extremidades das mangueiras e conectores das linhas de refrigeração limpas.

5° Remova os parafusos de fixação do radiador e do defletor do ventilador, mantendo-os separados.

6° Cuidadosamente, retire o radiador danificado. Verifique o estado dos acessórios (termocontato, coxins, suportes, porcas, parafusos, arruelas, torneiras, etc). Caso estejam em bom estado faça a montagem dos mesmos no radiador novo, caso contrário substitua-os.

7° Posicione seu radiador Valeo no local do radiador retirado, tomando cuidado para não danificá-lo com batidas.

8° Recoloque e aperte os parafusos assegurando as fixações do radiador e defletor do ventilador.

9° Verifique o estado das abraçadeiras e se necessário substitua-as por novas. Reconecte as mangueiras do radiador e aperte as abraçadeiras. Reconecte as linhas de refrigeração do óleo de transmissão (se presente) e aperte os conectores. Reconecte a mangueira do reservatório de líquido refrigerante (se presente).

10° Feche a tampa-dreno. Reconecte o eletro-ventilador

11° Utilize líquido refrigerante Protec ou especificado no Manual de Proprietário do veículo, nas proporções indicadas. Complete o sistema com o líquido, deseare através da torneira de desaeração e em alguns casos pelo sensor de temperatura localizado no motor do veículo. Verifique se há vazamentos e se houver substitua as peças danificadas.

12° Dê a partida no motor do veículo e deixe-o em funcionamento até que atinja a temperatura normal de operação que é indicado pelo funcionamento do eletroventilador (ligar e desligar uma vez). Durante o aquecimento observe no painel do veículo o indicador de temperatura (ou lâmpada de advertência de superaquecimento). Caso o indicador esteja próximo da faixa vermelha ou a lâmpada de advertência acenda, desligue rapidamente o motor. Aguarde o motor esfriar e faça com atenção a operação 11 pois o principal motivo deste superaquecimento é ar retido dentro do sistema de arrefecimento. **AVISO:** Tome cuidado, quando o motor está em funcionamento pois há peças em movimento e o eletroventilador pode ser acionado a qualquer momento.

13° Verifique o nível do líquido e adicione mais se necessário. **AVISO:** Tome cuidado ao adicionar líquido com o motor funcionando, pois o ventilador e outras peças do motor estão em movimento.

14° Coloque a tampa de volta ao radiador e remova o reservatório debaixo do radiador, colocando o resto do líquido de maneira apropriada longe de crianças e animais.

15° Após alguns quilômetros de utilização do carro, com o motor frio verifique o nível de líquido refrigerante e a presença de algum vazamento devido a soltura de braçadeiras ou conectores. Verifique periodicamente a presença de vazamentos no sistema de arrefecimento.

CUIDADOS NO SISTEMA DE ARREFECIMENTO

Um correto funcionamento do sistema de arrefecimento é vital para uma melhor eficiência e máxima Vida do motor. Ocasionalmente execute algumas simples verificações para garantir a sua confiança no desempenho do sistema de arrefecimento. E sempre troque componentes em condições de defeito ou questionável antes da falha ocorrer. As sugestões listadas, abaixo, estão mostradas somente como uma diretriz geral no qual normalmente se aplica a maioria dos veículos. Para instruções mais específicas, consulte o Manual do Proprietário do seu veículo.

NÍVEL DO LÍQUIDO DE REFRIGERAÇÃO

Para sistemas com visor no reservatório de água, visualmente checar o nível do líquido. Uma marca de mínimo e máximo indica o nível correto para o sistema frio ou na temperatura normal de operação. Para sistemas sem o reservatório de água, com o motor frio, vire a tampa do radiador no sentido anti-horário. Depois pressione para baixo e gire para remover a tampa. O nível do líquido refrigerante deverá estar cobrindo os tubos internos (aproximadamente no meio do bocal de encaixe da tampa). Se for necessário acrescentar líquido refrigerante, líquido refrigerante e água para manter o líquido de refrigeração na proporção correta. Quando o líquido refrigerante for adicionado com frequência, verifique vazamentos no sistema de arrefecimento.

TAMPA DE PRESSÃO

Quando o motor estiver frio, remova a tampa e examine a junta de borracha. Se ela estiver quebrada, dura ou fissurada, compre uma nova tampa (tenha certeza que ela é do mesmo tipo como a original e com a mesma taxa de pressão).

ELETROVENTILADOR E CORREIA DO VENTILADOR

Com o motor ligado, verifique ruídos anormais proveniente do ventilador (ou eletroventilador. Quando o motor estiver frio, verifique se há pás do ventilador soltas, tortas ou quebradas. Examine se há desgaste, quebra ou fissuras na correia. Se a correia estiver solta ou deslizando, ajuste a tensão. Troque componentes defeituosos antes de ocorrer a falha.

MANGUEIRAS

Aperte as braçadeiras soltas e inspecione todas as mangueiras, incluindo as de aquecimento. Troque qualquer mangueira que esteja macia, extremamente frágil, deformada, ressecada ou deteriorada. Preste particular atenção na mangueira inferior do radiador.

SUBSTITUIÇÃO DE LÍQUIDO REFRIGERANTE

Quando a substituição do líquido refrigerante se tornar necessário, drene e complete com água (fazendo o líquido circular pelo sistema) até que fique completamente limpo. Não utilize qualquer outro produto para limpeza. Consulte o Manual do Proprietário do seu veículo para verificar a quilometragem e o intervalo de tempo recomendados para a substituição líquido refrigerante.



MANUAL DEL PROPIETARIO DE RADIADOR



- PROGRAMA DE GARANTIA
- INSTRUCCIÓN DE INSTALACIÓN
- CUIDADOS EN EL SISTEMA DE REFRIGERACIÓN

ATENCIÓN!

- Complete todas las informaciones en el acto de la venta y también en la solicitud de la garantía.
- Adjunte este certificado completo a la pieza defectuosa.

CERTIFICADO DE GARANTIA

Nombre del comprador: _____

Dirección: _____

Ciudad: _____ Provincia: _____ CP: _____

Local de compra: _____ Teléfono: _____

Fecha de la venta: _____ Nº Factura: _____

Vehículo: _____ Año: _____

Km en la venta: _____ Km actual: _____

Descripción del Defecto: _____

Servicio al Cliente

0800.770.5693

1 AÑO DE GARANTIA

Valeo garante al consumidor la calidad de este producto, respondiendo contra cualquier defecto de material o fabricación por el plazo de 1 (un) año, contando a partir de la fecha de emisión de la factura de venta al consumidor final, desde que, sean respetadas las condiciones especificadas a seguir:

- Cuando el certificado este con todos los campos correcta y legiblemente completos.
- Para los productos destinados al uso especificado en catalogo, deste que, hayan sido instalados y utilizados, conservando su originalidad de aplicación y las instrucciones descriptas en la instrucción de instalación.

ESTA GARANTÍA PERDERÁ SU VALIDAD CUANDO:

- El prazo de 1 (un) año después de la compra este vencido;
- El producto tenga daños provocados por:
 - uso indebido;
 - descuido o manipulación indebida;
 - instalación incorrecta;
 - accidentes causador por negligencia del consumidor/instalador o fuerza mayor;
 - utilización de líquido refrigerante fuera de la especificación Valeo prevista en este documento o del Manual del Proprietario del vehículo.
 - El producto presente señales de violación o alteración/substitución de cualquier pieza o conjunto realizado por el consumidor o por terceros;
 - Este certificado, o factura de venta presente señales de rasuras o alteraciones.

IMPORTANTE: Esta garantía comprende solamente la substitución de la pieza, desde que, en examen realizado por la fábrica Valeo, sea evidenciado el defecto de fabricación. Cualesquier costos adicionales relativos a instalación, incluyendo líquido refrigerante y piezas adicionales, entre otros, no están cubiertos por esta garantía. No serán reembolsados:

- Tiempo despendido o inconveniencia causada;
- Cobranza de guincho;
- Alquiler o cambio de vehículo;
- Reparación de piezas de motores, mangueras y accesorios;
- Mano de obra para cambio, instalación de piezas, ajustes o reparos.

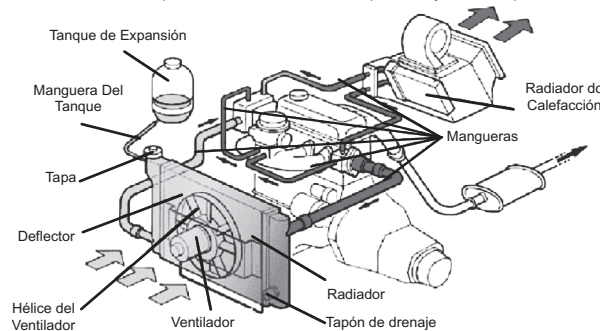

INSTRUCCIÓN DE INSTALACIÓN

Verifique si el radiador adquirido es el indicado para el vehículo / aplicación deseado. Adaptaciones no son aconsejadas y pueden perjudicar la seguridad y el funcionamiento del vehículo.

- 1- Este seguro de que el motor del vehículo esta frío, de que la llave no esta en el contacto y que el freno de mano esta accionado. Suelte el conector del electro ventilador pues el mismo puede ser accionado mismo con el motor apagado. AVISO: Nunca retire la tapa del radiador cuando el motor este caliente (el líquido de refrigeración puede salir caliente y a presión por el bocal del radiador).
- 2- Retire lentamente la tapa del radiador.
- 3- Coloque un recipiente debajo del radiador, abra al tapón de drenaje y aguarde el drenaje total del líquido de refrigeración. Si no existe tapón de drenaje, suelte la abrazadera inferior del radiador y gire la manguera para soltarla del bocal. AVISO: El líquido de refrigeración es tóxico. Nunca utilice la boca para extraer el líquido refrigerante, mismo que sea con el auxilio de mangueras u otros materiales.
- 4- Desconecte todas las mangueras, las líneas de refrigeración y la manguera del tanque de expansión.
- 5- Retire los tornillos de fijación del radiador y del deflector del electro-ventilador.
- 6- Retire el radiador dañado. Verifique el estado de los accesorios (termo-contacto, soportes de goma, tuercas, arandelas, grifos y demás componentes). Si están en buen estado haga el montaje, caso contrario substitúyalos.
- 7- Coloque su radiador Valeo en el lugar del radiador retirado, teniendo cuidado para no dañarlo con golpes.
- 8- Recolecte y apriete los tornillos garantizando la fijación del radiador y del deflector del ventilador.

- 9- Verifique el estado de las abrazaderas y si es necesario cámbieias por nuevas. Reconecte las mangueras del radiador y apriete las abrazaderas. Reconecte las líneas de refrigeración de aceite de transmisión (si existe) y apriete los conectores. Reconecte la manguera del tanque de expansión (si existe).
- 10- Cierre el tapón de drenaje. Reconecte el electro ventilador.
- 11- Utilice líquido de refrigeración Valeo Protect o el especificado en el Manual del Proprietario del vehículo en las proporciones indicadas. Complete el sistema con el líquido, purgue a través del tapón de despurque y en algunos casos por el sensor de temperatura ubicado en el motor del vehículo. Verifique si hay fugas, en caso de haber substituya las piezas dañadas.
- 12- Arranque el motor del vehículo y déjelo en funcionamiento hasta que alcance la temperatura normal de funcionamiento que es indicado por el funcionamiento del electro ventilador (arrancar y para una vez). Durante el calentamiento observe en el panel del vehículo el indicador de temperatura (o luz de advertencia de recalentamiento). En caso de que el indicador este cerca de la franja roja o la luz de advertencia se prenda, apague rápidamente el motor. Espere hasta que el motor se enfríe y repita con atención la operación 11, porque la principal razón del recalentamiento es la presencia de aire dentro del circuito. AVISO: Tenga cuidado, cuando el motor esta funcionando hay piezas en movimiento y el electro ventilador puede ser accionado a cualquier momento.
- 13- Verifique el nivel del líquido y adicione más si es necesario.
- 14- Coloque la tapa del radiador y retire el recipiente debajo del radiador, colocando el resto del líquido de refrigeración lejos de niños y animales.
- 15- Después de utilizar el vehículo algunos kilómetros y con el motor frío verique el nivel del líquido de refrigeración y la presencia de alguna fuga debido a alguna abrazadera o conector flojo. Verifique periódicamente la presencia de fugas en el sistema de refrigeración.

CUIDADOS EN EL SISTEMA DE REFRIGERACIÓN

Un correcto funcionamiento del sistema de refrigeración es vital para una mejor eficacia y duración del motor. Ocasionalmente ejecute algunas verificaciones simples para garantizar el desempeño del sistema de refrigeración. Siempre substituya los componentes defectuosos o cuestionables antes de que las faltas acontezcan. Las sugerencias listadas abajo son solamente una diretriz aplicable a la mayoría de los vehículos. Para instrucciones mas especificas, consulte el Manual del Proprietario de su vehículo.

NIVEL DEL LIQUIDO DE REFRIGERACIÓN

Para sistemas con visor en el tanque de expansión, visualmente verifique el nivel del líquido. Una marca de mínimo y máximo indica el nivel correcto para el sistema frío o en la temperatura normal de operación. Para sistemas sin tanque de expansión, con el motor frío, gira la tapa del radiador en el sentido anti-horario. Después presione para bajo y gire para retirar la tapa. El nivel del líquido refrigerante debe estar cubriendo los tubos internos (aproximadamente en el medio de la boca de encaje de la tapa). De ser necesario, agregue líquido refrigerante y agua para mantener la proporción correcta. Cuando el líquido refrigerante esta siendo adicionado con frecuencia, verifique fugas en el sistema de refrigeración.

TAPA DE PRESIÓN

Con el motor frío, retire la tapa y examine la junta de goma. Si estuviere quebrada, dura o fisurada, compre una nueva tapa (este seguro de que es del mismo tipo que la original y con el mismo rango de presión)

ELECTRO-VENTILADOR Y CORREA DEL VENTILADOR

Con el motor en funcionamiento verifique ruidos anormales provenientes del ventilador (o electro-ventilador). Cuando el motor este frío, verifique si hay palas de la hélice sueltas, torcidas o quebradas. Examine si hay desgaste, quebraduras o fisuras en la correa. Si la correa estuviera suelta o deslizando, ajuste la tensión. Cambie componentes defectuosos antes de que ocurra una falia.

MANGUERAS

Apriete las abrazaderas sueltas e inspeccione todas las mangueras, incluyendo las de calefacción. Cambie cualquier manguera que estuviere blanda, extremadamente frágil, hinchada, resecada o deteriorada. Preste atención en la manguera inferior del radiador.

SUBSTITUIÇÃO DE LIQUIDO REFRIGERANTE

Cuando la substitución del líquido de refrigeración sea necesaria, drene e enjuague completamente el sistema. No utilice ningún otro producto para limpieza. Después coloque líquido de refrigeración nuevo. Consulte el Manual del Proprietario de su vehículo para verificar el kilometraje y el intervalo de tiempo recomendados para la substitución del líquido de refrigeración.