

Autorrádio YF-3



Manual de Instruções

Antes da instalação e utilização do aparelho, leia atentamente este manual e guarde-o para consultas futuras.

SUNFIRE 

CONTEÚDO

Guia de segurança e precaução	3	SD/ SDHC	10
Itens que acompanham o aparelho	4	Selecionando a interface SD	10
Conexões elétricas	4	Cuidados com o cartão de memória	11
Notas sobre os alto-falantes	4	SD WMA	11
Cabo de alimentação, antena	4	Sobre arquivos MP3/ WMA	11
e amplificador (Azul)	4	Especificações	12
Cabo terra (Preto)	4	Possíveis problemas e soluções	13
Cabo + 12V alimentação direta (Amarelo)	4	SAC	14
Cabo + 12V acessório ignição (Vermelho)	4		
Instalação	5		
Abertura para a instalação	5		
Montagem dianteira DIN (Método A)	5		
Removendo o aparelho	6		
Substituindo o fusível	6		
Geral	7		
Localização dos botões	7		
Ligando e desligando o aparelho	8		
Ajuste do som	8		
Display de Cristal Líquido	8		
Entrada auxiliar	8		
Ajustando a hora	8		
Equalização	8		
Selecionando a região de banda	8		
Loud	8		
Função reset	8		
Rádio	9		
Selecionando o modo rádio	9		
Selecionando a banda de frequência	9		
Selecionando uma estação	9		
Armazenamento automático	9		
Armazenamento manual	9		
Busca programada	9		
Emissoras memorizadas	9		
Local/ DX	9		
Stereo/ Mono	9		
USB	9		
Selecionando a interface USB	9		
USB MP3	10		
Selecionando uma faixa	10		
Pausando a reprodução	10		
Exploração automática dos arquivos	10		
Repetindo um arquivo	10		
Reproduzindo as faixas de forma aleatória	10		
Selecionando um diretório acima/ abaixo	10		
Busca direta das faixas	10		
Informações do display	10		
USB WMA	10		

GUIA DE SEGURANÇA E PRECAUÇÃO

- Este produto foi projetado e fabricado para garantir o máximo de qualidade e segurança. O uso ou a instalação inadequada deste aparelho pode causar choque elétrico ou incêndio. No entanto, é imprescindível que os procedimentos de instalação e utilização sejam seguidos de acordo com as informações contidas neste manual a fim de evitar tais acidentes.

- As informações a seguir abrangem várias formas de fornecimento do produto principal. Considere somente os tópicos relacionados ao seu aparelho e acessórios que ele possui.

- Leia atentamente este manual e o mantenha sempre em um lugar de fácil acesso para referências futuras.
- Antes de desconectar a bateria, verifique no manual de seu veículo sobre os cuidados para se efetuar o desligamento. Se não for permitida a desconexão da bateria devido ao sistema do veículo ou se para isso seja necessário efetuar procedimentos complexos, prefira o serviço de um profissional de sua confiança.
- Durante a instalação ou sempre que for remover o aparelho do carro, desconecte o terminal negativo (-) da bateria do veículo para evitar curto-circuito.
- Este rádio foi projetado para operar com alimentação de 12 VCC e conectado ao terra do veículo (carroceria).
- Certifique-se de não efetuar conexões nos cabos de interface de equipamentos de fábrica do veículo (como o computador de bordo). Conexões deste tipo podem danificar o aparelho e/ou veículo.
- Quando efetuar ligações na caixa de fusíveis verifique se o fusível tem o valor adequado ao circuito que você planeja usar. Fusíveis inadequados podem provocar danos ao aparelho ou até incêndio. Consulte um profissional capacitado de sua confiança.
- Não coloque os cabos embaixo de parafusos e nem os prenda nas partes móveis do veículo (Ex. no trilho do acento).
- Conecte os cabos de alimentação somente após a conexão de todos os outros cabos.
- Para evitar curto-circuito, isole todos os cabos e fios que não estejam sendo utilizados.
- Instale o aparelho onde não atrapalhe a dirigibilidade do veículo e onde não cause eventuais acidentes ao condutor e aos passageiros no caso de uma parada brusca.
- Antes de instalar o aparelho, conecte os fios temporariamente e verifique se está tudo funcionando corretamente.
- Utilize somente as peças e acessórios que acompanham o aparelho para garantir uma instalação adequada. O uso de peças não autorizadas poderá causar mau funcionamento do aparelho.
- Consulte um especialista de sua confiança, caso a instalação exija uma perfuração específica ou outras modificações no seu veículo.
- Se a instalação exceder 30° na horizontal, poderá prejudicar o seu bom desempenho.

- Evite instalar o aparelho em locais sujeitos a altas temperaturas, como sob a luz direta do sol. Evite também, fontes de ar quente, como o aquecedor ou onde o aparelho esteja sujeito a sujeira, poeira ou vibração excessiva.

- Qualquer dano ocasionado devido à instalação feita de forma incorreta (conexão errada/ invertida) acarretará a perda da garantia.

- Qualquer dano ocasionado pela tentativa de manutenção por pessoa não habilitada, acarretará na perda da garantia.

- Jamais insira objetos nas aberturas de ventilação do aparelho. Tais objetos podem danificar o sistema do aparelho e até provocar graves acidentes.

- Quando a temperatura estiver extremamente quente, faça com que o interior do seu veículo esfrie antes de utilizar seu aparelho.

- Para prevenir acidentes, mantenha sempre o volume suficientemente baixo para ouvir os sons externos e nunca manuseie o aparelho e/ou acessórios ligados a ele enquanto estiver dirigindo.

- Sempre respeite as leis vigentes no que diz respeito à emissão de ondas sonoras em locais e horários definidos (hospitais, escolas, áreas residenciais e etc.).

- Os produtos eletroeletrônicos usados devem ser descartados separadamente para reciclagem obedecendo à legislação local. Contate a prefeitura de sua cidade para verificar o sistema de coleta seletiva e a destinação adequada.

- Não utilize o aparelho por um longo período com volume alto (com a potência superior a 85db), pois poderá prejudicar a sua audição. (Lei Federal nº 11.291/06).

- Os arquivos de filmes, músicas e imagens podem estar protegidos por direitos autorais. Reproduzi-los sem a devida permissão poderá violar a lei de direitos autorais.

- Os arquivos de filmes, músicas e imagens podem conter material inadequado para faixa etária de quem as executa ou assiste. A supervisão e responsabilidade são do proprietário do aparelho.

- Esse aparelho é destinado ao uso não profissional.

- Para efetuar a instalação/ desinstalação do aparelho, prefira o serviço de um profissional.

- O serviço de instalação/ desinstalação do aparelho não está incluso na garantia.

Cuidados com o Meio Ambiente:

O símbolo ao lado significa que este aparelho não deve ser descartado em lixo doméstico.

O descarte ecologicamente correto de produtos potencialmente nocivos ajuda na preservação da natureza e à saúde do Homem.

Para maiores detalhes sobre a reciclagem de materiais eletrônicos e elétricos contate a prefeitura de sua cidade para se informar sobre o sistema de coleta seletiva.



ITENS QUE ACOMPANHAM O APARELHO

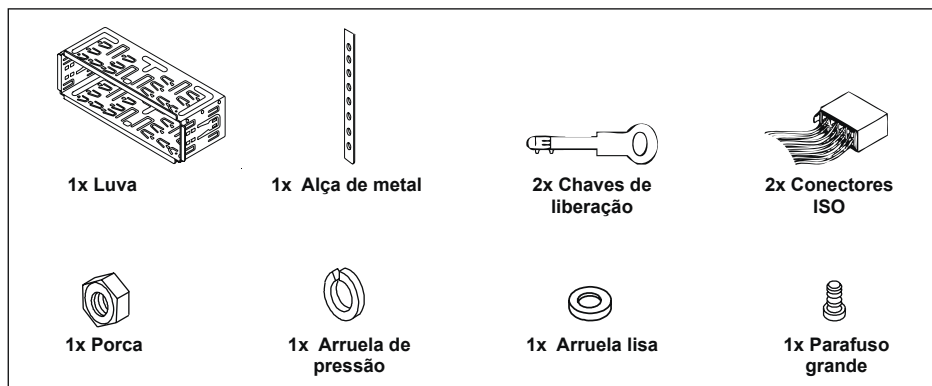

CONEXÕES ELÉTRICAS

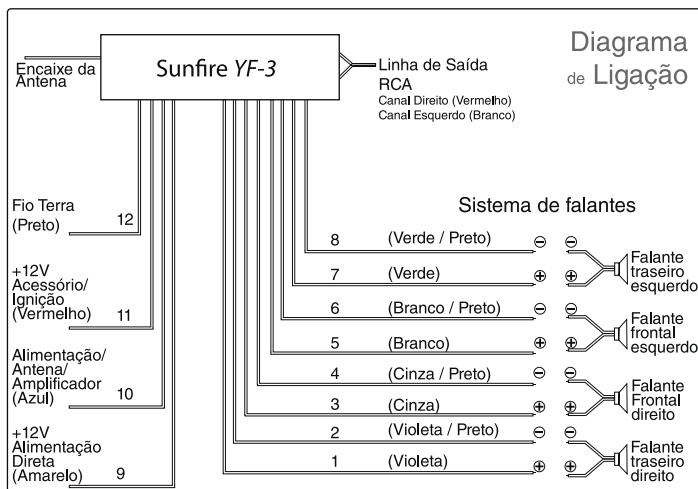

Notas sobre os alto-falantes

- Nunca ligue o cabo negativo de um alto-falante com o negativo do outro.
- Nunca ligue o cabo negativo dos alto-falantes ao terra.
- Conectar alto-falantes ativos (com amplificador próprio) aos terminais do aparelho, pode danificá-lo.
- Use alto-falantes de 4 ou 8 Ohms, de boa qualidade e de potência adequada. Se utilizar alto-falantes inadequados, poderá danificá-los ou até mesmo prejudicar o aparelho.

Cabo de alimentação, antena e amplificador (Azul)

Esse cabo fornece +12 Vcc quando o aparelho é ligado, podendo ser utilizado para a alimentação da antena elétrica ou do amplificador.

Cabo terra (Preto)

Este cabo deve ser conectado em uma chapa metálica limpa da carroceria do veículo com parafuso metálico bem fixado de forma que faça um bom aterramento.

Cabo + 12V alimentação direta (Amarelo)

Este cabo deve ser conectado num ponto de tensão permanente, para a alimentação dos circuitos de memória do aparelho.

Nota: Para que as estações de rádio e os ajustes de sua preferência fiquem gravados no aparelho, o cabo amarelo deve ser conectado num ponto positivo de energia permanente. Verifique se o ponto escolhido fica energizado mesmo com a chave do veículo desligada.

Cabo + 12V acessório ignição (Vermelho)

Conecte este cabo a um terminal livre da caixa de fusíveis do veículo ou em outra fonte provida de (+) 12 Volts, que pode ser com a ignição ligada, na posição acessórios ou direto da bateria, dependendo do veículo ou da instalação.

INSTALAÇÃO

Abertura para a Instalação

- Este aparelho pode ser instalado em qualquer painel que possua uma abertura conforme mostrada abaixo:



Nota: Certifique-se de testar todas as conexões antes de iniciar a instalação.

Montagem dianteira DIN (Método A)

1. Certifique-se de que a ignição do veículo esteja desligada e desconecte o cabo negativo (-) do terminal da bateria (consulte o manual do proprietário do veículo para saber as condições de desconexão dos cabos da bateria).
2. Desconecte o chicote e o fio da antena.
3. Insira as chaves no máximo possível nas ranhuras localizadas no lado esquerdo e direito do aparelho. Em seguida, deslize a luva conforme a seta indicativa (fig.1).

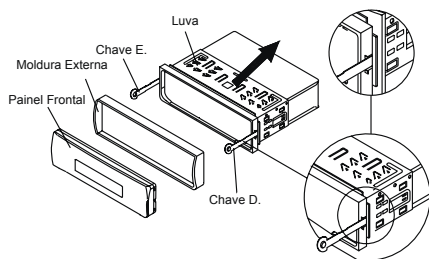

(fig. 1)

4. Monte a luva introduzindo-a na abertura do painel.

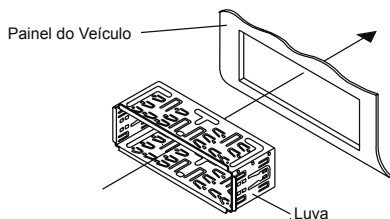

5. Com uma chave de fenda, dobre as travas (situadas em torno da luva) no sentido do painel. Nem todas as travas serão capazes de fixar-se, então verifique quais serão as mais eficazes. Dobre as travas por trás do painel de instrumentos para garantir que a gaveta seja fixada no seu lugar.

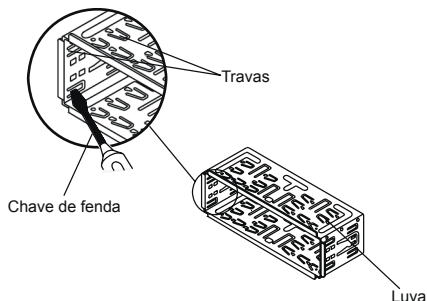

6. Encaixe os conectores e o fio da antena cuidadosamente no aparelho e arranje-os de forma que não obstruam o deslocamento do aparelho para a sua posição.
7. Deslize o aparelho na luva até travá-lo.
8. Para ter uma melhor fixação, caso necessário, use a alça de metal para fixar o aparelho no lugar. Utilize uma porca sextavada e a arruela de pressão para prender a alça no parafuso na parte de trás do aparelho. Se necessário curve a alça de metal para ajustá-la à gaveta de instalação do veículo. Utilize o parafuso e a arruela plana para fixar a outra extremidade da alça de metal em uma parte sólida de metal da gaveta de instalação do painel do veículo. Esta alça de metal também ajudará no aterramento do equipamento.

Nota: Instale o terminal de rosca curta do parafuso de montagem na parte de trás do equipamento e o terminal de rosca longa na gaveta de instalação do veículo.

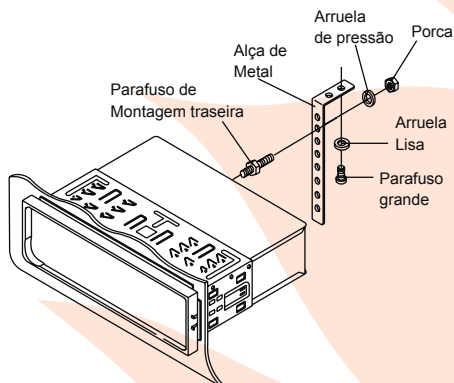

INSTALAÇÃO

9. Conecte o cabo negativo (-) do veículo no terminal negativo (-) da bateria.

Removendo o aparelho

1. Certifique-se de que a ignição do veículo esteja desligada, e desconecte o cabo negativo (-) do terminal negativo (-) da bateria (consulte o manual do seu veículo sobre as condições de desconexão dos cabos da bateria).
2. Retire a alça de metal conectada à parte traseira do aparelho (se utilizada).
3. Estão sendo fornecidas duas chaves de liberação da trava do aparelho para que você possa removê-lo. Insira as duas chaves de liberação (fornecidas) nas ranhuras laterais do aparelho, em seguida, puxe cuidadosamente o aparelho para fora do painel (fig.1).

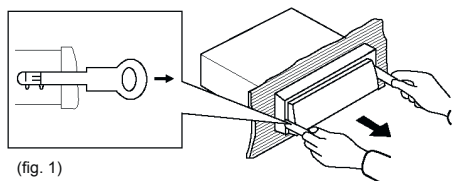

(fig. 1)

4. Desconecte os fios e cabos.

Substituindo o fusível

Quando for substituir o fusível, certifique-se de usar um componente que tenha as mesmas especificações do original. Se o fusível queimar mais de uma vez, revise cuidadosamente todas as ligações elétricas para verificar se não existe um curto-circuito. Mandar revisar também o regulador de voltagem do seu veículo. Nunca tente consertar você mesmo o aparelho. Caso necessite, entre em contato com o SAC pelos canais de comunicação constantes no Certificado de Garantia.

Atenção: Nunca utilize um fusível cuja corrente exceda o valor do original, pois poderá causar danos ao aparelho e ao veículo.

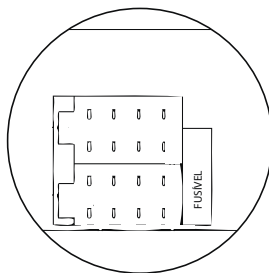

Vista da parte traseira

GERAL

Localização dos botões

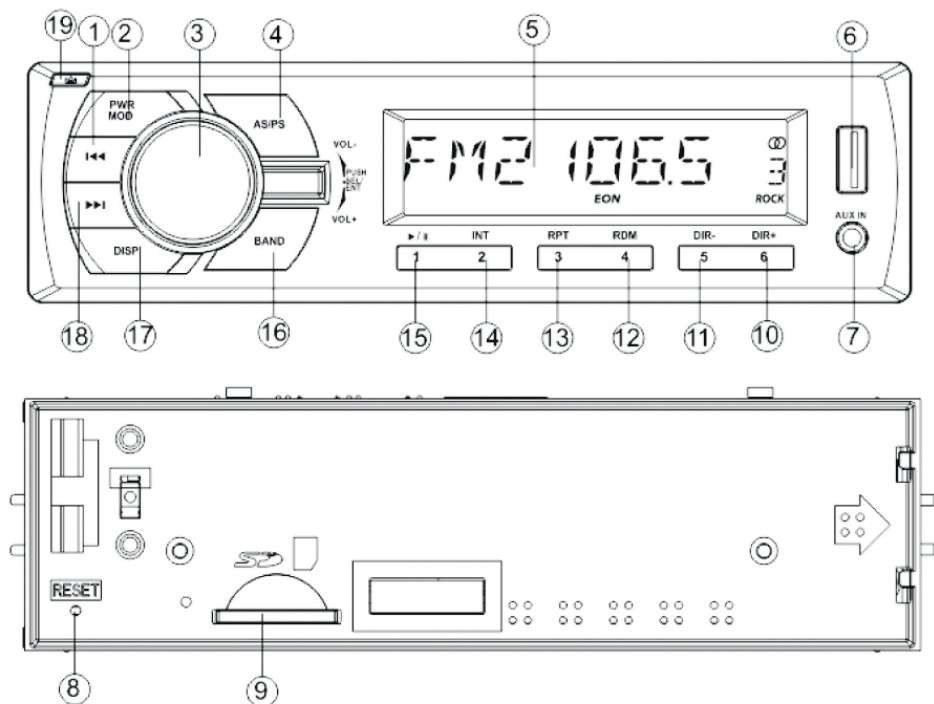

- | | |
|--|--|
| <ol style="list-style-type: none"> 1. ◀◀ (Retrocesso) 2. PWR/ MOD (Liga/ Desliga/ Modos) 3. VOL/ SEL (Volume / Seleção) 4. AS/PS (Modos de busca) 5. Display de Cristal Líquido 6. Interface USB 7. Entrada auxiliar 8. Botão Reset 9. Interface SD | <ol style="list-style-type: none"> 10. 6 DIR+ (Memória e dígito 6/ Diretório acima) 11. 5 DIR- (Memória e dígito 5/ Diretório abaixo) 12. 4 RDM (Memória e dígito 4/ Randômico) 13. 3 RPT (Memória e dígito 3/ Repetição) 14. 2 INT (Memória e dígito 2/ Introdução) 15. 1 ▶▶ (Memória e dígito 1/ Play/ Pause) 16. BAND (Seleção de banda / LOUD/ Dígito 7) 17. DISP (Display/ Ajuste de hora/ Dígito 0) 18. ▶▶ (Avanço) 19. 🗑️ Liberação do Painel Frontal |
|--|--|

GERAL

Ligando e desligando o aparelho

Pressione o botão **PWR** (2*) para ligar e mantenha-o pressionado por alguns segundos para desligar o aparelho.

Ajuste do som

Pressione o botão **SEL** (3*) repetidamente para alternar entre os modos de ajuste:

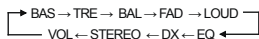

Onde:

- BASS:** Aumenta ou diminui o nível dos Graves.
- TREBLE:** Aumenta ou diminui o nível dos Agudos.
- BALANCE:** Diminui o nível dos alto-falantes esquerdo ou direito.
- FADER:** Diminui o nível dos alto-falantes traseiro ou dianteiro.
- LOUD:** Reforça a saída dos graves.
- EQ:** Alterna entre os modos de equalização.
- DX/ LOCAL:** Seleciona o modo de busca das estações.
- STEREO/ MONO:** Seleciona o tipo de recepção das estações.
- VOL:** Aumenta ou diminui o volume.

Quando a função desejada estiver aparecendo no display, gire o botão **SEL** (3*), no sentido horário ou anti-horário para selecionar o ajuste desejado.

Nota: - Os ajustes dos níveis Graves e Agudos só estarão disponíveis quando não estiver sendo utilizado nenhum nível de **Equalização (EQ OFF)**.

- As opções de **STEREO** e **DX** só estarão disponíveis no modo **RÁDIO**.

Display de Cristal Líquido

No **Display** (5*) são mostradas as informações da frequência, banda de frequência, posição na memória, hora e etc.

Nota: As informações mostradas podem variar dependendo do modo selecionado.

Entrada auxiliar

O aparelho pode ser conectado a um reproduzidor de áudio portátil através do conector de **Entrada auxiliar** (7*) no painel frontal.

1. Deixe o volume do aparelho reproduzidor de áudio portátil em um nível médio.
2. Conecte o plugue do cabo de conexão auxiliar (não fornecido) na saída do aparelho reproduzidor de áudio portátil.
3. Conecte a outra extremidade do cabo de conexão auxiliar (não fornecido) na entrada auxiliar do aparelho.
4. Pressione repetidamente o botão **MOD** (2*) no painel frontal até que o modo **AUX** seja mostrado no display.

Nota: Ajuste o volume no aparelho e selecione a música desejada no aparelho de áudio portátil.

Ajustando a hora

Pressione o botão **DISP** (17*) por alguns segundos, até que os dígitos da hora comecem a piscar. Para ajustar hora/minuto, gire o botão **SEL** (3*) no sentido horário ou anti-horário até o número desejado. Para alternar entre hora/minuto pressione o botão **SEL** (3*). Para confirmar, pressione o botão **DISP** (17*).

Nota: O formato do relógio é de 12 horas. Selecione **AM** para o período da manhã e **PM** para o período da tarde.

Equalização

No ajuste **EQ**, gire o botão **SEL** (3*) no sentido horário ou anti-horário para alternar entre os modos de equalização:

→ EQ OFF → POP → CLASS → ROCK

Onde:

- CLASSIC:** Otimizado para música de orquestra.
- POP:** Otimizado para R&B, Soul e música Country.
- ROCK:** Otimizado para Hard Rock e Heavy Metal.
- EQ OFF:** Modo de equalização desligado.

Pressione o botão **SEL** (3*) para confirmar.

Selecionando a região de banda

Para alterar a escala de frequência, mantenha pressionado o botão **SEL** (3*) por alguns segundos e depois gire esse mesmo botão no sentido horário ou anti-horário para alternar entre **USA** ou **EUR**.

LOUD

No ajuste de som, selecione **LOUD**, então gire o botão **SEL** (3*) no sentido horário ou anti-horário para ativar ou desativar a função. Pressione o botão **SEL** (3*) para confirmar.

Essa função também pode ser ativada ou desativada mantendo pressionado o botão **BAND** (16*) por alguns segundos.

Função reset

O botão **reset** (8*) deve ser ativado com uma caneta esférica ou um objeto de metal fino pelas seguintes razões:

- Instalação inicial do aparelho, quando todas as conexões estão concluídas.
- Os botões não funcionam.
- É mostrado um símbolo de erro ou os caracteres não são mostrados de forma correta no **display**.

Atenção: Ao pressionar o botão **reset** (8*), os ajustes de hora, estações memorizadas e outros serão perdidos.

RÁDIO

Selecionando o modo rádio

Pressione o botão **MOD** (2*) repetidamente até que a função **RADIO** seja mostrada.

Selecionando a banda de frequência

No modo rádio, pressione o botão **BAND** (16*) repetidamente para selecionar a banda de frequência desejada.

→ F1 → F2 → F3 →

Selecionando uma estação

Pressione brevemente o botão **▶▶|** (18*) ou o botão **◀◀|** (1*) para ativar a sintonia automática. Para ativar o modo de sintonia manual, mantenha pressionado um desses botões por alguns segundos até aparecer a mensagem **"MANUAL"** no display, então um desses botões deverá ser pressionado até que a estação desejada seja selecionada. Caso esses botões não sejam utilizados por alguns segundos, o modo **"AUTO"** será reativado.

Armazenamento automático

Pressione o botão **AS/ PS** (4*) por alguns segundos, o aparelho irá checar a intensidade do sinal até que um ciclo seja completado. Serão memorizadas as 18 primeiras emisoras com sinal mais forte nos botões de **1 a 6** nas bandas F1, F2 e F3.

Nota: Para que as estações de rádio e os ajustes de sua preferência fiquem gravados no aparelho, o cabo amarelo deve ser conectado num ponto positivo de energia permanente. Verifique se o ponto escolhido fica energizado mesmo com a chave do veículo desligada.

Armazenamento manual

Para armazenar manualmente uma nova estação, após selecioná-la, mantenha pressionado o botão desejado de **1 a 6** por alguns segundos até que o número da estação correspondente apareça no display.

Atenção: Se você selecionar um botão que tenha uma estação memorizada, a nova estação irá sobrescrever a antiga.

Busca programada

Pressione brevemente o botão **AS/ PS** (4*) para que sejam verificadas as estações memorizadas.

Nota: Nessa função, o aparelho irá sintonizar apenas as estações com o sinal mais forte.

Emissoras memorizadas

Na banda de frequência desejada, pressione brevemente um dos botões de **1 a 6** para selecionar uma das estações armazenadas na memória.

Local/ DX

No ajuste de som, selecione **DX** e gire o botão **SEL** (3*) no senti horário ou anti-horário para alternar entre as opções que serão mostradas no **LCD**:

LOCAL: Para memorizar somente estações com o sinal forte.

DX: Para memorizar estações mesmo com sinal fraco. Pressione o botão **SEL** (3*) para confirmar.

Stereo/ Mono

Algumas vezes, a recepção de estações com o sinal fraco pode ser melhorada selecionando a opção **MONO**.

No ajuste de som, selecione **STEREO** e gire o botão **SEL** (3*) no sentido horário ou anti-horário para alternar entre as opções que serão mostradas no **LCD**:

STEREO: Para a reprodução sonora em estéreo.

MONO: Para reprodução sonora em mono. Pressione o botão **SEL** (3*) para confirmar.

USB

Selecionando a Interface USB

No painel frontal do aparelho, há uma interface **USB** (6*). Você pode conectar um dispositivo **USB** através desta interface.

Ao conectar um dispositivo através da interface **USB**, a unidade irá procurar os arquivos **MP3** ou **WMA**, e iniciará a reprodução dos arquivos automaticamente. Caso esteja selecionado outro modo, pressione repetidamente o botão **MODE** (2*) para selecionar o dispositivo da interface **USB**.

A interface USB suporta dispositivos de até 32 GB

Notas:

- O equipamento suporta dispositivos que obedeçam aos padrões de porta **USB** aprovados pela **MICROSOFT**.

- Dependendo da quantidade de arquivos e da capacidade do dispositivo **USB**, pode haver uma demora na leitura dos arquivos, resultando no atraso para o início da reprodução.

- Tocador **USB MP3** não tem um padrão, cada empresa reserva o direito de desenvolver tocadores personalizados, sendo assim alguns tocadores **MP3** podem não ser compatíveis com esse aparelho.

- Se o **MP3 player** a ser conectado utilizar pilha em sua parte interna (não recarregável), você deve removê-la antes de conectá-lo à interface **USB**. Caso contrário, poderá causar a explosão da pilha.

- Não retire o dispositivo **USB** do conector quando estiver sendo feita a reprodução ou leitura de seus arquivos. Selecione outra mídia, como por exemplo, rádio e então retire o **USB**.

ATENÇÃO: Quando houver arquivos importantes no dispositivo **USB**, não conecte ou insira-o no aparelho, pois qualquer operação errada poderá causar perda dos arquivos ou do dispositivo. Sendo assim, o Fabricante ou Distribuidor não assumirá qualquer responsabilidade. Nesse caso também é aconselhável a realização de um backup em outra mídia.

USB MP3

Selecionando uma faixa

Pressione brevemente o botão ►►| (18*) para avançar para a faixa seguinte ou |◄◄ (1*) para retornar à faixa anterior. Mantenha pressionado o botão ►►| (18*) ou |◄◄ (1*) para avançar ou retroceder de forma rápida a faixa que está sendo reproduzida.

Pausando a reprodução

Pressione o botão ►| (15*) para pausar a reprodução. Pressione-o novamente para retomar a reprodução.

Exploração automática dos arquivos

Pressione brevemente o botão 2 INT (14*) para iniciar a reprodução dos primeiros 10 segundos de cada faixa do dispositivo **USB** conectado. Na faixa desejada, pressione o mesmo botão novamente para cancelar a função.

Repetindo um arquivo

No arquivo desejado, pressione brevemente o botão 3 RPT (13*) para que ele seja reproduzido repetidas vezes. Para cancelar a função, pressione novamente o mesmo botão.

Reproduzindo as faixas de forma aleatória

Pressione o botão 4 RDM (12*) por alguns segundos para reproduzir as faixas do dispositivo **USB** de forma aleatória. Na faixa desejada, pressione o botão novamente para cancelar a função e continuar a reprodução das faixas na sequência normal.

Selecionando um diretório acima/ abaixo

Pressione o botão 6 DIR+ (10*) ou 5 DIR- (11*) para selecionar o diretório acima ou abaixo respectivamente. Caso o dispositivo **USB** não possua nenhum diretório, a função permanecerá desabilitada.

Busca direta das faixas

Pressione brevemente o botão AS/ PS (4*). Aparecerá "T -- --" no display, em seguida selecione o número da faixa desejada pressionando os botões conforme tabela abaixo:

Números	Botões
1, 2, 3, 4, 5, 6	Botões de memória de 1 a 6
7	BAND (16*)
8	◄◄ (1*)
9	►► (18*)
0	DISP (17*)

Após a seleção da faixa desejada, pressione brevemente o botão SEL (3*) para reproduzi-la imediatamente.

Informações do display

Durante a reprodução das músicas serão exibidas as informações no display tais como nome do arquivo, diretório, faixa e tempo decorrido.

Nota: As informações mostradas variam de acordo com o tipo e a forma em que os arquivos estão dispostos na mídia de armazenamento.

USB WMA

Este aparelho reproduz arquivos de música no formato WMA. A operação é a mesma descrita acima para **USB MP3**.

SD/ SDHC

Selecionando a interface SD

Removendo o painel frontal do aparelho, há uma interface **SD** (9*). Você pode conectar um dispositivo **SD** através desta interface.

Ao conectar um dispositivo através da interface **SD**, a unidade irá procurar os arquivos **MP3** ou **WMA**, e iniciará a reprodução dos arquivos automaticamente. Caso esteja selecionado outro modo, pressione repetidamente o botão **MOD** (2*) para selecionar o dispositivo da interface **SD**.

A operação da interface **SD** é a mesma descrita acima para **USB MP3**.

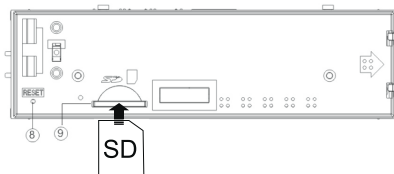

Atenção: Observe a posição de inserção do cartão. A inserção incorreta poderá danificar o aparelho e/ou o cartão **SD**.

Notas:

- Este aparelho suporta cartões de memória de até 32GB.
- Dependendo da quantidade de arquivos no dispositivo **SD**, pode haver uma demora na leitura dos arquivos, resultando no atraso para o início da reprodução.
- Não retire o cartão **SD** do aparelho quando estiver sendo feita a reprodução ou leitura de seus arquivos. Selecione outra mídia, como por exemplo, rádio e então retire o **SD**.

Atenção: Quando houver arquivos importantes no dispositivo **SD**, não o insira no aparelho, pois qualquer operação errada poderá causar perda dos arquivos. Sendo assim, o Fabricante ou Distribuidor não assumirá qualquer responsabilidade. Nesse caso também é aconselhável a realização de um backup em outra mídia.

Cuidados com o cartão de memória

- Existe apenas um modo correto para inserir o cartão **SD** no compartimento, não force sua entrada, isto poderá danificar tanto o aparelho como o cartão de memória.
- Não exponha o cartão de memória à umidade ou temperaturas elevadas.
- Não aplique esforço mecânico no cartão de memória.
- Não exponha o cartão próximo a campos magnéticos (ímãs, micro-ondas, aparelhos de som, TV, etc.).
- Não toque nos contatos elétricos do cartão. A transpiração das mãos pode oxidar os contatos, reduzindo sua vida útil.
- Não remova o cartão de memória ou qualquer dispositivo de armazenamento durante a reprodução, isso poderá danificá-lo.
- A utilização de um cartão de memória que foi utilizado em outro aparelho pode provocar erro ou aviso de que o arquivo não pode ser reproduzido. Salve os arquivos em outra mídia, formate o cartão e depois o reutilize em seu aparelho.
- O fabricante ou distribuidor não se responsabiliza pelo funcionamento de nenhum tipo de cartão de memória, seja pela incompatibilidade da sua capacidade, tipo ou velocidades de leitura e gravação.
- O fabricante ou distribuidor não se responsabiliza pela perda de arquivos contidos no cartão de memória por exclusão acidental, defeitos do cartão ou do aparelho.

SD WMA

Este aparelho reproduz arquivos de música no formato WMA. A operação é a mesma descrita acima para **USB MP3**.

Sobre arquivos MP3/ WMA

- Ao renomear um arquivo **MP3/ WMA**, tenha certeza de estar mantendo a extensão do arquivo.
- Para um arquivo que não seja **MP3/ WMA**, mesmo que a sua extensão seja alterada, ele não será reconhecido pelo aparelho.

Atenção:

A interface USB / SD do aparelho é compatível com sistema de arquivos FAT ou FAT32 (conforme especificação técnica do aparelho). Utilizar Pendrive ou Cartão SD que foi formatado em outros sistemas de arquivos, poderá causar incompatibilidade com o aparelho.

Portanto, faça backup dos arquivos e formate a mídia utilizando o sistema FAT ou FAT32 (recomendado).

ESPECIFICAÇÕES

GERAL

Alimentação	: DC 12 Volts, Negativo ao chassi
Dimensões Aproximadas	: 178 x 106 x 50 mm (larg.) x (prof.) x (alt.)
Peso	: Aproximadamente 360g

Controle de Tonalidade

Graves (em 100 Hz)	: ±7
Agudos (em 10 kHz)	: ±7
Potência Máxima de Saída	: 4x25 watts
Impedância	: 4ohm
Arquivos Suportados	: MP3/ WMA
Consumo Máximo	: 6 A

SAÍDA RCA

Saída de Linha Máx.	: 900mV
---------------------	---------

SD

Formato Físico Compatível	: SD/SDHC
Capac. Máx. de Memória	: 32 GB
Sistema de Arquivos	: FAT/FAT32

USB

Especificação	: USB 2.0
Capac. Máx. de Memória	: 32 GB
Sistema de Arquivos	: FAT/FAT32
Número de Canais	: 4
Razão Sinal/ Ruído	: 59 dB
Separação de Canais	: 57 dB
Resposta em Frequência	: 20Hz~16KHz

RÁDIO

	FM
Escala de Frequência	87.5 a 108.0 MHz
FI	10.7 MHz
Sensibilidade (S/N=30dB)	5dB
Separação Estéreo	42dB

* As especificações técnicas e estéticas estão sujeitas a alterações sem prévio aviso

POSSÍVEIS PROBLEMAS E SOLUÇÕES

Antes de checar a lista abaixo, verifique se os fios estão corretamente conectados. Se o problema persistir após verificação da lista, entre em contato com o SAC pelos canais de comunicação constantes no Certificado de Garantia.

Sintoma	Causa	Solução
Não Liga	A chave de ignição do veículo não está ligada	Gire a chave de ignição para a posição "ACC"
	O fusível está queimado	Substitua o fusível
	A temperatura no interior do veículo está muito elevada	Aguarde a temperatura do interior do veículo voltar ao normal
	Condensação	Aguarde por uma hora ou mais, e então, tente novamente
	O Cartão SD/SDHC ou Pendrive está danificado	Remova o dispositivo e ligue o aparelho
Sem som	O volume está no mínimo	Ajuste o volume para o nível desejado
	Os fios não estão conectados corretamente	Verifique as conexões dos fios
Não reproduz os arquivos (músicas)	Os arquivos contidos no dispositivo não são compatíveis	Conecte ao aparelho somente dispositivo com arquivos em formatos MP3 e WMA.
	O arquivo foi renomeado e a extensão foi apagada	Para os arquivos em MP3: Renomear o arquivo colocando .mp3 no final do nome. Ex: "xxxxx.mp3" Para arquivos WMA: Renomear o arquivo colocando .wma no final do nome. Ex: "xxxxx.wma"
Os botões de operação não funcionam	O microprocessador integrado não está funcionando devido a ruídos	Pressione o botão RESET
O rádio não funciona e/ou as estações não são sintonizadas na busca automática	O cabo da antena não está conectado ou está mal encaixado	Insira o cabo da antena firmemente
	O sinal está muito fraco	Selecione as estações manualmente
O relógio e as estações programadas se perdem quando desliga o carro	O fio amarelo não foi conectado num ponto permanentemente energizado	Ligar o fio amarelo num ponto permanentemente energizado. Solicite a um técnico de sua confiança

SAC

Siga o tópico “Possíveis problemas e soluções” para corrigir eventuais problemas que possam surgir no aparelho. Caso persista, entre em contato com nosso SAC através do e-mail sac@bma.com.br, para mais informações vide certificado de garantia e então daremos o suporte necessário.

Antes de ligar para o SAC preencha os campos abaixo para agilizar o atendimento.

C.P.F./C.N.P.J.:

Nome:

E-mail:

Endereço:

Número:

Telefone Res.:

CEP:

Telefone Comercial:

Celular:

Marca:

Sunfire

Modelo:

YF-3

Problema apresentado:

Data da Compra:

Valor da Compra:

Número de Série:

Ordem de Serviço:**Código de Postagem:**

*Os campos em destaques serão fornecidos pelo SAC.

Autorrádio YF-3

SUNFIRE

Marcas Comerciais

As marcas citadas neste manual tais como SD, USB, MP3 e WMA são de propriedade de suas respectivas empresas detentoras da tecnologia.

SAC

Contate o nosso SAC para esclarecimentos de dúvidas sobre o produto ou onde encaminhá-lo para realização de reparos.

Caso não haja assistência técnica autorizada em sua cidade, o aparelho será encaminhado para análise na Assistência Técnica central – São Paulo-SP.

Neste caso, o SAC informará ao consumidor como ele deverá proceder para enviar seu aparelho a Assistência Técnica Central.

e-mail: sac@bma.com.br

site: www.sunfire.com.br

Consulte os telefones e mais informações no certificado de garantia.

Conheça nossa linha de produtos em www.sunfire.com.br