

Esteira Q-2 e Q-3 com e sem TV



ÍNDICE

1. VISÃO GERAL	5
2. INSTRUÇÕES DE SEGURANÇA E INFORMAÇÕES IMPORTANTES SOBRE O PRODUTO.....	6
3. INSTRUÇÃO DE ATERRAMENTO	8
4. LISTA DE VERIFICAÇÃO ANTES DA MONTAGEM	9
5. ETAPAS DE MONTAGEM	11
6. CUIDADOS.....	14
7. MANUTENÇÃO	15
8. TABELA COMPARATIVA ENTRE OS MODELOS	16
9. INSTRUÇÃO DE OPERAÇÃO DA TV (PARA MODELOS COM TV)	17
10. INSTRUÇÃO DO MENU DE AJUSTE DO PROGRAMA.....	18
11. INSTRUÇÃO DO BOTÃO DO CONTROLE REMOTO.....	19
10. PASSO A PASSO Q2	20
11. PASSO A PASSO Q3 COM E SEM TV	21
12. DICIONÁRIO DAS PALAVRAS EM ALEMÃO	22

VISÃO GERAL

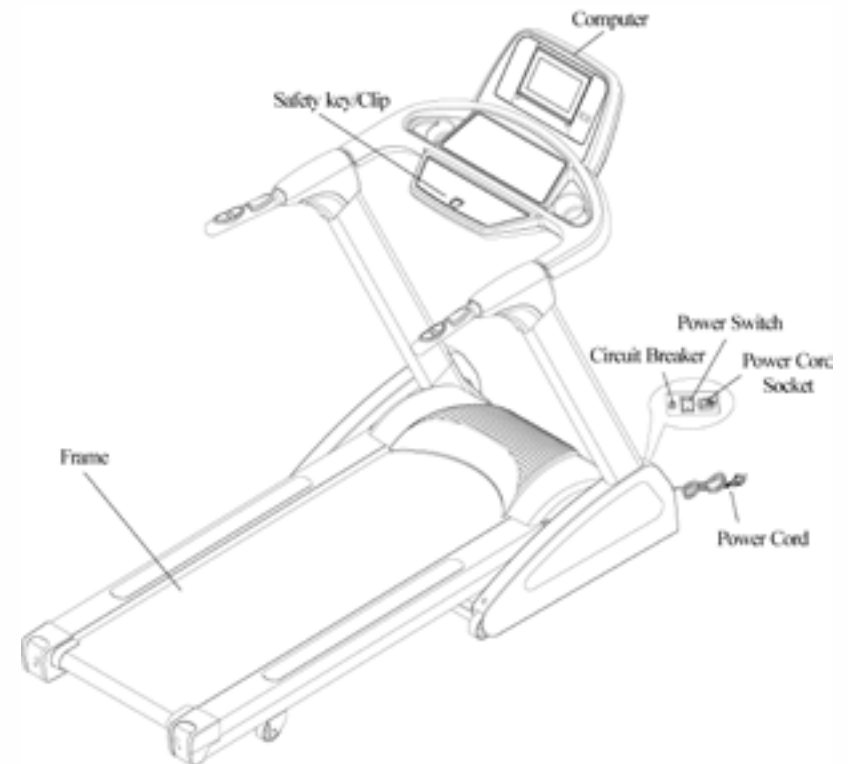

Legenda

Computer = Computador
Safety Key/Clip = Clipe/Chave de Segurança
Power Switch – Interruptor de Energia Elétrica
Circuit Breaker – Disjuntor
Power Cord Socket = Fio da Tomada de Energia Elétrica
Frame = Estrutura
Power Cord = Cabo de Energia Elétrica

INSTRUÇÕES DE SEGURANÇA E INFORMAÇÕES IMPORTANTES SOBRE O PRODUTO

Ao usar um aparelho elétrico seguir sempre as precauções básicas, incluindo as seguintes:

Ler todas as instruções antes de usar a Esteira.

PERIGO – Para reduzir o risco de choque elétrico:

Sempre desligue este aparelho da tomada elétrica imediatamente depois de usar e antes de limpar.

ADVERTÊNCIA – Para reduzir o risco de queimaduras, incêndio, choque elétrico ou ferimentos pessoais:

- 1 Nunca deixe um aparelho sem vigilância quando estiver ligado. Desligue-o da tomada quanto não estiver usando ou, antes de colocar ou retirar peças.
- 2 Quando este aparelho estiver sendo usado por, em ou próximo a crianças, pessoas inválidas ou incapacitadas é necessária uma estrita vigilância.
- 3 Use este aparelho somente para a finalidade pretendida conforme descrito neste manual. Não devem ser usadas conexões não recomendadas pelo fabricante.
- 4 Nunca opera este aparelho se ele tiver uma tomada ou um fio danificado, se não estiver funcionando adequadamente, se ele tiver sofrido uma queda ou estiver danificado ou se caiu na água. Devolva o aparelho para o serviço de manutenção para inspeção e reparo.
- 5 Não carregue este aparelho pelo fio de eletricidade nem use o fio como uma alça.
- 6 Mantenha o fio longe de superfícies aquecidas.
- 7 Nunca coloque o aparelho para funcionar com as aberturas de ar bloqueadas. Mantenha as aberturas de ar livres de fiapos, cabelos e similares.
- 8 Nunca deixe cair nem coloque qualquer objeto em nenhuma abertura.
- 9 Não use ao ar livre.
- 10 Não ligue o aparelho quando estiver usando produtos pulverizados ou quando oxigênio estiver sendo administrado.

- 11 Para desconectar, gire todos os controles para a posição desligado e depois retire o pino da tomada.
- 12 Conecte este aparelho somente em tomada devidamente aterrada.
- 13 Se o aparelho tiver um mecanismo dobrável, o ângulo de inclinação deve ser descendente a partir da posição inicial depois que o usuário fez o exercício.
- 14 O mecanismo dobrável não pode ser usado ao mesmo tempo em que o usuário estiver usando a Esteira.

INFORMAÇÕES IMPORTANTES SOBRE O PRODUTO

- 1 As esteiras Q2 e Q3 (com ou sem TV) não têm finalidade de uso em procedimentos de diagnóstico ou terapia.
- 2 A Cinta Medidora de Batimentos que pode ser utilizada no produto não é destinada a diagnóstico em saúde.
- 3 O produto não acompanha a Cinta Medidora de Batimentos.

INSTRUÇÃO DE ATERRAMENTO

Este produto deve ser aterrado. Caso ele estiver funcionando mal ou apresente uma falha no dispositivo elétrico, o aterramento fornece um caminho de menor resistência para a corrente elétrica, reduzindo o risco de choque elétrico. Este produto está equipado com um fio-terra para o equipamento e um pino de aterramento. O pino deve ser conectado em uma tomada apropriada que esteja devidamente instalada e aterrada de acordo com todos os códigos e regulamentações locais.

PERIGO – A conexão inadequada do fio terra do equipamento pode resultar em risco de choque elétrico. Verifique com um eletricista ou funcionário qualificado se não há dúvida quanto ao aterramento adequado do produto. Não modifique o pino fornecido com o produto – se ele não se adaptar na tomada, solicite a um eletricista qualificado a instalação de uma tomada apropriada.

Este produto pode ser usado em um circuito de corrente nominal de 127V~240V (Verifique a etiqueta fixada no cabo de força) e possui um pino de aterramento que se parece com o pino ilustrado na figura abaixo. Certifique-se de que o produto está conectado a uma tomada que possui a mesma configuração que o pino. Nenhum adaptador deve ser usado com este produto.



Figura
Métodos de Aterramento

LISTA DE VERIFICAÇÃO ANTES DA MONTAGEM

Instruções dos acessórios

- 1 A Esteira também pode responder ao estímulo da batida cardíaca caso você estiver usando o acessório de contagem de batida cardíaca ao redor do seu tórax quando estiver fazendo um exercício, e você pode ver as batidas cardíacas no janela PULSE.
- 2 Pressione as teclas no computador para selecionar o ângulo e a velocidade, a menos que queira pressionar as chaves do braço para ajustar a velocidade e o ângulo, as teclas no braço direito são usadas para ajustar a velocidade

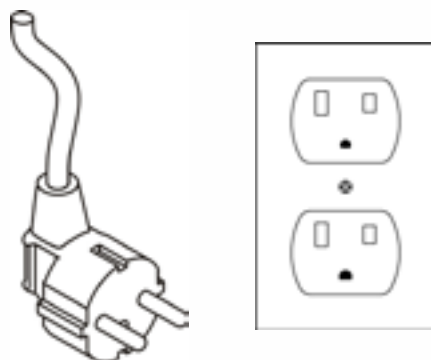
ITEM	Descrição	Quant
A	Console do Computador	1
B	Estrutura	1
C	Pontaleta (L)	1
D	Pontaleta (U)	1
E	Braço Lateral(L)	1
F	Braço Lateral(R)	1
G	Trilho(L)	1
H	Trilho(D)	1
I	Braço Trilho (E)	1
J	Braço Trilho (D)	1
K	Garrafa	1

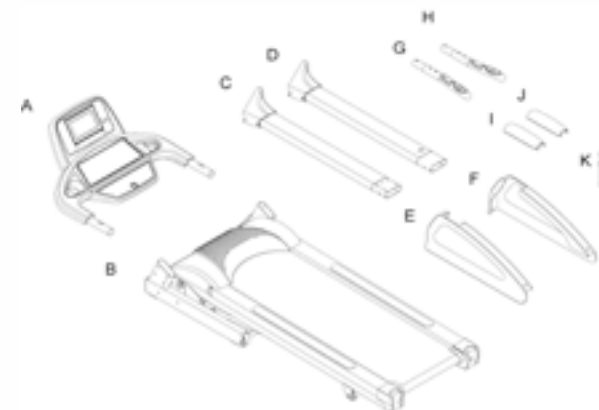

ITEM	Descrição	Quant
a	Parafuso M5x0.8x10	4
b	Parafuso de pressão ψ 5x25	2
c	Parafuso Allen ψ 13 K-299	4
d	Parafuso Allen M8xP1.25x15	10
e	Arruela ψ 8x ψ 19x2.0t	10
f	Arruela de Mola M8	10
g	Chave Allen 5mm	1
h	Chave Allen 6mm	1
i	Clipe/Trinco de Segurança	1
j	SILICONE	1
k	Fio de Energia	1
l	Adaptador	1
m	Cabo de TV	1
n	Controlador Remoto de TV	1
o	Fio de Som MP3	1

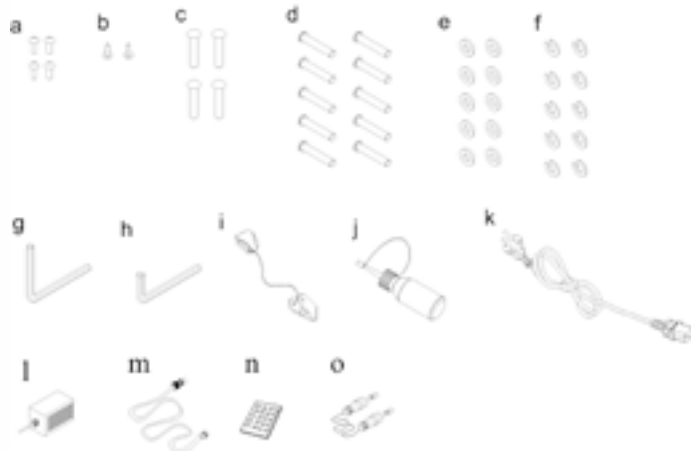

ETAPAS DE MONTAGEM

- 1 Retire o fio de controle com a corda guia no pontalete direito, depois insira o fio de controle no orifício do pontalete direito, e por último aperte o parafuso(d), arruela de mola (f), arruela (e), fixe os pontaletes(C, D) e fixe-os na estrutura. (como mostrado na figura à direita

(Nota 1. Para evitar acidente inesperado, sempre monte a Esteira com um assistente).

(Nota 2. Ao montar os pontaletes é necessário que uma pessoa segure o pontalete para evitar que ele se incline).

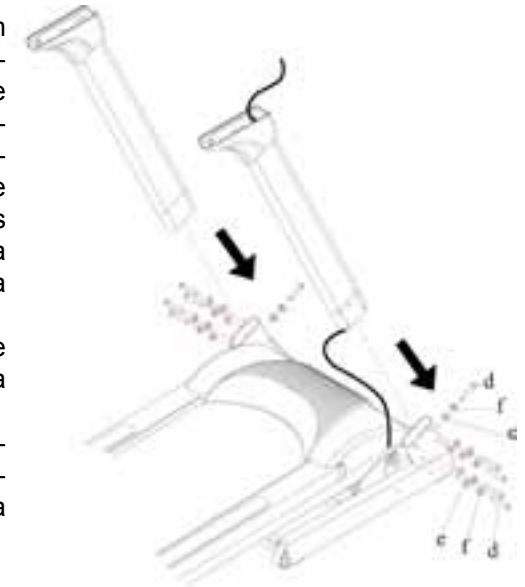

- 2 Depois de fixar os pontaletes, insira os braços (E,F) na estrutura, depois fixe os braços com os parafusos (a).

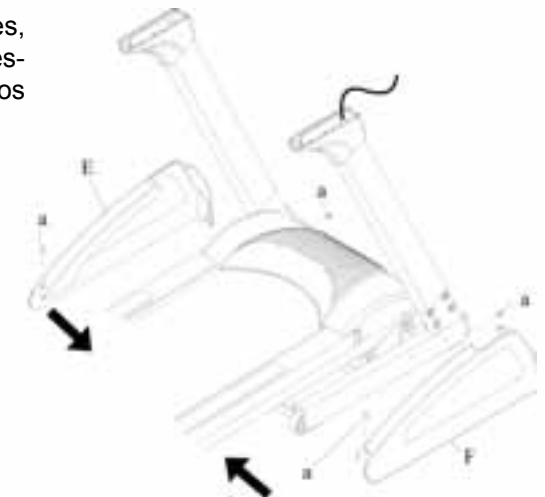

- 3 Insira os braços (G, F) na estrutura depois os fixe com os parafusos (c).

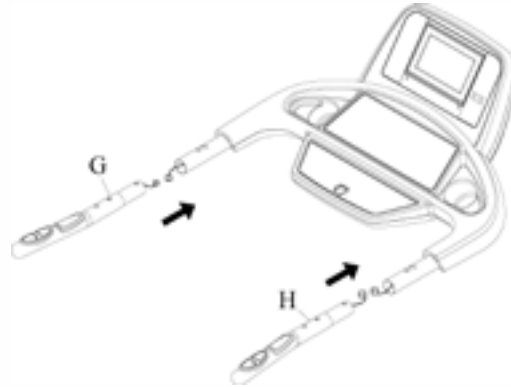

- 4 Coloque o console do computador sobre a estrutura, passe o fio de controle e o Cabo através do tubo e puxe-os para fora do orifício no console do computador. Depois coloque o console do computador sobre os braços laterais e fixe-o com os parafusos Allen (c).

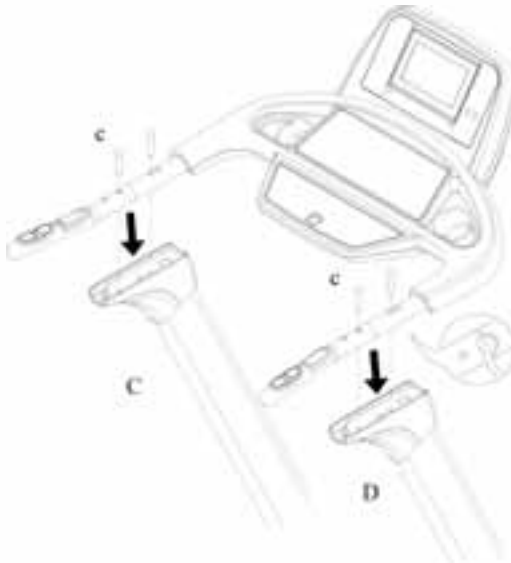

(Nota 1. Ao fixar os parafusos tome cuidado para não danificar os fios e Cabos do controle).

(Nota 2. Para evitar perigo, a operação deve ser concluída com um assistente).

5. Depois de concluir as etapas acima, insira os braços laterais do trilho (I,J) no console do computador e fixe-os com o próprio parafuso de pressão (b).

(Nota. Ao fixar os parafusos tenha cuidado para não danificar os fios de controle).

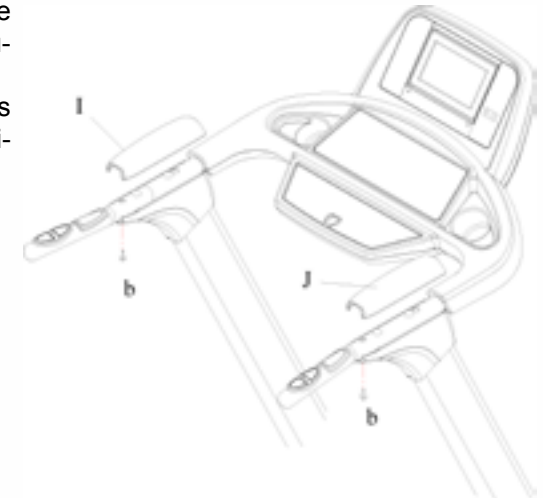

6. Conecte o adaptador (1) na parte traseira do computador, depois conecte o cabo (m), conecte os fios de extensão av com o fio da mesma cor e você poderá assistir TV ou se conectar com dvd, vcd externo.

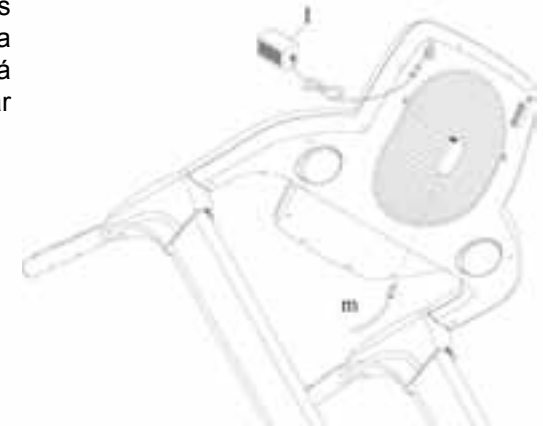

CUIDADOS

Nota: O Cilindro é feito de alta pressão, portanto é preciso ter um cuidado extra para não colidir com outro objeto, porque poderá causar deformação.

A Esteira possui um mecanismo dobrável para armazenamento, quando é necessário interromper todos os movimentos (inclusive para as correias da Esteira, retire o fio de eletricidade), depois retire o Pop-Pin seguindo a direção da seta, depois levante a Esteira até que o POP-Pin se encaixe no orifício. Só então você poderá carregá-la. De modo inverso, se você quer usar a Esteira, apenas retire o POP-Pin conforme a direção da seta e depois coloque suavemente a Esteira no chão até que o POP-Pin se encaixe na posição.

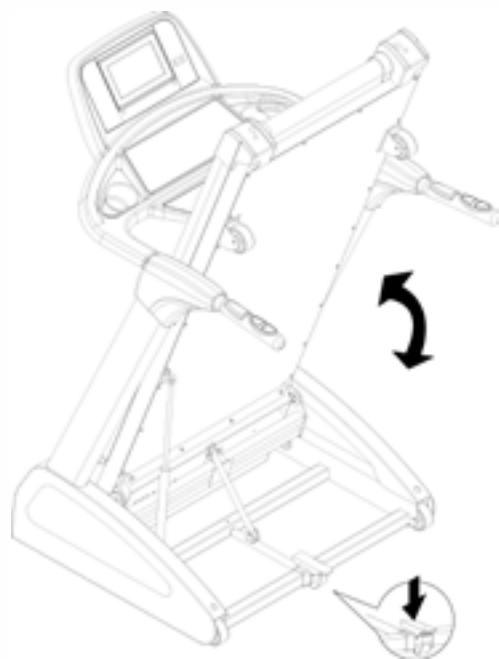

Nota1. Evite causar perigo, seja cuidadoso se houver crianças ao redor. Se você quer mover a Esteira você deve dobrar a Esteira, coloque as mãos em volta da caixa de ajuste traseira, depois incline a Esteira até que o cilindro seja facilmente movido e só então mova a Esteira.

Nota 2. Para evitar perigo, NÃO mova a Esteira em pisos irregulares.

MANUTENÇÃO

- Quando a correia rolante estiver descentralizada, pare a Esteira imediatamente, use Chave Allen de 6mm para ajustar o parafuso de cabeça hexagonal. Por exemplo, se a correia rolante se desloca para lado esquerdo ela deve ser ajustada em $\frac{1}{4}$ de giro no sentido horário; se a correia rolante se desloca para o lado direito ela deve ser ajustada em $\frac{1}{4}$ de giro no sentido anti-horário. Depois de ajustar, ligue novamente a Esteira, se a correia rolante ainda estiver descentralizada, repita o procedimento de ajuste até que a correia rolante fique na posição central.

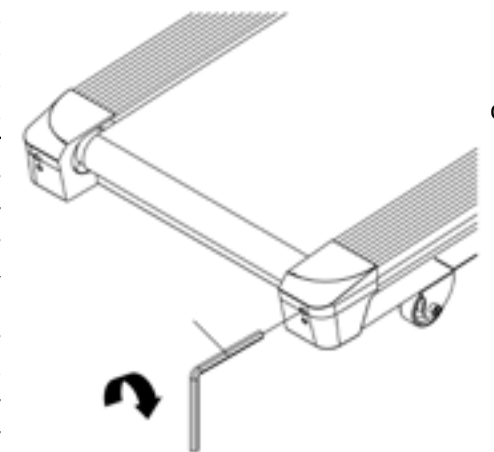

Nota 1. Esta ação é muito importante, favor seguir as etapas acima para proceder dessa maneira caso isso aconteça.

Nota 2. O problema da descentralização acontece algumas vezes quando outro usuário está usando a unidade em condições normais. Observe atentamente se a correia rolante não está desgastando o trilho lateral.

TABELA COMPARATIVA ENTRE OS MODELOS

	Q2	Q3	Q3 (COM TV)
CÓDIGO DO PRODUTO	33061	33092	33091
POTÊNCIA DO MOTOR (HP) (NOMINAL-PICO)	2,5	3,0	2,5 - 5,0
VOLTAGEM	110-220 V 50-60 HZ	110-220 V 50-60 HZ	110-220 V 50-60 HZ
INCLINAÇÃO	1 -15 (MAX 10%)	1 -15 (MAX 12%)	1 -15 (MAX 12%)
VELOCIDADE	1-16 KM/H	1-18 KM/H	1-20 KM/H
DIMENSÕES PRODUTO (CM)	74X79X158	74X88X169	74X88X169
DIMENSÃO DO DECK DE CORRIDA	134X45	140X51	140X51
DIMENSÕES CAIXA (CM)	175X79X139	193X88X143	193X88X143
PESO DO PRODUTO (KG)	73,3	97	97
CARGA MÁXIMA (KG)	150	150	150
PROGRAMAS DE TREINAMENTO	18	18	18
SENSOR DE PULSAÇÃO	SIM	SIM	SIM
TAMANHO DA TELA	-	-	10 POLEGADAS

INSTRUÇÃO DE OPERAÇÃO DA TV (PARA MODELOS COM TV)

Instruções da Função

Nº	Função	Instruções
1	LIGA/DESLIGA	Para iniciar a função LCD pressione o botão de energia do LCD desde que esteja desligado; pressione-o uma vez no estado de ligado para desligar a função LCD.
2	TV/AV/MÚSICA	1. Para tocar, mude para TV, AV ou música. 2. Pressione e mantenha a tecla por 3-4 segundos e depois solte para entrar na janela de ajuste do MENU.
3	CH+	1. Pressione a tecla uma vez para mudar para o canal superior na posição TV/AV. 2. Pressione uma vez o programa superior na posição MENU.
4	CH-	1. Pressione uma vez para mudar para o canal inferior na posição TV/AV. 2. Pressione uma vez no programa inferior na posição MENU.
5	VOL+	1. Ajuste o volume ao tocar o TV/AV, pressione para aumentar o volume. 2. Ajuste os valores na posição MENU, pressione para aumentar e mudar o valor do ajuste.
6	VOL-	1. Ajuste o volume ao tocar o TV/AV, pressione para reduzir o volume. 2. Ajuste os valores na posição MENU, pressione para reduzir e mudar o valor do ajuste.
7	LUZ DO LED	Luz de energia LCD: luz vermelha na posição iniciar / pronto; luz verde na posição desligado.
8	RECEPTOR IR	Modo de recepção do controle remoto.

INSTRUÇÃO DO MENU DE AJUSTE DO PROGRAMA

1. Selecione o programa de ajuste com CH+ e CH-
2. Ajuste os valores de ajuste com VOL+ e VOL-

ITEM	INSTRUÇÃO
LUMINOSIDADE	Ajustar LUMINOSIDADE. 0 ~ 63
CONTRASTE	Ajustar CONTRASTE. 0 ~ 63
TOM AGUDO	Ajustar TOM AGUDO. 0 ~ 7
SATURAÇÃO	Ajustar SATURAÇÃO. 0 ~ 63
TOM	Ajustar TOM 0 ~ 63
MUDO	Chave de Ajuste para Eliminar Som
SISTEMA TV	Sistema de Seleção de TV. NTSC-M <input type="checkbox"/> NTSC-J <input type="checkbox"/> PAL-BG <input type="checkbox"/> PAL-DK <input type="checkbox"/> PAL-AI <input type="checkbox"/> SECAM-BG <input type="checkbox"/> SECAM-DK <input type="checkbox"/> SECAM-L <input type="checkbox"/> Seleção em termos de SINTONIZAÇÃO
VARREDURA	VARREDURA DE CANAL DE TV. Pode ser usado no modo de TV.
REINICIAR	Valor de ajuste para REINICIAR. Não inclui o sistema de TV e o MUDO.
SAIR	Pressionar VOL+ ou VOL- para sair do MENU.

INSTRUÇÃO DO BOTÃO DO CONTROLE REMOTO

NÚMERO DA TECLA	FUNÇÃO	INSTRUÇÕES
1	ENERGIA	Liga/Desliga
4	MUDO	Sem som
5	MODO	Mudar para TV/AV/MUSIC
9	MENU OSD	Chave do MENU
13	CH+	Chave do Canal e Seleção de MENU
17	CH-	Chave do Canal e Seleção de MENU
14	1	Tecla Número "1"
15	2	Tecla Número "2"
16	3	Tecla Número "3"
18	4	Tecla Número "4"
19	5	Tecla Número "5"
20	6	Tecla Número "6"
22	7	Tecla Número "7"
23	8	Tecla Número "8"
24	9	Tecla Número "9"
26	100	Tecla Número "100"
27	0	Tecla Número "0"
21	VOL+	Ajuste de Volume e Ajuste do MENU
25	VOL-	Ajuste do Volume e Ajuste do MENU

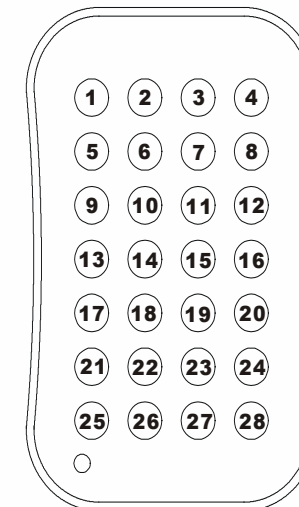

PASSO A PASSO Q2

MANUAL

Colocar a chave de segurança;
Acende luzinha vermelha no painel (MANUEL) Manual;
Apertar START - para iniciar o exercício;
Para aumentar a velocidade usar teclas - ou +
Pode-se escolher velocidades clicando direto em 3-6-9-12Km/h
Para aumentar a inclinação usar teclas v ou ^
Opcional para mudanças de velocidade e inclinação, nos braços laterais SPEED p/ velocidade e ELEVATION p/ inclinação
Também usar os sensores laterais para medir os Batimentos Cardiacos, só colocar as mãos

PROGRAMAS

Para escolher programas apertar MODUS e através das teclas - + escolher as opções P1-P2-P3-P4-P5 apertar BESTATIGEN e definir o nível L01 a L10 através da tecla - + apertar novamente BESTATIGEN e definir o tempo usando as teclas - ou +;
Para parar apertar STOP e para retornar aperte START;
Para cancelar aperte STOP e depois segure STOP por alguns segundos ou retire a chave de segurança;
Se tiver uma cinta toraxica, é aceita a leitura dos Batimentos cardiacos em qualquer frequencia.

MEDIR A PORCENTAGEM DE GORDURA (%)

Apertar tecla KORPERFETT e escolha a idade do usuário através das setas - ou + depois aperte BESTATIGEN e determine sua altura, aperte novamente BESTATIGEN e escolha 1 para homem e 0 para mulher, aperte novamente BESTATIGEN para inserir o seu peso e aperte BESTATIGEN - coloque as mãos no sensor de batimento e aguarde

PASSO A PASSO Q3

MANUAL

Colocar a chave de segurança;
Acende luzinha vermelha no painel (MANUEL) Manual;
Apertar START - para iniciar o exercício;
Para aumentar a velocidade usar teclas - ou +
Pode-se escolher velocidades clicando direto em 3-6-9-12Km/h;
Para aumentar a inclinação usar teclas v ou ^;
Pode-se escolher inclinações clicando direto em 0-5-10-15%;
Opcional para mudanças de velocidade e inclinação, nos braços laterais SPEED p/ velocidade e ELEVATION p/ inclinação;
Também usar os sensores laterais para medir os Batimentos Cardiacos, só colocar as mãos.

PROGRAMAS

Para escolher programas apertar MODUS e através das teclas - + escolher as opções P1-P2-P3-P4-P5 apertar BESTATIGEN e definir o nível L01 a L10 através da tecla - + apertar novamente BESTATIGEN e definir o tempo usando as teclas - ou +.
Para parar apertar STOP e para retornar aperte START
Para cancelar aperte STOP e depois segure STOP por alguns segundos ou retire a chave de segurança
Se tiver uma cinta toraxica, é aceita a leitura dos Batimentos cardiacos em qualquer frequencia.

MEDIR A PORCENTAGEM DE GORDURA (%)

Apertar tecla KORPERFETT e escolha a idade do usuário através das setas - ou + depois aperte BESTATIGEN e determine sua altura, aperte novamente BESTATIGEN e escolha 1 para homem e 0 para mulher, aperte novamente BESTATIGEN para inserir o seu peso e aperte BESTATIGEN - coloque as mãos no sensor de batimento e aguarde

DICIONARIO DAS PALAVRAS EM ALEMÃO

Geschwindigkeit = Velocidade
Bestatigen = Confirmar / Entrar
Korperfett = Gordura Corporal
Zuruckstellen = Pause
Speichern = Armazenar
Neigungswinkel = Inclinação
Stufe = Altura
Alter = Idade
Kal = Calorias
Gewicht = Peso
Grosse = Distancia
Zeit = Tempo
Pulz = Pulsação
Modus = Programas
Manuell= Manual
Zielpuls = Programa de Batimento

QUEENS FITNESS E HEALTH

www.queens.com.br

Av. Cidade Jardim, 886 - Jardins - São Paulo - SP - (11) 3034.0606

sac@queens.com.br

CENTRAL DE ASS. TÉCNICA PRÓPRIA - (11) 4617.5490

astec@queens.com.br brsac@queens.com.br

QUEENS FITNESS E HEALTH

www.queens.com.br

Av. Cidade Jardim, 886 - Jardins - São Paulo - SP - (11) 3034.0606

sac@queens.com.br