

# *Pioneer*

---

CD PLAYER

# DEH-2280UB

**SUPER**  **TUNER III D**

Manual do proprietário

*Português (B)*

**Pioneer 1 ano**

**CERTIFICADO DE GARANTIA**

**APARELHO : DEH-2280UB**

**NOME DO COMPRADOR :**

---

**TELEFONE :**

---

**CEP :**

---

**CIDADE :**

---

**ESTADO :**

---

**ENDEREÇO :**

---

**DATA DA COMPRA :**

---

**NOTA FISCAL :**

---

**VENDIDO POR :**

---

**Nº DE SÉRIE :**

---

**Atenção**

Este Certificado de Garantia só tem validade quando acompanhado da Nota Fiscal correspondente. Conserve-os em seu poder.

# CERTIFICADO DE GARANTIA VÁLIDO SOMENTE NO TERRITÓRIO BRASILEIRO

**A PIONEER DO BRASIL LTDA.** Garante que o aparelho desempenhará suas funções em conformidade com o seu manual de instruções, assegurando ao adquirente deste aparelho, garantia contra defeitos de matéria-prima e de fabricação, por um período de **01 (um) ano, incluso o período estabelecido por lei, a contar da data de sua aquisição**, comprovada mediante a apresentação da respectiva Nota Fiscal do revendedor ao consumidor e deste **Certificado de Garantia** devidamente preenchido, observando o que segue:

- 1 A garantia supracitada é a única garantia, quer expressa, quer implícita, ficando excluídos quaisquer danos ou prejuízos indiretos, tais como (de forma meramente exemplificativa e não taxativa), lucros cessantes, interrupção de negócios e outros prejuízos pecuniários decorrentes do uso, ou da possibilidade de usar este aparelho;

- 2 A **PIONEER** declara a garantia nula e sem efeito se for constatada por ela, ou pela assistência técnica autorizada que o aparelho sofreu dano causado por uso em desacordo com o manual de instruções, ligações a tensão de rede errada, acidentes (quedas, batidas, etc.) má utilização, instalação inadequada, ou ainda sinais de haver sido violado, ajustado ou consertado por pessoas não autorizadas;
- 3 O **Certificado de Garantia** só terá validade quando apresentado juntamente com a Nota Fiscal de Venda ao Consumidor do aparelho;
- 4 Também será anulada a garantia quando este **Certificado de Garantia** apresentar qualquer sinal de adulteração ou rasura;
- 5 Os consertos e manutenção do aparelho em garantia, serão de competência exclusiva das assistências autorizadas e da **PIONEER**;

- 6 Os danos ou defeitos causados por agentes externos, por danos causados por uso de CDs/DVDs de má qualidade, ação de produtos de limpeza, excesso de pó, infiltração de líquidos, produtos químicos automotivos, tentativa de furto ou roubo e demais peças que se desgastam naturalmente com o uso (ex: baterias, acessórios, botões, painéis, cintas), ou por outras condições anormais de utilização, em hipótese alguma serão de responsabilidade do fabricante;
- 7 As despesas de frete, seguro e embalagem não estão cobertas por esta garantia, sendo de responsabilidade exclusiva do proprietário. O proprietário que desejar atendimento domiciliar deverá consultar antecipadamente a Rede de Assistência Técnica Autorizada sobre a disponibilidade deste serviço e a taxa de visita cobrada;
- 8 Produtos com número de série adulterado ou ilegível também não serão cobertos pela presente garantia

## Antes de utilizar este produto

### Agradecemos por você ter adquirido este produto PIONEER.

Leia este manual antes de utilizar o produto para garantir seu uso adequado. É especialmente importante que você leia e observe as **ADVERTÊNCIAS** e os **AVISOS** neste manual. *Guarde-o em local seguro e acessível para referência futura.* 

- Sempre deixe o volume baixo para poder ouvir os sons do tráfego.
- Evite a exposição à umidade.
- Se a bateria do carro estiver desconectada ou descarregada, a memória programada será apagada. 

## Sobre esta unidade

Evite o uso prolongado do aparelho com volume superior a 85 decibéis pois isto poderá prejudicar a sua audição.

### TABELA: Nível de Decibéis

Nível de Decibéis	Exemplos
30	Biblioteca silenciosa, sussurros leves
40	Sala de estar, refrigerador, quarto longe do trânsito
50	Trânsito leve, conversação normal, escritório silencioso
60	Ar condicionado a uma distância de 6 m, máquina de costura
70	Aspirador de pó, secador de cabelo, restaurante ruidoso
80	Tráfego médio de cidade, coletor de lixo, alarme de despertador a uma distância de 60 cm

### OS RUIDOS ABAIXO PODEM SER PERIGOSOS EM CASO DE EXPOSIÇÃO CONSTANTE

90	Metrô, motocicleta, tráfego de caminhão, cortador de grama
100	Caminhão de lixo, serra elétrica, furadeira pneumática
120	Show de banda de rock em frente às caixas acústicas, trovão
140	Tiro de arma de fogo, avião a jato
180	Lançamento de foguete

Informação cedida pela Deafness Research Foundation, por cortesia

### CUIDADO

- Não permita que esta unidade entre em contato com líquidos. Há risco de choque elétrico. Além disso, o contato com líquidos pode causar danos, fumaça e superaquecimento desta unidade.

## No caso de problemas

Se esta unidade não funcionar corretamente, entre em contato com o revendedor ou a central de serviços autorizada da PIONEER mais próxima. 

## Visite o nosso website

Visite-nos no seguinte site:

<http://www.pioneer.com.br/>

- Oferecemos as últimas informações sobre a Pioneer Corporation em nosso site da Web. 

# Funcionamento desta unidade

## Unidade principal

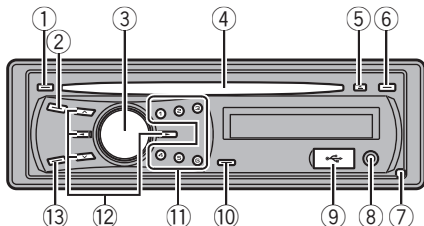

Parte	Parte
① <b>DISP/↔/SCRL</b>	⑧ Conector de entrada AUX (conector estéreo de 3,5 mm)
② <b>SRC/OFF</b>	⑨ Porta USB
③ <b>MULTI-CONTROL (M.C.)</b>	⑩  (Lista)
④ Slot de carregamento de disco	⑪ <b>1 a 6</b>
⑤  (Ejetar)	⑫
⑥ <b>CLOCK/DISP OFF</b>	⑬ <b>BAND/ESC</b>
⑦ Botão Desencaixar	

### **CUIDADO**

Utilize um cabo USB opcional da Pioneer (CD-U50E) para conectar o áudio player/memória USB à porta USB. Uma vez que o áudio player/memória USB é projetado para a frente na unidade, é perigoso conectá-lo diretamente. Não utilize produto não autorizado.

## Controle remoto

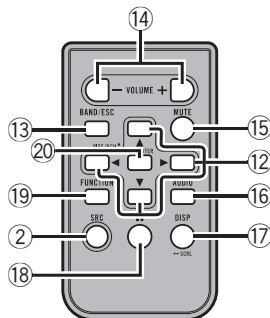

Parte	Operação
⑭ <b>VOLUME</b>	Pressione para aumentar ou diminuir o volume.
⑮ <b>MUTE</b>	Pressione para emudecer. Pressione novamente para cancelar.
⑯ <b>AUDIO</b>	Pressione para selecionar uma função de áudio.
⑰ <b>DISP/SCRL</b>	Pressione para selecionar diferentes displays. Pressione e segure para rolar pelas informações de texto.
⑱ <b>II</b>	Pressione para pausar ou retomar.  Pressione para selecionar as funções. Pressione e segure para chamar da memória o menu de ajuste inicial quando as fontes estiverem desligadas.
⑳ <b>LIST/ENTER</b>	Pressione para visualizar a lista de títulos de disco, títulos de faixa, pastas ou arquivos dependendo da fonte. Enquanto opera o menu, pressione para controlar as funções.

## Indicação no display

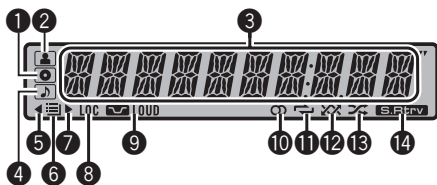

Indicador	Estado
1	O nome do disco (álbum) é visualizado. O refinamento da busca por álbum na função de busca do iPod está em uso.
2	O nome do artista do disco (faixa) é visualizado. O refinamento da busca por artista na função de busca do iPod está em uso.
3	Seção principal do display <ul style="list-style-type: none"> <li>Sintonizador: banda e frequência</li> <li>CD incorporado, USB e iPod: tempo de reprodução decorrido e informações de texto</li> </ul>
4	O nome da faixa (música) é visualizado. Um arquivo de áudio, que pode ser reproduzido, foi selecionado durante a operação da lista. O refinamento da busca por música na função de busca do iPod está em uso.
5	Há uma camada superior da pasta ou do menu.
6	A função da lista é operada.
7	Há uma camada inferior da pasta ou do menu. Pisca quando um álbum/música relacionado à música atualmente sendo reproduzida é selecionado no iPod.
8 <b>LOC</b>	A sintonia por busca local está ativada.
9 <b>LOUD</b>	(Sonoridade) A sonoridade está ativada.

10	(Estéreo) A frequência selecionada está sendo transmitida em estéreo.
11	(Repetição) A repetição de faixa ou pasta está ativada.
12	(Reprodução aleatória) A reprodução aleatória está ativada.
13	(Shuffle) A função Shuffle ficará ativada enquanto a fonte iPod estiver sendo selecionada.
14	(Recuperação de som) A função Recuperação de som está ativada.



## Operações básicas



### Importante

- Ao remover ou colocar o painel frontal, manuseie-o com cuidado.
- Evite expor o painel frontal a impactos excessivos.
- Mantenha o painel frontal distante da luz direta do sol e não o exponha a temperaturas altas.
- Para evitar que ocorram danos ao dispositivo ou interior do veículo, remova quaisquer cabos e dispositivos acoplados a esta unidade antes de retirar o painel frontal.



## Funcionamento desta unidade

Remoção do painel frontal para proteger a unidade contra roubo

- 1 Pressione o botão Desencaixar para soltar o painel frontal.
- 2 Segure o painel frontal e remova-o.
- 3 Coloque o painel frontal na caixa protetora fornecida para mantê-lo em segurança.

Recolocação do painel frontal

- 1 Deslize o painel frontal para a esquerda até o seu encaixe.

O painel frontal e a unidade principal são unidos pelo lado esquerdo. Verifique se o painel frontal foi corretamente encaixado na unidade principal.

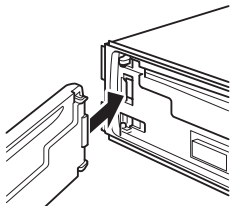

- 2 Pressione o lado direito do painel frontal até o seu total encaixe.

Se não conseguir encaixar corretamente o painel frontal na unidade principal, tente novamente. Porém, se encaixá-lo à força, ele poderá ser danificado.

Como ligar a unidade

- 1 Pressione **SRC/OFF** para ligar a unidade.

Como desligar a unidade

- 1 Pressione e segure **SRC/OFF** até desligar a unidade.

Seleção de uma fonte

- 1 Pressione **SRC/OFF** para alternar entre: **TUNER** (Sintonizador)—**CD** (CD player incorporado)—**USB** (USB)/**iPOD** (iPod)—**AUX** (AUX)

Ajuste do volume

- 1 Gire **M.C.** para ajustar o volume.



### Notas

- Quando o fio condutor azul/branco desta unidade é conectado ao terminal de controle do relé da antena automática do veículo, a antena se estende quando a fonte da unidade é ligada. Para retrain a antena, desligue a fonte.
- Neste manual, iPod e iPhone serão referidos como iPod. ■

## Utilização e cuidados do controle remoto

Utilização do controle remoto

- 1 Aponte o controle remoto para a direção do painel frontal para operá-lo.  
Ao utilizar pela primeira vez, puxe o filme que se projeta da bandeja.

Substituição da bateria

- 1 Deslize para fora a bandeja na parte posterior do controle remoto.
- 2 Insira a a bateria com os pólos de mais (+) e menos (-) corretamente alinhados.

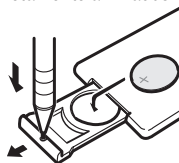

### ADVERTÊNCIA

- Mantenha a bateria fora do alcance de crianças. Caso ela seja ingerida, consulte um médico imediatamente.
- As baterias (bateria ou baterias instaladas) não devem ser expostas a calor excessivo, como luz direta do sol, fogo ou situação semelhante.



### CUIDADO

- Utilize uma bateria de lítio **CR2025 (3 V)**.
- Remova a bateria se não for utilizar o controle remoto por um mês ou mais.
- Se a bateria for substituída incorretamente, haverá perigo de explosão. Substitua-a apenas por uma do mesmo tipo ou equivalente.
- Não manuseie a bateria com ferramentas metálicas.
- Não armazene a bateria com objetos metálicos.
- Em caso de vazamento da bateria, limpe completamente o controle remoto e instale uma nova bateria.





## Funcionamento desta unidade

- Ao descartar baterias usadas, certifique-se de estar em conformidade com as regulamentações governamentais ou com as normas das instituições públicas do meio ambiente que se aplicam ao seu país/região.

### Importante

- Não deixe o controle remoto exposto a temperaturas altas ou à luz direta do sol.
- Pode ser que o controle remoto não funcione corretamente se ficar exposto à luz direta do sol.
- Não deixe o controle remoto cair no chão, onde possa ficar preso embaixo do pedal do freio ou acelerador. 

## As operações de menu são idênticas às dos ajustes de função/ajustes de áudio/ajustes iniciais/listas

<p>Retorno à visualização anterior Retorna à lista/categoria anterior (a pasta/categoria que está um nível acima)</p> <p> Pressione <b>DISP/↵/SCRL</b>.</p>
<p>Retorno ao menu principal Retorna à camada superior de lista/categoria</p> <p> Pressione e segure <b>DISP/↵/SCRL</b>.</p>
<p>Retorno à visualização normal Cancela o menu de ajuste inicial</p> <p> Pressione <b>BAND/ESC</b>.</p>
<p>Retorno à visualização normal da lista/categoria</p> <p> Pressione <b>BAND/ESC</b>.</p>





## Sintonizador

### Importante

Se você estiver utilizando esta unidade na América do Norte, Central ou do Sul, reajuste o passo de sintonia AM (consulte **AM STEP** (*Passo de sintonia AM*) na página 17).

## Operações básicas

<p>Seleção de uma banda</p> <p> Pressione <b>BAND/ESC</b> até visualizar a banda desejada (<b>F1, F2, F3</b> para FM ou <b>AM</b>).</p>
<p>Sintonia manual (passo a passo)</p> <p> Pressione ◀ ou ▶.</p>
<p>Busca</p> <p> Pressione e segure ◀ ou ▶ e, depois, solte. Você pode cancelar a sintonia por busca ao pressionar ◀ ou ▶ rapidamente. Enquanto você pressiona e segura ◀ ou ▶, poderá pular as emissoras. A sintonia por busca começará assim que ◀ ou ▶ for liberado.</p>

## Armazenamento e chamada das emissoras da memória

Você pode facilmente armazenar até seis emissoras programadas para cada banda.

- **Ao encontrar uma emissora que deseja armazenar na memória, pressione e segure um dos botões de sintonia de emissora programada (1 a 6), até o número programado parar de piscar.**

A frequência da emissora de rádio armazenada pode ser chamada da memória ao pressionar o botão de sintonia de emissora programada.

- Você também pode chamar da memória as emissoras de rádio armazenadas ao pressionar ▲ ou ▼ durante o display de frequência.

## Configurações de funções

**1 Pressione M.C. para visualizar o menu principal.**

**2 Gire M.C. para alterar a opção de menu e pressione para selecionar FUNCTION.**

**3 Gire M.C. para selecionar a função.**

Após selecionar, execute os seguintes procedimentos para definir a função.

## Funcionamento desta unidade

### BSM (Memória das melhores emissoras)

A BSM (Memória das melhores emissoras) armazena automaticamente as seis emissoras mais fortes na ordem de intensidade do sinal.

- Pressione **M.C.** para ativar BSM.  
Para cancelar, pressione **M.C.** novamente.

### LOCAL (Sintonia por busca local)

A sintonia por busca local permite que você sintonize apenas as emissoras de rádio com sinais suficientemente fortes para uma boa recepção.

- Pressione **M.C.** para visualizar o modo de ajuste.
- Gire **M.C.** para selecionar o ajuste desejado.  
FM: **OFF—LEVEL 1—LEVEL 2—LEVEL 3—LEVEL 4**

AM: **OFF—LEVEL 1—LEVEL 2**

Um número de ajuste maior corresponde a um nível mais alto. O ajuste de nível mais alto permite a recepção apenas das emissoras mais fortes, enquanto os ajustes inferiores permitem que você receba progressivamente as emissoras mais fracas.

- Pressione **M.C.** para confirmar a seleção.



### Nota

A operação será concluída mesmo se o menu for cancelado antes de ser confirmado.

## CD/CD-R/CD-RW e dispositivos de armazenamento USB

### Operações básicas

Reprodução de um CD/CD-R/CD-RW

- Insira o disco, com a etiqueta voltada para cima, no slot de carregamento.
- Se um disco já tiver sido inserido, pressione **SRC/OFF** para selecionar o CD player incorporado.

Ejeção de um CD/CD-R/CD-RW

- Pressione **▲**.

Reprodução de músicas em um dispositivo de armazenamento USB

- Abra a tampa do conector USB e conecte o dispositivo de armazenamento USB usando um cabo USB.

Parada da reprodução de um dispositivo de armazenamento USB

- Você pode desconectar o dispositivo de armazenamento USB a qualquer momento.

Seleção de uma pasta

- Pressione **▲** ou **▼**.

Seleção de uma faixa

- Pressione **◀** ou **▶**.

Avanço rápido ou retrocesso

- Pressione e segure **◀** ou **▶**.

Retorno à pasta raiz

- Pressione e segure **BAND/ESC**.

Alternância entre áudio compactado e CD-DA

- Pressione **BAND/ESC**.



### Notas

- Ao reproduzir um áudio compactado, o som não é transmitido durante as operações de avanço rápido ou retrocesso.
- Os áudio players portáteis USB que podem ser recarregados via USB serão recarregados quando forem conectados e a chave de ignição estiver na posição ACC ou ON.
- Desconecte o dispositivo de armazenamento USB da unidade quando ele não estiver em uso.
- Se a função plug and play estiver ativada e houver um dispositivo de armazenamento USB, dependendo do tipo do dispositivo, pode ser que a fonte alterne automaticamente para **USB** quando você ligar o motor. Altere os ajustes da função plug and play conforme necessário. Consulte **USB (Plug and play)** na página 17.

## Visualização de informações de texto

Seleção de informações de texto desejadas

1 Pressione **DISP**/**↔**/**SCRL**.

**Discos com CD TEXT:** Tempo de reprodução—  
Título do disco—Nome do artista do disco—Título da faixa—Nome do artista da faixa

**WMA/MP3/AAC:** Tempo de reprodução—Nome da pasta—Nome do arquivo—Título da faixa—  
Nome do artista—Título do álbum—Comentário—Taxa de bits—Números da pasta e da faixa

**WAV:** Tempo de reprodução—Nome da pasta—  
Nome do arquivo—Frequência de amostragem—  
Números da pasta e da faixa

Relógem das informações de texto para a esquerda

1 Pressione e segure **DISP**/**↔**/**SCRL**.



### Notas

- Pode ser que um texto incompatível armazenado com arquivos de áudio não seja visualizado ou seja visualizado incorretamente.
- Dependendo da versão do iTunes utilizada para gravar arquivos MP3 em um disco, pode ser que as informações de comentários não sejam visualizadas corretamente.
- Ao reproduzir arquivos WMA gravados como VBR (Taxa de bit variável), o valor da taxa de bit médio é visualizado.
- Ao reproduzir arquivos MP3 gravados por VBR (Taxa de bit variável), **VBR** será visualizado e não o valor da taxa de bit.

## Seleção e reprodução de arquivos/faixas da lista de nomes

**1** Pressione **Q** para alternar para o modo de lista de nomes de arquivo/faixa.

**2** Utilize **M.C.** para selecionar o nome do arquivo desejado (ou nome da pasta).

Alteração do nome do arquivo ou da pasta

1 Gire **M.C.**

Reprodução

1 Quando um arquivo ou uma faixa estiver selecionado, pressione **M.C.**

Visualização de uma lista de arquivos (ou pastas) na pasta selecionada

1 Quando uma pasta estiver selecionada, pressione **M.C.**

Reprodução de uma música na pasta selecionada

1 Quando uma pasta estiver selecionada, pressione e segure **M.C.**



### Nota

A lista de títulos de faixa será visualizada em um disco com CD TEXT.

## Operações avançadas usando botões especiais

Seleção de uma série de reprodução com repetição

1 Pressione **6**/**↔** para alternar entre:

**CD/CD-R/CD-RW**

- **DISC** – Repete todas as faixas
- **TRACK** – Repete a faixa atual
- **FOLDER** – Repete a pasta atual

**Áudio player USB/memória USB**

- **TRACK** – Repete o arquivo atual
- **FOLDER** – Repete a pasta atual
- **ALL** – Repete todos os arquivos

Reprodução de faixas em ordem aleatória

1 Pressione **5**/**↔** para ativar ou desativar a reprodução aleatória.

As faixas em uma série de repetição selecionada são reproduzidas em ordem aleatória.

Pausa na reprodução

1 Pressione **2**/**PAUSE** para pausar ou retomar.

Aprimoramento de áudio compactado e restauração de um som rico (Recuperação de som)

1 Pressione **1**/**S.Rtrv** para alternar entre:

**OFF** (Desativado)—**1—2**

- 1** terá efeito para taxas de compactação baixas e
- 2** terá efeito para taxas de compactação altas.

## Configurações de funções

**1** Pressione **M.C.** para visualizar o menu principal.

**2** Gire **M.C.** para alterar a opção de menu e pressione para selecionar **FUNCTION**.

## Funcionamento desta unidade

### 3 Gire M.C. para selecionar a função.

Após selecionar, execute os seguintes procedimentos para definir a função.

#### REPEAT (Reprodução com repetição)

- 1 Pressione **M.C.** para visualizar o modo de ajuste.
- 2 Gire **M.C.** para selecionar uma faixa de reprodução com repetição.  
Para obter detalhes, consulte *Seleção de uma série de reprodução com repetição* na página anterior.
- 3 Pressione **M.C.** para confirmar a seleção.

#### RANDOM (Reprodução aleatória)

- 1 Pressione **M.C.** para ativar ou desativar a reprodução aleatória.

#### PAUSE (Pausa)

- 1 Pressione **M.C.** para pausar ou retomar.

#### S.RTRV (Recuperação de som)

Aprimora automaticamente o áudio compactado e restaura um som rico.

- 1 Pressione **M.C.** para visualizar o modo de ajuste.
- 2 Gire **M.C.** para selecionar o ajuste desejado.  
Para obter detalhes, consulte *Aprimoramento de áudio compactado e restauração de um som rico (Recuperação de som)* na página anterior.
- 3 Pressione **M.C.** para confirmar a seleção.



#### Nota

A operação será concluída mesmo se o menu for cancelado antes de ser confirmado.

## iPod

### Operações básicas

Reprodução de músicas no iPod

- 1 Abra a tampa do conector USB e conecte um iPod usando o conector dock do iPod e o cabo USB.

Seleção de uma faixa (capítulo)

- 1 Pressione ◀ ou ▶.

Avanço rápido ou retrocesso

- 1 Pressione e segure ◀ ou ▶.



#### Notas

- A bateria do iPod será recarregada se a chave de ignição estiver na posição ACC ou ON.
- Enquanto o iPod estiver conectado a esta unidade, ele não poderá ser ligado nem desligado, a menos que o modo de controle esteja definido como **IPOD**.
- Desconecte os fones de ouvido do iPod antes de conectá-lo a esta unidade.
- Depois que a chave de ignição for colocada na posição OFF, o iPod será desligado em dois minutos.

### Visualização de informações de texto

Seleção de informações de texto desejadas

- 1 Pressione **DISP/↔/SCRL**.  
Tempo de reprodução—Título da música—Nome do artista—Título do álbum—Número de músicas

Rolagem das informações de texto para a esquerda

- 1 Pressione e segure **DISP/↔/SCRL**.



#### Nota

Texto incompatível salvo no iPod não será visualizado na unidade.

### Procura de uma música

1 Pressione para ir para o menu inicial de busca na lista.

2 Utilize M.C. para selecionar uma categoria/música.

Alteração do nome da música ou categoria

- 1 Gire **M.C.**  
**PLAYLISTS** (Listas de reprodução)—**ARTISTS** (Artistas)—**ALBUMS** (Álbuns)—**SONGS** (Músicas)—**PODCASTS** (Podcasts)—**GENRES** (Estilos)—**COMPOSERS** (Compositores)—**AUDIOBOOKS** (Audiobooks)

Reprodução

- 1 Quando uma música estiver selecionada, pressione **M.C.**

## Funcionamento desta unidade

Visualização de uma lista de músicas na categoria selecionada

- 1 Pressione **M.C.** quando uma categoria estiver selecionada, pressione **M.C.**

Reprodução de uma música na categoria selecionada

- 1 Pressione **M.C.** quando uma categoria estiver selecionada, pressione e segure **M.C.**

Busca em ordem alfabética na lista

- 1 Quando uma lista da categoria selecionada for visualizada, pressione **Q** para alternar para o modo de busca pelo alfabeto.  
 2 Gire **M.C.** para selecionar uma letra.  
 3 Pressione **M.C.** para visualizar a lista em ordem alfabética.

Se a busca em ordem alfabética for cancelada, **NOT FOUND** será visualizado.



### Nota

Dependendo do número de arquivos no iPod, pode ocorrer um atraso na visualização de uma lista.

## Operações avançadas usando botões especiais

Seleção de uma série de reprodução com repetição

- 1 Pressione **6**/ para alternar entre:
- **ONE** – Repete a música atual
  - **ALL** – Repete todas as músicas na lista selecionada

Reprodução de todas as músicas em uma ordem aleatória (Shuffle todas)

- 1 Pressione **5**/ para ativar a reprodução aleatória de todas as faixas.

Pausa na reprodução

Consulte *Pausa na reprodução* na página 12.

Reprodução de músicas relacionadas à música atualmente sendo reproduzida

Você pode reproduzir músicas das seguintes listas.

- Lista de álbuns do artista atualmente sendo reproduzido
- Lista de músicas do álbum atualmente sendo reproduzido
- Lista de álbuns do estilo atualmente sendo reproduzido

- 1 Pressione e segure **M.C.** para alternar para o modo de reprodução de link.

- 2 Gire **M.C.** para alterar o modo; pressione para selecionar.

- **ARTIST** – Reproduz um álbum do artista atualmente sendo reproduzido.
- **ALBUM** – Reproduz uma música do álbum atualmente sendo reproduzido.
- **GENRE** – Reproduz um álbum do estilo atualmente sendo reproduzido.

O álbum/música selecionado será reproduzido depois da música atualmente sendo reproduzida.

O álbum/música selecionado poderá ser cancelado se você operar funções diferentes da busca por link (por exemplo, avanço rápido e retrocesso).

Se nenhum álbum/música relacionado for encontrado, **NOT FOUND** será visualizado.

Dependendo da música selecionada para reprodução, o final da música atualmente sendo reproduzida e o início do álbum/música selecionado podem ser cortados.

Operação da função iPod desta unidade no seu iPod  
 Esta função não é compatível com os seguintes modelos de iPod:

- iPod nano da primeira geração
- iPod da quinta geração

A função iPod desta unidade permite conduzir operações no seu iPod e ouvir músicas usando os alto-falantes do seu carro.

- 1 Pressione **4**/**IPOD** para alternar para o modo de controle.

- **IPOD** – A função iPod desta unidade pode ser operada a partir do iPod conectado.
- **AUDIO** – A função iPod desta unidade pode ser operada a partir desta unidade.

Aprimoramento de áudio compactado e restauração de um som rico (Recuperação de som)

Consulte *Aprimoramento de áudio compactado e restauração de um som rico (Recuperação de som)* na página 12.

## Funcionamento desta unidade

### Configurações de funções

**1 Pressione M.C. para visualizar o menu principal.**

**2 Gire M.C. para alterar a opção de menu e pressione para selecionar FUNCTION.**

**3 Gire M.C. para selecionar a função.**

Após selecionar, execute os seguintes procedimentos para definir a função.

#### REPEAT (Reprodução com repetição)

- Consulte **REPEAT** (*Reprodução com repetição*) na página 13.  
No entanto, a série de reprodução com repetição é diferente no CD/dispositivo de armazenamento USB. Consulte *Seleção de uma série de reprodução com repetição* na página anterior.

#### SHUFFLE (Shuffle)

- 1 Pressione **M.C.** para visualizar o modo de ajuste.
- 2 Gire **M.C.** para selecionar seu ajuste favorito.
  - **SONGS** – Reproduz músicas da lista selecionada em uma ordem aleatória.
  - **ALBUMS** – Reproduz músicas de um álbum selecionado aleatoriamente, na ordem correta das músicas.
  - **OFF** – Cancela a reprodução aleatória.
- 3 Pressione **M.C.** para confirmar a seleção.

#### SHUFFLE ALL (Shuffle todas)

- 1 Pressione **M.C.** para ativar Shuffle todas.  
Para desativar, defina **SHUFFLE** no menu **FUNCTION** como desativado.

#### LINK PLAY (Reprodução de link)

- 1 Pressione **M.C.** para visualizar o modo de ajuste.
- 2 Gire **M.C.** para alterar o modo; pressione para selecionar.  
Para obter detalhes sobre os ajustes, consulte *Reprodução de músicas relacionadas à música atualmente sendo reproduzida* na página anterior.

#### CTRL (Modo de controle)

- 1 Pressione **M.C.** para selecionar seu ajuste favorito.  
Para obter detalhes sobre os ajustes, consulte *Operação da função iPod desta unidade no seu iPod* na página anterior.

#### PAUSE (Pausa)

- Consulte **PAUSE** (*Pausa*) na página 13.

#### AUDIO BOOK (Velocidade do audiobook)

A velocidade de reprodução do audiolivro pode ser alterada.

- 1 Pressione **M.C.** para visualizar o modo de ajuste.
- 2 Gire **M.C.** para selecionar seu ajuste favorito.
  - **FASTER** – Reprodução mais rápida do que a velocidade normal
  - **NORMAL** – Reprodução na velocidade normal
  - **SLOWER** – Reprodução mais lenta do que a velocidade normal
- 3 Pressione **M.C.** para confirmar a seleção.

#### S.RTRV (Recuperação de som)

- Consulte **S.RTRV** (*Recuperação de som*) na página 13.



#### Notas

- A operação será concluída mesmo se o menu for cancelado antes de ser confirmado.
- Se você alternar o modo de controle para **IPOD**, ocorrerá uma pausa na reprodução de música. Opere o iPod para retomar a reprodução.
- As funções a seguir continuarão acessíveis na unidade mesmo que o modo de controle seja definido como **IPOD**.
  - Volume
  - Avançar/retroceder rapidamente
  - Faixa para cima/para baixo
  - Pausa
  - Ativação das informações de texto
- Quando o modo de controle estiver definido como **IPOD**, as operações serão limitadas como a seguir:
  - Somente as funções **CTRL** (Modo de controle), **PAUSE** (Pausa) e **S.RTRV** (Recuperação de som) estão disponíveis.
  - A função de busca não pode ser operada a partir desta unidade.

## Ajustes de áudio

**1 Pressione M.C. para visualizar o menu principal.**

**2 Gire M.C. para alterar a opção de menu e pressione para selecionar AUDIO.**

**3 Gire M.C. para selecionar a função de áudio.**

Após selecionar, execute os seguintes procedimentos para definir a função de áudio.

### FAD/BAL (Ajuste de fader/equilíbrio)

Você pode alterar o ajuste de potenciômetro/balço.

- 1 Pressione **M.C.** para visualizar o modo de ajuste.
- 2 Pressione **M.C.** para alternar entre potenciômetro e balanço.
- 3 Gire **M.C.** para ajustar o balanço do alto-falante.  
Faixa de ajuste (dianteiro/traseiro): **F15 a R15**  
Faixa de ajuste (esquerda/direita): **L15 a R15**  
**FR 0** é o ajuste apropriado quando apenas dois alto-falantes são utilizados.

### EQUALIZER (Recuperação do equalizador)

Existem seis ajustes armazenados: **DYNAMIC** (Dinâmico), **VOCAL** (Vocal), **NATURAL** (Natural), **CUSTOM** (Personalizado), **FLAT** (Plano) e **POWERFUL** (Potente).

- Quando **FLAT** for selecionado, não será feito nenhum ajuste no som.
- 1 Pressione **M.C.** para visualizar o modo de ajuste.
  - 2 Gire **M.C.** para selecionar o equalizador.  
**DYNAMIC—VOCAL—NATURAL—CUSTOM—FLAT—POWERFUL**
  - 3 Pressione **M.C.** para confirmar a seleção.

### TONE CTRL (Ajuste do equalizador)

Você pode ajustar o nível de graves/médios/agudos.

- Os ajustes da curva do equalizador definidos são armazenados em **CUSTOM**.
- 1 Pressione **M.C.** para visualizar o modo de ajuste.
  - 2 Pressione **M.C.** para selecionar **BASS** (Graves)/**MID** (Médio)/**TREBLE** (Agudos).
  - 3 Gire **M.C.** para ajustar o nível.  
Faixa de ajuste: **+6 a -6**

### LOUDNESS (Sonoridade)

A sonoridade compensa as deficiências das faixas de frequência baixas e altas com volume baixo.

- 1 Pressione **M.C.** para visualizar o modo de ajuste.
- 2 Gire **M.C.** para selecionar o ajuste desejado.  
**OFF** (Desativada)—**LOW** (Baixa)—**HIGH** (Alta)
- 3 Pressione **M.C.** para confirmar a seleção.

### SLA (Ajuste de nível de fonte)

**SLA** (Ajuste de nível de fonte) permite ajustar o nível de volume de cada fonte para evitar mudanças radicais de volume ao alternar entre as fontes.

- Os ajustes são baseados no nível de volume de FM, que permanece inalterado.  
Antes de ajustar os níveis de fonte, compare o nível de volume de FM com o nível da fonte que deseja ajustar.
  - O nível de volume de AM também pode ser ajustado com os ajustes de nível de fonte.
- 1 Pressione **M.C.** para visualizar o modo de ajuste.
  - 2 Gire **M.C.** para ajustar o volume da fonte.  
Faixa de ajuste: **+4 a -4**
  - 3 Pressione **M.C.** para confirmar a seleção.



### Notas

- Ao selecionar FM como a fonte, você não pode alternar para **SLA**.
- A operação será concluída mesmo se o menu for cancelado antes de ser confirmado. 

## Ajustes iniciais

**1 Pressione e segure SRC/OFF até desligar a unidade.**

**2 Pressione e segure M.C. até visualizar CLOCK SET no display.**

**3 Gire M.C. para selecionar o ajuste inicial.**

Após selecionar, execute os seguintes procedimentos para definir o ajuste inicial.



## Funcionamento desta unidade

### CLOCK SET (Ajuste da hora)

- 1 Pressione **M.C.** para visualizar o modo de ajuste.
- 2 Pressione **M.C.** para selecionar o segmento do display de hora que deseja ajustar.  
Horas—Minutos  
Ao selecionar um dos segmentos do display de hora, ele piscará.
- 3 Gire **M.C.** para ajustar a hora.

### FM STEP (Passo de sintonia FM)

O passo de sintonia FM empregado pela sintonia por busca pode ser alternado entre 100 kHz, o passo programado e 50 kHz.

- Se a sintonia por busca for executada em passos de 50 kHz, as emissoras poderão ser sintonizadas de forma imprecisa. Sintonize as emissoras utilizando a sintonia manual ou utilize novamente a sintonia por busca.
  - O passo de sintonia permanece a 50 kHz durante a sintonia manual.
- 1 Pressione **M.C.** para visualizar o modo de ajuste.
  - 2 Gire **M.C.** para selecionar o passo de sintonia FM.  
**50 KHZ** (50 kHz)—**100 KHZ** (100 kHz)
  - 3 Pressione **M.C.** para confirmar a seleção.

### AM STEP (Passo de sintonia AM)

O passo de sintonia AM pode ser alternado entre 9 kHz, o passo programado e 10 kHz. Ao utilizar o sintonizador na América do Norte, Central ou do Sul, reajuste o passo de sintonia de 9 kHz (531 a 1 602 kHz permissível) para 10 kHz (530 a 1 640 kHz permissível).

- 1 Pressione **M.C.** para visualizar o modo de ajuste.
- 2 Gire **M.C.** para selecionar o passo de sintonia AM.  
**10 KHZ** (10 kHz)—**9 KHZ** (9 kHz)
- 3 Pressione **M.C.** para confirmar a seleção.

### AUX (Entrada auxiliar)

Ative este ajuste ao utilizar o dispositivo auxiliar conectado a esta unidade.

- 1 Pressione **M.C.** para ativar ou desativar **AUX**.

### USB (Plug and play)

Este ajuste permite alternar sua fonte para **USB/IPOD** automaticamente.

- 1 Pressione **M.C.** para ativar ou desativar a função plug and play.  
**ON** – Quando o dispositivo de armazenamento USB/iPod for conectado, a fonte será automaticamente alternada para **USB/IPOD**. Se você desconectar o dispositivo de armazenamento USB/iPod, a fonte desta unidade será desativada.  
**OFF** – Quando o dispositivo de armazenamento USB/iPod for conectado, a fonte não será alternada para **USB/IPOD** automaticamente. Altere a fonte para **USB/IPOD** manualmente.

### ILLUMI (Cor de iluminação)

Você pode selecionar a cor de iluminação desejada.

- 1 Pressione **M.C.** para visualizar o modo de ajuste.
- 2 Gire **M.C.** para selecionar o ajuste desejado.  
**AMBER** (Âmbar)—**GREEN** (Verde)
- 3 Pressione **M.C.** para confirmar a seleção.



#### Nota

A operação será concluída mesmo se o menu for cancelado antes de ser confirmado.

## Utilização da fonte AUX

**1 Insira o miniplugue estéreo no conector AUX de entrada.**

**2 Pressione SRC/OFF para selecionar AUX como a fonte.**



#### Nota

A opção AUX não poderá ser selecionada a menos que o ajuste auxiliar esteja ativado. Para obter mais detalhes, consulte **AUX** (*Entrada auxiliar*) nesta página.

## Ativação ou desativação do display de hora

- Pressione **CLOCK/DISP OFF** para ativar ou desativar o display de hora.

 **Nota**

O display de hora desaparece temporariamente quando se executa outra operação, mas retorna depois de 25 segundos. 

## Ativação da indicação do display e iluminação dos botões

- **Pressione e segure CLOCK/DISP OFF para ativar ou desativar a indicação do display e a iluminação dos botões.**

 **Nota**

Mesmo se a indicação do display estiver desativada, a operação poderá ser conduzida. Se a operação for conduzida com a indicação do display desativada, o display acenderá por alguns segundos e desligará novamente. 

## Conexões

### Importante

- Quando esta unidade estiver instalada em um veículo sem uma posição ACC (acessório) na chave de ignição, se você não conectar o cabo vermelho ao terminal que detecta a operação da chave de ignição, a bateria poderá ser descarregada.



Posição ACC



Sem posição ACC

- Para evitar incêndio ou problemas de funcionamento, utilize esta unidade apenas de acordo com as condições a seguir.
  - Veículos com bateria de 12 volts e aterramento negativo.
  - Alto-falantes com 50 W (valor de saída) e 4 ohm a 8 ohm (valor de impedância).
- Para evitar curto-circuito, superaquecimento ou problemas de funcionamento, siga as instruções abaixo.
  - Desconecte o terminal negativo da bateria antes da instalação.
  - Proteja a fiação com presilhas para cabos ou fita adesiva. Para proteger a fiação, utilize fita adesiva ao redor da fiação que fica em contato com as peças metálicas.
  - Coloque todos os cabos afastados de peças que se movimentam, como a marcha e os trilhos do assento.
  - Coloque todos os cabos afastados de lugares que possam aquecer, como perto da saída do aquecedor.
  - Não conecte o cabo amarelo à bateria passando-o pelo orifício em direção ao compartimento do motor.
  - Cubra quaisquer conectores de cabo desconectados com fita isolante.
  - Não encurte os cabos.
  - Nunca corte o isolamento do cabo de alimentação desta unidade para compartilhar a energia com outros dispositivos. A capacidade de corrente do cabo é limitada.
    - Utilize um fusível com a classificação prescrita.
    - Nunca faça a conexão do cabo negativo do alto-falante diretamente ao terra.
    - Nunca conecte juntos os cabos negativos de vários alto-falantes.
- Quando esta unidade estiver ligada, os sinais de controle serão emitidos pelo cabo azul/branco. Conecte esse cabo ao controle remoto do sistema de um amplificador de potência externo ou terminal de controle do relé da antena automática do veículo (máx. 300 mA 12 V CC). Se o veículo estiver equipado com uma antena acoplada ao vidro, conecte-a ao terminal da fonte de alimentação do intensificador da antena.
- Nunca conecte o cabo azul/branco ao terminal de potência de um amplificador externo. Além disso, nunca o conecte ao terminal de potência da antena automática. Se fizer isso, a bateria poderá descarregar ou apresentar defeitos.
- O cabo preto é o terra. Os cabos de terra desta unidade e de outros equipamentos (especialmente, produtos de alta tensão, como amplificadores de potência) devem ser conectados separadamente. Se não forem, uma desconexão acidental poderá causar incêndio ou problemas de funcionamento.

## Diagrama de conexão

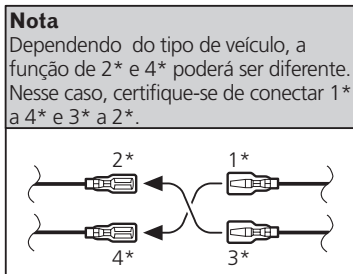

Conecte os condutores fazendo a correspondência das cores.

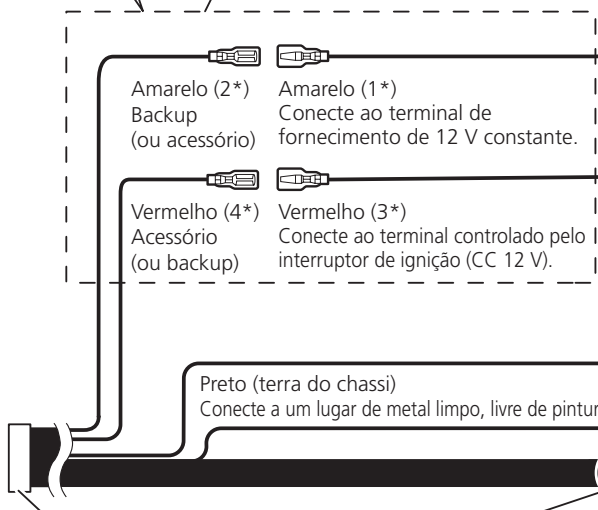

Conector ISO

**Nota**

Em alguns veículos, o conector ISO pode estar dividido em dois. Nesse caso, certifique-se de conectar aos dois conectores.

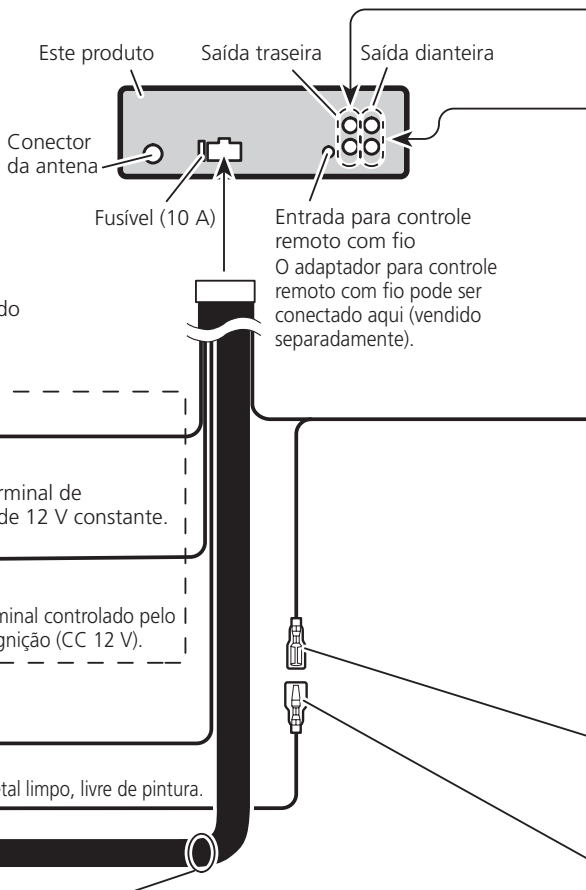

Condutores do alto-falantes

Branco:	Dianteiro da esquerda ⊕
Branco/preto:	Dianteiro da esquerda ⊖
Cinza:	Dianteiro da direita ⊕
Cinza/preto:	Dianteiro da direita ⊖
Verde:	Traseiro da esquerda ⊕
Verde/preto:	Traseiro da esquerda ⊖
Violeta:	Traseiro da direita ⊕
Violeta/preto:	Traseiro da direita ⊖

# Conexões

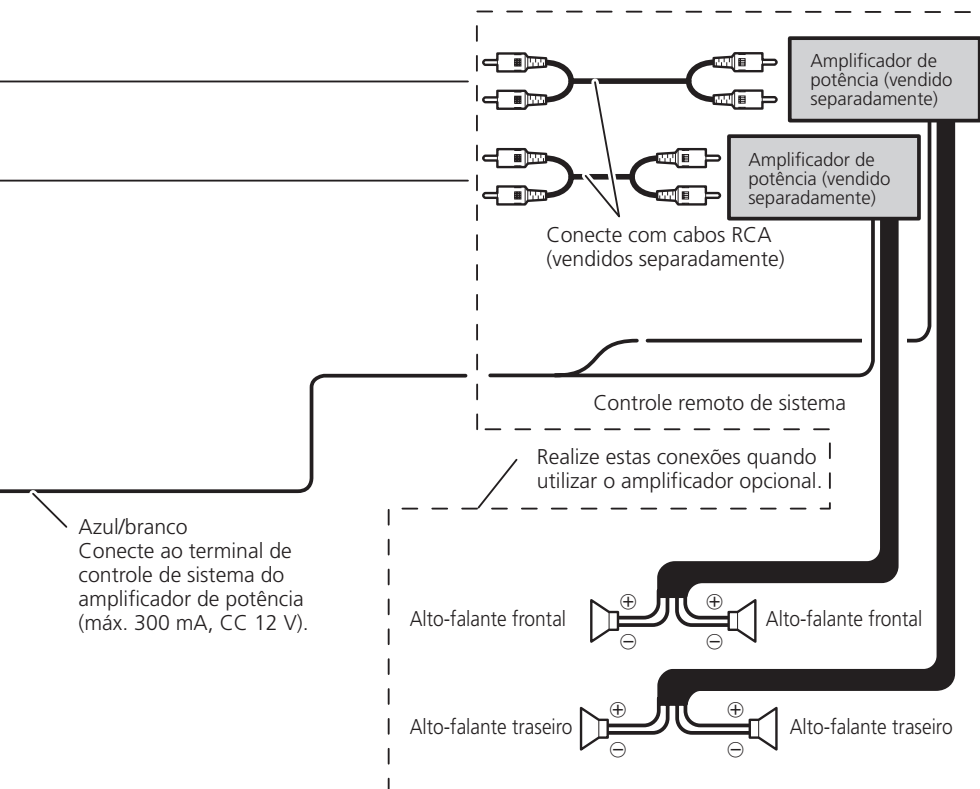

Azul/branco  
Conecte ao terminal de controle de sistema do amplificador de potência (máx. 300 mA, CC 12 V).

Azul/branco (6\*)  
Conecte ao terminal de controle de relé de antena automática (máx. 300 mA, CC 12 V).

Azul/branco (5\*)

A posição do pino do conector ISO será diferente dependendo do tipo do veículo. Conecte 5\* e 6\* quando o Pino 5 for do tipo controle da antena. Em outro tipo de veículo, nunca conecte 5\* e 6\*.



### 👉 Importante

- Verifique todas as conexões e os sistemas antes da instalação final.
- Não utilize peças não autorizadas, pois isso pode causar problemas de funcionamento.
- Consulte o revendedor se a instalação exigir a perfuração de orifícios ou outras modificações no veículo.
- Não instale esta unidade onde:
  - possa existir interferência com a operação do veículo.
  - possa causar danos a um passageiro, como resultado de uma parada brusca.
- O laser semiconductor será danificado se superaquecer. Instale esta unidade afastada de lugares que possam aquecer, como perto da saída do aquecedor.
- Um ótimo desempenho é obtido quando a unidade é instalada a um ângulo inferior a 60°.

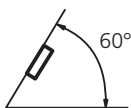

- Na instalação, para assegurar a dispersão de calor apropriada ao utilizar esta unidade, certifique-se de deixar um espaço amplo atrás do painel traseiro e amarre os cabos soltos de forma que não bloqueiem as saídas de ar.

## Montagem dianteira/traseira DIN

Esta unidade pode ser instalada apropriadamente na parte “Dianteira” (montagem dianteira DIN convencional) ou na parte “Traseira” (montagem traseira DIN, utilizando orifícios de parafusos rosqueados nas laterais do chassi da unidade). Para obter detalhes, consulte os seguintes métodos de instalação.

## Montagem dianteira DIN

### 1 Insira a manga de montagem no painel.

Para a instalação em espaços rasos, utilize a manga de montagem fornecida. Se houver espaço suficiente, utilize a manga de montagem fornecida com o veículo.

### 2 Fixe a manga de montagem utilizando uma chave de fenda para dirigir as lingüetas de metal (90°) ao local apropriado.

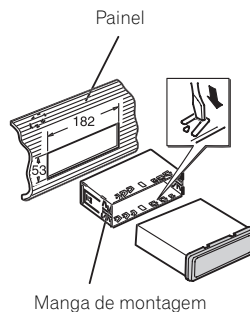

### 3 Instale a unidade conforme a ilustração.

Utilize peças comercializadas convencionalmente para a instalação.

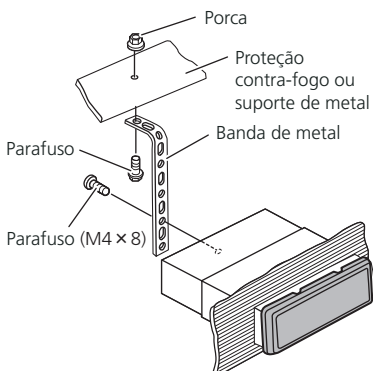

- Verifique se a unidade foi instalada com segurança no local. Uma instalação instável pode fazer com que ela pule ou apresente problemas de funcionamento.

# Instalação

## Montagem traseira DIN

**1** Determine a posição apropriada em que os orifícios no suporte e a lateral da unidade coincidam.

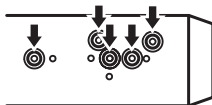

**2** Aperte dois parafusos em cada lado.

Parafusos de cabeça treliçada (5 mm × 8 mm)

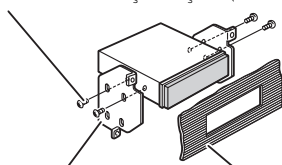

Suporte de montagem    Painel ou console

**3** Puxe a unidade para fora do painel.

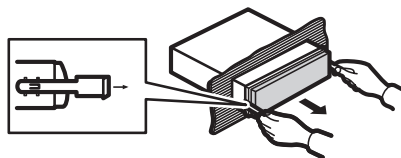

## Remoção da unidade

**1** Puxe as partes superior e inferior do anel de acabamento para fora para removê-lo. (Ao recolocá-lo no lugar, posicione o lado com uma ranhura para baixo.)

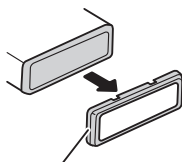

Anel de acabamento

- Se você retirar o painel frontal, o acesso ao anel de acabamento ficará mais fácil.

**2** Insira as chaves de extração fornecidas nas laterais da unidade até ouvir um clique de encaixe.

## Informações adicionais

### Solução de problemas

Sintoma	Causa	Ação
O display retorna automaticamente ao normal.	Você ficou sem executar uma operação por aproximadamente 30 segundos.	Execute a operação novamente.
A série de reprodução com repetição muda inesperadamente.	Dependendo da série de reprodução com repetição, a série selecionada pode mudar ao selecionar outra pasta ou faixa, ou ao executar o avanço rápido/re-trocesso.	Selecione a série de reprodução com repetição novamente.
Uma subpasta não é reproduzida.	As subpastas não podem ser reproduzidas quando a opção <b>FOLDER</b> (Repetição de pasta) está selecionada.	Selecione outra série de reprodução com repetição.
<b>NO XXXX</b> é visualizado quando um display é alterado (por exemplo, <b>NO TITLE</b> ).	Não há informações de texto incorporadas	Altere o display ou reproduza outra faixa/arquivo.
A unidade está com defeito. Há interferência.	Você está utilizando um dispositivo, como um celular, que transmite ondas eletromagnéticas próximo da unidade.	Distancie da unidade os dispositivos elétricos que possam causar interferência.



### Mensagens de erro

Ao entrar em contato com o revendedor ou a Central de Serviços da Pioneer mais próxima, anote a mensagem de erro.

### CD player incorporado

Mensagem	Causa	Ação
<b>ERROR-11, 12, 17, 30</b>	Disco sujo Disco riscado	Limpe o disco. Substitua o disco.
<b>ERROR-10, 11, 12, 15, 17, 30, A0</b>	Problema elétrico ou mecânico	Desligue a chave de ignição (OFF) e volte a ligá-la (ON), ou alterne para uma fonte diferente e, em seguida, volte ao CD player.
<b>ERROR-15</b>	O disco inserido está vazio	Substitua o disco.
<b>ERROR-22, 23</b>	Formato de CD não suportado	Substitua o disco.
<b>FRMT READ</b>	Às vezes, há um atraso entre o início da reprodução e o início da recepção do som	Aguarde até que a mensagem desapareça e você ouvirá o som.
<b>NO AUDIO</b>	O disco inserido não contém arquivos que possam ser reproduzidos	Substitua o disco.
<b>SKIPPED</b>	O disco inserido contém arquivos WMA protegidos por DRM	Substitua o disco.
<b>PROTECT</b>	Todos os arquivos no disco inserido estão incorporados com DRM	Substitua o disco.

### Dispositivo de armazenamento USB

Mensagem	Causa	Ação
<b>NO DEVICE</b>	Quando a função plug and play está desativada, não há um dispositivo de armazenamento USB conectado.	<ul style="list-style-type: none"> <li>• Ative a função plug and play.</li> <li>• Conecte um dispositivo de armazenamento USB compatível.</li> </ul>
<b>FRMT READ</b>	Às vezes, há um atraso entre o início da reprodução e o início da recepção do som	Aguarde até que a mensagem desapareça e você ouvirá o som.



## Informações adicionais

<b>NO AUDIO</b>	Nenhuma música	Transfira os arquivos de áudio para o dispositivo de armazenamento USB e conecte-o.
	O dispositivo de armazenamento USB conectado está com segurança ativada	Siga as instruções do dispositivo de armazenamento USB para desativar a segurança.
<b>SKIPPED</b>	O dispositivo de armazenamento USB conectado contém arquivos WMA incorporados com Windows Media™ DRM 9/10	Reproduza um arquivo de áudio não incorporado com Windows Media DRM 9/10.
<b>PROTECT</b>	Todos os arquivos no dispositivo de armazenamento USB estão incorporados com Windows Media DRM 9/10	Transfira os arquivos de áudio não incorporados com Windows Media DRM 9/10 para o dispositivo de armazenamento USB e conecte-o.
<b>N/A USB</b>	O dispositivo de armazenamento USB conectado não é suportado por esta unidade.	Conecte um dispositivo compatível com USB Mass Storage Class.
<b>CHECK USB</b>	O conector USB ou cabo USB está em curto.	Verifique se o conector USB ou o cabo USB não está preso em alguma coisa ou se está danificado.
	O dispositivo de armazenamento USB conectado consome mais do que 500 mA (corrente máxima permitida).	Desconecte o dispositivo de armazenamento USB e não o utilize. Coloque a chave de ignição na posição OFF, depois em ACC ou ON, e conecte apenas dispositivos de armazenamento USB compatíveis.

<b>ERROR-18</b>	Não é um dispositivo USB compatível	Desconecte o dispositivo e substitua-o por um dispositivo de armazenamento USB compatível.
<b>ERROR-19</b>	Falha de comunicação	Execute uma das seguintes operações. –Desligue a chave de ignição (OFF) e volte a ligá-la (ON). –Desconecte ou ejeite o dispositivo de armazenamento USB. –Altere para uma fonte diferente. Em seguida, retorne à fonte USB.
<b>ERROR-23</b>	O dispositivo de armazenamento USB não está formatado com FAT16 ou FAT32	O dispositivo de armazenamento USB deve ser formatado com FAT16 ou FAT32.

### iPod

Mensagem	Causa	Ação
<b>NO DEVICE</b>	Quando a função plug and play está desativada, não há um dispositivo de armazenamento USB ou iPod conectado.	<ul style="list-style-type: none"> <li>• Ative a função plug and play.</li> <li>• Conecte um iPod compatível.</li> </ul>
<b>FRMT READ</b>	Às vezes, há um atraso entre o início da reprodução e o início da recepção do som	Aguarde até que a mensagem desapareça e você ouvirá o som.

## Informações adicionais

<b>ERROR-19</b>	Falha de comunicação	Desconecte o cabo do iPod. Assim que o menu principal do iPod for visualizado, reconecte o cabo. Reinicie o iPod.
	Falha no iPod	Desconecte o cabo do iPod. Assim que o menu principal do iPod for visualizado, reconecte o cabo. Reinicie o iPod.
<b>ERROR-16, 18</b>	Versões antigas de firmware do iPod	Atualize a versão do iPod.
	Falha no iPod	Desconecte o cabo do iPod. Assim que o menu principal do iPod for visualizado, reconecte o cabo. Reinicie o iPod.
<b>CHECK USB</b>	O iPod funciona corretamente, mas não é recarregado	Verifique se o cabo de conexão do iPod entrou em curto (por exemplo, não está em contato com objetos metálicos). Após a verificação, desligue a chave de ignição (OFF) e volte a ligá-la (ON), ou desconecte o iPod e conecte-o novamente.
<b>NO SONGS</b>	Nenhuma música	Transfira as músicas para o iPod.
<b>STOP</b>	Nenhuma música na lista atual	Selecione uma lista que contenha músicas.



## Orientações de manuseio

### Discos e player

Utilize apenas os discos com os logotipos a seguir.



Utilize um disco de 12 cm. Não utilize um disco de 8 cm nem um adaptador para discos de 8 cm.

Utilize apenas discos convencionais, totalmente circulares. Não utilize discos com outros formatos.



Não insira nada a não ser CDs no slot de carregamento de CD.

Não utilize discos rachados, lascados, tortos ou com defeitos, pois podem danificar o player.

Não é possível reproduzir CD-R/CD-RW não finalizados.

Não toque na superfície gravada dos discos.

Quando não for utilizá-los, guarde os discos em suas caixas.

Evite deixar os discos em ambientes excessivamente quentes ou expostos à luz direta do sol.

Não cole etiquetas, escreva ou aplique produtos químicos à superfície dos discos.

Para remover sujeiras de um CD, limpe-o com um tecido macio, do centro para fora.

A condensação pode temporariamente prejudicar o desempenho do player. Não o utilize por aproximadamente uma hora para que se ajuste à temperatura mais quente. Além disso, seque os discos com um pano macio.

A reprodução de discos pode não ser possível devido às suas características, aos seus formatos, ao aplicativo gravado, ao ambiente de gravação, às condições de armazenamento e assim por diante.

## Informações adicionais

Impactos nas estradas ao dirigir podem interromper a reprodução do disco.

Leia as precauções sobre discos antes de utilizá-los.

### Dispositivo de armazenamento USB

Solucione suas dúvidas sobre o dispositivo de armazenamento USB com o próprio fabricante.

Conexões via um hub USB não são suportadas.

Não conecte nada a não ser um dispositivo de armazenamento USB.

Não deixe o dispositivo de armazenamento USB em locais com alta temperatura.

Fixe de forma segura o dispositivo de armazenamento USB enquanto você estiver dirigindo. Não deixe o dispositivo de armazenamento USB cair no chão, onde possa ficar preso embaixo do pedal do freio ou acelerador.

Dependendo do dispositivo de armazenamento USB, os seguintes problemas podem ocorrer.

- As operações podem variar.
- Pode ser que esta unidade não reconheça o dispositivo de armazenamento.
- Pode ser que o arquivo não seja reproduzido corretamente.
- O dispositivo pode gerar ruído no rádio.

### iPod

Não deixe o iPod exposto à luz direta do sol por um longo período de tempo. A exposição prolongada à luz direta do sol pode resultar no mau funcionamento do iPod devido à alta temperatura.

Não deixe o iPod exposto a locais com alta temperatura.

Para garantir uma operação correta, acople o cabo do conector dock do iPod diretamente a esta unidade.

Fixe de forma segura o iPod enquanto você estiver dirigindo. Não deixe o iPod cair no chão, onde possa ficar preso embaixo do pedal do freio ou acelerador.

Para obter detalhes, consulte os manuais do iPod.

Sobre os ajustes do iPod

- Não é possível operar o Equalizador do iPod nos produtos Pioneer. Recomendamos que você desative o Equalizador do iPod antes de conectá-lo a esta unidade.
- Não é possível desativar a função Repetir no iPod ao utilizar esta unidade. Essa função é alterada automaticamente para Todos ao conectar o iPod a esta unidade.

### Discos duais

Discos duais são discos com dois lados que possuem, de um lado, um CD de áudio gravável e, do outro, um DVD de vídeo gravável.

Como o lado do CD dos discos duais não é compatível com o padrão dos CDs comuns, talvez não seja possível reproduzir o lado do CD nesta unidade.

Inserir e ejetar um disco dual com frequência pode causar arranhões no disco. Arranhões profundos podem causar problemas na reprodução com esta unidade. Em alguns casos, o disco dual pode ficar preso no slot de carregamento e não ser ejetado. Para evitar que isso aconteça, recomendamos que você não use discos duais nesta unidade.

Consulte as informações fornecidas pelo fabricante do disco para saber mais a respeito dos discos duais.



## Compatibilidade com áudio compactado (disco, USB)

### WMA

Extensão de arquivo: .wma

Taxa de bit: 48 kbps a 320 kbps (CBR), 48 kbps a 384 kbps (VBR)

Frequência de amostragem: 32 kHz, 44,1 kHz, 48 kHz

Windows Media Audio Professional, Sem perdas, Voz/DRM Stream/Stream com vídeo: não

### MP3

Extensão de arquivo: .mp3

Taxa de bit: 8 kbps a 320 kbps

Frequência de amostragem: 16 kHz a 48 kHz (32, 44,1, 48 kHz para ênfase)

## Informações adicionais

Versão de identificação ID3 compatível: 1.0, 1.1, 2.2, 2.3, 2.4 (a versão de identificação ID3 2.x tem prioridade sobre a versão 1.x.)

Lista de reprodução M3u: não

MP3i (MP3 interativo), mp3 PRO: não

### WAV

Extensão de arquivo: .wav

Bits de quantização: 8 e 16 (LPCM), 4 (MS ADPCM)

Frequência de amostragem: 16 kHz a 48 kHz (LPCM), 22,05 kHz e 44,1 kHz (MS ADPCM)

### AAC

Formato compatível: codificado por AAC pelo iTunes

Extensão de arquivo: .m4a

Frequência de amostragem: 11,025 kHz a 48 kHz

Taxa de transmissão: 16 kbps a 320 kbps

Apple sem perdas: Não

Arquivo AAC adquirido na iTunes Store (extensão de arquivo .m4p): Não

### Informações suplementares

Apenas os primeiros 32 caracteres podem ser visualizados como um nome de arquivo (incluindo a extensão do arquivo) ou um nome de pasta.

Dependendo do aplicativo utilizado para codificar arquivos WMA, pode ser que esta unidade não opere corretamente.

Pode ocorrer um pequeno atraso ao iniciar a reprodução de arquivos de áudio incorporados com dados de imagem.

### Disco

Hierarquia de pastas reproduzíveis: até oito camadas (uma hierarquia prática contém menos de duas camadas).

Pastas reproduzíveis: até 99

Arquivos reproduzíveis: até 999

Sistema de arquivos: ISO 9660 níveis 1 e 2, Romeo, Joliet

Reprodução de múltiplas sessões: sim

Transferência de dados por gravação de pacotes: não

Independentemente da duração de uma seção sem gravação entre as músicas da gravação original, os discos de áudio compactado serão reproduzidos com uma curta pausa entre as músicas.

### Dispositivo de armazenamento USB

Hierarquia de pastas reproduzíveis: até oito camadas (uma hierarquia prática contém menos de duas camadas).

Pastas reproduzíveis: até 500

Arquivos reproduzíveis: até 15 000

Reprodução de arquivos protegidos por direitos autorais: não

Dispositivo de armazenamento USB particionado: somente a primeira partição pode ser reproduzida.

Pode ocorrer um pequeno atraso ao iniciar a reprodução de arquivos de áudio em um dispositivo de armazenamento USB com várias hierarquias de pastas.

### CUIDADO

A Pioneer não se responsabilizará pela perda dos dados no dispositivo de armazenamento, mesmo se esses dados tiverem sido perdidos durante a utilização desta unidade. 

## Informações adicionais

### Compatibilidade com iPod

Esta unidade suporta apenas os modelos de iPod a seguir. As versões de software de iPod suportadas são mostradas abaixo. Pode ser que versões antigas não tenham suporte.

- iPod nano da quarta geração (versão de software 1.0.3)
- iPod nano da terceira geração (versão de software 1.1.3)
- iPod nano da segunda geração (versão de software 1.1.3)
- iPod nano da primeira geração (versão de software 1.3.1)
- iPod touch da segunda geração (versão de software 2.2.1)
- iPod touch da primeira geração (versão de software 2.2.1)
- iPod classic de 120 GB (versão de software 2.0.1)
- iPod classic (versão de software 1.1.2)
- iPod da quinta geração (versão de software 1.3)
- iPhone 3G (versão de software 2.2.1)

Dependendo da geração ou da versão do iPod, pode ser que algumas funções não sejam operadas.

As operações podem variar dependendo da versão de software do iPod.

Ao utilizar um iPod, é necessário um cabo proveniente do iPod com conector dock para USB.

O cabo de interface da Pioneer CD-IU50 também está disponível. Para obter mais detalhes, entre em contato com o seu fornecedor.

Arquivo compatível: MP3 (.mp3)/WAV (.wav)/AAC (.m4a)

Formato compatível: AAC (16 Kbps a 320 Kbps), AAC VBR, AAC protegido (adquirido da iTunes Music Store)/MP3 (16 Kbps a 320 Kbps), MP3 VBR/audível (Formatos 2, 3, 4), Apple sem perdas, AIFF, WAV

Audiobook, Podcast: sim

### **!** CUIDADO

A Pioneer não se responsabilizará pela perda dos dados no iPod, mesmo se esses dados tiverem sido perdidos durante a utilização desta unidade.

### Seqüência de arquivos de áudio

O usuário não pode atribuir números de pasta e especificar as seqüências de reprodução com esta unidade.

#### Exemplo de uma hierarquia

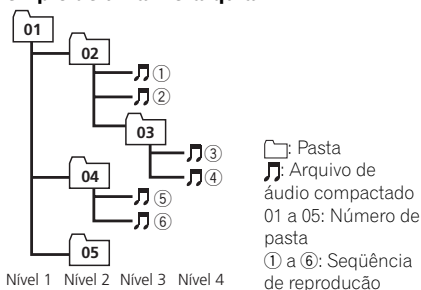

#### Disco

A seqüência de seleção de pastas ou outra operação pode ser diferente, dependendo do software de codificação ou gravação.

#### Dispositivo de armazenamento USB

A seqüência de reprodução é a mesma que a seqüência gravada no dispositivo de armazenamento USB.

Para especificar a seqüência de reprodução, o método a seguir é recomendado.

- 1 Crie um nome de arquivo incluindo números que especifiquem a seqüência de reprodução (por exemplo, 001xxx.mp3 e 099yyy.mp3).
- 2 Coloque esses arquivos em uma pasta.
- 3 Salve a pasta contendo arquivos no dispositivo de armazenamento USB.

No entanto, dependendo do ambiente de sistema, você não pode especificar a seqüência de reprodução.

Para áudio players portáteis USB, a seqüência é diferente e depende do player.

## Informações adicionais

### Direitos autorais e marcas comerciais

#### iTunes

Apple e iTunes são marcas comerciais da Apple Inc., registradas nos Estados Unidos e em outros países.

#### MP3

O fornecimento deste produto dá o direito a apenas uma licença para uso particular e não comercial, e não dá o direito a uma licença nem implica qualquer direito de uso deste produto em qualquer transmissão em tempo real (terrestre, via satélite, cabo e/ou qualquer outro meio) comercial (ou seja, que gere receita), transmissão/reprodução via Internet, intranets e/ou outras redes ou em outros sistemas de distribuição de conteúdo eletrônico, como aplicativos de áudio pago ou áudio por demanda. É necessária uma licença independente para tal uso. Para obter detalhes, visite <http://www.mp3licensing.com>.

#### WMA



Windows Media e o logotipo do Windows são marcas comerciais ou registradas da Microsoft Corporation nos Estados Unidos e/ou em outros países.

Este produto inclui a tecnologia proprietária da Microsoft Corporation e não pode ser utilizado nem distribuído sem uma licença da Microsoft Licensing, Inc.

#### iPod



iPod é uma marca comercial da Apple Inc., registrada nos EUA e em outros países.

"Made for iPod" significa que um acessório eletrônico foi projetado especificamente para conexão a um iPod e foi certificado pelo desenvolvedor a fim de atender aos padrões de desempenho da Apple.

A Apple não se responsabiliza pela operação deste dispositivo ou sua conformidade com os padrões regulatórios e de segurança.

#### iPhone



iPhone é uma marca comercial da Apple Inc. "Works with iPhone" significa que um acessório eletrônico foi projetado especificamente para conexão a um iPhone e foi certificado pelo desenvolvedor a fim de atender aos padrões de desempenho da Apple.

A Apple não se responsabiliza pela operação deste dispositivo ou sua conformidade com os padrões regulatórios e de segurança. ■

### Especificações

#### Geral

Fonte de alimentação nominal

..... 14,4 V CC

(faixa de tensão permissível:  
12,0 V a 14,4 V CC)

Sistema de aterramento ..... Tipo negativo

## Informações adicionais

Consumo máx. de energia .....	10,0 A
Dimensões (L × A × P):	
DIN	
Chassi .....	178 mm × 50 mm × 165 mm
Face .....	188 mm × 58 mm × 24 mm
D	
Chassi .....	178 mm × 50 mm × 165 mm
Face .....	170 mm × 48 mm × 24 mm
Peso .....	1,3 kg

### Áudio

Potência de Saída RMS .....	23 W × 4 (50 a 15 000 Hz, 10 % de THD, carga de 4 Ω, ambos os canais acionados)
Impedância de carga .....	4 Ω (4 Ω a 8 Ω permissível)
Nível de saída máx. pré-saída .....	2,0 V
Controles de tons:	
Graves	
Frequência .....	100 Hz
Ganho .....	±12 dB
Médio	
Frequência .....	1 kHz
Ganho .....	±12 dB
Agudos	
Frequência .....	10 kHz
Ganho .....	±12 dB

### CD player

Sistema .....	Sistema de áudio de CDs
Discos utilizáveis .....	CDs
Relação do sinal ao ruído ....	94 dB (1 kHz) (rede IEC-A)
Número de canais .....	2 (estéreo)
Formato de decodificação WMA .....	Ver. 7, 7.1, 8, 9, 10, 11 (áudio de 2 canais) (Windows Media Player)
Formato de decodificação MP3 .....	MPEG-1 & 2 Camada de áudio 3
Formato de decodificação AAC .....	MPEG-4 AAC (codificado por iTunes apenas) (.m4a) (Ver. 8,2 e anterior)
Formato de sinal WAV .....	PCM linear & MS ADPCM (Não compactado)

### USB

Especificação padrão USB .....	USB 2.0 de velocidade total
--------------------------------	-----------------------------

Corrente de energia máxima .....	500 mA
Capacidade mínima de memória .....	256 MB
Classe USB .....	MSC (Mass Storage Class)
Sistema de arquivos .....	FAT16, FAT32
Formato de decodificação WMA .....	Ver. 7, 7.1, 8, 9, 10, 11 (áudio de 2 canais) (Windows Media Player)
Formato de decodificação MP3 .....	MPEG-1 & 2 Camada de áudio 3
Formato de decodificação AAC .....	MPEG-4 AAC (codificado por iTunes apenas) (.m4a) (Ver. 8,2 e anterior)
Formato de sinal WAV .....	PCM linear & MS ADPCM (Não compactado)

### Sintonizador de FM

Faixa de frequência .....	87,5 MHz a 108,0 MHz
Sensibilidade utilizável .....	11 dBf (0,7 μV/75 Ω mono, Sinal/Ruído: 30 dB)
Relação do sinal ao ruído ....	72 dB (rede IEC-A)

### Sintonizador de AM

Faixa de frequência .....	531 kHz a 1 602 kHz (9 kHz) 530 kHz a 1 640 kHz (10 kHz)
Sensibilidade utilizável .....	25 μV (Sinal/Ruído: 20 dB)
Relação do sinal ao ruído ....	62 dB (rede IEC-A)



### Nota

As especificações e o design estão sujeitos a modificações sem aviso prévio.

## **PIONEER DO BRASIL LTDA.**

### **Escritório de Vendas:**

Rua Treze de Maio, 1633 - 10.º andar, CEP 01327-905, São Paulo,  
SP, Brasil

### **Fábrica:**

Av. Torquato Tapajós, 4920, Colônia Santo Antônio, CEP 69093-018,  
Manaus, AM, Brasil

## **PIONEER CORPORATION**

4-1, MEGURO 1-CHOME, MEGURO-KU  
TOKYO 153-8654, JAPAN

## **PIONEER ELECTRONICS (USA) INC.**

P.O. Box 1540, Long Beach, California 90801-1540, U.S.A.  
TEL: (800) 421-1404

## **PIONEER EUROPE NV**

Haven 1087, Keetberglaan 1, B-9120 Melsele, Belgium/Belgique  
TEL: (0) 3/570.05.11

## **PIONEER ELECTRONICS ASIACENTRE PTE. LTD.**

253 Alexandra Road, #04-01, Singapore 159936  
TEL: 65-6472-7555

## **PIONEER ELECTRONICS AUSTRALIA PTY. LTD.**

178-184 Boundary Road, Braeside, Victoria 3195, Australia  
TEL: (03) 9586-6300

## **PIONEER ELECTRONICS OF CANADA, INC.**

300 Allstate Parkway, Markham, Ontario L3R 0P2, Canada  
TEL: 1-877-283-5901  
TEL: 905-479-4411

## **PIONEER ELECTRONICS DE MEXICO, S.A. de C.V.**

Bldv.Manuel Avila Camacho 138 10 piso  
Col.Lomas de Chapultepec, Mexico, D.F. 11000  
TEL: 55-9178-4270

### **先鋒股份有限公司**

總公司：台北市中山北路二段44號13樓  
電話：(02) 2521-3588

### **先鋒電子（香港）有限公司**

香港九龍尖沙嘴海港城世界商業中心  
9樓901-6室  
電話：(0852) 2848-6488

**PRODUZIDO NO  
PÓLO INDUSTRIAL  
DE MANAUS**



**CONHEÇA A AMAZÔNIA**

Publicado pela Pioneer Corporation.  
Copyright © 2009-2010 por Pioneer  
Corporation. Todos os direitos  
reservados.

Impresso no Brasil

<YRB5126-B/F> BR

<KOKZX> <10A00000>