



Manual de instruções

CD2505 - Autorrádio AM/FM, reprodutor de CD e MP3, com entradas auxiliar, USB e cartões de memória SD/SDHC/MMC

Índice

WWW.ICONEELETRONICOS.COM.BR.....	3
A IMPORTÂNCIA DA CHAVE DE IGNIÇÃO.....	3
PRECAUÇÕES.....	4
DIAGRAMA.....	5
ANTES DE INSTALAR.....	6
DETALHES SOBRE A INSTALAÇÃO.....	7
FERRAMENTAS PARA INSTALAÇÃO.....	7
INSTALAÇÃO.....	8
CONEXÃO.....	9
DIAGRAMA DO PAINEL FRONTAL.....	10
OPERAÇÕES BÁSICAS.....	11
OPERAÇÃO DO RÁDIO.....	12
OPERAÇÃO DO CD.....	13
OPERAÇÃO DO MP3/WMA.....	14
OPERAÇÃO DO USB E SD/MMC.....	15
ID3 TAG.....	16
MANUTENÇÃO.....	16
GUIA DE SIMPLES PROBLEMAS.....	17
ESPECIFICAÇÕES.....	17

Queremos que você ocupe uma posição de destaque na nossa empresa. Por isso, desenvolvemos um website especialmente para que você tenha a oportunidade de se aproximar e conhecer os diferenciais da Ícone. Não deixe de conhecer os diferenciais e detalhes do nosso portal.

Deixe também seu recado no nosso site. Temos um painel para que os consumidores nos digam como está a performance do produto.

Nós também estamos no Orkut! e Twitter. Você ainda pode nos contatar através do Skype (icone.eletronicos), MSN (msn@iconeeletronicos.com.br) ou telefone (+55 11 4153 6626).

A importância da chave de ignição

Para que o aproveitamento do autorrádio CD2505 seja total, é de suma importância que as ligações sejam feitas exatamente de acordo com este manual de instruções.

Se o autorrádio CD2505 puder ser ligado quando a chave do seu veículo estiver fora da ignição, retorne imediatamente ao local de instalação e peça que o CD2505 seja ligado na chave de ignição do veículo.

O resultado de uma ligação errada é a possibilidade iminente de descarga precoce da bateria do veículo, mesmo quando o autorrádio CD2505 estiver desligado.

Em caso de dúvidas, entre em contato conosco.

Precauções

O autorrádio CD2505 reproduz os seguintes formatos:

Tipo de disco: CD, CD-R, CD-RW, MP3 e WMA.

Tamanho do disco: 12cm

Cuidado com os discos

Segure os discos pelas bordas e evite tocar na face inferior, a fim de evitar danos e riscos.



Não utilize discos com resíduos de cola ou tinta.



Não utilize discos com etiquetas ou selos. Eles podem se soltar durante a reprodução e danificar o produto.



Limpe os discos com materiais de limpeza apropriados e sempre faça movimentos do centro para fora.



Diagrama

O diagrama a seguir mostra a função de cada conexão do seu autorrádio Ícone. Consulte-o sempre, para evitar erros na instalação e conseqüentes danos ao veículo ou ao seu autorrádio CD2505.

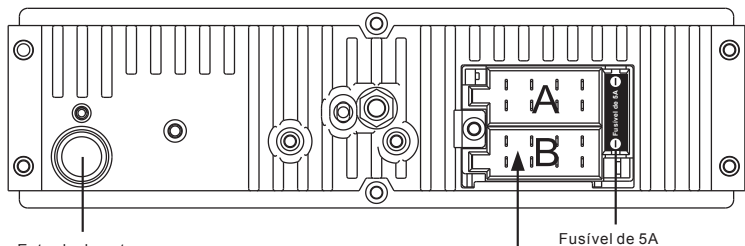

Entrada de antena

Fusível de 5A

Conector A (conexões com alto-falantes)

Conector B (conexões de alimentação)

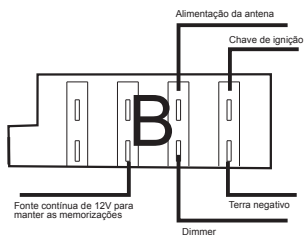
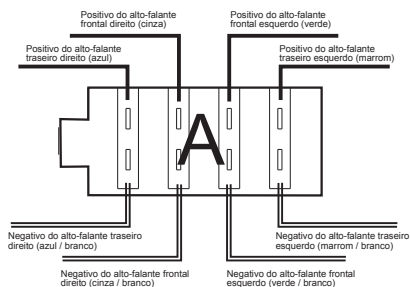

Antes de instalar

A instalação de equipamentos de áudio automotivo não é simples, mesmo para profissionais experientes. Se você não tem experiência com componentes eletrônicos, fiações, remoção e colocação de peças e acessórios automotivos, entre em contato com o seu revendedor, a fim de ter uma instalação profissional e máximo aproveitamento do seu autorrádio CD2505.

Importante: Remova os dois parafusos de transporte, localizados na parte de cima do seu autorrádio, antes de iniciar a instalação.

1. Remoção do antigo auto-rádio do painel

1. Remova a moldura do auto-rádio

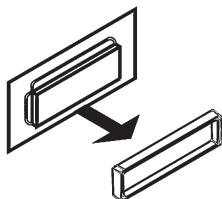

2. Insira os extratores do antigo autorrádio em ambos os lados, conforme figura abaixo, até ouvir um clique. Puxe-as para remover o autorrádio do painel.

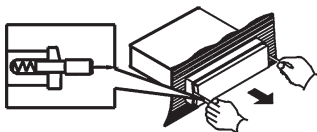

Detalhes sobre a instalação

- Desconectar o terminal negativo da bateria, antes de iniciar a instalação. Consulte o manual do proprietário do veículo, para correta instrução.
- O autorrádio CD2505 foi desenvolvido para operar com alimentação de 12V DC, com terra negativo. Antes de fazer o procedimento de instalação, verifique se o seu veículo trabalha com 12V DC, com terra negativo.
- O autorrádio CD2505 possui quatro conexões para alto-falantes. Cada uma deve receber apenas um alto-falante. Jamais faça adaptações para ligar dois ou mais alto-falantes numa mesma conexão.
- Esteja certo de que todas as conexões estejam corretas, antes de ligar o autorrádio CD2505.
- Os fusíveis do conector podem ser substituídos, quando necessário. Contudo, nunca utilize fusíveis com amperagens acima dos originais
- Nunca bloqueie as ventilações do autorrádio CD2505. Caso contrário, poderá haver aquecimento e fogo.
- Após completar a instalação e antes de ligar o autorrádio CD2505, conecte novamente o terminal negativo da bateria do veículo. Então, pressione a tecla reset (RES) com um objeto de ponta fina

Ferramentas para instalação

Fornecidos

- 2 extratores para retirar o autorrádio CD2505 do painel do veículo

Não-fornecidos

Chave de fenda, cortador e descascador de fios, fita isolante, alicate etc

Instalação

Atenção! Desconecte o terminal negativo da bateria do seu veículo, antes de iniciar a instalação. Consulte o manual do proprietário do veículo, para verificar o correto procedimento.

Instalação convencional

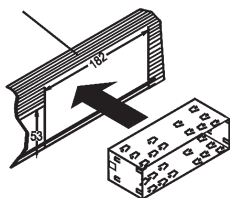

1. Após retirar o antigo auto-rádio, assim como, a cinta metálica dele, insira a cinta metálica do seu auto-rádio CD2505.

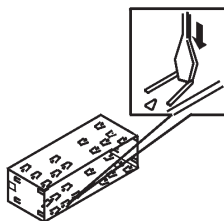

2. Com o auxílio de uma chave de fenda, aperte os dentes da cinta metálica, de forma de ela fique fixa no interior do painel do seu veículo.

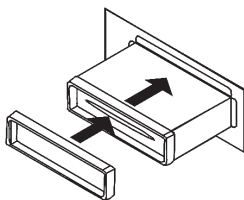

3. Conecte os fios já existentes ao conector do seu auto-rádio CD2505. Veja instruções no diagrama. Após as conexões, insira o seu auto-rádio CD2505 até ouvir um clique. Agora, basta colocar a moldura plástica fornecida.

Conexão

Esteja certo de que você tem um bom ponto de aterramento no chassi, para eliminar grande parte dos problemas de ruídos elétricos. Um bom aterramento requer conexão com o metal do chassi do veículo. A área ao redor do aterramento deve ser limpa, sem ferrugem, pintura, plástico, poeira e sujeira.

- O autorrádio CD2505 foi desenvolvido para trabalhar com quatro alto-falantes que possuam impedância entre 4 e 8 ohms.
- Impedâncias abaixo de 4 ohms podem provocar danos ao produto, não cobertos pela garantia.
- Nunca utilize mais de um alto-falante em cada saída do autorrádio CD2505.
- Nunca conecte o negativo do alto-falante ao chassi do veículo.

Diagrama do painel frontal

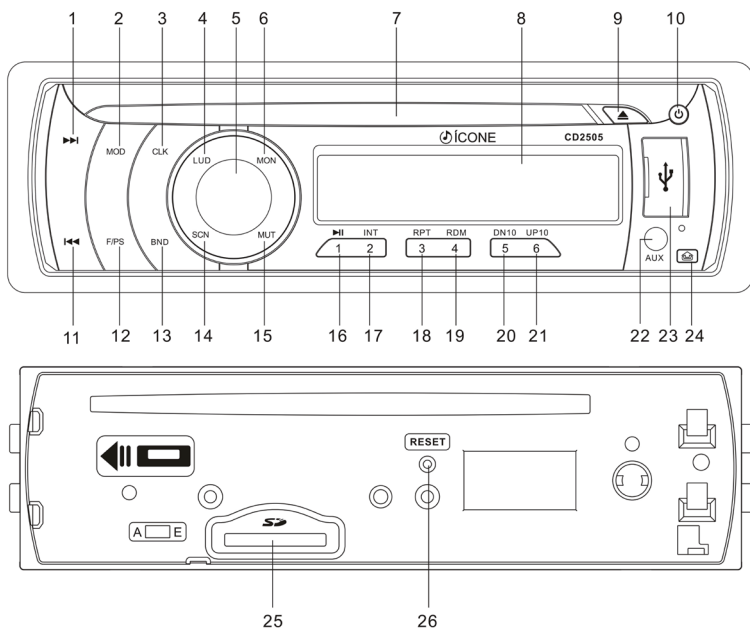

- 1 – Avanço
- 2 – Seleção de modo (rádio, CD, USB, SD/MMC, entrada auxiliar) de reprodução
- 3 – Relógio
- 4 – Loudness
- 5 – Botão do volume
- 6 – Mono
- 7 – Entrada do CD
- 8 – Display
- 9 – Ejetar CD
- 10 – Ligar ou desligar o produto
- 11 – Retrocesso
- 12 – Procura de pastas, arquivos ou número das músicas
- 13 – Seleção de banda de rádio ou ativação do subwoofer
- 14 – Examinar
- 15 – Mudo
- 16 – Memória 1 (para rádio) ou pausa (durante reprodução de músicas)

- 17 – Memória 2 (para rádio) ou introdução (durante reprodução de músicas)
- 18 – Memória 3 (para rádio) ou repetir (durante reprodução de músicas)
- 19 – Memória 4 (para rádio) ou aleatória (durante reprodução de músicas)
- 20 – Memória 5 (para rádio) ou recuar 10 músicas (durante reprodução de MP3/WMA)
- 21 – Memória 6 (para rádio) ou avançar 10 músicas (durante reprodução de MP3/WMA)
- 22 – Entrada auxiliar
- 23 – Entrada USB
- 24 – Tecla para retirar o painel frontal
- 25 – Entrada para cartões de memória SD, SDHC ou MMC
- 26 – Reset

Operações básicas

1. Ligar e desligar

Pressione qualquer tecla para ligar o produto. Mantenha pressionada a tecla power (número 1 do diagrama do painel frontal) por mais de 2 segundos para desligar o produto.

2. Seleção de modo

Pressione a tecla MOD para escolher o modo de reprodução. As funções CD, USB e SD/SDHC/MMC somente aparecerão no display se houver um disco, pen drive ou cartão de memória conectado. Caso contrário, apenas as opções rádio e entrada auxiliar aparecerão.

3. Controle de LOUDNESS

Pressione a tecla LUD para ativar ou desativar a função loudness. Trata-se de um reforço de som.

4. Volume

Gire o botão do volume para aumentar ou reduzir o nível do áudio. Quanto maior o número que aparecer no display, maior será o nível do volume.

5. Grave

Para ajustar as frequências graves, pressione o botão do volume. Quando aparecer BAS, gire o botão do volume para escolher o nível do ajuste das frequências graves.

6. Agudo

Pressione o botão do volume, para que apareça TRE no display. Gire o botão do volume para ajustar o nível das frequências agudas.

7. Balanço

Pressione o botão do volume. Aparecerá a indicação BAL no display. Gire, então, o botão do volume e ajuste o nível do áudio entre os alto-falantes direitos e esquerdos. O zero significa que o balanço está em 50% para cada lado dos alto-falantes.

8. Fader

Para ajustar o nível entre os alto-

falantes traseiros e dianteiros, pressione o botão do volume. Gire o botão quando aparecer FAD no display e ajuste o nível. O zero no display significa que a distribuição está exatamente igual para os alto-falantes traseiros e dianteiros.

9. Relógio

O relógio pode ser ajustado em qualquer momento, desde que o produto esteja ligado. Mantenha pressionada a tecla CLK por 2 segundos. A hora começará a piscar. Gire o botão do volume para escolher a hora desejada. Pressione o botão do volume, para que os minutos comecem a piscar. Gire o botão do volume para ajustar os minutos. Pressione novamente o botão do volume para memorizar o ajuste. Para visualizar a hora, pressione ligeiramente a tecla CLK.

10. Beep

Pressione o botão do volume até aparecer BEEP no display. Gire o botão do volume para selecionar BEEP ON ou BEEP OFF. Para ouvir o beep sempre que uma tecla for pressionada, deixe o ajuste em BEEP ON. Caso contrário, selecione BEEP OFF.

11. Equalização

Pressione o botão do volume para ajustar a equalização desejada. As opções são: CLASS, POP, ROCK, FLAT e EQ OFF (desligada). Se uma das quatro equalizações estiver selecionada, não será possível ajustar os níveis das frequências grave e aguda.

Operação do rádio

1. Escolha da banda

O autorrádio CD2505 tem 3 bandas de FM (FM1, FM2 e FM3) e 2 bandas de AM (AM1 e AM2). Cada banda tem 6 memórias para que as suas favoritas emisoras sejam gravadas. Pressione a tecla BND para percorrer as 5 bandas.

2. Sintonizar emisoras

Quando o autorrádio CD2505 estiver no modo "Rádio", pressione as teclas >>] ou [<< para procurar emisoras de rádio. Mantenha uma das teclas pressionadas para fazer a procura pela próxima emissora com sinal forte, automaticamente. Para fazer procura manual, pressione rapidamente as teclas.

3. Memorização de emisoras favoritas

Você poderá armazenar até 30 emisoras favoritas, para rápida sintonização através das teclas 1, 2, 3, 4, 5 e 6. Quando sintonizar uma emissora favorita, escolha e mantenha pressionada uma das 6 teclas numéricas até ouvir um beep. Para sintonizar a emissora memorizada, basta pressionar a tecla numérica escolhida.

4. Memorização automática

Quando o modo rádio estiver selecionado, mantenha pressionada a tecla F/PS por mais de 2 segundos. Automaticamente, haverá uma busca e armazenamento das emisoras com sinal mais forte, para todas as memórias.

5. Pesquisa de emisoras memorizadas

Pressione a tecla F/PS uma única vez para que todas as emisoras memorizadas sejam reproduzidas durante alguns segundos. Quando você quiser parar a reprodução temporária, pressione novamente a tecla F/PS.

6. Recepção mono/estéreo

Pressione a tecla MON para que a reprodução em mono seja ativada. Recomendamos a recepção mono quando o sinal não tiver uma qualidade muito boa.

Operação do CD

ESP (Electronic Skip Protection) – 10 segundos

ESP é uma proteção eletrônica para evitar interrupções da leitura do disco. Imediatamente após o início da reprodução de CD, uma memória eletrônica armazenará 10 segundos de música. Desta forma, haverá considerável redução da possibilidade de interrupções na reprodução do CD, mesmo quando o veículo passar por solos irregulares.

1. Inserir e ejetar discos

Insira um disco no compartimento frontal de CD, com selos e serigrafias para cima. O disco será automaticamente carregado e a reprodução iniciada, mesmo quando o autorrádio CD2505 estiver desligado ou em modo de rádio. Pressione a tecla EJECT para retirar o disco. Caso o CD não saia pelo compartimento frontal em 5 segundos, ele será novamente carregado para dentro e a tecla EJECT deverá ser pressionada mais uma vez. Sempre que o disco for ejetado, o modo rádio será automaticamente selecionado.

2. Mudar faixas de músicas

Pressione as teclas >>] ou [<< para mudar as faixas de músicas. O número das músicas aparecerá no display. Mantenha pressionada uma das teclas para avançar ou retroceder músicas, sem mudar de faixa.

3. Pausa

Pressione a tecla 1 para pausar músicas. Pressione a tecla 1 novamente para continuar a reprodução.

4. Introdução

Pressione a tecla 2 para procurar uma determinada faixa do CD, através da reprodução dos 10 primeiros segundos de cada música. Quando a música procurada for encontrada, basta pressionar novamente a tecla 2.

5. Repetir

Pressione a tecla 3 para que a mesma música seja repetida continuamente. RPT ficará aceso no display enquanto essa função estiver ativa. Pressione novamente a tecla 3 para retornar ao modo normal de reprodução.

6. Aleatória

Pressione a tecla 4 para ativar a função aleatória. Enquanto a função estiver ativa, a mensagem RDM aparecerá no display e as faixas serão selecionadas aleatoriamente pelo autorrádio CD2505. Para voltar ao modo normal, pressione a tecla 4 novamente.

Operação do MP3/WMA

1. ESP (Electronic Skip Protection) – 120 segundos

O autorrádio CD2505 tem uma proteção eletrônica de 120 segundos, para evitar as interrupções sonoras durante a reprodução de músicas gravadas nos formatos MP3 ou WMA, mesmo quando o veículo passar por solos irregulares.

2. Inserir e ejetar discos

Insira um disco gravado em formato MP3 ou WMA no compartimento frontal para CD's. O disco será automaticamente carregado para dentro do autorrádio CD2505, mesmo quando ele estiver desligado ou selecionado no modo rádio. Para retirar o disco, pressione a tecla EJECT. Se o disco não conseguir sair pelo compartimento frontal em 5 segundos, será novamente carregado para dentro e a tecla EJECT deverá ser pressionada mais uma vez. Após ejetar o disco, o autorrádio automaticamente assumirá o modo de reprodução rádio.

3. Mudar faixas de músicas

Pressione as teclas >>] ou [<< para mudar as faixas das músicas. O número das músicas aparecerá no display. Mantenha pressionada as teclas >>] ou [<< para avançar ou retroceder músicas, sem mudar de faixa.

4. Pausa

Pressione a tecla 1 para pausar músicas. Pressione a tecla 1 novamente para continuar a reprodução.

5. Introdução

Pressione a tecla 2 para procurar uma determinada faixa, através da reprodução dos 10 primeiros segundos de cada música. Quando a música procurada for encontrada, basta pressionar novamente a tecla 2.

6. Repetir

Pressione a tecla 3 para que a mesma música seja repetida continuamente. RPT ficará aceso

no display enquanto essa função estiver ativa. Pressione novamente a tecla 3 para retornar ao modo normal de reprodução.

7. Aleatória

Pressione a tecla 4 para ativar a função de reprodução aleatória das músicas. Enquanto a função estiver ativa, a mensagem RDM aparecerá no display e as faixas serão selecionadas aleatoriamente pelo autorrádio 704B. Para voltar ao modo normal, pressione a tecla 4 novamente.

8. Avançar 10 músicas

Durante a reprodução de músicas com o formato MP3 ou WMA, pressione a tecla 6 para avançar 10 músicas de uma só vez.

9. Retroceder 10 músicas

Durante a reprodução de músicas com o formato MP3 ou WMA, pressione a tecla 5 para retroceder 10 músicas de uma única vez.

10. Procura por número da música

Para procurar uma determinada música, pressione a tecla F/PS. Em seguida, gire o botão do volume para selecionar o número da dezena da música desejada. Pressione o botão do volume para ter acesso a seleção da unidade da música desejada. Para iniciar a reprodução, pressione mais uma vez o botão do volume.

11. Procura por nome de arquivos

Pressione a tecla F/PS duas vezes. Aparecerá o nome do arquivo em reprodução. Gire o botão do volume para selecionar o nome do arquivo desejado. Para iniciar a reprodução, pressione o botão do volume.

12. Procura por pastas

Pressione a tecla F/PS três vezes. O nome da pasta em reprodução será mostrado no display. Gire o botão do volume para selecionar o nome da pasta desejada. Para iniciar a reprodução, pressione mais uma vez o botão do volume.

Operação do USB e SD/MMC

Para iniciar a reprodução de músicas gravadas com os formatos WMA ou MP3 através das entradas USB ou cartão de memória SD/SDHC/MMC, insira um pen drive ou cartão de memória nas entradas frontais. O autorrádio CD2505 iniciará a reprodução automaticamente. Se já houver uma memória flash (pen drive ou cartão de memória) em uma das entradas frontais, utilize a tecla MOD para selecionar USB ou SD/MMC.

1. Pausa

Durante a reprodução, pressione a tecla 1 para pausar a música. Pressione novamente a tecla 1 para continuar a reprodução.

2. Seleção de músicas

Se os arquivos com as músicas estiverem armazenados em pastas, o autorrádio CD2505 iniciará a reprodução do primeiro arquivo da primeira pasta. Depois, reproduzirá seqüencialmente todos os arquivos da primeira pasta. Em seguida, reproduzirá seqüencialmente todas as pastas. Se houver arquivos fora das pastas, o CD2505 reproduzirá todos, antes de iniciar a reprodução das pastas.

3. Introdução

Pressione a tecla 2 para reproduzir apenas os dez primeiros segundos de cada música. Quando localizar a música desejada, pressione novamente a tecla 2 para ter a reprodução contínua.

4. Repetir

Pressione a tecla 3 para que a mesma música seja repetida continuamente. RPT ficará aceso no display enquanto essa função estiver ativa. Pressione novamente a tecla 3 para retornar ao modo normal de reprodução.

5. Aleatória

Pressione a tecla 4 para ativar a função de reprodução aleatória das músic-

cas. Enquanto a função estiver ativa, a mensagem RDM aparecerá no display e as faixas serão selecionadas aleatoriamente pelo autorrádio CD2505. Para voltar ao modo normal, pressione a tecla 4 novamente.

6. Avançar 10 músicas

Durante a reprodução de músicas com o formato MP3 ou WMA, pressione a tecla 6 para avançar 10 músicas de uma só vez.

7. Retroceder 10 músicas

Durante a reprodução de músicas com o formato MP3 ou WMA, pressione a tecla 5 para retroceder 10 músicas de uma única vez.

8. Procura por número da música

Para procurar uma determinada música, pressione a tecla F/PS. Em seguida, gire o botão do volume para selecionar o número da dezena da música desejada. Pressione o botão do volume para ter acesso a seleção da unidade da música desejada. Para iniciar a reprodução, pressione mais uma vez o botão do volume.

9. Procura por nome de arquivos

Pressione a tecla F/PS duas vezes. Aparecerá o nome do arquivo em reprodução. Gire o botão do volume para selecionar o nome do arquivo desejado. Para iniciar a reprodução, pressione o botão do volume.

10. Procura por pastas

Pressione a tecla F/PS três vezes. O nome da pasta em reprodução será mostrado no display. Gire o botão do volume para selecionar o nome da pasta desejada. Para iniciar a reprodução, pressione mais uma vez o botão do volume.

ID3 Tag

Se algum arquivo gravado em MP3 ou WMA contiver informações ID3, elas serão mostradas pelo display do autorrádio CD2505. Se não houver informações ID3, o display não mostrará nada.

Manutenção

Limpeza do autorrádio CD2505

Use apenas pano seco para limpar o autorrádio CD2505. Líquidos e produtos químicos danificam o produto.

Substituição de fusível

Antes de substituir um fusível, verifique se as especificações estão corretas.

Guia de simples problemas

Não funciona – Verifique conexões, verifique os fusíveis, substitua os fusíveis, pressione a tecla RESET

Algum erro no display ou com o funcionamento dos botões – Pressione a tecla RESET, localizada na frente do CD2505, quando o painel frontal não está conectado.

Não recebe emissoras – Verifique conexão da antena

Má qualidade de recepção - Verifique se a antena está funcionando corretamente, verifique o aterramento da antena ou verifique se a antena está recebendo alimentação elétrica.

CD's não funcionam – Verifique se há disco no compartimento, ejeite o CD. Verifique se os parafusos de transporte foram retirados.

Pulando músicas – Verifique se o CD está sujo ou riscado.

Informações do arquivo no display, mas não toca CD – Arquivo pode estar corrompido.

Perde memórias – Verifique se instalação foi feita corretamente. Esse sintoma é característico de ligação invertida.

Não faz a leitura de pen drives ou cartões de memória – Formate o seu periférico no modo FAT32.

Especificações

Geral

Alimentação para funcionamento.....	12 Volts DC, terra negativo
Saída para alto-falantes.....	desenvolvida para 4 alto-falantes
Impedância de saída.....	compatível com alto-falantes de 4 a 8 ohms
Fusível.....	5 amperes
Dimensões.....	178mm (largura), 178mm (profundidade) e 51mm (altura)
Peso.....	2,1 quilos
Potência de saída.....	4 X 40W

CD Player

Sinal / Nível de ruído.....	>80dB
Frequência de resposta.....	20Hz ~ 20KHz
Separação de canais.....	>50dB
Conversos D/A.....	16 Bits

FM

Faixa de sintonização.....	87,5 a 107,9MHz
Sensibilidade.....	12dBu
Separação estéreo em 1KHz.....	35dB

AM

Faixa de sintonia.....	530 a 1710KHz
Sensibilidade.....	30dBu