

PFAFF
Perfection starts here.™



expression™ line

Manual do Proprietário

INSTRUÇÕES DE SEGURANÇA

Esta máquina de costura doméstica foi concebida para estar em conformidade com IEC/EN 60335-2-28.

Ligação elétrica

Esta máquina de costura tem de ser utilizada de acordo com a tensão indicada na placa de características elétricas.

Notas sobre segurança

- Esta máquina de costura não se destina ao uso por pessoas (inclusive crianças) com capacidades físicas, sensorial ou mental reduzidas ou falta de experiência e conhecimento, exceto se contam com a supervisão e instrução necessárias por uma pessoal responsável pela sua segurança concernente ao uso da máquina de costura.
- A máquina de costura deve ser mantida fora do alcance de crianças, visando garantir que não brinquem com a mesma.
- Uma máquina de costura nunca deve ser deixada sem vigilância enquanto estiver ligada à tomada.
- Desligue esta máquina de costura sempre da tomada elétrica imediatamente após a utilização e antes de limpá-la.
- Desligue a máquina de costura ("0") quanto fizer qualquer ajuste na área da agulha, tais como passar a linha na agulha, mudar a agulha, passar a linha na bobina ou mudar o calcador, etc.
- Nunca opere esta máquina de costura se tiver uma ficha ou um cabo danificado.
- Mantenha os dedos afastados de qualquer parte móvel. É preciso cuidado especial perto da agulha da máquina de costura.
- Utilize esta máquina de costura apenas para a utilização a que se destina, conforme descrito neste manual. Utilize apenas acessórios recomendados pelo fabricante conforme descrito neste manual.



Por favor note que, ao ser descartado, este produto deve ser reciclado com segurança, em conformidade com a legislação Nacional relativa a produtos eletro/eletrônicos.

Em caso de dúvida, contate seu revendedor para orientação.



Parabéns!

Parabéns pela compra de sua nova máquina de costura PFAFF®. Na qualidade de uma fã de costura, você adquiriu uma máquina que traz os últimos avanços em design e tecnologia, que lhe permite transformar suas idéias criativas em realidade.

Antes de começar, dedique algum tempo a ler este manual do proprietário. Logo você descobrirá como maximizar o uso de sua máquina. Seu distribuidor autorizado PFAFF® também terá prazer em ajudar a qualquer momento.

Sua máquina PFAFF® expression™ vai certamente permitir que você experimente uma dimensão totalmente nova ao costurar!

Índice

1

Introdução 1:5

Visão Geral da máquina	1:6
Parte frontal.....	1:6
Partes superiores	1:6
Bandeja de acessórios.....	1:7
Acessórios incluídos	1:7
Pé calcador.....	1:8
Visão Geral dos pontos	1:9
Pontos utilitários.....	1:9
Pontos para quilt	1:11
Pontos artísticos.....	1:11
Pontos decorativos	1:11
Alfabetos.....	1:12

2

Preparação 2:1

Retirando da embalagem.....	2:2
Conectando à tomada.....	2:2
Guardando depois de costurar	2:3
LEDs.....	2:3
Braço livre	2:3
Cortador de linha	2:3
Pinos da bobina	2:3
Passando a linha na máquina.....	2:4
Enchendo a bobina.....	2:6
Colocando a bobina	2:7
Sistema IDT™ (Alimentação Dupla Integrada)...	2:7
Elevador eletrônico de joelho (4.2)	2:8
Agulhas.....	2:8
Trocando a agulha	2:9
Baixando os dentes impelentes	2:9
Trocando o pé calcador	2:9
Botões para acolchoado expression™ 4.2	2:11
Botões para expression™ 3.2.....	2:13
Menu de ajustes.....	2:15

3

Costurando 3:1

Modo de costura – visão geral	3:2
Selecionar um ponto	3:2
Recomendações de costura	3:2
Ajustes de ponto.....	3:3
Espelhamento	3:4
Opções de amarração	3:4
Programação de cones.....	3:5
Controle de velocidade	3:5
Pontos pessoais.....	3:6
Técnicas de costura	3:7
Acolchoado com aspecto feito à mão	3:7
Cerzido.....	3:7
Posição de movimento livre (3.2).....	3:8
Casas de botão	3:8
Avisos (Pop-ups) de costura comum	3:10

4

Seqüenciamento 4:1

Seqüenciamento - visão geral.....	4:2
Criar uma seqüência	4:2
Usando o alfabeto	4:3
Administrar suas seqüências.....	4:4
Costurar uma seqüência.....	4:4

5

Manutenção 5:1

Limpando a máquina	5:2
Trocando a chapa da agulha.....	5:2
Solução de problema	5:3

Introdução 1



Visão Geral da máquina

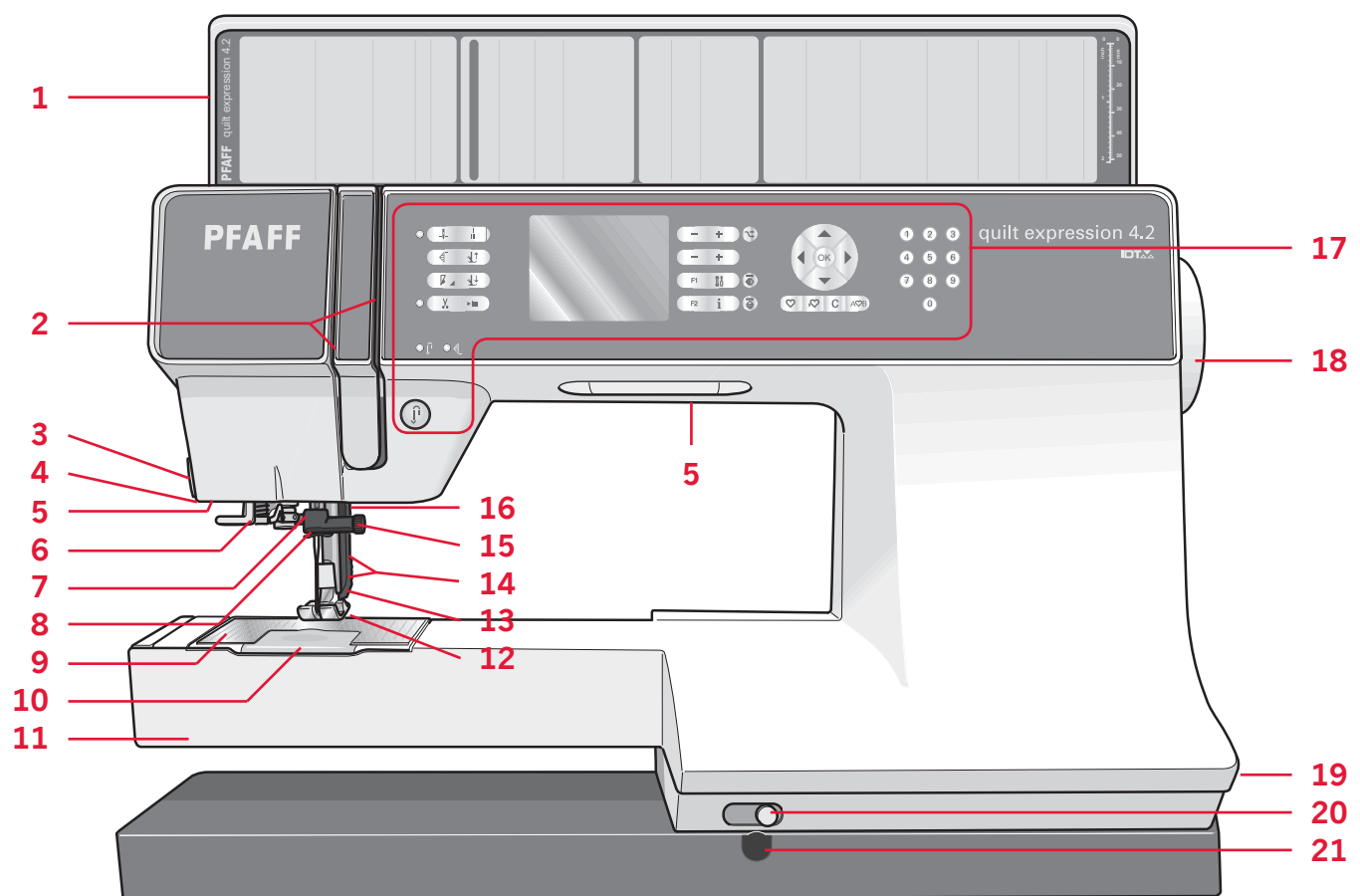

Frente do cabeçote

1. Tampa com visualização de pontos e régua de botões
2. Estica fio
3. Cortador de Linha
4. Sensomatic – encaixe da sapatilha para casas
5. LEDs
6. Enfia-agulhas embutido
7. Barra da agulha
8. Guia-fio da agulha
9. Chapa da agulha
10. Visor da bobina
11. Braço livre
12. Pé calcador
13. Sistema IDT™
14. Barra do pé calcador e suporte do pé calcador
15. Parafuso da Agulha
16. Alavanca do pé calcador (3.2)
17. Botões e mostrador gráfico
18. Volante
19. Interruptor principal, tomadas para fio elétrico e pedal controlador
20. Dispositivo deslizante para baixar os dentes impelentes
21. Encaixe para o elevador de joelho (4.2)

Parte superior

22. Disco de pré-tensão para passar a linha e encher a bobina
23. Guia fio do enchedor de bobina
24. Guia fio
25. Guias fio da bobina
26. Cortador de linha da bobina
27. Alavanca do enchedor da bobina e eixo da bobina
28. Pino auxiliar do carretel
29. Prendedores do carretel
30. Pino do carretel
31. Disco de tensão da linha
32. Estica-fio

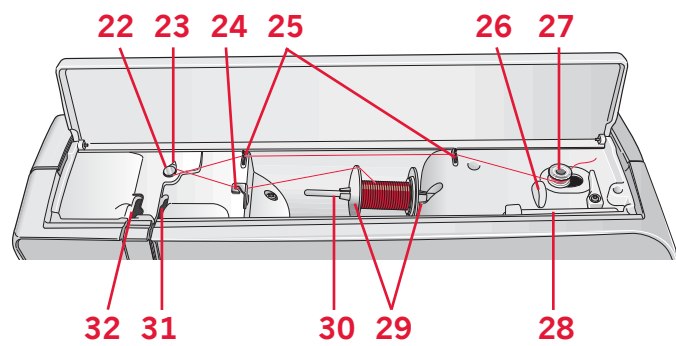

Bandeja de acessórios

A bandeja de acessórios tem um compartimento especial para pés calcadores e bobinas, além de contar com espaço para agulhas e outros acessórios. Guarde os acessórios na bandeja para tê-los à mão facilmente.

- 33. Espaço para acessórios
- 34. Bandeja removível para pés calcadores
- 35. Suporte de bobina removível

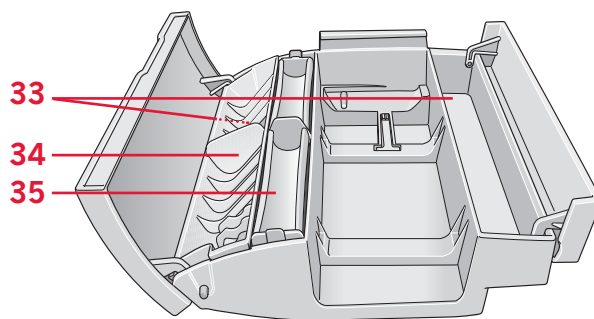

Acessórios incluídos



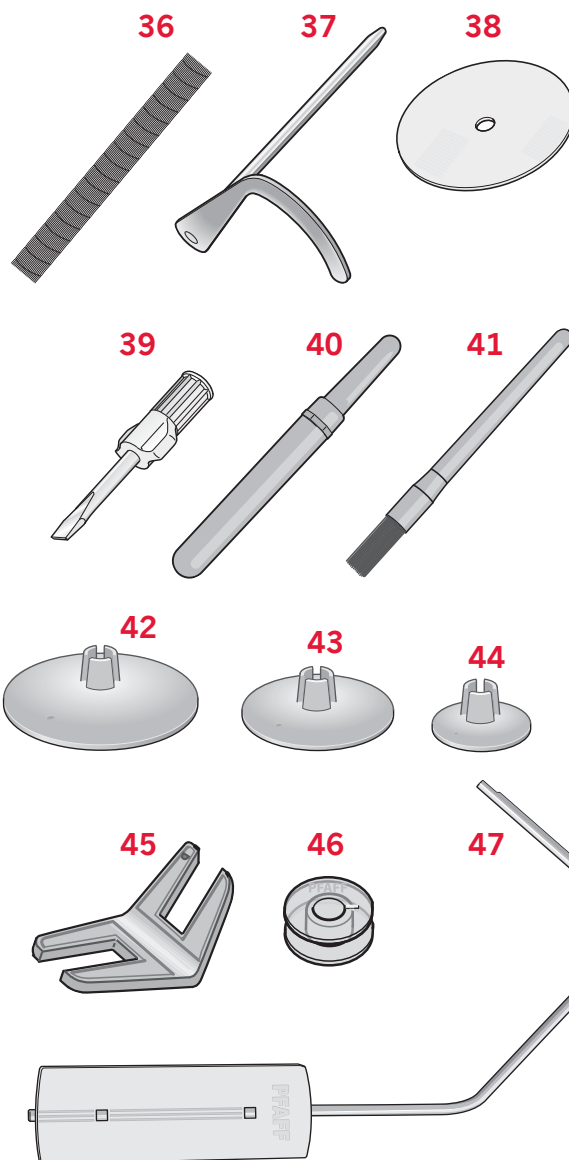



- 36. Rede para bobina
- 37. Guia para matelassê
- 38. Disco de feltro
- 39. Chave de fenda
- 40. Abridor de casas
- 41. Escova
- 42. Prendedor do carretel grande
- 43. Prendedor do carretel médio
- 44. Prendedor do carretel pequeno
- 45. Ferramenta multi-função
- 46. Bobinas
- 47. Elevador de Joelho (4.2)

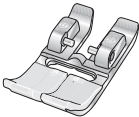

Acessórios incluídos que não estão na ilustração

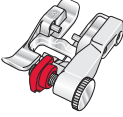
- Pedal controlador
- Fio elétrico
- Agulhas

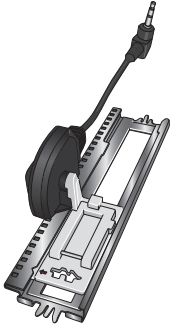
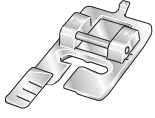

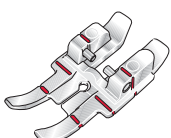
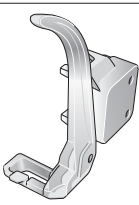



















Sapatilhas























	Sapatilha padrão 0A com IDT (instalada de fábrica na máquina) Esta sapatilha é usada principalmente para costura reta e costura ziguezague com ponto de comprimento superior a 1.0 mm.
	Sapatilha para pontos fantasia 1A com IDT Usada para pontos decorativos. A ranhura na parte inferior da sapatilha está projetada para correr suavemente por cima dos pontos
	Sapatilha para pontos fantasia 2A Ao costurar pontos decorativos ou pontos ziguezague curtos e outros pontos utilitários com comprimento inferior a 1.0mm use esta sapatilha. A ranhura na parte inferior da sapatilha está projetada para correr suavemente por cima dos pontos.
	Sapatilha para bainha invisível 3 com IDT Usada para bainhas invisíveis. A ponta da sapatilha guia o tecido. A guia vermelha na ponta tem a finalidade de acompanhar a dobra na borda da bainha.
	Sapatilha para zíper 4 com IDT Esta sapatilha pode ser encaixada tanto à direita ou à esquerda da agulha, facilitando a costura próxima em ambos os lados dos dentes do zíper. Mude a posição da agulha para a direita ou esquerda para costurar mais próximo dos dentes do zíper.
	Sapatilha Sensormatic para casas 5A Quando instalada na máquina, a casa é costurada em um comprimento adequado para o tamanho do botão especificado na máquina.
	Sapatilha para casa manual 5M Esta sapatilha é usada para costurar casas manuais. Use as marcas na sapatilha para posicionar a borda da peça de vestuário. A saliência na parte traseira da sapatilha faz a fixação de cordão para a confecção de casas com enchimento de cordão.
	Sapatilha Sensormatic de movimento livre 6A (4.2) Esta sapatilha é usada para quilt livre Sensormatic. Também pode ser usada para cerzir.
	Sapatilha para quilt de 1/4" com IDT (4.2) Esta sapatilha é ideal para remendos e patchwork, especialmente quando usada em conjunto com a chapa de agulha para ponto reto. O espaço entre a agulha e a borda externa da ponta é de 1/4" (6 mm) e entre a agulha e a borda interna da ponta é de 1/8" (3 mm).
	Sapatilha para quilt livre/cerzido (3.2) Insira o pino da sapatilha até o final do curso na perfuração na parte traseira do suporte da sapatilha. A guia com "formato-C" deve estar posicionada em volta da barra do pé calcador. O braço longo deve estar por trás da barra de agulha. Aperte o parafuso.





Importante: Assegure-se de que o IDT esteja desengatado ao usar as sapatilhas 2A, 5A, 5M, 6A e a sapatilha para quilt livre/cerzido.

Visão Geral dos pontos





























Pontos utilitários





























Ponto	Nº ponto		Nome	Descrição
	4.2	3.2		
	1	1	Ponto reto	Para costuras e pesponto. Selecione entre 37 posições de agulha diferentes. <i>Nota: Este ponto é mais resistente que o ponto 52 (4.2) / 43 (3.2).</i>
	2	2	Ponto reto triplo elástico	Costura reforçada. Pesponto.
	3	3	Ponto reto para trás	Costura contínua para trás.
	4	4	Ponto alinhavo	Para alinhavar projetos. Ponto reto usado para alinhavar. Defina o comprimento do ponto manualmente.
	5	5	Ponto Ziguezague	Reforçar costuras, acabamento limpo, costura elástica, aplicação de renda.
	6	6	Ponto Ziguezague	Reforçar costuras, acabamento limpo, costura elástica.
	7	7	Ponto Z-ziguezague	Aplicações, acolchoados, furos tipo ilhós.
	8	8	Ponto ziguezague triplo elástico	Ponto elástico para bainhas decorativas ou para pesponto.
	9	9	Ponto ziguezague em três etapas	Para costurar elástico, cerzir, remendar e costuras decorativas.
	10	10	Ponto elástico	Costurar elástico, cerzir, remendar.
	11	11	Ponto elástico triplo	Para costurar elástico, cerzir, remendar e costuras decorativas.
	12	12	Honeycomb stitch	Decorative stitch for stretch fabrics and hems. Also used with elastic thread in the bobbin.
	13	13	Ponto pluma	Emendar tecidos e rebater acolchoado, pontos decorativos para acolchoado, costura de bainha.
	14	14	Ponto elástico base	Ponto para emendar roupas de baixo, tecido felpudo, couro, tecidos grossos com costuras sobrepostas
	15	15	Ponto cruzado	Bainha elástica decorativa para tecidos elásticos.
	16	16	Ponto de bainha invisível	Fazer bainhas invisíveis em tecidos de malha.
	17	17	Ponto de bainha invisível elástico	Fazer bainhas invisíveis em tecidos elásticos.
	18	18	Ponto elástico malha	Fazer costuras em tecidos elásticos.
	19	19	Overloque fechado	Costurar e chulear tecidos elásticos em uma única operação.
	20	-	Overloque fechado	Costurar e chulear em uma única operação
	21	20	Overloque fechado	Costurar e chulear em uma operação com borda reforçada.
	22	21	Chuleado padrão	Costura normal e rebatida de tecidos elásticos com borda reforçada.
	23	-	Overloque	Costura normal e rebatida de tecidos elásticos de uma só vez.

Ponto	Nº ponto		Nome	Descrição
	4.2	3.2		
	24	22	Overloque	Ponto de bainha decorativa para tecidos elásticos.
	25	23	Overloque fechado	Costurar e chulear em uma operação, remendos, bainhas..
	26	24	Overloque malha elástica	Costurar e chulear tecidos elásticos em uma operação.
	27	–	Overloque reforçado	Costurar e chulear tecidos elásticos em uma operação e reforçar.
	28	–	Overloque com acabamento na borda	Costurar e chulear tecidos elásticos em uma operação com reforço na borda
	29	25	Ponto tipo overloque com reforço	Criar o aspecto de uma bainha acetinada para tecidos elásticos.
	30	26	Bainha invisível com overloque aberto	Criar bainha invisível com overloque decorativo para tecidos de malha.
	31	–	Bainha invisível com overloque fechado	Criar bainha invisível com overloque decorativo para tecidos de malha.
	32	27	Casa para tecidos finos	Casa para blusas, camisas e roupas de cama e mesa.
	33	28	Casa padrão	Casa básica para blusas, camisas e casacos. Também usada para fronhas.
	34	29	Casa arredondada com acabamento em ponta	Casa para peças de vestuário.
	35	30	Casa arredondada com acabamento alongado	Casa para peças de vestuário.
	36	31	Caseado de olho com acabamento em ponta	Casa de alfaiate ou casa decorativa.
	37	32	Caseado de olho com acabamento alongado	Casa de alfaiate para casacos e calças.
	38	33	Casa arredondada	Casa para roupas leves ou casacos.
	39	34	Casa elástica	Casa para tecidos elásticos.
	40	–	Casa com ponto cruz	Casa decorativa.
	41	–	Caseado de olho decorativo	Casa decorativa para casacos.
	42	–	Casa arredondada estilo clássico com acabamento em ponta	Casa decorativa estilo clássico.
	43	35	Costura de botão	Costurar botões ou passante.
	44	36	Caseado unido	Com espaço adicional de corte para caseado unido (ponto reto).
	45	37	Ilhós	Debrum decorativo de estilo clássico.
	46	38	Ponto de cerzir programável	Cerzir buracos ou tecido danificado.
	47	39	Ponto de cerzir programável reforçado	Cerzido reforçado de buracos ou de tecido danificado.

























Ponto	N° ponto		Nome	Descrição
	4.2	3.2		
	48	40	Reforço em barra	Para reforço automático de costuras e bolsos.
	49	41	Reforço em barra para brim	Para reforço automático decorativo de costuras e bolsos.
	50	42	Reforço em barra decorativo	Para reforço automático decorativo de costuras e bolsos.
	51	–	Reforço em barra em cruz	Para reforço automático de costuras e bolsos.















Pontos para quilt

Ponto																														
4.2	52*	53	54	55	56	57	58	59	60	61	62	63	64	65	66	67	68	69	70	71	72	73	74	75						
3.2	43*	44	45	46	47	48	49	50	51	–	52	–	53	–	54	55	–	56	57	58	59	–	60	–						

























Ponto																														
4.2	76	77	78	79	80	81	82	83	84	85	86	87	88	89	90	91	92	93	94	95	96	97	98							
3.2	61	62	–	–	63	–	64	65	66	–	67	–	68	69	–	70	71	72	73	–	–	–	74							

























Pontos Artísticos

























Ponto																									
4.2	99	100	101	102	103	104	105	106	107	108	109	110	111	112	113	114	115	116	117	118	119	120	121	122	
3.2	75	76	77	78	–	79	80	81	82	83	–	84	85	–	86	87	88	89	90	91	92	93	94	–	

Ponto														
4.2	123	124	125	126	127	128	129	130	131	132	133	134	135	136
3.2	95	96	97	–	98	99	100	101	102	103	104	105	106	107

Pontos Decorativos

Ponto																								
4.2	137	138	139	140	141	142	143	144	145	146	147	148	149	150	151	152	153	154	155	156	157	158	159	160
3.2	108	109	110	111	112	113	114	115	116	117	–	118	119	120	121	122	123	124	125	126	127	128	129	130

Ponto																								
4.2	161	162	163	164	165	166	167	168	169	170	171	172	173	174	175	176	177	178	179	180	181	182	183	184
3.2	–	–	131	132	133	134	135	136	–	137	138	139	140	141	142	143	144	145	146	–	147	148	149	150

Ponto																								
4.2	185	186	187	188	189	190	191	192	193	194	195	196	197	198	199	200	201	202	203	204	205	206	207	208
3.2	151	152	153	154	155	156	157	158	159	–	160	161	162	163	164	–	165	166	–	167	168	–	169	170

* Este ponto decorativo oferece uma melhor amarração que o ponto 1.

Ponto																							
4.2	209	210	211	212	213	214	215	216	217	218	219	220	221	222	223	224	225	226	227	228	229	230	231
3.2	171	172	173	174	-	175	176	177	178	179	180	181	182	183	184	185	186	187	188	189	190	191	192

Ponto																							
4.2	232	233 ¹	234 ¹	235 ¹	236 ¹	237 ²	238 ³	239 ⁴	240 ⁵	241 ⁵	242 ⁶	243 ⁶	244	245	246	247	248	249	250	251	252	253	254
3.2	193	194 ¹	195 ¹	196 ¹	197 ¹	198 ²	199 ³	200 ⁴	201 ⁵	202 ⁵	203 ⁶	204 ⁶	-	-	-	-	-	-	-	-	-	-	-

¹ É necessário uma sapatilha para Candlewicking opcional com o sistema IDT™ (Número de peça 820613-096).
² É necessário uma sapatilha para pregar miçangas opcional de 6mm (Número de peça 820605-096).
³ É necessário uma sapatilha para pregar miçangas opcional de 4mm (Número de peça 820604-096).
⁴ É necessário uma sapatilha de pespontos de dois níveis opcional com o sistema IDT™ (Número de peça 820676-096).
⁵ É necessário uma sapatilha para pregar cordão opcional com o sistema IDT™ (Número de peça 820920-096).
⁶ É necessário uma sapatilha de união e acabamento opcional com o sistema IDT™ (Número de peça 820931-096).

Alfabetos

Comic (3.2 & 4.2)

ABCDEFGHIJKLMNOPQRSTUVWXYZ
 abcdefghijklmnopqrstuvwxyz
 0123456789.,:;-+=%/*°~`´'¨_ -
 ÅÄÖÜÆŒØËÇÑ\$§ß&?|¡í-
 àáâãäåèéêëìíîïðóôõöøæœøùúûüûçñ
 © ®

Cyrillic (3.2 & 4.2*)

АБВГДЕЖЗИЙКЛМНОПРСТУФХ
 ЦЧШЩЬЫЬЭЮЯ
 абвгдежзийклмнопрстуфхцчшщъы
 ьэюя
 0123456789ë\|/©%.:;`´'*=!-+.,,-

Outline (4.2**)

ABCDEFGHIJKLMNOPQRSTUVWXYZ
 WXYZ
 0123456789.,:;- Å Ä Ö Ü Æ Œ Ø Ë Ç Ñ
 & ? ! -

* Somente em máquinas de costura quilt expression™ 4.2 em russo.
 ** Não incluído em máquinas de costura quilt expression™ 4.2 em russo.

Preparações 2



Retirando da embalagem

1. Coloque a caixa em uma superfície firme e plana. Retire a máquina da caixa, retire a embalagem externa e retire o estojo de transporte da máquina.
2. Retire todo o material de embalagem externo e a bolsa de plástico.

Nota: Evite deixar isopor na caixa de acessórios já que pode afetar a qualidade do ponto. O isopor é apenas para embalagem e deve ser removido.

Nota: Sua PFAFF® expression™ máquina de costura já está ajustada para se conseguir o ponto mais perfeito possível em temperatura ambiente normal. Calor extremo ou temperaturas baixas podem afetar o resultado da costura.

Conecte na tomada elétrica

Entre os acessórios, se encontra o cabo elétrico e o pedal controlador.

Nota: Antes de conectar o pedal controlador, verifique se é do tipo "FR5" (veja na parte inferior do pedal controlador).

1. Retire o cabo do pedal controlador. Vire o pedal e conecte o cabo no soquete localizado no espaço do pedal. Empurre firmemente para certificar-se de que esteja corretamente encaixado. Coloque o cabo na abertura da parte inferior do pedal controlador.
- Nota: Somente é necessário conectar o pedal controlador na primeira vez que for utilizar a máquina.*
2. Conecte o cabo do pedal controlador no soquete frontal na parte inferior à direita da máquina. (A).
3. Conecte o cabo elétrico no soquete da parte posterior Na parte inferior à direita da máquina (B). Ligue o cabo na tomada da parede.
4. Acione o botão ON/OFF em ON para ligar a máquina e a luz (C).

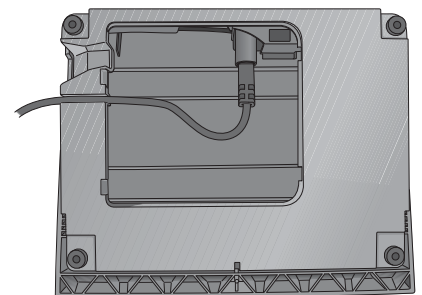
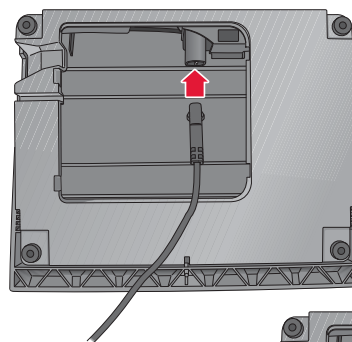
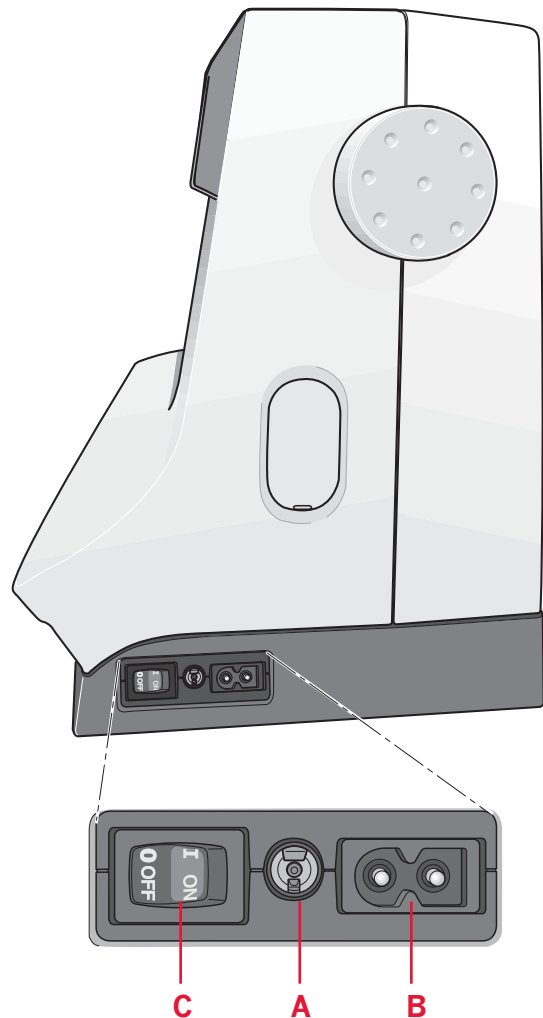

Guardando a máquina depois do uso

1. Desligue o interruptor principal.
2. Desligue o cabo da tomada da parede e Depois o da máquina.
3. Solte o cabo do pedal controlador da máquina. Enrole o cabo ao redor do pedal para guardá-lo mais facilmente.
4. Coloque todos os acessórios na bandeja de acessórios. Encaixe a bandeja na máquina encaixando-a no braço livre.
5. Coloque o pedal controlador no espaço acima do braço livre.
6. Coloque a tampa rígida.

LEDs

A luz LED da sua máquina distribui a luz de forma uniforme sobre a área de costura eliminando as sombras.

Braço livre

Para usar o braço livre, deslize a bandeja de acessórios para fora. Um encaixe mantém a bandeja de acessórios presa à máquina. Retire a bandeja fazendo-a deslizar para a esquerda.

Cortador de linha

Para usar o cortador de linha, puxe a linha de trás para frente, como indicado (A).

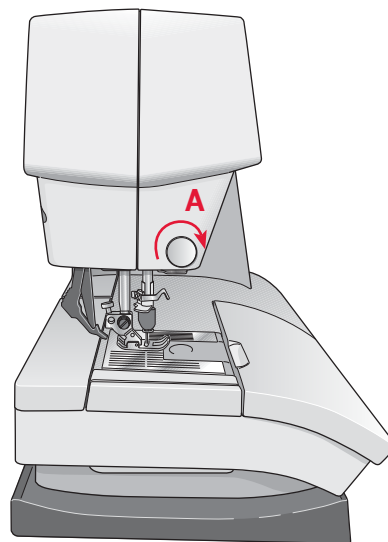

Pinos do carretel

Sua máquina tem dois pinos de carretel, um pino de carretel principal e um pino de carretel auxiliar. Os pinos de carretel foram projetados para todos os tipos de linha. O pino de carretel principal é ajustável e pode ser usado tanto na posição horizontal (a linha sai do carretel) como na posição vertical (o pino do carretel gira). Use a posição horizontal para linhas normais e a posição vertical para carretéis grandes ou linhas especiais.

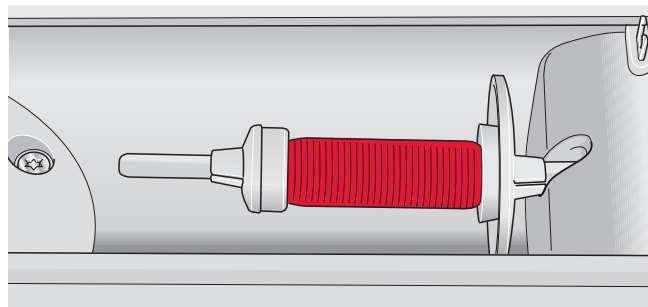

Prendedor de carretel pequeno

Posição horizontal

Coloque um prendedor de carretel e o carretel no pino do carretel. Certifique-se de que a linha se desenrola por cima da parte superior e insira um segundo prendedor do carretel. Use um prendedor de carretel ligeiramente maior do que o carretel de linha. Para carretéis estreitos, use um prendedor de carretel menor na parte da frente do carretel. Para carretéis grandes, use um prendedor de carretel maior na parte da frente do carretel. A parte plana do prendedor do carretel deve ser pressionada com firmeza contra o carretel. Não deve ficar espaço entre o prendedor e o carretel de linha.

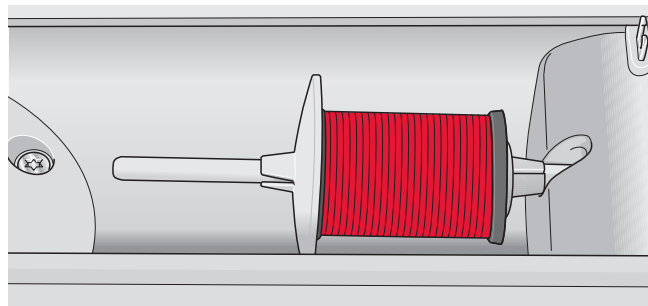

Prendedor de carretel grande

Posição vertical

Levante o pino do carretel para a posição vertical. Insira o prendedor grande do carretel e coloque um calço de feltro debaixo do carretel. Isto evita que a linha se desenrole com excessiva rapidez. Não coloque um prendedor de carretel na parte superior do pino do carretel, já que isto vai evitar o giro do carretel.

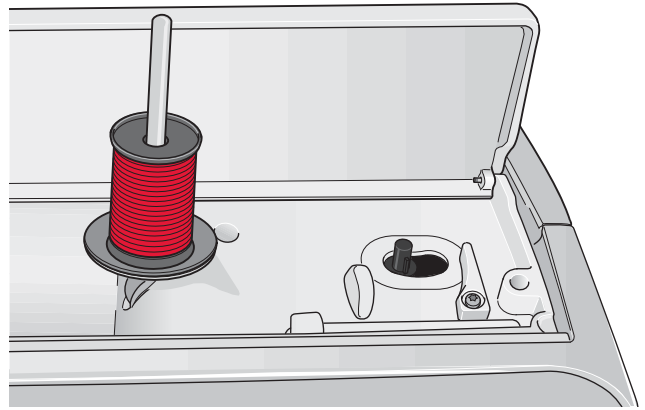

Carretel principal na posição vertical

Pino de carretel auxiliar

O pino de carretel auxiliar é usado quando se enche uma bobina de um segundo carretel de linha ou para montar um segundo carretel para a costura com agulha dupla.

Levante o pino de carretel auxiliar. Insira um prendedor de carretel grande e coloque um calço de feltro debaixo do carretel.

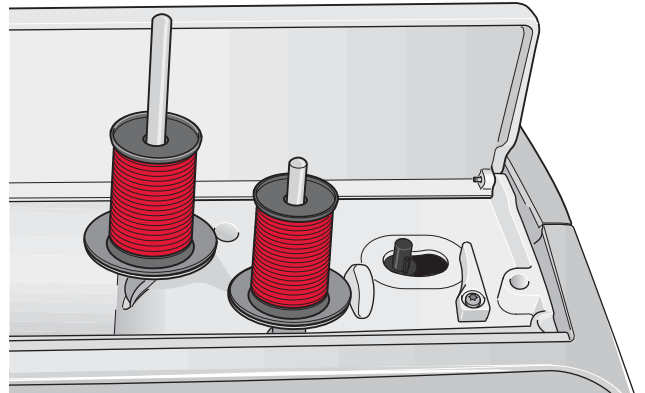

Pino de carretel auxiliar e pino do carretel principal em posição vertical.

Passando a linha na máquina

Verifique se o pé calcador está levantado e levante a agulha na posição mais alta.

1. Coloque a linha no pino do carretel e encaixe um prendedor de carretel de tamanho adequado.
2. Puxe a linha através do guia fio (A) da frente para trás. Puxe a linha pela direita por baixo da guia do enchedor da bobina (B) pelos discos de tensão. (C).
3. Thread down through the right-hand threading slot and then upwards through the left-hand threading slot.
4. Leve a linha para baixo através da abertura à direita e depois para cima, através do espaço à esquerda.
5. Passe a linha pela agulha.

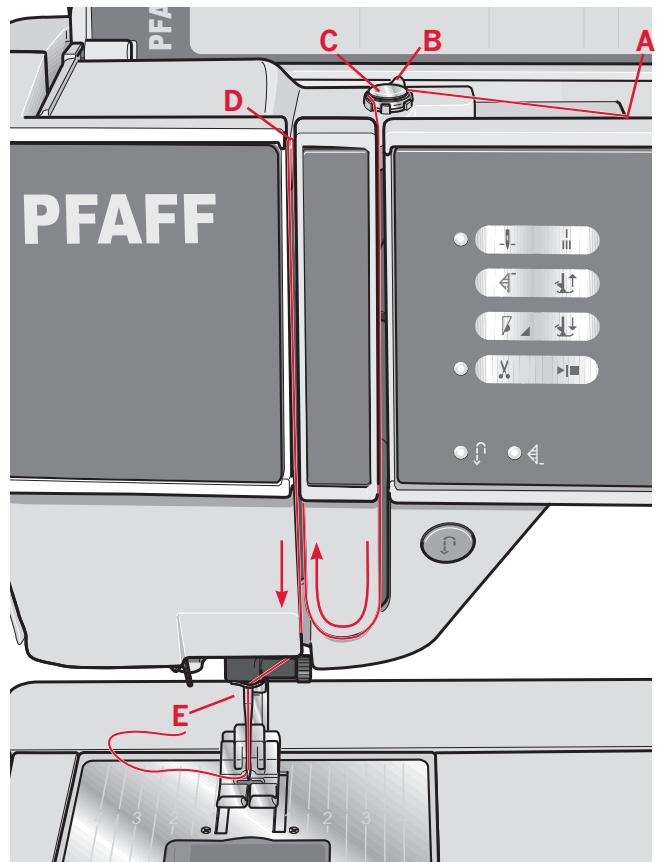
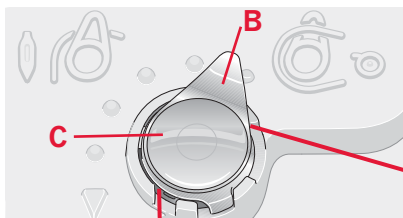

quilt expression™ 4.2

'Passador automático de linha'

O passador automático de linha permite que você passe a linha pela agulha automaticamente. A agulha deve estar na posição mais alta para poder utilizar o passador automático de linha embutido. Também recomendamos baixar o pé calcador.

1. Use o volante para levar o passador automático de linha até sua Posição mais baixa. O gancho do passador automático de linha (G) gira através do furo da agulha.
2. Coloque a linha desde a parte de trás por cima do gancho (H) e sob o gancho da linha (G).
3. Faça o passador automático de linha girar suavemente para trás. O gancho puxa a linha através do furo da agulha formando uma laçada por trás dela. Puxe a laçada de linha para a parte traseira da agulha.

Nota: O passador automático de linha está projetado para uso com agulhas de tamanho 70-120. Não é possível usar o passador automático de linha com agulhas de tamanho 60 ou menor, agulhas asa, agulhas duplas ou agulhas triplas. Existem também alguns acessórios opcionais que exigem passar a linha manualmente pela agulha.

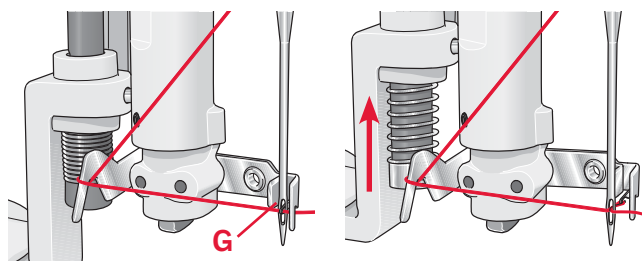
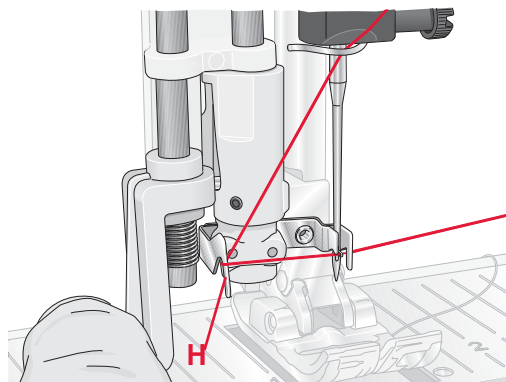

Passando a linha em agulha dupla

Substitua a agulha de costura por uma agulha dupla. Assegure-se de que o pé calcador esteja levantado e que a agulha esteja em posição alta.

1. Coloque a linha no pino de carretel e coloque um prendedor de carretel do tamanho adequado. Levante o pino de carretel auxiliar. Coloque um prendedor de carretel grande e um calço de feltro. Coloque a segunda linha no pino de carretel.
2. Puxe as linhas através do guia fio (A) da frente para trás. Puxe ambas as linhas a partir da direita sob o guia fio do enchedor de bobina (B) para o disco de tensão (C).
3. Passe a linha para baixo através da abertura à direita e depois para cima através da abertura à esquerda. Assegure-se de passar uma linha à esquerda e a outra linha à direita do disco de tensão (D).
4. Passe as duas linhas da direita pelo estica fio (E) e para baixo pela abertura à esquerda. Somente uma das linhas ficará dentro da guia de linha da agulha (F) e que a outra ficará fora. Verifique se as linhas não estão enroladas uma na outra.
5. Passe as linhas pelas agulhas.

Obs.: Se estiver usando linhas especiais (como as metálicas), seu peso e superfície irregular aumentam a tensão da linha. Para evitar o risco de quebrar a agulha, diminua a tensão da linha.

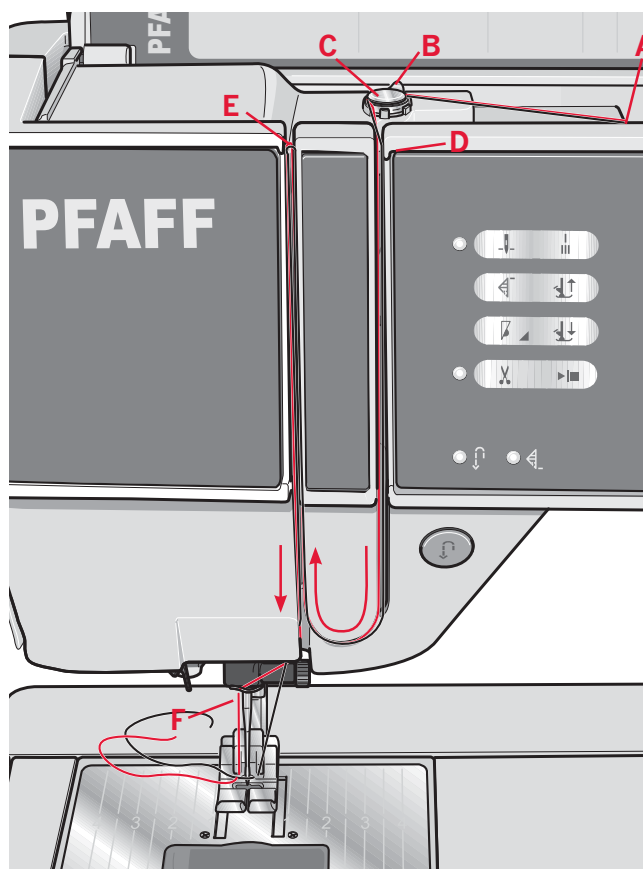

quilt expression™ 4.2

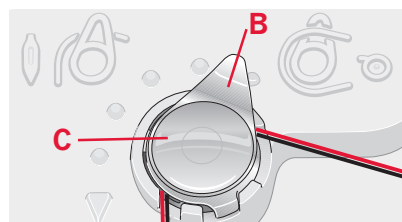

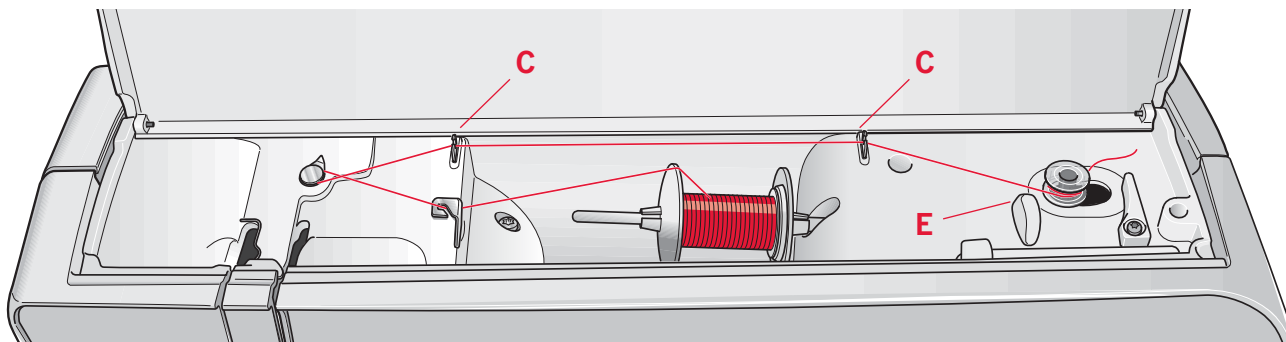

Enchendo a bobina

Enchendo a bobina na posição horizontal

1. Coloque uma bobina vazia no pino da bobina, com o logotipo para cima. Use somente as bobinas PFAFF® originais aprovadas para este modelo.
2. Coloque o carretel no pino do carretel, na posição horizontal. Ajuste um prendedor no carretel.
3. Coloque a linha no guia fio (A) da frente para trás. Puxe a linha no sentido anti-horário por cima do guia do enchedor de bobina (B) e depois através das guias do enchedor de bobina (C) na parte traseira.

Nota: Assegure-se de que a linha esteja firmemente encaixada no dispositivo de tensão, para obter a tensão adequada.

4. Passe a linha pelo furo da bobina (D) de dentro para fora.
5. Empurre a alavanca da bobina para a direita para encher. Uma mensagem 'pop-up' aparece na tela informando que o enchedor da bobina está em funcionamento. Pressione o pedal controlador para iniciar o enchimento da bobina. Quando estiver cheia, a operação reduzirá a velocidade parando automaticamente. A janela 'pop-up' se fechará. Retire a bobina e corte a linha usando o cortador de linha da bobina (E).

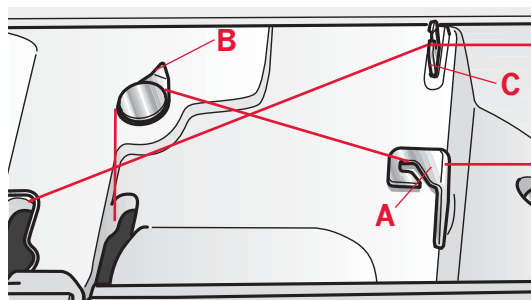
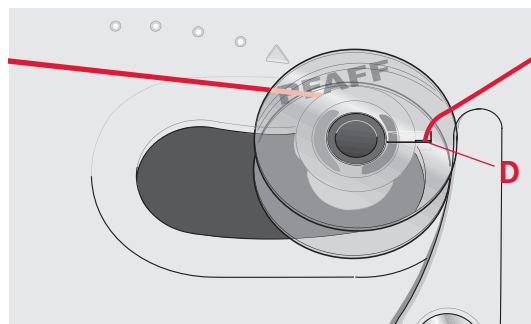
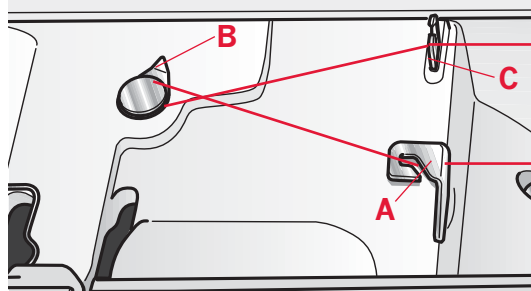

Enchendo a bobina através da agulha

Assegure-se de que o pé calcador e a agulha estejam em posição alta. Somente faça o enchimento através da agulha se estiver usando uma sapatilha de metal. Leve a linha para cima a partir da agulha, sob o pé calcador, para cima através da abertura esquerda e através do guia fio da bobina (C). Depois siga os passos 4 e 5 acima.

Colocando a bobina

1. Retire o visor da bobina, deslizando-o em sua direção.
2. Coloque a bobina na caixa de bobina com o logotipo voltado para cima e a linha saindo pela esquerda da bobina. A bobina vai então girar no sentido anti-horário quando a linha for puxada.
3. Coloque seu dedo na bobina para evitar que gire, enquanto puxa a linha firmemente para a direita e depois para a esquerda na mola de tensão (A) até que “faça clique” ao encaixar no lugar.
4. Continue passando a linha ao redor de (B) e à direita do cortador de linha (C). Recoloque a tampa. Puxe a linha para a esquerda para cortá-la.

Nota: O visor da bobina pode ser usado como lente de aumento

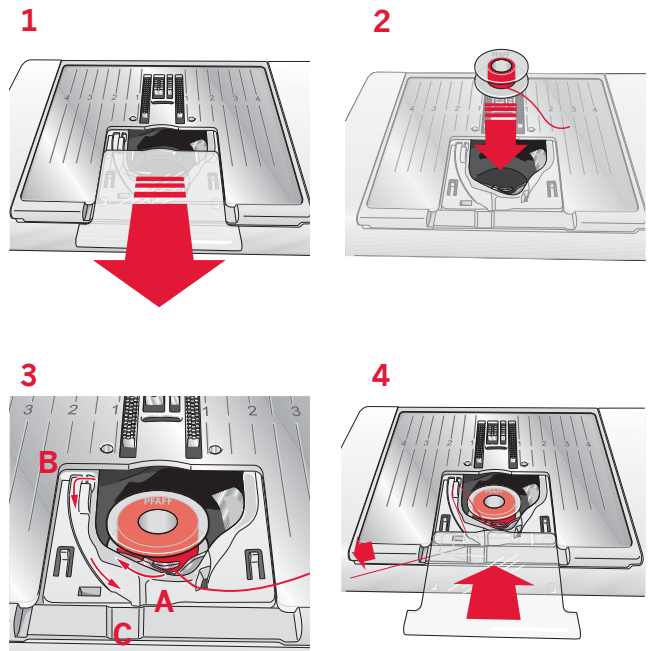

Sistema IDT™ (alimentação dupla integrada)

Para costurar qualquer tecido com precisão, a máquina de costura PFAFF® expression™ oferece a solução ideal: a alimentação dupla integrada do sistema IDT™. Da mesma forma que em máquinas industriais, o sistema IDT™ transporta o tecido por cima e por baixo, ao mesmo tempo. Deste modo os tecidos são alimentados com precisão. No caso de tecidos leves, como seda ou rayon, o sistema de alimentação dupla evita que a costura saia franzida. Além disso, esse movimento de alimentação uniforme garante a coincidência perfeita de tecidos xadrez e listados. O IDT™ antém todas as camadas do projetos de quilting alinhados, para evitar que a parte de cima se estique.

Para engatar o IDT™:

Importante: Em todos os trabalhos com IDT™, use os pé-caldadores com a parte de trás recortada (D).

Levante o pé-caldador. Pressione o sistema IDT™ para baixo até que engate.

Para desengatar o IDT™:

Levante o pé-caldador. Segure o IDT™ pelo lado ranhurado com dois dedos. Puxe o IDT™ e depois na direção contrária ao lugar onde você se encontra, para liberar o IDT™ lentamente para baixo.

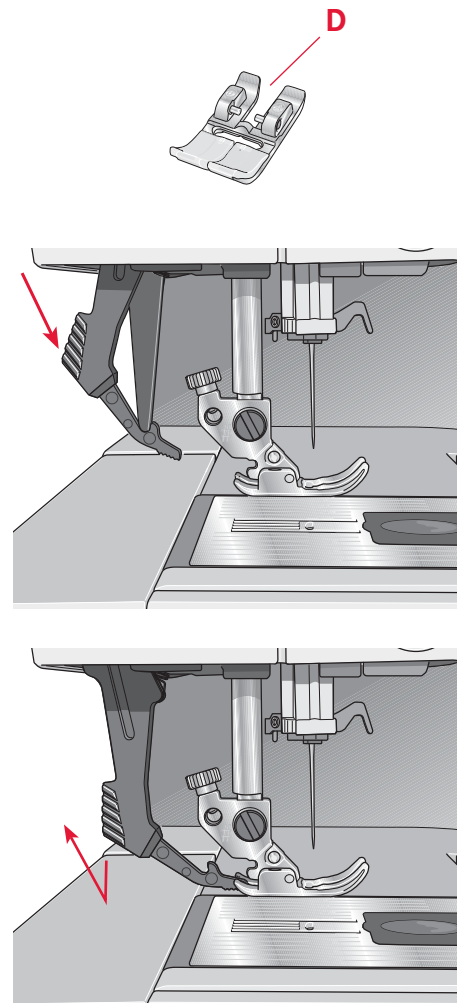

Elevador eletrônico de Joelho (4.2)

Sua máquina está equipada com um elevador de joelho para regular a altura do pé calcador.

Insira o elevador de joelho no orifício existente na máquina. Ajuste a barra retangular do elevador de joelho (A) até que esteja a uma altura confortável para você.

Ao pressionar o elevador de joelho para a direita, o pé calcador se levantará. Assim você poderá guiar o tecido com ambas as mãos.

Para retirar o elevador de joelho puxe-o para fora do orifício de encaixe.

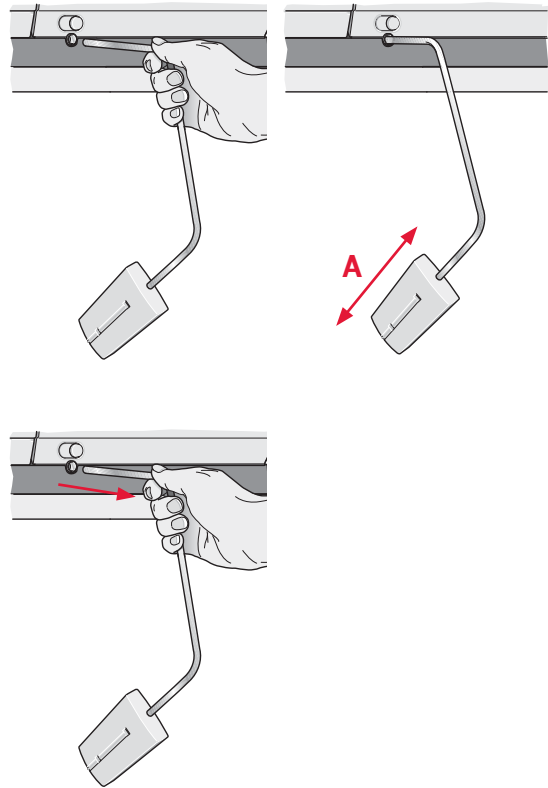

Agulhas

A agulha da máquina de costura tem um papel importante para o sucesso da costura. Use somente agulhas de boa qualidade. Recomendamos as agulhas do sistema 130/705H. O pacote de agulhas entregue com sua máquina contém agulhas dos tamanhos usados mais frequentemente.

Agulha Universal (B)

As Agulhas Universais têm a ponta levemente arredondada e estão disponíveis em uma série de tamanhos. Para costuras em geral em diversos tipos e grossuras de tecido.

Agulha Ponta Bola (C)

As Agulhas Ponta Bola têm uma cavidade especial para eliminar pontos pulados quando há elasticidades no tecido. Para malhas, roupas de banho, moletom, camurças sintéticas e couros. Identificadas com uma barra vermelha.

Agulha de Bordar (D)

As Agulhas de Bordar têm uma cavidade especial, a ponta ligeiramente arredondada e o furo ligeiramente maior para evitar danificar os fios e os materiais. Use com fios metálicos e outros fios especiais para bordar e para costura decorativa. Identificada com uma barra vermelha.

Agulha para Brim (E)

As agulhas para Brim têm a ponta forma de seta para penetrar tecidos com trama apertada sem entortar a agulha. Para lonas, brim, microfibras. Identificada com uma barra azul.

Agulhas asa (F)

A Agulha Asa tem asas largas nas laterais para fazer perfurações no tecido ao costurar entremeio e fazer outros pontos de bainha em tecidos de fibra natural. Diminua a largura do ponto para obter melhor resultado.

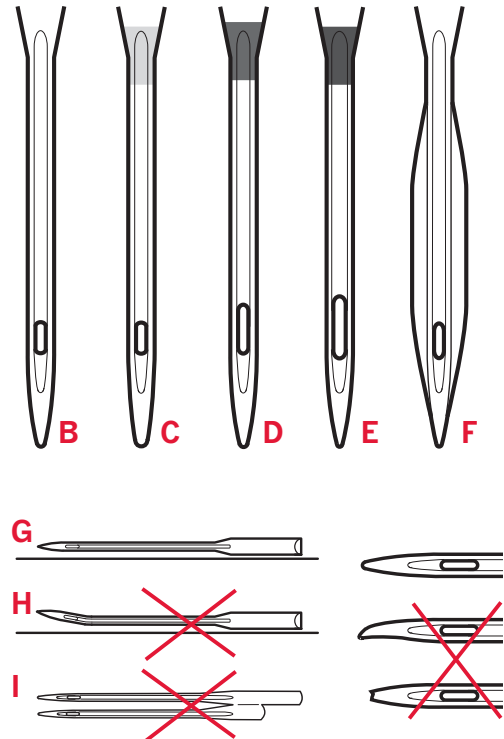

Nota: Troque a agulha com frequência. Use sempre uma agulha reta com a ponta afiada (G).

Uma agulha danificada (H) pode pular pontos, quebrar ou causar estiramento da linha. Uma agulha danificada também pode danificar a chapa da agulha.

Não use agulhas duplas assimétricas (I), porque podem danificar sua máquina.

Trocando a agulha

1. Use o furo da ferramenta multi-função para segurar a agulha.
2. Solte o parafuso da agulha. Use a chave de fenda se necessário.
3. Retire a agulha.
4. Insira a nova agulha, usando a ferramenta multi-função. Empurre a nova agulha para cima com o lado plano para o lado contrário a você até que não entre mais.
5. Aperte o parafuso da agulha o máximo possível.

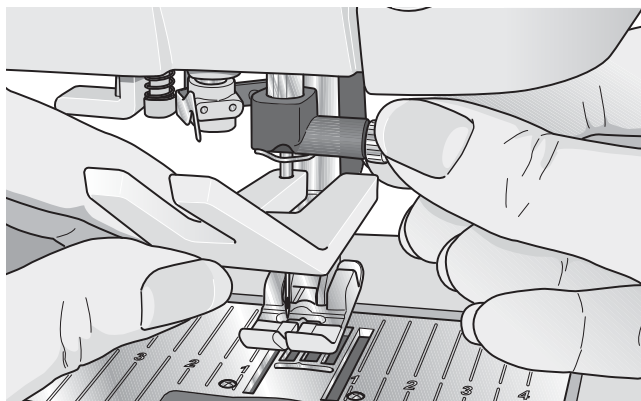

Baixando os dentes impelentes

Os dentes impelentes podem ser baixados movendo a chave na frente da máquina para a esquerda. Mova a chave para a direita se desejar levantar os dentes impelentes.

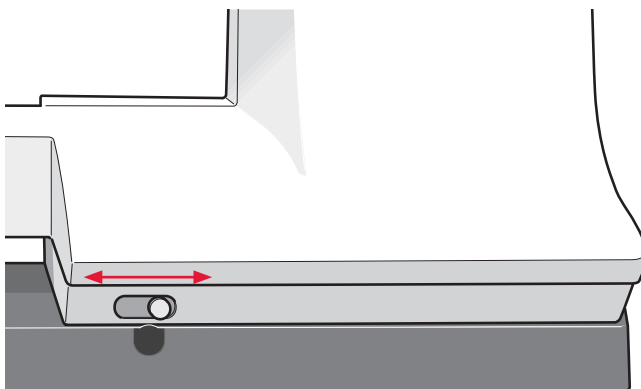

Trocando a sapatilha

Removendo a sapatilha

Pressione a sapatilha para baixo até que se solte do suporte da sapatilha.

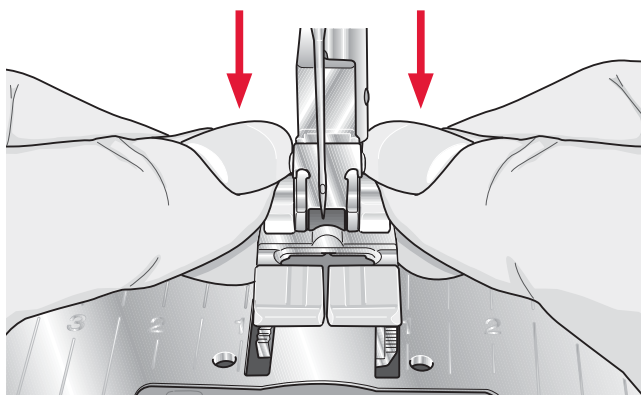

Colocando a sapatilha

Coloque a sapatilha em baixo do suporte de sapatilha, de forma que, ao baixar o pé calcador, os pinos da sapatilha encaixem no suporte.

Nota: Verifique se a sapatilha está bem presa, levantando o pé calcador.

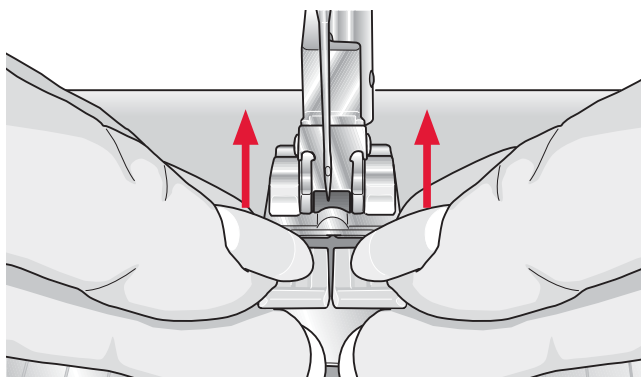

Botões para quilt expression™ 4.2

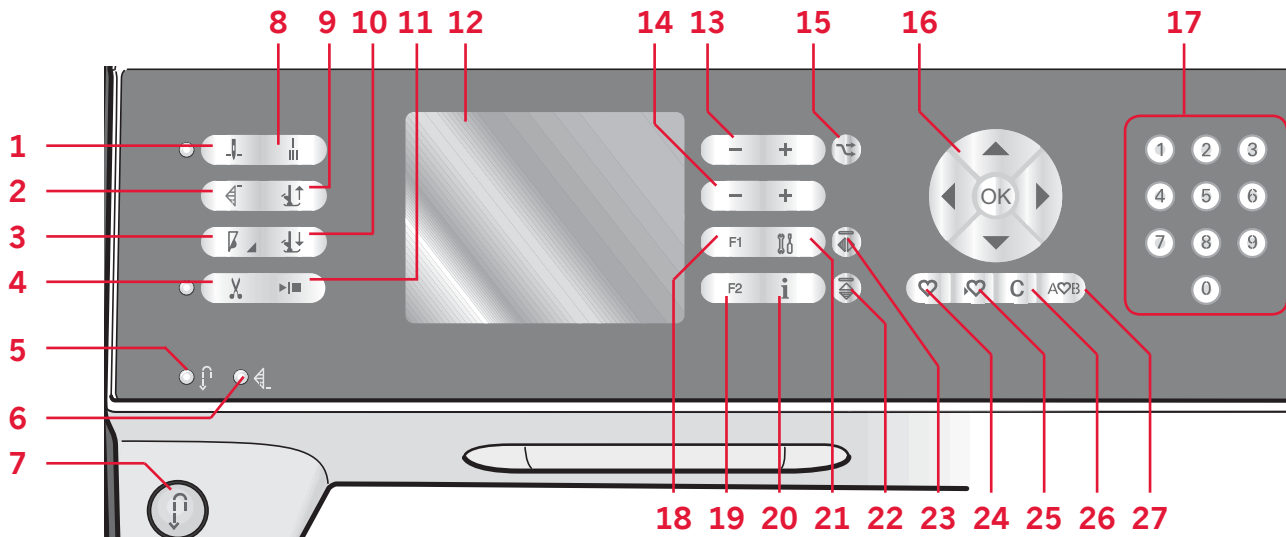

Agulha para cima/baixo com indicador (1)

Pressione este botão para mover a agulha para cima ou para baixo. O ajuste da posição de parada da agulha muda ao mesmo tempo. Ao ativar a agulha para baixo, o indicador se acende, a agulha pára na posição em baixo e o pé calcador se levanta para a altura pivô. Você também pode fazer uma pressão leve no pedal controlador para levantar ou descer a agulha.

Reiniciar ponto (2)

Ao parar de costurar no meio de um ponto, pressione reiniciar para começar a costurar no início do ponto novamente, sem precisar reajustar quaisquer configurações que tenha feito.

Se o botão de reiniciar ponto for pressionado durante a costura, o ponto é terminado e depois a máquina pára.

Controle de velocidade (3)

Pressione o botão de velocidade para costurar a uma velocidade menor. Um ícone no mostrador gráfico indicará a velocidade reduzida com que sua máquina vai costurar. Pressione demoradamente o botão de velocidade e use o disco (16) para mudar a velocidade de costura.

Nota: Não se pode selecionar uma velocidade mais alta do que a velocidade padrão.

Cortador de linha com indicador (4)

Pressione o botão quando não estiver costurando e sua máquina de costura corta as linhas do carretel e da bobina e levanta o pé calcador e a agulha.

Para cortar antes que a agulha se mova para a posição de início do ponto seguinte, pressione o botão do cortador de linha enquanto está costurando. O indicador do cortador de linha se acenderá.

Ponto em retrocesso (7) com indicador (5)

Para retrocesso permanente, pressione o botão antes de iniciar a costura. O indicador de retrocesso (5) se acenderá e a máquina costurará em retrocesso até que o botão seja pressionado novamente para cancelar a instrução. Se pressionar o botão de retrocesso enquanto estiver costurando, a máquina costurará em retrocesso à medida que se mantiver o botão pressionado. O indicador de retrocesso se acende quando se pressiona o botão de retrocesso. O retrocesso também é usado para fazer casas de botão, arremate programado, pontos de cerzido e função “tapering” para ângulos perfeitos.

Indicador de arremate programado (6)

O indicador de arremate programado se acende para indicar que uma ou várias opções de arremate estão ativadas. O indicador segue aceso até que as opções de arremate não estejam mais em uso.

Arremate imediato (8)

Pressione o botão de arremate enquanto costura e sua máquina costurará alguns pontos de arremate parando automaticamente.

Alternar entre pé calcador para cima e elevação extra (9)

Levanta o pé calcador e a agulha para a posição mais alta. Pressiona-se o botão uma vez mais e o pé calcador terá uma elevação adicional.

Alternar entre pé calcador para baixo e pivotamento (10)

Desça o pé calcador completamente. Pressione o botão uma vez mais para erguer o pé calcador para a altura pivô. O pé calcador é baixado automaticamente ao começar a costurar.

Iniciar/Parar (11)

Pressione esse botão para iniciar ou parar a máquina sem usar o pedal. Pressione o botão uma vez para começar a costurar, e pressione novamente para parar.

Mostrador gráfico (12)

O mostrador gráfico permite visualizar todas suas seleções e opções. Os pontos são exibidos em tamanho real.

Largura de ponto ou posição de ponto (13)

Aumente ou diminua a largura do ponto usando os botões + e - .

Pressione o botão de alternativas (15) para ver a posição do ponto selecionado. Use os botões + e - para mudar a posição do ponto.

Comprimento de ponto ou densidade de ponto (14)

Aumente ou diminua o comprimento do ponto usando os botões + e - .

Pressione o botão de alternativas (15) para ver o ajuste de densidade para pontos cheios. Use os botões + e - para mudar a densidade do ponto selecionado.

Alternativas (15)

Quando você seleciona um ponto decorativo, os ajustes de largura e comprimento serão exibidos no mostrador gráfico. Pressionando o botão de alternativas, será exibida a posição do ponto em vez da largura do ponto e a densidade em vez do comprimento do ponto.

Disco (16)

Use estes botões para mover-se pelo mostrador gráfico. O seletor tem botões com setas para cima e para baixo, direita e esquerda, e o ícone no centro do seletor é um botão de OK.

O disco tem várias funções, por exemplo, passar de um ponto a outro, determinar o tamanho de uma casa de botão e navegar nas opções do menu de ajustes.

Seleção direta (17)

Pressionando um, ou uma combinação, dos botões de 0 a 9, você seleciona o ponto representado por esse número imediatamente.

F1 – Função 1 (18)

O botão F1 é usado para configurar o programa de “tapering” para ângulos perfeitos. Também é usado para repetir casas de botão e para desativar a repetição em pontos de cerzido. Todas as seleções são exibidas no mostrador gráfico.

No seqüenciamento, o botão F1 é usado para selecionar um ajuste de caractere.

F2 – Função 2 (19)

O botão F2 é usado para configurar as opções de arremate e de cortadores de linha e no seqüenciamento é usado para selecionar o tipo de letra. Todas as seleções são exibidas no mostrador gráfico.

Botão Informações (20)

Pressione este botão para alternar visualização de recomendações entre ligada e desligada.

Menu de configurações (21)

Pressione este botão para abrir o menu das configurações da máquina.

Espelhar de ponta a ponta (22)

Para espelhar pontos e seqüências de ponta a ponta.

Espelhar de lado a lado (23)

Para espelhar pontos e seqüências lado a lado.

Abrir ponto ou seqüência personalizada (24)

Pressione este botão para abrir um ponto ou seqüência personalizada.

Salvar ponto ou seqüência personalizada (25)

Pressione este botão para salvar um ponto ou uma seqüência na memória da máquina.

Eliminar (26)

Para eliminar pontos individuais em uma seqüência, ou pontos e seqüências personalizados.

Seqüenciamento (27)

Pressione este botão para inserir seqüenciamento.

Botões para expression™ 3.2

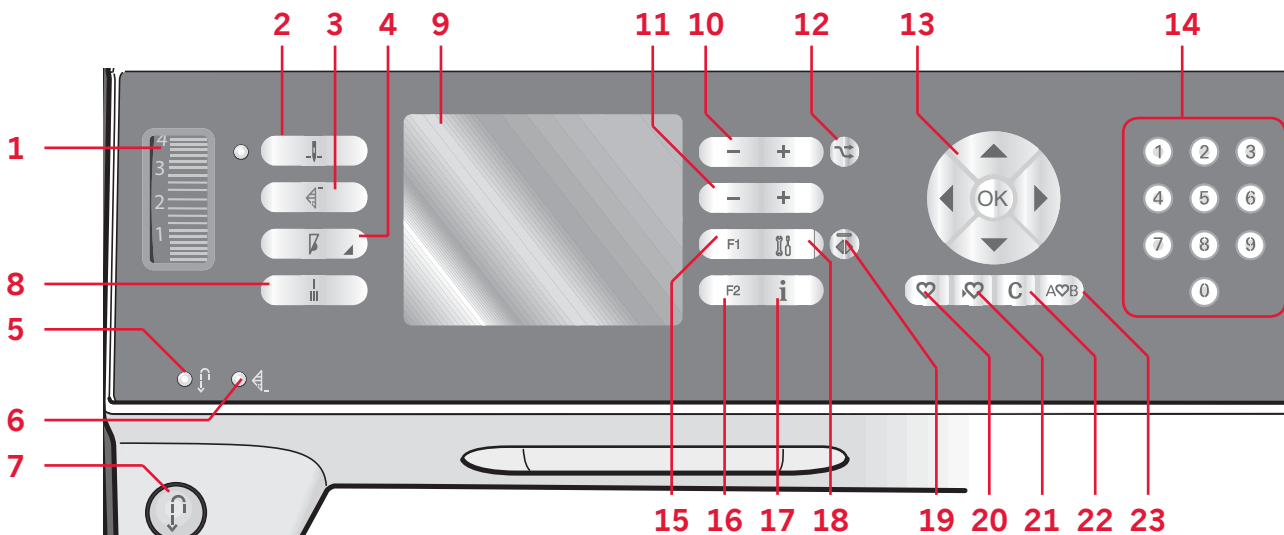

Dial de tensão da linha (1)

Se necessário, ajuste a tensão da linha superior usando as marcas do dial de tensão.

Agulha para cima/baixo com indicador (2)

Pressione este botão para mover a agulha para cima ou para baixo. O ajuste da posição de parada da agulha é alterado ao mesmo tempo. Quando o ajuste da agulha para baixo está ativado, o indicador se acende e a agulha para na posição em baixo.

Você também pode pisar levemente no pedal controlador para levantar ou baixar a agulha.

Reinício de ponto (3)

Ao parar de costurar no meio de um ponto, pressione reiniciar para começar a costurar no início do ponto outra vez, sem ter que reajustar quaisquer ajustes especiais que tenha feito. Se pressionar o botão de reiniciar ponto enquanto estiver costurando, o ponto será terminado e depois a máquina parará.

Controle de velocidade (4)

Pressione o botão de velocidade para costurar a uma velocidade menor. Um ícone no mostrador gráfico indicará a velocidade reduzida com que sua máquina vai costurar. Pressione demoradamente o botão de velocidade e use o disco (13) para mudar a velocidade de costura.

Nota: Não se pode selecionar uma velocidade mais alta do que a velocidade padrão.

Ponto em retrocesso (7) com indicador (5)

Para retrocesso permanente, pressione o botão antes de iniciar a costura. O indicador de retrocesso (5) se acenderá e a máquina costurará em retrocesso até que o botão seja pressionado novamente para cancelar a instrução. Se pressionar o botão de retrocesso enquanto estiver costurando, a máquina costurará em retrocesso à medida que se mantiver o botão pressionado. O indicador de retrocesso se acende quando se pressiona o botão de retrocesso. O retrocesso também é usado para fazer casas de botão, arremate programado, pontos de cerzido e função “tapering” para ângulos perfeitos.

Indicador de arremate programado (6)

O indicador de arremate programado se acende para indicar que uma ou várias opções de arremate estão ativadas. O indicador segue aceso até que as opções de arremate não estejam mais em uso.

Arremate imediato (8)

Pressione o botão de arremate enquanto costura e sua máquina costurará alguns pontos de arremate parando automaticamente.

Mostrador gráfico (9)

O mostrador gráfico permite visualizar todas suas seleções e opções. Os pontos são exibidos em tamanho real.

Largura de ponto ou posição de ponto (10)

Aumente ou diminua a largura do ponto usando os botões + e - .

Pressione o botão de alternativas (12) para ver a posição do ponto selecionado. Use os botões + e - para mudar a posição do ponto.

Comprimento de ponto ou densidade de ponto (11)

Aumente ou diminua o comprimento do ponto usando os botões + e - .

Pressione o botão de alternativas (12) para ver o ajuste de densidade para pontos cheios. Use os botões + e - para mudar a densidade do ponto selecionado.

Alternativas (12)

Quando você seleciona um ponto decorativo, os ajustes de largura e comprimento serão exibidos no mostrador gráfico. Pressionando o botão de alternativas, será exibida a posição do ponto em vez da largura do ponto e a densidade em vez do comprimento do ponto.

Disco (13)

Use estes botões para mover-se pelo mostrador gráfico. O seletor tem botões com setas para cima e para baixo, direita e esquerda, e o ícone no centro do seletor é um botão de OK.

O disco tem várias funções, por exemplo, passar de um ponto a outro, determinar o tamanho de uma casa de botão e navegar nas opções do menu de ajustes. Confirme suas seleções com o ícone central do disco que equivale a OK.

Seleção direta (14)

Pressionando um, ou uma combinação, dos botões de 0 a 9, você seleciona o ponto representado por esse número imediatamente.

F1 - Função 1 (15)

O botão F1 é usado para configurar o programa da função "tapering" para ângulos perfeitos. Também é usado para repetir casas de botão e para desativar a repetição em pontos de cerzido. Todas as seleções são exibidas no mostrador gráfico.

No seqüenciamento, o botão F1 é usado para selecionar um ajuste de caractere.

F2 - Função 2 (16)

O botão F2 é usado para configurar as opções de arremate e no seqüenciamento é usado para selecionar o tipo de letra. Todas as seleções são exibidas no mostrador gráfico.

Botão Informações (17)

Pressione este botão para alternar visualização de recomendações entre ligada e desligada.

Menu de configurações (18)

Pressione este botão para abrir o menu das configurações da máquina.

Espelhar de lado a lado (19)

Para espelhar pontos e seqüências lado a lado.

Abrir ponto ou seqüência personalizada (20)

Pressione este botão para abrir um ponto ou seqüência personalizada.

Salvar ponto ou seqüência personalizada (21)

Pressione este botão para salvar um ponto ou uma seqüência na memória da máquina.

Eliminar (22)

Para eliminar pontos individuais em uma seqüência, ou pontos e seqüências personalizados.

Seqüenciamento (23)

Pressione este botão para inserir seqüenciamento.

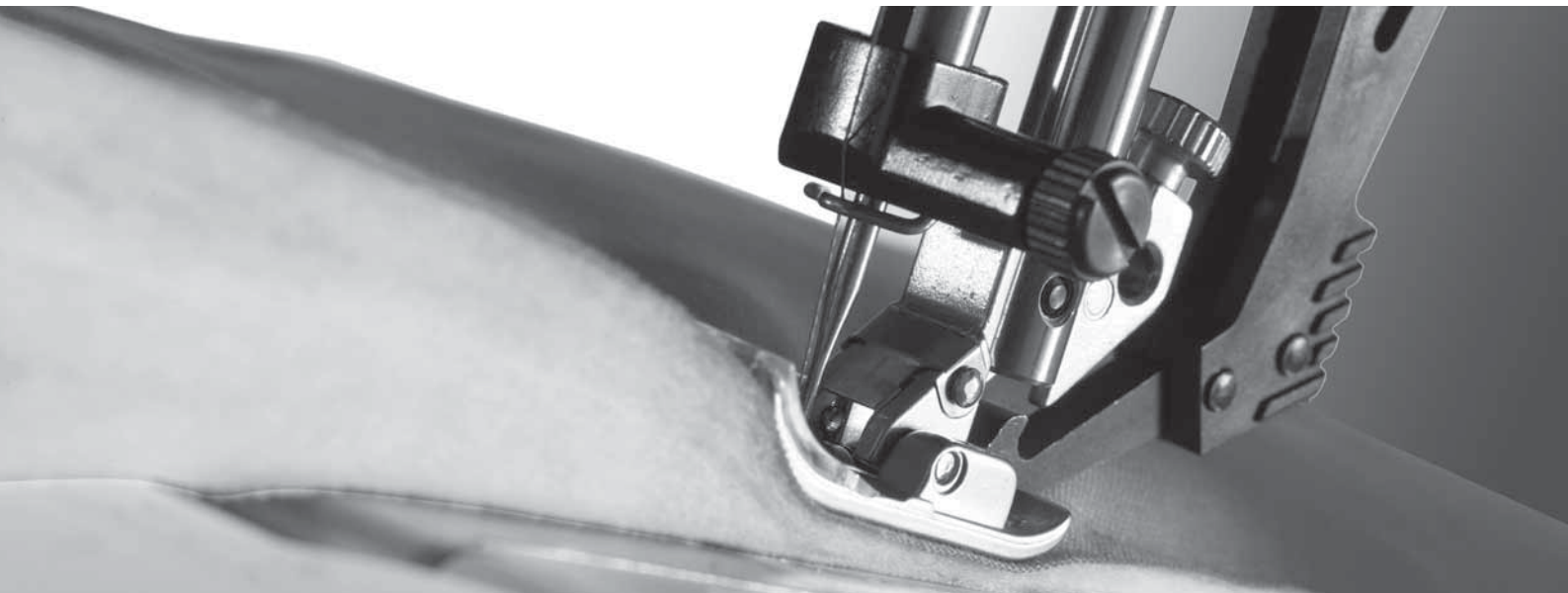
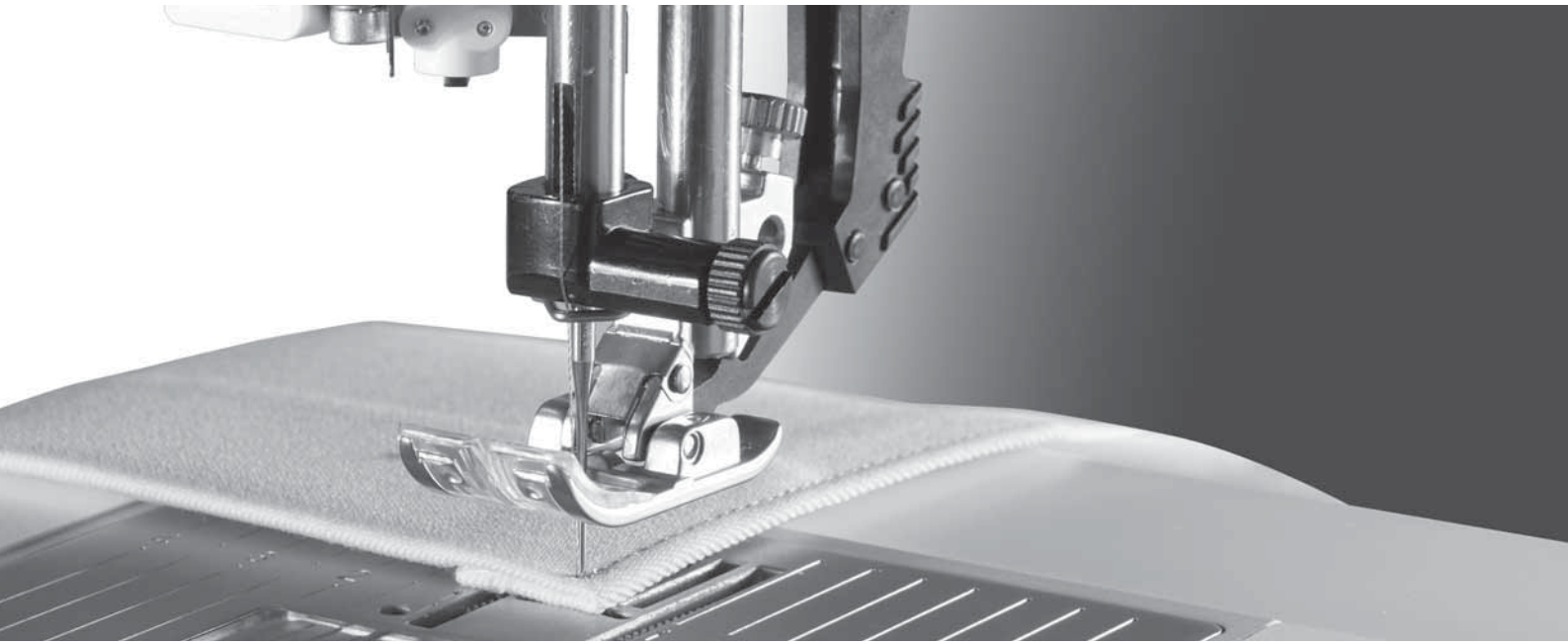
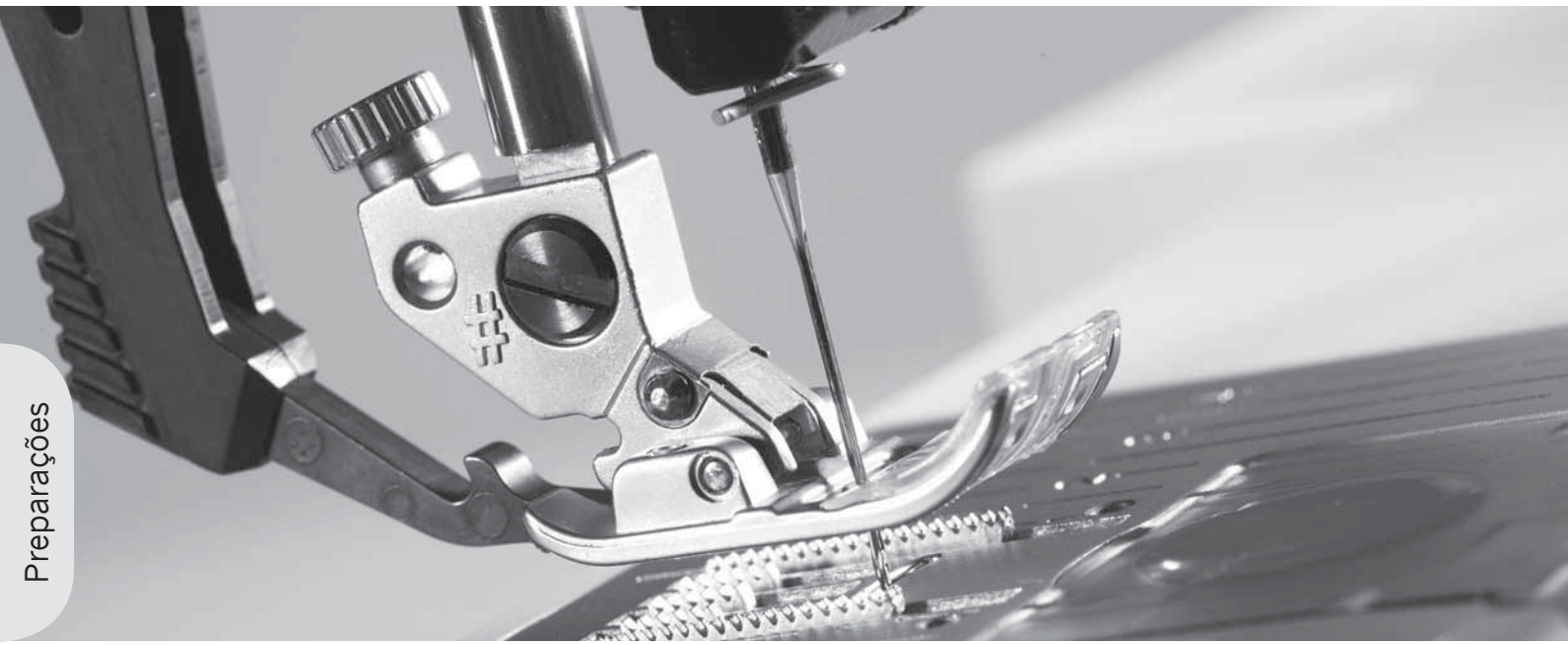

Menu de configurações

No menu de configurações você pode alterar ajustes pré-definidos e fazer ajustes manuais nas configurações da máquina, de som e de tela.

Abra o menu pressionando o botão de menu de configurações e selecione a configuração que deseja ajustar pressionando os botões com as setas para cima e para baixo no disco.

Use os botões de seta da direita e da esquerda para ajustar os valores e ativar configurações, ou para abrir uma lista de opções, pressionando OK. Uma caixa cheia indica que está ativado, uma caixa vazia indica que não está.

Nota: Se uma configuração não puder ser combinada com alguma configuração previamente selecionada, o contorno dessa caixa será em linha tracejada.



Há dois ícones que são exibidos ao lado de algumas das alternativas de configuração.

 Este ícone mostra que a configuração será mantida até que você selecione outro ponto.

 Este ícone mostra que a configuração será mantida até que você desligue a máquina.

Nenhum ícone significa que esta configuração será mantida até que você a desative.

Pressione o botão de menu de configurações novamente para sair do menu de configurações.

Afinações	
Tensão dos fios	4.6 
Agulha dupla	3.0 <input type="checkbox"/>
Segur larg ponto	<input type="checkbox"/>
Sapatilha Dynamic 6D	<input type="checkbox"/>
Calc mãos livres	<input type="checkbox"/>
Sensormatic mãos livres	<input type="checkbox"/>
Pressão calcador	6.5 

Tensão da linha (4.2)

Sua máquina de costura pré-determinará eletronicamente uma tensão de linha para o ponto selecionado. Dependendo do tecido, enchimento, linha, etc., a tensão pode necessitar ajuste. Use os botões de seta à direita e esquerda para ajustar a tensão da linha. As alterações somente afetam o ponto selecionado. A configuração voltará ao padrão quando você selecionar outro ponto.

 **4.6** No modo de costura, pressione o botão de informações para ver a tensão de linha selecionada.

Para 3.2: Consulte a página 3:3 para obter instruções de como ajustar a tensão de linha.

Agulha dupla

Ative o programa de agulha dupla e use os botões de seta à direita e esquerda no disco para ajustar a largura da agulha dupla. Quando se seleciona o tamanho de uma agulha dupla, a largura de todos os pontos é limitada para aquele tamanho de agulha para evitar quebra da agulha.

 No modo de costura, pressione o botão de informações. O ícone de recomendação da agulha dupla será exibido.

A configuração será mantida até que o ajuste da agulha dupla seja desfeito.

Nota: Agulha dupla e segurança de largura de ponto não podem ser usadas ao mesmo tempo.

Uma janela 'pop-up' de advertência será exibida se você selecionar um ponto que seja largo demais para o tamanho configurado da agulha dupla.

Segurança de largura de ponto

Selecione esta função ao usar uma chapa da agulha para ponto reto ou pé calcador para ponto reto para travar a posição central da agulha em todos os pontos para evitar danos à agulha, ao pé calcador ou à chapa da agulha.

 No modo de costura, pressione o botão de informações. O ícone de segurança da largura do ponto será exibido.

Ao ligar a máquina com este ajuste ativado e em cada seleção de pontos que não seja ponto reto, uma janela 'pop-up' informa que o ajuste está feito para ponto reto. Desmarque a seleção de segurança de largura de ponto para voltar a operação de costura normal.

Nota: Agulha dupla e segurança de largura de ponto não podem ser usadas ao mesmo tempo.

Sapatilha Dinâmica para Quilt Livre com Mola 6D (4.2)

A mola da pressão do calcador irá subir e descer em cada ponto para segurar o tecido na chapa da agulha, enquanto a costura está sendo feita. Para ajustar a espessura do tecido use os diferentes níveis (ou alturas) no menu de configurações.

Nota: A sapatilha Dinâmica para Quilt Livre com Mola é recomendada para uso com o ponto reto. Ative a segurança da largura do ponto.

Movimento livre da sapatilha para quilt livre (4.2)

Ative para colocar a máquina no modo de movimento livre da sapatilha para quilt livre. Abaixar os dentes impelentes. Uma sapatilha para quilt livre subirá e descerá com cada ponto para manter o tecido junto à placa enquanto o ponto estiver sendo formado.



No modo de costura, pressione o botão de Informações. O ícone de movimento livre do A sapatilha para quilt livre será exibido em vez da recomendação de pé calcador.

Uma janela 'pop-up' informará que o movimento livre da sapatilha para quilt livre está ativo ao ligar a máquina.

Nota: O movimento livre do pé de ponta aberta é opcional e pode ser comprado em seu distribuidor PFAFF® local. Não use se o movimento livre do sensormatic estiver ativado, já que a agulha pode danificar o pé calcador. A sapatilha com abertura de movimento livre, ou qualquer sapatilha para quilt livre podem ser usadas também para bordado com movimento livre.

Movimento livre Sensormatic (4.2)

Ative para colocar a máquina no modo de movimento livre sensormatic com o pé calcador 6A. Abaixar os dentes impelentes.



No modo de costura, pressione o botão de informações. O ícone de movimento livre do sensormatic será exibido em vez da recomendação de pé calcador.

O tecido deve ser movimentado manualmente. Ao costurar com movimento livre a velocidade baixa, o pé calcador sobe e desce com cada ponto para segurar o tecido junto à placa enquanto o ponto se está formando. À velocidade mais alta, o pé calcador flutua por cima do tecido enquanto se costura.

Ao ligar a máquina, uma janela 'pop-up' informa que o movimento livre sensormatic está ativo.

Altura do pivô (4.2)

Ajuste a altura da sapatilha quando a máquina for configurada para costura livre.

No modo livre Sensormatic, o tecido deve mover-se livremente debaixo da sapatilha. Se o tecido se mover para cima e para baixo com a agulha durante a costura, os pontos podem saltar. Diminuindo a altura do pivô reduzirá o espaço entre a sapatilha e o tecido, eliminando os saltos de pontos.

Obs.: Tenha cuidado para não reduzir muito a altura do pivô. O tecido tem que mover livremente debaixo da sapatilha.

Pressão do pé calcador (4.2)

Na maioria dos casos, não é necessário ajustar a pressão do pé calcador. Para obter melhor resultado ao usar técnicas especiais, ajuste a pressão. Use os botões de seta à direita e esquerda no disco para ajustar a pressão. Quanto mais alto for o número, maior será a pressão no tecido. O valor pode ser ajustado entre 0 e 9 em passos de 0,5. Seu ajuste manual será cancelado ao desligar a máquina.

Nota: Se deseja mudar a pressão do pé calcador para uma seqüência completa, leve a seqüência para o modo de costura e mude o ajuste lá.

Elevação automática do pé calcador (4.2)

Quando selecionada, é ativada a elevação automática do pé calcador e o pé calcador se elevará até a altura pivô, isto é, ao parar com a agulha na posição mais baixa. Ao desmarcar a seleção, o pé calcador continuará baixo mesmo que a máquina pare com a agulha na posição baixa.

Balancear

Ao costurar em tecidos especiais ou executando uma técnica especial, o balanceamento pode necessitar de ajuste. Comece costurando um ponto em um retalho de tecido. Use os botões de seta à direita e esquerda para balancear o ponto entre -7 e 7. Ao costurar novamente, o balanceamento será ajustado.

As mudanças somente afetam o ponto selecionado. O ajuste voltará ao pré-definido quando se selecionar outro ponto.

Idioma

Use os botões de seta à direita e esquerda para mudar o idioma de todo o texto em sua máquina.

Alarme sonoro

Liga ou desliga todos os sons de alarme da máquina. O ajuste pré-definido é 'ligado'.

Contraste

Ajuste o contraste do mostrador gráfico usando os botões de seta à direita e esquerda. O valor pode ser determinado entre -20 a 20 a intervalos de 1.

Versão do software

Verifique a versão de software de sua máquina de costura.

Costurando 3



O modo de costura é a primeira visualização exibida no mostrador gráfico ao ligar a máquina. O ponto selecionado será exibido em tamanho real no campo de pontos. Aqui você encontrará toda a informação básica que precisa para começar a costurar. Este também é o menu onde se determinam os ajustes de seu ponto. O ponto reto é o pré-determinado.

Modo de costura – visão geral

1. Número do ponto selecionado
2. Campo de pontos
3. Largura de ponto/posição de ponto
4. Comprimento/densidade do ponto
5. Programa da função “tapering” para ângulos perfeitos
6. Opções de arremate

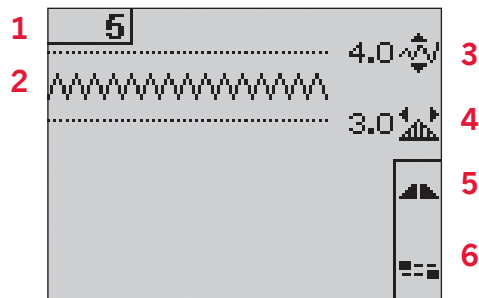

Selecionando um ponto

Pressionando um dos botões de seleção direta, você escolhe o ponto relativo àquele número imediatamente. Digite dois ou três dígitos em rápida sucessão para selecionar um ponto de 10 para cima. Se o número de ponto não existir, você ouvirá um bip e o primeiro número digitado será selecionado como ponto.

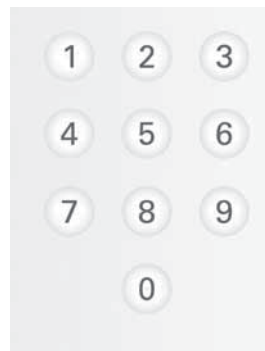

Use os botões de setas para cima e para baixo no disco, para mudar de um ponto a outro.



Recomendações de costura

Pressione o botão de informações para exibir as recomendações de costura para o ponto em uso. Pressione o botão novamente para ocultar a informação.

7. Recomendação de agulha/ajuste

-  Ajuste para agulha dupla
-  Agulha asa recomendada
-  Ajuste para segurança de largura de ponto

8. Recomendação de pé calcador
9. Entretela recomendado
10. Recomendação de dentes impelentes/IDT
11. Valor de tensão da linha (4.2) / Tensão recomendada (3.2)

Nota: Nem todos os símbolos e opções serão exibidos ao mesmo tempo.

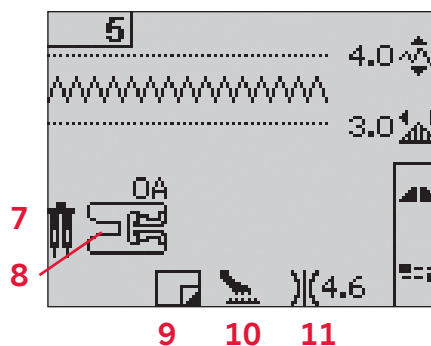

Ajustes do ponto

Sua máquina determinará a melhor configuração para cada ponto selecionado. Ou você poderá fazer seus próprios ajustes no ponto selecionado.

As mudanças de ajuste afetam somente o ponto selecionado. Seus ajustes alterados retornarão para o ajuste pré-definido ao ser selecionado outro ponto. Os ajustes alterados não são salvos automaticamente ao desligar sua máquina.

A largura e comprimento de ponto ajustados são exibidos ao lado dos ícones de cada ajuste. Ao tentar exceder os ajustes mínimos ou máximos de largura e comprimento, um alarme sonoro será ouvido.

Nota: Os números ficam em destaque quando o ajuste é alterado.

Largura de ponto (1)

Aumente ou diminua a largura de ponto usando + e -.

Comprimento de ponto (2)

Aumente ou diminua o comprimento do ponto usando + e -. Ao aumentar o comprimento de um ponto zigzague ou decorativo, todo o ponto será mais longo. Ao aumentar o comprimento de um ponto cheio, onde a densidade pode ser ajustada, todo o ponto será mais longo, mas a densidade continuará inalterada.

Posição do ponto (3)

Pressione o botão de alternativas para mostrar a posição do ponto em vez da largura do ponto. Use os botões + e - para mover o ponto para a esquerda ou para a direita.

Nota: Iso somente é possível quando se estiver usando um ponto mais estreito do que 9 mm. Você pode diminuir a largura do ponto para torná-lo mais estreito, caso seja necessário.

Densidade do ponto (4)

Pressione o botão de alternativas para mostrar o ajuste de densidade em vez do comprimento do ponto no caso de pontos cheios. Agora os botões + e - de ajuste de comprimento de ponto ajustam a densidade. A densidade do ponto não afeta o comprimento real de todo o ponto.

Nota: Este recurso se usa freqüentemente com linhas especiais e quando um ponto cheio menos denso é desejado. Se você escolheu uma casa de botão, o mostrador gráfico mostrará por pré-definição o ajuste de densidade em vez do ajuste de comprimento do ponto.

Tensão da linha (5)

Para obter o melhor aspecto e durabilidade de ponto, certifique-se de que a tensão da linha da agulha esteja corretamente ajustada, ou seja, para costura em geral, as linhas se encontram exatamente entre as duas camadas de tecido.

Se a linha da bobina estiver visível na parte de cima do tecido, a tensão da linha da agulha está muito apertada. Diminua a tensão da linha da agulha.

Se a linha superior estiver visível na parte de baixo do tecido, a tensão da linha da agulha está muito frouxa. Aumente a tensão da linha da agulha.

Para pontos decorativos e casas de botão, a linha da parte de cima deve estar visível na parte do avesso do tecido.

Para 4.2: Sua máquina de costura ajusta eletronicamente a melhor tensão da linha para o ponto selecionado. Consulte a página 2:16 para obter instruções sobre como alterar o ajuste manualmente.

Para 3.2: Pressione o botão de informações. Use o ajuste de tensão da linha recomendado indicado no mostrador gráfico (5). Gire o dial numerado de tensão para determinar a tensão.

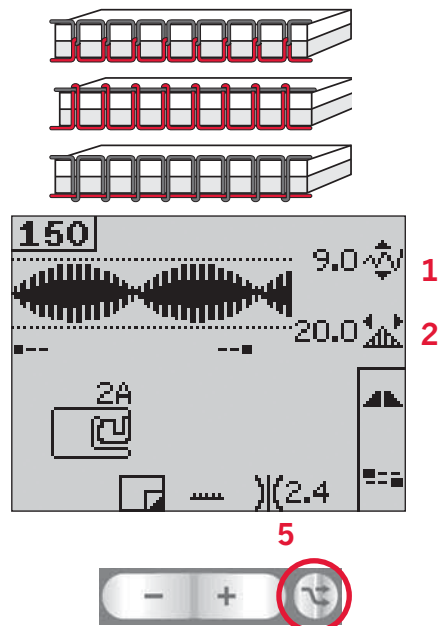

Pressione o botão de alternativas para ver a posição e densidade do ponto



Espelhamento

Para espelhar pontos ou seqüências pressione o botão espelhar de lado a lado.

Para 4.2: Para espelhar de ponta a ponta, pressione o botão espelhar de ponta a ponta.

Opções de arremate

As opções de arremate lhe permitem programar arremates tanto no início (A) como no final (B) do ponto.

1. Pressione o botão F2 para abrir a visualização das opções de arremate.
2. Use o disco para passar de uma opção a outra e pressione OK para selecionar que funções deseja usar.
3. Quando tiver feito suas escolhas, feche a visualização pressionando o botão F2 novamente. Mini ícones de arremate (D) serão exibidos no mostrador gráfico, indicando que funções de arremate estão selecionadas. As seleções continuarão disponíveis até que você as desmarque.

Nota: Para arremate imediato, use o botão de arremate, localizado no painel da máquina.

Costurando com opções de arremate selecionadas

1. O início do arremate (A) será executado assim que você comece a costurar.
2. Pressione o botão de costura em retrocesso para ativar o arremate do final (B). O indicador de arremate programado se acenderá. A máquina terminará o ponto e fará o arremate.

Para 4.2: Quando um cortador de linha (C) estiver programado, a máquina automaticamente cortará as linhas depois de fazer o arremate final. A agulha e o pé calcador subirão.

Nota: Pare de costurar e pressione o botão de costura em retrocesso duas vezes para ativar a costura em retrocesso. O indicador de costura em retrocesso se acenderá. Não será feito nenhum arremate.

Pressione o botão de costura em retrocesso ao costurar para trás para ativar o arremate final. Tanto o indicador de retrocesso como o de arremate programado, se acenderão.

Para voltar a costurar para a frente, pare de costurar em retrocesso e pressione o botão de retrocesso. Nenhum indicador se acenderá e não será feito nenhum arremate.

3. Para desativar as opções de arremate, use o disco para passar de uma opção a outra e pressione OK para cada uma que deseja desativar.

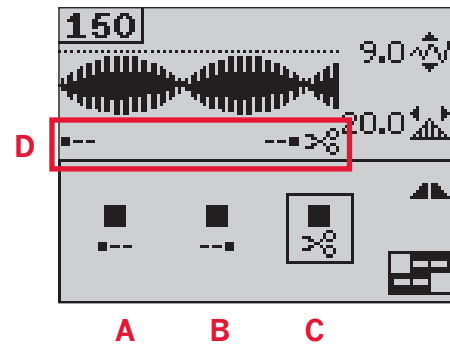
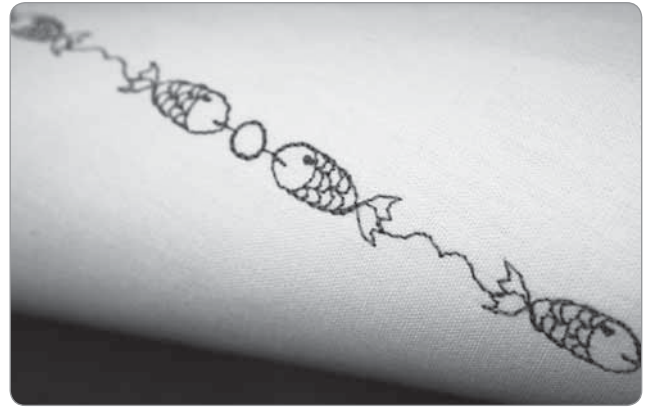

Programa da função “tapering” para ângulos perfeitos

A função “tapering” aumenta ou diminui a largura do ponto durante a costura para afunilar simétrica ou assimetricamente.

1. Abra a visualização do programa da função “tapering” pressionando o botão F1.
2. Use os botões de setas à esquerda e direita no disco para selecionar início ou final da função “tapering”. Pressione OK para ativar ou desativar a configuração.
3. Pressione OK demoradamente para abrir uma visualização com diferentes opções de ângulo para começar ou para terminar a função “tapering”. Escolha o ângulo desejado para seu desenho usando os botões de seta e pressione OK para selecionar.
4. Pressione o botão F1 novamente para fechar a visualização do programa da função “tapering”. Há mini-ícones (A) no mostrador gráfico que indicarão se o início ou o final da função “tapering” estão ativos.
5. Quando a função “tapering” estiver ativada para início e final e você começar a costurar, o ponto começará com uma largura de 0 mm. Ela aumentará até alcançar a largura de ponto selecionada. Costure o comprimento desejado e pressione o botão de retrocesso. A largura é reduzida até chegar a 0 mm.

Nota: Quase todos os pontos podem ter a função “tapering” para ângulos perfeitos. Quando se tenta abrir a visualização do programa da função “tapering” para um ponto onde isto não se pode aplicar, um som de advertência será ouvido.

Controle de velocidade

1. Pressione demoradamente o botão de velocidade para abrir uma janela ‘pop up’ onde poderá usar os botões de seta à esquerda e à direita no disco para mudar a velocidade de costura.

Nota: Não se pode selecionar uma velocidade mais alta do que a velocidade padrão.

2. Pressione o botão de velocidade novamente para fechar a janela ‘pop up’.
3. Pressione o botão de informações. Um ícone no mostrador gráfico indicará a velocidade para a qual sua máquina está ajustada (B).
4. Para desativar o controle de velocidade, pressione o botão de velocidade. Volte a pressioná-lo para costurar com a velocidade selecionada anteriormente.

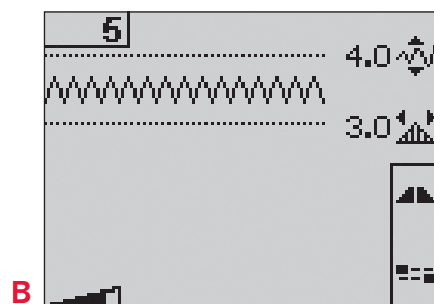
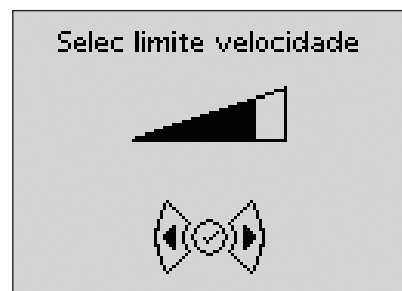
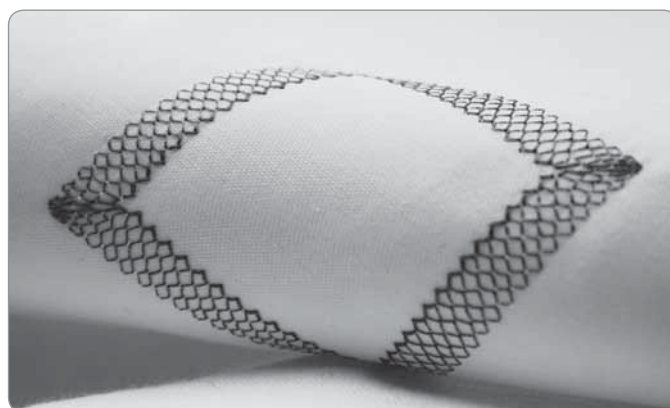
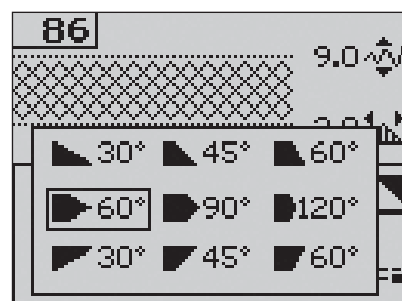
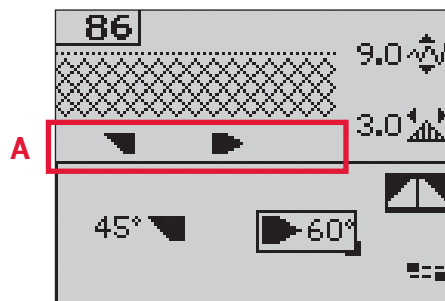

Pontos personalizados

Salvar ponto personalizado

1. Salve seus pontos personalizados na máquina de costura pressionando o botão salvar. Isto abrirá o menu salvar ponto personalizado ou o de seqüência. Selecione a opção de ponto personalizado com os botões de seta do disco e confirme pressionando OK.
2. Selecione uma memória vazia usando os botões de seta. Confirme sua seleção pressionando OK. Se a memória selecionada não estiver vazia, aparecerá uma janela 'pop up' com mensagem perguntando-lhe se deseja substituir o ponto ou seqüência existente pelo novo. Selecione sim ou não com os botões de seta e pressione OK.
3. Pressione novamente o botão salvar para voltar ao modo de costura.

Nota: Alguns pontos especiais, como casas de botão, não podem ser salvos. Uma janela 'pop up' informará isto quando se tentar salvar um ponto desse tipo.

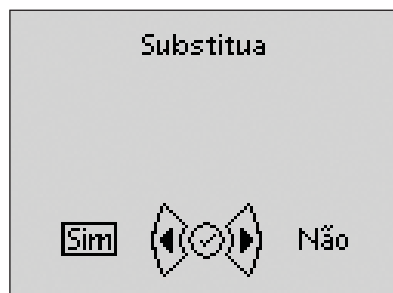

Abrir um ponto personalizado

1. Abra seus pontos personalizados pressionando o botão abrir. Isto abrirá o menu abrir ponto personalizado ou de seqüência. Selecione a opção de ponto personalizado na janela 'pop up' com os botões de seta do disco. Confirme pressionando OK.
2. Use os botões de seta para selecionar o ponto que deseja usar e pressione OK. O ponto aparecerá no modo de costura, pronto para começar a ser usado. O número do ponto aberto será mostrado antecedido de um coração.



Apagar ponto personalizado

1. Para apagar seus pontos personalizados da máquina é preciso estar no modo abrir ou salvar.
2. Selecione o ponto que deseja apagar e pressione o botão 'limpar'. Uma janela 'pop up' aparecerá pedindo para confirmar a eliminação. Selecione sim ou não com os botões de seta do disco e pressione OK.

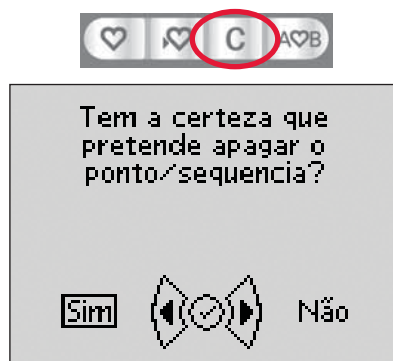

Técnicas de costura

Acolchoado com aspecto de feito à mão

Um acolchoado em geral consiste de três camadas, duas de tecido com uma de recheio no meio delas.

1. Alinhave a parte superior do acolchoado já pronta ao recheio e à parte de baixo.
2. Passe a linha na máquina usando uma linha invisível (monofilamento). Use linha de rayon ou de algodão contrastante ou de tom combinado na bobina.
3. Encaixe a sapatilha recomendada mostrada na visualização de recomendações de costura.
4. Acione o IDT.
5. Ao costurar, você deverá ver somente a linha da bobina. Aumente a tensão da agulha conforme necessário para obter o efeito desejado.

Obs.: Ao costurar pontos de quilt tipo artesanal, use tamanho de agulha 90 e linha leve de algodão na bobina. Dependendo do tipo de tecido, enchimento, linha, etc., poderá ser necessário ajustar a tensão. Faça alguns testes em um pedaço do tecido que você está costurando para conferir a tensão.

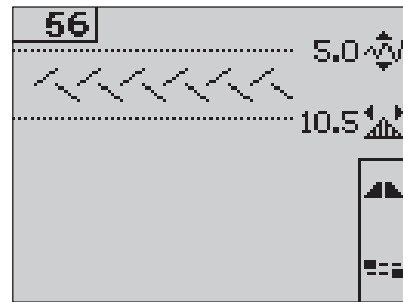

Pontos recomendados para acolchoado com aspecto de feito à mão

Ponto	53	54	55	56	57	58	244	245	246	247	248	249	250	251	252	253	254
4.2	[Icon]	[Icon]	[Icon]	[Icon]	[Icon]	[Icon]	[Icon]	[Icon]	[Icon]	[Icon]	[Icon]	[Icon]	[Icon]	[Icon]	[Icon]	[Icon]	[Icon]
3.2	44	45	46	47	48	49	-	-	-	-	-	-	-	-	-	-	-

Cerzido

Cerzir um pequeno buraco ou um rasgo antes que aumente pode salvar uma peça. Escolha uma linha fina de cor o mais próximo possível do tecido.

1. Coloque a peça a cerzir em posição com a entretela sob o pé calcador.
2. Selecione um ponto de cerzido.
3. Comece a costurar acima do buraco e por cima dele.
4. Depois de ter costurado através do buraco, pressione o botão de retrocesso para determinar o comprimento do ponto.
A máquina automaticamente completará o ponto.

5. Como padrão, a máquina será ajustada para repetir o mesmo tamanho de quadrado de cerzido, simplesmente continue a costurar. O ícone de repetição ficará em destaque, indicando que a repetição está ativada. Pressione o botão F1 para desativar a repetição.

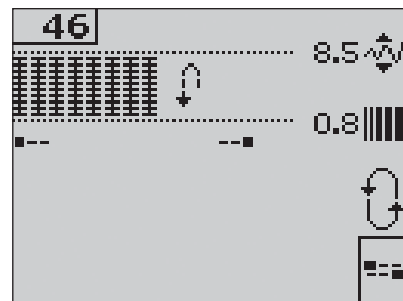

Posição de movimento livre (3.2)

Ao usar a sapatilha para quilt livre/cerzido, o pé calcador deve estar na posição de movimento livre.

1. Desative o IDT e abaixe os dentes impelentes.
2. Coloque a sapatilha para quilt livre/cerzido e selecione um ponto.
3. Para ativar a posição de movimento livre, mova a alavanca do pé calcador para cima e empurre o controle (A), na parte inferior da alavanca em sua direção até que encaixe no lugar. Solte a alavanca e ela estará ajustada para a posição de movimento livre.
4. Comece a costurar.
5. Para desativar a posição, empurre a alavanca ligeiramente para cima e o controle (A) no sentido contrário ao seu, até que encaixe no lugar.

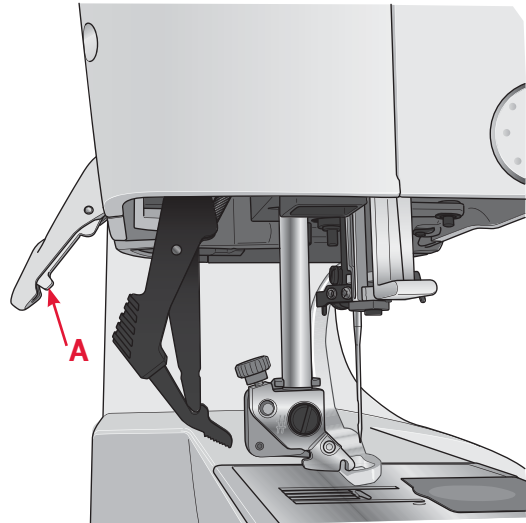

Para a 4.2: Consulte a página 2:15 para obter instruções de como costurar em movimento livre com a 4.2.

Casas de botão

Para fazer uma casa, comece por colocar a sapatilha correta e depois selecione o tipo de casa. Certifique-se que o sistema IDT™ esteja desengatado. Certifique-se de que o IDT está desativado. Para assegurar bom resultado, comece costurando uma amostra de teste em um retalho do tecido, com a entretela que pretende usar.

A direção dos pontos que estão sendo costurados será indicada na tela por uma seta ao lado da casa.

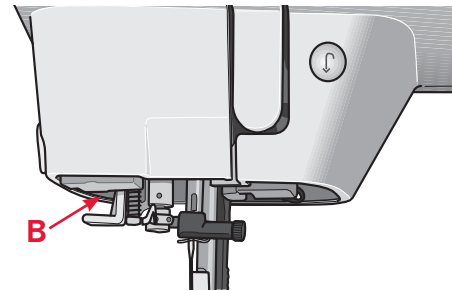

Casa de botão com sensormatic

Ao fazer uma casa de botão com a sapatilha sensormatic para casas, ajuste o comprimento da abertura da casa para o tamanho ligeiramente maior do que o do botão.

1. Encaixe a sapatilha sensormatic para casas 5A.
2. Ligue o fio na tomada (B) que se encontra à esquerda acima da área da agulha.
3. Use a régua na tampa para medir o botão. Ajuste o comprimento da abertura usando as setas do disco para a direita e esquerda.
4. Assegure-se de que a seta vermelha esteja alinhada com a marca da sapatilha (C).
5. Comece a costurar pressionando o pedal controlador.
6. As setas do mostrador gráfico indicarão quando cada parte da casa estiver costurada e em que direção. As colunas serão costuradas na mesma direção.
7. A casa será terminada automaticamente. Você poderá repetir a casa tantas vezes quanto for necessário pressionando o pedal controlador.

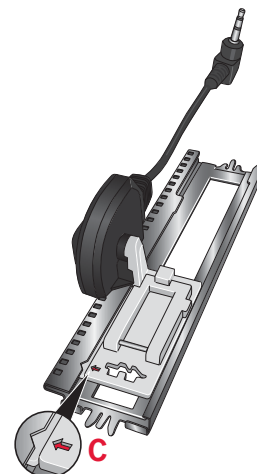
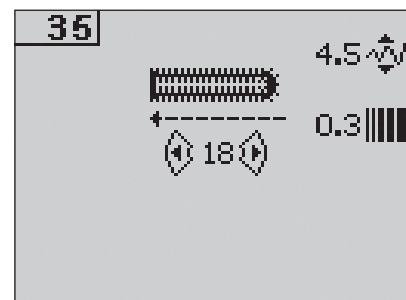

Casa de botão manual

1. Para fazer uma casa de botão manual em quatro etapas, use a sapatilha 5M.
2. A primeira coluna será costurada para trás. Costure a primeira coluna no comprimento que você deseja para a casa. O mostrador gráfico indicará a parte e a direção da costura da casa que está sendo feita.
3. Pressione o botão de retrocesso. A máquina faz o acabamento em barra e a segunda coluna. Quando as colunas estiverem alinhadas, pressione o botão de retrocesso outra vez para costurar o segundo acabamento em barra.

Nota: O ícone de repetição ficará em destaque indicando que a repetição está ativada. Pode repetir a casa tantas vezes quanto deseje pressionando o pedal controlador.

A máquina parará automaticamente quando a casa estiver pronta. Pressione o botão F2 para desativar a repetição.

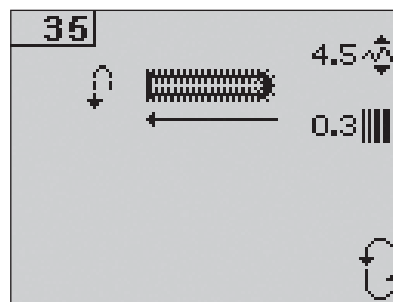

Pregando um botão

1. Para pregar um botão, retire o pé calcador e selecione o ponto para costura de botão.
2. Abaixee os dentes impelentes.
3. Coloque o botão embaixo do suporte do pé calcador. Use a função de espelhamento para assegurar-se de que os furos do botão estejam alinhados com o movimento lateral da agulha e que a largura seja apropriada para o botão. Se necessário, troque a largura entre furos com os botões + e - de ajuste de largura.
4. Pode-se aumentar ou diminuir o número de pontos que prenderão o botão ao tecido em etapas de dois, usando os botões do disco com as setas à esquerda e à direita.
5. Comece a costurar. A máquina executará o programa de costura, fará o arremate e parará.

Nota: Use a ferramenta multi-função para criar uma alça de linha para o botão. Também pode usar a Sapatilha de Pregador de Botão, disponível como acessório opcional.

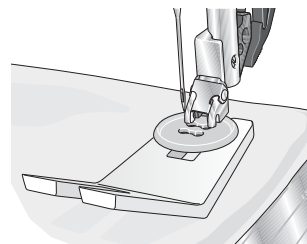
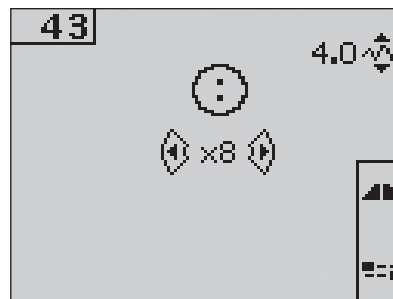

Avisos 'pop up' de costura comum

A linha da bobina está baixa (4.2)

Quando a bobina estiver quase vazia, a máquina parará automaticamente e uma janela 'pop up' aparecerá na tela. Substitua a bobina vazia por uma cheia e pressione OK no disco para confirmar.

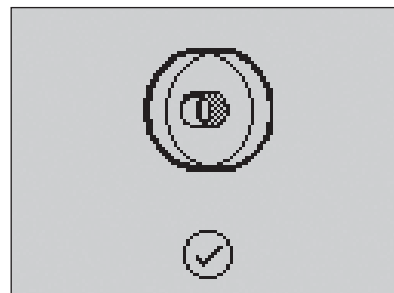

Sobrecarga do motor principal

Se estiver costurando tecido muito pesado ou se a máquina for bloqueada ao costurar, o motor principal poderá sofrer sobrecarga e a máquina parará de costurar. A mensagem 'pop up' se fechará quando o motor principal e a fonte de alimentação de energia estiverem em condição de segurança.

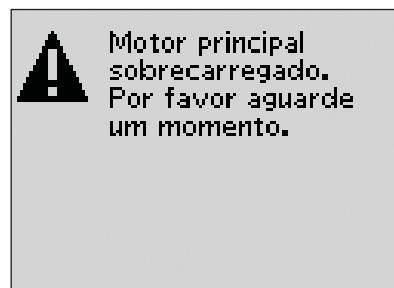

Retirar linha embaraçada (4.2)

Limpe a área sob a placa de linha e resíduos. Pressione OK no disco para fechar a janela 'pop up'.

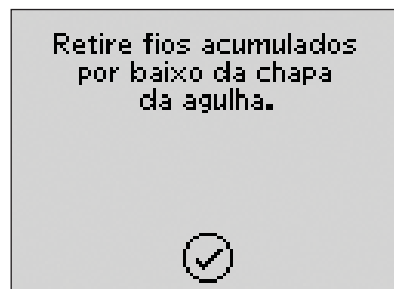

Seqüenciamento 4



A função de seqüenciamento de sua máquina permite criar pontos e seqüências com seus próprios ajustes personalizados e combinar pontos e letras em seqüências. Podem-se colocar 40 pontos, letras e comandos na mesma seqüência. Salve seus pontos personalizados e seqüências na máquina e carregue-os e execute-os sempre que desejar.

Todos os pontos realizados por sua máquina de costura podem ser usados para seqüenciamento, exceto os pontos de casa de botão, cerzido, função “tapering” para ângulos perfeitos, costura de botão e acabamento em barra.

Seqüenciamento – visão geral

1. Número do ponto atual
2. Campo de ponto
3. Comandos da seqüência
4. Alfabeto
5. Largura/posição do ponto
6. Comprimento/densidade do ponto
7. Ajuste de caracteres (maiúscula/minúscula, normal/símbolos especiais)
8. Seleção do tipo de letra

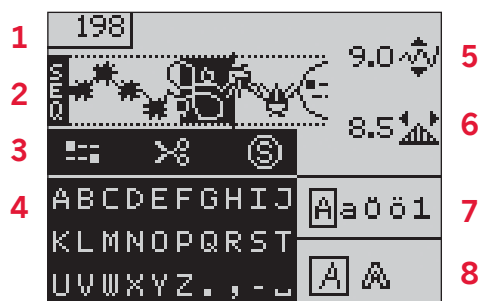

Criando uma seqüência

1. Pressione o botão de seqüenciamento para iniciar a seqüência.
2. Pressione o número do ponto que deseja usar. O ponto será exibido no campo de pontos.
3. Pressione o número do ponto seguinte e este será exibido à direita do ponto selecionado anteriormente.

Nota: A posição atual do campo de pontos é indicada por um cursor. Os pontos inseridos serão colocados na posição do cursor. Mova o cursor ao longo da seqüência usando os botões de seta no disco para a direita e esquerda.

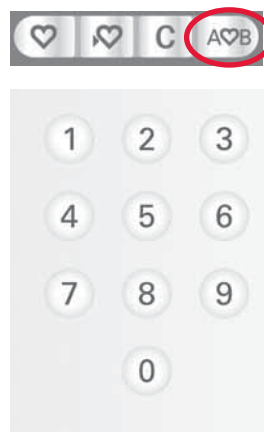

Comandos de seqüência

Podem-se inserir comandos de arremate, corte de linha (para a 4.2) e de parada em sua seqüência.

Use os botões de seta no disco para selecionar um comando e pressione OK para inseri-lo. Ele será colocado na posição do cursor.

Os comandos inseridos serão incluídos ao salvar sua seqüência e serão executados sempre que você costure essa seqüência.

Nota: Pode-se inserir até 3 comandos em cada seqüência.

Usando o alfabeto

1. Mova o cursor ao longo do campo de pontos (2) com os botões de seta à esquerda e direita do disco até o local onde queira acrescentar uma letra.
2. Use o botão de seta para baixo para pular entre os comandos da seqüência (3) e o alfabeto (4). Selecione uma letra usando os botões de seta e pressione OK para inseri-la. A letra será colocada na posição do cursor no campo de pontos.

Nota: A letra selecionada no alfabeto será destacada.



Selecionar ajuste de caractere e tipo de letra

Pressione o botão F1 para mudar o ajuste de caractere (7) entre letra maiúscula ou minúscula, letras normais ou especiais e símbolos.

Pressione o botão F2 para mudar os tipos de letra (8).

Ajustar texto e pontos

Você pode espelhar, ajustar o comprimento (6) e a largura (5) ou mudar a densidade e a posição do ponto selecionado. Os ajustes funcionam da mesma forma que no modo de costura. Consulte as páginas 3:3 - 3:5.

Depois de alterar um valor, os dígitos serão destacados no mostrador gráfico para mostrar que o valor não é o padrão.

Nota: Os ajustes somente afetarão o ponto na posição do cursor. Se você retornar ao modo de costura, todos os ajustes feitos lá afetarão toda a seqüência e não serão salvos.

Apagar um ponto ou letra em uma seqüência

Se desejar apagar um ponto, mova o cursor para o ponto que deseja apagar e pressione o botão limpar.

Para apagar toda a seqüência desde o campo de pontos, mova o cursor para a esquerda da primeira posição e pressione o botão limpar.



Administrando suas seqüências

Você poderá salvar e voltar a carregar suas seqüências. Cada memória de seqüência tem espaço de 40 pontos.

Salvar seqüência

A função de salvar a seqüência funciona da mesma forma que no modo de costura. Consulte a página 3:6. Selecione a opção seqüência em 'salvar ponto personalizado' ou no menu de seqüência.



Abrir seqüência

A função de abrir seqüência funciona da mesma forma que no modo de costura. Consulte a página 3:6. Selecione a opção 'seqüência' na janela 'pop up'.

Nota: Ao abrir uma seqüência salva no modo de costura, o número da seqüência salva será exibido precedido por um M.



Apagar seqüência

A função de apagar seqüência da máquina funciona da mesma forma que no modo de costura. Consulte a página 3:6.

Costurando uma seqüência

Para executar a seqüência, volte ao modo de costura pressionando o botão de seqüência ou pise no pedal controlador. Sua seqüência está pronta para ser costurada. A seqüência será costura de forma contínua se não houver parada programada.

Nota: Os ajustes feitos no modo de costura afetam toda a seqüência. No entanto, esses ajustes não serão salvos se você voltar à função seqüenciamento.



Manutenção 5

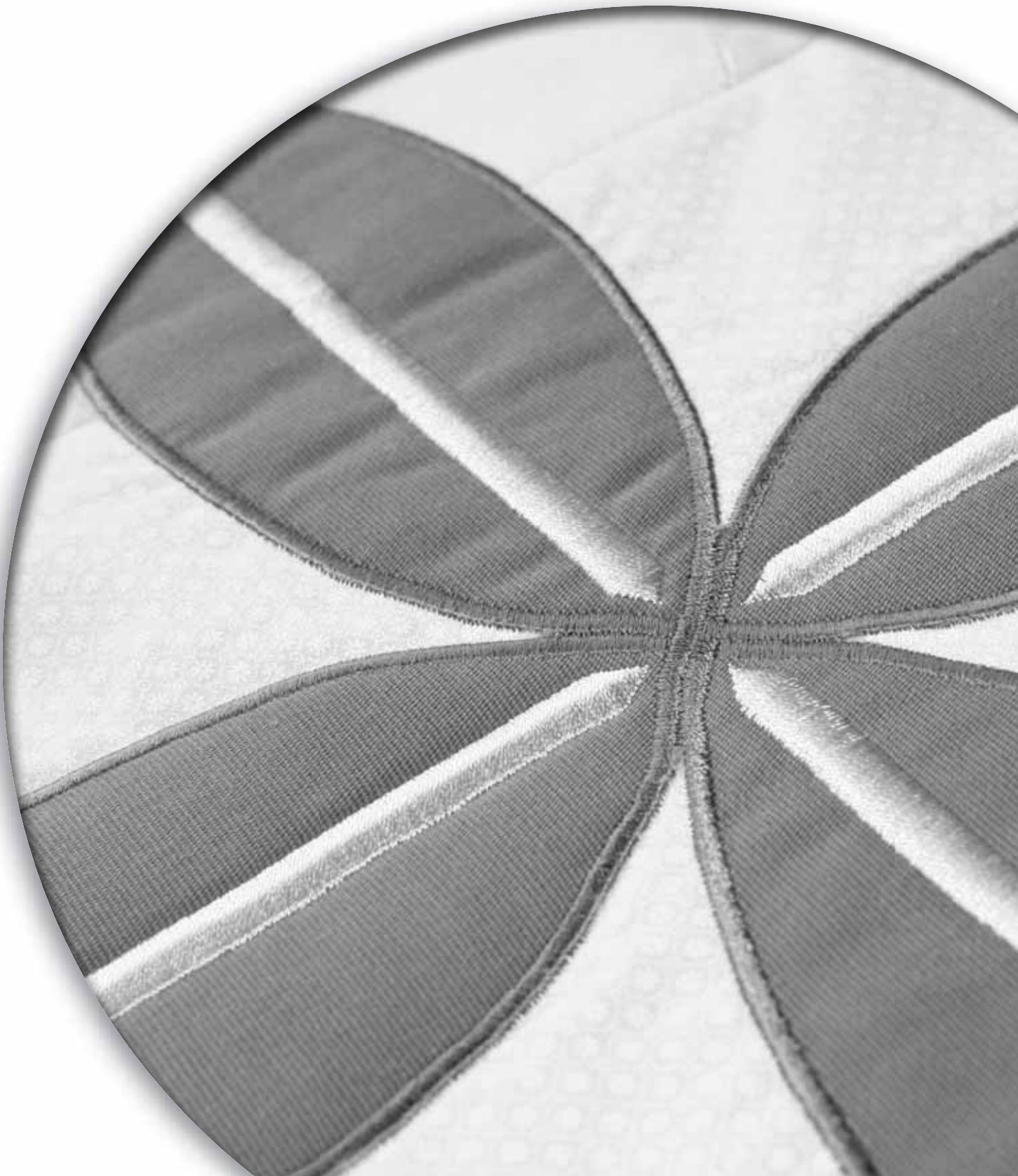

Limpeza da máquina

Para conservar sua máquina de costura, limpe-a freqüentemente. Não há necessidade de lubrificação (colocação de óleo).

Limpe a superfície externa de sua máquina com um pano macio para retirar poeira e fiapos.

Limpe o mostrador gráfico com um tecido limpo, macio e úmido.

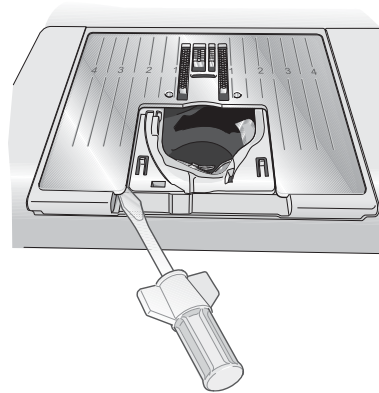

Limpeza da área da bobina

Nota: Abaixos dentes impelentes e desligue a máquina.

Retire o pé calcador e retire o visor da caixa da bobina. Coloque a chave de fenda sob a chapa da agulha como indicado na figura e delicadamente gire a chave de fenda para retirar a chapa de agulha. Limpe os dentes impelentes com a escova fornecida com os acessórios.

Limpeza sob a área da bobina

Limpe a área sob a caixa de bobina depois de executar vários projetos de costura, ou sempre que notar acúmulo de fiapos na área da caixa da bobina.

Retire o suporte da caixa de bobina (A), cobrindo a parte dianteira da caixa de bobina, levantando-a. Retire a caixa de bobina (B) levantando-a. Limpe com a escova.

⚠ Para a 4.2: Tenha cuidado ao limpar em volta da faca do cortador de linha (C).

Coloque a caixa de bobina e o suporte da caixa de bobina de volta no lugar.

Nota: Não assopre ar na área da caixa de bobina. A poeira e os fiapos irão parar dentro de sua máquina.

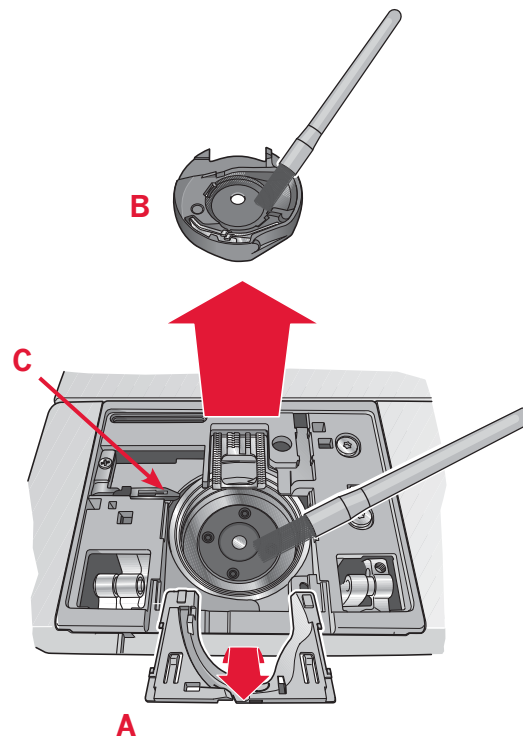

Substituição da chapa da agulha

Com os dentes impelentes abaixados, coloque a chapa da agulha com a saliência encaixada na fenda da parte de atrás (D).

Pressione a chapa da agulha para baixo até que encaixe no lugar com um clique.

Coloque o visor da bobina, fazendo-o deslizar.

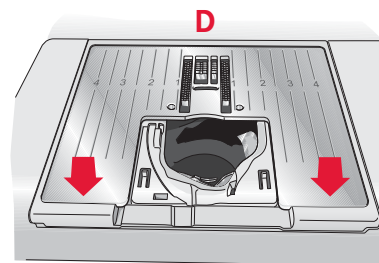

Solução de problemas

Neste guia de solução de problemas você encontrará soluções para os problemas que eventualmente tenha com sua máquina; Para mais informações entre em contato com seu distribuidor autorizado PFAFF®.

Problema/causa	Solução
Problemas gerais	
Os cortadores de linha não cortam a linha? (4.2)	Retire a chapa da agulha e limpe os fiapos na área da bobina. Habilite os cortadores automáticos no menu de configurações.
O tecido não anda?	Verifique se a máquina não está configurada para o modo de movimento livre no menu de configurações. Verifique se os dentes impelentes não estão abaixados.
Ponto errado, ponto irregular ou estreito?	Desative a agulha dupla ou a segurança da largura do ponto no menu de configurações.
A agulha quebra?	Coloque a agulha corretamente conforme descrito no Capítulo 2. Coloque a agulha adequada para o tecido.
A máquina não costura?	Verifique se todas as tomadas estão firmemente encaixadas na máquina e na tomada da parede. Verifique se o fio do pedal controlador está firmemente encaixado na tomada do pedal controlador. Leve a alavanca de enchedor de bobina para a posição de costura.
Os botões de função da máquina de costura não respondem ao toque?	Os soquetes e os botões de função da máquina podem ser sensíveis a eletricidade estática. Se os botões não respondem ao toque, desligue a máquina (OFF) e depois ligue-a (ON) novamente. Se o problema persistir, entre em contato com seu distribuidor autorizado PFAFF® local..

A máquina pula pontos	
A agulha está corretamente colocada?	Coloque a agulha corretamente conforme descrito no capítulo 2.
Você colocou uma agulha errada?	Use o sistema de agulhas 130/750 H.
A agulha está torta ou cega?	Coloque uma nova agulha.
Você passou a linha na máquina corretamente?	Verifique como está passado o fio pela máquina.
O pé calcador usado é o correto?	Coloque o pé calcador adequado.
A agulha tem furo muito pequeno para a linha?	Verifique se a agulha é a correta para a linha e para o tecido.
O tecido se move para cima e para baixo com a agulha durante a costura livre? (Modo livre Sensormatic, 4.2)	Diminua a altura do pivô da sapatilha no menu de configurações.

A linha da agulha quebra	
A agulha foi colocada corretamente?	Coloque a agulha corretamente conforme descrito no capítulo 2.
Você colocou uma agulha errada?	Use o sistema de agulhas 130/750 H.
A agulha está torta ou cega?	Coloque uma nova agulha.
Você passou a linha na máquina corretamente?	Verifique como está passado o fio pela máquina.

A agulha tem tamanho muito pequeno para a linha?	Verifique se a agulha é a correta para a linha e para o tecido.
Você está usando linha de má qualidade com irregularidades ou linha que já está ressecada?	Troque a linha por outra nova de alta qualidade comprada em um distribuidor autorizado PFAFF®.
A tampa do carretel que está usando é a correta?	Coloque uma tampa de carretel do tamanho adequado para o carretel que está utilizando.
A melhor posição de pino de carretel está sendo usada?	Tente uma posição diferente do pino do carretel (vertical ou horizontal).
A chapa da agulha está danificada?	Mude a chapa da agulha.

A linha da bobina quebra

A bobina foi colocada corretamente?	Verifique a linha da bobina.
A chapa da agulha está danificada?	Troque a chapa da agulha.
A área da bobina está limpa?	Limpe os fiapos da área da bobina e use somente as bobinas PFAFF® originais aprovadas para este modelo.
A bobina está enrolada corretamente?	Encha uma nova bobina.

A costura tem pontos desiguais

A tensão da linha está correta?	Verifique a tensão da linha da agulha e verifique como está enfiada a máquina.
Você está usando uma linha muito grossa ou com irregularidades?	Troque a linha.
A linha da bobina está enrolada de forma uniforme?	Verifique o enchimento da bobina.
Você está usando uma agulha correta?	Coloque uma agulha apropriada corretamente conforme descrito no capítulo 2.

A máquina não faz correr o tecido ou ele corre de forma irregular

A linha foi passada corretamente na máquina?	Verifique como está passado o fio pela máquina.
Tem acúmulo de fiapos entre os dentes impelentes?	Retire a chapa da agulha e limpe os dentes impelentes com uma escova.

Faça manutenção regular de sua máquina de costura em seu distribuidor autorizado PFAFF® local!

Se você verificou todos os pontos destas informações para solução de problemas e ainda tem problemas, leve sua máquina de costura a seu distribuidor autorizado. Se houver um problema específico, é de grande ajuda fazer uma amostra de teste em um retalho do tecido que você está usando, levando-a para o distribuidor autorizado. Uma amostra da costura geralmente proporcionará melhor informação que uma explicação verbal.

Peças e acessórios não originais

A garantia não cobre qualquer defeito ou dano causado pelo uso de acessórios ou peças não originais.

Reservamo-nos o direito de mudar o equipamento e o sortimento de acessórios sem aviso prévio, ou de fazer alterações no desempenho ou estilo.

Tais modificações, no entanto, serão sempre feitas para beneficiar o usuário e o produto.

Propriedade Intelectual

As patentes que protegem este produto estão relacionadas em etiqueta colocada embaixo da Máquina de Costura.

PFAFF, PERFECTION STARTS HERE, EXPRESSION, QUILT EXPRESSION, IDT (imagem) são marcas registradas da VSM Group AB.

