

FUJIFILM

BL04312-102 **PT**

DIGITAL CAMERA
Séries FINEPIX S8600

Manual do Proprietário

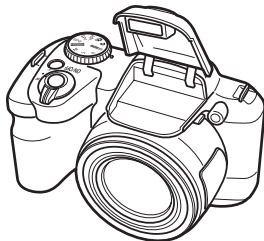

Para obter informações sobre os produtos relacionados, visite o nosso site em
http://www.fujifilm.com/products/digital_cameras/index.html

Antes de Começar

Primeiros Passos

Fotografia Básica e Reprodução

Mais sobre Fotografia

Mais sobre Reprodução

Filmes

Conexões

Menus

Notas Técnicas

Solução de Problemas

Apêndice

Exif Print

SD
XC

PictBridge

HDMI®
HIGH-DEFINITION MULTIMEDIA INTERFACE

Para Sua Segurança

Leia estas notas antes de utilizar o produto

Notas de Segurança

- Utilize sua câmera corretamente. Leia estas notas sobre segurança e o *Manual do proprietário* cuidadosamente antes de fotografar.
- Após a leitura destas notas de segurança, guarde-as em local seguro.

Sobre os Ícones

Os ícones mostrados abaixo são utilizados neste manual para indicar a gravidade dos ferimentos ou danos que poderão resultar se as informações fornecidas pelo ícone forem ignoradas e, como resultado, o produto for utilizado incorretamente.



ATENÇÃO

Este ícone indica que ignorar as informações poderá resultar em morte ou ferimentos graves.



CUIDADO

Este ícone indica que ignorar as informações poderá resultar em danos pessoais ou danos materiais.

Os ícones mostrados abaixo são utilizados para indicar a natureza das informações que deverão ser observadas.



Ícones triangulares indicam que estas informações exigem atenção ("importante").



Ícones circulares com uma barra diagonal informam que a ação indicada é proibida ("proibido").



Círculos preenchidos com um ponto de exclamação informam que a ação deve ser executada ("exigido").



ATENÇÃO



Desligue da tomada elétrica.

Quando ocorrer algum problema, desligue a câmera, remova as baterias e desconecte o adaptador de energia AC.

Continuar a usar a câmera quando ela emitir fumaça, estiver emitindo um odor incomum ou sob qualquer outra condição anormal, pode causar fogo ou choque elétrico.

- Entre em contato com seu revendedor FUJIFILM.



ATENÇÃO

Não deixe entrar água ou objetos estranhos na câmera.

- Se ocorrer a entrada de água ou objetos estranhos na câmera, desligue-a, remova as baterias e desconecte o adaptador de energia AC. Continuar a usar a câmera pode causar fogo ou choque elétrico.
- Entre em contato com seu revendedor FUJIFILM.



Não use no banheiro ou no chuveiro.

Não use a câmera no banheiro ou no chuveiro.

Isto pode causar fogo ou choque elétrico.



Não desmonte.

Nunca tente desmontar ou modificar (nunca abra a caixa).

O não cumprimento dessa instrução poderá provocar um incêndio ou um choque elétrico.



Não toque nas partes internas

Caso a caixa abra como resultado de uma queda ou outro acidente, não toque nas partes expostas.

O não cumprimento desta instrução poderá resultar em choque elétrico ou em ferimentos ao tocar as partes danificadas. Remova imediatamente a bateria, tendo o cuidado de evitar ferimentos ou choque elétrico, e leve o produto ao ponto de venda para ter uma orientação.



Não modifique, aqueça ou retorça ou puxe o cabo de conexão e não coloque objetos pesados no cabo de conexão.

Estas ações podem danificar o cabo e causar fogo ou choque elétrico.

- Se o cabo estiver danificado, entre em contato com seu revendedor FUJIFILM.



Não coloque a câmera em uma superfície instável.

A câmera pode tombar ou cair e causar dano.



Nunca tente fotografar em movimento.

Não use a câmera enquanto estiver andando ou dirigindo um carro ou outro veículo. Você pode cair ou se envolver em um acidente de trânsito.











Não toque em nenhuma parte metálica da câmera durante uma tempestade.



Isto pode causar choque elétrico devido à corrente induzida pela descarga atmosférica.















Não use baterias não especificadas.

Coloque as baterias alinhadas conforme os indicadores.

 ATENÇÃO	
	Não aqueça, modifique ou tente desmontar as baterias. Não jogue nem submetas as baterias a impacto. Não armazene as baterias com produtos metálicos. Não use carregadores que não estejam especificados para carregar as baterias. Qualquer destas ações pode provocar ruptura, vazamento e provocar fogo ou danos.
	Use apenas baterias ou adaptadores de energia AC especificados para uso com esta câmera. Não use outras voltagens a não ser a voltagem especificada. O uso de outras fontes de energia pode causar fogo.
	Se a bateria vazar e o fluido entrar em contato com os olhos, com a pele ou com as roupas. Lave imediatamente a área afetada com água limpa e procure tratamento médico.
	Não use outros carregadores para carregar a bateria que não estejam especificados aqui. O carregador de bateria fornecido é para usar apenas com o tipo de bateria fornecido com a câmera. Usar o carregador para carregar baterias convencionais ou outros tipos de baterias recarregáveis pode fazer com que a bateria vaze, fique superaquecida ou rompa.
	Risco de explosão se a bateria for substituída incorretamente. Substitua apenas pelo mesmo modelo.
	Não utilize em presença de objetos inflamáveis, gases explosivos ou poeira.
	Ao transportar a bateria, instale-a em uma câmera digital ou mantenha-a em seu estojo. Ao guardar a bateria, coloque-a no estojo. Ao jogar a bateria fora, cubra seus terminais com fita isolante. O contato com outros objetos metálicos pode fazer com que a bateria provoque ignição ou se rompa.
	Mantenha os Cartões de Memória fora do alcance de crianças pequenas. Como os Cartões de Memória são pequenos, podem ser engolidos por crianças. Certifique-se de guardar os Cartões de Memória fora do alcance de crianças. Se uma criança engolir um Cartão de Memória, procure assistência médica imediatamente.

 CUIDADO	
	Não use esta câmera em locais afetados por fumaça, vapor, umidade ou poeira. Isto pode causar fogo ou choque elétrico.
	Não deixe esta câmera em locais sujeitos a temperaturas extremamente elevadas. Não deixe a câmera em locais como assentos de carros ou sob luz do sol direta. Isto pode causar fogo.

 CUIDADO	
	Mantenha fora do alcance de crianças pequenas. Este produto pode causar dano nas mãos de uma criança.
	Não coloque objetos pesados sobre a câmera. Isto pode fazer com que o objeto pesado deslize ou caia e causar dano.
	Não movimente a câmera enquanto o adaptador de energia AC ainda estiver conectado. Não puxe o cabo de conexão para desconectar o adaptador de energia AC. Isto pode danificar o cabo de energia ou outros cabos e causar fogo ou choque elétrico.
	Não use o adaptador de energia AC quando o plugue estiver danificado ou se a tomada de conexão do plugue estiver solta. Isto pode causar fogo ou choque elétrico.
	Não cubra ou enrole a câmera ou o adaptador de energia AC com um pano ou cobertor. Isto pode causar acúmulo de calor e distorcer o corpo da câmera ou causar fogo.
	Quando estiver limpando a câmera ou quando não planejar usar a câmera por um longo período de tempo, desligue a câmera, remova as baterias e desconecte o adaptador de energia AC. Caso contrário, haverá o risco de fogo ou choque elétrico.
	Quando o carregamento das baterias for concluído, desconecte o carregador da tomada de energia. Deixar o carregador conectado na tomada de energia pode causar fogo.
	Acionar o flash muito próximo dos olhos de uma pessoa pode afetar a visão temporariamente. Tome muito cuidado quando fotografar bebês e crianças pequenas.
	Quando um cartão de memória é removido, ele pode sair da ranhura muito rapidamente. Use seu dedo para segurá-lo e retire-o com cuidado. As pessoas atingidas pelo cartão ejetado poderão ter ferimentos.
	Solicite limpeza interna e testes periódicos em sua câmera. O acúmulo de sujeira em sua câmera pode causar fogo ou choque elétrico. • Entre em contato com seu revendedor FUJIFILM para solicitar limpeza interna a cada 2 anos. • Observe que este serviço não é gratuito.
	Tire os dedos da janela do flash antes do flash disparar. A não observância desta precaução poderá resultar em queimaduras.
	Mantenha a janela do flash limpa e não use o flash se a janela estiver obstruída. A não observância destas precauções poderá deixar a imagem embaçada ou com descoloração.

Fonte de energia e bateria

* Confirme seu tipo de bateria antes de ler as descrições abaixo.

A seção abaixo explica como usar adequadamente as baterias e prolongar sua vida útil. O uso incorreto das baterias pode reduzir sua vida útil, causar vazamento, aquecimento, incêndio ou explosão.

1 A câmera utiliza bateria de íon de lítio recarregável

- * Quando embalada, a bateria não está totalmente carregada. Sempre carregue a bateria antes de usá-la.
- * Ao carregar a bateria, instale-a em uma câmera digital ou guarde-a no estojo.

■ Características da bateria

- A bateria perde gradualmente sua carga quando não está sendo usada. Use a bateria que tiver sido carregada recentemente (nos últimos dois dias) para fotografar.
- Para aumentar a vida da bateria, desligue a câmera tão logo possível quando não estiver usando-a.
- O número de fotos disponíveis será menor em locais frios ou em temperaturas baixas. Sempre tenha uma bateria carregada sobressalente. Você também poderá aumentar a quantidade de energia produzida colocando a bateria no bolso ou em outro local quente para aquecê-la e depois recarregando-a na câmera antes de fotografar.

Se estiver usando uma base de aquecimento, não coloque a bateria diretamente sobre ela. A câmera poderá não funcionar se você usar bateria vazia em condições de temperatura baixa.

■ Carregando a bateria

- Os tempos de carregamento aumentarão em temperaturas ambiente abaixo de +10°C ou acima de +35°C. Não tente carregar a bateria em temperaturas acima de +40°C; em temperaturas abaixo de 0°C, a bateria não será carregada.
- A bateria recarregável de íon de lítio não precisa ser totalmente descarregada ou esgotada para ser carregada.
- A bateria poderá estar quente ao fim do processo de carga ou imediatamente após ter sido usada. Isso é perfeitamente normal.
- Não recarregue uma bateria totalmente carregada.

■ Vida útil da bateria

Sob temperaturas normais, a bateria pode ser usada pelo menos 300 vezes. Se o tempo de operação fornecido pela bateria diminuir notadamente, isso indica que a bateria chegou ao fim de sua vida útil e deve ser substituída.

■ Notas sobre o armazenamento

- Se a bateria carregada ficar armazenada por longos períodos, seu desempenho poderá ser prejudicado. Se você não for usar a bateria

por algum tempo, esgote sua capacidade antes de guardá-la.

- Se você não pretende usar a câmera por um longo período de tempo, retire a bateria da câmera.
- e guarde-a em local fresco.
 - A bateria não deve ser guardada em locais secos com temperatura ambiente entre +15°C e +25°C.
 - Não deixe a bateria em lugares extremamente quentes ou frios.

■ Manuseio da bateria**Precauções de segurança:**

- Não transporte ou armazene a bateria junto com objetos metálicos, tais como colares ou grampos de cabelo.
- Não aqueça as baterias ou coloque-as no fogo.
- Não tente desmontar ou modificar a bateria.
- Não recarregue a bateria com carregadores diferentes dos especificados.
- Descarte baterias usadas adequadamente.
- Não submeta a bateria a fortes impactos.
- Não exponha a bateria à água.
- Mantenha sempre os terminais da bateria limpos.
- Não guarde as baterias em locais quentes. Além disso, se você usar a bateria por um longo período, o corpo da câmera e a própria bateria ficarão quentes. Isso é normal. Use o adaptador de energia AC se for

fotografar ou verificar imagens durante um longo período de tempo.

2 A câmera utiliza pilhas alcalinas AA, baterias recarregáveis Ni-MH (bateria de níquel-hidreto metálico) ou baterias de lítio AA

- * Para saber detalhes sobre as baterias que você pode usar, consulte o *Manual do proprietário* da sua câmera.

■ Notas sobre o uso das pilhas

- Não aqueça as baterias ou coloque-as no fogo.
- Não transporte ou armazene a bateria junto com objetos metálicos, tais como colares ou grampos de cabelo.
- Não exponha as pilhas à água e evite que as pilhas sejam molhadas ou armazenadas em locais úmidos.
- Não tente desmontar ou modificar as pilhas, incluindo o invólucro.
- Não submeta as pilhas a fortes impactos.
- Não utilize pilhas que apresentem vazamento, deformações ou descoloração.
- Não armazene as pilhas em locais quentes ou úmidos.
- Mantenha as pilhas fora do alcance de bebês e crianças pequenas.
- Certifique-se sempre de que a polaridade (⊕ e ⊖) está correta.
- Não utilize pilhas novas junto com pilhas usadas. Não utilize pilhas

carregadas junto com pilhas descarregadas.

- Não utilize pilhas de tipos e marcas diferentes ao mesmo tempo.
- Se não pretender utilizar a câmera por um longo período de tempo, retire as pilhas da câmera. Observe que se a câmera for armazenada sem as pilhas, as funções de data e hora serão apagadas.
- As pilhas ficam quentes logo após o uso. Desligue a câmera e aguarde o resfriamento das pilhas antes de retirar as mesmas da câmera.
- Como as pilhas não funcionam bem em clima ou locais frios, aqueça as pilhas antes de utilizar as mesmas, colocando-as dentro do seu bolso. As pilhas não funcionam bem quando estão frias. Elas irão funcionar novamente quando a temperatura voltar ao normal.
- Sujieira (como de impressões digitais) nos terminais das pilhas faz com que as pilhas carreguem menos e reduzam o número de imagens. Limpe cuidadosamente os terminais com um pano seco e macio antes de inserir as pilhas na câmera.

 Se ocorrer vazamento de fluido das pilhas, limpe o compartimento de pilhas totalmente e, em seguida, coloque pilhas novas.

 Se o fluido da pilha entrar em contato com suas mãos ou roupas, enxágüe o local com bastante água. Observe que o fluido de pilha pode causar perda de visão ao ter em contato com os olhos. Se isto acontecer, não esfregue os olhos. Enxágüe o fluido com água limpa e procure socorro médico.

■ Usando as baterias Ni-MH tamanho AA corretamente

- Baterias Ni-MH armazenadas sem uso por longos períodos podem ser tornar “desativadas”. E também, carregar as baterias Ni-MH repetidamente que são somente descarregadas parcialmente podem fazer com que as mesmas sofram o “efeito memória”. Baterias Ni-MH que estão “desativadas” ou afetadas pelo “efeito memória” apresentam o problema de somente fornecer energia por pouco tempo após serem carregadas. Para solucionar este problema, descarregue e carregue as pilhas várias vezes utilizando a função “Descarregar baterias recarregáveis”. A desativação e o efeito memória são problemas específicos de baterias Ni-MH e, na verdade, não representam um defeito das pilhas. Consulte o *Manual do proprietário* para obter informações sobre o procedimento “Descarregar baterias recarregáveis”.

⚠ CUIDADO

Não utilize a função “Descarregar baterias recarregáveis” quando estiver utilizando pilhas alcalinas.

- Para carregar baterias Ni-MH, utilize o carregador rápido (vendido separadamente). Consulte o manual de instruções fornecido com o carregador para utilizar o carregador corretamente.
- Não utilize o carregador de pilhas para carregar outras baterias.
- As pilhas ficam quentes logo após o uso.
- Devido à maneira como a câmera é construída, uma pequena quantidade de corrente é utilizada mesmo quando a câmera está desligada. Observe principalmente que deixar as baterias Ni-MH na câmera por um longo período irá descarregar as pilhas e torná-las inúteis mesmo após a recarga.
- As baterias Ni-MH irão descarregar mesmo quando não utilizadas, e a vida útil será diminuída.
- As baterias Ni-MH irão deteriorar rapidamente se descarregadas além do limite (por exemplo, quando descarregadas em uma lanterna). Utilize a função “Descarregar baterias recarregáveis” fornecida na câmera para descarregar as pilhas.
- As baterias Ni-MH possuem vida útil limitada. Se uma pilha puder ser utilizada por pouco tempo mesmo após ciclos repetidos de

carga-descarga, ela pode ter chegado ao final de sua vida útil.

■ Descartando as baterias

CUIDADO: Ao descartar as baterias, faça este processo de acordo com as regras de descarte de seu país.

3 Notas referentes a ambos os modelos (1, 2)

■ Adaptador de energia AC

Sempre utilize o Adaptador de Energia (vendido separadamente) com a câmera. O uso de um adaptador de energia AC diferentes do Adaptador de Energia FUJIFILM (vendido separadamente) poderá causar danos a câmera digital.

Para obter detalhes sobre o adaptador de energia AC, consulte o *Manual do proprietário* da sua câmera.

- Utilize o adaptador de energia AC somente para uso interno.
- Insira o plugue do cabo de conexão com firmeza no terminal de entrada DC.
- Desligue a Câmera Digital FUJIFILM antes de desconectar o cabo do terminal de entrada DC. Para desconectar, puxe o plugue delicadamente. Não puxe o cabo.
- Não utilize o adaptador de energia AC com outro dispositivo além da câmera.
- O adaptador de energia AC aquecerá durante o uso. Isso é normal.
- Não desmonte o adaptador de energia AC. Isto pode ser perigoso.

- Não utilize o adaptador de energia AC em locais quentes e úmidos.
- Não submeta o adaptador de energia AC a fortes impactos.
- O adaptador de energia AC poderá emitir um zumbido. Isso é normal.
- Se utilizado próximo a um rádio, o adaptador de energia AC poderá causar estática. Se isto acontecer, afaste a câmera do rádio.

Antes de usar a câmera

Não aponte a câmera para fontes de luz extremamente brilhantes, tais como o sol em um céu aberto. O não cumprimento desta instrução poderá danificar o sensor de imagem da câmera.

■ Fotos de teste antes de fotografar

Para fotos importantes (como em casamentos ou viagens ao exterior), faça sempre uma foto de teste e verifique a imagem para confirmar o funcionamento correto da câmera.

- A FUJIFILM Corporation não se responsabiliza por perdas acidentais (como custo da fotografia ou perda de receita resultante da fotografia) incorridas por falha deste produto.

■ Direitos autorais

As imagens gravadas através de câmeras digitais não podem ser usadas de modo a infringir leis de direitos autorais sem o consentimento do proprietário, a menos que sejam destinadas ao uso pessoal. Observe que algumas restrições se aplicam à fotografia de espetáculos em palcos, eventos e exposições, mesmo quando se pretenda utili-

zar a imagem para uso pessoal. Os usuários também devem saber que a transferência do Cartão de Memória que contenha imagens ou dados protegidos por leis de direitos autorais é apenas permitida dentro das restrições impostas por tais leis de direitos autorais.

■ Manuseio de sua câmera digital

Para assegurar que as imagens sejam gravadas corretamente, não submeta a câmera a impactos ou golpes enquanto uma imagem estiver sendo gravada.

■ Cristal líquido

Se o monitor LCD for danificado, tome cuidado especial com o cristal líquido no monitor. Se ocorrer alguma das situações abaixo, tome as medidas urgentes indicadas.

- Se o cristal líquido entrar em contato com a pele, limpe o local com um pano e lave bem com água corrente e sabão.
 - Se o cristal líquido entrar em contato com os olhos, lave o olho afetado com água limpa por pelo menos 15 minutos e procure cuidado médico.
 - Se o cristal líquido for ingerido, lave a boca abundantemente com água. Beba grande quantidade de água e provoque vômito. Em seguida, procure o cuidado médico.
- Apesar de o painel de LCD ser produzido com alta tecnologia, pode haver pontos apagados ou permanentemente acesos. Isso não é um defeito e não afeta as imagens gravadas.

■ Informações sobre marcas registradas

xD-Picture Card e  são marcas registradas da FUJIFILM Corporation. Os tipos de letra aqui incluídos são desenvolvidos exclusivamente pela DynaComware Taiwan Inc. Macintosh, QuickTime e Mac OS são marcas comerciais da Apple Inc. nos Estados Unidos e em outros países. Os logotipos do Windows 8, Windows 7, Windows Vista e Windows são marcas comerciais do grupo de empresas Microsoft. Adobe e Adobe Reader são marcas registradas ou comerciais da Adobe Systems Incorporated nos Estados Unidos e/ou outros países. Os logotipos SDHC e SDXC são marcas comerciais da SD-3C, LLC. O logotipo HDMI é uma marca comercial. YouTube é uma marca registrada do Google, Inc. O Facebook é uma marca registrada da Facebook, Inc. Todos os outros nomes comerciais mencionados neste manual são marcas comerciais ou registradas de seus respectivos proprietários.

■ Notas sobre interferência elétrica

Se a câmera for utilizada em hospitais ou aviões, observe que a câmera poderá causar interferência em outros equipamentos no hospital ou no avião. Para obter mais detalhes, verifique as regulamentações aplicáveis.

■ Exif Print (Exif ver. 2.3)

O formato Exif Print é um formato de câmera recém-revisado que contém uma variedade de informações de exposição para otimizar a impressão.

NOTA IMPORTANTE: Leia Antes de Usar o Software

É proibida a exportação direta ou indireta do software licenciado, todo ou em parte, sem a permissão dos organismos de governo concernentes.

Sobre Este Manual

Antes de usar a câmera, leia este manual e os avisos nas páginas ii–vi. Para obter informações sobre tópicos específicos, consulte as seguintes fontes.

✓ **Sumário** **viii**

O “Sumário” oferece uma visão geral de todo o manual. As operações principais da câmera são listadas aqui.

✓ **Mensagens e Telas de Aviso**..... **107**

Descubra o que significa o ícone que pisca ou a mensagem de erro na tela.

✓ **Solução de Problemas** **99**

Tem um problema específico relacionado à câmera? Encontre aqui a resposta.

Cartões de Memória

As fotos podem ser armazenadas em cartões de memória SD, SDHC e SDXC opcionais ( 9), referidos neste manual como “cartões de memória”.

Sumário

Para Sua Segurança	ii
Notas de Segurança	ii
Sobre Este Manual	vii

Antes de Começar

Introdução	1
Símbolos e Convenções	1
Acessórios Fornecidos.....	1
Componentes da Câmera.....	2
Telas da Câmera.....	4
Seletor de Modo.....	5

Primeiros Passos

Correia e Tampa da Lente	6
Introduzindo as Baterias.....	7
Introduzindo um Cartão de Memória	9
Ligando e Desligando a Câmera.....	12
Modo de Fotografia	12
Modo Playback.....	12
Configuração Básica.....	13



Fotografia Básica e Reprodução

Tirando Fotos em Modo SR/AUTO (Reconhecimento de Cena) ..	14
Visualizando Imagens	19

Mais sobre Fotografia

Modo de Fotografia.....	20
SR/AUTO RECONHECIMENTO CENA	20
📷 AUTO	20
📷 DISPARO CONTÍNUO	20
Adv. ADVANCED.....	21
SP CENÁRIOS	24
📷 PANORAMA PANORÂMICA MOVIMENTO	25
P: PROGRAMA AE.....	27
S: PRIOR OBT AE.....	28
M: MANUAL.....	29
Deteção Inteligente de Rosto	30
Bloqueio da Focagem.....	32
🌸 Modos Macro e Super Macro (Grandes Planos)	34
⚡ Usando o Flash (Flash Inteligente).....	35
⌚ Utilizando o Temporizador	37
📷 ZOOM INSTANTÂNEO	39
📷 Compensação da Exposição.....	42

Mais sobre Reprodução

Opções de Reprodução	44
Zoom na Reprodução.....	45
★ Favoritos: Classificando fotografias.....	45
Exibindo Informações da Foto.....	46
Reprodução de Fotos Múltiplas.....	47
Visualizando Panoramas	48
 Assus.p/ Álbum	49
Criando um Álbum.....	49
Visualizando Álbuns.....	50
Editando e Eliminando Álbuns.....	50
 Procurar Imagem	51
 Excluindo imagens	52

Filmes



















 Gravando Filmes	53
Tamanho da Imagem do Filme.....	54
 Exibindo Filmes	55











Conexões

Exibindo Imagens na TV	56
Conectando a câmera a TVs de Alta Definição (HD).....	56
Imprimindo Imagens via USB	57
Conectando a Câmera.....	57
Imprimindo Imagens Seleccionadas.....	57
Imprimindo na Ordem de Impressão DPOF.....	58
Criando uma Ordem de Impressão DPOF.....	60
Visualizando Imagens em um Computador	63
Copiar imagens para um computador.....	63
Windows: Baixando e Instalando MyFinePix Studio para um Computador.....	63

Windows: Instalando o MyFinePix Studio.....	64
Windows: Desinstalando MyFinePix Studio.....	66
Conectando a Câmera.....	66

Menus

Usando os Menus: Modo de Fotografia	68
Usando o Menu de Fotografia.....	68
Opções do Menu de Fotografia.....	69
 ISO.....	71
 TAMANHO IMAGEM.....	71
 QUALID. IMAGEM.....	72
 FINEPIX COR.....	73
 EQUIL. BRANCOS.....	73
 FOTOMETRIA.....	74
 MODO AF.....	75
 MODO FILME AF.....	76
 INCREM. AE BKT EV.....	76
 FLASH.....	76
Usando os Menus: Modo Playback	77
Usando o Menu Playback.....	77
Opções do Menu Playback.....	77
 ETIQ. P/ CARREG.....	78
 APRESENTAÇÃO FOTOS.....	80
 ELIM. OLHOS VERM.....	81
 PROTEGER.....	82
 REENQUADRAR.....	83
 REDIMENSIONAR.....	84
 RODAR IMAGEM.....	85
 FORMATO.....	86

Menu de Configuração	87
Usando o Menu de Configuração.....	87
Opções do Menu de Configuração.....	88
 DIF. HORÁRIA.....	90
 FORMATAR.....	91
 VER IMAGEM.....	91
 N° IMAGEM.....	92
 VOL. PLAYBACK.....	92
 BRILHO LCD.....	92
 ECON ENERGIA LCD.....	92
 DESLIGAR AUT.....	93
 ZOOM DIGITAL INTELIGENTE.....	93
 DESCARREGAR (Baterias Ni-MH Apenas).....	94
 CARIMBO DATA.....	95

Notas Técnicas

Acessórios Opcionais	96
Acessórios da FUJIFILM.....	97
Cuidados com a Câmera	98

Solução de Problemas

Solução de Problemas	99
Mensagens e Telas de Aviso	107

Apêndice

Capacidade de Cartão de Memória	111
Especificações	112

Introdução

Símbolos e Convenções

Os seguintes símbolos são usados neste manual:

 **Aviso:** Estas informações devem ser lidas antes de usar para assegurar uma operação correta.

 **Nota:** Pontos a notar quando usar a câmera.

 **Dica:** Informações adicionais que podem ser úteis ao usar a câmera.

 Outras páginas neste manual nas quais as informações relacionadas podem ser encontradas.

Os menus e outro texto no monitor da câmera são apresentados em negrito. Nas ilustrações deste manual, a apresentação do monitor pode ser simplificada para fins explicativos.

Acessórios Fornecidos

Os itens seguintes são incluídos com a câmera:

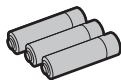

Baterias AA alcalinas (LR6) (x3)



Tampa da lente



Correia

• *Manual Básico*

* Cabo USB não incluído. Utilize um cabo mini USB (disponível a partir de outros fornecedores) de até 60 cm.

Componentes da Câmera

Para obter mais informações, consulte a página indicada à direita de cada item.

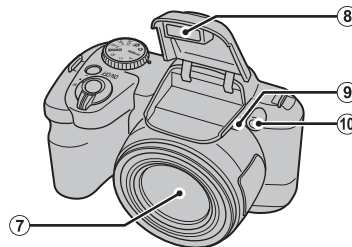
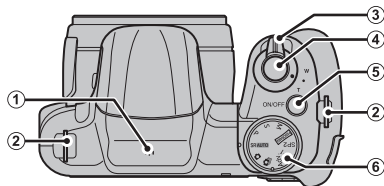

① Microfone.....	53	⑦ Lente	16, 112
② Orifício da correia.....	6	⑧ Flash.....	35
③ Controle do zoom	15, 45, 47	⑨ Botão de levantar o flash	35
④ Botão do obturador	17	⑩ Luz auxiliar AF.....	33
⑤ Botão ON/OFF	12	Luz do temporizador.....	38
⑥ Seletor de modo.....	5		

* As ilustrações neste manual podem estar simplificadas para fins explicativos.

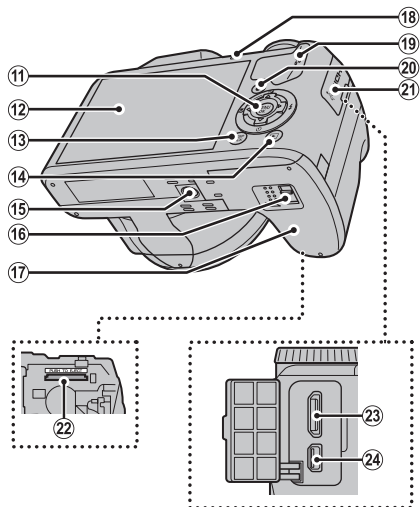

- | | |
|---|---|
| 11) Botão do seletor (veja abaixo) | 18) Luz de indicação.....18 |
| 12) Monitor.....4 | 19) Alto-falante55 |
| 13) Botão DISP (tela)/ BACK16, 46 | 20) Botão ● (filmagem).....53 |
| 14) Botão ▶ (reprodução)19, 44 | 21) Tampa do terminal.....56, 57, 66 |
| 15) Montagem do tripé | 22) Encaixe do cartão de memória10 |
| 16) Trava do compartimento da bateria7 | 23) Miniconector HDMI.....56 |
| 17) Tampa do compartimento da bateria7 | 24) Conector USB (tipo mini B).....57, 66 |

Botão do Seletor

Mover o cursor para cima

Botão (compensação da exposição) (📖 42)

Botão (apagar) (📖 19)

Botão **MENU/OK**

(📖 13, 68, 77, 87)

Mover o cursor para a esquerda

Botão (macro) (📖 34)

Mover o cursor para a direita

Botão (flash) (📖 35)

Mover o cursor para baixo

Botão (temporizador) (📖 37)

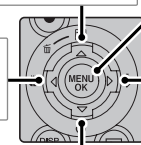

Telas da Câmera

Os seguintes indicadores podem aparecer no monitor ao fotografar e ao reproduzir. Os indicadores exibidos variam com as definições da câmera.

■ Fotografia

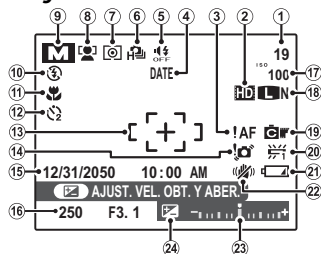

①	Número de fotos disponíveis.....	111	⑭	Aviso de desfoque.....	35, 103, 107
②	Modo Filme.....	53	⑮	Data e hora.....	13
③	Aviso de foco.....	17	⑯	Velocidade e abertura do obturador...	27
④	Carimbo data.....	95	⑰	Sensibilidade.....	71
⑤	Modo silencioso.....	88	⑱	Tamanho da imagem/ Qualidade da imagem.....	71, 72
⑥	Modo contínuo.....	20	⑲	Cor FinePix.....	73
⑦	Medição.....	74	⑳	Equilíbrio de brancos.....	73
⑧	Indicador da Detecção Inteligente de Rosto.....	30	㉑	Nível da bateria.....	15
⑨	Modo de fotografia.....	20	㉒	Modo IS.....	16
⑩	Modo flash.....	35	㉓	Indicador da exposição.....	42
⑪	Modo macro "grandes planos".....	34	㉔	Indicador da compensação da exposição.....	42
⑫	Indicador do temporizador.....	37			
⑬	Área de focagem.....	32			

■ Reprodução

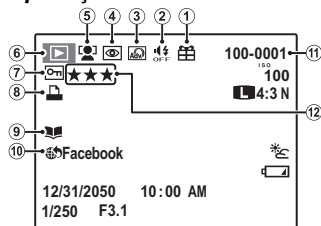

①	Imagem dada.....	44	⑥	Indicador do modo playback...	19, 44
②	Indicador do modo silencioso.....	88	⑦	Imagem protegida.....	82
③	Filtro avançado.....	22	⑧	Indicador da impressão DPOF.....	60
④	Indicador da remoção de olhos vermelhos.....	81	⑨	Indicador do assistente para álbum...	49
⑤	Indicador da Detecção Inteligente de Rosto.....	30	⑩	Marcar para carregar no.....	78
			⑪	Número da imagem.....	92
			⑫	Classificação.....	45

Seletor de Modo

Para selecionar um modo de fotografia, alinhe o ícone de modo com a marca ao lado do seletor de modo.

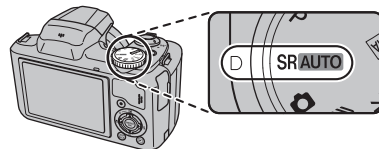

Antes de Começar

P, S, M: Selecione para obter controle total das configurações da câmera, incluindo abertura (**M**) e/ou velocidade do obturador (**M e S**) (☞ 27).

☞ PANORAMA (**PANORÂMICA MOVIMENTO**): Tire uma série de fotografias e combine-as para formar um panorama (☞ 25).

SP1/SP2 (**CENÁRIOS**): Escolha uma cena apropriada ao tema ou condições de fotografia e deixe a câmera fazer o resto (☞ 24).

Adv. (**AVANÇADO**): As técnicas sofisticadas facilitaram (☞ 21).

SR AUTO (**RECONHECIMENTO CENA**): Um modo de “apontar e disparar” no qual a câmera ajusta automaticamente as definições para adequar à cena (☞ 14).

☞ (**AUTO**): Um modo simples de “apontar e disparar” recomendado para os usuários inexperientes de câmeras digitais (☞ 20).

☞ (**DISPARO CONTÍNUO**): Câmera tira fotos ao pressionar botão obturador (☞ 20).

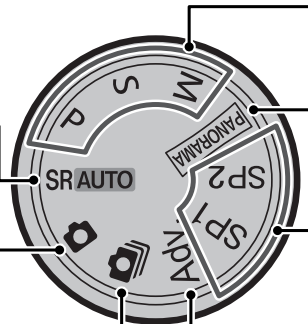

Correia e Tapa da Lente

Colocando a Correia

Coloque a correia nos dois orifícios, como mostrado abaixo.

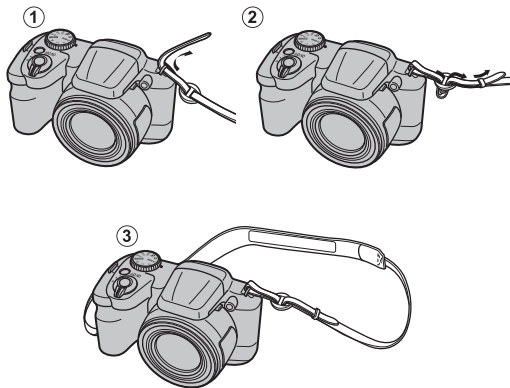

Aviso

Para evitar a queda da câmera, certifique-se de que a correia esteja presa corretamente.

Tapa da Lente

Coloque a tampa da lente como mostrado.

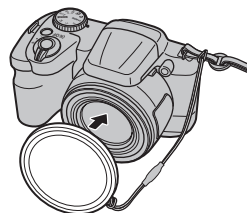

Para evitar a perda da tampa da lente, passe o cordão fornecido pelo orifício (1) e prenda a tampa da lente à correia (2).

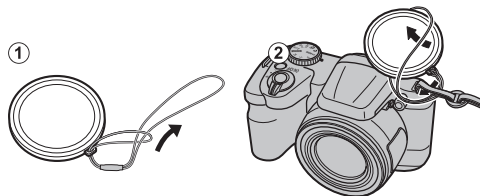

Introduzindo as Baterias

A câmera precisa de três pilhas alcalinas AA, pilhas de lítio ou pilhas recarregáveis Ni-MH. A câmera inclui três pilhas alcalinas. Introduza as baterias na câmera conforme descrito abaixo.

1 Abra a tampa do compartimento da bateria.

Deslize a trava do compartimento da bateria na direção mostrada e abra a tampa do compartimento.

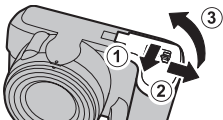

Nota

Assegure-se de que a câmera esteja desligada antes de abrir a tampa do compartimento da bateria.

Avisos

- Não abra a tampa do compartimento da bateria quando a câmera estiver ligada. A não-observância desta precaução poderá resultar em danos aos arquivos de imagem ou aos cartões de memória.
- Não use força excessiva ao manusear a tampa do compartimento da bateria.

2 Introduza as baterias.

Introduza as baterias na orientação mostrada pelas marcas “+” e “-” dentro do compartimento da bateria.

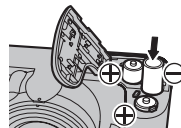

Avisos

- Introduza as baterias na orientação correta.
- **Nunca use baterias com a proteção descascando ou danificadas, nem misture as baterias antigas e novas, baterias com níveis de carga diferentes ou baterias de tipos diferentes.**

Proteção da bateria

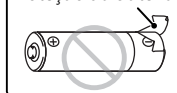

A não-observância destas precauções poderá resultar nas baterias vazando ou superaquecendo.

Nunca use baterias de manganês ou Ni-Cd.

- A capacidade das baterias alcalinas varia segundo o fabricante e diminui em temperaturas abaixo de 10°C; baterias Ni-MH são recomendadas.
- Impressões digitais e outras sujeiras nos terminais da bateria podem reduzir sua duração.

3 Feche a tampa do compartimento da bateria.

Feche a tampa do compartimento da bateria e deslize-a até que trave faça um clique.

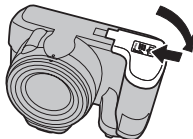

Aviso

Não use força. Se a tampa do compartimento da bateria não fechar, verifique se as baterias estão na orientação correta e tente de novo.

Dica: Usar um adaptador AC

A câmera pode ser alimentada por um adaptador AC opcional e um acoplador DC (vendidos separadamente).

Escolhendo o Tipo de Bateria

Depois de substituir as baterias, selecione o tipo da bateria usando a opção  **TIPO DE BATERIA** no menu de configuração ( 89) para assegurar que o nível da bateria seja exibido corretamente e a câmera não desligue inesperadamente.

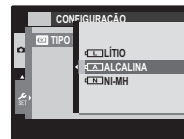

Introduzindo um Cartão de Memória

A câmera pode armazenar as fotos em cartões de memória SD, SDHC e SDXC (vendidos separadamente).

■ Cartões de Memória Compatíveis

Os cartões de memória SD, SDHC e SDXC FUJIFILM e SanDisk foram aprovados para o uso na câmera. Está disponível uma lista completa de cartões de memória aprovados em http://www.fujifilm.com/products/digital_cameras/index.html. O funcionamento não é garantido com outros cartões. A câmera não pode ser usada com **xD-Picture Cards** ou dispositivos MultiMediaCard (MMC).

⚠ Aviso

Os cartões de memória podem ser bloqueados, tornando impossível formatar o cartão, gravar ou apagar as imagens. Antes de introduzir um cartão de memória, mude a chave de proteção contra gravação para a posição desbloqueada.



Chave de proteção
contra gravação

■ Introduzindo um Cartão de Memória

1 Abra a tampa do compartimento da bateria.

← Nota

Assegure-se de que a câmera esteja desligada antes de abrir a tampa do compartimento da bateria.

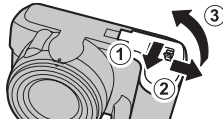

2 Insira um cartão de memória.

Segurando o cartão de memória na orientação mostrada abaixo, deslize-o até clicar na parte de trás do encaixe.

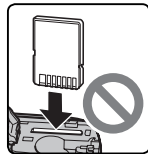
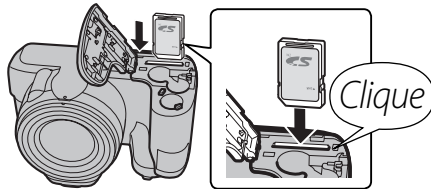

Assegure-se de que o cartão esteja na orientação correta; não introduza inclinado nem use força.

3 Feche a tampa do compartimento da bateria.

Feche a tampa do compartimento da bateria e deslize-a até que a trava clique no lugar.

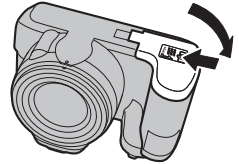

● Removendo os Cartões de Memória

Depois de confirmar que a câmera está desligada, pressione o cartão para dentro e depois solte-o lentamente. O cartão pode, agora, ser removido com a mão.

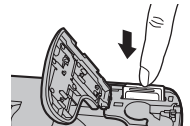

⚠ Avisos

- O cartão de memória poderá saltar para fora se você remover imediatamente o dedo depois de empurrá-lo para dentro.
- Os cartões de memória podem estar quentes ao toque após serem removidos da câmera. Isto é normal e não indica um mau funcionamento.

Avisos

- **Não desligue a câmera nem remova o cartão de memória enquanto o cartão de memória está sendo formatado ou os dados estão sendo gravados ou apagados do cartão.** A não-observância desta precaução poderá danificar o cartão.
- Formate os cartões de memória SD/SDHC/SDXC antes da primeira utilização e volte a formatar todos os cartões de memória depois de usá-los em um computador ou outro dispositivo. Para obter mais informações sobre a formatação dos cartões de memória, veja a página 91.
- Os cartões de memória são pequenos e podem ser engolidos; mantenha-os longe do alcance das crianças. Se uma criança engolir um cartão de memória, procure imediatamente cuidados médicos.
- Os adaptadores miniSD ou microSD que são maiores ou menores que as dimensões padrão de um cartão SD/SDHC/SDXC podem não ejetar normalmente; se o cartão não ejetar, leva a câmera a um representante autorizado. Não remova o cartão à força.
- Não cole etiquetas nos cartões de memória. As etiquetas descascando podem provocar avarias na câmera.
- A gravação do filme pode ser interrompida com alguns tipos de cartão de memória SD/SDHC/SDXC. Utilize um cartão **CLASS 4** ou superior ao fazer filmes de alta definição.
- Formatar um cartão de memória na câmera cria uma pasta na qual são guardadas as imagens. Não mude o nome, não apague essa pasta nem use um computador ou outro dispositivo para editar, apagar ou mudar o nome dos arquivos de imagem. Use sempre a câmera para apagar as imagens dos cartões de memória; antes de editar ou mudar o nome dos arquivos, copie-os para um computador e edite ou mude os nomes das cópias, não dos originais.

Ligando e Desligando a Câmera

Modo de Fotografia

Pressione o botão **ON/OFF** para ligar a câmera. A lente irá estender-se automaticamente.

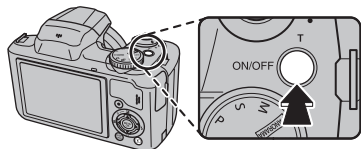

Pressione **ON/OFF** novamente para desligar a câmera.

Dica: Mudar para o Modo Playback

Pressione o botão **▶** para iniciar a reprodução. Pressione até a metade o botão do obturador para voltar para o modo de fotografia.

Avisos

- Assegure-se de que a tampa da lente esteja removida antes de ligar a câmera.
- Impedir com força que a lente se estenda poderá causar danos ou mau funcionamento do produto.
- As imagens podem ser afetadas por impressões digitais ou outras marcas na lente. Mantenha a lente limpa.
- O botão **ON/OFF** não desconecta completamente a câmera de sua alimentação de força.

Dica: Desligamento Automático

A câmera desligará automaticamente se não for executada nenhuma operação durante o tempo selecionado no menu **▶ DESLIGAR AUT.** (veja a página 93).

Modo Playback

Para ligar a câmera e começar a reprodução, pressione o botão **▶** por cerca de um segundo.

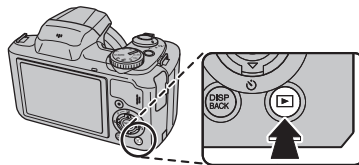

Pressione o botão **▶** novamente ou pressione o botão **ON/OFF** para desligar a câmera.

Dica: Mudar para o Modo de Fotografia

Pressione até a metade o botão do obturador para sair para o modo de fotografia. Pressione o botão **▶** para voltar a reproduzir.

Configuração Básica

É apresentada uma caixa de diálogo de seleção do idioma na primeira vez em que a câmera é ligada. Configure a câmera conforme descrito abaixo (para obter informações sobre como acertar o relógio ou mudar o idioma, veja a página 88).

1 Escolha um idioma.



1.1 Pressione o seletor para cima ou para baixo para destacar um idioma.

1.2 Pressione **MENU/OK**.



2 Acerte a data e a hora.



2.1 Pressione o seletor para a esquerda ou para a direita para realçar o ano, mês, dia, hora ou minutos e pressione para cima ou para baixo para alterar. Para alterar a ordem na qual são apresentados o ano, mês e dia, realce o formato da data e pressione o seletor para cima ou para baixo.

2.2 Pressione **MENU/OK**. Uma mensagem do tipo de bateria será exibida; se o tipo for diferente do tipo inserido na câmera, use a opção  **TIPO DE BATERIA** do menu de configuração (89) para especificar o tipo correto.



Dica: Relógio da Câmera

Se as baterias forem removidas por um longo período, o relógio da câmera e o tipo de bateria serão redefinidos e a caixa de diálogo de seleção do idioma será exibida quando a câmera for ligada. Se as baterias ficarem na câmera por cerca de 10 horas, a bateria poderá ser removida por mais ou menos 24 horas sem redefinir o relógio, idioma ou tipo de bateria.

Tirando Fotos em Modo **SR/AUTO** (Reconhecimento de Cena)

Esta seção descreve como tirar fotografias no modo **SR/AUTO** (auto).

1 Ligue a câmera.

Pressione o botão **ON/OFF** para ligar a câmera.

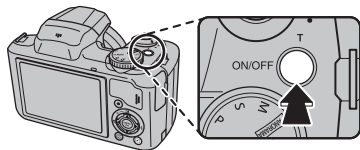

2 Selecione o modo **SR/AUTO**.

Gire o seletor de modo para **SR/AUTO**.

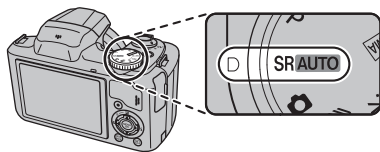

SR/AUTO

Neste modo, a câmera analisa automaticamente a composição e seleciona a cena de acordo com as condições de fotografia e o tipo de tema:



- (RETRATO): Tema de retrato humano. *Cena selecionada*
- (PAISAGEM): Paisagem natural ou artificial.
- (NOITE): Paisagem pouco iluminada.
- (MACRO): Tema próximo da câmera.
- (RETRATO DE NOITE): Tema de retrato pouco iluminado.
- (RETRATO EM CONTRALUZ): Tema de retrato iluminado por trás.
- (AUTO) é selecionado se nenhuma opção acima é detectada.

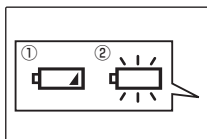

3 Verifique o nível da bateria.

Verifique o nível da bateria na tela.



Indicador	Descrição
SEM ÍCONE	As baterias estão descarregadas parcialmente.
①  (vermelho)	As baterias estão fracas. Substitua logo que possível.
②  (pisca em vermelho)	As baterias estão vazias. Desligue a câmera e substitua as baterias.

Nota

O aviso da bateria pode não ser exibido antes da câmera desligar, particularmente se as baterias forem reutilizadas depois de já terem sido consumidas. O consumo de energia varia muito entre os modos; o aviso de bateria baixa () pode não ser exibido ou pode ser exibido apenas rapidamente antes da câmera desligar em alguns modos ou ao trocar do modo de fotografia para o de playback.

4 Enquadre a imagem.

Use o controle de zoom para enquadrar a imagem na tela.

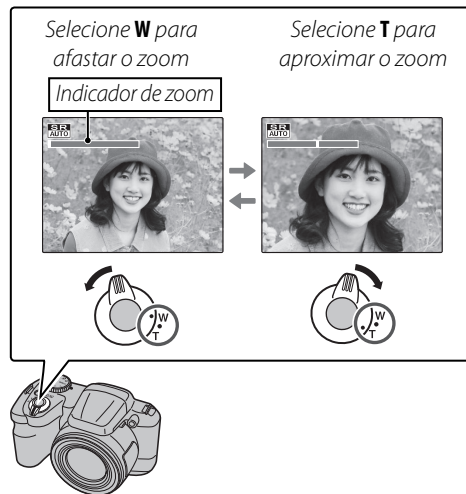

Dica: Bloqueio da Focagem

Use o bloqueio de focagem () para focar os temas que não estão na área de focagem.

●● Segurando a Câmera

Segure firmemente a câmera com as duas mãos e firme os cotovelos contra os lados do corpo. Mãos trêmulas ou instáveis podem desfocar suas fotografias.

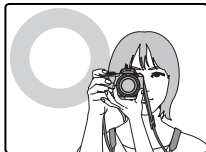

Para evitar imagens desfocadas ou escuras demais (pouco expostas), mantenha os dedos e outros objetos afastados da lente e do flash.



●● Informações da Fotografia

Para escolher as informações da foto e os procedimentos exibidos, pressione o botão **DISP/BACK**.

Indicadores exibidos/indicadores ocultos/melhor enquadramento/enquadramento com Alta Definição/histograma

Para usar o melhor enquadramento, posicione o tema principal na interseção das duas linhas ou alinhe uma das linhas horizontais com o horizonte. Quando o enquadramento HD for usado, as linhas de guia da proporção 16:9 são exibidas para facilitar o enquadramento de fotos HD. Use o bloqueio de focagem (🗨 32) para focar os temas que não estarão no centro da imagem na fotografia final.

●● Evitando Imagens Desfocadas

Se o tema estiver pouco iluminado, o desfoque causado pelo movimento da câmera poderá ser reduzido usando a opção **MODO IS** no menu de configuração (🗨 89). Note que o desfoque ainda pode ocorrer dependendo da cena.

👉 Nota

Escolha **NÃO** para desligar a estabilidade da imagem ao usar um tripé.

5 Focagem.

Pressione o botão do obturador até a metade para focalizar.



Nota

A lente pode fazer um ruído quando a câmera foca; isto é normal. No modo **SR*AUTO***, a câmera ajusta continuamente o foco, aumentando o consumo das baterias.

Se a câmera conseguir focar, emitirá dois bipes e a luz de indicação acenderá em verde.

Se a câmera não conseguir focar, as marcas da focagem ficarão vermelhas, **!AF** será exibido e a luz de indicação piscará em verde. Altere a composição ou use o bloqueio de focagem (☰ 32).

6 Fotografia.

Pressione suavemente o botão do obturador até o fim para tirar a fotografia.



☰ Dica: Botão do Obturador

O botão do obturador tem duas posições. Pressionar um pouco o botão do obturador (①) definirá a focagem e a exposição; para fotografar, pressione o botão do obturador até o fim (②).

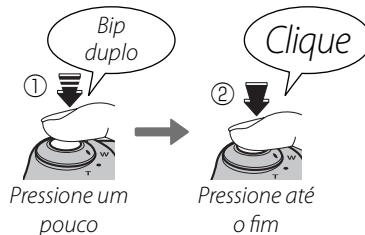

Nota

Se o tema estiver pouco iluminado, a luz auxiliar AF poderá acender para ajudar no foco (☰ 33). Para obter informações sobre como usar o flash quando a iluminação ruim, veja a página 35.

Luz de Indicação

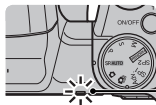

Luz de indicação

A luz de indicação mostra o estado da câmera como se segue:

Luz de indicação	Estado da câmera
Acende em verde	Focagem bloqueada.
Pisca em verde	Aviso de desfoque, foco ou exposição. Pode-se tirar uma fotografia.
Pisca em verde e laranja	Gravando imagens. Podem-se tirar mais fotografias.
Acende em laranja	Gravando imagens. Não se podem tirar mais fotografias neste momento.
Pisca em laranja	Flash carregando; o flash não dispara quando é tirada uma fotografia.
Pisca em vermelho	Erro da lente ou de memória (cartão de memória cheio ou não formatado, erro de formato ou outro erro de memória).

Dica: Avisos

Aparecem avisos detalhados na tela. Veja as páginas 107–110 para obter mais informações.

Visualizando Imagens

As imagens podem ser visualizadas no monitor. Ao tirar fotografias importantes, tire uma fotografia de teste e verifique os resultados.

1 Pressione o botão .

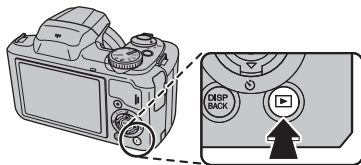

A imagem mais recente será apresentada no monitor.



2 Ver imagens adicionais.

Pressione o seletor para a direita para ver as imagens na ordem em que foram gravadas e para a esquerda para ver as imagens na ordem inversa.



Pressione o botão do obturador para sair para o modo de fotografia.

Apagando Imagens

Para apagar a imagem apresentada atualmente no monitor, pressione o seletor para cima (). Será apresentada a seguinte caixa de diálogo.



- Selecione **IMAGEM** e pressione **MENU/OK**.

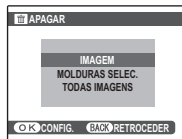

- Para excluir a imagem, pressione **MENU/OK**.

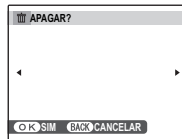

Para sair sem excluir a imagem, pressione **DISP/BACK**.

Dica: Menu Reprodução

As imagens também podem ser apagadas a partir do menu playback ( 77).

Modo de Fotografia

Escolha um modo de fotografia de acordo com a cena ou o tipo do tema. Para escolher um modo de fotografia, rode o seletor de modo para a definição pretendida (📖 5). Os seguintes modos estão disponíveis:

SRAUTO RECONHECIMENTO CENA

A câmera analisa automaticamente a composição e seleciona o modo de cena apropriado, de acordo com o tema e as condições de fotografia (📖 14).

📷 AUTO

Selecione instantâneos nítidos e definidos. Este modo é recomendado na maioria das situações.

📷 DISPARO CONTÍNUO

Capture movimento em uma série de fotos. Utilize a opção **📷 CONTÍNUO** no menu de disparo para selecionar o modo contínuo.

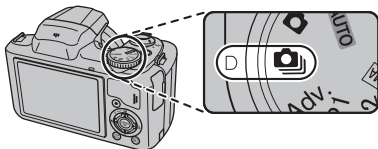

📌 Aviso

- O foco e o tempo de exposição são determinados pela primeira imagem em cada série. O flash é desligado automaticamente; o modo de flash selecionado anteriormente é restaurado ao alterar o modo de disparo.
- A velocidade de disparo varia segundo a velocidade do obturador, condições da fotografia e número de imagens em cada sequência.
- O número de fotos que podem ser tiradas em uma única sequência varia com a cena e as definições da câmera. O número de fotos que podem ser gravadas depende da memória disponível.
- Se o temporizador for usado quando **📷** e **📷** estiverem selecionados, apenas uma foto será tirada quando o botão do obturador for pressionado.
- Em uma definição de **📷**, linhas brancas poderão aparecer nas áreas claras da imagem; isso poderá ser evitado escolhendo o modo **📷**.

■ **AE BKT**

Cada vez que o botão do obturador é pressionado, a câmera tira três fotos: uma usando o valor medido para a exposição, o segundo superexposto por 1/49m valor selecionado para  **INCREM. AE BKT EV** no menu de fotografia (📖 76), e o terceiro subexposto no mesmo valor (a câmera poderá não conseguir usar o incremento selecionado se o valor de sobre ou sub exposição exceder os limites do sistema de medição de exposição).

■ **CONT. S/LIMITE**

Enquanto o botão do obturador está pressionado, a câmera tira fotos. A fotografia termina quando o botão do obturador é liberado ou a memória está cheia.

■ **ÚLTIMOS**

A câmera faz até 40 fotos enquanto o botão do obturador estiver pressionado, mas apenas os últimos 5 quadros são gravados.

■ **CONTÍNUO** / **CONTÍNUO** / **CONTÍNUO**

A câmara tira fotografias enquanto o botão do obturador estiver pressionado.

Adv. ADVANCED















Este modo combina a simplicidade de “apontar e disparar” com técnicas fotográficas sofisticadas. A opção  **Adv. MODO**, no menu de fotografia, pode ser usada para escolher entre os seguintes modos avançados:

FILTRO AVANÇADO

Tire fotos com efeitos de filtro. Selecione um efeito de filtro e pressione **MENU/OK**.

Nota

Dependendo do tema e das definições da câmera, em alguns casos as imagens podem ser granuladas ou variar em brilho e matiz.

Filtro	Descrição
 CÂMERA DE BRINQUEDO	Escolha para ter um efeito de câmera de brinquedo retrô.
 MINIATURA	As partes superior e inferior das imagens são desfocadas para ter um efeito diorama.
 EXPLOSÃO DE COR	Crie imagens de alto contraste com cores saturadas.
 HIGH-KEY	Crie imagens brilhantes com baixo contraste.
 TOM ESCURO	Crie tons uniformemente escuros com poucas áreas de realce.
 TOM DINÂMICO	A expressão com tom dinâmico é usada para obter um efeito fantasia.
 OLHO DE PEIXE	Crie efeito distorcido de lente olho de peixe.
 FOCO SUAVE	Crie um visual igualmente suave por toda a imagem.
 TELA CRUZADA	Crie padrão estrela onde linhas irradiam de objetos brilhosos.
 COR PARCIAL (VERMELHO)	As áreas da imagem que são a cor selecionada são gravadas nessa cor. Todas as outras áreas da imagem são gravadas em preto e branco.
 COR PARCIAL (LARANJA)	
 COR PARCIAL (AMARELO)	
 COR PARCIAL (VERDE)	
 COR PARCIAL (AZUL)	
 COR PARCIAL (ROXO)	

* Para verificar o efeito, reproduza a imagem após fotografar.

■ Natural &

Este modo ajuda a assegurar bons resultados com temas em contraluz e em outras situações com iluminação difícil. Antes de fotografar, aumente o flash; as fotos podem ser tiradas apenas quando o flash é aumentado. Sempre que o botão do obturador é pressionado, a câmera tira duas fotos: uma foto sem o flash para preservar a luz natural, seguida imediatamente por uma segunda foto com flash. Não mova a câmera até que a fotografia esteja completa.

👉 Notas

- Não use onde a fotografia com flash é proibida.
- Apenas disponível se restar memória para duas fotos.

■ Bracket. Zoom

Sempre que o botão do obturador é pressionado, a câmera tira três fotos: uma na proporção de zoom atual com um tamanho de imagem **L**, uma segunda ampliada 1,4x e reenquadrada em **M**, e uma terceira ampliada 2x e reenquadrada em **S** (as fotos só serão tiradas se houver bastante memória para as três imagens). Duas imagens são exibidas para mostrar as áreas que serão incluídas nas segunda e terceira fotos; a imagem externa mostra a área que será gravada com um zoom 1,4x, a imagem interna, a área que será gravada com o zoom 2x.

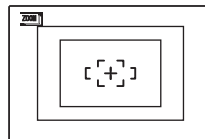









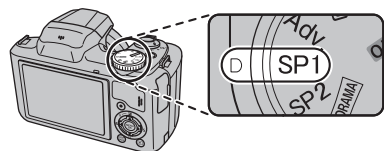





👉 Nota

O zoom digital não pode ser usado. Se o zoom digital estiver ativo quando o modo  for selecionado, o zoom será definido para a posição de zoom ótico máxima.

SP CENÁRIOS

A câmara oferece uma escolha de “cenas”, cada uma adaptada a determinadas condições de fotografia ou a um tipo específico de tema. Use a opção  **CENÁRIOS** no menu de fotografia para escolher a cena atribuída à posição **SP1/SP2** no seletor de modos.



Cena	Descrição
 RETRATO	Selecione este modo para retratos em tons suaves com tons naturais de pele.
 MODO BEBÉ	Selecione para tonalidades de pele naturais quando fotografar crianças. O flash desliga automaticamente.
 PAISAGEM	Selecione este modo para fotos nítidas e definidas de prédios e paisagens à luz do dia.
 DESPORTO	Selecione este modo ao fotografar temas em movimento. É dada prioridade a velocidades de obturador mais rápidas.
 NOITE	Escolha este modo para as cenas de crepúsculo ou noturnas com pouca luz. A sensibilidade é aumentada automaticamente para reduzir o desfoque causado pela trepidação da câmara.
 NOITE (TRIPÉ)	Escolha este modo para as velocidades lentas do obturador ao fotografar à noite. Use um tripé para evitar o desfoque.
 FOGO ARTIF.	As velocidades lentas do obturador são usadas para capturar a explosão de luz dos fogos de artifício. Pressione o seletor para cima () para mostrar uma caixa de seleção da velocidade do obturador e pressione o seletor para cima e para baixo para escolher uma velocidade.
 PÔR DO SOL	Selecione este modo para gravar as cores vivas do nascer e no pôr do sol.
 NEVE	Selecione para fotos nítidas e definidas que capturam o brilho das cenas dominadas por neve brilhante.
 PRAIA	Selecione para fotos nítidas e definidas que capturam o brilho das praias iluminadas pelo sol.
 FESTA	Capture a iluminação do plano secundário de interiores sob condições de pouca luz.
 FLOR	Selecione para fotos vívidas a curta distância de flores. A câmara focaliza na faixa da macro.
 TEXTO	Tire fotos nítidas de textos ou desenhos impressos. A câmara focaliza na faixa da macro.

PANORAMA **PANORÂMICA MOVIMENTO**

Neste modo você poderá tirar até três fotos e juntá-las para criar um panorama. Recomenda-se o uso de um tripé para auxiliar a composição de fotos sobrepostas.

Nota

As operações são descritas nas configurações de fábrica (AUTO).

- 1 Rode o disco de modo para **PANORAMA**.

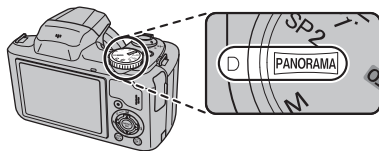

- 2 Pressione o seletor para cima para selecionar um enquadramento. Pressione o seletor para a esquerda ou para a direita para destacar uma direção do movimento e pressione **MENU/OK**.



- 3 Tire uma fotografia. A exposição e o equilíbrio de brancos para o panorama são definidos com a primeira foto.



Nota

O zoom da câmera afasta-se completamente e permanece fixo na maior angular até os disparos sejam concluídos.

- 4 Enquadre a próxima foto de forma a sobrepor-se com a fotografia anterior sobrepondo **+** com **+** para que formem um círculo sólido (●). A câmera dispara automaticamente o obturador.

Direção do panorama

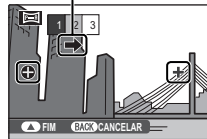

Exibido após a 1ª foto

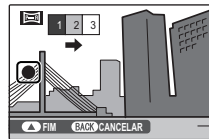

Obturador disparado

- 5 Tire a última fotografia conforme descrito na Etapa 4.

Nota

Para terminar o disparo e criar um panorama após a primeira ou segunda foto, pressione o multisseletor para cima após concluir a Etapa 3 ou Etapa 4 e continue para a Etapa 6.

6 Pressione **MENU/OK** para salvar a fotografia.

Avisos

- Os panoramas são criados a utilizando múltiplas fotos. A câmera poderá em alguns casos ser incapaz de juntar perfeitamente as fotos.
- Os resultados desejados poderão não ser alcançados com motivos em movimento, motivos muito próximos da câmera, motivos homogêneos tais como o céu ou um campo de erva, motivos que estejam em constante movimento, tais como ondas ou cascatas, ou motivos que sofram alterações importantes de iluminação. Os panoramas poderão ficar desfocados se o motivo estiver mal iluminado.

Para obter melhores resultados

Para melhores resultados, tenha o cuidado de não inclinar a câmera para trás ou para a frente ou para qualquer dos lados e tente não deslocar a câmera quando **+** e **+** estiverem alinhados formando um círculo sólido.

Enquadrando Panoramas Manualmente

Sigas os passos abaixo se os resultados desejados não forem conseguidos com **AUTO** selecionado para

MODO PANORÂMICA:

- 1** Selecione **MANUAL** para o **MODO PANORÂMICA** no menu fotografia.
- 2** Selecione uma imagem e tire a primeira foto.
- 3** Pressione **MENU/OK** para exibir uma guia mostrando uma borda da foto que você acabou de tirar. Tire a próxima foto, enquadrando-a para sobrepor à imagem anterior.

Guia



Exibido após a 1ª foto

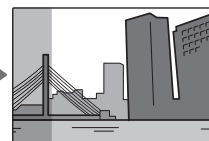

Enquadre a próxima foto

- 4** Repita o Passo 3 para tirar a terceira foto, então pressione **MENU/OK** para exibir o panorama completo.
- 5** Pressione **MENU/OK** para salvar a imagem.

P: PROGRAMA AE

Neste modo, a câmera define a exposição automaticamente. Se desejar, você poderá escolher diferentes combinações de velocidade do obturador e abertura que produzirão a mesma exposição (alteração do programa).

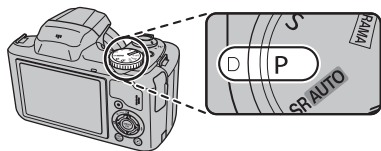

⚠ Aviso

Se o tema estiver fora da faixa de medição da câmera, as exibições da velocidade e da abertura do obturador mostrarão "----". Pressione o botão do obturador até a metade para medir a exposição de novo.

● Alteração do Programa

Pressione o seletor para cima (☒) para escolher a combinação desejada de velocidade e abertura. Os valores que diferem dos selecionados automaticamente pela câmera são mostrados em amarelo. Os valores padrão podem ser restaurados levantando o flash ou desligando a câmera. A alteração do programa não está disponível quando o flash é aumentado.

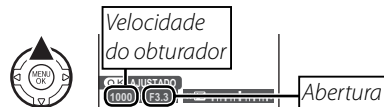

S: PRIOR OBTA E

Neste modo, você escolhe a velocidade do obturador enquanto a câmera ajusta a abertura para uma exposição otimizada.

- 1** Gire o seletor de modo para **S**.

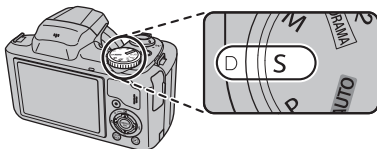

- 2** Pressione o seletor para cima (☒). A velocidade e a abertura do obturador serão exibidas.

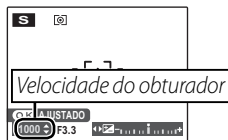

- 3** Pressione o seletor para cima ou para baixo para escolher a velocidade do obturador.



- 4** Pressione o botão **MENU/OK** para sair para o modo de fotografia.



- 5** Tire fotos. Se a exposição correta não for conseguida na velocidade selecionada do obturador, a abertura será exibida em vermelho quando o botão do obturador for pressionado até a metade. Ajuste a velocidade do obturador até que a exposição correta seja conseguida.

⚠ Aviso

Se o tema estiver fora da faixa de medição da câmera, a tela da abertura mostrará "---". Pressione o botão do obturador até a metade para medir a exposição de novo.

M: MANUAL

Neste modo, você escolhe a velocidade e a abertura do obturador. Se desejado, a exposição poderá ser alterada a pelo valor sugerido pela câmera.

- 1 Gire o seletor de modo para **M**.

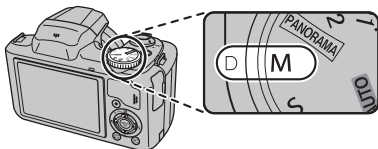

- 2 Pressione o seletor para cima (☒). A velocidade e a abertura do obturador serão exibidas.

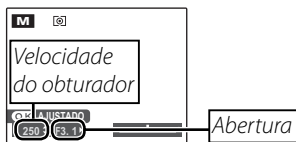

- 3 Pressione o seletor para cima ou para baixo para escolher a velocidade do obturador.



- 4 Pressione o seletor para a esquerda ou a direita para escolher a abertura.



- 5 Pressione o botão **MENU/OK** para sair para o modo de fotografia.



- 6 Tire fotos.

Indicador de Exposição

A quantidade que a imagem será subexposta ou superexposta nas definições atuais é mostrada pelo indicador de exposição. As fotos tiradas com o indicador à esquerda do centro ("−") serão subexpostas, as fotos tiradas com o indicador à direita do centro ("+"), superexpostas.

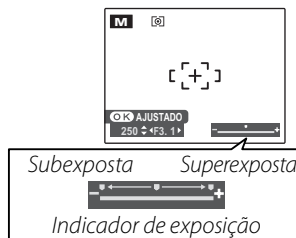

Detecção Inteligente de Rosto

A Detecção Inteligente de Rosto permite à câmara detectar automaticamente rostos humanos e ajustar o foco e o tempo de exposição para um rosto em qualquer lugar da imagem, para as fotos que evidenciam retratos de pessoas. Selecione para retratos de grupo (nas orientações horizontais ou verticais) para evitar que a câmara focalize o plano de fundo.

1 Ative a Detecção Inteligente de Rosto ativada.

Para usar a Detecção Inteligente de Rosto, pressione **MENU/OK** para exibir o menu de fotografia e selecione **SIM** para a **DETECÇÃO ROSTO** (📖 69).



Borda verde

- Se um rosto for detectado, ele será indicado por uma borda verde.
- Se houver mais de um rosto no enquadramento, a câmara selecionará o rosto mais próximo do centro; os outros rostos serão indicados por bordas brancas.

⚠ Aviso

- Nenhum rosto é detectado quando o botão do obturador é pressionado até a metade (📖 101), a câmara focará o tema no centro da tela e o olho vermelho não será removido.
- Se a pessoa se mover quando o botão do obturador for pressionado, seu rosto poderá não ficar na área indicada pela borda verde no momento em que a foto for tirada. Se o número de rostos for grande, um tempo extra poderá ser requerido para o processamento.

Detecção Inteligente de Rosto

A Detecção Inteligente de Rosto é recomendada quando o temporizador é usado para retratos de grupo ou autorretratos (📖 37).

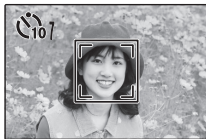

Quando for exibida uma foto tirada com Detecção Inteligente de Rosto, a câmera poderá selecionar automaticamente os rostos para eliminar olhos vermelhos (📖 81), reprodução de zoom (📖 45), apresentações de fotos (📖 80), procurar imagem (📖 51), ver imagem (📖 91), impressão (📖 60) e redimensionamento (📖 83).

Bloqueio da Focagem

Para compor fotografias com objetos descentralizados:

1 Posicione o tema na área de focagem.



2 Focalize.

Pressione o botão do obturador até a metade para ajustar o foco e o tempo de exposição. O foco e o tempo de exposição ficarão bloqueados enquanto o botão do obturador estiver pressionado até a metade (bloqueio AF/AE).



Pressione até a metade



Repita as etapas 1 e 2 conforme desejar para focalizar novamente antes de tirar a foto.

3 Refaça a fotografia.

Mantendo o botão do obturador pressionado até a metade, refaça a foto.



4 Fotografe.

Pressione o botão do obturador até o fim para tirar a foto.



Pressione até o fim

Autofocagem

Embora apresente um sistema de autofocagem de alta precisão, a câmera poderá não ser capaz de focalizar os temas listados abaixo. Se a câmera não puder focalizar usando a autofocagem, use o bloqueio de focagem (📖 32) para focalizar outro tema na mesma distância, depois refaça a fotografia.

- Temas muito brilhantes, como, por exemplo, espelhos e carrocerias polidas de carros.
- Temas com movimento rápido.

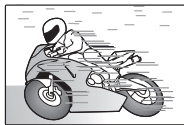

- Temas fotografados através de uma janela ou de outro objeto com reflexo.
- Temas escuros e temas que absorvem em vez de refletir luz, como, por exemplo, cabelos ou pelos.
- Temas irreais, tais como, fumaça ou chamas.
- Temas que tenham pouco contraste com o plano de fundo (por exemplo, pessoas com roupas da mesma cor do fundo).
- Temas posicionados em frente ou atrás de um objeto com alto contraste que esteja também na área de focagem (por exemplo, uma pessoa fotografada contra um cenário contendo elementos altamente contrastantes).

Luz auxiliar AF

Se o tema tiver uma luz ruim, a luz auxiliar AF iluminará para ajudar a operação de focagem quando o botão do obturador for pressionado até a metade.

Notas

- Evite refletir a luz auxiliar AF diretamente nos olhos das pessoas.
- Em alguns casos, a câmera pode ser incapaz de focalizar usando a luz auxiliar AF. Se a câmera não puder focalizar no modo macro (📖 34), tente aumentar a distância até o tema.

Modos Macro e Super Macro (Grandes Planos)

Para os grandes planos, pressione o seletor para a esquerda () para escolher as opções de macro mostradas abaixo.

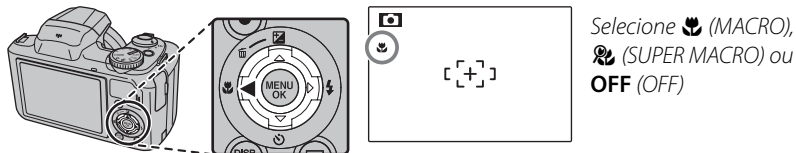

Quando o modo macro está ativado, a câmera focaliza os temas próximos do centro da área. Use o controle do zoom para compor as imagens. No modo supermacro, o zoom óptico não pode ser ajustado e o flash não pode ser usado.

Notas

- Recomenda-se o uso de um tripé para evitar que a trepidação da câmera cause desfoque.
- A compensação do flash pode ser requerida ao usar o flash ( 76).
- Usar o flash a curta distância pode causar sombras na lente. Aplique um Zoom ou mantenha maior distância do tema.

⚡ Usando o Flash (Flash Inteligente)

Quando o flash é usado, o sistema *Flash Inteligente* da câmera analisa instantaneamente a cena com base em fatores, tais como, o brilho do tema, sua posição na imagem e sua distância da câmera. A saída do flash e a sensibilidade são ajustadas para assegurar que o tema principal seja exposto corretamente enquanto preserva os efeitos da iluminação de fundo ambiente, mesmo em cenas internas pouco iluminadas. Use o flash quando a iluminação for fraca, por exemplo, ao fotografar à noite ou em interiores com pouca luz.

1 Aumente o flash.

Pressione o botão de flash instantâneo para aumentar o flash.



●● Desativando o Flash

Diminua o flash onde a fotografia com flash é proibida ou para capturar a luz natural sob a luz fraca. Nas velocidades lentas do obturador,  será exibido para avisar que as imagens podem ficar desfocadas; recomenda-se o uso de um tripé.

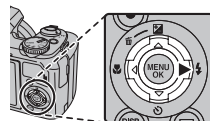
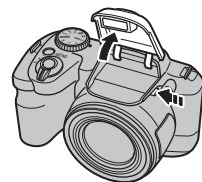

2 Escolha um modo flash.

Pressione o seletor para a direita () . O modo flash varia a cada vez que o seletor é pressionado.



Modo	Descrição
 (FLASH AUTOMÁTICO)	O flash dispara quando necessário. Recomendado na maioria das situações.
 (FLASH PERMANENTE)	O flash dispara sempre que se tira uma foto. Use para temas iluminados por trás ou para obter cores naturais ao fotografar sob luz forte.
 (SINCRON. LENTA)	Capture o tema principal e o plano secundário com pouca luz (note que cenas sob luz forte poderão ficar superexpostas).

3 Focalize.

Pressione o botão do obturador até a metade para focalizar. O flash irá disparar,  será exibido quando o botão do obturador for pressionado até a metade. Em velocidades lentas do obturador,  aparecerá na tela para avisar que as imagens podem ficar desfocadas; recomenda-se o uso de um tripé.



4 Fotografe.

Para fotografar, pressione o botão do obturador até o fim.

Aviso







O flash pode disparar várias vezes em cada fotografia. Não mova a câmera até que a fotografia esteja completa.



Nota

A parte periférica da imagem pode ficar escura ao se utilizar o flash.

Remoção de Olhos Vermelhos

Quando a Detecção inteligente de rosto estiver ativa ( 30) e **SIM** estiver selecionado para  **ELIM. OLHOS VERM.** no menu de configuração ( 81), a remoção de olhos vermelhos estará disponível em  **AUTO**,  **ELIM.** e  **SLOW**.

A remoção de olhos vermelhos minimiza o efeito “*olhos vermelhos*” causado quando a luz do flash é refletida da retina das pessoas, conforme mostrado na ilustração à direita.



🕒 Utilizando o Temporizador

A câmera possui um temporizador de 10 segundos que permite aos fotógrafos aparecer em suas próprias fotografias, e um temporizador de 2 segundos que pode ser utilizado para evitar fotos desfocadas causadas por movimentos da câmera ao se pressionar o botão do obturador.

1 Ajuste o Temporizador.

Pressione o seletor baixo (🕒), e depois pressione o seletor esquerda ou direita para destacar uma opção e pressione **MENU/OK**.

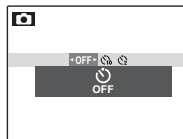
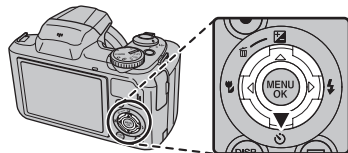

Escolha desde **OFF** (Temporizador desligado),
🕒 (atraso de 10 s) ou
🕒 (atraso de 2 s)

2 Focalize.

Pressione o botão do obturador até a metade para focalizar.

🚫 Aviso

Fique atrás da câmera ao usar o botão do obturador. Ficar na frente da lente poderá interferir na focagem e no tempo de exposição.



3 Inicie o temporizador.

Pressione o botão do obturador até o fim para iniciar o temporizador. A tela exibe os segundos restantes até o disparo. Para interromper o temporizador antes da foto ser tirada, pressione **DISP/BACK**.

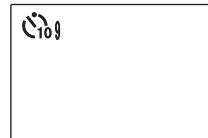

A luz do temporizador na frente da câmera piscará imediatamente antes da foto ser tirada. Se o temporizador de dois segundos for selecionado, a luz do temporizador ficará piscando até o disparo.

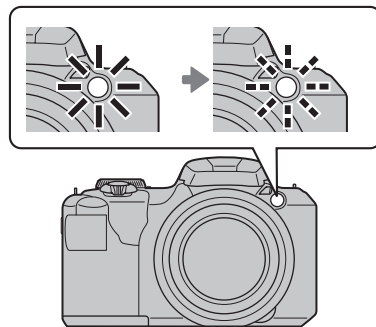

👤 Detecção Inteligente de Rosto

Como essa tecnologia assegura que os temas do retrato estejam focalizados, a Detecção Inteligente de Rosto (🗨️ 30) é recomendada quando o temporizador é usado para retratos de grupo ou autorretratos. Para usar o temporizador com a Detecção Inteligente de Rosto, selecione 🕒 10 SEG ou 🕒 2 SEG no menu do temporizador e, então, pressione o botão do obturador até o fim do seu curso para ativar o temporizador. A câmera detectará os rostos enquanto o temporizador estiver em contagem regressiva e ajustará o foco e o tempo de exposição imediatamente antes do disparo. Tenha o cuidado para não se mover até que a foto tenha sido gravada.

👉 Nota

O temporizador desliga automaticamente quando a foto é tirada, um modo de fotografia diferente é selecionado, o modo de reprodução é selecionado ou a câmera é desligada.

ZOOM INSTANTÂNEO

No zoom instantâneo, a área em torno da imagem fica visível na exibição. Use para enquadrar irregularmente os temas em movimento, tais como, crianças, animais de estimação e atletas em eventos esportivos.

- 1** Posicione o tema na área de foco.
Use o controle de zoom para enquadrar o tema no centro da tela.



- 2** Selecione  **ZOOM INSTANTÂNEO** no menu de disparo (página 69).
Aparecerá uma tela de configuração de Zoom Instantâneo.



- 3** Selecione uma área de enquadramento para aumentar pressionando ▲ ou ▼, e depois pressione o botão **MENU/OK**.

A foto será exibida como mostrado à direita.

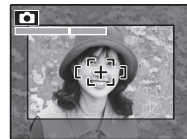

- 4** Focalize e fotografe.
A área enquadrada será aumentada para criar uma imagem com tamanho total.

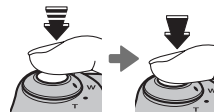

■ ZOOM DIGITAL INTELIGENTE

1 Ative o zoom digital.

Selecione **SIM** na opção de  **ZOOM DIGITAL INTELIGENTE** no menu de configurações (📖 93).

2 Escolha um tema.

Enquadre o objeto no centro da tela usando o zoom digital inteligente.



3 Selecione **ZOOM INSTANTÂNEO** no menu de disparo (📖 69).

Aparecerá uma tela de configuração de Zoom Instantâneo.

4 Selecione uma área de enquadramento para aumentar pressionando ▲ ou ▼, e depois pressione o botão **MENU/OK**.

A câmera irá dar um zoom na posição máxima do zoom ótico com a área que será registrada usando o zoom digital inteligente indicado por um quadro no centro da tela.



5 Enquadre a imagem.

Use o controle do zoom para escolher a área que será incluída na fotografia final.

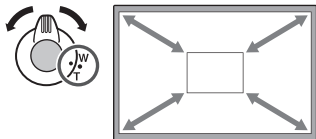

6 Focalize e fotografe.

A área enquadrada será aumentada para criar uma imagem com tamanho total.



Dica: Detecção Inteligente de Rosto

A Detecção Inteligente de Rosto não irá detectar rostos fora da área selecionada.

Aviso

- As fotos tiradas usando o zoom instantâneo têm uma qualidade inferior à qualidade de imagens tiradas usando o zoom normal.
- Apenas enquadramentos horizontais (orientação de paisagem) encontram-se disponíveis no modo de disparo contínuo.

Compensação da Exposição

Use a compensação da exposição ao fotografar temas muito claros, muito escuros ou com alto contraste.

- 1** Pressione o seletor para cima ().
O indicador de exposição será exibido.

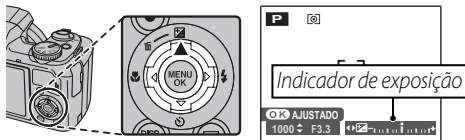

- 2** Escolha um valor.
Pressione o seletor para a esquerda ou a direita. O efeito fica visível na tela.

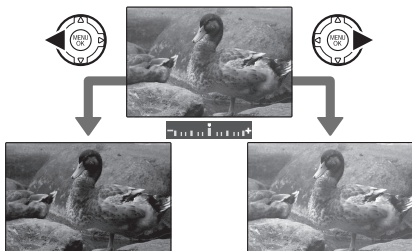

Escolha valores negativos para reduzir o tempo de exposição (o sinal "-" fica amarelo)

Escolha valores positivos para aumentar o tempo de exposição (o sinal "+" fica amarelo)

- 3** Retorne para o modo de fotografia.
Pressione o botão **MENU/OK** para voltar para o modo de fotografia.

- 4** Tire fotos.

Nota

O ícone  e o indicador de exposição são exibidos nas definições diferentes de ± 0 . A compensação da exposição não é redefinida quando a câmera é desligada; para restaurar o controle de exposição normal, escolha um valor ± 0 .

Escolher um Valor de Compensação da Exposição

• **Temas em contraluz:** escolha valores de $+\frac{2}{3}$ EV até $+1\frac{2}{3}$ EV



• **Temas que refletem muita luz ou cenas muito claras** (por ex., campos de neve): +1 EV



• **Cenas onde predomina o céu:** +1 EV

• **Temas iluminados com holofote** (principalmente se fotografados contra fundos escuros): $-\frac{2}{3}$ EV

• **Temas que refletem pouca luz** (pinheiros ou folhagem escura): $-\frac{2}{3}$ EV

Opções de Reprodução

Para ver no monitor a foto mais recente, pressione o botão .

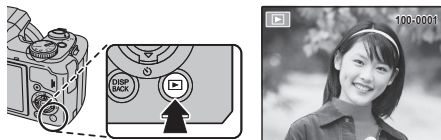

Pressione o seletor para a direita para ver as imagens na ordem em que foram gravadas e para a esquerda para ver as imagens na ordem inversa. Mantenha o seletor pressionado para ir rapidamente para a foto desejada.



Selecionando um Formato de Exibição

Pressione o botão **DISP/BACK** para percorrer os formatos de exibição da reprodução, conforme mostrado abaixo.

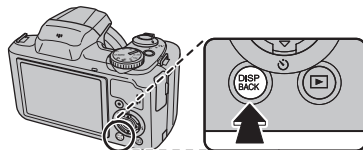

Ativar info.



Desativar info.

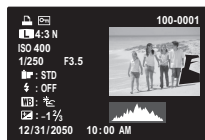

Informações da foto
( 46)



Favoritos ( 45)

Nota

As fotos tiradas por outras câmeras são indicadas por um ícone  ("imagem dada") durante a reprodução.

Zoom na Reprodução

Selecione **T** para aproximar as imagens exibidas na reprodução com uma foto; selecione **W** para afastar o zoom. Quando o zoom da foto for aproximado, o seletor poderá ser usado para visualizar as áreas da imagem não visíveis atualmente na tela.



Indicador de zoom

A janela de navegação mostra a parte da imagem atualmente exibida no monitor



Pressione **DISP/BACK** para sair do zoom.

Nota

A proporção máxima do zoom varia com o tamanho da imagem. O zoom de reprodução não está disponível com as cópias redimensionadas ou reenquadradas com um tamanho **640** ou menor.

Detecção Inteligente de Rosto

A fotos tiradas com a Detecção Inteligente de Rosto (📖 30) são indicadas por um ícone 👤. Pressione o botão ▼ para aproximar o tema selecionado com a Detecção Inteligente de Rosto. Então, você poderá usar o controle de zoom para aproximar e afastar.



★ Favoritos: Classificando fotografias

Para classificar a fotografia exibida no momento em reprodução de tela cheia, pressione **DISP/BACK** e pressione o seletor para cima e para baixo para selecionar entre zero e cinco estrelas.

Dica: Favoritos

As classificações podem ser usadas para procura de imagens (📖 51).

Exibindo Informações da Foto

Para visualizar ou ocultar as informações da foto mostradas abaixo na visualização individual, pressione **DISP/BACK** algumas vezes.

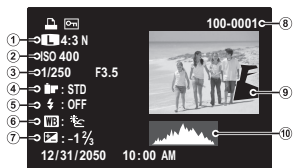

- ① Qualidade da imagem e tamanho, ② Sensibilidade,
- ③ Velocidade/abertura do obturador, ④ Cor FinePix,
- ⑤ Modo Flash, ⑥ Equilíbrio de brancos, ⑦ Compensação da exposição, ⑧ Número da foto, ⑨ Imagem (as áreas superexpostas piscam), ⑩ Histograma

Histogramas

Os histogramas mostram a distribuição dos tons na imagem. O brilho é mostrado pelo eixo horizontal, o número de pixels pelo eixo vertical.

Exposição otimizada: Os pixels são distribuídos em uma curva igual em toda a faixa de tons.



Superexposta: Os pixels são agrupados no lado direito do gráfico.



Subexposta: Os pixels são agrupados no lado esquerdo do gráfico.



Reprodução de Fotos Múltiplas

Para mudar o número de imagens exibidas durante a reprodução, selecione

W.



Selecione **W** para aumentar o número de fotos mostradas para dois, nove ou cem.



Selecione **T** para reduzir o número de imagens apresentadas

Use o seletor para realçar as imagens e pressione **MENU/OK** para ver a imagem realçada inteira. Nas exibições com nove e cem fotos, pressione o seletor para cima ou para baixo para ver mais imagens.

Dica: Exibição com Duas Imagens

A exibição com duas imagens pode ser usada para comparar duas fotos tiradas no modo .



Visualizando Panoramas

Para visualizar um panorama, use uma exibição com uma única moldura e empurre o seletor para baixo.

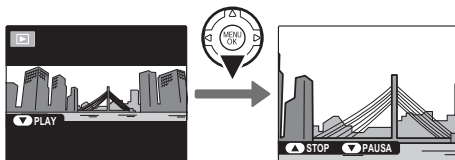

As seguintes operações podem ser executadas durante o a reprodução:

Operação	Botão	Descrição
Iniciar/pausar playback		Pressione o seletor para baixo para iniciar o playback. Pressione novamente para pausar.
Encerrar playback		Pressione o seletor para cima para encerrar o playback.

Crie livros com suas fotos favoritas.

Criando um Álbum

1 Selecione  **ASSIS. P/ ÁLBUM** no menu playback.

2 Realce **NOVO ÁLBUM**.



3 Pressione **MENU/OK** para exibir o diálogo de novo livro.



4 Escolha fotografias para o novo livro.

- **SELECCIONAR DE TODAS:** Escolha entre todas as fotografias disponíveis.
- **SEL. POR PROC. IMAG.:** Escolha entre as fotografias que correspondam às condições de procura selecionadas (📖 51).



Nota

Para os álbuns, não pode ser selecionada nenhuma fotografia  ou menor nem vídeos.

5 Faça rolar as imagens e pressione o seletor para cima para selecionar a imagem atual para incluir no livro. Para exibir a imagem atual na capa, pressione para baixo o seletor.

Nota

A primeira fotografia selecionada automaticamente torna-se a imagem de capa. Pressione para baixo o seletor para selecionar uma fotografia diferente para a capa.

6 Pressione **MENU/OK** para sair quando o livro estiver concluído.



7 Realce **TERMINAR ÁLBUM**.

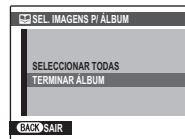

Nota

Escolha **SELECCIONAR TODAS** para selecionar todas as fotos, ou todas as fotos que correspondam às condições de busca selecionadas, para o livro.

8 Pressione **MENU/OK**. O novo livro será adicionado à lista no menu Assis. Livro Fot.



Avisos

- Os Livros Fot. podem conter até 300 fotografias.
- Os livros que não contenham fotos são automaticamente eliminados.

Livros Fot.

Os álbuns de fotos podem ser copiados para o computador usando o software MyFinePix Studio (📖 63).

Visualizando Álbuns

Realce um livro no menu Assis. Livro Fot. e pressione **MENU/OK** para exibir o livro, e então pressione o seletor para a esquerda e direita para fazer rolar as fotos. Pressione **DISP/BACK** para voltar ao menu Assis. Livro Fot.

Editando e Eliminando Álbuns

- 1** Exiba o Livro Fot. e pressione **MENU/OK** para ver as opções de edição do livro. 
- 2** Selecione uma das seguintes opções:
 - **EDITAR:** Editar o livro conforme descrito em “Criar um Livro Fot.” na página 49.
 - **APAGAR:** Eliminar o Livro Fot. presente.
- 3** Siga as instruções na tela.

Procurar Imagem



Procurar fotografias por data, assunto, cena, tipo de arquivo e classificação.

1 Selecione  **PROCURAR IMAGEM** no menu playback.

2 Realce uma das seguintes opções e pressione **MENU/OK**:

Opção	Descrição
POR DATA	Encontre todas as fotos tiradas em uma data selecionada.
POR ROSTO	Encontrar todas as imagens que contenham faces.
POR ★ FAVORITOS	Encontre todas as fotos com uma classificação especificada (📖 45).
POR CENA	Encontre todas as imagens correspondentes a uma cena selecionada.
POR TIPO DE DADOS	Encontre todas as fotos ou todos os filmes.
POR MARCA CARGA	Localize todas as imagens selecionadas para serem carregadas em um destino especificado (📖 78).

3 Selecione uma condição de procura. Apenas serão exibidas as fotografias que correspondam à condição de procura. Para eliminar ou proteger fotografias selecionadas ou para visualizar as fotografias selecionadas em uma apresentação de fotos, pressione **MENU/OK** e escolha entre as seguintes opções:

Opção	Veja a página
 APAGAR	52
 PROTEGER	82
 APRESENTAÇÃO FOTOS	80

4 Para terminar a procura, selecione **TERMINAR PROCURA**.



Excluindo imagens

Para excluir uma imagem, uma seleção de várias imagens ou todas, pressione o seletor para cima () e escolha uma das opções abaixo. *Note que as imagens apagadas não podem ser recuperadas. Copie as imagens importantes para um computador ou outro dispositivo de armazenamento antes de continuar.*



Opção	Descrição
IMAGEM	Pressione o seletor para a esquerda ou para a direita para percorrer as imagens e pressione MENU/OK para apagar a imagem atual (não é exibida uma caixa de diálogo).
MOLDURAS SELEC.	Destaque as imagens e pressione MENU/OK para selecionar ou cancelar a seleção (as fotografias que estão protegidas ou na ordem de impressão são mostradas com ). Quando a operação estiver terminada, pressione DISP/BACK para exibir uma caixa de diálogo de confirmação, então destaque OK e pressione MENU/OK para apagar as imagens selecionadas.
TODAS IMAGENS	Uma caixa de diálogo de confirmação será exibida; destaque OK e pressione MENU/OK para deletar todas as fotografias desprotegidas. Pressionar DISP/BACK cancela a eliminação; note que quaisquer imagens apagadas antes do botão ter sido pressionado não poderão ser recuperadas.

Notas

- As imagens protegidas não podem ser apagadas. Remova a proteção de qualquer imagem que você queira apagar ( 82).
- As imagens também podem ser excluídas com  **APAGAR** no menu de reprodução.
- Se aparecer uma mensagem informando que as imagens selecionadas fazem parte de uma ordem de impressão DPOF, pressione **MENU/OK** para apagar as imagens.

Gravando Filmes

Pressione **●** para fazer um filme. Durante a gravação, os seguintes indicadores serão apresentados e o som será gravado através do microfone incorporado (cuidado para não cobrir o microfone durante a gravação).

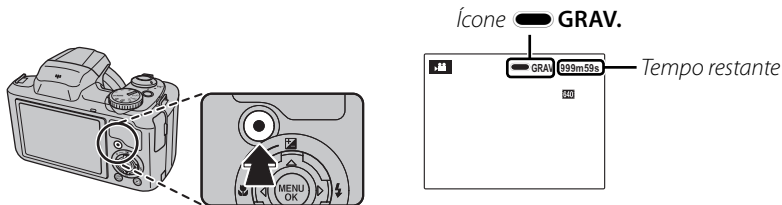

Para terminar a gravação, pressione o botão **●** de novo. A gravação termina automaticamente quando o filme atinge sua duração máxima ou quando a memória está cheia.

Notas

- Se o tema estiver pouco iluminado, a luz auxiliar AF poderá acender para ajudar no foco. Para desligar a luz auxiliar AF, selecione **NÃO** para **AF LUZ AUX. AF** no menu de configuração (89).
- A exposição e o balanço de brancos são ajustados automaticamente durante a gravação. A cor e o brilho da imagem podem variar em relação àqueles exibidos antes do início da gravação.
- Os sons feitos pela câmera podem ser gravados.

Aviso

- A luz do indicador acende enquanto os filmes estão sendo gravados. Não abra o compartimento da bateria durante a fotografia ou enquanto a luz do indicador está acesa. A não observância desta precaução poderá impedir que o filme seja reproduzido.
- Listras verticais ou horizontais podem aparecer nos filmes que contêm temas muito claros. Isto é normal e não indica um mau funcionamento.
- A temperatura da câmera poderá aumentar se essa for usada para gravar filmes durante um período longo ou se a temperatura ambiente for elevada. Isto é normal e não indica um mau funcionamento.
- O zoom óptico não pode ser ajustado ao gravar filmes no modo supermacro (📖 34).

Aplicação de Zoom Durante a Gravação de um Filme

O zoom pode ser usado durante a gravação de um filme. No menu de configuração, selecione **Di DIGITAL** ou **Opt ÓPTICO** (📖 89).

Di DIGITAL: a qualidade da imagem pode ser deteriorada quando o zoom é usado.

Opt ÓPTICO: o som da aplicação do zoom da câmera pode ser ouvido durante a reprodução do filme.

Tamanho da Imagem do Filme

Antes de gravar, selecione um tamanho de imagem usando a opção **MODO FILME** no menu de fotografia.

Opção	Descrição
HiD 1280 × 720	Alta Definição.
640 640 × 480	Definição padrão.
320 320 × 240	Filme mais longo.

▶ Exibindo Filmes

Durante a reprodução (☞ 44), os filmes são exibidos no monitor, como mostrado à direita. As seguintes operações podem ser executadas enquanto é apresentado um filme:

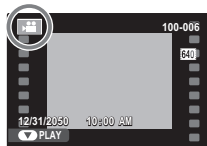

Operação	Descrição
Iniciar/pausar a reprodução	Pressione o seletor para baixo para iniciar a reprodução. Pressione novamente para fazer uma pausa.
Termine a reprodução/apague	Pressione o seletor para cima para terminar a reprodução. Se a reprodução estiver em pausa, pressionar o seletor para cima apagará o filme atual.
Avançar/retornar	Pressione o seletor para a direita para avançar, para a esquerda para retornar. Se a reprodução estiver em pausa, o filme avançará ou retornará um quadro sempre que o seletor for pressionado.
Ajuste o volume	Pressione MENU/OK para pausar a reprodução e exibir os controles do volume. Pressione o seletor para cima ou para baixo para ajustar o volume; pressione novamente MENU/OK para definir o volume.

O progresso é mostrado no monitor durante a reprodução.

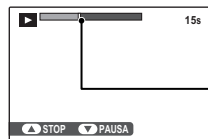

Barra de progresso

☞ Dica: Visualizando Filmes em um Computador

Copie os filmes para o computador antes de exibi-lo.

⚠ Aviso

Não cubra o alto-falante durante a reprodução.

Exibindo Imagens na TV

Conectando a câmera a TVs de Alta Definição (HD)

Quando for conectado um cabo HDMI (disponível junto a fornecedores terceirizados), as imagens e sons são reproduzidos na TV.

- 1 Desligue a câmera e conecte um cabo HDMI disponível junto a fornecedores terceirizados.

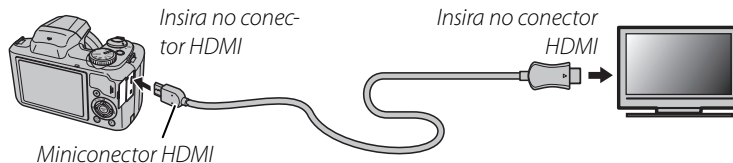

← Notas

- O cabo USB não pode ser usado enquanto um cabo HDMI está conectado.
 - Use um cabo HDMI de até 1,5 m de comprimento.
 - Quando um cabo HDMI estiver conectado, as imagens e o som serão reproduzidos na TV.
- 2 Sintonize a televisão no canal de entrada HDMI. Para detalhes, consulte a documentação fornecida com o televisor.
 - 3 Pressione o botão  por cerca de um segundo para ligar a câmera. O monitor da câmera desliga e as fotos e os filmes são reproduzidos na TV. Note que os controles de volume da câmera não têm efeito nos sons reproduzidos na TV; use os controles de volume da televisão para ajustar o volume.

Aviso

Ao conectar o cabo, insira totalmente os conectores.

Imprimindo Imagens via USB

Se a impressora suportar o PictBridge, a câmera poderá ser conectada diretamente à impressora e as fotos poderão ser impressas sem que, primeiro, sejam copiadas para um computador. Note que, dependendo da impressora, nem todas as funções descritas abaixo serão suportadas.



Conectando a Câmera

- 1 Conecte um cabo USB (disponível a partir de outros fornecedores) conforme mostrado e ligue a impressora.

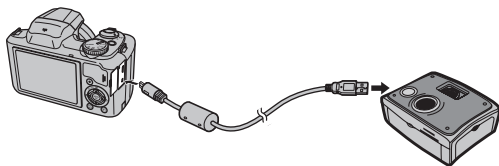

- 2 Pressione o botão por cerca de um segundo para ligar a câmera. **USB** será exibido no monitor, seguido da tela PictBridge mostrada abaixo, à direita.

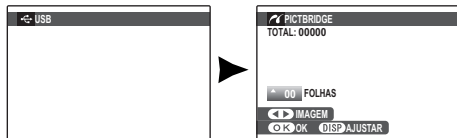

Imprimindo Imagens Selecionadas

- 1 Pressione o seletor para a esquerda ou para a direita para exibir uma foto que você queira imprimir.
- 2 Pressione o seletor para cima ou para baixo para escolher o número de cópias (até 99).
- 3 Repita as etapas 1–2 para selecionar fotos adicionais. Pressione **MENU/OK** para exibir uma caixa de diálogo de confirmação quando os ajustes estiverem concluídos.

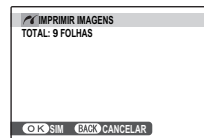

- 4 Pressione **MENU/OK** para iniciar a impressão.



Dica: Imprimir a Data da Gravação

Para imprimir a data de gravação nas fotos, pressione **DISP/BACK** nas etapas 1–2 para exibir o menu PictBridge (veja abaixo “Imprimir na Ordem de Impressão DPOF”). Pressione o seletor para cima ou para baixo para realçar **IMPRIMIR COM DATA** e pressione **MENU/OK** para retornar à tela PictBridge (para imprimir fotos sem a data de gravação, selecione **IMPRIMIR SEM DATA**).

Nota

Se nenhuma foto estiver selecionada quando o botão **MENU/OK** for pressionado, a câmera imprimirá uma cópia da foto atual.

Imprimindo na Ordem de Impressão DPOF

Para impressão da ordem criada com **IMPRESSÃO (DPOF)** no menu de reprodução (60).

- 1** Na tela PictBridge, pressione **DISP/BACK** para abrir o menu PictBridge.

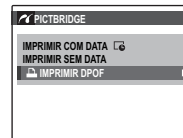

- 2** Pressione o seletor para cima ou para baixo para realçar **IMPRIMIR DPOF**.



- 3** Pressione **MENU/OK** para exibir uma caixa de diálogo de confirmação.

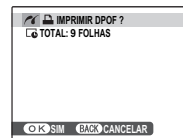

4 Pressione **MENU/OK** para iniciar a impressão.



Durante a Impressão

A mensagem mostrada à direita é exibida durante a impressão. Pressione **DISP/BACK** para cancelar antes que todas as fotos sejam impressas (dependendo da impressora, a impressão poderá terminar antes que a foto atual seja impressa).



Se a impressão for interrompida, pressione **▶** para desligar a câmera e ligá-la novamente.

Desconectando a Câmera

Confirme se "A IMPRIMIR" não está aparecendo no monitor e desligue a câmera. Desconecte o cabo USB.

Notas

- Imprima as fotos de um cartão de memória que tenha sido formatado na câmera.
- Se a impressora não aceitar a impressão da data, a opção **IMPRIMIR COM DATA** não estará disponível no menu PictBridge e a data não será impressa nas fotos da ordem de impressão DPOF.
- Quando as fotografias forem impressas via conexão USB direta, o tamanho da página, qualidade da impressão e seleções da borda são feitos usando a impressora.

Criando uma Ordem de Impressão DPOF

A opção  **IMPRIMIR (DPOF)** no menu playback pode ser usada para criar uma “ordem de impressão” digital para as impressoras compatíveis com o PictBridge (📖 96) ou dispositivos que suportam o DPOF.

DPOF

DPOF (Digital Print Order Format) é um padrão que permite que as imagens sejam impressas a de acordo com as “ordens de impressão” guardadas um cartão de memória.

As informações na ordem incluem as fotos a serem impressas, data da impressão e número de cópias de cada foto.



■ **COM DATA** / **SEM DATA**

1 Selecione o modo de reprodução e pressione **MENU/OK** para exibir o menu playback.



2 Destaque  **IMPRIMIR (DPOF)** e pressione **MENU/OK**.



3 Destaque uma das seguintes opções e pressione **MENU/OK**:



COM DATA : *Imprima a data da gravação nas imagens.*

SEM DATA: *Não imprima a data da gravação nas imagens.*

4 Pressione o seletor para a esquerda ou para a direita para exibir uma foto que você queira incluir ou remover da ordem de impressão.



- 5** Pressione o seletor para cima ou para baixo para escolher o número de cópias (até 99). Para remover uma foto da ordem, pressione o seletor para baixo até que o número de cópias seja 0.

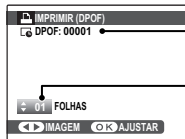

Número total de impressões

Número de cópias

Dica: Detecção Inteligente de Rosto

Se a foto atual foi criada com a Detecção Inteligente de Rosto, pressionar ▼ definirá o número de cópias para o número de rostos detectados.

Nota

Quando as imagens são impressas via conexão USB direta, o tamanho da página, qualidade da impressão e seleções da borda são feitos usando a impressora.

- 6** Repita as etapas 4–5 para concluir a ordem de impressão. Pressione **MENU/OK** para salvar a ordem de impressão quando os ajustes estiverem concluídos ou **DISP/BACK** para sair sem alterar a ordem de impressão.



- 7** O número total de impressões é exibido no monitor. Pressione **MENU/OK** para sair.



As fotos na ordem de impressão atual são indicadas por um ícone durante a reprodução.

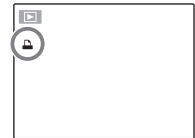

← Notas

- As ordens de impressão podem conter um máximo de 999 fotos.
- Se for inserido um cartão de memória contendo uma ordem de impressão criada por outra câmera, será exibida a mensagem mostrada à direita. Pressione **MENU/OK** para cancelar a ordem de impressão; uma nova ordem de impressão deverá ser criada conforme descrito acima.



■ REINICIAR TODAS

Para cancelar a ordem de impressão atual, selecione **REINICIAR TODAS** no menu **IMPRESSÃO (DPOF)**. A confirmação mostrada à direita será exibida; pressione **MENU/OK** para remover todas as fotos da ordem.



Visualizando Imagens em um Computador

Copiar imagens para um computador

Os usuários de Windows podem usar o **MyFinePix Studio** para copiar as imagens para um computador, onde elas podem ser armazenados, vistas, organizadas e impressas.

Mac (Macintosh) os usuários podem usar um aplicativo padrão em Mac OS tal como o Image Capture para importar fotos ou filmes para o Mac. Prossiga de “Conectando a Câmera” (📖 66).

Windows: Baixando e Instalando MyFinePix Studio para um Computador

Se o CD-ROM não está incluído nos acessórios fornecidos (📖 1), baixe **MyFinePix Studio** a partir do seguinte site:

<http://fujifilm-dsc.com/mfs/>.

Clique duas vezes no arquivo baixado “**MFPS_Setup.EXE**” para iniciar o instalador e siga as instruções na tela para instalar MyFinePix Studio.

Quando a instalação estiver concluída, prossiga de “Conectando a Câmera” (📖 66).

Windows: Instalando o MyFinePix Studio

Se o CD-ROM está incluído nos Acessórios Fornecidos, instale o **MyFinePix Studio** com o CD-ROM fornecido.

1 Confirme se o computador atende os seguintes requisitos do sistema:

	Windows 8/Windows 7 (SP 1)/ Windows Vista (SP 2)¹	Windows XP (SP 3)¹
CPU	3 GHz Pentium 4 ou superior (2,4 GHz Core 2 Duo ou superior) ²	2 GHz Pentium 4 ou superior (2,4 GHz Core 2 Duo ou superior) ²
RAM	1 GB ou mais	512 MB ou mais (1 GB ou mais) ²
Espaço livre em disco	2 GB ou mais	
GPU	Suporta DirectX 9 ou posterior (recomendado)	Suporta DirectX 7 ou posterior (necessário; performance não é garantida com outros GPUs)
Vídeo	1.024 × 768 pixels ou mais com cor de 24 bits ou superior	
Outro	<ul style="list-style-type: none"> • Porta USB embutida recomendada. A operação não é garantida para outras portas USB. • .NET Framework 3.5 Service Pack 1 requerido ao transferir as imagens ou usar o Map Viewer. • Conexão da Internet (banda larga recomendada) requerida para instalar o .NET Framework (se necessário) para usar o recurso de atualização automática e ao realizar tarefas, tais como compartilhar imagens on-line ou via e-mail. 	

1 Outras versões do Windows não são suportadas. Apenas os sistemas operacionais pré-instalados são suportados; a operação não é garantida em computadores montados em casa ou computadores que tenham sido atualizados a partir de versões anteriores do Windows.

2 Recomendado ao exibir filmes HD.

- 2 Inicie o computador. Entre em uma conta com privilégios de administrador antes de continuar.
- 3 Saia de quaisquer aplicativos que possam estar em execução e insira o CD de instalação em uma unidade de CD-ROM.

Windows 8/Windows 7/Windows Vista

Se for exibida uma caixa de diálogo AutoPlay (Execução Automática), clique em **SETUP.EXE**. Será exibida uma caixa de diálogo “Controle de Conta de Usuário”; clique em **Yes** (Sim) (Windows 8/Windows 7) ou **Permitir** (Windows Vista).

A instalação iniciará automaticamente; clique em **Install MyFinePix Studio** (Instalar MyFinePix Studio) e siga as instruções na tela para instalar o MyFinePix Studio.

Se a Instalação não Iniciar Automaticamente (Windows 7/Windows Vista/Windows XP)

Se a instalação não iniciar automaticamente, selecione **Computador** ou **Meu computador** no menu Iniciar, então clique duas vezes no ícone do CD **FINEPIX** para abrir a janela FINEPIX CD e clique duas vezes em **setup** ou **SETUP.EXE**.

Se o instalador não iniciar automaticamente (Windows 8)

- 1 Selecione **Área de Trabalho** na tela Iniciar.
- 2 Selecione **Explorador de Arquivos** na barra de tarefas.
- 3 Selecione **Computador** no painel de navegação.
- 4 Clique duas vezes no ícone da unidade inserindo o CD **FINEPIX** e siga as instruções da tela para instalar.

- 4 Se for solicitada a instalação do Windows Media Player, DirectX ou .NET Framework, siga as instruções na tela para concluir a instalação.
- 5 Remova o CD de instalação da unidade de CD-ROM quando a instalação estiver concluída. Guarde o CD de instalação em local seco e afastado de luz solar direta para o caso de precisar reinstalar o software. O número da versão está impresso na etiqueta do CD para referência quando atualizar o software ou quando contatar o serviço de assistência técnica.

A instalação está agora concluída. Passe para “Conectando a Câmera” na página 66.

Windows: Desinstalando MyFinePix Studio

Apenas desinstale o programa quando ele não é mais necessário ou antes de iniciar a reinstalação.

- 1 Depois de fechar o software e desconectar a câmera, abra o painel de controle e use “Programas e Recursos” (Windows 8/Windows 7/Windows Vista) ou “Adicionar ou Remover Programas” (Windows XP) para desinstalar o MyFinePix Studio.
- 2 No Windows, poderão ser exibidas uma ou mais caixas de diálogo de confirmação; leia o conteúdo com cuidado antes de clicar em **OK**.

Conectando a Câmera

- 1 Se as fotos que você deseja copiar estiverem armazenadas em um cartão de memória, insira-o na câmera (📄 10).

👉 **Nota**

Os usuários Windows podem necessitar do CD do Windows ao iniciar o software pela primeira vez.

🚫 **Aviso**

A falta de energia durante a transferência pode resultar em perda de dados, em danos ao cartão de

memória. Carregue a bateria antes de conectar a câmera.

- 2 Desligue a câmera e conecte um cabo USB (disponível a partir de outros fornecedores) conforme mostrado, assegurando-se de que os conectores estejam totalmente inseridos. Conecte a camera diretamente ao computador; não use um hub USB nem um teclado.

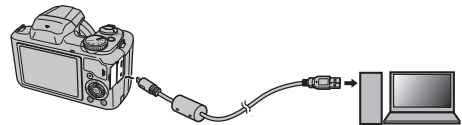

- 3 Pressione o botão  por cerca de um segundo para ligar a câmera e siga as instruções na tela para copiar as imagens para o computador. Para sair sem copiar as imagens, clique em **Cancel** (Cancelar).

Importando imagens e filmes para o Mac (Macintosh)

Use um aplicativo padrão do Mac OS, como o Image Capture, para importar imagens e filmes para o Mac.

Para saber mais sobre como usar o software, inicie o aplicativo e selecione a opção adequada no menu **Ajuda**.

Avisos

- Se for inserido um cartão de memória contendo um grande número de imagens, poderá haver um atraso até o software iniciar e você poderá ser incapaz de importar ou salvar as imagens. Use um leitor de cartão de memória para transferir as imagens.
- Certifique-se de que o computador não exiba uma mensagem informando que a cópia está em progresso e que a lâmpada de indicação esteja apagada antes de desligar a câmera ou desconectar o cabo USB (se o número de imagens copiadas for muito grande, a lâmpada de indicação poderá ficar acesa depois da mensagem fechar na tela do computador). A não-observância desta precaução poderá resultar em perda de dados, em danos ao cartão de memória.
- Desconecte a câmera antes de inserir ou remover os cartões de memória.
- Em alguns casos, pode não ser possível acessar fotos salvas em um servidor de rede usando o software da mesma maneira que em um computador independente.
- São da responsabilidade do usuário todas as taxas aplicáveis cobradas pela companhia telefônica ou provedor de serviço da Internet ao usar serviços que necessitem de conexão com a Internet.

Usando os Menus: Modo de Fotografia

Usando o Menu de Fotografia

1 Pressione **MENU/OK** para exibir o menu de fotografia.



2 Pressione o seletor para cima ou para baixo para realçar o item de menu desejado.



3 Pressione o seletor para a direita para exibir as opções do item realçado.



4 Pressione o seletor para cima ou para baixo para realçar a opção desejada.



























5 Pressione **MENU/OK** para selecionar a opção realçada.











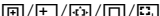



6 Pressione **DISP/BACK** para sair do menu.

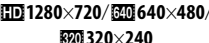

Opções do Menu de Fotografia

Item do menu	Descrição	Opções	Padrão
 CENÁRIOS	Selecione uma cena para o modo SP1/SP2 (📖 24).		SP1:  SP2: 
 Adv. MODO	Escolha um modo de fotografia avançado (📖 21).		
 ISO	Ajuste a sensibilidade ISO. Escolha valores mais altos para temas pouco iluminados (📖 71).	AUTO (1600) / AUTO (800) / AUTO (400) / 6400  / 3200  / 1600 / 800 / 400 / 200 / 100	AUTO (800)
 TAMANHO IMAGEM	Escolha o tamanho da imagem e a proporção (📖 71).	L 4:3 / L 3:2 / L 16:9 / L 1:1 / M 4:3 / M 3:2 / M 16:9 / M 1:1 / S 4:3 / S 3:2 / S 16:9 / S 1:1	L 4:3
 QUALID. IMAGEM	Escolha a qualidade da imagem (📖 72).	FINE/NORMAL	NORMAL
 FINEPIX COR	Tire fotos com a cor padrão ou saturada, ou em preto e branco (📖 73).		
 EQUIL. BRANCOS	Ajuste a cor para diferentes fontes de luz (📖 73).	AUTO / 	AUTO
 ZOOM INSTANTÂNEO	Use para enquadrar objetos que se movam de forma irregular, como crianças, animais de estimação e atletas em eventos esportivos (📖 39).	OFF / 	OFF
 CONTÍNUO	Selecione uma opção do modo de disparo contínuo (📖 20).		
 DETECÇÃO ROSTO	Escolha se a câmera detecta e define o foco e a exposição automaticamente para os temas de retrato humano (📖 30).	SIM / NÃO	NÃO
 FOTOMETRIA	Escolha como a câmera mede a exposição (📖 74).		

Item do menu	Descrição	Opções	Padrão
 MODO AF	Escolha como a câmera seleciona uma área de focagem (📖 75).		
 MODO PANORÂMICA	Escolha como os panoramas são enquadrados (📖 25).		
 MODO FILME AF	Esta opção controla como a câmera seleciona uma área de focagem para filmes (📖 76).		
 MODO FILME	Escolha um tamanho de imagem m para os filmes (📖 54).		
 INCREM. AE BKT EV	Escolha o tamanho de aumento das marcas quando  é selecionado no modo de fotografia contínua (📖 76).	$\pm 1/3 \text{ EV} / \pm 2/3 \text{ EV} / \pm 1 \text{ EV}$	$\pm 1/3 \text{ EV}$
 FLASH	Ajuste o brilho do flash (📖 76).	$-2/3 \text{ EV} - +2/3 \text{ EV}$ nos passos de $1/3 \text{ EV}$	0

ISO ISO

Controle a sensibilidade da câmera à luz. Valores mais altos podem ser usados para reduzir o desfoque quando a luz é fraca; note, porém, que manchas podem aparecer nas fotos tiradas com sensibilidades altas. Se **AUTO**, **AUTO (800)** ou **AUTO (400)** estiver selecionado, a câmera ajustará automaticamente a sensibilidade em resposta às condições da fotografia. Os valores máximos que serão selecionados pela câmera nas definições **AUTO (800)** e **AUTO (400)** são 800 e 400, respectivamente. As definições diferentes de **AUTO** são indicadas por um ícone na tela.

👉 Nota

A sensibilidade não é redefinida quando a câmera é desligada ou outro modo de fotografia é selecionado.

📷 TAMANHO IMAGEM

Escolha o tamanho e a proporção nos quais as fotos são gravadas. As fotos grandes podem ser impressas em tamanhos grandes sem perda de qualidade; as fotos pequenas requerem menos memória, possibilitando a gravação de mais fotos.

O número de fotos que podem ser tiradas em uma determinada definição é apresentado na tela (📄 4).

Tamanho Versus Proporção

Tamanho

Opção	Impressões em tamanhos de até
L	34 × 25 cm
M	24 × 18 cm
S	17 × 13 cm

Proporção

4:3: As imagens têm as mesmas proporções da tela da câmera.

3:2: As imagens têm as mesmas proporções de um quadro de filme com 35 mm.

16:9: Adequado para a exibição em dispositivos de Alta Definição (HD).

1:1: As fotografias são quadradas.

Nota

O tamanho da imagem não é redefinido quando a câmera é desligada ou outro modo de fotografia é selecionado.

QUALID. IMAGEM

Escolha quantos arquivos de imagem são compactados. Selecione **FINE** (baixa compressão) para ter uma qualidade de imagem mais alta, **NORMAL** (alta compressão) para aumentar o número de fotografias que podem ser armazenadas.

FINEPIX COR

Melhore o contraste e a saturação da cor ou tire fotos em preto e branco.

Opção	Descrição
STANDARD	Contraste e saturação padrões. Recomendados na maioria das situações.
DIAPOSIT.	Contraste e cor vivos. Escolha para fotos vívidas de flores ou verdes e azuis melhorados em paisagens.
P&B	Tire fotos em preto e branco.

As definições diferentes do **STANDARD** são indicadas por um ícone na tela.

Notas

- A **FINEPIX COR** não é redefinida quando a câmera é desligada ou outro modo de fotografia é selecionado.
- Os efeitos de um **DIAPOSIT.** variam entre as cenas e podem ser difíceis de perceber com alguns temas. Dependendo do tema, os efeitos de um **DIAPOSIT.** podem não ser visíveis na tela.

WB EQUIL. BRANCOS

Para as cores naturais, escolha uma definição que combine com a fonte de luz.

Opção	Descrição
AUTO	Equilíbrio de brancos ajustado automaticamente.
	Meça um valor para o equilíbrio de brancos.
	Para temas sob luz solar direta.
	Para temas na sombra.
	Use sob luz fluorescente do tipo "luz do dia".
	Use sob luz fluorescente do tipo "branco quente".
	Use sob luz fluorescente do tipo "branco frio".
	Use sob luz incandescente.

Se **AUTO** não produzir os resultados desejados (por exemplo, ao fotografar a curta distância), selecione e meça um valor para o equilíbrio do branco ou escolha a opção que combine com a fonte de luz.

Notas

- Nas definições diferentes de , o equilíbrio de brancos automático é usado com o flash. Diminua o flash (35) para tirar fotos em outras definições.
- Os resultados variam conforme as condições da fotografia. Reproduza as fotos após o disparo para verificar as cores no monitor.

■ **Personalize o Equilíbrio de Brancos**

Escolha  para ajustar o equilíbrio de brancos para as condições incomuns de iluminação. As opções de medição de equilíbrio de brancos será apresentada; enquadre um objeto branco de forma a que esse encha o monitor e pressione completamente o obturador para medir o equilíbrio de brancos.

Se a mensagem “COMPLETO!” for exibida, pressione **MENU/OK** para definir o equilíbrio de brancos para o valor medido. Esse valor pode ser selecionado de novo pressionando **MENU/OK** quando as opções de equilíbrio de brancos são exibidas.

Se a mensagem “SUB EXPOSIÇÃO” for exibida, aumente a compensação da exposição ( 42) e tente de novo.





Se a mensagem “SOBRE EXPOSIÇÃO” for exibida, diminua a compensação da exposição e tente de novo.

Dica

Para dar um matiz intencional às suas fotografias, meça um valor para o equilíbrio de brancos personalizado usando um objeto colorido, ao invés de um branco.



FOTOMETRIA

Escolha como a câmera mede a exposição quando a Detecção Inteligente de Rosto está desligada.



-  **MULTI**: O reconhecimento automático da cena é usado para ajustar a exposição para uma grande variedade de condições de fotografia.
-  **SPOT**: A câmera mede as condições de iluminação no centro do enquadramento. Recomendado quando o plano de fundo é muito mais claro ou escuro que o tema principal. Pode ser usado com o bloqueio de focagem ( 32) para medir temas fora do centro.
-  **MÉDIA**: A exposição é definida para a média de toda a foto. Fornece uma exposição constante em diversas fotografias com a mesma luminosidade e é particularmente eficiente para as paisagens e retratos de pessoas vestidas com preto ou branco.

MODO AF

Esta opção controla como a câmera seleciona a área de foco quando a Detecção Inteligente de Rosto está desativada (📖 30). Independentemente da opção selecionada, a câmera irá focalizar o tema no centro do monitor quando o modo macro estiver ativado (📖 34).

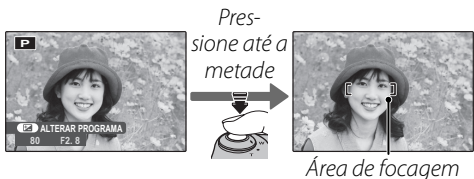
-  **CENTRO:** A câmera focaliza o tema no centro da tela. Esta opção pode ser usada com o bloqueio de focagem (📖 32).
-  **MULTI:** Quando o botão do obturador for pressionado até a metade, a câmera irá detectar os temas com alto contraste próximos ao centro da tela e selecionará a área de foco automaticamente (se a área de focagem não for exibida, selecione  **CENTRO** e use o bloqueio de focagem; 📖 32).



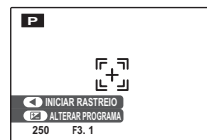

-  **ÁREA:** A posição do foco pode ser escolhida manualmente pressionando o seletor para cima, para baixo, para a esquerda ou para a direita e pressionando **MENU/OK** quando os sinais de foco estiverem na posição desejada. Escolha um foco preciso quando a câmera estiver montada em um tripé. Observe que a exposição é definida para o tema no centro da tela; para medir um tema fora do centro, use o bloqueio AF/AE (📖 32).
-  **CONTÍNUO:** A câmera ajusta o foco continuamente para refletir as alterações na distância até o tema, mesmo quando o botão do obturador não é pressionado (note que isso aumenta o consumo da bateria).
-  **ACOMPANHAR:** Posicione o tema na área de foco do centro e pressione o seletor para a esquerda para selecionar tracking (controle). O foco acompanhará o tema quando ele se mover na imagem.



 MODO FILME AF



Esta opção controla como a câmera seleciona uma área de focagem para filmes.

Opção	Descrição
 CENTRO	A câmera foca o tema no centro da imagem.
 CONTÍNUO	A câmera ajusta continuamente o foco para refletir as alterações na distância até os objetos próximos do centro do enquadramento.

 Nota

Note que no modo , a câmera foca continuamente, aumentando o gasto da bateria e o som da câmera focando pode ser ouvido.

 INCREM. AE BKT EV

Escolha o tamanho do aumento dos sinais de exposição usados quando  (AE BKT) é selecionado no modo de fotografia contínua ( 21). Escolha aumentos de $+1/3$ EV, $\pm 2/3$ e ± 1 EV.

 FLASH

Ajuste o brilho do flash. Escolha valores entre $+2/3$ EV e $-2/3$ EV. A definição padrão é ± 0 . Observe que os resultados desejados podem não ser conseguidos dependendo das condições da foto e da distância até o tema.

Usando os Menus: Modo Playback

Usando o Menu Playback

- 1 Pressione  para entrar no modo playback.
- 2 Pressione **MENU/OK** para exibir o menu playback.
- 3 Pressione o seletor para cima ou para baixo para realçar o item de menu desejado.
- 4 Pressione o seletor para a direita para exibir as opções do item realçado.
- 5 Pressione o seletor para cima ou para baixo para realçar a opção desejada.
- 6 Pressione **MENU/OK** para selecionar a opção realçada.



Opções do Menu Playback

As seguintes opções estão disponíveis:

Opção	Descrição
 PROCURAR IMAGEM	Procure as imagens por data, assunto, cena, tipo de arquivo ou classificação (📖 51).
 APAGAR	Apague todas as fotos ou as fotos selecionadas (📖 52).
 ETIQ. P/ CARREG.	Selecione as imagens para fazer upload para o YouTube, Facebook ou MyFinePix, com usando o MyFinePix Studio (somente no Windows) (📖 78).
 APRESENTAÇÃO FOTOS	Veja as imagens em uma apresentação de fotos (📖 80).
 ELIM. OLHOS VERM.	Crie cópias com olhos vermelhos reduzidos (📖 81).
 PROTEGER	Proteja as fotos de uma eliminação acidental (📖 82).
 REENQUADRAR	Crie cópias recortadas de fotos (📖 83).
 REDIMENSIONAR	Crie pequenas cópias das fotos (📖 84).
 RODAR IMAGEM	Gire as fotos (📖 85).
 ASSIS. P/ ÁLBUM	Crie álbuns utilizando suas fotos favoritas (📖 49).
 IMPRESSÃO (DPOF)	Selecione as fotos para a impressão em DPOF e em dispositivos compatíveis com PictBridge (📖 60).
 FORMATO	Escolha como os dispositivos de alta definição (HD) exibem as imagens (📖 86).

🌐 ETIQ. P/ CARREG.

Você poderá selecionar imagens e filmes e ordená-los para carregar no YouTube, Facebook e MyFinePix.com.

Selecione **🌐 ETIQ. P/ CARREG.** no menu playback.

■ Adicionar/Remover Itens na Fila de Carregamento

1 Selecione um destino para o carregamento.



2 Pressione **MENU/OK**.



3 Selecione os itens a serem adicionados ou removidos da fila de carregamento.



4 Pressione **MENU/OK** para confirmar.

- Os itens que não estiverem na fila de carregamento serão adicionados à fila quando você selecioná-los, e pressione **MENU/OK**.
- Os itens na fila de carregamento serão removidos da fila quando você selecioná-los, e pressione **MENU/OK**.



5 Repita as etapas 3 e 4, conforme necessário, e adicione ou remova itens. Quando terminar, pressione **DISP/BACK** para salvar as configurações.

**📖 Dicas**

- **YouTube, Facebook** ou **MyFinePix.com** aparecem para indicar itens ordenados para carregamento.
- Só podem ser selecionados filmes para transferir para o YouTube.
- Apenas fotos podem ser selecionadas para fazer upload para o MyFinePix.com.
- Durante a reprodução, as imagens selecionadas são indicadas pelos ícones **🌐 YouTube**, **🌐 Facebook** ou **🌐 MyFinePix.com**.

■ Removendo Todos os Itens da Fila de Carregamento

Você pode remover todos os itens da fila de carregamento.

1 Seleccione **REINICIAR TODAS**.

A tela de remoção de todos os itens da fila de carregamento será exibida.

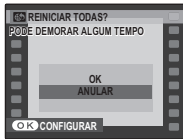

2 Seleccione **OK**.



3 Pressione **MENU/OK**.

Todos os itens serão removidos da fila de carregamento.



← Nota

Se houver muitos itens na fila de carregamento quando você seleccionar a remoção de todos os itens, a remoção poderá demorar. Para cancelar, pressione **DISP/BACK**.

■ Carregar Itens

Os itens adicionados à fila de carregamento usando a câmera podem ser facilmente carregados de um computador por meio do uso do MyFinePix Studio.

Instalar o MyFinePix Studio (📖 63).

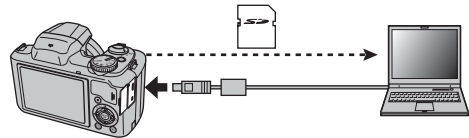



← Nota

Este recurso está disponível somente em computadores que executam o Windows.

APRESENTAÇÃO FOTOS

Veja as fotos em uma apresentação de fotos automática. Escolha o tipo de apresentação e pressione **MENU/OK** para iniciar. Pressione **DISP/BACK** a qualquer momento durante a apresentação para acessar a ajuda na tela. Quando for exibido um filme, sua reprodução será iniciada automaticamente e a apresentação de fotos continuará quando o filme terminar. A apresentação pode ser interrompida a qualquer momento pressionando **MENU/OK**.

Opção	Exibidas em
NORMAL	Pressione o seletor para a esquerda ou para a direita para voltar ou pular uma imagem. Selecione INTENSIDADE
INTENSIDADE	DADE para enfraquecer a luz na transição entre as imagens.
NORMAL 	Como acima, exceto que a câmera aproxima automaticamente os rostos selecionados com a Detecção Inteligente de Rosto.
INTENSIDADE 	

Nota



A câmera não desliga automaticamente enquanto a apresentação de fotos está em progresso.

ELIM. OLHOS VERM.

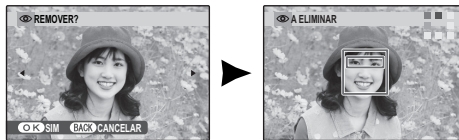
Se a foto atual estiver marcada com um ícone  para indicar que foi tirada com a Detecção Inteligente de Rosto, esta opção poderá ser usada para remover os olhos vermelhos. A câmera irá analisar a imagem; se olhos vermelhos forem detectados, a imagem será processada para criar uma cópia com os olhos vermelhos reduzidos.



Notas

- Os olhos vermelhos poderão não ser removidos se a câmera for incapaz de detectar um rosto ou se o rosto estiver de perfil. Os resultados diferem conforme a cena. Os olhos vermelhos não poderão ser removidos de fotografias que já tenham sido processadas usando a remoção de olhos vermelhos ou fotografias criadas com outros dispositivos.
- A quantidade de tempo necessário para processar a imagem varia com o número de rostos detectados.
- As cópias criadas com  **ELIM. OLHOS VERM.** são indicadas por um ícone  durante a reprodução.

PROTEGER

Proteja as fotos da eliminação acidental. As seguintes opções estão disponíveis.

■ IMAGEM

Proteja as fotos selecionadas.

- 1 Pressione o seletor para a esquerda ou para a direita para exibir a foto desejada.



Foto não protegida



Foto protegida

- 2 Pressione **MENU/OK** para proteger a foto. Se a foto já estiver protegida, pressionar **MENU/OK** removerá a proteção da imagem.

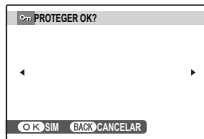

- 3 Repita as etapas 1–2 para proteger as imagens adicionais. Pressione **DISP/BACK** para sair quando a operação estiver concluída.

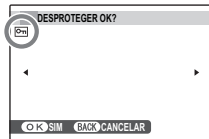

■ PROTEGER TODAS

Pressione **MENU/OK** para proteger todas as fotos ou pressione **DISP/BACK** para sair sem alterar o estado das fotos.

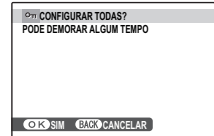

■ REINICIAR TODAS

Pressione **MENU/OK** para remover a proteção de todas as fotos ou pressione **DISP/BACK** para sair sem alterar o estado das fotos.

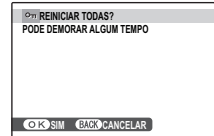

Se o número de imagens afetadas for muito grande, uma mensagem será exibida enquanto a operação estiver em progresso. Pressione **DISP/BACK** para sair antes que a operação seja concluída.

Aviso

As fotos protegidas serão apagadas quando o cartão de memória sofrer formatação (91).

REENQUADRAR

Para criar uma cópia recortada de uma foto, reproduza novamente a foto e selecione  **REENQUADRAR** no menu playback (📖 77).

- 1 Use o comando de zoom para aproximar e afastar, e use o seletor para percorrer a foto até que a parte desejada seja exibida (para sair para a reprodução de uma única imagem sem criar uma cópia recortada, pressione **DISP/BACK**).

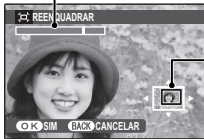

Indicador de zoom



A janela de navegação mostra a parte da imagem atualmente exibida no monitor

Se o tamanho da cópia final for , **SIM** será exibido em amarelo.

Dica: Detecção Inteligente de Rosto

Se a foto foi tirada com a Detecção Inteligente de Rosto (📖 30),  será exibido no monitor. Pressione o botão  para aproximar o rosto selecionado.

- 2 Pressione **MENU/OK** para ver o tamanho da cópia. Recortes maiores produzem cópias maiores.





- 3 Pressione **MENU/OK** para salvar a cópia recortada em um arquivo separado.



Nota

As fotografias tiradas com outras câmeras não podem ser reenquadradas.

REDIMENSIONAR

Para criar uma pequena cópia de uma foto, reproduza novamente a foto e selecione  **REDIMENSIONAR** no menu playback ( 77).

- 1** Destaque um tamanho e pressione **MENU/OK** para exibir uma caixa de diálogo de confirmação.



- 2** Pressione **MENU/OK** para copiar a foto com o tamanho selecionado.



RODAR IMAGEM

Por padrão, as fotos tiradas com orientação vertical são exibidas com orientação horizontal. Use esta opção para exibir no monitor as fotos em sua orientação correta. Não tem efeito nas fotos exibidas em um computador ou em outro dispositivo.

Notas

- As fotos protegidas não podem ser giradas. Remova a proteção antes de girá-las ( 82).
- A câmera pode não ser capaz de girar as fotos criadas com outros dispositivos.

Para rodar uma fotografia, reproduza a fotografia e selecione  **RODAR IMAGEM** no menu playback ( 77).

- 1 Pressione o seletor para baixo para girar a foto em 90° para a direita, para cima para girá-la em 90° para a esquerda.



- 2 Pressione **MENU/OK** para confirmar a operação (para sair sem girar a foto, pressione **DISP/BACK**).



Na próxima vez em que for reproduzida, a foto será girada automaticamente.

FORMATO

Escolha como os dispositivos de Alta Definição (High Definition: HD) exibem as imagens com uma proporção de 4:3 (esta opção está disponível apenas quando um cabo HDMI está conectado). Selecione **16:9** para exibir a imagem para que ela preencha a tela com as partes superior e inferior cortadas, **4:3** para exibir a imagem inteira com faixas pretas nas laterais.

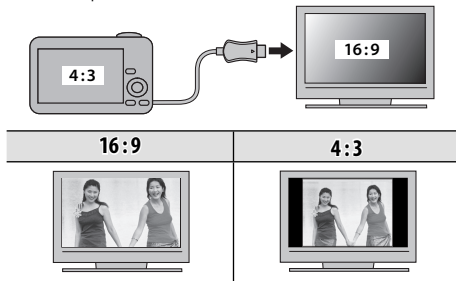

Nota

As fotografias com uma proporção de 16:9 são exibidas em tela cheia, aquelas com uma proporção 3:2 em uma moldura preta.

Menu de Configuração

Usando o Menu de Configuração

1 Exibir o menu de configuração.

1.1 Pressione **MENU/OK** para exibir o menu do modo vigente.



1.2 Pressione o seletor para a esquerda para realçar a guia da esquerda.



1.3 Pressione o seletor para cima ou para baixo para selecionar **SET**.



O menu de configuração é exibido.



2 Ajustar definições.

2.1 Pressione o seletor para a direita para ativar o menu de configuração.



2.2 Pressione o seletor para cima ou para baixo para realçar um item do menu.



2.3 Pressione o seletor para a direita para exibir as opções do item realçado.



2.4 Pressione o seletor para cima ou para baixo para realçar uma opção.





























2.5 Pressione **MENU/OK** para selecionar a opção realçada.



2.6 Pressione **DISP/BACK** para sair do menu.



Opções do Menu de Configuração

Item do menu	Descrição	Opções	Padrão
 DATA/HORA	Ajuste o relógio da câmera (📖 13).	—	—
 DIF. HORÁRIA	Ajuste o relógio para a hora local (📖 90).		
 言語/LANG.	Escolha um idioma (📖 13).	—	—
 MODO SILENCIOSO	Desative o iluminador assistente do AF (exceto no modo de fotografar  , os sons da operação, o som do obturador e o som de playback de filmes.	SIM / NÃO	NÃO
 REINICIAR	Redefina todas as configurações exceto  DATA/HORA,  DIF. HORÁRIA,  COR DE FUNDO, e  TIPO DE BATERIA para os valores padrões. Uma caixa de diálogo de confirmação será exibida, pressione o seletor para a direita ou para a esquerda para destacar OK e pressione MENU/OK .	—	—
 FORMATAR	Formate os cartões de memória (📖 91).	—	—
 VER IMAGEM	Escolha o tempo de exibição das fotos após o disparo (📖 91).	1.5 SEG / 0.5 SEG / ZOOM / OFF	0.5 SEG
 N° IMAGEM	Escolha como os arquivos são nomeados (📖 92).	CONT. / RENOVA	CONT.
 VOL. OPERAÇÃO	Ajuste o volume dos controles da câmera.	 (alto) /  (médio) /	
 VOL. OBTURAD.	Ajuste o volume do som do obturador.	 (baixo) /  OFF (mudo)	
 SOM OBTURAD.	Escolha o som feito pelo obturador.	 1 /  2	 1

Item do menu	Descrição	Opções	Padrão
 VOL. PLAYBACK	Ajuste o volume para a reprodução do filme (📖 92).	—	7
 BRILHO LCD	Controle o brilho do monitor (📖 92).	-5 - +5	0
 ECON ENERGIA LCD	Escolha se deseja poupar energia para aumentar a vida da bateria (📖 92).	 ECON. ENER. ON /  ECON. ENER. OFF	 ECON. ENER. OFF
 DESLIGAR AUT.	Escolha o tempo para o desligamento automático (📖 93).	2 MIN / 5 MIN / NÃO	2 MIN
 MODO IS	Permita a estabilização da imagem durante a fotografia (🔘 ₁ CONTÍNUO) ou apenas quando o botão do obturador é pressionado um pouco (🔘 ₂ SÓ FOTOGRAFAR) (📖 16).	🔘 ₁ / 🔘 ₂ / OFF	🔘 ₁
 ELIM. OLHOS VERM.	Remova os efeitos de “olhos vermelhos” causados pelo flash.	SIM / NÃO	SIM
 ZOOM DIGITAL INTELIGENTE	Habilite ou desabilite o zoom digital inteligente (📖 93).	SIM / NÃO	NÃO
 TIPO FILME ZOOM	Escolha o tipo de zoom durante a gravação de filmes (📖 54).	Di / Opt	Opt
 LUZ AUX. AF	Ligue ou desligue a luz auxiliar AF (📖 33).	SIM / NÃO	SIM
 GRAV. IMA. ORIG.	Escolha se gravar cópias de fotos não processadas tiradas usando remoção de olhos vermelhos.	SIM / NÃO	NÃO
 VER EM ROT. AUTO	Escolha SIM para girar automaticamente as fotografias “verticais” (orientação retrato) durante o playback.	SIM / NÃO	SIM
 COR DE FUNDO	Escolha um esquema de cor.	—	—
 TIPO DE BATERIA	Especifique o tipo de bateria usado na câmera (📖 8).	Li / Ni / Li	Li
 DESCARREGAR	Descarregue as baterias Ni-MH recarregáveis (📖 94).	—	—
DATE CARIMBO DATA	Escolha se deseja adicionar data e hora às fotos.	31 + 🕒 / 31 / NÃO	NÃO

DIF. HORÁRIA

Ao viajar, use esta opção para mudar rapidamente o relógio da câmera do fuso horário de sua casa para a hora local de seu destino.

1 Especifique a diferença entre a hora local e a hora de sua casa.

1.1 Pressione o seletor para cima ou para baixo para realçar **← LOCAL**.



1.2 Pressione o seletor para a direita para exibir a diferença horária.



1.3 Pressione o seletor para a esquerda ou para a direita para realçar **+**, **-**, horas ou minutos; pressione para cima ou para baixo para editar.



1.4 Pressione **MENU/OK** quando as definições estiverem concluídas.



2 Troque entre a hora local e o fuso horário de sua casa.

Para mudar entre a hora local e a hora de sua origem, destaque **← LOCAL** ou **🏠 ORIGEM** e pressione **MENU/OK**.

- **🏠 ORIGEM:** Mude para a hora selecionada atualmente para **🕒 DATA/HORA** (📖 13).
- **← LOCAL:** Mude para a hora local. Se esta opção for selecionada, **←** a hora e a data serão exibidos em amarelo por três segundos sempre que a câmera for ligada.

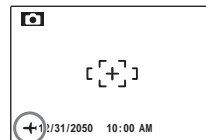

Após mudar os fusos horários, verifique se data e hora estão corretas.

FORMATAR

Formate um cartão de memória. Destaque **OK** e pressione **MENU/OK** para começar a formatação.

Avisos

- Todos os dados—inclusive as fotos protegidas—serão apagados. Assegure-se de que os arquivos importantes tenham sido copiados para um computador ou outro dispositivo de armazenamento.
- Não abra a tampa da bateria durante a formatação.

VER IMAGEM

Selecione uma opção diferente de **OFF** para apresentar as fotografias no monitor depois de fotografar. As fotografias podem ser apresentadas por 1,5 s (**1.5 SEG**), 0,5 s (**0.5 SEG**) ou até o botão **MENU/OK** ser pressionado (**ZOOM (CONTÍNUO)**). Se **ZOOM (CONTÍNUO)** estiver selecionado, as fotos poderão ser ampliadas para verificar o foco e outros pequenos detalhes (veja página 45). As cores podem diferir um pouco daquelas na imagem final.

Quando o zoom da imagem for aproximado, o seletor poderá ser usado para visualizar as áreas da imagem não visíveis atualmente na tela.

Quando a imagem é tirada com a **DETECÇÃO ROSTO** ativada, é aplicado zoom no rosto detectado. Quando mais de um rosto for detectado, você poderá passar para o próximo rosto pressionando ▼.

ZOOM (CONTÍNUO) é desativado no seguinte caso:

-  /  /  é selecionado no modo de fotografar.

📷 N° IMAGEM

As fotos novas são armazenadas nos arquivos de imagem nomeados com um número de arquivo com quatro dígitos, somando um ao último número do arquivo usado. O número do arquivo é exibido durante a reprodução, conforme mostrado à direita.

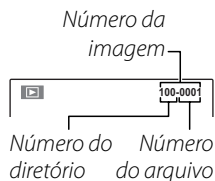

📷 N° IMAGEM controla se a numeração do arquivo é reiniciada em 0001 quando um novo cartão de memória é inserido ou quando ocorre a formatação do cartão de memória atual.

- **CONTÍNUO:** A numeração continua a partir do último número de arquivo usado ou do primeiro número de arquivo disponível, o que for mais alto. Escolha esta opção para reduzir o número de fotos com nomes de arquivo duplicados.
- **RENOVAR:** A numeração é reiniciada em 0001 após a formatação ou a inserção de um novo cartão de memória.

👉 Notas

- Se o número de imagens atingir 999-9999, o botão do obturador será desativado (📖 108).
- Selecionar **🔄 REINICIAR** (📖 88) redefinirá **📷 N° IMAGEM** para **CONTÍNUO**, mas não redefinirá a numeração das imagens.
- A numeração das imagens para as fotos tiradas com outras câmeras pode ser diferente.

🔊 VOL. PLAYBACK

Pressione o seletor para cima e para baixo para escolher o volume da reprodução do filme e pressione **MENU/OK** para selecionar.

⚙️ BRILHO LCD

Pressione o seletor para cima ou para baixo para exibir o brilho e pressione **MENU/OK** para selecionar.

📷 ECON ENERGIA LCD

Escolha se deseja poupar energia para aumentar a vida da bateria. Esta opção não terá efeito durante a reprodução ou gravação de filmes.

Opção	Descrição
📷 ECON. ENER. ON	Se nenhuma operação for feita durante alguns segundos, a tela escurecerá para economizar energia. A luminosidade normal pode ser restaurada pressionando um pouco o botão do obturador.
📷 ECON. ENER. OFF	Escurecimento automático desligado.

DESLIGAR AUT.

Escolha um período antes que a câmera desligue automaticamente quando nenhuma operação é executada. Períodos mais curtos prolongam a vida útil da bateria; se **NÃO** estiver selecionado, a câmera deverá ser desligada manualmente. Note que, independentemente da opção selecionada, a câmera não desligará automaticamente se estiver conectada a uma impressora (📖 57), computador (📖 66) ou quando uma apresentação de fotos estiver em progresso (📖 80).

Dica: Reativar a Câmera

Para reativar a câmera após o desligamento automático, utilize o botão **ON/OFF** ou pressione o botão  por cerca de um segundo (📖 12).

ZOOM DIGITAL INTELIGENTE

Se **SIM** for selecionado, pressionar **T** na máxima posição do zoom ótico ativará o zoom digital inteligente, ampliando mais a imagem enquanto a processa para obter resultados nítidos e de alta resolução.

Notas

- O zoom digital inteligente poderá terminar quando for selecionado outro modo.
- O zoom digital inteligente poderá por vezes produzir imagens com qualidade inferior às feitas com o zoom ótico.
- O tempo necessário para gravar imagens aumenta.
- O zoom digital inteligente não está disponível em modo contínuo ou durante a gravação de filmes.

Indicador de zoom,
ZOOM DIGITAL INTELIGENTE
desligado

Indicador de zoom, **ZOOM DIGITAL INTELIGENTE**
ligado (exceto no modo super macro)

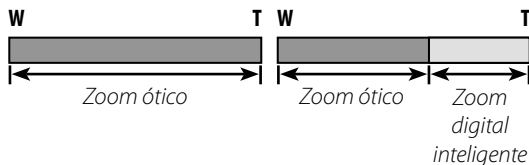

DESCARREGAR (Baterias Ni-MH Apenas)

A capacidade das baterias Ni-MH recarregáveis pode ser reduzida temporariamente quando novas, após longos períodos de desuso ou se forem recarregadas repetidamente antes de serem descarregadas totalmente. A capacidade pode ser aumentada descarregando repetidamente as baterias usando a opção **DESCARREGAR** e recarregando-as em um carregador de bateria (vendido separadamente). Não use **DESCARREGAR** com baterias não recarregáveis e note que as baterias não serão descarregadas se a câmera for alimentada por um adaptador AC opcional e acoplador DC.

1 Selecionar **DESCARREGAR** exibirá uma caixa de diálogo de confirmação. Pressione **MENU/OK**.



2 Seleccione **OK**.





3 Pressione **MENU/OK** para começar a descarregar as baterias. Quando as baterias estiverem totalmente descarregadas, o indicador de nível da bateria piscará em vermelho e a câmera desligará. Para cancelar o processo antes das baterias serem totalmente descarregadas, pressione **DISP/BACK**.



DATE CARIMBO DATA

Para adicionar data e hora, escolha **31** + . Para adicionar apenas a data, escolha **31**. Quando **NÃO** for selecionado, nenhuma informação será adicionada às fotos.

👉 Notas

- A data e a hora adicionadas não podem ser excluídas das fotos. Para tirar fotos sem data e hora, selecione **NÃO** para **DATE CARIMBO DATA**.
- Quando o relógio da câmera não estiver ajustado, o diálogo de configuração será exibido. Configure a data e a hora ( 13).
- Ao usar o **DATE CARIMBO DATA**, selecionar **SEM DATA** para **IMPRESSÃO (DPOF)** é recomendado ( 60).
- A data e a hora não podem ser adicionadas para filmes e panorâmicas.

Acessórios Opcionais

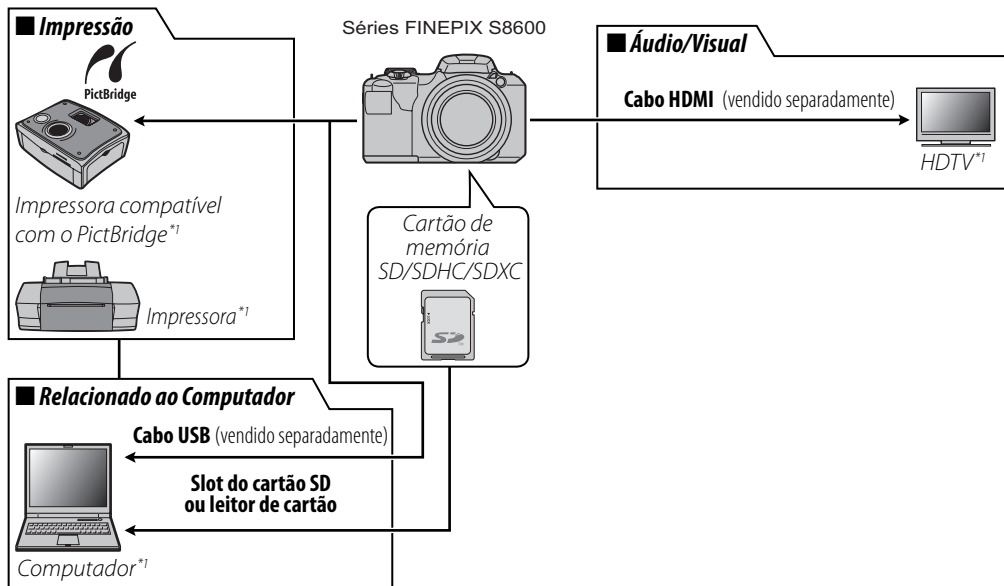

A câmera suporta uma grande variedade de acessórios da FUJIFILM e de outros fabricantes.



*¹ Disponível separadamente.

Acessórios da FUJIFILM

Os seguintes acessórios opcionais estão disponíveis na FUJIFILM. Para obter as últimas informações sobre os acessórios disponíveis na sua região, consulte o seu representante local FUJIFILM ou visite <http://www.fujifilm.com.br/>.

Adaptador AC	AC-5VX (requer acoplador DC CP-04)	Use em reproduções prolongadas ou ao copiar fotos para um computador (o formato do adaptador e do plugue varia conforme a região de venda).	
Acoplador DC	CP-04	Conecte o adaptador de energia AC-5VX AC à câmera.	

Cuidados com a Câmera

Para assegurar uma satisfação contínua com o produto, observe as seguintes precauções.

Armazenamento e Utilização

Se a câmera não for usada por um período prolongado, remova a bateria e o cartão de memória. Não guarde ou utilize a câmera em locais:

- esteja expostos à chuva, vapor ou fumaça
- sejam muito úmidos ou empoeirados
- esteja expostos à luz solar direta ou a temperaturas muito elevadas, como, por exemplo, um veículo fechado em um dia ensolarado
- sejam muito frios
- esteja sujeitos a vibrações fortes
- esteja expostos a campos magnéticos fortes, tais como a proximidade de antenas de transmissão, linhas de transmissão elétrica, emissores de radar, motores, transformadores ou ímãs
- esteja em contato com produtos químicos voláteis, como, por exemplo, pesticidas
- esteja próximos a produtos de borracha ou vinil

■ Água e Areia

A exposição à água e à areia também pode danificar a câmera, seus circuitos e mecanismos internos. Ao usar a câmera na praia ou à beira-mar, evite sua exposição à água e à areia. Não coloque a câmera em superfícies molhadas.

■ Condensação

Os aumentos súbitos de temperatura, como, por exemplo, a entrada em um prédio aquecido num dia frio, podem causar condensação no interior da câmera. Se isto ocorrer, desligue a câmera e espere uma hora para ligá-la novamente. Se ocorrer condensação no cartão de memória, remova-o e espere a condensação dissipar.

Limpeza



Use um ventilador para remover a poeira da lente e do monitor e, em seguida, limpe suavemente com um pano macio e seco. Qualquer mancha restante poderá ser removida limpando suavemente com o papel para limpeza de lentes FUJIFILM, umedecido com uma pequena quantidade de fluido para limpeza de lentes. Deve-se ter cuidado para não arranhar a lente ou o monitor. O corpo da câmera pode ser limpo com um pano macio e seco. Não use álcool, removedor ou outro produto químico volátil.

Em Viagem

Mantenha a câmera em sua bagagem de mão. A bagagem despachada pode sofrer choques violentos e causar danos à câmera.

Solução de Problemas

Energia e bateria

Problema	Causa possível	Solução	Página
A câmera não liga.	As baterias estão vazias.	Insira baterias sobressalentes novas ou totalmente carregadas.	7
	As baterias não estão na orientação correta.	Reinsira as baterias na orientação correta.	7
	A tampa do compartimento de bateria não está fechada.	Feche a tampa do compartimento de bateria.	8
	O adaptador AC e o acoplador DC não estão conectados corretamente.	Assegure-se de que o adaptador AC e o acoplador DC estejam conectados corretamente.	—
	A câmera ficou por um período prolongado sem bateria inserida e o adaptador AC/acoplador DC desconectados.	Depois de inserir as baterias ou conectar o adaptador AC/acoplador DC, aguarde um pouco antes de ligar a câmera.	—
Suprimento de energia As baterias descarregam rapidamente.	As baterias estão frias.	Aqueça as baterias colocando-as no bolso ou em outro lugar aquecido e reinsira-as imediatamente na câmera antes de tirar a foto.	iv
	Os terminais da bateria estão sujos.	Limpe os terminais com um pano macio e seco.	—
	A câmera está no modo SRAUTO .	Selecione outro modo de fotografia.	20
	As baterias são novas, ficaram sem uso por um período prolongado ou foram recarregadas sem primeiro serem totalmente descarregadas (baterias Ni-MH recarregáveis apenas).	Descarregue as baterias Ni-MH usando a opção  DESCARREGAR e recarregue-as em um carregador de bateria (vendido separadamente). Se as baterias não tiverem carga depois de serem descarregadas e recarregadas repetidamente, alcançaram o fim de sua vida útil e devem ser substituídas.	94
	 CONTÍNUO está selecionado para  MODO AF .	Selecione uma opção de focagem diferente.	75
A câmera desliga repentinamente.	As baterias estão vazias.	Insira baterias sobressalentes novas ou totalmente carregadas.	7
	O adaptador AC ou o acoplador DC foi desconectado.	Assegure-se de que o adaptador AC e o acoplador DC estejam conectados corretamente.	—

Menus e Telas



Problema	Causa possível	Solução	Página
Menus e telas não estão em português.	Português não está selecionado para a opção  言語/LANG, no menu de configuração.	Selecione PORTUGUÊS .	13, 88

Fotografia

Problema	Causa possível	Solução	Página	
Tirar fotos	Nenhuma foto é tirada quando o botão do obturador é pressionado.	A memória está cheia.	Insira um cartão de memória novo ou apague as fotos.	9, 52
		A memória não está formatada.	Formate o cartão de memória.	91
		Os contatos do cartão de memória estão sujos.	Limpe os contatos com um pano macio e seco.	—
		O cartão de memória está danificado.	Insira um novo cartão de memória.	9
		As baterias estão vazias.	Insira baterias sobressalentes novas ou totalmente carregadas.	7
		A câmera desligou automaticamente.	Ligue a câmera.	12
	O monitor escurece após a fotografia.	O flash foi disparado.	O monitor pode escurecer enquanto o flash carrega. Espere o flash carregar.	35
Focagem	A câmera não focaliza.	O tema está perto da câmera.	Selecione o modo macro.	34
		O tema está longe da câmera.	Cancele o modo macro.	
		O tema não é adequado para a focagem automática.	Use o bloqueio de focagem.	32

	Problema	Causa possível	Solução	Página
Detecção Inteligente de Rosto	Detecção de rosto não disponível.	A Detecção Inteligente de Rosto não está disponível no modo de fotografia atual.	Escolha um modo de fotografia diferente.	20
	Nenhum rosto é detectado.	O rosto da pessoa está obstruído por óculos escuros, chapéu, cabelos longos ou outros objetos.	Remova as obstruções.	30
		O rosto da pessoa ocupa somente uma pequena área da imagem.	Altere a composição para que o rosto da pessoa ocupe uma área maior da imagem.	
		A cabeça da pessoa está inclinada ou na horizontal.	Peça à pessoa para endireitar a cabeça.	16
		A câmera está inclinada.	Segure a câmera na posição correta.	
		O rosto da pessoa está pouco iluminado.	Fotografe em local mais iluminado.	
Tema errado selecionado.	O tema selecionado está mais perto do centro da foto do que o tema principal.	Refaça a foto ou desligue a detecção de rosto e enquadre a foto usando o bloqueio de focagem.	30, 32	
Curta distância	O modo macro não está disponível.	O modo macro não está disponível no modo de fotografia atual.	Escolha um modo de fotografia diferente.	20, 34

Problema		Causa possível	Solução	Página
Flash	O flash não dispara.	O flash está diminuído.	Aumente o flash.	35
		O flash está carregando.	Espere o flash carregar.	35
		O flash não está disponível no modo de fotografia atual.	Escolha um modo de fotografia diferente.	20
		As baterias estão vazias.	Insira baterias sobressalentes novas ou totalmente carregadas.	7
		A câmera está no modo supermacro ou de fotografia contínua.	Desligue a supermacro e utilize um modo de disparo diferente do disparo contínuo.	34, 20
	O modo flash não está disponível.	O modo flash desejado não está disponível no modo de fotografia atual.	Escolha um modo de fotografia diferente.	20
	O flash não ilumina totalmente o tema.	O tema está fora do alcance do flash.	Posicione o tema dentro do alcance do flash.	114
A janela do flash está obstruída.		Segure a câmera de maneira correta.	16	
Velocidade rápida do obturador selecionada.		Escolha uma velocidade mais lenta do obturador.	28, 29	

Problema	Causa possível	Solução	Página	
Imagens com problemas	As fotos estão desfocadas.	A lente está suja.	Limpe a lente.	98
		A lente está bloqueada.	Mantenha os objetos afastados da lente.	16
	As fotos estão manchadas.	!AF é exibido durante o disparo e a área de focagem é exibida em vermelho.	Verifique a focagem antes do disparo.	107
		! é exibido ao fotografar.	Use o flash ou um tripé.	35
		A temperatura ambiente está elevada e o tema está pouco iluminado.	Isto é normal e não indica um mau funcionamento.	—
Linhas verticais aparecem nas imagens.	A câmera foi usada continuamente em altas temperaturas.	Desligue a câmera e espere que esfrie.	—	
Sujeira aparece nas imagens.	O sol ou outro objeto brilhante estava na imagem.	Linhas verticais brancas ou violetas podem aparecer quando um objeto muito brilhante é enquadrado na tela. Isto é normal e não indica um mau funcionamento. Manchas não são registradas nas fotografias, mas podem aparecer nos filmes. Se possível, evite fazer filmes com objetos brilhantes ou próximos à imagem.	—	
Gravação	As fotos não são gravadas.	A energia foi interrompida durante o disparo.	Desligue a câmera antes de conectar o adaptador AC/acoplador DC. Deixar a câmera ligada poderá resultar em arquivos corrompidos ou em danos ao cartão de memória.	—
Modo de fotografia contínua	Somente uma foto é tirada.	O temporizador está ligado e as opções  e  estão selecionadas no modo de fotografia contínua.	Desligue o temporizador.	37

Reprodução

	Problema	Causa possível	Solução	Página
Fotos	As fotos estão granuladas.	As fotos foram tiradas com uma câmera de marca ou modelo diferente.	—	—
	Zoom na reprodução indisponível.	A fotografia foi redimensionada, reenquadrada em 640 ou é de outro fabricante ou modelo de câmera.	—	45
Áudio	Não há som na reprodução do filme.	A câmera está no modo silencioso.	Desligue o modo silencioso.	88
		O volume do playback está muito baixo.	Ajuste o volume do playback.	92
		O microfone estava obstruído.	Segure corretamente a câmera durante a gravação.	53
		O alto-falante está obstruído.	Segure corretamente a câmera durante a reprodução.	55
Eliminação	As fotos selecionadas não são apagadas.	Algumas das fotos selecionadas para a eliminação estão protegidas.	Remova a proteção usando o mesmo dispositivo utilizado para protegê-las.	82
Número da imagem	A numeração do arquivo é reiniciada inesperadamente.	A tampa do compartimento da bateria foi aberta com a câmera ligada.	Desligue a câmera antes de abrir a tampa do compartimento da bateria.	12

Conexões









	Problema	Causa possível	Solução	Página
TV	Monitor desligado.	A câmera está conectada a uma TV.	Exiba as fotos na TV.	56
	Sem imagem nem som.	A câmera não está conectada corretamente.	Conecte a câmera corretamente.	56
		A entrada na televisão está definida para "TV".	Defina a entrada da TV corretamente.	—
		O volume da televisão está muito baixo.	Ajuste o volume.	—
Computador	O computador não reconhece a câmera.	A câmera não está conectada corretamente.	Conecte a câmera corretamente.	66
PictBridge	As fotos não podem ser impressas.	A câmera não está conectada corretamente.	Conecte a câmera corretamente.	57
		A impressora está desligada.	Ligue a impressora.	—
	Somente uma cópia é impressa.	A impressora não é compatível com o PictBridge.	—	—





Diversos













Problema	Causa possível	Solução	Página
Nada acontece quando o botão do obturador é pressionado.	Mau funcionamento temporário da câmera.	Remova e reinsira as baterias ou desconecte e reconecte o adaptador AC/acoplador DC.	7
	As baterias estão vazias.	Insira baterias sobressalentes novas ou totalmente carregadas.	7
A câmera não funciona como esperado.	Mau funcionamento temporário da câmera.	Remova e reinsira as baterias ou desconecte e reconecte o adaptador AC/acoplador DC. Se o problema persistir, contacte seu o revendedor FUJIFILM.	7
Desejo usar um adaptador AC e um acoplador DC estrangeiro.	Verifique a etiqueta do adaptador AC.	O adaptador de energia AC pode ser utilizado com tensões de 100 a 240 V e frequência de 50/60 Hz. No entanto, as tomadas são diferentes dependendo da região, Consulte seu agente de viagens para saber informações sobre adaptadores de energia.	—
A data e a hora adicionadas pelo DATE CARIMBO DATA não estão corretas.	O relógio da câmera não está configurado corretamente.	Reinicie a data e a hora.	13
A data e a hora são adicionadas às fotos.	[31] + ⊕ ou [31] é selecionado para a opção DATE CARIMBO DATA .	A data e a hora adicionadas não podem ser excluídas das fotos. Para tirar fotos sem data e hora, selecione NÃO para DATE CARIMBO DATA .	95

Mensagens e Telas de Aviso

Os seguintes avisos são exibidos no monitor:

Aviso	Descrição	Solução
 (vermelho)	As baterias estão fracas.	Insira baterias sobressalentes novas ou totalmente carregadas.
 (pisca em vermelho)	As baterias estão vazias.	
	Obturador em velocidade baixa. A foto pode sair desfocada.	Use flash ou monte a câmera em um tripé.
!AF (exibido em vermelho com a área de focagem em vermelho)	A câmera não pode focalizar.	<ul style="list-style-type: none">• Use o bloqueio de focagem para focalizar outro tema na mesma distância, depois, refaça a foto ( 32).• Use o modo macro para focalizar fotos a curta distância.
Abertura ou velocidade do obturador mostrada em vermelho	O tema é muito claro ou muito escuro. A foto ficará superexposta ou subexposta.	Se o tema for escuro, use o flash.
ERRO FOCAGEM	Mau funcionamento da câmera.	Desligue e ligue novamente a câmera, tomando cuidado para não tocar na lente. Se a mensagem persistir, contacte um revendedor FUJIFILM.
ERRO DO CONTROLE DALENTE		
	DESLIGAR CÂMERA, REMOVER TAMPA DALENTE OU OBSTRUÇÃO E LIGAR A CÂMERA	
CARTÃO NÃO INICIALIZADO	O cartão de memória está sem formatação, ou o cartão de memória foi formatado em um computador ou outro dispositivo.	Formate o cartão de memória usando a opção  FORMATAR no menu de configuração da câmera ( 91).
	Os contatos do cartão de memória requerem limpeza.	Limpe os contatos com um pano macio e seco. Se a mensagem repetir, formate o cartão de memória ( 91). Se a mensagem persistir, substitua o cartão de memória.
	Mau funcionamento da câmera.	Contacte um revendedor FUJIFILM.
CARTÃO PROTEGIDO	O cartão de memória está bloqueado.	Desbloqueie o cartão de memória ( 9).

Aviso	Descrição	Solução
OCUPADO	O cartão de memória está formatado de maneira incorreta.	Use a câmera para formatar o cartão de memória (📷 91).
ERRO NO CARTÃO	O cartão de memória não está formatado para o uso na câmera.	Formate o cartão de memória (📷 91).
	Os contatos do cartão de memória requerem limpeza ou o cartão de memória está danificado.	Limpe os contatos com um pano macio e seco. Se a mensagem repetir, formate o cartão de memória (📷 91). Se a mensagem persistir, substitua o cartão de memória.
	Cartão de memória incompatível.	Use cartão de memória compatível.
	Mau funcionamento da câmera.	Contacte um revendedor FUJIFILM.
 MEMÓRIA CHEIA	O cartão de memória está cheio; as fotos não podem ser gravadas.	Apague as fotos ou insira um cartão de memória com mais espaço livre.
ERRO ESCRITA	Erro no cartão de memória ou na conexão.	Reinsira o cartão de memória ou desligue a câmera e ligue-a novamente. Se a mensagem persistir, contacte um revendedor FUJIFILM.
	Sem memória suficiente para gravar fotos adicionais.	Apague as fotos ou insira um cartão de memória com mais espaço livre.
	O cartão de memória está sem formatação.	Formate o cartão de memória (📷 91).
ERRO DE LEITURA	O arquivo está corrompido ou não foi criado com a câmera.	O arquivo não pode ser reproduzido.
	Os contatos do cartão de memória requerem limpeza.	Limpe os contatos com um pano macio e seco. Se a mensagem repetir, formate o cartão de memória (📷 91). Se a mensagem persistir, substitua o cartão de memória.
	Mau funcionamento da câmera.	Contacte um revendedor FUJIFILM.
NUM. MÁX. IMAGENS	A câmera ficou sem números da imagem (o número da imagem atual é 999-9999).	Formate o cartão de memória e selecione RENOVAR para a opção  Nº IMAGEM no menu  CONFIGURAÇÃO . Tire uma foto para reiniciar a numeração das imagens em 100-0001, depois, retorne ao menu  Nº IMAGEM e selecione CONTÍNUO .

Aviso	Descrição	Solução
DEMASIADAS IMAGENS	Foi feita uma tentativa de procurar mais do que 5000 imagens.	O número máximo de imagens em que é possível procurar é 5000.
IMAGEM PROTEGIDA	Foi feita uma tentativa de apagar, girar ou adicionar uma gravação de voz a uma foto protegida.	Remova a proteção e tente novamente (🔒 82).
 NÃO SE PODE ENQUADRAR	Foi feita uma tentativa de recortar uma foto  .	Essas fotos não podem ser recortadas.
NÃO SE PODE ENQUADRAR	A foto selecionada para o recorte está danificada ou não foi criada com a câmera.	
 NÃO PODE EXECUTAR	Foi feita uma tentativa de redimensionar uma foto  .	
 NÃO PODE EXECUTAR	Foi feita uma tentativa de redimensionar uma foto  .	Foi feita uma tentativa de criar uma cópia redimensionada com um tamanho igual ou maior que a original. Escolha um tamanho menor.
 NÃO PODE EXECUTAR	Foi feita uma tentativa de redimensionar uma foto  .	
ERRO DE FICHEIRO DPOF	A ordem de impressão DPOF no cartão de memória atual contém mais de 999 imagens.	O número máximo de imagens que podem ser etiquetadas a uma ordem de impressão DPOF é de 999 por cartão de memória.
NÃO PODE CONFIGURAR DPOF	A foto não pode ser impressa usando DPOF.	—
 NÃO PODE CONFIGURAR DPOF	Os filmes não podem ser impressos usando DPOF.	—
NÃO PODE RODAR	A fotografia está protegida.	Remova a proteção antes de girar as fotos.
 NÃO PODE RODAR	Os filmes não podem ser girados.	—
 NÃO PODE EXECUTAR	O redimensionamento ou remoção do efeito de olhos vermelhos não pode ser aplicado na foto selecionada.	—
 NÃO PODE EXECUTAR	A remoção de olhos vermelhos não pode ser aplicada aos filmes.	—
DESATIVAR MODO SILENCIOSO	Foi feita uma tentativa de ajustar o volume com a câmera no modo silencioso.	Saia do modo silencioso antes de ajustar o volume.

Aviso	Descrição	Solução
ERRO COMUNICAÇÃO	Um erro de conexão ocorreu quando as fotos estavam sendo impressas ou copiadas para um computador ou outro dispositivo.	Confirme se o dispositivo está ligado e se o cabo USB está conectado.
ERRO IMPRESSÃO	A impressora está sem papel, tinta ou outro erro de impressão.	Verifique a impressora (consulte o manual da impressora para obter detalhes). Para continuar a impressão, desligue a impressora e ligue-a novamente.
ERRO DE IMPRESSÃO RECOMEÇAR?		Verifique a impressora (consulte o manual da impressora para obter detalhes). Se a impressão não continuar automaticamente, pressione MENU/OK para continuar.
NÃO PODE IMPRIMIR	Foi feita uma tentativa de imprimir um filme, uma foto não criada com a câmera ou uma foto em formato não suportado pela impressora.	Os filmes e algumas fotos criadas com outros dispositivos não podem ser impressos. Se a foto foi criada com a câmera, confirme no manual da impressora se ela suporta o formato JFIF-JPEG ou Exif-JPEG. Se não, as fotos não poderão ser impressas.

Capacidade de Cartão de Memória

A seguinte tabela mostra o tempo de gravação ou o número de fotos disponível em diferentes qualidades de imagem. Todos os valores são aproximados; o tamanho do arquivo varia com a cena gravada, produzindo uma grande variação no número de arquivos que podem ser armazenados. O número de exposições ou a duração restante poderá não diminuir de maneira uniforme.

■ Fotografias

		L				M				S			
		4:3	3:2	16:9	1:1	4:3	3:2	16:9	1:1	4:3	3:2	16:9	1:1
4 GB	FINE	480	540	640	640	950	1000	1260	1200	1870	2100	3400	2400
	NORMAL	960	1070	1270	1270	1860	2050	2430	2400	3530	3900	6160	4550
8 GB	FINE	980	1100	1300	1300	1920	2100	2530	2500	3750	4100	6840	4900
	NORMAL	1930	2160	2550	2550	3740	4100	4880	4900	7090	7800	12370	9100

■ Filmes

	HD 1280 × 720 (30 fps) ¹	640 640 × 480 (30 fps) ²	320 320 × 240 (30 fps) ³
4 GB	18 min.	54 min.	114 min.
8 GB	35 min.	107 min.	226 min.

1 Use um cartão CLASS C ou melhor. Filmes individuais não podem exceder 9 minutos de comprimento.

2 Use um cartão CLASS C ou melhor. Filmes individuais não podem exceder 29 minutos de comprimento.

3 Use um cartão CLASS C ou melhor. Filmes individuais não podem exceder 61 minutos de comprimento.

Especificações

Sistema	
Modelo	Séries de Câmeras Digitais FinePix S8600
Pixels reais	16 milhões
CCD	CCD com pixel quadrado e 1/2,3 pol. com filtro de cor primária
Mídia de armazenamento	Cartões de memória SD/SDHC/SDXC
Sistema de arquivo	Compatível com Design Rule for Camera File System (DCF), Exif 2.3 e Digital Print Order Format (DPOF)
Formato de arquivo	<ul style="list-style-type: none">• Fotografias: Exif 2.3 JPEG (comprimido)• Filmes: AVI • Áudio: WAV/som monofônico
Tamanho da imagem (pixels, tamanho do arquivo)	<ul style="list-style-type: none">• L 4:3 (4608 × 3456)• M 4:3 (3264 × 2448)• S 4:3 (2304 × 1728)• L 3:2 (4608 × 3072)• M 3:2 (3264 × 2176)• S 3:2 (2304 × 1536)• L 16:9 (4608 × 2592)• M 16:9 (3264 × 1840)• S 16:9 (1920 × 1080)• L 1:1 (3456 × 3456)• M 1:1 (2432 × 2432)• S 1:1 (1728 × 1728)
Lente	Fujinon 36 × lentes de zoom ótico, F/2,9 (ângulo amplo)–6,9 (telefoto)
Distância focal	f=4,5 mm–162 mm (35-mm equivalente ao formato: 25 mm–900 mm)
Zoom digital	<ul style="list-style-type: none">• Zoom digital inteligente: aprox. 2,0 × (até 72, com zoom ótico)• Filmes: aprox. 2 ×
Abertura	F2,9/F6,5* (ângulo amplo), F6,9/F15,4* (telefoto), *utiliza filtro de Densidade Neutra (ND)
Faixa da focagem (distância desde a frente da lente)	Aprox. 40 cm–infinito (ângulo amplo); aprox. 2,5 m–infinito (telefoto) <ul style="list-style-type: none">• Macro: aprox. 5 cm–3,0 m (ângulo amplo) aprox. 2,5 m–3,0 m (telefoto)• Supermacro: aprox. 1 cm – 100 cm (grande angular)
Sensibilidade	Sensibilidade da saída padrão equivalente a ISO 100, 200, 400, 800, 1600, 3200, 6400 (3200 e 6400 disponíveis apenas nos tamanhos de imagem S); AUTO (400), AUTO (800), AUTO (1600)

Sistema		
Medição	Medição através da lente (through-the-lens – TTL) de 256 segmentos; MULTI, SPOT, MÉDIA	
Controle da exposição	AE programado, prioridade do obturador AE, e exposição manual	
Compensação da exposição	–2 EV – +2 EV em aumentos de 1/3 EV (modos P, S)	
Reconhecimento da cena	Disponível (a câmera seleciona automaticamente ou	
Estabilização da imagem	Estabilização ótica, troca de lentes	
Velocidade do obturador (obturadores mecânico e eletrônico combinados)	<ul style="list-style-type: none"> • P, S, M: 8 s – 1/2000 s • : 1/8 s – 1/2000 s • *: 3 s – 1/2000 s • : 8 s – 1/2 s • Outros modos: 1/4 s – 1/2000 s 	
Contínuo	Velocidade aprox. de quadros (fps)^{*1}	Quadros contínuos (Tamanho da imagem)^{*2}
	1,2	3 quadros (exposição selecionada, superexposição, subexposição)
	0,4	o número máximo de fotos varia com o tamanho da imagem e a memória disponível
	1,2	5
	1,2	5
	3,3	20 (M , S)
	8,0	40 (S)
*1 A velocidade de captura de quadros varia de acordo com as condições de disparo e o número de imagens gravadas.		
*2 Use um cartão CLASS ou melhor.		
Bracketing	±1/3 EV, ±2/3 EV, ±1 EV	
Focagem	<ul style="list-style-type: none"> • Modo: CENTRO/MULTI/ÁREA/CONTÍNUO/ACOMPANHAR • Sistema de focagem automática: TTL AF com detecção de contraste 	

Sistema	
Equilíbrio de brancos	Detecção automática da cena; seis modos predefinidos manuais para luz solar direta, sombra, fluorescente tipo luz do dia, fluorescente tipo branca quente, fluorescente tipo branca fria e iluminação incandescente; equilíbrio de brancos personalizado
Temporizador	Não, 2 seg, 10 seg
Flash	Flash de disparo manual com controle de flash automático medido com CCD (usando pré-flashes do monitor); a faixa real quando a sensibilidade é definida para ISO AUTO é de aproximadamente 40 cm–6,7 m (grande angular) ou 2,5 m–3,5 m (telefoto); a faixa real no modo macro é de aproximadamente 40 cm–3,0 m (grande angular) ou 2,0 m–3,0 m (telefoto)
Modos do flash	Auto, flash permanente, desligado, sincronia lenta (remoção de olhos vermelhos desligada); auto com remoção de olhos vermelhos, flash permanente com remoção de olhos vermelhos, desligado, sincronia lenta com remoção de olhos vermelhos (remoção de olhos vermelhos ligada)
Monitor	Monitor LCD de 3,0 pol. colorido com 460k pontos
Cobertura da foto	Aprox. 97% (fotografia), 100% (reprodução)
Taxa de frame do filme	HD 1280 × 720 (720p) / 640 × 480 (VGA) / 320 × 240 (QVGA); velocidade de projeção de 30 fps
Terminais de entrada/saída	
Saída HDMI	Miniconector HDMI
Entrada/saída digital	USB 2.0 de Alta Velocidade

Suprimento de energia/outros**Fontes de energia**

- Baterias AA alcalinas (×3)
- Baterias AA de lítio (×3; disponíveis em outros fornecedores)
- Baterias AA híbridas (Ni-MH) de nível recarregáveis (×3; disponíveis em outros fornecedores)
- Adaptador AC AC-5VX e acoplador DC CP-04 (vendidos separadamente)

Vida útil da bateria (número aproximado de fotos que podem ser tiradas com baterias novas ou totalmente carregadas)

Tipo de bateria	Número aproximado de fotos
Alcalina (tipo fornecido com a câmera)	250
Lítio	590
Ni-MH	410

Padrão CIPA, medido no modo  (auto) usando as baterias fornecidas com a câmera (baterias alcalinas apenas) e cartão de memória SD.

Nota: O número de fotos que podem ser tiradas com a bateria varia segundo o nível de carga da bateria e diminuirá em baixas temperaturas.

Dimensões da câmera

121,3 mm × 80,0 mm × 64,6 mm (L × A × D), excluindo as projeções

Peso ao fotografar

Aprox. 450 g, incluindo baterias e cartão de memória

Peso da câmera

Aprox. 380 g, excluindo baterias, acessórios e cartão de memória

Condições operacionais

• **Temperatura:** 0°C – +40°C

• **Umidade:** 10% – 80% (sem condensação)

Notificações

- As especificações estão sujeitas à mudança sem aviso prévio. A FUJIFILM não se responsabiliza por danos resultantes de erros neste manual.
- Embora o monitor seja fabricado com tecnologia avançada de alta precisão, poderão aparecer pequenos pontos brilhantes e cores anormais (principalmente perto do texto). Isto é normal para este tipo de monitor e não indica um mau funcionamento; as imagens gravadas com a câmera não serão afetadas.
- As câmeras digitais podem não funcionar bem quando expostas a uma forte interferência de rádio (por ex., campos elétricos, eletricidade estática ou ruídos nas linhas de transmissão).
- Devido ao tipo de lente usado, pode ocorrer alguma distorção na borda das imagens. Isto é normal.

FUJIFILM

FUJIFILM Corporation

7-3, AKASAKA 9-CHOME, MINATO-KU, TOKYO 107-0052, JAPAN

http://www.fujifilm.com/products/digital_cameras/index.html

Entre em contato com seu distribuidor local se precisar de reparos ou suporte técnico.
(consulte a lista de Rede Mundial)

Restrições nas definições da câmera

Modo Fotografar e definições da câmera

As opções disponíveis em cada modo de fotografar são listadas abaixo.

Opção		Modo de fotografia																																																																																																																																																																																																																																																																																																																																																																																																																																																																																																																																																																																																																																																																																																																																																																																										
		SRAUTO			Adv.			SP1/SP2													P	S	M																																																																																																																																																																																																																																																																																																																																																																																																																																																																																																																																																																																																																																																																																																																																																																					

