



## *Manual de instruções*

---

**MP130 – Reprodutor de MP3 e WMA com  
sintonizador de rádio FM/AM e entradas USB,  
SD Card e auxiliar**

Para fazer download desse manual de instruções, acesse o site  
[www.ar70.com.br](http://www.ar70.com.br).

# Índice

WWW.AR70.COM.BR.....	3
SEJA BEM-VINDO!!!.....	3
MP130 REPRODUZ ATÉ 16GB!!!.....	3
ANTES DE INSTALAR.....	3
FERRAMENTAS PARA INSTALAÇÃO.....	4
DETALHES SOBRE A INSTALAÇÃO.....	4
MONTAGEM.....	5
DIAGRAMA.....	6
CONTROLES E COMANDOS.....	7
OPERAÇÕES BÁSICAS.....	8-9
OPERAÇÃO DO RÁDIO.....	10
OPERAÇÃO DO USB, MMC, SD E SDHC .....	11
ID3 TAG.....	12
ENTRADA AUXILIAR.....	12
OPERAÇÃO DO IPOD.....	13
GUIA DE SIMPLES PROBLEMAS.....	14
ESPECIFICAÇÕES.....	15

Muito obrigado por acreditar na nossa marca! Queremos que você ocupe uma posição de destaque na nossa empresa. Por isso, desenvolvemos um portal de relacionamento na Internet especialmente para que você tenha a oportunidade de se aproximar e conhecer os diferenciais da AR70. Não deixe de acessar e fazer o seu cadastro no site [www.ar70.com.br](http://www.ar70.com.br).

## Seja bem-vindo!!!

---

A missão da AR70 é desenvolver produtos com a máxima performance tecnológica, voltados a consumidores que integram produtos e periféricos, com excelência no atendimento de pós-vendas.

Todos os nossos processos de pós-vendas foram desenvolvidos para que a sua satisfação seja plena. Muito obrigado por adquirir um dos nossos produtos e considere-se, a partir deste momento, parte integrante da nossa empresa.

A AR70 está presente no mercado brasileiro desde 2007 e atende todos os canais de venda disponíveis (Internet, varejo físico, instaladores, distribuidores, concessionários e montadoras). Seja muito bem-vindo ao universo da AR70, uma empresa que está dois passos à frente!

## MP130 reproduz até 16Gb!!!

---

O MP130 reproduz pen drives e cartões de memória com até 16Gb. É uma novidade no mercado de som automotivo! Se houver algum problema na leitura, certifique-se de que a sua mídia esteja formatada no modo FAT32.

O número máximo de pastas num pen drive ou cartão de memória é 2000. A quantidade máxima de arquivos num pen drive ou cartão de memória deve ser 2000. Quantidades de pastas ou arquivos acima das mencionadas poderão acarretar em mau funcionamento do MP130.

Em caso de dúvidas, fale conosco. Nosso email é [faleconosco@ar70.com.br](mailto:faleconosco@ar70.com.br).

## Antes de instalar

---

Instalação de equipamentos de áudio automotivo não é simples, mesmo para profissionais experientes. Se você não tem experiência em componentes eletrônicos, fiações, remoção e colocação de peças e acessórios automotivos, entre em contato com o seu revendedor, a fim de ter uma instalação profissional e máximo aproveitamento do seu MP130.

É importante lembrar que a garantia do seu MP130 não cobre problemas técnicos causados pela instalação incorreta.

# Ferramentas para instalação

---

## Fornecidos

- 1 cinta metálica
- 2 adaptadores ISO 16 vias para conexão com o sistema de alimentação e alto-falantes

## Não-fornecidos

- Chave de fenda, cortador e descascador de fios, fita isolante, alicate etc.

# Detalhes sobre a instalação

---

**Atenção! Desconecte o terminal negativo da bateria do seu veículo, antes de iniciar a instalação. Consulte o manual do proprietário do veículo, para verificar o correto procedimento.**

- Desconectar o terminal negativo da bateria, antes de iniciar a instalação. Consulte o manual do proprietário do veículo, para correta instrução.
- O MP130 foi desenvolvido para operar com alimentação de 12V DC, com terra negativo. Antes de realizar a instalação, verifique se o seu veículo tem a alimentação correta. Caso contrário, o seu MP130 terá danos irreparáveis e não cobertos pela garantia.
- Verifique o diagrama do conector do MP130 nas páginas seguintes para entender em detalhes cada conexão. Incorretas conexões podem provocar danos tanto ao MP130 quanto ao seu veículo.
- Os fios negativos (-) dos alto-falantes, presentes no conector do MP130, devem ser conectados nos pinos negativos (-) dos alto-falantes. Nunca os conecte no chassi do veículo.
- O MP130 possui quatro conexões para alto-falantes. Cada conexão deve ser ligada a um único alto-falante.
- Sempre conecte o pino 4 do conector do seu MP130 na bateria ou fonte permanente de 12 Volts do veículo.
- O pino 7 do MP130 deve ser conectado à chave de ignição do seu veículo. Nunca o conecte junto com o pino 4, a fim de preservar a bateria do seu veículo.
- Certifique-se de que todas as conexões estejam corretas, antes de ligar o MP130.
- O fusível localizado na traseira do MP130 pode ser substituído quando necessário. Contudo, nunca utilize fusíveis com especificações direntes do original.
- Nunca bloqueie as ventilações do seu MP130. Caso contrário, poderá haver aquecimento e fogo.
- Sempre que o MP130 estiver ligado, haverá energia através do pino 5. Ele deve ser ligado na alimentação da antena eletrônica ou remoto do amplificador. É importante saber que a corrente máxima suportada é 300mA. Por isso, jamais conecte o pino 5 à alimentação da antena e remoto do amplificador ao mesmo tempo.
- Após completar a instalação e antes de ligar o MP130, conecte novamente o terminal negativo da bateria do veículo e mantenha a tecla RESET pressionada por 3 segundos.

# Montagem

As ilustrações a seguir mostram como a montagem do MP130 deve ser feita:

1. Remova o autorrádio antigo e insira a cinta metálica do seu novo MP130.

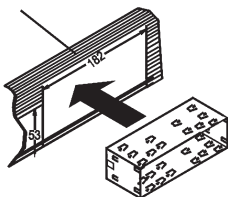

2. Com o auxílio de uma chave de fenda, aperte os dentes da cinta metálica, de forma que ela fique presa no interior do painel do seu veículo.

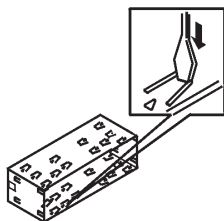

3. Conecte o chicote do seu veículo no MP130. Conecte, também, a antena do seu veículo. Em seguida, insira o MP130 no painel do seu veículo até que ele fique travado na cinta metálica.

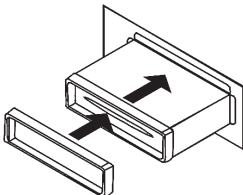

# Diagrama

O diagrama abaixo mostra as conexões do MP130, em detalhes. Consulte-o sempre, para evitar erros na instalação e conseqüentes danos ao veículo ou ao seu MP130.

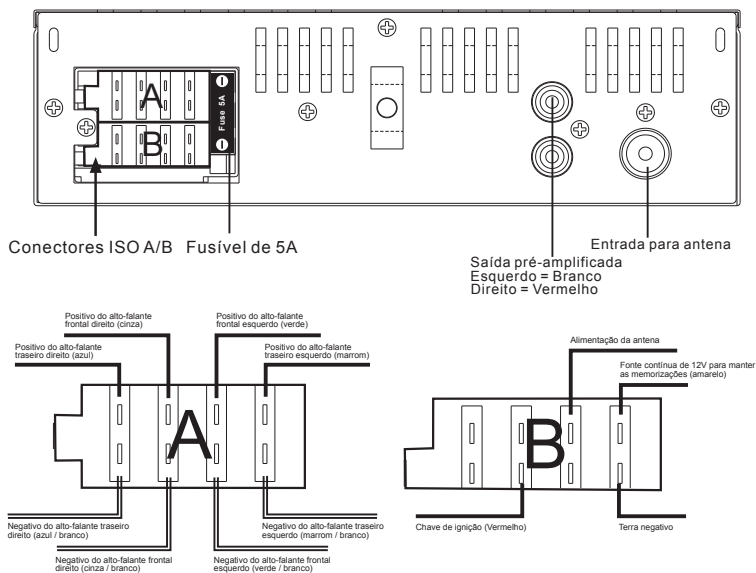

# Controles e comandos

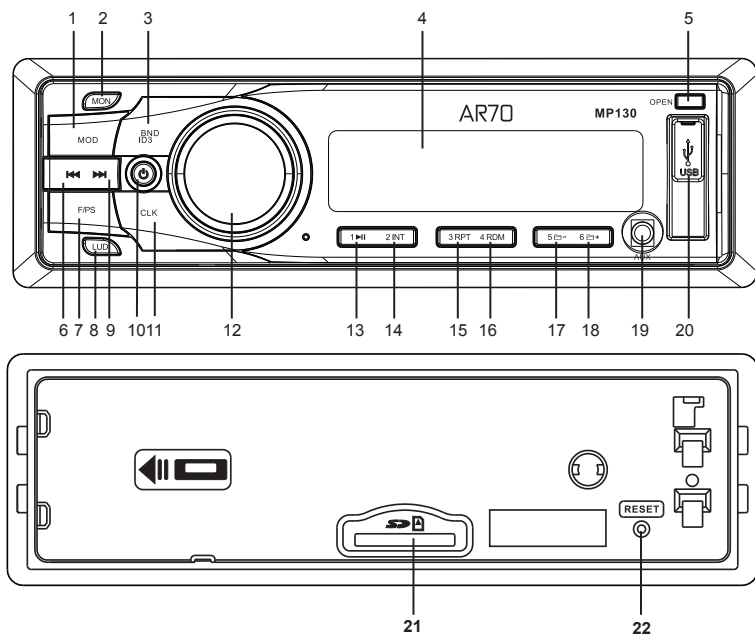

1. Seleção de modo de reprodução
2. Alterna entre Mono/Estéreo
3. Seleção de bandas / ID3 Tag
4. Visor
5. Abre o painel frontal
6. Música anterior / Retrocesso rápido da própria música / Retrocesso das emissoras
7. Escaneamento de emissoras memorizadas
8. Loudness (reforço do som)
9. Próxima música / Avanço rápido da própria música / Avanço das emissoras de rádio
10. Liga e desliga o MP130 / Função mudo
11. Relógio

12. Codificador rotativo para ajuste do volume e opções de áudio
13. Tecla numérica 1 / Função reproduzir e pausar
14. Tecla numérica 2 / Introdução
15. Tecla numérica 3 / Função repetir
16. Tecla numérica 4 / Função randômica
17. Tecla numérica 5 / Muda pastas abaixo
18. Tecla numérica 6 / Muda pastas acima
19. Entrada auxiliar de áudio
20. Entrada USB
21. Entrada para cartão de memória
22. Reset

# Operações básicas

## 1. Ligar e desligar

Pressione a tecla **U** para ligar o MP130. Mantenha a mesma tecla pressionada por 3 segundos para desligar o MP130.

## 2. Seleção de modo

Quando o MP130 estiver ligado, pressione a tecla MOD para selecionar as seguintes opções de reprodução: Entrada auxiliar, rádio, USB e SD Card.

Importante: Somente quando houver dispositivos inseridos nas entradas USB e cartões de memória, eles serão acessados através da tecla MOD.

## 3. Loudness

Pressione a tecla LUD para ligar e desligar a função loudness. Ela reforçará as frequências graves e agudas do som.

## 4. Mudo

Quando o MP130 estiver ligado, pressione a tecla **U** para ativar a função mudo. Pressione-a novamente para que o volume seja restabelecido.

## 5. Volume

Gire o codificador rotativo para ajustar o nível do volume.

## 6. Ajuste de grave

Pressione o codificador rotativo repetidas vezes até que apareça a palavra "BAS" no display de informações. Gire o codificador rotativo para escolher o nível desejado do reforço das frequências graves.

Observação importante: Quando uma das equalizações pré-ajustadas estiver selecionada, o ajuste de grave não estará disponível.

## 7. Ajuste de agudo

Pressione o codificador rotativo repetidas vezes até que apareça a palavra "TRE" no display de infor-

mações. Gire o codificador rotativo para escolher o nível desejado do reforço das frequências agudas.

Observação importante: Quando uma das equalizações pré-ajustadas estiver selecionada, o ajuste de agudo não estará disponível.

## 8. Balanço

Pressione o codificador rotativo repetidas vezes até que apareça a palavra "BAL" no display de informações. Gire o codificador rotativo para escolher o nível desejado do balanço entre os alto-falantes direitos e esquerdos.

## 9. Fader

Pressione o codificador rotativo repetidas vezes até que apareça a palavra "FAD" no display de informações. Gire o codificador rotativo para escolher o nível desejado do balanço entre os alto-falantes frontais e traseiros.

## 10. Relógio

O relógio pode ser ajustado em qualquer momento, desde que o MP130 esteja ligado.

Mantenha a tecla CLK pressionada e o visor de informações exibirá a hora. Em seguida, mantenha a tecla CLK pressionada por 3 segundos ou até que os dígitos da hora pisquem no visor. Gire o codificador rotativo para escolher a hora desejada e pressione-o para que os dígitos dos minutos pisquem no visor. Gire o codificador rotativo para ajustar os minutos e pressione-o para confirmar o ajuste.

## 11. Beep

O MP130 está ajustado para que o som de um beep seja ouvido sempre que uma tecla for pressionada ou o codificador rotativo girado. Para desligar o beep, pressione o codificador rotativo repetidas vezes, até que a mensagem "BEEP" apa-



# Operações básicas

---

reça no display de informações. Gire o codificador rotativo até que “BEEP ON” e “BEEP OFF” apareça no display de informações. “BEEP OFF” significará que a função beep foi desabilitada.

## **12. Equalizações pré-ajustadas**

Caso você prefira uma das equalizações pré-ajustadas, ao invés de ajustar os níveis de graves e agudos, conforme descritos acima, pressione

o codificador rotativo repetidas vezes, até que a mensagem “EQ” apareça no display de informações.

Gire o codificador rotativo e escolha uma das opções de equalização previamente ajustadas: POP, ROCK, FLAT ou CLASSIC.

Importante: Caso uma das equalizações pré-ajustadas seja selecionada, não será possível ajustar graves e agudos.

# Operação do rádio

---

## 1. Escolha da banda

Pressione a tecla MOD para acessar o modo rádio.

Pressione a tecla BND/ID3 para escolher uma das seguintes bandas: FM1, FM2, FM3, AM1, AM2. Cada banda pode armazenar até 6 emissores prediletas.

## 2. Sintonização das emissoras de rádio

Pressione as teclas >>| e |<< para sintonizar emissoras com sinal forte. Mantenha as teclas >>| e |<< pressionadas por 3 segundos para sintonizar emissoras manualmente.

## 3. Ajuste de recepção em mono ou estéreo

Durante a reprodução de FM, pressione a tecla MON para escolher entre recepção mono ou estéreo. A AR70

recomenda que a opção mono seja feita sempre que o sinal estiver fraco ou com alta intensidade de ruídos.

## 4. Memorização automática das emissoras

Mantenha a tecla F/PS pressionada por 3 segundos para que as emissoras com sinal mais forte sejam memorizadas.

## 5. Memorização das emissoras prediletas

Para memorizar uma emissora de rádio, sintonize-a e mantenha uma das teclas numéricas pressionadas por 3 segundos.

## 6. Seleção das emissoras memorizadas

Pressione as teclas de 1-6 para percorrer pelas emissoras de rádio memorizadas.

# Operação do USB, MMC, SD e SDHC

---

## 1. Reproduzir músicas de pen drives e cartões de memória

Insira um pen drive na entrada para USB, localizada no painel frontal do MP130. Em seguida, pressione a tecla MOD até encontrar a opção USB.

Insira um cartão de memória SD, SDHC ou MMC na entrada apropriada. Em seguida, pressione a tecla MOD até encontrar a opção de SD Card.

A ordem de reprodução será a seguinte, tanto para pen drives quanto para cartões de memória: a) Arquivos que estão fora de pastas. b) Todos os arquivos da primeira pasta (mais antiga). c) E assim por diante.

## 2. Seleção de faixas

Pressione a tecla >>| para avançar faixas. Mantenha a mesma tecla pressionada para avançar a música sem mudar de faixa.

Pressione a tecla |<< para retroceder faixas. Mantenha a mesma tecla pressionada para retroceder a música sem mudar de faixa.

## 3. Reproduzir / Pausar

Durante a reprodução, pressione a tecla ►|| para pausar. Pressione a mesma tecla novamente para restabelecer a reprodução.

## 4. Introdução

Pressione a tecla "2 INT" para iniciar a reprodução dos 10 primeiros segundos de cada música. Para retornar à reprodução contínua, pressione novamente a tecla "2 INT".

## 5. Repetir

Pressione a tecla "3 RPT" para repetir a mesma música. Pressione novamente a tecla "3 RPT" para retornar à reprodução contínua.

## 6. Randômica

Pressione a tecla "4 RDM" para iniciar a reprodução aleatória das músicas. Para retornar à reprodução contínua, pressione novamente a tecla "4 RDM".

## 7. Busca de músicas e pastas

Existem quatro opções de encontrar músicas e pastas, conforme a seguir:

a) Busca simples de pastas: Pressione as teclas 5◀- 6▶+ para avançar ou retroceder pastas.

b) Busca simples de músicas: Pressione as teclas >>| ou |<< para avançar ou retroceder faixas.

c) Busca de músicas: Pressione uma única vez a tecla F/PS. O número da faixa piscará no display de informações. Gire o codificador rotativo para escolher o número da música desejada. Para confirmar e iniciar a reprodução, pressione o codificador rotativo.

Importante: As buscas acima só identificam arquivos e pastas que contenham músicas gravadas nos formatos MP3 e WMA.

# ID3 Tag

---

O MP130 possui o recurso de exibição de informações, chamado ID3 Tag. Em consequência, se o seu disco, pen drive ou cartão de memória contiver informações, tais como, nome do álbum, música e artista, elas serão visualizadas no display, automaticamente.

## Entrada auxiliar

---

### **1. Entrada auxiliar**

Conecte uma ponta de um cabo 3,5mm na entrada auxiliar, localizada no painel frontal do MP130. A outra ponta do cabo deve ser conectada na saída de fone de ouvido de qualquer equipamento externo de áudio, como MP3 portáteis e i-pod.

Pressione a tecla MOD para selecionar a função AUX. Gire o codificador rotativo para controlar o nível do volume.

### **2. Saída RCA**

A saída pré-amplificada está localizada na parte traseira do MP130. Ela é destinada a conexões com amplificadores de áudio, equalizadores ou outros equipamentos de áudio que requerem saídas pré-amplificadas. O terminal vermelho é o canal direito. O branco é o esquerdo. Siga as instruções do manual do seu equipamento de áudio, para fazer a correta instalação.

# Operação do iPod

---

## 1. Conexão IPOD

Conecte o seu iPod com o cabo original (fornecido juntamente com o iPod) na entrada USB. Esta unidade pode reproduzir todo o áudio contido no aparelho. O MP130 também reproduz áudio de aparelhos iPod Touch e iPhone.

Importante: Para reproduzir as músicas do seu iPad, conecte-o na entrada auxiliar do MP130 e escolha o modo de reprodução AUX, através da tecla MOD.

## 2. Reproduzir / Pausar

Quando o iPod for conectado ao MP130, a reprodução será iniciada automaticamente. Durante reprodução, pressione a tecla ►|| para pausar ou retomar a reprodução.

## 3. Navegação no iPod

Pressione a tecla F/PS. O display de informações exibirá a mensagem "PLAY LIST". Gire o codificador rotativo para percorrer o "Lista de reprodução", "artista", "álbum", "gênero", "músicas", "Compositor", "biblioteca de áudio", "Podcast". Pressione o codificador rotativo para confirmar a categoria desejada. Em seguida, gire o codificador rotativo para posterior seleção e pressione-o para confirmar.

## 4. Remover iPod

Desligue o cabo de iPod da porta USB a qualquer momento para desconectar o iPod.

# Guia de simples problemas

---

SINTOMA	POSSÍVEL CAUSA / SOLUÇÃO
Não memoriza	Inversão na instalação. Peça para o seu instalador inverter as posições dos pinos 4 e 7.
Não liga	Verifique o fusível. Verifique a instalação. Mantenha a tecla RESET pressionada por 3 segundos.
Erro no display ou inoperante	Mantenha a tecla RESET pressionada por 3 segundos.
Não sintoniza	Verifique se a antena está conectada e alimentada.
Sintoniza com ruídos	Verifique se a antena está alimentada e aterrada corretamente.

# Especificações

---

## **Geral**

Alimentação para funcionamento.....	12 Volts DC, terra negativo
Saída para alto-falantes.....	desenvolvida para 4 alto-falantes
Saída RCA.....	saída de baixo nível – 1000MV
Impedância de saída.....	compatível com alto-falantes de 4 a 8 ohms
Fusível.....	5 amperes
Dimensões.....	178mm (largura), 78mm (profundidade) e 51mm (altura)
Peso.....	0,65 quilos
Potência de saída.....	4 X 40W
Potência RMS de saída.....	4 X 7W

## **FM**

Faixa de sintonização.....	87,5 a 107,9MHz
Sensibilidade.....	12dBu
Separação estéreo em 1KHz.....	35dB

## **AM**

Faixa de sintonia.....	530 a 1710KHz
Sensibilidade.....	30dBu